

**МЕЖДУНАРОДНЫЙ ЦЕНТР НАУЧНОГО СОТРУДНИЧЕСТВА
«НАУКА И ПРОСВЕЩЕНИЕ»**



НАУКА и ПРОСВЕЩЕНИЕ
МЕЖДУНАРОДНЫЙ ЦЕНТР НАУЧНОГО СОТРУДНИЧЕСТВА

БОЛЬШАЯ СТУДЕНЧЕСКАЯ КОНФЕРЕНЦИЯ

**СБОРНИК СТАТЕЙ XII МЕЖДУНАРОДНОЙ НАУЧНО-ПРАКТИЧЕСКОЙ КОНФЕРЕНЦИИ,
СОСТОЯВШЕЙСЯ 5 МАРТА Г. В Г. ПЕНЗА**

**ПЕНЗА
МЦНС «НАУКА И ПРОСВЕЩЕНИЕ»
2025**

УДК 001.1
ББК 60
Б79

Ответственный редактор:
Гуляев Герман Юрьевич, кандидат экономических наук

Б79

БОЛЬШАЯ СТУДЕНЧЕСКАЯ КОНФЕРЕНЦИЯ: сборник статей XII Международной научно-практической конференции. – Пенза: МЦНС «Наука и Просвещение». – 2025. – 184 с.

ISBN 978-5-00236-774-0

Настоящий сборник составлен по материалам XII Международной научно-практической конференции **«БОЛЬШАЯ СТУДЕНЧЕСКАЯ КОНФЕРЕНЦИЯ»**, состоявшейся 5 марта 2025 г. в г. Пенза. В сборнике научных трудов рассматриваются современные проблемы науки и практики применения результатов научных исследований.

Сборник предназначен для научных работников, преподавателей, аспирантов, магистрантов, студентов с целью использования в научной работе и учебной деятельности.

Ответственность за аутентичность и точность цитат, имен, названий и иных сведений, а также за соблюдение законодательства об интеллектуальной собственности несут авторы публикуемых материалов.

Полные тексты статей в открытом доступе размещены в Научной электронной библиотеке **Elibrary.ru** в соответствии с Договором №1096-04/2016К от 26.04.2016 г.

УДК 001.1
ББК 60

© МЦНС «Наука и Просвещение» (ИП Гуляев Г.Ю.), 2025
© Коллектив авторов, 2025

ISBN 978-5-00236-774-0

Ответственный редактор:

Гуляев Герман Юрьевич – кандидат экономических наук

Состав редакционной коллегии и организационного комитета:

Агаркова Любовь Васильевна – доктор экономических наук, профессор
Ананченко Игорь Викторович – кандидат технических наук, доцент
Антипов Александр Геннадьевич – доктор филологических наук, профессор
Бабанова Юлия Владимировна – доктор экономических наук, доцент
Багамаев Багам Манапович – доктор ветеринарных наук, профессор
Баженова Ольга Прокопьевна – доктор биологических наук, профессор
Боярский Леонид Александрович – доктор физико-математических наук
Бузни Артемий Николаевич – доктор экономических наук, профессор
Буров Александр Эдуардович – доктор педагогических наук, доцент
Васильев Сергей Иванович – кандидат технических наук, профессор
Власова Анна Владимировна – доктор исторических наук, доцент
Гетманская Елена Валентиновна – доктор педагогических наук, профессор
Грицай Людмила Александровна – кандидат педагогических наук, доцент
Давлетшин Рашит Ахметович – доктор медицинских наук, профессор
Иванова Ирина Викторовна – кандидат психологических наук
Иглин Алексей Владимирович – кандидат юридических наук, доцент
Ильин Сергей Юрьевич – кандидат экономических наук, доцент
Искандарова Гульнара Рифовна – доктор филологических наук, доцент
Казданиян Сусанна Шалвовна – кандидат психологических наук, доцент
Качалова Людмила Павловна – доктор педагогических наук, профессор
Кожалиева Чинара Бакаевна – кандидат психологических наук

Колесников Геннадий Николаевич – доктор технических наук, профессор
Корнев Вячеслав Вячеславович – доктор философских наук, профессор
Кремнева Татьяна Леонидовна – доктор педагогических наук, профессор
Крылова Мария Николаевна – кандидат филологических наук, профессор
Кунц Елена Владимировна – доктор юридических наук, профессор
Курленя Михаил Владимирович – доктор технических наук, профессор
Малкоч Виталий Анатольевич – доктор искусствоведческих наук
Малова Ирина Викторовна – кандидат экономических наук, доцент
Месеняшина Людмила Александровна – доктор педагогических наук, профессор
Некрасов Станислав Николаевич – доктор философских наук, профессор
Непомнящий Олег Владимирович – кандидат технических наук, доцент
Орбец Владимир Александрович – доктор ветеринарных наук, профессор
Попова Ирина Витальевна – доктор экономических наук, доцент
Пырков Вячеслав Евгеньевич – кандидат педагогических наук, доцент
Рукавишников Виктор Степанович – доктор медицинских наук, профессор
Семенова Лидия Эдуардовна – доктор психологических наук, доцент
Удут Владимир Васильевич – доктор медицинских наук, профессор
Фионова Людмила Римовна – доктор технических наук, профессор
Чистов Владимир Владимирович – кандидат психологических наук, доцент
Швец Ирина Михайловна – доктор педагогических наук, профессор
Юрова Ксения Игоревна – кандидат исторических наук

СОДЕРЖАНИЕ

ФИЗИКО-МАТЕМАТИЧЕСКИЕ НАУКИ	8
ПРИНЦИПЫ И РЕАЛИЗАЦИЯ ПРИЕМА СИГНАЛА МЕТЕОРОЛОГИЧЕСКИХ СПУТНИКОВ ОРЕШИН АРТЕМИЙ МИХАЙЛОВИЧ.....	9
ХИМИЧЕСКИЕ НАУКИ	13
ОПРЕДЕЛЕНИЕ СОРБЦИОННОЙ ЕМКОСТИ АКТИВИРОВАННОГО УГЛЯ ПО ИЗМЕНЕНИЮ ЖЕСТКОСТИ ВОДОПРОВОДНОЙ ВОДЫ ЛОБАНОВА ОЛЬГА ВАСИЛЬЕВНА, АПАСОВА АНАСТАСИЯ ДМИТРИЕВНА.....	14
ТЕХНИЧЕСКИЕ НАУКИ	17
ДОСТИЖЕНИЕ УГЛЕРОДНОЙ НЕЙТРАЛЬНОСТИ ПРЕДПРИЯТИЯМИ ЦЕЛЛЮЛОЗНО-БУМАЖНОЙ ПРОМЫШЛЕННОСТИ СЫРОМОЛОТОВА ИННА ВЛАДИМИРОВНА.....	18
ИННОВАЦИИ В ЗВУКЕ: ПАТЕНТНЫЙ АНАЛИЗ АКУСТИЧЕСКИХ И БЕСПИЛОТНЫХ ТЕХНОЛОГИЙ КАНТАЕВА СОФЬЯ ПАВЛОВНА.....	21
СИСТЕМА МОНИТОРИНГА ТЕХНИЧЕСКОГО СОСТОЯНИЯ ПОДВИЖНОГО СОСТАВА АВТОБУСНЫХ ПАРКОВ ДУДКО ДИАНА ВАЛЕРЬЕВНА.....	27
ОРГАНИЗАЦИЯ ДВИЖЕНИЯ ТРАНСПОРТНЫХ СРЕДСТВ НА ПЕРЕСЕЧЕНИИ УЛ. СУВОРОВСКАЯ И УЛ. ПОБЕДНАЯ Г.ШАХТЫ САФАРОВ РОМАН РУСЛАНОВИЧ.....	30
ИСТОРИЧЕСКИЕ НАУКИ	40
СОЮЗНИЧЕСКИЙ ФАКТОР КАК ГАРАНТ МИРА В ЕВРОПЕ В ПУБЛИЦИСТИКЕ Л.З. СЛОНИМСКОГО В 1881-1894 ГГ. ВИКУЛОВА СОФИЯ ЕВГЕНЬЕВНА.....	41
РЕФОРМЫ ДВОРЯНСТВА ПЕТРА I: ТЕКСТИЛЬ И ГАСТРОНОМИЯ КАБАНОВ ИЛЬЯС РАВИЛЕВИЧ.....	46
РОССИЙСКОЕ ДВОРЯНСТВО В XVIII ВЕКЕ: РЕФОРМЫ ПЕТРА I КАБАНОВ ИЛЬЯС РАВИЛЕВИЧ.....	49
ЕВРОПЕИЗАЦИЯ БЫТА ДВОРЯН В РОССИИ КАБАНОВ ИЛЬЯС РАВИЛЕВИЧ.....	52
ЭКОНОМИЧЕСКИЕ НАУКИ	55
ПРАВОВОЕ РЕГУЛИРОВАНИЕ БИРЖЕВОЙ ДЕЯТЕЛЬНОСТИ КАК ОСНОВА СТАБИЛЬНОГО И ЭФФЕКТИВНОГО РЫНКА БУРХИНА ПОЛИНА АЛЕКСЕЕВНА.....	56

ФИНАНСОВЫЕ РАКУРСЫ ЭКОНОМИЧЕСКИХ ПРЕСТУПЛЕНИЙ БЕЛЯНЦЕВА ОКСАНА МИХАЙЛОВНА, ЕВСТИФЕЕВА АННА ВЛАДИМИРОВНА, РЕПИНА ДАРЬЯ ЮРЬЕВНА	60
ВЛИЯНИЕ ОБОРОТНОГО КАПИТАЛА НА УРОВЕНЬ ФИНАНСОВОЙ ГИБКОСТИ РОССИЙСКИХ КОМПАНИЙ ДРОЖЖИН ИЛЬЯ АЛЕКСЕЕВИЧ	65
ЭМОЦИОНАЛЬНЫЙ МАРКЕТИНГ В СОЦИАЛЬНЫХ РЕКЛАМНЫХ КАМПАНИЯХ БАРАНОВА МАРИНА АЛЕКСЕЕВНА	68
УСТОЙЧИВОСТЬ И ЗЕЛЕНАЯ ЛОГИСТИКА: КАК МАРКЕТИНГ МОЖЕТ ПОМОЧЬ ПРОДВИЖЕНИЮ ЭКОЛОГИЧЕСКИ ЧИСТЫХ РЕШЕНИЙ СЕРЖАНОВА ВИКТОРИЯ, РЕБРИК КСЕНИЯ	71
СОЦИАЛЬНЫЕ СЕТИ КАК ИНСТРУМЕНТ ФОРМИРОВАНИЯ ОБЩЕСТВЕННОГО МНЕНИЯ ЯНШИН ДМИТРИЙ НИКОЛАЕВИЧ	75
РЕГУЛИРОВАНИЕ ТУРИЗМА КАК УСЛОВИЕ УСТОЙЧИВОГО РАЗВИТИЯ РЕГИОНА КЛИМЕНКО ПОЛИНА БОГДАНОВНА	78
ФИЛОЛОГИЧЕСКИЕ НАУКИ	81
ЭТНОКУЛЬТУРНАЯ И ЯЗЫКОВАЯ СИТУАЦИЯ В РЕСПУБЛИКЕ БАШКОРТОСТАН ВИНОГРАДОВА ПОЛИНА АЛЕКСАНДРОВНА	82
ОСНОВНЫЕ ОСОБЕННОСТИ ПОДЖАНРА ТЁМНОЕ ФЭНТЕЗИ В КИНЕМАТОГРАФИЧЕСКИХ ПРОИЗВЕДЕНИЯХ ГЛУЩЕНКО АЛЁНА РУСЛАНОВНА	87
ОШИБКИ В РУССКОЯЗЫЧНЫХ НАЗВАНИЯХ МАГАЗИНОВ И НАВИГАЦИОННЫХ УКАЗАТЕЛЕЙ ТУРИСТИЧЕСКИХ ЗОН САНЬИ (ХАЙНАНЬ): ТЕОРЕТИКО-ПРАКТИЧЕСКИЙ АНАЛИЗ И СТРАТЕГИИ ОПТИМИЗАЦИИ ТЯНЬ ЮНЬХАНЬ	91
ЮРИДИЧЕСКИЕ НАУКИ	96
ПРАВОВЫЕ ОСНОВАНИЯ ВЫНЕСЕНИЯ АПЕЛЛЯЦИОННОГО ПРИГОВОРА В УГОЛОВНОМ СУДОПРОИЗВОДСТВЕ В РЕСПУБЛИКЕ УЗБЕКИСТАН ЖУМАМУРАТОВ ИКРАМБЕК ЖАЛГАСОВИЧ	97
КОНСТИТУЦИОННЫЕ ИЗМЕНЕНИЯ И ВЛИЯНИЕ СПЕЦИАЛЬНОЙ ВОЕННОЙ ОПЕРАЦИИ НА РОССИЙСКОЕ ОБЩЕСТВО: НОРМАТИВНО-ПРАВОВОЙ АСПЕКТ КАРОГЁЗЯН АРМАН АРМЕЛОВИЧ	102
ПРИМЕНЕНИЕ ЦИФРОВЫХ ТЕХНОЛОГИЙ В КРИМИНАЛИСТИКЕ САИДГАЛИН Т.Э., ГАРЕЕВА ЭЛЬВИРА РИФОВНА	106

ЭВОЛЮЦИЯ МЕХАНИЗМОВ РАСПРЕДЕЛЕНИЯ ПОЛНОМОЧИЙ МЕЖДУ ФЕДЕРАЛЬНЫМИ И РЕГИОНАЛЬНЫМИ ОРГАНАМИ ВЛАСТИ В КОНТЕКСТЕ ЭКОЛОГИЧЕСКОЙ ПОЛИТИКИ: ПРОБЛЕМЫ И ПЕРСПЕКТИВЫ ГАРМОНИЗАЦИИ ЗАКОНОДАТЕЛЬСТВА ОБ ОХРАНЕ ОКРУЖАЮЩЕЙ СРЕДЫ И ПРИРОДОПОЛЬЗОВАНИЯ КОМАРОВ НИКИТА ВЛАДИМИРОВИЧ	109
ЦЕЛИ, ЗАДАЧИ И ФУНКЦИИ ОРГАНОВ ПРОКУРАТУРЫ ПРИ ОСПАРИВАНИИ РЕГИОНАЛЬНЫХ НОРМАТИВНО-ПРАВОВЫХ АКТОВ В СУДЕБНЫХ ИНСТАНЦИЯХ СОЛОВЬЕВ ЯРОСЛАВ ОЛЕГОВИЧ.....	113
РОЛЬ И МЕСТО УГОЛОВНОГО РОЗЫСКА В СИСТЕМЕ ПРАВООХРАНИТЕЛЬНЫХ ОРГАНОВ АДИГАМОВА РАМИНА ДЕНИСОВНА	116
ПЕДАГОГИЧЕСКИЕ НАУКИ	122
АКТУАЛИЗАЦИЯ ЗНАНИЙ ЧЕРЕЗ ПРОЕКТНУЮ ДЕЯТЕЛЬНОСТЬ: ТЕОРИЯ И ПРАКТИКА БУЖИНСКИЙ АРТЁМ ВЛАДИМИРОВИЧ, БОНДАРЕНКО ИГОРЬ АЛЕКСАНДРОВИЧ, ВОЛКОВА ЕКАТЕРИНА ВИКТОРОВНА, КУЛЕШОВА АЛИНА АЛЕКСАНДРОВНА	123
СПЕЦИФИКА КОММУНИКАТИВНОЙ ФУНКЦИИ РЕЧИ ПРИ МОТОРНОЙ АЛАЛИИ ДУБОНОС НИНА ВАСИЛЬЕВНА, СЕРГЕЕВА АННА ИОСИФОВНА	129
МАШИННОЕ ОБУЧЕНИЕ КАК НЕОТЪЕМЛЕМАЯ ЧАСТЬ БУДУЩЕГО ПРОЦЕССА ПОДГОТОВКИ ЮРИДИЧЕСКИХ КАДРОВ БЕРЕЗИНА ЕКАТЕРИНА АЛЕКСЕЕВНА.....	132
ВЛИЯНИЕ СОВРЕМЕННЫХ ТЕХНОЛОГИЙ НА ПРОЦЕСС ОБУЧЕНИЯ СТУДЕНТОВ-ЮРИСТОВ ЛИНЦОВА ЕКАТЕРИНА НИКОЛАЕВНА.....	135
ПРОЕКТИРОВАНИЕ СИСТЕМЫ ВОСПИТАТЕЛЬНОЙ РАБОТЫ В ОРГАНИЗАЦИЯХ ПРОФЕССИОНАЛЬНОГО ОБРАЗОВАНИЯ ПЛАТОНОВА КЛАРА ВЛАДИСЛАВОВНА	138
СОВРЕМЕННЫЕ ПОДХОДЫ К ИЗУЧЕНИЮ ЗАЩИТНЫХ МЕХАНИЗМОВ В ДОШКОЛЬНОМ (МЛАДШЕМ ШКОЛЬНОМ) ВОЗРАСТЕ ПОРТНОВА НАТАЛЬЯ МИХАЙЛОВНА	141
ИСПОЛЬЗОВАНИЕ ТРЕНАЖЁРОВ ДЛЯ СОВЕРШЕНСТВОВАНИЯ БРОСКА ПО КОЛЬЦУ В БАСКЕТБОЛЕ КУЗНЕЦОВА АЛИНА СЕРГЕЕВНА	145
ПСИХОЛОГИЧЕСКИЕ НАУКИ	148
ОБ ОСОБЕННОСТЯХ ПРЕДСТАВЛЕНИЙ О МНОГОДЕТНОЙ СЕМЬЕ У СОВРЕМЕННОЙ МОЛОДЕЖИ МЕНГО ВАЛЕРИЯ ВЛАДИМИРОВНА.....	149
ОСОБЕННОСТИ ПСИХОЭМОЦИОНАЛЬНОГО СОСТОЯНИЯ РОДИТЕЛЕЙ, ВОСПИТЫВАЮЩИХ ДЕТЕЙ С НАРУШЕНИЯМИ ЗРЕНИЯ АБРАМОВА ЕКАТЕРИНА СЕРГЕЕВНА.....	152

СОЦИОЛОГИЧЕСКИЕ НАУКИ	156
КРОСС-КУЛЬТУРНЫЕ ИССЛЕДОВАНИЯ ПОТРЕБИТЕЛЬСКОГО ПОВЕДЕНИЯ МОЛОДЕЖИ В МЕГАПОЛИСАХ: ОТ ТЕОРИИ К ПРАКТИКЕ ГОРЮНОВА СВЕТЛАНА АЛЕКСАНДРОВНА	157
ПОЛИТИЧЕСКИЕ НАУКИ	161
ЦИФРОВОЙ СУВЕРЕНИТЕТ И ИНФОРМАЦИОННАЯ БЕЗОПАСНОСТЬ В КОНТЕКСТЕ ОБЕСПЕЧЕНИЯ ПОЛИТИЧЕСКОЙ СТАБИЛЬНОСТИ В РОССИЙСКОЙ ФЕДЕРАЦИИ БАУЭР ВЕРОНИКА ЮРЬЕВНА.....	162
ТЕХНОЛОГИИ ФОРМИРОВАНИЯ ДИСКУРСИВНЫХ ПРАКТИК КАК ЭЛЕМЕНТ ИНФОРМАЦИОННОЙ ВОЙНЫ СОРОКИН ИЛЬЯ ОЛЕГОВИЧ	169
РЕЛИГИОЗНЫЕ ПУБЛИКАЦИИ ГОСУДАРСТВЕННЫХ СЛУЖАЩИХ В НОВЫХ МЕДИА КАК ФАКТОР ФОРМИРОВАНИЯ ДОВЕРИЯ К ВЛАСТИ КАРАНФИЛ МЕРИЕМЬ АБДУЛЛАХОВНА.....	173
НАУКИ О ЗЕМЛЕ	179
ЗЕМЛИ ОБЩЕГО ПОЛЬЗОВАНИЯ: ПРАВОВЫЕ ПРИЗНАКИ И МЕСТО СРЕДИ ИНЫХ ВИДОВ ЗЕМЕЛЬ БАРАНЦЕВА АРИНА БОРИСОВНА.....	180

ФИЗИКО-МАТЕМАТИЧЕСКИЕ НАУКИ

УДК 53.06

ПРИНЦИПЫ И РЕАЛИЗАЦИЯ ПРИЕМА СИГНАЛА МЕТЕОРОЛОГИЧЕСКИХ СПУТНИКОВ

ОРЕШИН АРТЕМИЙ МИХАЙЛОВИЧ

студент

ФГАОУ ВО «Российский университет транспорта (МИИТ)»

Научный руководитель: Шабунина Евгения Валерьевна

к.ф.-м.н., доцент

ФГАОУ ВО «Российский университет транспорта (МИИТ)»

Аннотация: данная работа посвящена исследованию процесса приема сигналов метеорологических спутников NOAA и декодированию полученных данных. Рассматривается аппаратная часть приемной системы, включая антенну Яги и SDR-приемник, а также оценивается качество приема сигнала на частоте 137 МГц. В результате эксперимента были получены изображения южного полюса в инфракрасном диапазоне и данные о температуре облаков.

Ключевые слова: метеорологические спутники, антенны, прием радиосигнала.

PRINCIPLES AND ORGANIZATION OF RECEPTION OF METEOROLOGICAL SATELLITE SIGNALS

Oreshin Artemii Mikhailovich*Scientific adviser: Shabunina Evgeniya Valerevna*

Abstract: This work is devoted to the study of the process of reception of NOAA meteorological satellite signals and decoding of the received data. The hardware of the receiving system, including Yagi antenna and SDR-receiver, is considered, and the quality of signal reception at 137 MHz is evaluated. As a result of the experiment, images of the South Pole in the infrared range and data on cloud temperature were obtained.

Keywords: Meteorological satellites, antennas, radio reception.

Современные спутники способны передавать сигналы вместе с фотографиями земли в метеорологических целях. Некоторые из них передают по открытым каналам. Например, спутники на низкой околоземной орбите NOAA, Метеор М, на геостационарной орбите Электро-Л. Основные частоты для передачи – 137 МГц и 1700 МГц [1, 2].

Инфракрасная съемка спутниками помогает оценивать температуру облаков и их положение. Сигнал передается с помощью модулирования информации и передачи высокочастотного сигнала через антенну. Прием же происходит благодаря явлению резонанса и демодуляции сигнала. Необходимо согласование антенны была согласована с выбранной частотой передачи, для максимальной эффективности установки.

Для приема сигнала была использована антенна Яги. Она представляет из себя усовершенствованный направленный диполь и состоит из директоров, вибратора и рефлектора. Директоры направляют и усиливают сигнал, рефлектор отражает сигнал, тем самым усиливая передачу/прием в определенном направлении, вибратор подключен к коаксиальному кабелю и с него считывается сигнал с помощью SDR. Основное усиление находится в направлении от рефлектора до директоров. Происходит это за счет использования директоров и рефлектора, тем самым уменьшая усиление в остальных

направлениях.

Установка состоит из подключенных последовательно антенну, усилитель сигнала на базе чипа TQP3M9037, band pass фильтр и программно определяемой радиосистемы RTL-SDR (Рис. 1). Декодировка сигнала производилась с использованием программы Satdump.



Рис. 1. Схема установки

Компоненты имеют активное сопротивление на 50 Ом, это значение минимизирует потери, а также используются в стандартных компонентах.

Для оценки эффективности антенн, используются некоторые характеристики [3], а именно: возвратные потери, диаграмма Смита, коэффициент стоячей волны (КСВ). Для подбора параметров приема оценка метрик производилась с помощью векторного анализатора LiteVNA.



Рис. 2. Характеристики антенны а) КСВ б) возвратные потери

Как можно заметить на рисунке 2, а, на графике КСВ, минимум характеристики, расположен около точки 137 МГц, это означает что антенна будет работать максимально эффективно на этой частоте. На рисунке 2, б, заметно, что максимальное усиление происходит в точке близкой к интересующей частоте.

Анализ диаграммы Смита показал, что есть некоторая лишняя реактивная и активная нагрузка, но она незначительна. параметр КСВ находится в пределах 1.2, что означает, что антенна пригодная для использования на заданной частоте. Обычно приемлемые значения КСВ лежат в пределах от 1.1 до 2.0.

После приема сигнала, его нужно усилить. Для сохранения работоспособности оборудования, усиление не должно превосходить 10 db, из-за чего был использован аттенюатор. Усиление в нашей установке происходит около 3 db. Так как был использован аттенюатор на 10 db, то итоговое усиление составило 13 db. После усиления сигнала происходила его фильтрация.

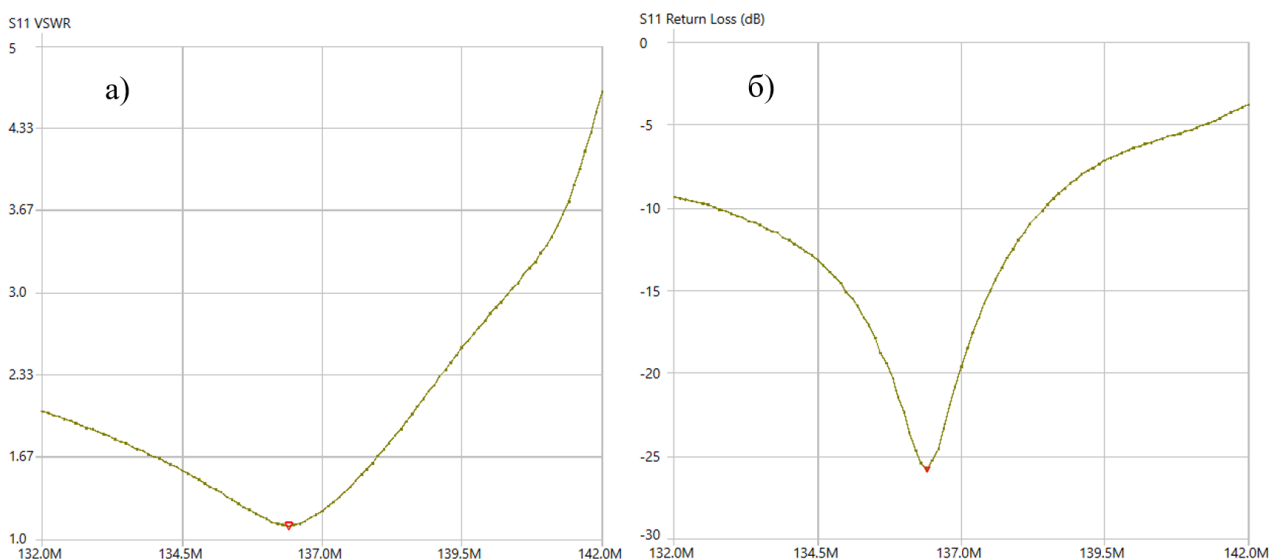
На рисунке 3 расположена характеристика band pass фильтра. Как можно заметить, фильтр пропускает сигнал только около точки 137 Мhz, тем самым фильтруя остальные частоты.



Рис. 3. Характеристика band pass фильтра

Установка была протестирована на спутнике NOAA 18. В момент приема сигналов, спутник передавал данные о южном полюсе. В тот момент элевация спутника доходила до 60° . Для хорошего приема, установка была размещена на улице, в месте без посторонних объектов на пути движения спутника. В момент приема погода была безоблачной. Для определения элевации и подходящего времени для приема сигнала, было использовано приложение Look4Sat

Сама передача включает в себя данные о фотографии в инфракрасном диапазоне, из-за чего, можно оценить температуру облаков. На иллюстрации 4, а можно увидеть поверхность южного полюса, на иллюстрации 4, б можно увидеть температуру облаков над поверхностью южного полюса.

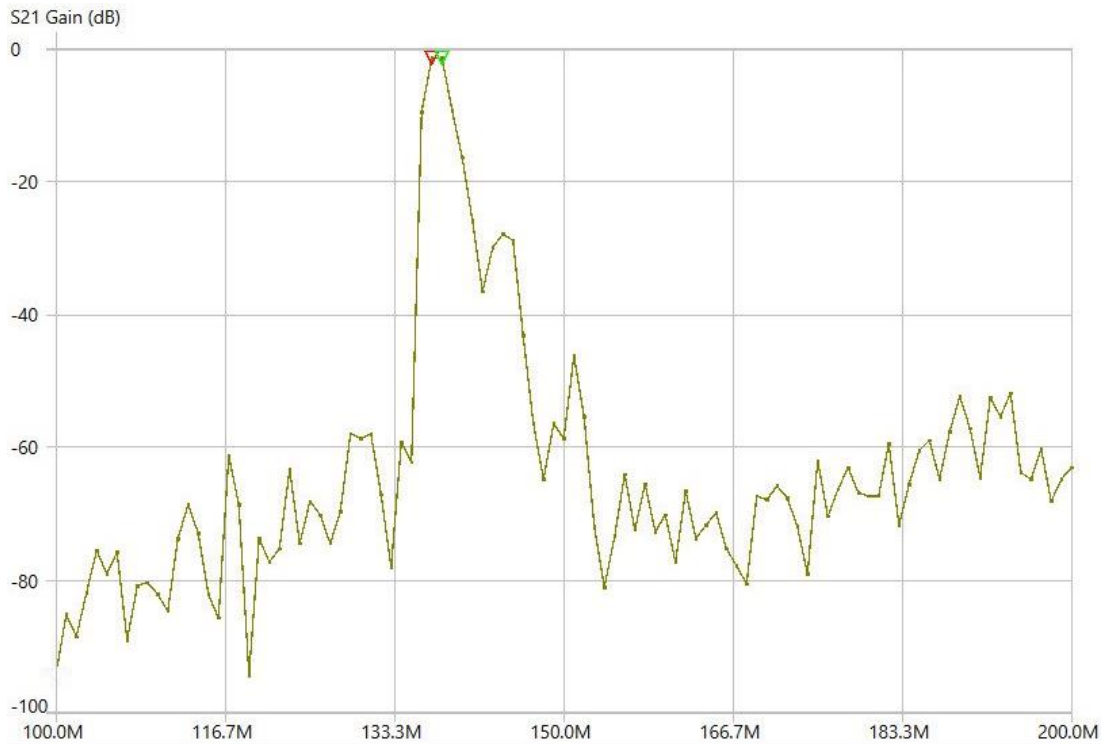

Рис. 4. Переданный снимок со спутника NOAA 18
а) видимый спектр б) инфракрасный спектр

Вывод

В ходе данной работы было проведено исследование процесса приема сигналов метеорологических спутников. Была собрана и протестирована система приема. Анализ характеристик антенны и других компонентов системы показал их пригодность для приема сигналов на частоте 137 МГц.

Успешный прием данных со спутника NOAA 18, включая изображения южного полюса в инфракрасном диапазоне, подтвердил работоспособность. Полученные данные позволяют оценить температуру облаков (синий $-42\text{ }^{\circ}\text{C}$, желтый $-2\text{ }^{\circ}\text{C}$) и могут быть использованы для решения различных метеорологических задач.

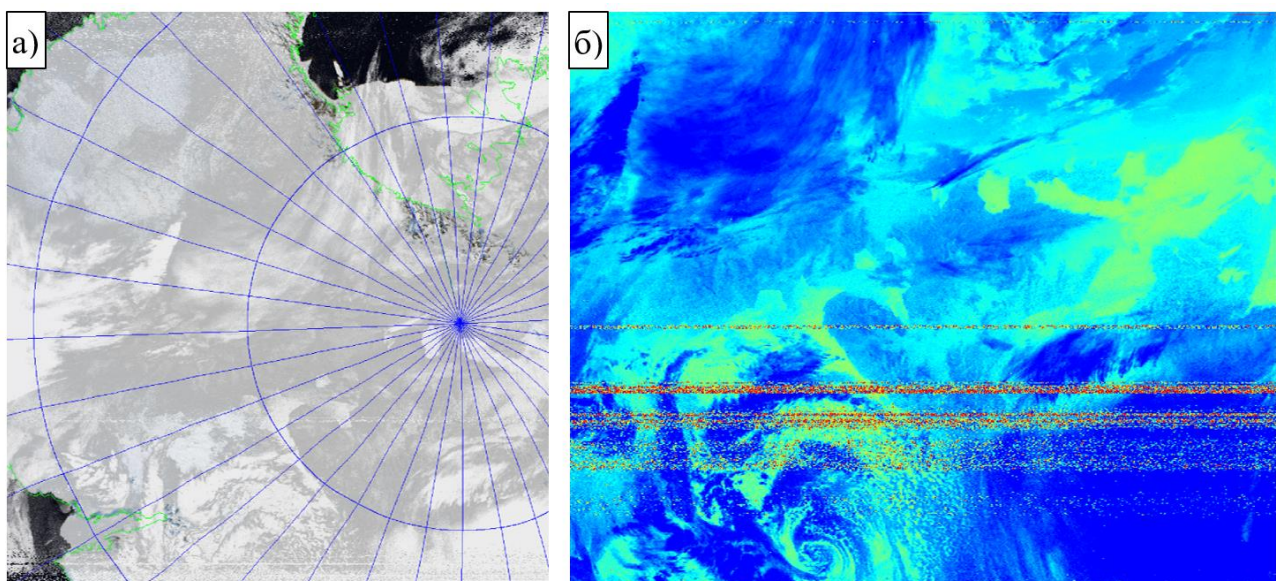
Дальнейшие исследования могут быть направлены на оптимизацию параметров антенны, улучшение методов обработки сигнала и изучение возможностей приема данных с других метеорологических спутников, а также прием на более высоких частотах сигнала HRPT. Также перспективным направлением является автоматизация процесса приема и обработки данных для создания системы непрерывного мониторинга атмосферных явлений.

Список источников

1. Beginner's guide to HRPT reception // sgcderek.github.io[сайт] – режим доступа: <https://sgcderek.github.io/blog/beginner-hrpt-guide.html> свободный (дата обращения: 16.12.2024) – Загл. с экрана.
2. SatDump // www.satdump.org[сайт] – режим доступа: <https://www.satdump.org/> свободный (дата обращения: 14.01.2025) – Загл. с экрана.
3. Романюк В. А. Основы радиосвязи. - Москва: ООО «Издательство Юрайт», 2021. - 289 с.

ХИМИЧЕСКИЕ НАУКИ

УДК 544.7

ОПРЕДЕЛЕНИЕ СОРБЦИОННОЙ ЕМКОСТИ АКТИВИРОВАННОГО УГЛЯ ПО ИЗМЕНЕНИЮ ЖЕСТКОСТИ ВОДОПРОВОДНОЙ ВОДЫ

ЛОБАНОВА ОЛЬГА ВАСИЛЬЕВНА,

к.б.н., преподаватель

АПАСОВА АНАСТАСИЯ ДМИТРИЕВНА

студент

ГБПОУ «Московский государственный образовательный комплекс»

Аннотация: Сорбционная очистка воды является эффективным методом глубокой очистки жидкости путем связывания частиц на молекулярном уровне. Изучена сорбционная емкость активированного угля, используемого качестве фильтрующе-сорбирующей загрузки в фильтрах для воды с целью избавления от различных примесей.

Ключевые слова: адсорбция, уголь активированный, сорбционная емкость.

DETERMINATION OF THE SORPTION CAPACITY OF ACTIVATED CARBON BY CHANGING THE HARDNESS OF TAP WATER

Lobanova Olga Vasilyevna,
Apasova Anastasia Dmitrievna

Abstract: Sorption water purification is an effective method of deep purification of liquid by binding particles at the molecular level. The sorption capacity of activated carbon used as a filtering and sorbing charge in water filters in order to get rid of various impurities has been studied.

Keywords: adsorption, activated carbon, sorption capacity.

Жесткость воды обусловлена присутствием в ней солей кальция и магния и выражается суммой миллимоль-эквивалентов ионов Ca^{2+} и Mg^{2+} , содержащихся в 1 л воды.

Для очистки и смягчения природных и сточных вод в пищевой промышленности, фермерских хозяйствах, автомойках, котельных, ТСЖ, тепличных комплексах применяются адсорбенты. Одной из основных областей применения адсорбентов является медицина. Группа адсорбентов, применяемых в медицине, называется энтеросорбентами.

Адсорбция - поглощение какого-либо вещества из газообразной среды или раствора поверхностным слоем жидкости или твёрдого тела [1,2].

В качестве фильтрующе-сорбирующей загрузки в фильтрах для воды с целью избавления от различных примесей, осветления и избавления от неприятных запахов применяют уголь активированный. Сорбционная очистка воды является эффективным методом глубокой очистки жидкости, которая позволяет путем связывания частиц на молекулярном уровне убрать вредные примеси и химические соединения. При прохождении загрязнённой жидкости через сорбционный фильтр и контакте с загрузкой, размещённой в фильтрующем элементе, происходит адсорбция молекул примесей. Таким образом, вода очищается от нежелательных веществ и приобретает лучшие органолептические качества [3,4].

Важной характеристикой фильтрующей способности при очистке воды является сорбционная емкость сорбента - количество вещества, которое может поглотить сорбент на единицу своей массы [5,6].

С целью определения сорбционной емкости активированного угля использовали методику определения жесткости воды комплексометрическим титрованием с трилоном Б в присутствии индикатора эриохрома черного Т. Для эксперимента использовали энтеросорбирующий препарат производства Фармстандарт-Лексредства ОАО – Уголь активированный, обладающий адсорбирующим и неспецифическим детоксикационным действием и способен связывать и выводить токсические вещества различной природы, такие как бактерии, бактериальные токсины, пищевые аллергены, лекарственные препараты, яды, алкалоиды, соли тяжелых металлов, газы.

Анион эриохрома черного Т (HInd^{2-}) имеет в щелочной среде синюю окраску. С катионами Ca^{2+} и Mg^{2+} , содержащимися в жесткой воде, индикатор образует комплексные соединения винно-красного цвета:

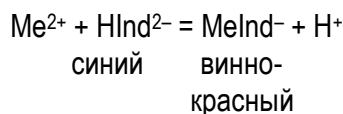

При последующем титровании Трилоном Б эти комплексы разрушаются: ионы металла связываются комплексоном в более прочные комплексные соединения, а анионы индикатора переходят в раствор, сообщая ему синюю окраску:

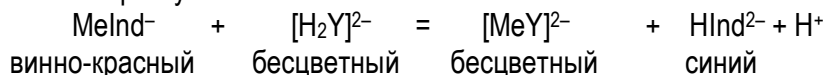

В результате этой реакции винно-красная окраска раствора сменяется синей. Наиболее четкий переход окраски наблюдается в щелочной среде при pH 8 – 10, поэтому для создания нужной среды к титруемому раствору добавляют аммиачный буферный раствор.

Ход определения.

6 мерных колб емкостью 500 мл заполняли водопроводной водой. В конические колбы емкостью 250 мл пипеткой Мора отмеряли по 100 мл водопроводной воды из каждой мерной колбы. К анализируемой воде добавляли 5 мл аммиачного буферного раствора и 30 – 50 мг сухой смеси индикатора эриохрома черного Т с хлоридом натрия (до винно-красной окраски). Раствор медленно оттитровывали 0,05 н раствором Трилона Б до изменения окраски жидкости с винно-красной до синей. Определение повторяли 6 раз.

Общую жесткость воды Ж_1 (в ммоль-экв/л) рассчитывали по формуле:

$$\text{Ж}_1 = \frac{V_1 \cdot C_1 \cdot 1000}{V_{\text{пробы}}}$$

где V_1 – объем раствора Трилона Б, израсходованный на титрование, мл;

C_1 – нормальность раствора Трилона Б, моль-экв/л;

$V_{\text{пробы}}$ – объем исследуемой воды, мл;

1000 – коэффициент перевода результатов в ммоль-экв/л.

Далее в мерные колбы с 400 мл водопроводной воды и помещали 4,00 г активированного угля, предварительно растертого в порошок в ступке. Колбу закрывали крышкой и перемешивали в течении 10 минут. Затем полученную смесь отфильтровывали и проводили определение жесткости после использования адсорбента - Ж_2 .

Сорбционную емкость активированного угля (ммоль-экв/г адсорбента) рассчитывали по формуле:

$$\Delta\text{Ж} = (\text{Ж}_1 - \text{Ж}_2) \cdot 0,1$$

Результаты эксперимента представлены в табл. 1.

По экспериментальным данным была проведена статистическая обработка и рассчитаны показатели колеблемости адсорбционной емкости по всей совокупности. Результаты расчета статистических показателей представлены в табл. 2.

Таблица 1

Сорбционная емкость активированного угля (ммоль-экв/л)

№ мерной колбы	Результаты титрования до использования сорбента		Результаты титрования после использования сорбента		Сорбционная емкость, ммоль-экв/г
	V ₁ (трилона Б), мл	Ж ₁ (H ₂ O), ммоль-экв/л	V ₂ (трилона Б), мл	Ж ₂ (H ₂ O), ммоль-экв/л	
1	8,40	4,20	7,70	3,85	0,35
2	8,35	4,18	7,70	3,85	0,33
3	8,40	4,20	7,65	3,83	0,37
4	8,40	4,20	7,70	3,85	0,35
5	8,40	4,20	7,70	3,85	0,35
6	8,40	4,20	7,75	3,88	0,32

Таблица 2

Статистические показатели результатов определения сорбционной емкости активированного угля

Статистический показатель	Значение показателя
Дисперсия (S ²)	3,10·10 ⁻⁴
Среднее квадратическое отклонение (S)	1,76·10 ⁻²
Коэффициент вариации (V)	0,05

Среднее квадратическое отклонение показывает, что сорбционная емкость по данной совокупности колеблется в пределах $0,345 \pm 1,76 \cdot 10^{-2}$ ммоль-экв/г адсорбента, а коэффициент вариации составляет $\pm 0,05\%$ по отношению к среднему значению, что указывает на незначительную изменчивость.

Выводы:

1. Активированный уголь – это углеродный адсорбент с развитой внутренней площадью поверхности.
2. Адсорбцию лучше всего применять при небольших концентрациях загрязнений.

Список источников

1. Лобанова, О.В. Сравнение свойств энтеросорбентов на примере адсорбции из растворов катионов меди и кобальта / О. В. Лобанова, С. Н. Рягин, О. В. Косенкова, М. З. Шайдабекова // Известия Дагестанского государственного педагогического университета. Естественные и точные науки. – 2023. – Т. 17, №3. – С. 5-10.
2. Сорбция новокаинамида угольно-минеральным сорбентом из тростника южного / Н. В. Золотарева [и др.] // Естественные науки. – 2017. – № 2(59). – С. 89-97.
3. Хлытина, А. А. Поиск эффективных сорбентов путем определения их удельной адсорбции / А. А. Хлытина, А. А. Матюшин // Журнал научных статей Здоровье и образование в XXI веке. – 2018. – Т. 20, № 2. – С. 93-97.
4. Рягин, С. Н. Химия для будущих врачей: практикум: учебное пособие для студентов медицинских специальностей 31.05.01 «Лечебное дело», 31.05.02 «Педиатрия», 31.05.03 «Стоматология» / С. Н. Рягин – Москва: Университет «Синергия», 2023. – Часть 1. Основы бионеорганической и биофизической химии. – 326 с.
5. Полковников, П. Р. Свойства энтеросорбентов - изучение и сравнение адсорбционных свойств лекарственных препаратов: "Энтеросгель", "Полисорб МП" и биологически активной добавки "Белый уголь актив" / П. Р. Полковников, О. И. Слюсар, С. Н. Рягин // Вестник Биомедицина и социология. – 2020. – Т. 5, № 1. – С. 32-35.

ТЕХНИЧЕСКИЕ НАУКИ

УДК 504.06

ДОСТИЖЕНИЕ УГЛЕРОДНОЙ НЕЙТРАЛЬНОСТИ ПРЕДПРИЯТИЯМИ ЦЕЛЛЮЛОЗНО-БУМАЖНОЙ ПРОМЫШЛЕННОСТИ

СЫРОМОЛотова Инна Владимировна

студент

«Северный (Арктический) федеральный университет имени М.В. Ломоносова»

Научный руководитель: Кондратов Николай Александрович

к.г.н., доцент

«Северный (Арктический) федеральный университет имени М.В. Ломоносова»

Аннотация: Изменение климата — одна из самых серьезных проблем, с которыми сегодня сталкивается мировое сообщество. Предприятия по производству целлюлозы, бумаги и картона выступают как одни из основных потребителей энергии в промышленных масштабах, поскольку им требуется большое количество тепла и электроэнергии для производственных процессов. При этом целлюлозно-бумажная промышленность может достичь углеродной нейтральности раньше, чем другие промышленные предприятия. В статье показано, что один из ключевых шагов на пути к углеродной нейтральности — переход предприятий на использование низкоуглеродных или безуглеродных источников энергии.

Ключевые слова: углеродная нейтральность, изменение климата, производство энергии, выбросы углерода, целлюлозно-бумажная промышленность.

ACHIEVING CARBON NEUTRALITY BY PULP AND PAPER INDUSTRY ENTERPRISES

Syromolotova Inna Vladimirovna*Scientific adviser: Kondratov Nikolay Alexandrovich*

Abstract: Climate change is one of the most serious problems facing the global community today. Pulp, paper, and cardboard enterprises are among the main consumers of energy on an industrial scale, as they require large amounts of heat and electricity for their production processes. At the same time, the pulp and paper industry can achieve carbon neutrality earlier than other industrial enterprises. The article shows that one of the key steps towards carbon neutrality is the transition of enterprises to use low-carbon or carbon-free energy sources.

Keywords: carbon neutrality, climate change, energy production, carbon emissions, pulp and paper industry.

В последние несколько десятилетий учёные уделяли много внимания разработке стратегий по сокращению выбросов углекислого газа (CO₂) в атмосферу. По прогнозам, к 2035 году мировые выбросы углекислого газа вырастут до 42,4 миллиарда метрических тонн, что на 42,7% больше, чем в 2007 году [1-3]. В связи с этой серьёзной глобальной проблемой усилия по сокращению выбросов углекислого газа привлекли внимание специалистов всего мира.

Снижение углеродоёмкости в настоящее время является одним из широко используемых показа-

телей устойчивого развития и достижения углеродной нейтральности. Углеродная нейтральность, или поглощение из атмосферы такого же количества углекислого газа, какое было выброшено, может стать главной экологической целью XXI века. Под углеродной нейтральностью также понимается баланс выбросов углекислого газа за счёт сбора, хранения и преобразования углерода в течение определённого периода времени. Таким образом, увеличение выбросов углекислого газа и других парниковых газов вынудило многие предприятия достичь определённого уровня углеродной нейтральности [3,4].

Основными источниками выделения углекислого газа в России являются отрасли топливно-энергетического комплекса (ТЭК) [5,6]. Задача по снижению углеродоемкости производства решается посредством увеличения доли возобновляемых источников энергии (ВИЭ), например, замены части ископаемых топлив углеродно-нейтральной биомассой. Достижение углеродной нейтральности является перспективной целью для многих стран [7-9]. Так Германия намерена достичь климатической нейтральности к 2045 году с помощью «Energiewende» — комплексного плана энергетического перехода. В центре этого плана — более широкое использование возобновляемых источников энергии, повышение энергоэффективности и постепенный отказ от традиционных электростанций [7]. В [8] авторы изучали использование ресурсов, образование отходов и общее воздействие на окружающую среду для достижения углеродной нейтральности в автомобильном секторе в Индии. В исследовании [9] изучается влияние рынка торговли углеродными единицами на инвестиции предприятий электроэнергетической отрасли.

Целлюлозно-бумажная промышленность (ЦБП) является крайне энергозатратной. Однако она уникальна тем, что она использует отходы биомассы для производства энергии, необходимой для работы предприятий. Целлюлозно-бумажные комбинаты теоретически могут обеспечить возможность сокращения выбросов за счёт технологий улавливания и хранения углерода наряду с использованием биомассы. Кроме того, использование низкопотенциального тепла в бумажной промышленности создаёт возможности для сокращения выбросов CO₂ за счёт технологий электрификации [10].

На целлюлозно-бумажном комбинате производственный процесс включает в себя несколько этапов, в том числе варку древесного сырья, промывку и отбеливание целлюлозы, а также сушку бумаги, для которых требуется значительное количество электроэнергии и пара. В то же время в процессе подачи пара в паровых системах пар может приводить в движение турбогенераторы для выработки электроэнергии [11].

Исследования, проводимые по всему миру, выявляют различные возможности для повышения энергоэффективности и снижения выбросов CO₂ в целлюлозно-бумажной промышленности. Энергоэффективность в этом секторе может быть повышена за счет широкомасштабного внедрения наилучших доступных технологий (НДТ). В ЦБП преобладают установки комбинированного производства тепла и электроэнергии или когенерационные установки для производства технологического электричества и пара. Энергия требуется для приведения в действие оборудования и выработки тепла для сушки продукции. Потребность в топливе в основном удовлетворяется за счет природного газа и угля хотя все чаще используется биомасса, на долю которой в настоящее время приходится около 15% потребления топлива в секторе [12].

Одним из важнейших методов на пути к углеродной нейтральности является переход ЦБП предприятий на использование низкоуглеродных или безуглеродных источников энергии. Биоэнергию предприятия могут получать из биомассы (например, древесных отходов, коры, опилок, щепы) или биогенных отходов (лесные отходы, осадок сточных вод). Устойчивая биоэнергетика представляет собой возобновляемый ресурс с низким уровнем выбросов углерода и потенциалом для «отрицательных выбросов». Отходы ЦБП (такие как чёрный щелок, отработанное волокно и мелкие частицы) также можно отнести к углероднейтральному биотопливу. Большим потенциалом для достижения углеродной нейтральности является использование избыточного тепла на предприятиях целлюлозно-бумажной промышленности, например, горячая вода, образующаяся в процессе упаривания щелоков, отбелики или сушки целлюлозы [13-15].

Основным источником энергии для предприятий ЦБП в мире по-прежнему являются ископаемые виды топлива. При этом целлюлозно-бумажная промышленность обладает возможностями к достиже-

нию углеродной нейтральности – замена части ископаемого топлива на биомассу и отходы производства (древесные отходы, кора, осадок сточных вод) и использование большого количества низкопотенциального тепла, образующегося в технологическом цикле.

Список источников

1. Zhang, X., Zhong, J., Zhang, X., Zhang, D., Miao, C., Wang, D., & Guo, L. (2024). China Can Achieve Carbon Neutrality in Line with the Paris Agreement's 2 °C Target: Navigating Global Emissions Scenarios, Warming Levels, and Extreme Event Projections. *Engineering*.
2. Xu, H., Fu, Y., Li, Y., Zhang, G., & Bi, S. (2024). Environmental information disclosure and green transformation: Evidence from Chinese manufacturing enterprises. *Heliyon*, 10(19), e38402.
3. Zahra, S., Selvanathan, E. A., Gupta, R., & Jayasinghe, M. S. (2025). Green growth transition and carbon neutrality nexus: A comparative study on the top carbon emitters. *Journal of Environmental Management*, 375, 124228. <https://doi.org/https://doi.org/10.1016/j.jenvman.2025.124228>
4. Callonnec, G., Gouédard, H., Hamdi-Cherif, M., Landa, G., Malliet, P., Reynès, F., & Saussay, A. (2025). Macroeconomic effects of achieving Carbon Neutrality in France. *Energy and Climate Change*, 6, 100174.
5. Huang, C., Guo, J., Zhang, Z., Li, N., Zhu, A., Liu, Y., Chen, X., & Sun, B. (2025). Indirect economic benefits of energy consumption changes under China's carbon neutrality goal. *Energy*, 317, 134692.
6. Любимова Н. Г. (2022). ПУТИ ДОСТИЖЕНИЯ «УГЛЕРОДНОЙ НЕЙТРАЛЬНОСТИ» В РОССИЙСКОЙ ЭЛЕКТРОЭНЕРГЕТИКЕ. Вестник университета, (1), 63-69.
7. Abuzayed, A., Liebensteiner, M., & Hartmann, N. (2025). Flexibility matters: Impact assessment of small and medium enterprises flexibility on the German energy transition. *Energy Conversion and Management: X*, 25, 100880.
8. Srivastava, R., Dasgupta, M., & Prashar, A. (2025). Business model transition towards carbon-neutrality in automotive ancillaries – An emerging market perspective from India. *Sustainable Futures*, 9, 100481.
9. Mao, W., Hu, L., Niu, W., Sun, X., Hao, L., & Susan Ajagun, A. (2024). Impact of the carbon market on investment benefits of power-grid enterprises in China: A system dynamics analysis. *Global Energy Interconnection*, 7(4), 402–414.
10. Charles, M., Narayan, K. B., Edmonds, J., & Yu, S. (2024). The role of the pulp and paper industry in achieving net zero U.S. CO2 emissions in 2050. *Energy and Climate Change*, 5, 100160.
11. Wu, C., Zhou, Y., Gan, W., & Wu, J. (2025). Robust scheduling of a pulp and paper mill considering flexibility provision from steam power generation. *Applied Energy*, 377, 124595.
12. Griffin, P. W., Hammond, G. P., & Norman, J. B. (2018). Industrial decarbonisation of the pulp and paper sector: A UK perspective. *Applied Thermal Engineering*, 134, 152–162.
13. Farla, J., Blok, K., & Schipper, L. (1997). Energy efficiency developments in the pulp and paper industry: A cross-country comparison using physical production data. *Energy Policy*, 25(7), 745–758.
14. Corcelli, F., Fiorentino, G., Vehmas, J., & Ulgiati, S. (2018). Energy efficiency and environmental assessment of papermaking from chemical pulp - A Finland case study. *Journal of Cleaner Production*, 198, 96–111.
15. Blomberg, J., Henriksson, E., & Lundmark, R. (2012). Energy efficiency and policy in Swedish pulp and paper mills: A data envelopment analysis approach. *Energy Policy*, 42, 569–579.

© И.В. Сыромолотова, 2025

УДК 542.8

ИННОВАЦИИ В ЗВУКЕ: ПАТЕНТНЫЙ АНАЛИЗ АКУСТИЧЕСКИХ И БЕСПИЛОТНЫХ ТЕХНОЛОГИЙ

КАНТАЕВА СОФЬЯ ПАВЛОВНА

студент

Дальневосточный государственный технический рыбохозяйственный университет

Научный руководитель: Павлюк Тамара Ивановна

доцент

Дальневосточный государственный технический рыбохозяйственный университет

Аннотация: рассматриваются ключевые инновации, направленные на улучшение качества звука и функциональности акустических систем. Обзор включает анализ патентов, касающихся как традиционных акустических решений, так и беспроводных технологий, а также сравнительный анализ их особенностей и возможностей.

Ключевые слова: инновации в звуке, акустические технологии, качество звука, новые технологии, аудиондустрия, патентоспособность.

INNOVATIONS IN SOUND: PATENT ANALYSIS OF ACOUSTIC AND UNMANNED TECHNOLOGIES

Kantaeva Sofya Pavlovna*Scientific supervisor: Pavlyuk Tamara Ivanovna*

Abstract: The key innovations aimed at improving the sound quality and functionality of acoustic systems are considered. The review includes an analysis of patents related to both traditional acoustic solutions and wireless technologies, as well as a comparative analysis of their features and capabilities.

Keywords: innovations in sound, acoustic technologies, sound quality, new technologies, audio industry, patentability.

Современный мир звука претерпевает значительные изменения благодаря бурному развитию технологий и инноваций, которые трансформируют над подход к восприятию и воспроизведению звуковых сигналов. Акустические и беспроводные технологии играют ключевую роль в этом процессе, предоставляя пользователям новые возможности для наслаждения качественным звуком в самых разнообразных форматах и условиях. С каждым годом мы наблюдаем появление новых решений, от портативных колонок с высококачественным звучанием до интеллектуальных аудиосистем, способных адаптироваться к окружающей среде.

Важным аспектам этого динамичного рынка является патентование технологий, которое отражает не только уровень инноваций, но и стратегию компаний в борьбе за конкурентные преимущества. Патенты служат индикатором направления научных исследований и разработок, а также помогают определить, какие технологии становятся основой для будущих разработок, а также помогают определить, какие технологии становятся основой для будущих продуктов. Понимание патентного ландшафта

позволяет не только оценить текущие достижения, но и предсказать будущие тренды в области акустики и беспроводной связи.

Цель данной статьи заключается в проведении всестороннего анализа патентов, связанных с акустическими и беспроводными технологиями.

Для достижения поставленной цели необходимо рассмотреть следующие задачи:

1. Обзор современных акустических и беспроводных технологий.
2. Анализ патентов акустических технологий.
3. Анализ патентов беспроводных технологий.
4. Сравнительный анализ патентов акустических и беспроводных технологий.
5. Анализ ГК РФ Статья 1350 «Условия патентоспособности изобретения»

Рассматривая первую задачу, можно сказать, что современные акустические и беспроводные технологии значительно изменили способ, которым мы воспринимаем и взаимодействие со звуком. Эти технологии охватывают широкий спектр приложений, от личных аудиоустройств до профессиональных звуковых систем, и продолжают развиваться, предлагая пользователям новые возможности. В таблице 1 приведен обзор ключевых направлений и технологий в этой области [1, 2, 3].

Таблица 1

Обзор ключевых направлений и технологий

Название	Описание
1	2
Беспроводные аудиосистемы	
Bluetooth технологии	Современные версии Bluetooth (5.0 и выше) обеспечивают улучшенную скорость передачи данных и дальность связи, что позволяет использовать высококачественное аудио с минимальными задержками
Wi-Fi аудиосистемы	Они предлагают более высокое качество звука и возможность подключения нескольких устройств в сети, что делает их идеальными для многокомнатных аудиосистем
Акустические технологии	
Технологии шумоподавления	Активное и пассивное шумоподавление становятся стандартом для наушников и гарнитур, позволяя пользователям наслаждаться музыкой и разговорами в шумной обстановке
Акустические материалы и конструкции	Разработка новых материалов и конструкций для акустических систем позволяет улучшить качество звука и уменьшить искажения
Интеллектуальные аудиосистемы	
Умные колонки	Такие устройства, как Amazon Echo и Google Home, интегрируют голосовые помощники, что позволяет управлять воспроизведением музыки, получать информацию и управлять умным домом с помощью голосовых команд
Персонализированные аудиосистемы	Использование алгоритмов ИИ для анализа предпочтений пользователя и настройки звука под индивидуальные вкусы

Беспроводные технологии, такие как Bluetooth и Wi-Fi, позволяют пользователям передавать звук на различные устройства без необходимости в проводах. Беспроводные наушники, колонки и системы домашнего кинотеатра становятся все более популярными благодаря удобству и мобильности.

Акустические технологии продолжают развиваться, предоставляя пользователям высококачественное звучание и новые возможности для управления звуковыми сигналами.

Системы с поддержкой искусственного интеллекта и машинного обучения становятся все более распространенными. Они способны адаптироваться к предпочтениям пользователей и окружающей среде.

Также современные акустические и беспроводные технологии находят применение в самых различных областях:

- развлечения – улучшение качества звука в кинотеатрах и на концертных площадках благодаря современным акустическим системам;
- образование – использование беспроводных технологий для создания интерактивных учебных материалов и аудиоуроков;

- здоровье – применение акустических технологий в слуховых аппаратах и устройствах для мониторинга состояния здоровья.

Современные акустические и беспроводные технологии продолжают эволюционировать, предлагая пользователям новые уровни удобства и качества звука. С каждым годом мы видим все больше инноваций, которые не только улучшают потребительский опыт, но и открывают новые возможности для применения в различных сферах жизни. Эти технологии не только меняют способ, которым мы слушаем музыку и общаемся, но и формируют будущее звуковой индустрии.

Рассматривая вторую задачу, можно сказать, что патент на акустическую колонку RU 2 086 074 С1 зарегистрирован в России и охватывает инновационные аспекты конструкции акустической колонки [4].

Основная информация о патенте включает в себя:

- номер патента - RU 2 086 074 С1;
- дата подачи – 24 января 1997 года;
- дата публикации – 27 декабря 1999 года;
- заявитель – Гроссман Сергей Юрьевич;
- название – «Акустическая колонка».

Патент описывает акустическую колонку, которая включает в себя уникальную конструкцию, позволяющую улучшить качество звука и обеспечить высокий уровень звукового давления.

Известные акустические колонки имеют недостатки, такие как низкий коэффициент полезного действия (КПД) и искажения частотных характеристик, вызванные резонансами в корпусе. Патент описывает решение, которое включает:

- конструкцию корпуса с кольцевым отверстием и перегородкой в форме полусферы, что позволяет улучшить КПД и направленность излучения звуковых волн;
- низкочастотный громкоговоритель, установленный по кромке диффузора в отверстии перегородки, а также звукоотражатель в форме полусферы, что способствует равномерности частотной характеристики;
- лабиринт между перегородкой и звукоотражателем, который обеспечивает повышенное сопротивление воздушной среды, уменьшает несогласованность механического сопротивления и повышает КПД громкоговорителя.

Установка среднечастотного и высокочастотного громкоговорителей внутри звукоотражателя также оптимизирует компоновку системы и минимизирует взаимное воздействие элементов.

Форма фронтальной стенки корпуса округлая, что снижает вероятность резонансов и улучшает звучание. При подаче звуковых сигналов, колебания диффузора громкоговорителя создают звуковые волны, которые распространяются по лабиринту, отражаются от стенок и выходят через кольцевое отверстие, обеспечивая качественное звуковое воспроизведение без искажений.

Таким образом, техническим результатом изобретения является повышение КПД, направленности излучения и равномерности частотной характеристики акустической колонки.

Изучая третью задачу, можно сказать, что Патент RU 2012 149 312 А описывает беспроводную акустическую колонку, которая включает в себя ряд инновационных характеристик и технологий, направленных на улучшение качества звука и удобства использования [5].

Основная информация о патенте включает в себя:

- номер патента - RU 2012 149 312 А;
- дата подачи – 16 апреля 2012 года;
- дата публикации – 10 января 2015 года;
- заявитель - Шэньчжэнь ЗНОД Электроникс Ко
- название – «Беспроводная колонка».

Патент описывает беспроводную колонку, которая предназначена для воспроизведения звуковых сигналов с использованием беспроводных технологий, таких как Bluetooth или Wi-Fi.

Патент RU 2012 149 312 А описывает беспроводной динамик, который включает наружный основной корпус и внутреннюю конструкцию, обеспечивающую беспроводное воспроизведение звука. Основные характеристики и элементы конструкции следующие:

Корпус и его элементы:

- наружный корпус содержит нижнюю крышку с передним отверстием, где задний конец оснащен универсальным стандартным резьбовым патроном, а передний конец – съемной наружной крышкой;

- внутренняя конструкция включает цепь питания, беспроводной приемный аппарат, панель управления и аппарат динамика. Внешний электронный элемент съемно устанавливается на внутреннее посадочное кольцо.

Аппарат динамика:

- включает громкоговоритель, установленный на нижней крышке, с возможностью передачи звука через отверстие во фронтальной крышке;

- дополнительно предусмотрена сетка громкоговорителя, которая защищает его и улучшает внешний вид.

Электронные элементы:

- внешний электронный элемент может выполнять различные функции, включая источник света (например, светодиод), беспроводной маршрутизатор, камеру или проектор

- панель управления содержит процессор и модули для управления звуком и внешними электронными элементами.

Беспроводной передатчик:

- система также включает беспроводной передатчик, который получает аудиоданные от внешних устройств и передает их в виде беспроводных цифровых сигналов;

- управление и взаимодействие:

Предусмотрено управление динамиком и внешними элементами через панель управления, что позволяет интегрировать различные функции и улучшает пользовательский опыт.

Таким образом, патент RU 2012 149 312 А предлагает улучшенную конструкцию беспроводного динамика, которая обеспечивает высокое качество звука, гибкость использования и возможность интеграции с другими электронными устройствами.

Изучая четвертую задачу, можно сказать, что сравнительный анализ патентов на акустическую и беспроводную колонки показал следующие данные представленные в таблице 2.

Патенты на акустическую и беспроводную колонку представляют два разных подхода к акустическим системам. Первый патент ориентирован на улучшение качества звука через специализированные конструкции и механические решения, в то время как второй патент акцентирует внимание на беспроводных технологиях и модульности, что обеспечивает большую гибкость и функциональность. Оба патента имеют свои преимущества и могут быть применены в различных контекстах, в зависимости от потребностей пользователей.

Рассматривая пятую задачу, можно сказать, что статья 1350 Гражданского кодекса Российской Федерации (ГК РФ) [6] освещает патентоспособности изобретения. Патентоспособность – это возможность получения патента на изобретение, что дает его автору исключительное право на использование данного изобретения.

Для того чтобы изобретение могло быть запатентовано, оно должно соответствовать следующим условиям:

- новизна – изобретение должно быть новым, то есть не должно быть известно из уровня техники. Это означает, что оно не должно быть представлено в ранее существующим публикациях, патентах или других источниках информации;

- изобретательский уровень – изобретение должно обладать изобретательским уровнем, что подразумевает, что оно не должно быть очевидным для специалиста в данной области техники. То есть, решение должно быть нестандартным и не вытекающим из известного уровня техники;

- промышленная применимость – изобретение должно быть промышленно применимо, то есть оно должно быть пригодным для использования в промышленности, сельском хозяйстве или других отраслях. Это означает, что его можно использовать в какой-либо области техники.

Таблица 2

Сравнительный анализ патентов

Показатели	Акустическая колонка	Беспроводная колонка
Общие сведения о патентах	Патент касается акустической колонки, в которой используется особая форма корпуса для улучшения акустических характеристик и повышения эффективности звукового воспроизведения. Основное внимание уделяется механическим и акустическим свойствам колонки	Патент касается беспроводной колонки, которая использует современные технологии для воспроизведения звука без проводов и предлагает возможность подключения различных внешних электронных устройств. Основное внимание уделяется функциональности и мобильности устройства
Структура и конструкция	Корпус колонки имеет форму, которая способствует улучшению звуковых характеристик, включая уменьшение резонансов и искажений. Включает громкоговорители, звукоотражающие элементы и может иметь специализированные внутренние конструкции для оптимизации звучания	Внешний корпус включает элементы, такие как нижняя крышка с резьбовым патроном и съемная наружная крышка, что обеспечивает возможность модульного подхода. Внутренняя конструкция включает беспроводной приемный аппарат, панель управления и съемные электронные элементы, что позволяет увеличить функциональность
Технологические особенности	Основное внимание уделяется акустическим характеристикам, таким как частотные диапазоны и качество звука. Не включает беспроводные технологии, что ограничивает мобильность	Использует беспроводные технологии для передачи аудиосигналов, что обеспечивает большую гибкость и мобильность. Возможность подключения внешних электронных устройств (например, источников света, маршрутизаторов) расширяет функциональность
Элементы управления	Управление осуществляется традиционными методами, такими как ручные регуляторы и кнопки, без сложных систем управления	Включает панель управления с процессором и модулями для управления звуком и внешними устройствами, что позволяет интегрировать более сложные функции, такие как дистанционное управление
Потенциальные применения	Предназначена для стационарного использования в домашних условиях и на мероприятиях, где важна высокая акустическая эффективность	Идеальна для мобильного использования, подходит для различных ситуаций, включая активный отдых и выездные мероприятия
Инновационные аспекты	Инновации заключаются в конструкции корпуса и акустических решениях, направленных на улучшение звучания и снижение искажений	Применение современных беспроводных технологий и модульного подхода, что делает устройство более актуальным в контексте современных трендов на рынке

Статья 1350 ГК РФ является основополагающей для системы патентования в России. Она определяет критерии, по которым изобретения могут быть защищены патентом, что важно как для изобретателей, так и для индустрии в целом. Патенты способствуют развитию технологий и инноваций, обеспечивая авторам исключительные права на свои разработки.

Основываясь на вышеперечисленном, можно сделать вывод о том, что патент RU 2 086 074 С1 и патент RU 2012 149 312 А соответствуют статье 1350 ГК РФ и, следовательно, являются патентоспособными.

Таким образом, были подробно рассмотрены как традиционные акустические решения, направленные на улучшение качества звука, так и современные беспроводные технологии, обеспечивающие мобильность и удобство. Проведенный анализ патентов в области акустических технологий выявил множество инновационных решений, направленных на оптимизацию звуковых характеристик, включая конструкции динамиков и корпуса, которые способствуют снижению искажений и улучшению акустической эффективности. Эти патенты отражают стремление к созданию высококачественного звука, что является приоритетом для производителей акустических систем. Анализ патентов беспроводных технологий показал, что развитие беспроводных акустических систем становится все более актуальным. Патенты акцентируют внимание на возможностях подключения к различным устройствам, интеграции с мобильными платформами и применении современных протоколов передачи данных. Это создает но-

вые возможности для пользователей, позволяя им наслаждаться качественным звуком в любом месте. Сравнительный анализ выявил ключевые отличия и пересечения между акустическими и беспроводными технологиями. Беспроводные системы предлагают большую гибкость и возможность интеграции с другими устройствами, в то время как традиционные акустические технологии акцентируют внимание на высокой качестве звука. Оба направления имеют свои уникальные преимущества и могут взаимодействовать друг друга, создавая новые решения для пользователей.

Список источников

1. Smith, J. (2020). Innovations in Acoustic Technology: A Comprehensive Review. *Journal of Sound and Vibration*, 450, 1-15.
2. Johnson, L., & Wang, Y. (2021). Wireless Audio Transmission: Trends and Challenges. *IEEE Transactions on Audio, Speech, and Language Processing*, 29, 123-135.
3. Zhao, H., & Liu, X. (2019). Advances in Acoustic Systems: A Patent Analysis Perspective. *Acoustics Today*, 15(2), 45-53.
4. Патент RU 2 086 074 С1/Гроссман С.Ю. Заявл. 16.06.1995 Оpubл. 27.07.1997
5. Патент RU 2012 149 312 А/ Шэньжэнь ЗНОД Электроникс Ко. Заявл. 16.04.2012 Оpubл. 10.01.2015
6. Федеральный закон от 21.10.1994 (ред. 08.08.2024) № 51-ФЗ «Гражданский кодекс Российской Федерации» СТ.. 1350

УДК 62-503.54

СИСТЕМА МОНИТОРИНГА ТЕХНИЧЕСКОГО СОСТОЯНИЯ ПОДВИЖНОГО СОСТАВА АВТОБУСНЫХ ПАРКОВ

ДУДКО ДИАНА ВАЛЕРЬЕВНАучащаяся
УО “Национальный детский технопарк”*Научный руководитель: Ромашко Егор Александрович*
инженер*Белорусский национальный технический университет*

Аннотация: в статье рассматривается разработка и внедрение системы мониторинга технического состояния подвижного состава автобусных парков. Предлагаемая система позволяет проводить оперативный контроль параметров работы, прогнозировать отказы, оптимизировать процессы технического обслуживания и ремонта, что в свою очередь, способствует повышению безопасности и экономической эффективности эксплуатации автобусного парка.

Ключевые слова: система мониторинга, техническое состояние, подвижной состав, автобусный парк, диагностика, техническое обслуживание, прогнозирование, ремонт.

THE SYSTEM OF MONITORING THE TECHNICAL CONDITION OF THE ROLLING STOCK OF BUS FLEETS

Dudko Diana Valerievna*Scientific adviser: Romashko Egor Alexandrovich*

Abstract: the article discusses the development and implementation of a system for monitoring the technical condition of rolling stock in bus fleets. The proposed system allows for operational monitoring of operation parameters, predicting failures, optimizing maintenance and repair processes, which in turn contributes to improving the safety and economic efficiency of bus fleet operation.

Keywords: monitoring system, technical condition, rolling stock, bus fleet, diagnostics, maintenance, forecasting, repair.

Современные автобусные парки сталкиваются с необходимостью повышения надежности и эффективности эксплуатации транспортных средств. Одним из перспективных направлений является внедрение систем мониторинга технического состояния, позволяющих своевременно выявлять и прогнозировать отказы основных узлов и агрегатов. Данная работа посвящена разработке экономически эффективной системы прогнозирования отказов автобусов, основанной на использовании доступных средств мониторинга и анализа данных.

Существующие системы мониторинга часто требуют значительных финансовых затрат на приобретение и внедрение специализированного оборудования. В отличие от них, предлагаемая система ориентирована на использование недорогих и доступных средств мониторинга, таких как платформа

ESP8266 в сочетании с простыми и надежными датчиками. Новизна подхода заключается в использовании платформы ESP8266, обычно применяемой в проектах "умного дома", для решения задач промышленного мониторинга транспорта, что позволяет существенно снизить стоимость и повысить доступность системы.

Работа системы:

1. "CAN-крокодил" подключается к CAN-шине автобуса. CAN-модуль получает данные с CAN-шины и передает их в ESP8266.
2. ESP8266 обрабатывает полученные данные, фильтрует их и выбирает необходимые параметры.
3. ESP8266 формирует HTML-страницу с текущими значениями параметров CAN-шины и предоставляет к ней доступ через веб-сервер. Пользователь может просматривать эту страницу с любого устройства, подключенного к той же сети Wi-Fi.
4. ESP8266 анализирует данные CAN-шины на предмет наличия кодов ошибок.
5. При обнаружении критических кодов ошибок ESP8266 формирует сообщение с информацией об ошибке и отправляет его в Telegram-бот.

ПРАКТИЧЕСКАЯ ЧАСТЬ проекта включала в себя два этапа реализации системы мониторинга напряжения с использованием платформы ESP8266 и реостата (использовался как имитация потока данных), демонстрирующих различные способы предоставления информации о состоянии системы.

Этап 2: Мониторинг напряжения с отображением на веб-сайте, размещенном на базе ESP8266.

На втором этапе система была разработана таким образом, чтобы отображать текущее значение напряжения и сообщение о критически низком напряжении на веб-сайте, размещенном непосредственно на ESP8266. Данный этап демонстрирует возможность предоставления информации о состоянии системы через веб-интерфейс, доступный с любого устройства, подключенного к сети Wi-Fi. Для сохранения данных на компьютере в таблицах была использована программа Processing (среда разработки на базе языка программирования Java).



Рис. 1. Веб-сайт

	A	B	C	D	E	F	G
1	Voltage: 0.00 V						
2	Voltage: 0.86 V						
3	Voltage: 2.35 V						
4	Voltage: 3.30 V						
5	Voltage: 2.04 V						
6	Voltage: 1.50 V						
7	Voltage: 0.77 V						
8	Voltage: 0.77 V						
9	Voltage: 0.76 V						
10	Voltage: 0.76 V						

Рис. 2. Сохранение значений в таблице

Этап 2: Мониторинг напряжения с уведомлением через Telegram-бот.

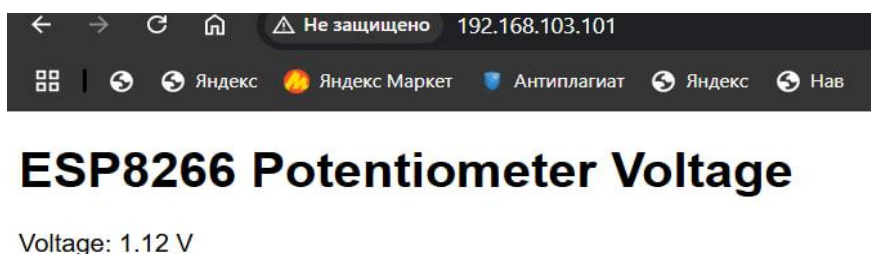
На втором этапе была разработана система, которая измеряет напряжение с помощью реостата, подключенного к ESP8266, измеренное значение напряжения отправляет уведомление в Telegram-бот. Этот этап был направлен на демонстрацию возможности оперативного оповещения о потенциальных неисправностях.



Рис. 3. Telegram-бот

Разработанный прототип системы прогнозирования отказов является масштабируемым и может быть расширен за счет добавления дополнительных функций, а также интеграции с другими системами управления. Результаты работы подтверждают гипотезу о том, что применение недорогих и доступных средств мониторинга на базе ESP8266 в сочетании с алгоритмами анализа данных позволяет разработать систему прогнозирования отказов, которая повысит надежность и эффективность эксплуатации автобусного транспорта за счет своевременного выявления признаков приближающихся отказов, оптимизации графиков технического обслуживания, снижения затрат на ремонт и техническое обслуживание, а также повышения безопасности пассажирских перевозок.

Список источников

1. Лукашев, В. В. Диагностика технического состояния автотранспортных средств: учебник для студентов учреждений высшего профессионального образования / В. В. Лукашев. - Москва: Издательский центр "Академия", 2011. - 272 с.
2. Родичев, В. А. Диагностика и техническое обслуживание автомобилей: учебник для начального профессионального образования / В. А. Родичев. - Москва: Издательский центр "Академия", 2012. - 304 с.
3. Чекмарев, Ю. К., и др. "Диагностика автомобильных двигателей." М.: Машиностроение, 2004.
4. Капустин, Н. М. Техническое обслуживание автомобилей: учебник для студентов учреждений высшего профессионального образования / Н. М. Капустин, В. М. Пышкин. - Москва: Издательский центр "Академия", 2012. - 336 с.

УДК 656.11

ОРГАНИЗАЦИЯ ДВИЖЕНИЯ ТРАНСПОРТНЫХ СРЕДСТВ НА ПЕРЕСЕЧЕНИИ УЛ. СУВОРОВСКАЯ И УЛ. ПОБЕДНАЯ Г. ШАХТЫ

САФАРОВ РОМАН РУСЛАНОВИЧмагистрант
ИСОиП (филиал) ДГТУ в г. Шахты*Научный руководитель: Козырева Екатерина Анатольевна*
доцент*ИСОиП (филиал) ДГТУ в г. Шахты*

Аннотация: В ходе выполнения работы была поставлена цель – разработка мероприятия для повышения безопасности автомобильного движения на пересечении ул. Суворовская и ул. Победная в г. Шахты

Ключевые слова: моделирование, задачи, учебник.

DEVELOPMENT OF A TRAINING MANUAL USING 3D MODELING FOR STEREOMETRY TASKS

Safarov Roman Ruslanovich*Scientific adviser: Kozyreva Ekaterina Anatolyevna*

Annotation: In the course of the work, the goal was set to develop measures to improve traffic safety at the intersection of Suvorovskaya and Pobednaya streets in Shakhty.

Keywords: Modeling, tasks, textbook.

На сегодняшний день автомобильный транспорт является самым небезопасным из всех видов транспорта. Причиной ранения и гибели людей становятся именно дорожно-транспортные происшествия.

Очень высок уровень риска гибели людей в дорожно-транспортных происшествиях. К основным причинам роста аварийности можно отнести:

- общий рост автомобилизации;
- недостатки в содержании улично-дорожной сети;
- слабую подготовку водителей в автошколах;
- недостаточный уровень организации профилактической работы с участниками дорожного движения.

Для того, чтобы снизить число ДТП, численность раненых и погибших, необходимо проводить исследования дорожно-транспортных происшествий, выявлять аварийные участки, оптимизировать маршруты общественного пассажирского транспорта, а также совершенствовать ОДД.

Основной целью работы является повышение безопасности автомобильного движения на пересечении ул. Суворовская и ул. Победная в г. Шахты.

Основные задачи данной работы состоят в разработке мероприятий для повышения безопасности автомобильного движения на пересечении ул. Суворовская и ул. Победная в г. Шахты: необходимо провести обследования объектов транспортной инфраструктуры, а также привести расчеты транспортного потока, разработать мероприятия по оптимизации транспортного движения на пересечении ул. Суворовская – ул. Победная г. Шахты, через которое проходит большое количество транспортных средств.

Рассматриваемое пересечение является нерегулируемым (рис. 1).



Рис. 1. Схема пересечения ул. Суворовская – ул. Победная, взятая с поисково-информационной картографической службы Яндекс

Транспортная модель разработана с помощью программы PTV VISSIM.

Представим последовательность действий разработки модели: создадим растровую основу – фон модели, воспользовавшись Яндекс картами [4], после добавления фона в программу, зададим масштаб, измерив длину взятого за основу ориентира – дом № 54, находящийся на ул. Победная (рис. 2)



Рис. 2. Ориентир, взятый для введения масштаба в модель, длина ориентира составила 50 метров

Для определения путей движения автомобилей в пределах рассматриваемого перекрестка создаем отрезки, названия которым присваиваем по названию улиц. В этом же разделе задаем ширину полос движения, согласно схеме (рис. 3).

После создания отрезков со всех разрешенных направлений движения на перекрестке необходимо соединить их с помощью соединительных отрезков, необходимо учитывать введение соединительного отрезка по названию улицы, из которой начинали создавать.

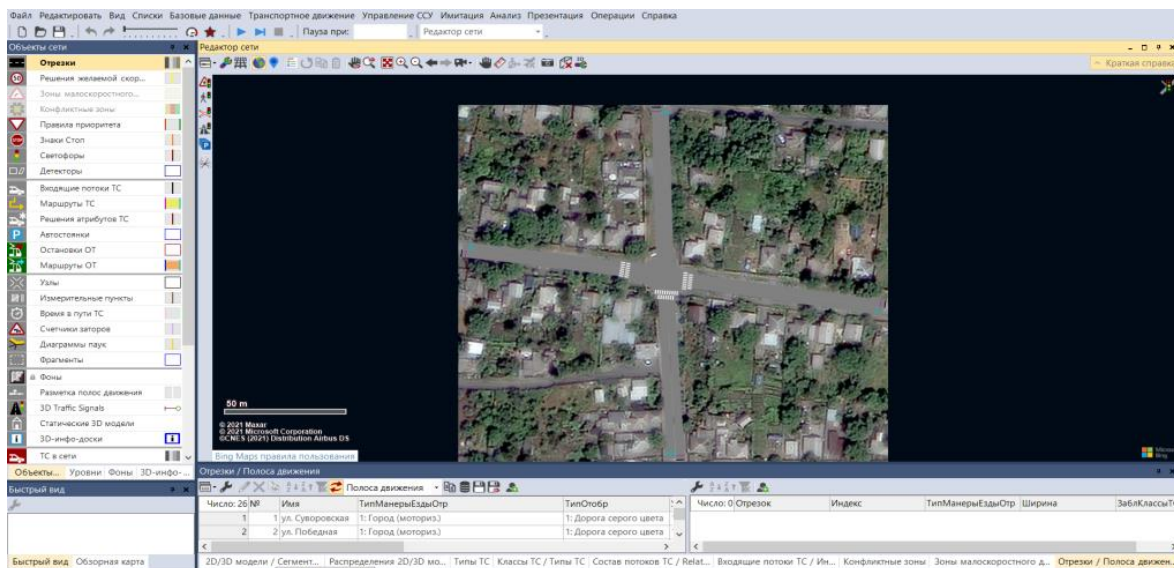

Рис. 3. Геометрические параметры пересечения ул. Суворовская – ул. Победная

Соединительный отрезок имеет те же параметры, что и отрезок, из которого он был создан. Для того, чтобы создать отрезки, необходимо выбрать какие полосы необходимо связать. Чтобы это сделать, необходимо посмотреть, как в реальности проезжают автомобили по этому соединению.

Для того, чтобы закругление соединительного отрезка было похоже на реальную траекторию поворота автомобиля, в программе задаем количество промежуточных точек равным 15. Расстояние перед соединительными отрезками, на протяжении которого транспортные средства могут сменить полосу для совершения маневра, принимаем 100 м. [4]

Схема соединительных отрезков на пересечении ул. Суворовская – ул. Победная (рис. 4).

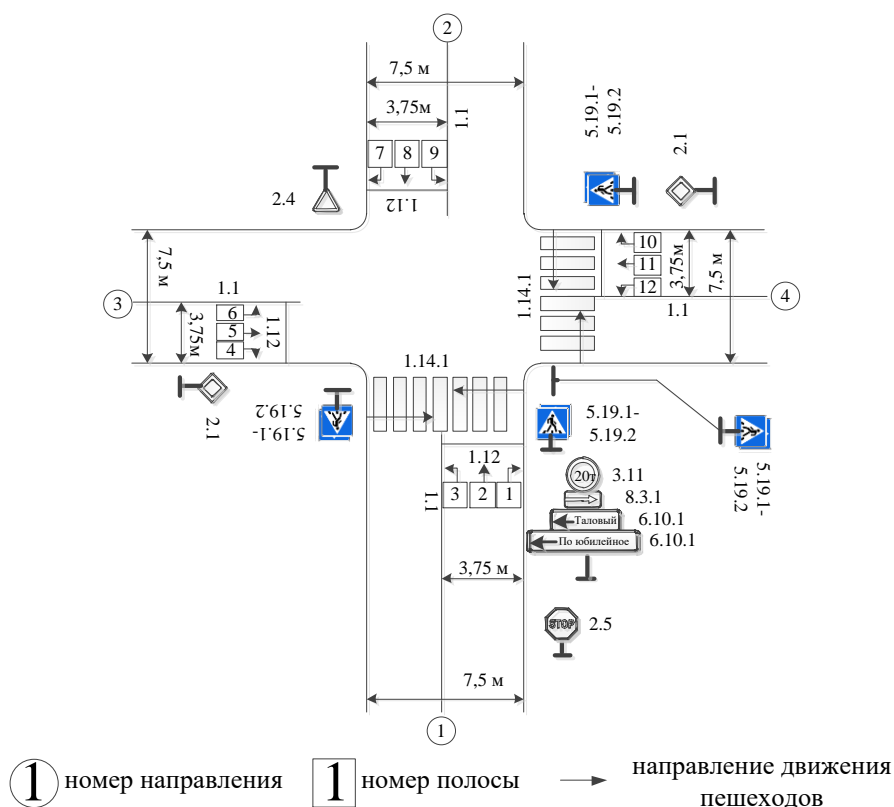

Рис. 4. Схема соединительных отрезков на пересечении ул. Суворовская – ул. Победная

Для организации пешеходного переходного движения на рассматриваемом пересечении необходимо создать путь с помощью отрезков. Ширина пешеходного перехода составляет 4 метра (в программе по 2 метра в прямом и обратном направлениях) (рис. 5).

Состав транспортного потока на пересечении «ул. Суворовская – ул. Победная»

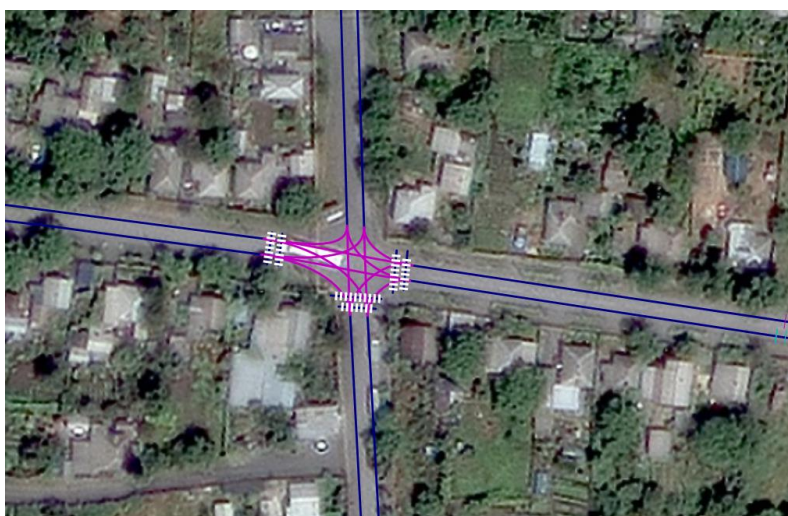

Рис. 5. Обозначение пешеходных переходов в программе PTV VISSIM

На данном пересечении пешеходные переходы обустроены с двух сторон на ул. Победная и с одной стороны на ул. Суворовская со стороны автомобильной дороги М-4 «Дон».

Для обозначения пешеходных переходов в программе в меню «Объекты сети» через контекстное меню «Дорожная разметка» вставляем дорожную разметку на отрезок, предназначенный для движения пешеходов в прямом и обратном направлениях.

Для имитации движения транспортных средств в пределах рассматриваемого перекрестка необходимо ввести модели типовых легковых и грузовых автомобилей, а также автобусов.

Для введения транспортных средств в модель необходимо проделать 4 действия:

- в меню «базовые данные» выбрать пункт «2D/3D модели»;
- в меню «базовые данные» «распределенные 2D/3D модели»;
- в меню «базовые данные» - «типы ТС»;
- в меню «базовые данные» - «классы ТС».

В пункте «2D/3D модели» необходимо задать 3 типа транспортных средств: автобус, грузовой и легковой автомобили.

Автобус «Bus – C2 Standart 2-doors», грузовой «HGV – EU 04 Tractor» и легковой автомобиль «Car – Peugeot 607».

Название созданной модели должно быть с префиксом (base).

Для автобуса (автобус), для грузового автомобиля (ГРУЗТР), для легкового автомобиля (ЛГКТР).

Далее необходимо перейти во вкладку «Функции и распределение» и указать максимальное ускорение, желаемое ускорение, максимальное замедление, желаемое замедление (для автобуса – автобус, для грузового авто – HGV, для легкового автомобиля – автомобиль)

Для грузовых авто необходимо задать также вес и мощность. Вес задаем - HGV, мощность самую маленькую.

В разделе «классы ТС» необходимо создать 2 класса:

- городской пассажирский транспорт (ГПТ). К ним относится только автобус;
- индивидуальный транспорт (ИТ). К ним относятся легковые и грузовые автомобили.

Для ГПТ задаем скорость 12км/ч, а для ИТ – 15км/ч.

После введения ТС в модель необходимо рассмотреть состав транспортного потока на рассматриваемом пересечении.

Название состава ТС задается по паспорту перекрестка (табл. 1).

Таблица 1

Состав транспортного потока на пересечении «ул. Суворовская – ул. Победная»

Направления	Н л.а, ед./час	Н груз, ед./час	Н автобусы, ед./час	Итого, ед./час
1-4	61	18	1	80
1-3	16	-	-	16
1-2	83	11	4	98
2-1	72	8	2	82
2-4	7	-	-	7
2-3	5	2	-	7
3-2	2	-	-	2
3-1	10	2	-	12
3-4	8	-	-	8
4-3	7	-	-	7
4-2	8	-	-	8
4-1	60	2	1	63

В данном разделе необходимо задать следующие параметры: для автобуса – скорость движения – 25км/ч, для грузовых автомобилей – 30км/ч, для легковых автомобилей – 40 км/ч.

В данном направлении необходимо заполнить составы ТС для всех направлений.

Для обозначения входящего потока в начале отрезка каждого направления движения задать 3 направления: направо, налево и прямо.

Для входящего потока задается интенсивность движения также по паспорту перекрестка (табл. 1).

Вводится нагрузка (сумма ТС) прошедших по этому пути.

В данном случае используется сумма ТС, не приведенных к легковому автомобилю.

После обозначения входящих потоков необходимо ввести маршруты в модель.

Маршруты ТС – фиксированная последовательность отрезков и соединительных отрезков от места решения маршрутов до места их назначения. Маршрут может иметь любую длину.

Пример ввода маршрута в модель (рис. 6).



Рис. 6. Ввод маршрута в модель пересечения

Для определения приоритетности движения на рассматриваемом пересечении необходимо задать конфликтные зоны.

Так как рассматриваемое пересечение является нерегулируемым, приоритетность в движении устанавливается согласно установленным дорожным знакам.

Схема конфликтных зон в программе PTV VISSIM (рис. 7).

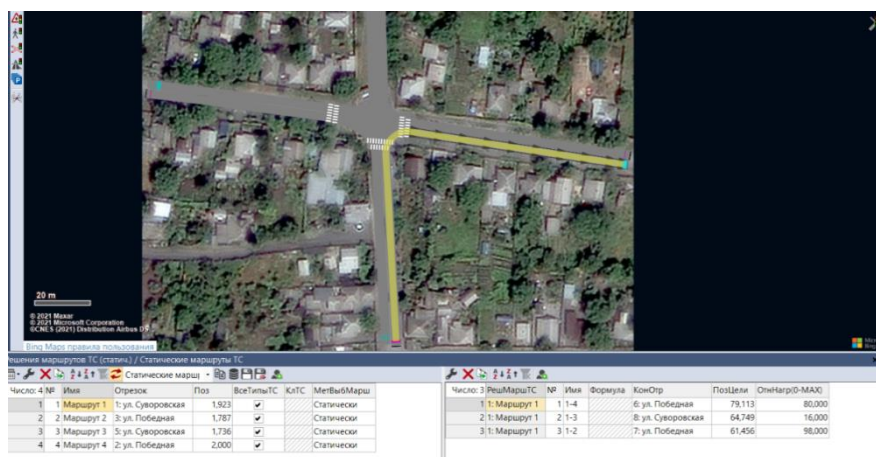

Рис. 7. Схема конфликтных зон на пересечении

Для замедления движения ТС при маневрировании в пределах перекрестка необходимо ввести зоны малоскоростного режима, при этом для городского пассажирского транспорта вводится ограничение скорости до 12 км/ч, для легковых и грузовых автомобилей – 15км/ч. Пример обозначения зоны малоскоростного режима (рис. 8).

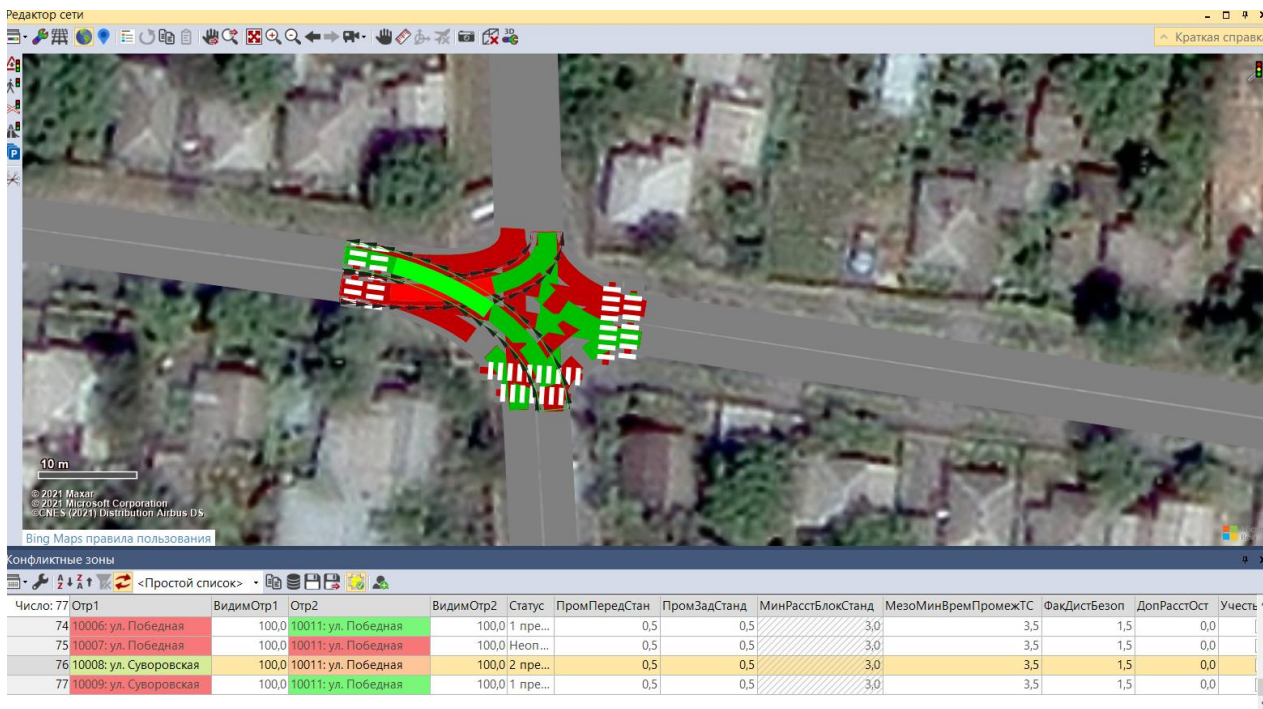

Рис. 8. Схема зон малоскоростного режима на пересечении ул. Суворовская – ул. Победная

Существующая модель движения на рассматриваемом пересечении (рис. 9).

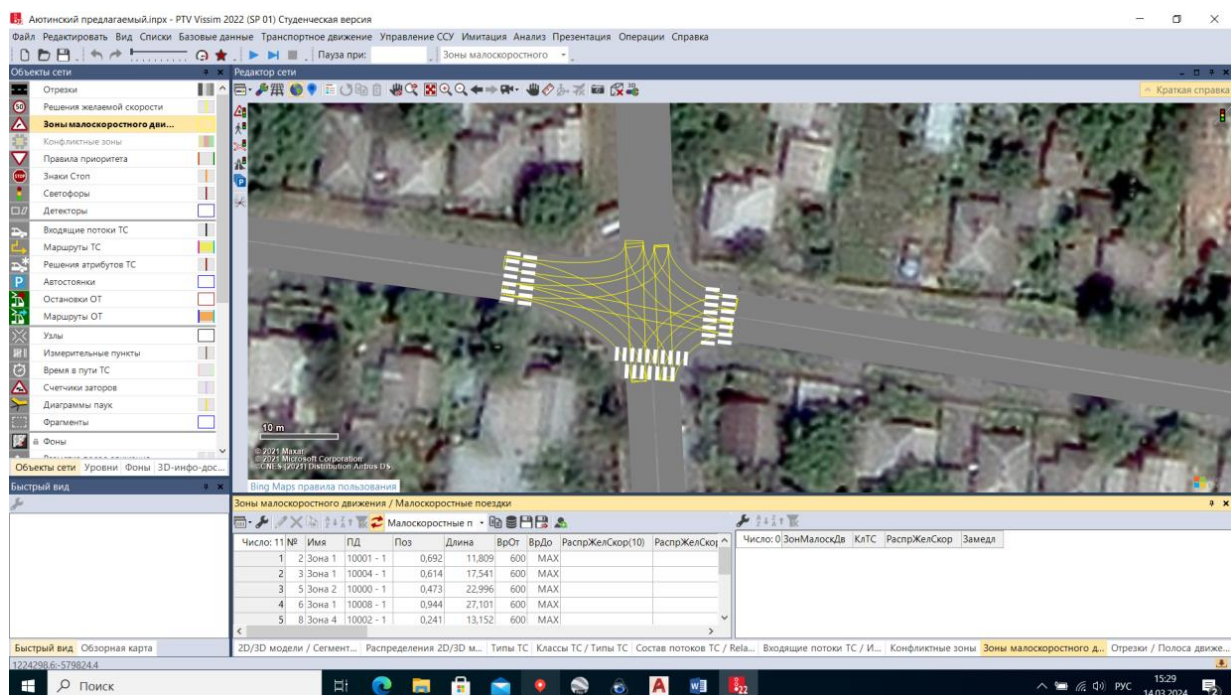

Рис. 9. Существующая модель движения на перекрестке ул. Суворовская – ул. Победная

Созданная модель показала, что при существующей интенсивности движения, в настоящее время на данном пересечении, ни одно из направлений не испытывает затруднений.

Предлагаемая модель движения на пересечении ул. Суворовская – ул. Победная

По результатам исследования интенсивности движения транспортных потоков, необходимо изменить приоритетность движения на рассматриваемом пересечении, установив соответствующие знаки приоритета с применением дорожного знака 8.13 – «Направление главной дороги».

Предлагаемая схема организации дорожного движения на рассматриваемом пересечении (рис. 10).



Рис. 10. Предлагаемая схема организации дорожного движения

Для создания модели необходимо изменить схему конфликтных зон и задать приоритет движения по направлениям в границах перекрестка.

Новая схема конфликтных зон (рис. 11).

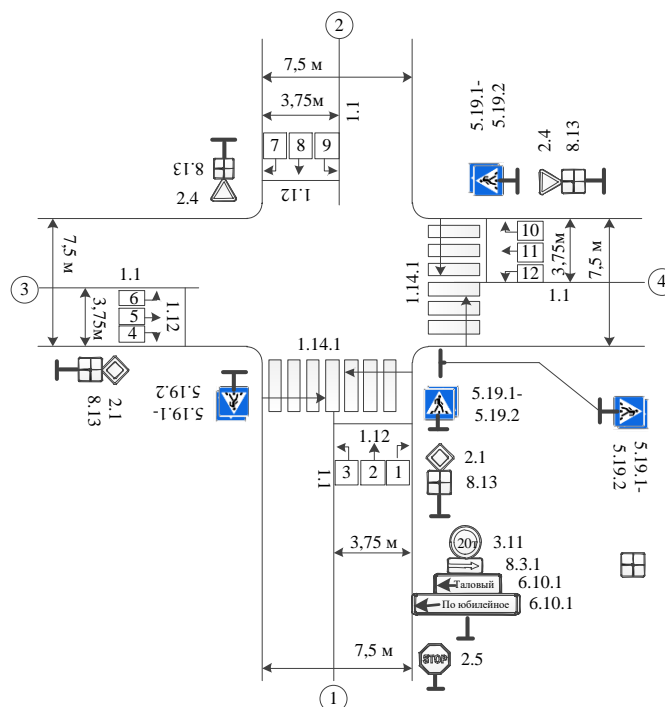

Рис. 11. Схема конфликтных зон на предлагаемой схеме организации дорожного движения на пересечении ул. Суворовская – ул. Победная

Имитация модели движения на пересечении ул. Суворовская – ул. Победная (рис. 12).



Рис..12. Имитация модели движения на пересечении ул. Суворовская – ул. Победная

Созданная модель (рис. 12) показывает беспрепятственный проезд всех направлений на перекрестке.

Для установки светофорного объекта на рассматриваемом пересечении необходимо в программе PTV VISSIM в меню (управление ССУ) необходимо выбрать светосигнальные установки. Количество сигнальных групп соответствует количеству строк в графике светофорной сигнализации. Последовательность сигналов различных групп программы (рис. 14).



Рис. 14. Последовательность сигналов различных групп программы PTV VISSIM

Созданная модель на пересечении ул. Суворовская – ул. Победная (рис. 15).

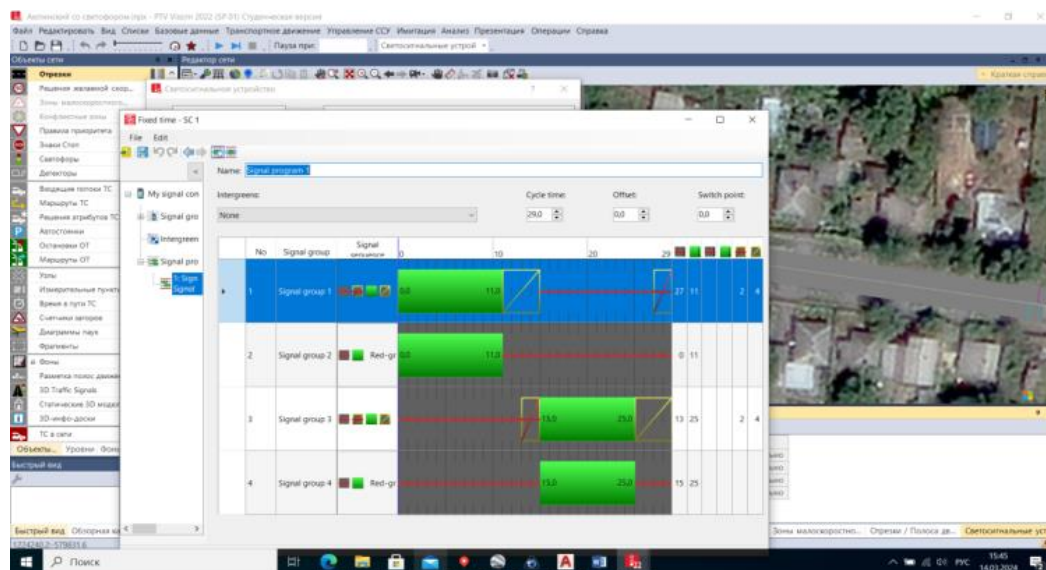

Рис. 15. Созданная модель на пересечении ул. Суворовская – ул. Победная

Модель со светофорным регулированием показывает отсутствие затруднений в движении ТС со всех разрешенных направлений.

В ходе выполнения данной работы были разработаны мероприятия, направленные на повышение эффективности и безопасности транспортных средств на пересечении ул. Суворовская и ул. Победная в г. Шахты

Были обследованы геометрические характеристики улиц и дорог данного пересечения, рассмотрены особенности организация дорожного движения на пересечении ул. Суворовская – ул. Победная, проведены натурные исследования интенсивности и состава транспортных потоков на пересечении. Изучили геометрические параметры пересечения, разработали мероприятия по оптимизации дорожного движения на пересечении ул. Суворовская – ул. Победная, включая в себя внедрение светофорного графика. При помощи инструментов программы PTV Vissim проверили целесообразность предложенных мероприятий.

Список источников

1. Госавтоинспекция: официальный сайт Госавтоинспекции. URL: <http://www.gibdd.ru> (дата обращения: 04.05.2024).

2. Официальный сайт администрации города Шахты. URL: <https://www.shakhty-gorod.ru/> (дата обращения: 20.05.24).
3. Яндекс карты г. Шахты// Электронный ресурс – URL: <https://yandex.ru/maps>(режим доступа – свободный; дата обращения 17.05.2023г.).
4. Калмыкова О.М. Калмыков Б.Ю., Организация дорожного движения / метод. указ. по выполнению курсового проекта для студентов напр. подгот. 23.03.01 Технология трансп. Процессов оч. и заоч. Форм обучения / сост.: Калмыкова О.М, Калмыков Б.Ю. – Шахты: ИСОиП (филиал) ДГТУ в г. Шахты, 2017– 29 с.

© Р.Р. Сафаров, 2025

ИСТОРИЧЕСКИЕ НАУКИ

УДК 93

СОЮЗНИЧЕСКИЙ ФАКТОР КАК ГАРАНТ МИРА В ЕВРОПЕ В ПУБЛИЦИСТИКЕ Л.З. СЛОНИМСКОГО В 1881-1894 ГГ.

ВИКУЛОВА СОФИЯ ЕВГЕНЬЕВНА

студентка

НИ «Томский государственный университет»

*Научный руководитель: Юшников Александр Викторович**канд. ист. наук, доцент**НИ «Томский государственный университет»*

Аннотация: в данной статье проводится анализ внешнеполитической ориентации редактора либерального журнала «Вестник Европы» Людвиг Зиновьевича Слонимского в рамках европейского континента в 1881-1894 годах. Определяются факторы, повлиявшие на формирование его положительного отношения к Германии и идее союза с ней, а также причины отхода от идеи сближения с Германской Империей.

Ключевые слова: Л.З. Слонимский, Германия, Австро-Венгрия, тройственный союз, союз трёх императоров, Российская империя, мир.

ALLIANCES AS A GUARANTEE OF PEACE IN EUROPE IN THE L.Z. SLONIMSKY PUBLICISM IN 1881-1894

Vikulova Sofiia Evgenievna*Scientific adviser: Yushnikov Alexander Viktorovich*

Abstract: In this article the author analyzes the foreign policy orientation of Ludwig Zinovievich Slonimsky, editor of the liberal periodical "Vestnik Evropy", within the framework of the European continent in 1881-1894. The factors that influenced the formation of his positive attitude towards Germany and the idea of an alliance with it, as well as the reasons for the further rejection the idea of rapprochement with the German Empire, are determined.

Keywords: L.Z. Slonimsky, Germany, Austria-Hungary, the Triple Alliance, the union of the three emperors, the Russian Empire, peace.

Современные СМИ в настоящее время продолжают выполнять ту же функцию, что и периодическая печать на протяжении всего XIX века. В позапрошлом столетии пресса не просто задавала тон общественному настроению, но и формировала мнение относительно отдельно взятой страны, народа, политической системы. Талантливые публицисты успешно конструировали в сознании своих читателей образы врагов и союзников; за интерпретацией политических событий и убеждениями популярных журналов следила и следовала большая часть населения Европы. И в то время, как отрицательная оценка той или иной страны могла возбудить в читателях реваншистские настроения, хвалебные отзывы позволяли сгладить имевшиеся между нациями противоречия, и даже убедить читателей в необходимости заключения союзов для сохранения мира и спокойствия на континенте.

«Вестник Европы», являвшийся крупнейшим либеральным изданием Российской империи эпохи контрреформ, также не обходил своим вниманием вопрос взаимодействия России с другими странами, влияя на внешнеполитическую ориентацию существенной части читателей. Редактором колонки «иностранный обзор» журнала в течение длительного времени оставался Людвиг Зиновьевич Слонимский, в связи с чем целью данной статьи является выявление оценок публицистом российских союзнических отношений в Европе и их влияния на сохранение мира.

Для наиболее полного понимания риторики Л.З. Слонимского необходимо, в первую очередь, дать описание внешнеполитической обстановки в Европе в конце XIX века. На протяжении всей последней четверти девятнадцатого века Европа должна была справляться с тремя основными внешнеполитическими вызовами, которые могли пошатнуть равновесие на континенте. Основными вопросами, требовавшими разрешения стали: балканский, франко-пруссский и колониальный [1, с. 91].

Самым острым из них для российской общественно-политической мысли в первой половине 1880-ых годов оставался балканский, однако ближе к середине десятилетия Россия потеряла свои позиции в данном регионе. Причиной для этого стал разразившийся в 1885 году Болгарский кризис, во время которого Болгария и автономная турецкая провинция Восточная Румелия объявили о своём объединении вопреки воли России [2, с. 19]. Пошатнувшиеся после этого позиции России на полуострове подверглись дополнительному удару, когда с подачи Австро-Венгрии, не желавшей укрепления Болгарии, Сербия объявила последней войну [3, с. 245]. Итогами кризиса, окончившегося в 1887 году, стали восшествие австрийского ставленника на болгарский престол, а также усиление влияния Австрии в Сербии. Россия же сконцентрировала своё внимание на Средней Азии и поиске союзников на европейском континенте, поскольку болгарский кризис вскрыл давние противоречия между Австро-Венгрией и Россией, поставив союз трёх императоров на грань распада [3, с. 247].

Наравне с официальным правительством вопрос внешнеполитической ориентации остро волновал российскую общественность: крупнейшие российские издания пристально следили за событиями, происходившими на международной арене, иногда даже осмеливаясь на открытые призывы к тем или иным действиям. Подобные попытки, например, любил предпринимать редактор «Московских ведомостей» - Михаил Никифорович Катков [4, с. 32]. Однако, подход либеральной и проправительственной печати, как правило, отличался. Несмотря на то, что два лагеря и преследовали единую цель – продвижение идеи национальной политики на внешнеполитической арене, понимали они данную идею по-разному [5, с. 355-359].

Так, либералы предлагали отойти от внешней политики, сосредоточившись на внутренних делах страны. Многочисленные либеральные группировки планировали переход к подобной политике различными методами, в связи с чем единственным общим постулатом для них являлся отказ от проведения интенсивной политики в Европе. Некоторые верили, что при создании должного международного органа – третейского суда и установления контроля со стороны общественности, войны на территории Европы могут быть искоренены в принципе, поскольку большая часть конфликтов могла бы быть предотвращена при содействии пацифистских движений, а все же возникавшие столкновения решались бы посредством судей [4, с. 221-222]. Иные выступали за установление всеобщего избирательного права во всех европейских государствах, которое бы привело к формированию правительства, не подверженного «близорукому государственному эгоизму». Спорные вопросы подобными правительствами разрешались бы мирными способами на съездах депутатов европейских парламентов [4, с. 223]. Относительно небольшая группа, по сравнению с упомянутыми двумя выше рассматривала возможность заключения союза с Германией или Францией [6, с. 94]. Одним из таких мыслителей стал Людвиг Зиновьевич Слонимский, имевший возможность транслировать свою точку зрения на многочисленную аудиторию. В отличие от своих коллег по лагерю, Людвиг Зиновьевич в искоренение войн, как и в создание общего европейского концерна, не верил, однако он считал, что войны возможно сдерживать в развитом обществе при переориентации внешней политики в сторону колониальных захватов, и заключению оборонительных союзов между ведущими державами мира [4, с. 224].

Долгое время в качестве союза, который бы обеспечивал мир на территории всей Европы, Людвиг Зиновьевич представлял союз между Россией и Германией. Одним из главных аргументов в пользу заключения этого союза публицист считал миролюбивую внешнюю политику князя Бисмарка и

переориентацию самого немецкого народа на решение внутренних проблем: «Внешняя политика утратила значительную долю своего обаяния в глазах немецкого народа; немцы убедились, что военное величие покупается слишком дорогой и непосильной ценой, - они стали замечательно миролюбивы, и в этом отношении сам канцлер служил им примером. В последнее время князь Бисмарк действовал неуклонно в пользу сохранения мира между державами» - заявляет публицист в 1881 году. [7, с. 915].

Людвиг Зиновьевич также отмечает исключительное влияние Германии на Австро-Венгрию, что вкупе с миролюбивыми устремлениями Бисмарка дополнительно убеждает редактора в возможности мирного урегулирования вопросов при посредничестве Германии: «Австро-Венгрия составляет alter ego Германии в области международных отношений; она имеет лишь ту политику, какую одобряет для нее князь Бисмарк» [7, с. 916]. На фоне реваншистских настроений и призывов, с завидным постоянством звучавших во французской печати, Германия казалась публицисту гарантией мира и спокойствия.

Союз трёх императоров, существовавший во время русско-турецкой войны 1877-1878 годов не устраивал Людвиг Зиновьевича, хотя он, в отличие от многих, и не выступал с резкой критикой итогов Берлинского конгресса. Тем не менее, существовавший при Александре II союз виделся ему несправедливым, имеющим своей целью обеспечение интересов Германии и Австро-Венгрии, а не России. Очередное же сближение, начавшееся с воцарением нового императора Александра III, видится редактору основанному на иных принципах: «Между Германией и Россией вновь восстанавливаются близкие отношения, существовавшие до турецкой войны, но только, разумеется, без прежних односторонних обязательств и на условиях полной взаимности услуг; других отношений и не может быть между двумя могущественными и независимыми государствами, живущими в соседстве» [8, с. 383-384]. Подобное убеждение позволяет Людвигу Зиновьевичу сделать совершенно логичный вывод, говорящий в пользу союза с Германией: России не нужна война в Европе, а это значит, что и князь Бисмарк не имеет никаких оснований к тому, чтобы втянуть империю в войну на континенте, даже если она по каким-то неведомым причинам произойдет.

В то время, как либеральный лагерь в основе своей выступал за союз с Францией, порицая Германию за то, что вся полнота власти в ней собрана в руках железного канцлера, Людвиг Зиновьевич, наоборот, находит в политическом строе Германской империи тот самый твёрдый, стабильный парламентаризм, которого так не хватает дестабилизированной Третьей Республике. Комментируя высказывания «немецких патриотов» относительно авторитаризма Бисмарка и его якобы пренебрежения парламентом, публицист пишет: «Даже для князя Бисмарка подобное ненормальное положение [имеется ввиду отстранение парламента от дел] считалось бы нелепостью, и он сам никогда, конечно, не претендовал на то, чтобы весь политический ум Германии был конфискован в его пользу» [9, с. 802]. При этом редактор продолжает подтверждать свою мысль и в дальнейших статьях: «Его личный характер, его темперамент и привычки тянут его в сторону реакции; но здравый взгляд государственного деятеля заставляет его дорожить теми учреждениями и правами, которые в данное время служат помехой его планам и намерениям». [10, с. 832].

Возобновлённый в 1881 и продлённый в 1884 годах оборонительный союз трех императоров хотя сохранялся втайне от широкой публики, всё же не был совсем неизвестен публицистам. Опытные деятели печати не могли не заметить политического сближения трёх стран, которое на страницах журналов и газет с завидной периодичностью обзывалось «союзом». Тройственным союзом называет потепление в отношениях между тремя странами и Людвиг Зиновьевич на страницах «Вестника Европы» - подобное положение дел его более чем устраивает: он не раз сосредотачивает свое внимание на строго оборонительном характере договорённостей, существующих между державами, позволяющим сдерживать Германию на внешнеполитической арене.

Так, в 1884 году, после очередных перебранок в германской и французской печати относительно предполагаемых военных действий, проходит Скерневицкое свидание трёх императоров. Трудно переоценить то значение, кое придавал ему публицист: Людвиг Зиновьевич связывает прекращение газетных толков об очередной грядущей войне именно со свиданием Вильгельма I с российским императором, заключая: «Мирное настроение в первенствующих государствах Европы кажется теперь более надежным, чем когда-либо» [8, с. 385].

Когда же широкой публике становится известно о том, что по итогу Скерневицкого свидания главы государств достигли определенных договорённостей, публицист отмечает: «Что соглашение не грозит никаким интересам других держав, и что оно имеет лишь целью охрану общего мира дипломатическими способами – это видно уже из той легкости, с какою было достигнуто единодушие...». [11, с. 838].

Первую неудовлетворенность соглашением между тремя императорами Людвиг Зиновьевич начинает высказывать в декабре 1885 года. Возмущения его направлены в сторону Австро-Венгрии и связаны с нападением Сербии на Болгарию. По мнению публициста, союз трех императоров связал руки России и Германии, в связи с чем тем пришлось сохранять нейтралитет и придерживаться принципа невмешательства, когда Австрия сподвигла Сербию к выступлению против болгар: «Германия и Россия не возражали, чтобы сохранить подобие взаимного согласия, – так что миролюбивая цель союза трех империй отдавалась в жертву интересам одной из них, без достаточного к тому основания. Если бы не было мнимого тройственного союза, Австро-Венгрия не решилась бы возбуждать удобную для неё войну между балканскими государствами» [12, с. 889]. Однако к разрыву отношений Людвиг Зиновьевич пока не призывает. А уже в январской статье за 1886 год и вовсе пишет о том, что России было выгодно сохранять нейтралитет на Балканах: «... мы могли сохранить в болгарском вопросе ту же свободу действий или бездействия, какою пользовалась Австрия по отношению к Сербии. Предположение, что тройственный союз обязывает нас отречься от своих интересов и сочувствий есть только странная ошибка, которой вовсе не разделяли наши союзники». [13, с. 416].

Ситуация существенно меняется в 1887 году, который стал годом военной тревоги. Незначительный инцидент, имевший место на границе Франции и Германии, перерос в полноценную журналистскую войну, в которой в полной мере была задействована как французская, так и немецкая печать. Людвиг Зиновьевич всё ещё продолжает оценивать Германию как страну, всеми силами стремящуюся сохранить мир. Однако он в то же время обвиняет её в том, что Германия при первом же охлаждении отношений с Россией приобретает невероятную мнительность, будучи готовой всеми способами уничтожить любую угрозу мирному существованию на континенте. [14, с. 404].

И если для газет Третьей республики постоянная истерия и громкие лозунги были вполне привычны и обыденны, то, когда германская пресса поддается радикальным настроениям, превратно расценивая любые действия Франции в качестве потенциальной угрозы для Германии, Людвиг Зиновьевич сам начинает охладевать к основному союзнику России. Произошедшая до этого размолвка с Австро-Венгрией на фоне болгарского кризиса лишь убеждает его в необходимости смены внешнеполитической ориентации.

Решающим же фактором в переориентации мыслителя становится обнародованный текст австро-германского договора 1879 года. Основные положения договора были достаточно давно известны широкой публике: союз расценивался как строго оборонительный, и предусматривал взаимную поддержку двух держав в случае нападения на неё одной из других стран. Однако открывшиеся подробности взволновали не только Слонимского, но и всю российскую печать: «Трактат устанавливал не простой оборонительный союз с целью взаимной охраны и обоюдного обеспечения, как это думали прежде, а настоящую коалицию, с весьма определенными указаниями на того предполагаемого врага [прим.: Россию], с которым предстоит бороться». [15, с. 392]. Особое же разочарование вызывает тот факт, что в момент, когда был заключён данный договор, Россия находилась в составе союза трёх императоров, и считалась дружественной державой по отношению к Германии и Австро-Венгрии.

С этого момента Людвиг Зиновьевич выступает против заключения Россией каких бы то ни было союзов с Европейскими державами: он положительно воспринимает визит нового германского императора в Петербург в августе 1888 года, однако не поддается всеобщему настроению и заявляет о невозможности заключения нового союза с Германией. В 1889 году он уже открыто пишет о роли нейтралитета России на континенте: «Заручившись нашим безусловным или даже сочувственным нейтралитетом, берлинский кабинет мог бы легко поддаться искушению возбуждать вопросы, несовместимые с независимостью Франции, как великой державы. ... В интересах общего европейского мира желательно, чтобы Франция сохранила свое законное место в ряду самостоятельных и могущественных держав, а это возможно только при так-называемой «свободе действий» или бездействия России» [16, с. 413];

«...Европейский мир обеспечивается гораздо вернее нашей изолированностью в международных делах, чем присоединением к коалиции, во главе которой стоит Германия» [16, с. 414].

Такой позиции публицист будет придерживаться вплоть до 1894 года, когда сомнений в заключенном между Россией и Францией союзе уже не останется, что заставит его переменить свою точку зрения, посмотрев на Францию под совершенно иным углом.

В результате проведенного исследования становится возможным сделать следующие выводы: основными факторами, позволявшими Людвигу Зиновьевичу давать положительные оценки возобновленному и продленному союзу трех императоров, в существовании которого публицист если и не был точно уверен, то однозначно догадывался, являлись уверенность в миролюбивой политике князя Бисмарка на континенте, политическая устойчивость и стабильность Германии, а также тот факт, что Германия является великой самодостаточной державой, отношения с которой могут быть выстроены на взаимовыгодных условиях и равных положениях. В совокупности все эти факторы убеждали публициста в том, что союз с Германией сумеет предотвратить войну в Европе, сдержав реваншистские настроения как в самой Германской Империи, так и во Франции.

Изменение же внешнеполитической ориентации Слонимского было вызвано обострением взаимоотношений с Австро-Венгрией на фоне Болгарского кризиса, не свойственные Германии воинственные настроения, разразившиеся в 1887 году неожиданно для публициста, а также обнародованный текст австро-германского договора 1879 года.

Людвиг Зиновьевич также вплоть до свершившегося факта заключения франко-русского союза активно выступал против подобного акта, поскольку опасался царивших в Третьей республике реваншистских настроений и её неустойчивой политики, в связи с постоянной сменой министерств. Данные факторы убеждали его в том, что союз будет использован Францией для того, чтобы втянуть Россию в войну с Германией, что для публициста было неприемлемо, поскольку основной задачей государства он считал его внутривосточное развитие, которому военные мероприятия в Европе могли только помешать.

Список источников

1. Азаров В. Н. Европа в 1871—1900 гг.: политическое равновесие или подготовка к войне? // Научный диалог. – 2014. – № 5 (29): История. Социология. – С. 90–99.
2. В «пороховом погребе Европы». 1878-1914 гг. / В.Н. Виноградов, В.И. Косик, Г.Л. Арш, П.А. Искандеров [и др.] – М.: «Индрик» - 2003. – 563 с.
3. История внешней политики России. Вторая половина XIX века (от Парижского мира 1856 г. до русско-французского союза) / В.М. Хевролина, Ю.Ф. Субботин, Н.И. Хитрова, Н.С. Киняпина [и др.]; под ред. В.М. Хевролиной. – М.: Международ. отношения. – 1999. – 384 с.
4. Хевролина В.М. Власть и общество. Борьба России по вопросам внешней политики. 1878-1894 гг. – Институт российской истории РАН. – 1999. – 316 с.
5. Линькова Е.В. Становление и эволюция внешнеполитической концепции российских консерваторов XIX в.: дис. ... д-ра ист. наук – Москва. – 2019. – 500 с.
6. Герасина А. Ю. Западное направление внешней политики России конца XIX в. В восприятии отечественных либералов // Вестник РУДН. История России. – 2016. – №2. – с. 93-97
7. Иностранное обозрение // Вестник Европы. 1882. №12. С. 902-918.
8. Иностранное обозрение // Вестник Европы. 1884. №3. С. 372-386
9. Иностранное обозрение // Вестник Европы. 1883. №10. С. 799-815
10. Иностранное обозрение // Вестник Европы. 1884. №4. С. 830-847
11. Иностранное обозрение // Вестник Европы. 1884. №10. С. 831-847
12. Иностранное обозрение // Вестник Европы 1885. №12. С. 882-897
13. Иностранное обозрение // Вестник Европы. 1886. №1. С. 403-419
14. Иностранное обозрение // Вестник Европы. 1887. №11. С. 403-423
15. Иностранное обозрение // Вестник Европы. 1888. №3. С. 391-413
16. Иностранное обозрение // Вестник Европы. 1889. №11. С. 411-423

УДК 93

РЕФОРМЫ ДВОРЯНСТВА ПЕТРА I: ТЕКСТИЛЬ И ГАСТРОНОМИЯ

КАБАНОВ ИЛЬЯС РАВИЛЕВИЧ

магистрант

ФГАОУ ВО «Казанский (Приволжский) федеральный университет

Аннотация: реформы Петра I привели к развитию текстильной промышленности, что повысило качество одежды и снизило зависимость от импорта. В гастрономии царил европейский стиль; Петр поощрял использование новых ингредиентов и кухонь. Эти изменения способствовали модернизации российской культуры и улучшению уровня жизни дворянства.

Ключевые слова: Россия, дворянство, XVIII век, текстиль, гастрономия.

PETER THE GREAT'S REFORMS OF THE NOBILITY: TEXTILES AND GASTRONOMY

Kabanov Ilias Ravilevich

Abstract: Peter the Great's reforms led to the development of the textile industry, which improved the quality of clothing and reduced dependence on imports. The European style prevailed in gastronomy; Peter encouraged the use of new ingredients and cuisines. These changes contributed to the modernization of Russian culture and improved the standard of living of the nobility.

Keywords: Russia, nobility, XVIII century, textiles, gastronomy.

XVIII век стал эпохой значительных трансформаций в сфере моды среди российского дворянства. Проведённые реформы, инициированные Петром I, имели целью интеграцию России в культурное и интеллектуальное пространство Европы, что соответствовало идеалам эпохи Просвещения. Однако этот процесс сопровождался значительными трудностями, так как требовал кардинального пересмотра устоявшихся традиций. Одним из ключевых аспектов изменений стало формирование новой модели поведения дворян, которая основывалась на полном заимствовании европейской образовательной системы. При этом её функционирование находилось под жёстким контролем государства, что подчёркивало централизованный характер проводимых преобразований.

Русское дворянство, перенимая европейские модные тенденции, придавало им характерный национальный колорит. Элементы западного костюма дополнялись дорогими мехами и драгоценными камнями, которые использовались не только для украшения одежды, но и для декора обуви. Эти нововведения изменили саму концепцию дворянского наряда: из утилитарной необходимости он превратился в символ статусности и даже элемент развлечения. Существенные изменения в представлениях о внешнем облике знати произошли после возвращения Петра I из Великого посольства. Под впечатлением от европейского образа жизни царь лично инициировал борьбу с традиционными элементами внешности своих подданных, в частности с ношением бороды. Он принуждал бояр сбрасывать её, нередко прибегая к демонстративным жестам, превращая процесс в акт публичного принуждения. Этот эпизод не стал единичным: позднее Пётр неоднократно исполнял роль парикмахера, собственноручно лишая подданных бороды [1].

Подобные меры носили принудительный характер и вызывали сопротивление, поскольку в русском обществе борода традиционно воспринималась как символ мужской чести, зрелости и достоинства. Её утрата ассоциировалась с потерей статуса и уважения. Для самого Петра же борода олице-

творяла устаревшие традиции и вызывала ассоциации с мятежными стрельцами, с которыми он не раз сталкивался в ходе своего правления. С 1 сентября 1698 года ношение бороды было официально запрещено для всех мужчин, за исключением представителей духовенства и крестьян. Это нововведение вызвало масштабное недовольство среди населения, нередко приводя к открытому отказу следовать распоряжению, а в некоторых случаях даже к трагическим инцидентам, вплоть до самоубийств. Однако борьба с бородами стала лишь частью более широкого процесса модернизации внешнего облика подданных. Одновременно с этим Пётр I начал кампанию против традиционной русской одежды [2].

После возвращения из Великого посольства царь лично вмешался в вопросы моды, продемонстрировав свои дизайнерские амбиции. Во время празднования освящения дворца своего приближённого Франца Лефорта он собственноручно укоротил длинные рукава и полы боярских нарядов, подчёркивая несоответствие старорусского костюма новым реалиям. Тяжёлые меховые шубы и громоздкие головные уборы, удобные в суровых климатических условиях, оказались, по его мнению, совершенно непригодными для современного образа жизни и работы. С 1700 года был официально введён запрет на ношение традиционной русской одежды. Вместо неё в обиходе знати закрепился европейский костюм, преимущественно немецкого образца, включавший узкополые кафтаны и камзолы, а также обувь — туфли или сапоги западного покроя. В целях полного искоренения национального одеяния производство и продажа русской одежды стали преследоваться законом, а нарушителям грозило суровое наказание, вплоть до ссылки на каторжные работы.

Для более эффективного внедрения реформ наглядные образцы западных костюмов были выставлены у стен Кремля, служа ориентиром для подданных. С 1 декабря 1700 года дворянское сословие официально обязали отказаться от традиционного облачения в пользу немецкой одежды. Спустя месяц аналогичное предписание было издано для женщин-дворянок, чтобы избежать несоответствия в облике представителей высшего общества. Однако, учитывая большее сопротивление среди женщин, им был предоставлен более длительный срок для перехода на новую систему одежды. Для строгого контроля исполнения указа в Москве был создан специальный отряд целовальников, который дежурил у городских ворот, проверяя соответствие одежды установленным нормам. В случае несоблюдения правил с нарушителями взимались штрафы, что подчёркивало жёсткость и системность проводимых реформ [3].

Модные реформы, инициированные Петром I, вызвали недовольство даже среди представителей дворянского сословия. Переход на европейский стиль одежды оказался сложным не только с психологической, но и с материальной точки зрения. Обновление гардероба требовало значительных затрат, которые были по силам далеко не всем дворянам. Если мужчины могли ограничиться минимальным набором предметов одежды, то женский костюм претерпел более радикальные изменения. Введение новых модных стандартов для женщин сопровождалось появлением сложных элементов гардероба, непривычных для русской традиции. В обязательный комплект вошли жёсткий корсет на шнуровке, многослойные юбки-колокола, закрытые повседневные платья и торжественные наряды с глубокими декольте. Завершали образ высокая пудренная причёска, которая требовала особого ухода, и обильное нанесение косметики, включая румяна, придававшие лицу аристократическую бледность [4].

При Петре I внешний вид стал неотделим от манер. Дворянство должно было не только соответствовать новым требованиям в одежде, но и демонстрировать утончённые личные качества, что превращало модные реформы в часть общей программы европеизации культуры. Особенно сложной адаптация оказалась для женщин. Новый стиль требовал демонстрации тех частей тела, которые ранее было принято скрывать, что вызывало смущение и внутреннее сопротивление. Помимо этого, на женщин возлагалась новая социальная роль: от них ожидалось участие в светских беседах, что подразумевало необходимость определённого уровня образования и умения поддерживать разговор на разнообразных темах. Таким образом, изменения в моде стали не просто вопросом одежды, но и инструментом кардинального преобразования дворянского общества [4].

Русская кухня тоже претерпела изменения благодаря усилиям Петра I, который считал, что нет незначимых аспектов жизни. Он занялся трансформацией кулинарных традиций, внедряя элементы немецкой, французской и английской кухонь. В результате русская кухня приобрела черты европейской

изысканности, превратив обеды в настоящие театральные представления, где каждому дворянину отводилась роль согласно этикету. В XVIII веке в России доминировала европейская кухня, и многие современные блюда появились именно в этот период. Крестьянская кухня осталась практически неизменной: основой питания оставались злаки, как и тысячи лет назад. Однако в сельском хозяйстве появилось множество новинок, особенно в области овощеводства. Во время своей поездки в Голландию Петр отправил в Россию семена различных растений, включая баклажаны, савойскую капусту, сельдерей, тмин, сахарную свеклу, шалфей, петрушку, мяту, шпинат и фасоль [5].

Свиной закалывали и приготавливали впрок. Появилось большое количество рецептов засолки мяса. Его тушили, вялили, засаливали, при Петре все эти блюда добротной сдабривались специями. С XVII века на территорию России ввозят такие специи как: шафран, кардамон, имбирь, корица, гвоздика, мускатный орех, горчица и уксус. Больше всего из фруктов Пётр I ценил виноград. Многие его сорта выращивались на юге страны. Из винограда делали алкогольные напитки, высушивали и употребляли в виде изюма. Южные губернии с этого периода приобретают статус винных регионов.

Список источников

1. Георгиева Т.С. История русской культуры.-М.:Юрайт.-1998.-576с.
2. Захарова О.Ю. Светские церемониалы в России 18-начала 20в..-М.: АО Центрполиграф.-2003г.-329с.
3. Павленко Н.И. Петр Первый и его время.-М.:Просвещение.-1989.-175с.
4. Политковская Е.В.Как одевались в Москве и ее окрестностях 16-18 веках.-М.:Наука.-2004.-176с.
5. Короткова М.В. Путешествие в историю русского быта.- М.: Дрофа.-2006.-252с.

© И.Р. Кабанов, 2025

УДК 93

РОССИЙСКОЕ ДВОРЯНСТВО В XVIII ВЕКЕ: РЕФОРМЫ ПЕТРА I

КАБАНОВ ИЛЬЯС РАВИЛЕВИЧ

магистрант

ФГАОУ ВО «Казанский (Приволжский) федеральный университет»

Аннотация: В XVIII веке российское дворянство играло ключевую роль в обществе. Дворяне были привилегированным сословием, обладавшим правом владения крепостными крестьянами и землей. Они вели роскошный образ жизни, устраивали балы, маскарады и званые ужины. В их домах часто бывали гости, обсуждались последние новости и культурные события. Дворянские дети получали образование дома под руководством гувернеров и учителей, а затем могли продолжить обучение за границей. Женщины занимались рукоделием, музыкой и чтением, а мужчины служили в армии или на государственной службе. Жизнь дворян была наполнена праздниками, развлечениями и светскими обязанностями.

Ключевые слова: Российская Империя, история, дворянство, быт, досуг.

THE RUSSIAN NOBILITY IN THE 18TH CENTURY: REFORMS OF PETER THE GREAT

Kabanov Ilias Ravilevich

Abstract: in the 18th century, the Russian nobility played a key role in society. The nobles were a privileged class with the right to own serfs and land. They led a luxurious lifestyle, hosted balls, masquerades and dinner parties. Guests often visited their homes, and the latest news and cultural events were discussed. Noble children were educated at home under the guidance of tutors and teachers and then could continue their studies abroad. Women were engaged in needlework, music and reading, while men served in the army or in government service. The nobility's life was filled with celebrations, entertainment, and social responsibilities.

Keywords: Russian Empire, history, nobility, everyday life, leisure.

В конце 1718 года Пётр I издал указ о введении обязательных собраний нового формата — ассамблей, которые должны были стать неотъемлемой частью дворянского досуга. В своём распоряжении царь пояснял, что термин «ассамблея» происходит от французского *assemblée*, означающего «собрание», и предполагает встречу людей для общения и развлечений. Однако участие в этих мероприятиях было доступно исключительно представителям высшего общества. Ассамблеи начинались в послеобеденное время, около четырёх или пяти часов дня, и продолжались до десяти вечера. Обязанность организации ложилась на хозяев дома, которые должны были обеспечить помещение, угощения и напитки для гостей. По традиции, на стол подавались сладости, лёгкие алкогольные напитки, а также табак с трубками для курения. Учитывая личные предпочтения Петра I, значительное внимание уделялось интеллектуальным играм, особенно шахматам, для которых специально устанавливали игровые столики [1].

Задумываясь как средство социализации и приобщения дворянства к европейской культуре, ассамблеи на практике стали сложным испытанием для знати. Многие представители высшего общества, выросшие в традиционной русской среде, с трудом адаптировались к новым правилам поведения. Ожидалось, что гости не просто присутствуют на собрании, но активно участвуют в беседах, играх и танцах, что требовало определённой подготовки. В результате, вместо непринуждённого отдыха атмосфера на первых ассамблеях нередко была напряжённой, а сами мероприятия воспринимались скорее как принудительное испытание, чем как развлечение. Со временем представители дворянского сосло-

вия постепенно освоили светские манеры и модные танцы, благодаря чему ассамблеи, изначально воспринимавшиеся как вынужденная обязанность, превратились в привычный и даже ожидаемый элемент придворной жизни. На раннем этапе реформ знати были известны лишь два основных типа танцев: церемониальные, отличавшиеся торжественностью и строгостью движений, а также более подвижные английские танцы. Музыкальное сопровождение также было ограниченным — в распоряжении музыкантов находились преимущественно духовые инструменты, такие как трубы и фаготы, а также ударные литавры [2].

Для проведения ассамблей чаще выбирали зимнее время года, так как летом дворянство традиционно разъезжалось по загородным поместьям или участвовало в военных кампаниях. В тех случаях, когда организатором вечера становился сам император, торжества устраивались в Петергофе или в Летнем саду, что подчеркивало статус этих мероприятий как важной части новой придворной культуры. Помимо реформы досуга, Пётр I внёс значительные изменения в систему летоисчисления. Указом от 19 декабря 1699 года он установил новый порядок исчисления времени, отказавшись от традиционного отсчёта лет «от сотворения мира» в пользу западноевропейского календаря, основанного на рождении Иисуса Христа. В результате Россия перешла на новую систему счёта лет, соответствующую той, что использовалась в большинстве европейских государств. Существенным изменением стало и то, что теперь Новый год начинался не осенью, как прежде, а 1 января, что ещё больше приблизило страну к западным стандартам [3].

Новогодние празднования в России при Петре I претерпели значительные изменения. С 1 по 7 января отмечался Новый год, сопровождавшийся введением западноевропейских традиций. В домах начали устанавливать ели и сосны, что было заимствовано из северогерманской культуры, где эти деревья символизировали жизнь благодаря своей вечнозелёной хвое. По вечерам устраивались костры, вокруг которых собирались родные и близкие, чтобы поздравить друг друга с наступающим годом. В Санкт-Петербурге в честь праздника проводились масштабные фейерверки, подчёркивавшие торжественность момента.

Пётр I лично контролировал внедрение новых норм поведения и обучал дворян правилам этикета. В Петергофе была составлена специальная инструкция, регулирующая поведение гостей при дворе. В ней, среди прочего, содержались требования, направленные на поддержание порядка и приличий. Так, было запрещено менять постели и забираться на них в сапогах, что, очевидно, относилось к недисциплинированным гостям, не привыкшим к строгим нормам дворцового быта. Значительные перемены произошли и в сфере брачных отношений. Одним из важнейших нововведений стал запрет на принудительное замужество, что противоречило устоявшимся в русском обществе нормам, при которых судьба невесты решалась без её согласия. Были повышены минимальные брачные возрасты для юношей и девушек, а также разрешены браки с иностранцами, исповедующими иную веру.

Кроме того, устанавливались новые обязательные этапы заключения брачного союза. За шесть недель до свадьбы должна была состояться официальная церемония обручения, после которой жених и невеста получали возможность свободного общения. Если в этот период один из них приходил к выводу, что союз нежелателен, он имел право отказаться от брака. Постепенно свадебные обряды начали напоминать европейские торжества, сопровождаемые массовыми гуляньями и танцами. Одним из самых радикальных решений Петра I стало разрешение на развод, что противоречило традициям домостроя и православным канонам, согласно которым брачный союз считался неразрывным. Помимо этого, в брачную практику был введён институт брачных контрактов, что постепенно сделало союз между супругами более формализованным и приближённым к финансовой сделке. Эти изменения привели к переосмыслению роли женщины в семье. Жена переставала быть только хозяйкой дома и приобретала статус союзника и спутницы мужа. В свою очередь, муж, следуя идеалам Просвещения, становился более образованным и гибким в семейных вопросах. Таким образом, брачные реформы Петра I способствовали постепенному изменению традиционной патриархальной модели семьи, вводя в неё элементы равноправия и личного выбора [4].

В дворянских усадьбах эпохи Петра I стали формироваться личные библиотеки, в которых собирались как отечественные, так и зарубежные книги. Это отражало растущий интерес к науке, филосо-

фии и европейской культуре среди образованного сословия. Наиболее заметные изменения происходили в Петербурге и Москве — ключевых центрах государственной администрации и военного управления. Именно сюда переселялись многие представители знати, оставляя родовые поместья под управлением доверенных лиц и посещая их лишь эпизодически [5].

Список источников

1. Павленко Н.И. Петр Великий. – М.: Издательство «Мысль», 1990.-93с.
2. Терещенко А.В. Быт русского народа. Ч.1. -М.: Русская книга.-1997.-288с.
3. Суслина Е.Н. Повседневная жизнь русских щеголей и модниц.-М.:Мол.гвардия.-2003.-381с.
4. Пыляев М.И. Старое житье.- Санкт-Петербург: Типография А.С. Суворина.- 1892.-318с.
5. Пушкарева Н.Л. Частная жизнь русской женщины: невеста, жена, любовница (10- начало19в.).-М.:Ладомир.-1997.-381с.

© И.Р. Кабанов, 2025.

УДК 93

ЕВРОПЕИЗАЦИЯ БЫТА ДВОРЯН В РОССИИ

КАБАНОВ ИЛЬЯС РАВИЛЕВИЧ

магистрант

ФГАОУ ВО «Казанский (Приволжский) федеральный университет

Аннотация: начало 18 века совпало с эпохой реформ Петра I, целью которых было преодоление отставания России от Запада в плане развития. Эти реформы затронули практически все сферы общественной жизни. Государству была необходима светская культура, и важнейшим нововведением стало ее открытость, позволяющая заимствование культурных элементов из зарубежных стран. Период правления Петра — это время значительных изменений, что явно видно и в истории дворянства, и в их повседневной жизни.

Ключевые слова: Россия, история, дворянство, XVIII век, досуг.

EUROPEANIZATION ON THE LIFE OF THE NOBILITY IN RUSSIA

Kabanov Ilias Ravilevich

Abstract: the beginning of the 18th century coincided with the era of Peter the Great's reforms, which aimed to overcome Russia's lagging behind the West in terms of development. These reforms have affected almost all spheres of public life. The state needed a secular culture, and the most important innovation was its openness, allowing the borrowing of cultural elements from foreign countries. The period of Peter's reign is a time of significant changes, which is clearly visible both in the history of the nobility and in their daily lives.

Keywords: Russia, history, nobility, XVIII century, leisure.

На протяжении нескольких столетий дворянство оставалось ведущим сословием, на которое опиралась государственная власть в России. Его истоки восходят к XII веку, когда дворяне представляли собой малозначительное ответвление военной и служилой структуры. Однако со временем их влияние возрастало, а эпоха Петра I стала ключевой в процессе консолидации дворянского сословия. Именно в этот период были заложены основы новой социальной системы, в рамках которой любой человек, независимо от происхождения, мог вступить в ряды дворянства и добиться высокого положения, следуя установленной системе карьерного роста.

XVIII век занимает особое место в истории России, поскольку характеризуется радикальным сломом традиционных устоев и формированием принципиально новой государственной и социальной структуры. Реформы Петра I охватывали практически все аспекты жизни общества, от государственного управления и армии до бытовой культуры и личных повседневных привычек. Этот период стал временем интенсивной европеизации, в ходе которой российское дворянство вынуждено было адаптироваться к новым нормам поведения, моды и этикета. Современная историческая наука проявляет всё больший интерес к изучению микромира человека, его повседневной жизни и бытовых практик. В этом контексте исследование преобразований, произошедших в быту и образе жизни российского дворянства в первой четверти XVIII века, представляется особенно актуальным. Первые 25 лет столетия стали временем масштабных преобразований, в ходе которых Россия не только превратилась в могущественную империю, но и значительно приблизилась к западноевропейским стандартам культуры и общественной жизни. Анализ этих изменений позволяет глубже понять, каким образом реформы Петра I повлияли на личные и социальные привычки дворянского сословия, а также на восприятие ими новых норм и ценностей [1].

На сегодняшний день проведено значительное количество исследований, посвящённых рефор-

мам Петра I и их влиянию на российское общество. Среди обширного массива литературы особую ценность представляют труды, написанные ещё до революции 1917 года, поскольку они заложили основы научного осмысления данного периода. В этом контексте особенно выделяются работы таких выдающихся историков, как В. О. Ключевский, Н. М. Карамзин и С. М. Соловьёв. Наиболее детальный анализ изменений в быту дворянства в эпоху Петра I принадлежит С. М. Соловьёву. В своём фундаментальном труде *«История России с древнейших времён»* он обращает внимание на то, что преобразования начались ещё во второй половине XVII века, задолго до активных реформ царя. Исследователь подчёркивает, что культурные изменения первоначально проявились в материальной сфере, особенно в финансовых аспектах быта. Важным индикатором этих трансформаций, по мнению Соловьёва, стала дворянская одежда, которая несла в себе не только эстетическую, но и социальную функцию, определяя принадлежность к определённой этнической и культурной среде [2].

Соловьёв рассматривает реформы Петра I как закономерный этап в развитии России и подчёркивает их неизбежность. В третьей главе восемнадцатого тома *«Истории России с древнейших времён»* он утверждает, что действия Петра I были оправданы с точки зрения исторического процесса, называя их способом «введения слабого, бедного, почти неизвестного народа на историческую сцену через цивилизацию». Таким образом, историк рассматривает европеизацию России как средство выхода страны на мировой уровень, подчёркивая, что изменения, пусть и внедряемые насильственными методами, были направлены на интеграцию России в европейскую культурную и политическую систему.

Выдающийся историк В. О. Ключевский, развивая идеи С. М. Соловьёва, отмечал, что изменения в повседневной жизни российского общества произошли не столько под влиянием насущной необходимости, сколько в силу личных взглядов и амбиций Петра I. Он подчёркивал, что царь стремился внедрить в российскую действительность европейскую науку и просвещение, используя дворянство в качестве проводника этих нововведений: *«Он надеялся ... внедрить в Россию европейскую науку и просвещение через дворянство как необходимое условие...»*. Схожую точку зрения высказывал и Н. М. Карамзин, обращая внимание на тот факт, что реформы Петра I были продиктованы не только государственными интересами, но и его личной увлечённостью европейской культурой. Он отмечал, что молодой царь, полный энтузиазма, мечтал превратить Россию в полноценное европейское государство. Однако историк критически оценивал чрезмерную увлечённость Петра внешними атрибутами европейского образа жизни, указывая на то, что эта страсть часто превышала разумные пределы: *«Но эта страсть к новым для нас обычаям превышала границы разумного ... Русская одежда и борода не мешали созданию школ»*. Таким образом, Карамзин ставил под сомнение необходимость некоторых наиболее радикальных реформ, связанных с изменением внешнего облика россиян [3].

Сведения о культурных трансформациях при Петре I можно найти и в ряде других научных трудов. Так, в работе Е. И. Карновича *«Исторические рассказы и бытовые очерки»* содержатся ценные данные о праздниках и увеселительных мероприятиях той эпохи, что позволяет глубже понять, каким образом изменился досуг дворянства. Особого внимания заслуживает и исследование М. М. Богословского *«Быт и нравы русского дворянства в первой половине XVIII века»*, в котором подробно рассматривается социальный уклад знати в период реформ Петра I (1698–1725 годы). Этот труд охватывает широкий круг вопросов, связанных с изменениями в повседневной жизни дворянства, включая трансформацию семейных традиций, бытовых привычек и образовательных стандартов [4].

Лотман рассматривает укрепление дворянства и рост его влияния как непосредственное следствие реформ Петра I, которые не только изменили административное положение сословия, но и наложили отпечаток на его повседневную жизнь. Читая этот труд, можно глубоко погрузиться в бытовую культуру русского дворянина, сохранившую свои основные черты на протяжении полутора веков — от петровских преобразований до начала XIX столетия. Автор показывает дворян в различных социальных контекстах: за карточным столом, в кругу семьи, на торжественных балах и светских приёмах [5].

Отдельное внимание в работе уделено эстетическим аспектам быта: Лотман детально описывает процесс создания и ношения дворянской одежды, особенности женских причёсок, принятые нормы поведения и ритуалы общения. Исследователь подчёркивает, что все эти элементы составляли не только внешнюю сторону жизни, но и формировали особую систему символов, через которую дворян-

ство выражало свою принадлежность к элите. Для Лотмана изучение дворянской повседневности выходит за рамки простого описания традиций — он рассматривает её в историко-психологическом контексте. По его мнению, быт становится своеобразной картой культурного кода эпохи, а сама культура — текстом, в котором зафиксированы смыслы и ценности дворянского сословия. Такой подход позволяет взглянуть на жизнь знати XVIII века не только как на совокупность внешних атрибутов, но и как на сложную систему символических и социальных взаимоотношений, формировавших облик российского общества в петровскую и послепетровскую эпоху.

Список источников

1. Георгиева Т.С. История русской культуры.-М.: Юрайт. -1998.-576 с.;
2. Захарова О.Ю. Светские церемониалы в России 18-начала 20в..-М.: АО Центрполиграф.-2003г.-329с;
3. История России в вопросах и ответах./Под ред. В.А.Динеса, А.А. Воротникова.- Саратов.- Издат.центр СГСЭУ.-2000.-384с.;
4. Карамзин М.К. История государства Российского. Т.11-12.- Санкт-Петербург: Типография Эдуарда Праца.- 1853.-425с;
5. Кирсанова Р.М. Русский костюм и быт 18- 19вв.//Культурология.-2007.-№4.-С.152.
6. Ключевский В.О. Соч. в 9 т.,т.4. Курс русской истории.- М.:Мысль.-1989.-398с.

© И.Р. Кабанов, 2025.

ЭКОНОМИЧЕСКИЕ НАУКИ

УДК 330

ПРАВОВОЕ РЕГУЛИРОВАНИЕ БИРЖЕВОЙ ДЕЯТЕЛЬНОСТИ КАК ОСНОВА СТАБИЛЬНОГО И ЭФФЕКТИВНОГО РЫНКА

БУРХИНА ПОЛИНА АЛЕКСЕЕВНА

студент Института экономики и управления,
Белгородский государственный национальный исследовательский университет (НИУ «БелГУ»)

Научный руководитель: Гордя Дарья Викторовна

*к.э.н., старший преподаватель кафедры инновационной экономики и финансов,
Белгородский государственный национальный исследовательский университет (НИУ «БелГУ»)*

Аннотация: статья посвящена изучению правового регулирования биржевой деятельности как основе стабильного и эффективного рынка. Правовое регулирование обеспечивает стабильность, эффективность и справедливость финансового рынка, а также устанавливает правила и стандарты. В ходе написания статьи автором изучена основная цель, задачи и элементы правового регулирования, а также выявлена тенденция развития.

Ключевые слова: биржевая деятельность, биржа, правовое регулирование, конкуренция, инвесторы, биржевые торги.

LEGAL REGULATION OF EXCHANGE ACTIVITIES AS A BASIS FOR A STABLE AND EFFECTIVE MARKET

Burkhina Polina Alekseevna

Scientific adviser: Gordya Daria Viktorovna

Abstract: The article is devoted to the study of legal regulation of exchange activities as the basis for a stable and efficient market. Legal regulation ensures stability, efficiency and fairness of the financial market, and also establishes rules and standards. In the course of writing the article, the author studied the main goal, objectives and elements of legal regulation, and also identified the development trend.

Keywords: stock exchange activity, stock exchange, legal regulation, competition, investors, stock exchange trading.

В современной экономике биржевая деятельность играет очень важную роль. Она охватывает операции с ценными бумагами, товарами, валютой и деривативами. Так же биржа обеспечивает организованную платформу для торговли, способствует ценообразованию, распределению капитала и управлению рисками. Для достижения эффективного и справедливого функционирования биржевой деятельности необходимо четкое и всестороннее правовое регулирование.

Правовое регулирование биржевой деятельности направлено на достижение следующих целей:

- создание равных условий для всех участников торгов и предотвращение манипулирования рынком, инсайдерской торговли;
- обеспечение защиты прав и интересов инвесторов;
- предотвращение рисков, связанных с биржевой деятельностью, которые могут угрожать ста-

бильности финансовой системы;

- обеспечение формирования цен на основе спроса и предложения, для отражения реальной стоимости активов;

- создание условий для развития конкуренции между участниками рынка и биржами.

Для достижения этих целей правовое регулирование выполняет следующие задачи [4, с. 78-95]:

1. Установление требований к биржам и участникам торгов.
2. Определение правил проведения торгов, клиринга и расчетов.
3. Регулирование деятельности клиринговых организаций и депозитариев.
4. Предотвращение манипулирования рынком и инсайдерской торговли.
5. Установление ответственности за нарушения правил биржевой торговли.

Правовое регулирование устанавливает правила проведения торгов, клиринга и расчетов для обеспечения эффективности, надежности и прозрачности биржевой деятельности (табл. 1) [6, с. 20-40].

Таблица 1

Основные элементы правового регулирования

Элемент	Характеристика
Лицензирование и регулирование деятельности бирж	Для организации биржевой торговли необходимо получить соответствующую лицензию от уполномоченного органа (например, Центрального банка). Регулятор устанавливает требования к капиталу, организационной структуре, системе управления рисками и внутреннему контролю биржи.
Требования к участникам торгов	Устанавливаются требования к квалификации, финансовой устойчивости и соблюдению правил торгов для профессиональных участников рынка ценных бумаг, брокеров, дилеров и других лиц, осуществляющих операции на бирже.
Правила проведения торгов	Определяются порядок подачи заявок, ценообразования, исполнения сделок, приостановления и возобновления торгов. Эти правила должны быть прозрачными, справедливыми и обеспечивать равные возможности для всех участников.
Клиринг и расчеты	Регулируется деятельность клиринговых организаций, которые обеспечивают расчеты по сделкам, управление рисками и гарантирование исполнения обязательств.
Предотвращение манипулирования рынком и инсайдерской торговли	Законодательно запрещаются действия, направленные на создание ложного спроса или предложения, искажение цен и использование конфиденциальной информации для получения прибыли.
Раскрытие информации	Устанавливаются требования к раскрытию информации о деятельности биржи, правилах торгов, финансовых результатах компаний и других сведениях, важных для инвесторов.
Надзор и контроль	Уполномоченные органы осуществляют надзор и контроль за биржевой деятельностью, выявляют и пресекают нарушения, проводят расследования и привлекают виновных к ответственности.
Ответственность за нарушения	За нарушение правил биржевой торговли, манипулирование рынком, инсайдерскую торговлю и другие противоправные действия предусмотрены административные и уголовные санкции.

Правовое регулирование биржевой деятельности в разных странах либо значительно, либо менее значительно отличается друг от друга в зависимости от особенностей экономической системы, уровня развития финансового рынка и традиций правовой культуры (табл. 2) [1, с. 1-250].

Защита прав инвесторов является приоритетной задачей правового регулирования для всех стран. Так же все страны принимают меры по предотвращению манипулирования рынком и неправомерного использования инсайдерской информации [2, с. 45-60].

В последние годы наблюдаются тенденции в развитии правового регулирования биржевой деятельности:

- в связи с глобализацией финансовых рынков усилилось международное сотрудничество в области регулирования и надзора за биржевой деятельностью;

- инвесторы требуют большей прозрачности и доступности информации о деятельности бирж и компаний;

- регуляторы уделяют особое внимание предотвращению и пресечению манипулирования рынком и инсайдерской торговли;

- развитие финансовых технологий требует разработки новых правил и стандартов регулирования,

учитывающих особенности цифровых активов, алгоритмической торговли и других инноваций [5, с. 34-50];
- усиливается ответственность бирж, участников торгов и других лиц за нарушения правил биржевой торговли.

Таблица 2

Правовое регулирование биржевой деятельности в разных странах

Страна	Регулирующий орган	Ключевые особенности регулирования
США	Комиссия по ценным бумагам и биржам (SEC)	- Строгий надзор за манипулированием рынком и инсайдерской торговлей; - Требования к регистрации брокеров и дилеров; - Регулирование алгоритмической торговли; - Защита прав инвесторов.
Европейский Союз	Европейское управление по ценным бумагам и рынкам (ESMA) (координация), национальные регуляторы	- Гармонизированное регулирование финансовых рынков; - Требования к прозрачности и раскрытию информации; - Борьба с манипулированием рынком и инсайдерской торговлей; - Защита прав инвесторов; - Регулирование высокочастотной торговли.
Великобритания	Управление по финансовому регулированию и надзору (FCA)	- Широкие полномочия по надзору и контролю за финансовыми рынками; - Акцент на защите прав потребителей; - Регулирование высокочастотной торговли; - Жесткие санкции за нарушения.
Япония	Агентство финансовых услуг (FSA)	- Регулирование финансовых инструментов и деятельности бирж; - Требования к раскрытию информации; - Надзор за манипулированием рынком и инсайдерской торговлей; - Участие в международном сотрудничестве.
Китай	Комиссия по регулированию ценных бумаг Китая (CSRC)	- Строгий государственный контроль над рынком ценных бумаг; - Ограничения на иностранные инвестиции; - Поддержка развития внутреннего рынка капитала; - Борьба с коррупцией и финансовыми преступлениями.
Россия	Банк России	- Регулирование деятельности профессиональных участников рынка ценных бумаг; - Установление требований к биржам и клиринговым организациям; - Надзор за манипулированием рынком и инсайдерской торговлей; - Защита прав инвесторов.
Германия	Федеральное управление финансового надзора Германии (BaFin)	- Комплексное регулирование финансового сектора; - Требования к капиталу и управлению рисками; - Защита прав инвесторов; - Надзор за соблюдением законодательства.
Канада	Провинциальные комиссии по ценным бумагам	- Децентрализованное регулирование на уровне провинций. - Требования к раскрытию информации. - Защита прав инвесторов. - Надзор за брокерскими компаниями и инвестиционными фондами.

Таким образом, правовое регулирование биржевой деятельности является необходимым условием для обеспечения стабильности, эффективности и справедливости финансового рынка. Оно устанавливает правила и стандарты, которые должны соблюдаться всеми участниками рынка, а также защищает интересы инвесторов и способствует экономическому росту. Постоянное совершенствование правового регулирования с учетом новых вызовов и тенденций развития финансовой индустрии является важной задачей для поддержания конкурентоспособности и устойчивости биржевой деятельности.

Список источников

1. Александров И. В. Правовое регулирование биржевой деятельности в России: проблемы и перспективы. / Москва: Юридический центр Пресс. – 2021. - С. 1-250.

2. Бабичев А. Н. Биржевая деятельность: правовые аспекты и международные стандарты. // Журнал российского права. - 12(3). – 2020. – С. 45-60.
3. Быканова Н. И., Гордя Д.В. Цифровая трансформация финансового рынка в России // Современные проблемы социально-экономических систем в условиях глобализации : Сборник научных трудов ХУ Международной научно-практической конференции, Белгород, 21 октября 2021 года / Под научной редакцией Е.Н. Камышанченко, Ю.Л. Растопчиной, А.А. Швецовой. – Белгород: Общество с ограниченной ответственностью Эпицентр, 2021. – С. 160-163.
4. Данилова Л. В. Правовые механизмы обеспечения стабильности финансовых рынков. // Финансовое право. - 15(2). – 2023. - С. 78-95.
5. Ковалев С. И., Рябов Д. А. Эффективность правового регулирования биржевой деятельности в условиях цифровизации. // Экономика и право. - 8(4). – 2020. – С. 34-50.
6. Петрова И. Г., Соловьев, А. М. Правовые основы функционирования фондовых бирж. // Право и экономика. - 9(2). – 2020. – С. 20-40.

УДК 338

ФИНАНСОВЫЕ РАКУРСЫ ЭКОНОМИЧЕСКИХ ПРЕСТУПЛЕНИЙ

БЕЛЯНЦЕВА ОКСАНА МИХАЙЛОВНА,

к.э.н., доцент

ЕВСТИФЕЕВА АННА ВЛАДИМИРОВНА**РЕПИНА ДАРЬЯ ЮРЬЕВНА**

студенты

ФГБОУ ВО «Воронежский государственный университет»

Аннотация: статья посвящена некоторым финансовым аспектам экономических преступлений, которые в условиях глобализации и цифровизации наносят серьезный ущерб финансовому сектору. Особое внимание уделено противоправным деяниям, связанным с цифровой валютой и коррупцией. Авторы подчеркивают важность совершенствования законодательства, международного сотрудничества, технологий (включая искусственный интеллект) и других мер для эффективной борьбы с экономическими преступлениями и обеспечения финансовой безопасности общества.

Ключевые слова: экономические преступления, цифровая валюта, коррупция, теневая экономика, экономическая безопасность.

FINANCIAL ASPECTS OF ECONOMIC CRIMES

Belyantseva Oksana Mikhaylovna,**Evstifeeva Anna Vladimirovna,****Repina Daria Yurievna**

Annotation: The article is devoted to some financial aspects of economic crimes, which, in the context of globalization and digitalization, cause serious damage to the financial sector. Particular attention is paid to illegal activities with digital currency and corruption. The authors emphasize the importance of improving legislation, international cooperation, technology (including artificial intelligence) and other measures to effectively combat economic crimes and ensure the financial security of society.

Keywords: economic crimes, digital currency, corruption, shadow economy, economic security.

Экономические преступления являются одной из самых острых проблем современности, так как приводят к разрастанию теневой экономики, процветанию взяточничества, мошенничества, нелегального бизнеса, благодаря которым государство теряет колоссальные суммы денег, которые могли бы поступать в бюджет страны, люди страдают от несправедливости и неравенства в обществе.

Как известно, экономические преступления – это деяния, направленные против собственности, независимо от ее формы, способа совершения преступления, побудительного мотива и статуса преступника. При этом преступное воздействие может затрагивать как всю экономику, так и ее отдельные сферы, частные предпринимательские инициативы, группы людей, отдельных граждан.

К признакам экономической преступности можно отнести: извлечение выгоды через присвоение экономических объектов корыстным путем; совершение преступлений в процессе профессиональной деятельности; нанесение значительного ущерба, возникающего из стремления к максимальной прибыли любой ценой; продолжающееся и систематическое совершение преступлений, приводящее к мно-

жественности и многоэпизодности преступной деятельности; коррупция как часть незаконной экономической активности.

Среди факторов, способствующих развитию экономической преступности, нужно выделить следующие:

- проникновение представителей различных секторов теневой экономики в хозяйственную и финансовую деятельность компаний;
- сложная криминогенная ситуация в отраслях добычи и переработки сырья, сельском хозяйстве, промышленности, транспорте и строительстве;
- мошенничество в сфере инвестиционной деятельности;
- сохранение в сфере внешнеэкономической деятельности нелегального и полулегального вывозы российских сырьевых ресурсов за границу;
- проблемы криминального характера на потребительском рынке;
- неправомерное использование чужих интеллектуальных прав и др.

Стабильно напряженная ситуация с преступлениями экономического характера в РФ отражена на рис. 1. Количество таких преступлений в 2024 году составило более 105 тысяч (таким же был уровень в 2023 и 2020 годах), лишь незначительно (на 5-10%) сократившись по сравнению с 2021-2022 годами [1].



Рис. 1. Количество преступлений экономической направленности в РФ, тыс. преступлений

Особым объектом и инструментом экономических преступлений стала цифровая валюта. Несмотря на обещания децентрализации и финансовой свободы, она все чаще оказывается в центре криминальной активности. Хотя технология блокчейн изначально задумывалась как прозрачная и безопасная, есть целый ряд факторов, способствующих развитию преступности в данной сфере.

1. Главное преимущество криптовалюты для преступников – относительная анонимность. Каждая транзакция связана с криптокошельком. Это позволяет преступникам скрывать свою личность, используя подставные имена. Отслеживание транзакций становится сложной задачей, требующей специальных навыков, специализированных знаний криптографии и блокчейн-технологий, а также больших ресурсов со стороны правоохранительных органов.

2. Криптовалютные транзакции осуществляются быстро и практически без географических ограничений. Это позволяет преступникам мгновенно переводить деньги на счета, расположенные в любой точке мира, опережая действия правоохранительных органов и затрудняя арест активов.

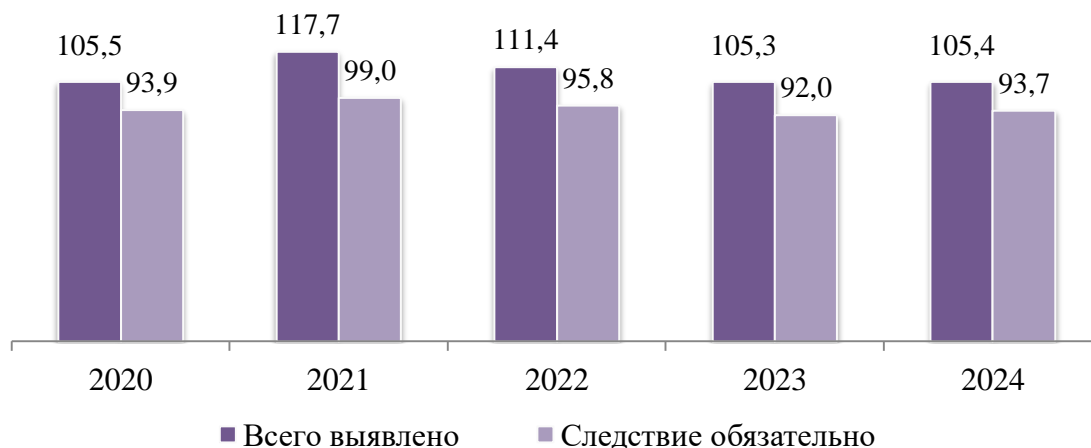
3. Наблюдается стремительный рост преступлений, использующих криптовалюту в качестве платежного средства, благодаря чему процветают отмывание денег, торговля наркотиками и оружием, мошенничество, вымогательство.

4. Глобальный характер транзакций значительно усложняет контроль.

Согласно отчету аналитической компании Chainalysis (рис. 2), в 2024 году преступники получили 40,9 млрд долл. в криптовалютах. Эта сумма средств, переведенных на криминальные криптовалютные адреса, немного уменьшилась по сравнению с 2023 годом (на 5,2 млрд долл., или 11,3%), а снижение по сравнению с «пиковым» 2022 годом составило почти 25%. Однако уже в 2025 году, по прогнозу Chainalysis, сумма криптовалюты, полученной от незаконной деятельности, может составить 51 млрд долл. Всего же за 8 лет (2017-2024 гг.) общая сумма криптовалюты от преступных операций выросла более, чем в 8 раз.



Рис. 2. Общая стоимость криптовалюты, полученной от незаконной деятельности, млрд. долл. [2]

Таким образом, несмотря на положительные аспекты, связанные с децентрализацией и возможностью быстрого доступа к финансовым ресурсам, использование криптовалют связано с серьезными угрозами. Правовые вопросы регулирования цифровой валюты все еще не решены. Отсюда необходимость разработки эффективных мер как правового, так и экономического характера по регулированию и надзору за операциями с цифровыми активами. При этом важен именно комплексный, экономико-правовой, подход для борьбы с криминальным использованием криптовалюты, включающий усиление международного сотрудничества и использование зарубежного опыта в этой сфере, разработку и внедрение специализированного программного обеспечения, повышение финансовой грамотности населения, совершенствование механизма регулирования криптовалютного рынка.

Заметим, что противоправные действия с цифровой валютой зачастую обслуживают различного рода коррупционные схемы. При этом сама коррупция, разумеется, не ограничивается использованием криптовалютных махинаций, а включает целый спектр противозаконных действий: злоупотребление служебным положением, превышение полномочий, получение и дача взятки, коммерческий подкуп, мошенничество, взяточничество, служебный подлог и т.п. В любом случае коррупция, будучи способом незаконного обогащения отдельными лицами с использованием должностных преимуществ за счет граждан и государства и вопреки интересам общества, занимает большую часть в структуре противозаконных деяний экономической направленности. [3]

К сожалению, в России в течение последних лет наблюдается рост экономической преступности с преобладанием коррупционной составляющей [4]. По сообщению генерального прокурора РФ, в 2024 году около 30 тысяч чиновников были привлечены к ответственности за коррупцию (500 человек уволены), а более половины коррупционных преступлений пришлось на взяточничество. Так, только за первые 9 месяцев 2024 года было выявлено порядка 19 тысяч случаев взяток. Всего в первом полугодии 2024 года в России было зарегистрировано более 10 тысяч человек, совершивших преступления, связанных с коррупцией. Это самый высокий показатель за последние годы, так как за тот же период 2023 года было выявлено 9917 коррупционеров, 2022 года – 9880 [5]. В сравнении с 2020 годом данное явление возросло на 31,04%.

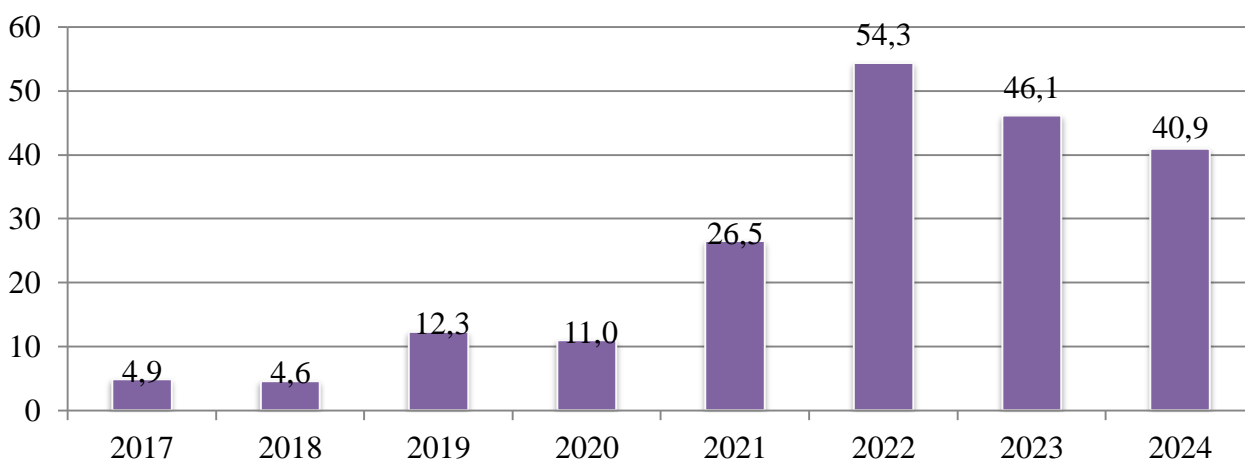
На основании предыдущих лет нами был сделан прогноз, согласно которому за первое полугодие 2025 года произойдет 11609 коррупционных преступлений, что практически на 50% больше в сравнении с 2017 годом (рис. 3).



Рис. 3. Количество преступлений, совершенных за первые полугодия (2025 г. – прогноз)

Согласно индексу восприятия коррупции (ИВК), публикуемому Transparency International, в 2023 году Россия занимала 141 место из 180 стран, а в 2024 году еще ухудшила свои позиции, опустившись на 154 место (такой же уровень у Гондураса, Ливана, Азербайджана). Сегодня ИВК в РФ составляет 22 балла из 100, это самый низкий результат за всё время наблюдений, и он почти вдвое ниже среднего мирового показателя, который составляет 43 балла [6].

Подчеркнем, что сложившаяся в России неблагоприятная ситуация с коррупцией, как и экономической преступностью в целом диктует необходимость совершенствования способов борьбы с противоправными деяниями в экономической сфере. Среди самых эффективных и первостепенных, по нашему мнению, являются такие:

- обеспечение государством экономической и политической стабильности;
- совершенствование законодательства в сфере экономических преступлений и ужесточение наказания за некоторые виды противозаконных действий в области теневого бизнеса;
- активизация сотрудничества с другими государствами, обмен опытом;
- использование систем со встроенным искусственным интеллектом, которые будут находить отклонения в финансовых документах;
- разработка и внедрение механизма сотрудничества бизнеса с правоохранительными органами для взаимной поддержки и обмена информацией [7].

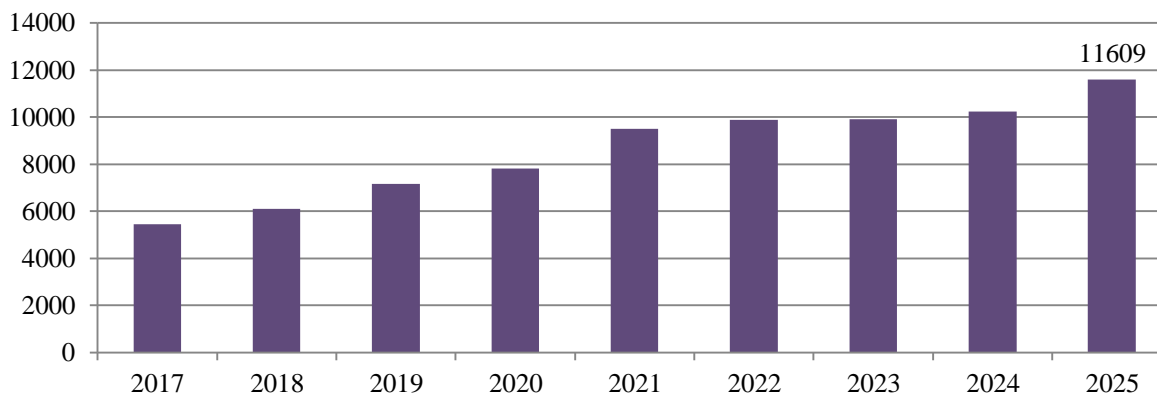
Борьба с экономической преступностью – это сложная, но неотложная задача, требующая объединенных усилий государственных ведомств и правоохранительных органов, ИТ-специалистов и налоговых инспекторов, отдельных граждан и общественных объединений для обеспечения финансовой безопасности и устойчивого развития экономики страны.

Список источников

1. Состояние преступности в России за январь-декабрь 2024 года [Электронный ресурс]. – Режим доступа: URL: <https://media.mvd.ru/files/application/9209203> (27.02.2024)
2. Тенденции криптопреступности в 2025 году [Электронный ресурс]. – Режим доступа: URL: <https://www.chainalysis.com/blog/2025-crypto-crime-report-introduction/> (27.02.2024)
3. Что такое коррупция и способы борьбы с ней [Электронный ресурс]. – Режим доступа: URL: https://adminsaly.m.gosuslugi.ru/deyatelnost/napravleniya-deyatelnosti/protivodeystvie-korrupsii/pamyatki-protivodeystviyu-korrupsii_1175.html (27.02.2024)

4. Герасимова Л.А. Формы проявления экономической преступности в России и меры ее нивелирования // Экономика и управление: научно-практический журнал. – 2024. – № 4. – С. 21–27.
5. В 2024 году около 30 тыс. чиновников привлекли к ответственности за коррупцию [Электронный ресурс]. – Режим доступа: URL: <https://www.kommersant.ru/doc/7362462> (27.02.2024)
6. ИВК-2024: у России 22 балла – худший результат в истории [Электронный ресурс]. – Режим доступа: URL: <https://ti-russia.org/blog/indeks-vospriyatiya-korrupczii-2024-u-rossii-22-balla-hudshij-rezultat-v-istorii/>
7. Желябовская К.В. Национальная политика России по борьбе с экономической преступностью [Электронный ресурс]. – Режим доступа: URL: <https://cyberleninka.ru/article/n/natsionalnaya-politika-rossii-po-borbe-s-ekonomicheskoj-prestupnostyu> (27.02.2024)

УДК 338

ВЛИЯНИЕ ОБОРОТНОГО КАПИТАЛА НА УРОВЕНЬ ФИНАНСОВОЙ ГИБКОСТИ РОССИЙСКИХ КОМПАНИЙ

ДРОЖЖИН ИЛЬЯ АЛЕКСЕЕВИЧ

студент
ФГБОУ ВО «РЭУ им. Г.В. Плеханова»
филиал в г. Пятигорске Ставропольского края, Россия

Научный руководитель: Таран Олег Леонидович
д-р. экон. наук, доцент
ФГБОУ ВО «РЭУ им. Г.В. Плеханова»
филиал в г. Пятигорске Ставропольского края, Россия

Аннотация: в данной публикации исследуется влияние оборотного капитала на уровень финансовой гибкости отечественных компаний. Оборотный капитал играет важную роль в финансовом управлении, оказывая воздействие на ликвидность, платежеспособность и общую финансовую устойчивость предприятия. В условиях нестабильной экономической обстановки, характерной для России, финансовая гибкость становится ключевым фактором, определяющим способность компаний приспосабливаться к изменениям внешней среды.

Ключевые слова: оборотный капитал, финансовая гибкость, российские компании, управление оборотным капиталом, ликвидность, дебиторская задолженность, запасы, экономическая нестабильность, конкурентоспособность, внешние факторы, инвестиции, стратегии управления, финансовая устойчивость, экономическая политика, инфляция, финансовые рынки, адаптация к изменениям, устойчивые конкурентные преимущества, оптимизация ресурсов.

THE IMPACT OF WORKING CAPITAL ON THE LEVEL OF FINANCIAL FLEXIBILITY OF RUSSIAN COMPANIES

Drozhin Ilya Alekseevich

Scientific adviser: Taran Oleg Leonidovich

Abstract: this publication examines the impact of working capital on the level of financial flexibility of domestic companies. Working capital plays an important role in financial management, influencing the liquidity, solvency and overall financial stability of an enterprise. In the unstable economic environment typical for Russia, financial flexibility becomes a key factor determining the ability of companies to adapt to changes in the external environment.

Keywords: working capital, financial flexibility, Russian companies, working capital management, liquidity, accounts receivable, inventories, economic instability, competitiveness, external factors, investments, management strategies, financial stability, economic policy, inflation, financial markets, adaptation to change, sustainable competitive advantages, resource optimization.

В условиях нестабильной российской экономики финансовая гибкость играет ключевую роль для успешной деятельности компаний. Она обеспечивает возможность быстро реагировать на изменения на рынке, такие как колебания курсов валют, изменения в спросе и воздействие внешних факторов. Отсутствие финансовой гибкости может привести к потере конкурентоспособности и столкновению с финансовыми проблемами из-за неопределенности экономической и политической обстановки в России. Гибкость и адаптивность помогают компаниям преодолевать экономические колебания и сохранять стабильность. Исследование влияния оборотного капитала на финансовую гибкость отечественных компаний является актуальной темой. В данной статье рассматриваются теоретические аспекты оборотного капитала и его влияние на финансовую гибкость. Приводятся практические примеры, демонстрирующие важность эффективного управления оборотным капиталом для устойчивого роста и развития компаний в российской экономике.

Оборотный капитал — это капитал, инвестируемый в текущую деятельность на период каждого операционного цикла. Часто это трактуется как текущие активы, оборотные средства. Оборотный капитал участвует только в одном производственном цикле и полностью переносит свою стоимость на продукцию, в то время как основной капитал неоднократно участвует в процессе производства и переносит свою стоимость на продукцию по частям. Поэтому оборотный капитал обращается быстрее, чем основной капитал. С увеличением доли оборотного капитала в общей сумме авансированного капитала время оборота всего капитала сокращается. Оборотный капитал характеризуется не только объёмом и структурой, но и ликвидностью текущих активов. При этом учитывается, что, например, производственные запасы менее ликвидны, чем готовая продукция, а абсолютно ликвидны денежные средства. По источникам формирования оборотный капитал подразделяется на собственный и заёмный (привлечённый). Собственный оборотный капитал предприятий обеспечивает финансовую устойчивость и оперативную самостоятельность хозяйствующего субъекта. Заёмный капитал, привлекаемый в виде банковских кредитов и других форм, покрывает дополнительную потребность предприятия в средствах. [1]

Оборотный капитал включает в себя несколько важных компонентов: запасы, НДС по приобретенным ценностям, дебиторская задолженность, финансовые вложения (за исключением денежных эквивалентов), денежные средства и денежные эквиваленты, прочие активы, удовлетворяющие признакам оборотных активов. Существует несколько способов управления оборотного капитала, помогающие организациям оптимизировать его и улучшить финансовую гибкость: организационно-распорядительные (организационные (проект, регламент, норма) и распорядительные (приказы и рекомендации)), социально-психологические (принуждение, побуждение, убеждение, личный пример), экономические. Чаще всего на практике используется различное сочетание методов из перечисленных выше групп. [2]

Для российских организаций финансовая гибкость имеет несколько важных значений: способность к адаптации к рыночным условиям, устойчивость к рискам и возможности для инвестиций, и с этим им может помочь оборотный капитал. Чем выше уровень оборотного капитала, тем больше средств у компании для покрытия текущих обязательств. Это помогает избежать финансовых затруднений и сохранять доверие кредиторов и поставщиков. В условиях нестабильной экономики наличие достаточного оборотного капитала становится критически важным, обеспечивая компании финансовую подушку для преодоления временных трудностей. [3]

Рассмотрим несколько практических примеров. «Сбербанк» (полное наименование — Публичное акционерное общество «Сбербанк России», зарегистрированная торговая марка «Сбер») — российский финансовый конгломерат, крупнейший универсальный банк России и Восточной Европы. Для эффективного управления оборотным капиталом «Сбер» применяет разные инструменты, одним из которых является эффективное управление оборотным капиталом, о котором говорит Дмитрий Трофимов управляющий директор, департамент развития корпоративного бизнеса Сбербанка [4]

«Магнит» — российская сеть розничных магазинов. По состоянию на 2021 год «Магнит» — третья по выручке частная компания России (после «Лукойла» и X5 Group). С 2021 года компания также владеет сетью магазинов «Дикси». В июне 2023 года компания приобрела маркетплейс KazanExpress, перезапустив его под брендом «Магнит Маркет». На май 2024 года компания насчитывала более 29 100

торговых точек в 67 регионах России. «Магнит» активно использует оборотный капитал для оптимизации своих операций и повышения эффективности бизнеса, что можно узнать из годовых финансовых отчетов компании с её официального сайта. [5].

«Яндекс» — российская транснациональная компания в отрасли информационных технологий, владеющая одноимённой системой поиска в интернете, интернет-порталом и веб-службами в нескольких странах. Приоритетное направление компании — разработка поискового механизма. За годы работы «Яндекс» стал корпорацией с большим количеством активов. В случае же «Яндекс» мы наблюдаем его развитие не только вглубь, но и вширь, благодаря развитию не только собственной поисковой системы, но сервисов компании («Кинопоиск», Яндекс.Маркет, Яндекс.ГО и т.д.), которое тяжело реализовывать в условиях нестабильной экономики страны без оборотного капитала, о котором говорится также, как и в случае с «Магнит» в годовых отчетах с официального сайта.[6]

Исследование показало, что оборотный капитал играет ключевую роль в финансовой гибкости российских компаний, особенно в условиях экономической нестабильности страны. Эффективное управление им помогает компаниям адаптироваться к рыночным изменениям и условиям. Примеры таких компаний как «Сбербанк», «Магнит», «Яндекс» как раз и подтверждают, что правильное его использование улучшает ликвидность и открывает новые возможности для развития компании и будущих её перспектив.

Список источников

1. ОБОРОТНЫЙ КАПИТАЛ • Большая российская энциклопедия - электронная версия. (URL: <https://bigenc.ru/c/oborotnyi-kapital-af592f> - дата обращения 24.02.2025),
2. Методы управления оборотными активами предприятия (URL: <https://www.klerk.ru/buh/articles/572614/> - дата обращения 24.02.2025),
3. Оборотный капитал в бизнесе: что это такое и почему он важен (URL: <https://platrum.ru/blog/oborotnyj-kapital-v-biznese#:~:text=Оборотный%20капитал%20обеспечивает%20необходимые%20ресурсы,потенциально%20увеличивая%20свои%20конкурентные%20преимущества.> - дата обращения 24.02.2025),
4. «Цифровая трансформация — это не тренд, а условие существования» (URL: <https://sber.pro/digital/publication/czifrovaya-transformacziya-eto-ne-trend-a-uslovie-sushhestvovaniya/> - дата обращения 24.02.2025),
5. «Магнит» сегодня, годовой отчет за 2023 год (URL: <https://ar2023.magnit.com> - дата обращения 24.02.2025),
6. Финансовые результаты 2024 | Сайт для Инвесторов (URL: <https://ir.yandex.ru/financial-releases> - дата обращения 24.02.2025).

УДК 659

ЭМОЦИОНАЛЬНЫЙ МАРКЕТИНГ В СОЦИАЛЬНЫХ РЕКЛАМНЫХ КАМПАНИЯХ

БАРАНОВА МАРИНА АЛЕКСЕЕВНАстудентка
ФГБОУ ВО «МГУ им. Н. П. Огарёва»*Научный руководитель: Колчина Наталья Олеговна*
к.с.н., доцент
ФГБОУ ВО «МГУ им. Н. П. Огарёва»

Аннотация: Социальная реклама играет важную роль в формировании взглядов общества и изменении социальных норм. В последние годы всё большее значение приобретает эмоциональный маркетинг, так как эмоции помогают не только привлечь внимание, но и побудить людей к действиям. Эта тема актуальна, потому что использование эмоций делает социальную рекламу более эффективной, вызывая необходимый отклик у аудитории, что может повлиять на поведение общества в целом.

Ключевые слова: эмоциональный маркетинг, социальная реклама, эмоции, общественное восприятие, вовлеченность, социальные изменения.

"EMOTIONAL MARKETING IN SOCIAL ADVERTISING CAMPAIGNS"

Baranova Marina Alekseevna*Scientific supervisor: Kolchina Natalia Olegovna*

Abstract: Social advertising plays an important role in shaping society's attitudes and changing social norms. In recent years, emotional marketing has become increasingly important, as emotions help not only to attract attention, but also to motivate people to take action. This topic is relevant because the use of emotions makes social advertising more effective, causing the necessary response from the audience, which can affect the behavior of society as a whole.

Keywords: emotional marketing, social advertising, emotions, public perception, engagement, social change.

В современном мире, где информация избыточна и тенденции меняются ежедневно, социальная реклама играет важную роль в формировании общественного мнения и изменении социальных норм. Сейчас нужно не просто информировать аудиторию, а вызывать эмоциональный отклик. С этим связано все более частое использование эмоционального маркетинга.

Эмоциональный маркетинг – это намеренное использование убедительных сообщений, которые воздействуют на эмоции человека для того, чтобы установить глубокую связь с аудиторией и добиться желаемого результата. В то время как традиционный подход опирается на логические аргументы и факты, эмоциональный маркетинг делает акцент на вызове эмоций, которые побуждают людей к действию.

Эмоциональный маркетинг хорошо работает в социальной рекламе, так как мозг быстрее обрабатывает эмоции, чем логические аргументы. Эмоции активируют области, отвечающие за память и принятие решений, поэтому яркие образы запоминаются лучше и вызывают сильный отклик. Это мотивирует людей к действиям, делая эмоциональный подход эффективным инструментом воздействия.

Эмоции способны не только привлечь внимание, но и побудить к изменениям, что особенно важно для социальных кампаний, направленных на изменение поведения или восприятия в обществе [4, с. 179].

Эмоции помогают связывать рекламное сообщение с личным опытом зрителя, делая его более запоминающимся. Например, образы семейного счастья или детских воспоминаний вызывают чувство теплоты и ностальгии, усиливая позитивное восприятие. А негативные эмоции, такие как страх или тревога, привлекают внимание к острым социальным проблемам, требующим немедленного решения, таким как экологические кризисы или угрозы здоровью.

Эмоциональный маркетинг особенно эффективен в социальной рекламе, так как вызывает эмоциональный отклик и влияет на социальные убеждения и ценности. Используя такие эмоции, как страх, сострадание, радость или чувство достоинства, он помогает проще объяснять сложные общественные вопросы. Это не только доносит информацию, но и побуждает зрителей пересматривать свои взгляды и убеждения, способствуя изменениям в обществе и его поведении [3, с. 102].

В данном контексте особенно важны эмоциональные стимулы, которые могут вызвать у зрителей определенные реакции и мотивировать их к определенным действиям.

Один из наиболее распространенных стимулов – страх, который предупреждает о возможных негативных последствиях определенного поведения. Например, антитабачные и антиалкогольные кампании часто подчеркивают разрушительные последствия этих вредных привычек [2, с. 100].

Еще один эффективный инструмент, способный заставить зрителей задуматься – это сопереживание. Благотворительные акции часто используют этот прием, чтобы пробудить в людях желание помочь тем, кто нуждается. К примеру, кампания «Подари жизнь» демонстрирует трогательные кадры с детьми, страдающими от серьезных болезней, что заставляет зрителей испытывать сочувствие и приводит их к решению оказать помощь. Эмоциональные истории и визуальные картинки заставляют людей ощущать свою значимость и стимулируют их к участию в благотворительных мероприятиях и донорстве [5].

Радость и вдохновение вызывают положительные ассоциации с социально значимыми действиями. Эти эмоции побуждают к активным действиям, вызывая чувство гордости и удовлетворения от участия в благотворительных или общественных инициативах.

Эффективность эмоционального маркетинга сильно зависит от культурного контекста. То, что вызывает сильные чувства в одной культуре, может не иметь такого же эффекта в другой. Важно учитывать социальные нормы, ценности и стереотипы, которые могут повлиять на восприятие рекламных сообщений. В России особенно важны эмоции, связанные с семейными ценностями, заботой о близких и патриотизмом.

Чем выше вовлеченность, тем успешнее используются эмоциональные триггеры, что помогает достигать целей рекламной кампании. Современные технологии, такие как A/B-тестирование, позволяют выбирать наилучшие варианты сообщений и оптимизировать кампанию в процессе её реализации, что в свою очередь повышает эффективность эмоционального воздействия.

С помощью эмоционального маркетинга компании пытаются вписаться в повседневную жизнь людей, оставаясь актуальными и реагируя на современные тренды. Например, они могут организовывать мероприятия, кампании, посвященные инклюзивности или охране окружающей среды, чтобы установить эмоциональную связь с клиентами. Это может проявляться в проведении благотворительных акций или активном участии в решении социальных вопросов. Повышение цен на продукцию также может быть частью стратегии, направленной на внедрение более экологичных и устойчивых методов производства.

Эмоциональный маркетинг показывает свою эффективность благодаря способности вызывать у людей сильные эмоции, что напрямую влияет на их поведение. Изучение того, как эмоции воздействуют на аудиторию, а также адаптация этих методов к цифровым коммуникациям открывают новые пути для улучшения рекламных стратегий. Компании, использующие эмоциональный подход могут не только увеличить свои продажи и повысить узнаваемость бренда, но и построить крепкие, долгосрочные отношения с клиентами. Таким образом, эмоциональный маркетинг становится важной частью стратегий бизнеса, давая возможность выделяться на рынке и достигать успеха в долгосрочной перспективе [1, с. 159-163].

Список источников

- 1 Фролова, Д. А. Эмоциональный маркетинг: ключ к глубокой связи с клиентами и устойчивому успеху в бизнесе / Д. А. Фролова, И. С. Рощина // Актуальные проблемы современных экономических систем – 2024: сборник научных трудов; редкол.: А. Г. Проровский [и др.]. – Брест : Издательство БрГТУ, 2024 – 188 с.
- 2 Ковалева А. В. Основы социальной рекламы: учебник для вузов / А. В. Ковалева. – 2-е изд., перераб. и доп. – Москва: Издательство Юрайт, 2025. – 145 с. – (Высшее образование). – ISBN 978-5-534-12757-7. – Текст: электронный // Образовательная платформа Юрайт [сайт]. – URL: <https://urait.ru/bcode/566900> (дата обращения: 13.01.2025).
- 3 Рувенный, И. Я. Концепция эмоционального маркетинга / И. Я. Рувенный, А. И. Рувенная // Актуальные вопросы экономической теории: развитие и применение в практике российских преобразований: материалы X Международной научнопрактической конференции, Уфа, 28–29 мая 2021 года. – Уфа: Уфимский государственный авиационный технический университет, 2021. – С. 99-103. – EDN MEOAME.
- 4 Семилетова Я. И. Эмоциональные аспекты маркетинга / Я. И. Семилетова // Научное обеспечение развития АПК в условиях импортозамещения: Сборник научных трудов. Том Часть II. – Санкт-Петербург: Санкт-Петербургский государственный аграрный университет, 2018. – С. 179-182. – EDN YWJTJS.
- 5 Подари жизнь: официальный сайт. – URL: <https://www.podari-zhizn.ru/> (дата обращения: 05.02.2025).

© М.А. Баранова, 2025

УДК 33

УСТОЙЧИВОСТЬ И ЗЕЛЕНАЯ ЛОГИСТИКА: КАК МАРКЕТИНГ МОЖЕТ ПОМОЧЬ ПРОДВИЖЕНИЮ ЭКОЛОГИЧЕСКИ ЧИСТЫХ РЕШЕНИЙ

СЕРЖАНОВА ВИКТОРИЯ,
РЕБРИК КСЕНИЯ

студенты

ФГБОУ ВО «Всероссийская академия внешней торговли
Министерства экономического развития Российской Федерации»

Аннотация: В статье рассматривается взаимосвязь между устойчивым развитием, зеленой логистикой и маркетингом. Обсуждаются подходы к продвижению экологически чистых решений с использованием маркетинговых инструментов, а также ключевые вызовы и перспективы интеграции зеленой логистики и маркетинговых стратегий. Приводятся примеры успешных кейсов, а также анализируется роль маркетинга в формировании спроса на устойчивые решения.

Ключевые слова: зеленая логистика, устойчивое развитие, эко-маркетинг, цепи поставок, маркетинговые стратегии.

SUSTAINABILITY AND GREEN LOGISTICS: HOW MARKETING CAN HELP PROMOTE ENVIRONMENTALLY FRIENDLY SOLUTIONS

Serzhanova Viktoria,
Rebrik Kseniya

Abstract: The article explores the relationship between sustainable development, green logistics, and marketing. It discusses approaches to promoting environmentally friendly solutions using marketing tools, as well as the key challenges and prospects for integrating green logistics into marketing strategies. Examples of successful cases are provided, and the role of marketing in creating demand for sustainable solutions is analyzed.

Keywords: green logistics, sustainable development, eco-marketing, supply chains, marketing strategies.

В условиях глобального интереса к устойчивому развитию зеленая логистика становится ключевым инструментом для минимизации экологического следа в цепях поставок. Задача маркетинга заключается в формировании осведомленности и продвижении экологически чистых решений среди потребителей и бизнес-партнеров.

Зеленая логистика – это концепция, которая объединяет экономику и экологию, а также позволяет увеличить эффективность использования ресурсов и снизить негативные последствия для окружающей среды. Зеленая логистика направлена на использование технологий и подходов, минимизирующих углеродный след. Это включает в себя такие направления, как использование возобновляемых источников энергии, переход на электромобили и альтернативные виды топлива, а также внедрение энергосберегающих технологий на этапах хранения и транспортировки товаров. Например, использование складских систем с низким энергопотреблением позволяет не только сократить затраты на электричество, но и уменьшить общий объем выбросов углекислого газа. Рисунок 1 иллюстрирует основные этапы внедрения зеленой логистики в современные цепи поставок.



Рис. 1. Основные этапы внедрения зеленой логистики

Эко-маркетинг помогает компаниям продвигать свои экологические инициативы, формируя ценность для клиентов. IKEA является одним из лидеров в области эко-маркетинга, уделяя особое внимание устойчивому развитию и использованию возобновляемых материалов. Компания стремится минимизировать воздействие на окружающую среду и делает экологичность ключевым элементом своего бренда. Более 60% ассортимента IKEA уже производится из возобновляемых материалов, таких как дерево из сертифицированных лесов FSC. Также активно используется переработанный пластик, например, в коллекции KUNGSBACKA, изготовленной из переработанных ПЭТ-бутылок, а в коврах, шторах и других текстильных изделиях применяется переработанный хлопок и лен.

Кроме того, IKEA отказывается от пластиковой упаковки в пользу биоразлагаемых и переработанных материалов, таких как прессованный картон и бумага, что снижает объем упаковки и уменьшает выбросы CO_2 при транспортировке. Важную роль играет и переход на возобновляемые источники энергии: на складах и магазинах устанавливаются солнечные батареи и ветрогенераторы, а производственные процессы переводятся на 100% возобновляемую энергию, при этом IKEA уже инвестировала в более 500 ветряных турбин по всему миру.

Компания также развивает программы вторичной переработки и аренды мебели, предлагая покупателям возможность сдавать старую мебель в обмен на скидку, а в некоторых странах действует сервис аренды мебели, сокращающий отходы. Дополнительно разрабатываются энергоэффективные товары, такие как светодиодные лампы (LED), которые позволяют существенно экономить электроэнергию. Все эти меры делают IKEA одной из самых экологически ответственных компаний в мире, активно внедряющей принципы устойчивого развития в свою деятельность.

Примером также является DHL, которая активно внедряет экологические инициативы, и одной из ключевых стратегий компании является программа GoGreen, направленная на минимизацию выбросов CO₂ и развитие устойчивой логистики. В рамках этой программы DHL стремится сократить негативное воздействие на окружающую среду за счет использования экологически чистого транспорта, повышения энергоэффективности и компенсации углеродного следа.

Одним из главных направлений программы GoGreen является переход на экологичный транспорт. DHL постепенно заменяет традиционные автомобили на электромобили, гибридные и водородные транспортные средства, а также расширяет использование велосипедов и грузовых дронов для доставки в городских условиях. Компания активно инвестирует в развитие инфраструктуры для зарядки электротранспорта и стремится к тому, чтобы к 2050 году полностью исключить выбросы углерода во всей своей логистической цепочке.

Еще одним важным элементом программы является повышение энергоэффективности складов и офисов. DHL внедряет возобновляемые источники энергии, такие как солнечные панели и ветрогенераторы, оптимизирует системы отопления, вентиляции и освещения, а также применяет инновационные решения для сокращения потребления ресурсов.

Компания также активно развивает углеродную компенсацию, инвестируя в проекты по восстановлению лесов, производству возобновляемой энергии и улучшению энергоэффективности в различных регионах мира. Клиенты DHL могут воспользоваться услугой GoGreen Climate Neutral, которая позволяет компенсировать выбросы CO₂, связанные с транспортировкой грузов, путем инвестиций в экологические проекты.

Дополнительно DHL разрабатывает и внедряет оптимизированные логистические маршруты с использованием передовых технологий анализа данных, что помогает сократить пробег транспорта и уменьшить расход топлива. Компания также внедряет экологически безопасные материалы для упаковки, снижая объем пластиковых отходов и переходя на переработанные и биоразлагаемые материалы.

Интеграция маркетинга и зеленой логистики представляет собой стратегический подход, в котором экологическая ответственность компании сочетается с эффективным продвижением экологичных товаров и услуг. Зеленая логистика ориентирована на снижение выбросов углерода, минимизацию отходов и оптимизацию транспортных процессов с использованием возобновляемых источников энергии. В свою очередь, маркетинг играет роль в формировании экологически ответственного имиджа компании, стимулируя спрос на устойчивые продукты и подчеркивая важность корпоративной социальной ответственности. Теоретически, эта интеграция основывается на принципах устойчивого развития, экономической эффективности и социальной ответственности, что позволяет компаниям не только снижать влияние на окружающую среду, но и укреплять доверие потребителей через прозрачность экологической политики.

Несмотря на явные преимущества, внедрение зеленой логистики сопряжено с рядом трудностей. Во-первых, это высокая стоимость реализации новых технологий и адаптации существующей инфраструктуры. Например, использование электрических грузовиков требует значительных первоначальных инвестиций. Во-вторых, компании сталкиваются с проблемой измерения экологической эффективности, что может затруднять обоснование таких инициатив для акционеров.

Перспективы зеленой логистики и маркетинга связаны с развитием технологий искусственного интеллекта и больших данных, которые позволяют точнее анализировать цепи поставок и предлагать оптимальные решения. Например, алгоритмы могут рассчитывать маршруты доставки таким образом, чтобы минимизировать затраты топлива и выбросы вредных веществ.

Зеленая логистика — это не только экологичная, но и стратегически выгодная практика. Маркетинг играет ключевую роль в формировании спроса на экологически чистые решения, помогая компаниям позиционировать себя как ответственных участников рынка. Рост популярности устойчивых бизнес-моделей и усиление интеграции зеленой логистики в маркетинговые стратегии создают перспективы для более устойчивого будущего. Внедрение таких инициатив требует активного участия всех участников цепи поставок и широкого использования маркетинговых инструментов для создания ценности и укрепления доверия потребителей.

Список источников

1. Евтодиева Т. Е. Зеленая логистика как составляющая концепции общей ответственности // Cyberleninka. [Электронный ресурс]. – Режим доступа: URL: <https://cyberleninka.ru/article/n/zelenaya-logistika-kak-sostavlyayuschaya-kontseptsii-obschey-otvetstvennosti> (дата обращения: 28.01.2025).
2. Тамбовцев А., Тамбовцева Т. Зеленая логистика для устойчивого развития // JMSD. [Электронный ресурс]. – Режим доступа: URL: https://jmsd.bg/files/articles/29/29-37_A_Tambovcevs_T_Tambovceva.pdf (дата обращения: 28.01.2025).
3. Баранов С.В. Экологический маркетинг: современные тренды и стратегии // Маркетинг в России и за рубежом. [Электронный ресурс]. – Режим доступа: URL: <https://journals.mgimo.ru/marketing/article/view/3839> (дата обращения: 10.02.2025).
4. Иванова И.А., Смирнова М.П. Устойчивое развитие в логистике: методы и практики // Научный журнал «Управление проектами и логистика». [Электронный ресурс]. – Режим доступа: URL: <https://up-journal.ru/publications/2023/13-1-green-logistics> (дата обращения: 10.02.2025).

© В.Ю. Сержанова, К.С. Ребрик, 2025

УДК 316.776

СОЦИАЛЬНЫЕ СЕТИ КАК ИНСТРУМЕНТ ФОРМИРОВАНИЯ ОБЩЕСТВЕННОГО МНЕНИЯ

ЯНШИН ДМИТРИЙ НИКОЛАЕВИЧ

студент

ФГБОУ ВО «Санкт-Петербургский государственный экономический университет»

*Научный руководитель: Камышова Анна Борисовна**д.э.н., профессор**ФГБОУ ВО «Санкт-Петербургский государственный экономический университет»*

Аннотация: в работе рассматривается роль социальных сетей как инструмента формирования общественного мнения. Проанализированы основные механизмы воздействия социальных платформ на массовое сознание. Предложены пути минимизации негативного воздействия социальных платформ, включая повышение медиаграмотности, регулирование контента и совершенствование алгоритмов фильтрации информации.

Ключевые слова: социальные сети, общественное мнение, фейковые новости, средства массовой информации, информационные технологии.

SOCIAL NETWORKS AS A TOOL FOR FORMING PUBLIC OPINION

Yanshin Dmitry Nikolaevich*Scientific supervisor: Kamysheva Anna Borisovna*

Abstract: the paper examines the role of social networks as a tool for shaping public opinion. The main mechanisms of the impact of social platforms on mass consciousness are analyzed. Ways to minimize the negative impact of social platforms are proposed, including increasing media literacy, regulating content and improving information filtering algorithms.

Keywords: social networks, public opinion, fake news, mass media, information technology.

Современное информационное общество, характеризуется стремительным развитием цифровых технологий, которые оказывают значительное влияние на все социальные аспекты человека. Так, одним из ключевых элементов трансформации общества, стали социальные сети- платформы, на которых обеспечивается мгновенная передача информации и активное взаимодействие людей со всего мира. Социальные сети играют важную роль в формировании общественного мнения, они выступают не только как средство коммуникации, но и как инструмент воздействия на массовое сознание.

В современных условиях, социальные сети обладают мощным потенциалом для распространения информации, формирования ценностных установок и мобилизации людей со всего мира по различным вопросам. Их влияние проявляется как в повседневной жизни одного индивида, так и в политической, экономической и культурной жизни стран всей Земли [1]. Однако у социальных сетей есть и негативные стороны, к которым можно отнести манипуляцию, распространение фейковых новостей и информационные пузыри.

Общественное мнение- совокупность оценок, взглядов, установок, которые формируются в процессе социальной коммуникации по актуальным вопросам, затрагивающим значительные аспекты жиз-

ни общества [3]. Согласно концепции Г. Тарда, общественное мнение возникает как результат коллективного обсуждения, оно носит вероятностный характер и отражает преобладающие настроения различных социальных групп [3].

Социальные сети – платформы, которые основаны на технологии Web 2.0 [4]. Они обеспечивают многоканальную интерактивную коммуникацию между пользователями, однако, в отличие от традиционных средств массовой информации, социальные сети характеризуются децентрализованной структурой, высокой степенью доступности и возможностью мгновенно распространять информацию.

Ключевой особенностью социальных сетей является горизонтальная модель коммуникации, при которой информация распространяется не только сверху вниз, как в традиционных СМИ, но и в обратном направлении, от народа к власти страны, это способствует усилению обратной связи и вовлеченности аудитории [4].

Воздействие социальных сетей на общественное мнение осуществляется через ряд механизмов, к ним можно отнести [5]:

1. Вирусное распространение информации- это информация, которая обладает эмоциональной или сенсационной окраской, она распространяется с высокой скоростью и достигает наиболее широкую массу людей.

2. Алгоритмизация контента – социальные сети формируют новостные ленты под интересы пользователя, что способствует укреплению уже существующих взглядов.

3. Влияние лидеров мнения – такие профессии как блогер и инфлюенсер, могут оказывать влияние на формирование ценностных установок аудитории. Так, согласно теории двухступенчатого потока информации, предложенной П. Лазарсфельдом, лидеры мнений выступают посредниками между средствами массовой информации и широкой аудиторией, они интерпретируют и транслируют информацию с учетом собственных взглядов [5].

Преимущества социальных сетей в информационном поле [6]:

1. Оперативность распространения информации.
2. Непрерывный поток информации в режиме реального времени.
3. Демократизация информационного пространства – каждый человек может стать как потребителем, так и создателем контента.

4. Интерактивность коммуникации – активное участие аудитории в процессе распространения информации. К способам распространения информации аудиторией можно отнести комментарии под новостным сообщением, репосты в другие группы, дискуссии на страничках пользователей и т.д.

Для того, чтобы минимизировать негативное воздействие на общественное мнение, необходимо предпринять ряд важных действий, в том числе:

1. Повышение медиаграмотности населения: обучение основам информационной безопасности, развитие навыков критического анализа информации, распознавание фейковых новостей и пропаганд, понимание механизмов работы алгоритмов ленты новостей и т.д.

2. Регулирование контента и борьба с фейковыми новостями: создание специальных законов, введение санкций за распространение недостоверных сведений, разработка кодекса этики.

3. Разработка программ по автоматическому обнаружению и удалению фейковых новостей.

Таким образом, социальные сети, при соблюдении принципов информационной прозрачности и этики могут стать не только полноценным СМИ, но и инструментом формирования устойчивого мыслящего общества, способного самостоятельно оценивать поступающие информационные потоки.

Список источников

1. Григорьева, Е. В. "Влияние социальных медиа на формирование и функционирование общественного мнения." Вестник Московского университета. Серия 10. Журналистика, 2019.
2. Иванова, А. П. "Формирование общественного мнения посредством социальных сетей." Социологические исследования, 2020.

3. Кузнецов, И. А. "Влияние социальных медиа на формирование общественного мнения и политические процессы." Научный журнал, 2023.
4. Сидорова, М. К. "Роль социальных сетей в формировании общественного мнения." Вестник КазНУ. Серия журналистики, 2022.
5. Смирнов, А. В. "Интернет как первичный источник формирования общественного мнения." Сборник научных трудов Уральского федерального университета, 2014.
6. Федоров, П. С. "Институционализация социальных сетей в современной России как фактор формирования общественного мнения." Диссертация, 2015.

УДК 338

РЕГУЛИРОВАНИЕ ТУРИЗМА КАК УСЛОВИЕ УСТОЙЧИВОГО РАЗВИТИЯ РЕГИОНА

КЛИМЕНКО ПОЛИНА БОГДАНОВНА

студент

ФГБОУ ВО «Кубанский государственный аграрный университет имени И. Т. Трубилина»

Научный руководитель: Алексеенко Анастасия Германовна*к.э.н., доцент кафедры экономической теории**ФГБОУ ВО «Кубанский государственный аграрный университет имени И. Т. Трубилина»*

Аннотация: в статье проанализирована взаимосвязь механизмов развития регионального туризма и устойчивого роста экономики региона на примере Республики Крым. Рассмотрены аспекты стратегического планирования как основного инструмента развития регионального туризма, формирование региональных стратегий и программ развития туризма.

Ключевые слова: туризм, экономический рост, устойчивое развитие, экономика региона, государственно-частное партнерства.

TOURISM REGULATION AS A CONDITION FOR THE SUSTAINABLE DEVELOPMENT OF THE REGION

Klimenko Polina Bogdanovna*Scientific adviser: Alekseenko Anastasia Germanovna*

Abstract: The article analyzes the relationship between the mechanisms of regional tourism development and sustainable economic growth in the region using the example of the Republic of Crimea. The aspects of strategic planning as the main tool for the development of regional tourism, the formation of regional strategies and programs for the development of tourism are considered.

Keywords: tourism, economic growth, sustainable development, regional economy, public-private partnerships.

Особенностью туристической сферы как аккумулирующей синергетические эффекты от взаимодействия различных отраслей, соединяющей хозяйствующих субъектов и потребителей из различных стран и регионов, является ее высокий потенциал мультипликативного эффекта для экономики, как национальной, так и региональных, и местных [2].

Туристическая отрасль является системообразующей для Республики Крым, что подтверждается значением показателя количества туристов, приходящихся на одного постоянного жителя (см. табл. 1).

Как следует из данных таблицы 1, значение показателя за весь анализируемый период 2022-2024 гг. больше 1 (3,4; 2,7 и 3,2 соответственно). Сокращение общего количества туристов, посетивших Республику Крым на 7,29% по сравнению с началом анализируемого периода связано с ограничением авиационного сообщения.

Распределение туристов, посетивших Республику Крым по видам туризма представлено далее (рис. 1). [1]

Таблица 1

Туристический поток в Республике Крым по отношению к численности постоянного населения

Показатель	2022 г.	2023 г.	2024 г.
Общее количество туристов, тысяч человек	6534,5	5222,3	6057,9
Численность постоянного населения, тысяч человек	1923,9	1913,2	1905,0
Количество туристов, приходящихся на одного постоянного жителя, человек	3,4	2,7	3,2



Рис. 1. Распределение предпочтений туристов по видам туризма, в процентах к итогу от общего количества посетивших Республику Крым

Министерство курортов и туризма Республики Крым оказывает государственные услуги, осуществляет возложенные на него функции, а также координирует в установленных случаях деятельность в сфере курортов и туризма иных исполнительных органов власти, органов местного самоуправления муниципальных образований, субъектов туристской индустрии на территории Республики Крым [4].

В настоящее время на основании постановления Совета министров Республики Крым от 20.06.2023 г. № 419 в регионе реализуется Государственная программа развития курортов и туризма в Республике Крым [3], очередной этап реализации которой охватывает период 2023-2027 гг.

Министерством курортов и туризма Республики Крым совместно с соответствующими муниципальными образованиями активно ведется работа по формированию инвестиционных площадок, поиску инвесторов, представлению инвестиционного потенциала туристско-рекреационных кластеров для потенциальных инвесторов.

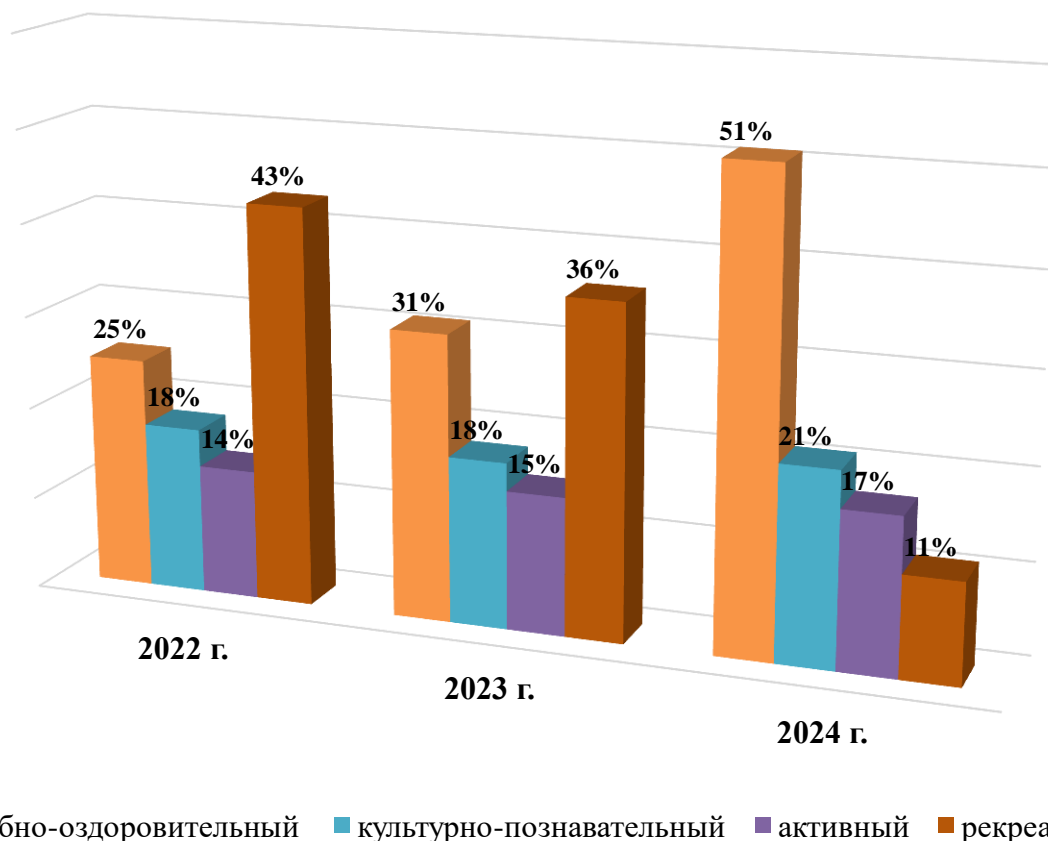
Анализ динамики финансирования мероприятий Государственной программы за период 2022-2024 гг. представлен далее (рис. 2).



Рис. 2. Финансирование Государственной программы развития курортов и туризма в Республике Крым, млрд руб

Как следует из данных, представленных на рисунке 2, наибольший объем финансирования мероприятий Государственной программы развития курортов и туризма в Республике Крым пришелся на 2023 г. (6316,9 млрд руб). Прирост финансирования за трехлетний период (2022-2024 г.) составил 19,8 %. При этом на конец 2024 г. объем финансирования по сравнению с 2023 г. был на 28,4 % ниже соответственно [4].

Федеральной мерой поддержки развития туризма в Республике Крым является наличие на ее территории режима особой экономической зоны туристско-рекреационного типа, что позволяет реализовывать проекты по строительству кластеров лечебно-оздоровительного туризма [3].

Комбинирование федеральных и региональных мер поддержки развития туризма позволяет повысить инвестиционную привлекательность туристической сферы Республики Крым, а также создавать и обновлять туристическую инфраструктуру.

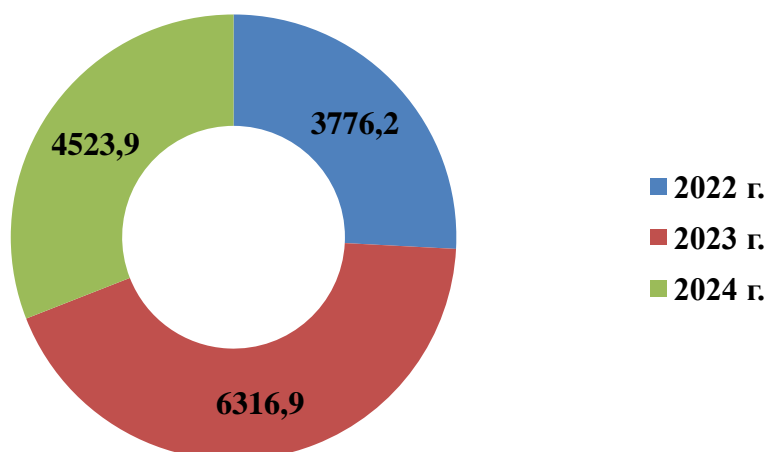
Список источников

1. Молдован А. А. Туризм: классификация и виды // E-Scio. – 2022. – №7 (70). – С. 1-12.
2. Даминов М. И., Гадоева М. Гайриддин К. Предпринимательство в туризме // Вопросы науки и образования. – 2019. – №12 (59). – С. 54-56.
3. Смирнов С. Н. Состояние и перспективы развития туризма в Российской Федерации // Экономические и социальные проблемы России. – 2023. – № 4 (56). – С. 48-65.
4. Официальный портал Министерства курортов и туризма Республики Крым: электронный ресурс // Режим доступа: <https://mtur.rk.gov.ru/> (дата обращения: 05.03.2025)

ФИЛОЛОГИЧЕСКИЕ НАУКИ

УДК 8

ЭТНОКУЛЬТУРНАЯ И ЯЗЫКОВАЯ СИТУАЦИЯ В РЕСПУБЛИКЕ БАШКОРТОСТАН

ВИНОГРАДОВА ПОЛИНА АЛЕКСАНДРОВНА

студент
НИУ ВШЭ

Аннотация: в статье рассматривается этнокультурная и языковая ситуация в Республике Башкортостан, где проживает множество этнических групп. Анализируются изменения в национальном составе региона по данным переписей населения, а также особенности распределения этнических групп по территории республики. Особое внимание уделяется языковой политике, поддержке родных языков и культурных традиций различных народов. Рассматриваются меры, принимаемые правительством для сохранения этнокультурного разнообразия, включая образовательные программы и грантовую поддержку.

Ключевые слова: Республика Башкортостан, этнические группы, языковая политика, культурное разнообразие, образование, грантовая поддержка.

ETHNOCULTURAL AND LANGUAGE SITUATION IN THE REPUBLIC OF BASHKORTOSTAN

Vinogradova Polina Aleksandrovna

Abstract: The article examines the ethnocultural and linguistic situation in the Republic of Bashkortostan, which is home to numerous ethnic groups. The changes in the national composition of the region according to population census data are analyzed, as well as the distribution features of ethnic groups across the republic. Special attention is paid to language policy, the support of native languages, and the cultural traditions of various peoples. The measures taken by the government to preserve ethnocultural diversity, including educational programs and grant support, are discussed.

Keywords: Republic of Bashkortostan, ethnic groups, language policy, cultural diversity, education, grant support.

Башкортостан – это многонациональный регион, где по итогам переписи населения 2020 года проживает 129 этнических групп. Самыми многочисленными из них являются русские, башкиры, татары, марийцы, чувашы и удмурты, а самыми малочисленными – ижорцы, долганы, коряки, саамы, юкагиры и другие. Согласно переписям населения 1959, 1989, 2002 и 2020 годов, самой многочисленной этнической группой остаются русские. Вторыми являются башкиры, численность которых постоянно увеличивается. Третьи по численности – татары. Четвертые – чувашы, пятые – марийцы, шестые – удмурты. Численность последних четырех этнических групп начала уменьшаться к 2020 году. На представленной диаграмме отмечено изменение численности национального состава Республики Башкортостан на основе переписей населения за 1959, 1989, 2002 и 2020 годов (рис. 1).

Республика Башкортостан граничит с 6 субъектами Российской Федерации: Республикой Татарстан, Республикой Удмуртия, Пермским краем, Свердловской, Челябинской и Оренбургской областями. В связи с этим на территории Башкортостана этнические группы проживают неравномерно: плотность населения башкир больше на востоке, при этом в городской местности проживает чуть более 42%, традиционно большинство башкир считается сельским населением. Однако в последние годы миграция в города увеличилась. Плотность населения, представленная татарами и чувашами, выше на за-

паде Республики. Однако стоит отметить, что многие исследования фокусируются на неоднозначном этническом самоопределении татар и башкир в западных районах [1]. Около 55% чувашей живет в городах и поселках, например, в Уфе, Стерлитамаке, Белебее, Салавате и других, а 45% – в сельской местности. Марийцы преимущественно проживают на северо-западе Республики. В Башкортостане находится самая крупная в России марийская диаспора. Почти две трети марийцев – жители села, Краснокамского, Калтасинского и Мишкинского районов. Большая часть удмуртов, около 72%, проживает в сельской местности, в основном в лесных и лесостепных северных районах (рис. 2).



Рис. 1. Национальный состав Республики Башкортостан



Рис. 2. Соотношение городского и сельского населения башкир, татар и марийцев.

По данным переписи населения русским языком владеет более 4 млн. человек, что составляет 98,5% от общей численности населения. Также население часто указывает в графе «владение языками» следующие языки: башкирский, татарский, английский, чувашский, марийский, немецкий и удмуртский.

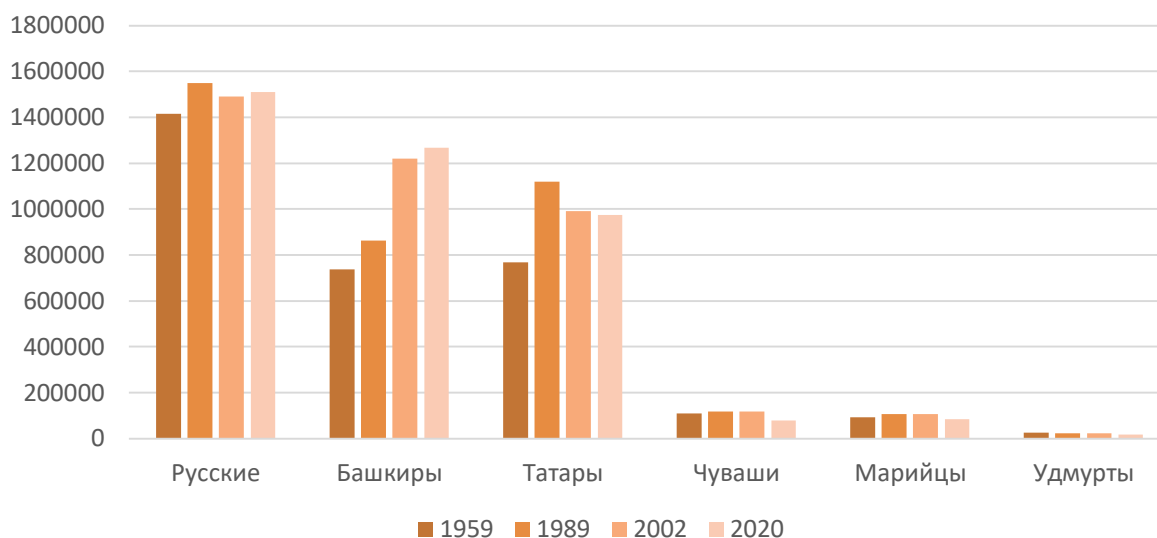
Законодательство Республики Башкортостан определяет правовой статус языков: условия для равноправного использования и развития языков народов, проживающих на данной территории. Так, статус государственных языков имеют башкирский и русский, данные языки используются в официальном делопроизводстве. Например, тексты визуальной информации оформляются следующим образом: слева или сверху – текст на башкирском языке, справа или снизу – текст на русском языке, выполняются одинаковыми по размеру буквами (рис. 3). Правительство Республики старается сохранять и всемерно развивать родной язык любой этнической группы, не зависимо от ее численности. Например,

в печатных изданиях, кино- и видеопродукции используются русский, башкирский, а также иные языки с учетом интересов населения. Наименования географических объектов и дорожных указателей могут также производиться на языках народов Республики Башкортостан на территориях их компактного проживания.

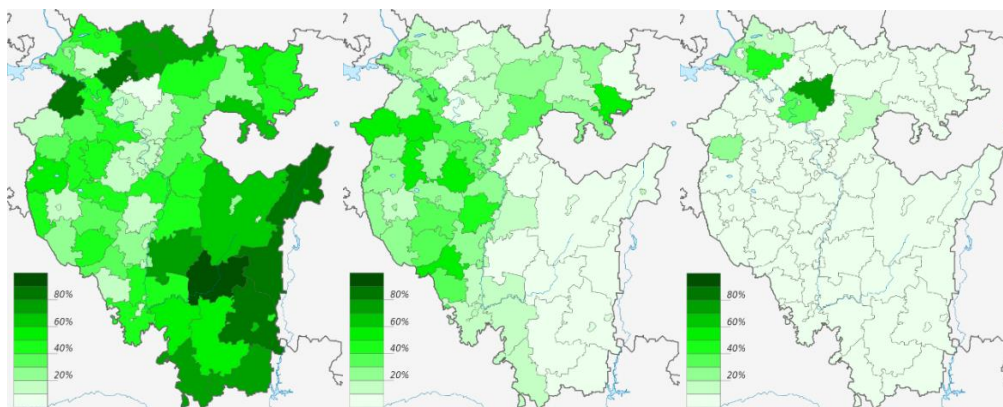

Рис. 3. Пример информационной вывески на башкирском и русском языках

Н.Г. Искужина отмечает, что в связи с процессами урбанизация в городах Башкортостана чаще формируется русскоязычие или диглоссный тип двуязычия с преобладанием русского языка, а на сельских территориях чаще преобладает моноязычие [2]. Русский, башкирский и татарский языки поддерживаются с помощью открытия историко-культурных центров, как филиалов государственного учреждения Дома дружбы народов РБ, театров, распространения масс-медиа на языках всех преобладающих этнических групп, рассмотренных ранее.

Отдельное внимание уделяется образованию. Законодательство Республики Башкортостан предусматривает использование русского и башкирского, как государственных языков, в государственных и муниципальных образовательных организациях. Также правительство способствует получению дошкольного, начального и основного общего образование на родном языке из числа языков народов Российской Федерации [3]. По данным Министерства образования и науки Российской Федерации в 2017/2018 учебном году в Республике Башкортостан функционировали 1318 общеобразовательных организаций, в которых изучалось 14 родных языков (рис. 4). Таким образом, чаще всего изучались языки наиболее многочисленных этнических групп – башкирский, татарский, марийский, чувашский и удмуртский. Также около 7% учащихся получали образование на башкирском языке, а 0,4% - на татарском.



Рис. 4. Распределение обучающихся в государственных и общеобразовательных школах по языку обучения и по изучению родного (не русского) языка в 2017/2018 учебном году

В настоящее время в Республике Башкортостан учитываются языковые интересы различных этнических групп, а также поддерживается этнокультурное разнообразие.

Так, башкирский язык наравне с русским является основой официального делопроизводства и языкового ландшафта (рис. 5). Театры дают спектакли на башкирском языке, например, Национальный молодежный театр. Также на башкирском публикуется более 15 учрежденных печатных СМИ и ведут

вещание 3 радиостанции. Телеканал «Курай ТВ» ведет вещание исключительно на башкирском, а «Башкортостан ТВ» и детский воспитательно-образовательный канал «Тамыр» на русском и башкирском языках. Культура башкир также поддерживается с помощью деятельности творческих организаций разного уровня, а также творческими союзами: Союз писателей Республики Башкирия, Союз театральных деятелей Республики Башкирия, «Союз художников России» Республики Башкирия, Союз композиторов Республики Башкирия и другие. В Башкортостане отмечаются как башкирские праздники, Каргатуй и Сабантуй, так и мусульманские праздники, как Ураза-байрам и Курбан-байрам.

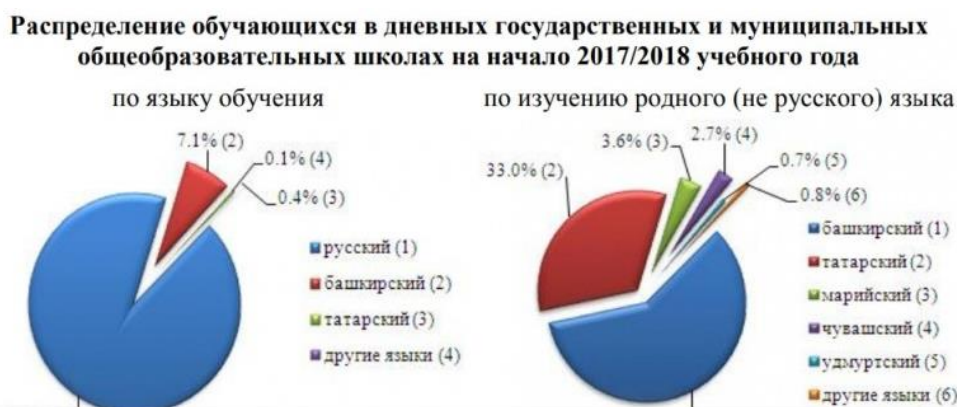

Рис. 5. Пример языкового ландшафта

По частоте использования третьим языком после русского и башкирского является татарский. В некоторые школы в крупных городах в западной части Башкортостана постепенно вводят данный язык. Однако принятых мер недостаточно для решения этнокультурных проблем в образовании. Помимо образования, в Башкортостане развивается туризм связанный с татарской культурой. В апреле 2022 года была запущена туристическая программа «Бабай утары», этно-тур представляет собой поездку в татарское село Тюменяк для ознакомления с бытом и культурой татар. Также поддержкой татарской культуры занимается уфимский государственный татарский театр «Нур». Таким образом, татарская культура широко представлена на территории Башкортостана и поддерживается с помощью СМИ, социальных сетей и творческих объединений.

Также в Республике Башкортостан поддерживается развитие, сохранение и изучение чувашского языка. С 1989 года продолжает издаваться республиканская общественно-политическая газета «Урал сасси» на чувашском языке. Также с 2019 года запущена трансляция канала национального телевидения Чувашии с круглосуточным вещанием на чувашском и русском языках «Чăваш Ен». С 1992 года работает Чувашская воскресная школа им. П. М. Миронова в г. Уфа [4]. В 2017/2018 учебном году всего в школах Башкортостана обучалось 9140 чувашей, на чувашском языке 318 учеников в 11 школах, что составило 3,5% от общего количества. Ф.Г. Сафин отмечает, что в связи с этнодемографическими и этносоциальными изменениями, количество школ и численность учащихся с чувашским языком сокращается [5].

Помимо вышеперечисленных способов поддержки языка и культуры правительство Республики Башкортостан оказывает грантовую поддержку инициатив, связанных с языком и культурой. Так, например, в 2020 году проекты «Создание творческой студии юного блогера «Снимаем на чувашском»» и «Профильный удмуртский лагерь» признаны победителями в конкурсе грантов. В 2023 году с апреля по май также принимались заявки на конкурс грантов для сохранения и развития государственных и языков народов Республики Башкортостан. Ранее в подобных конкурсах побеждали организации, которые проводили курсы по изучению языков, фестивали и мероприятия, создавали учебные пособия и дидактические материалы, а также создавали видеоролики и мультфильмы. Также в 2020 году грантовый конкурс выиграла МБОУ СОШ с. Кара-Якупово с проектом «Предшкольная группа дополнительного образования «Тирмэкэй»».

Таким образом, в Республике Башкортостан проживает множество этнических групп, интересы, многих из которых учитываются и поддерживаются с помощью грантов и финансирования. Однако не все этнокультурные и языковые проблемы могут быть решены в ближайшее время, также наблюдается и общая тенденция уменьшения численности этнических групп в Башкортостане. Это в большей мере связано со снижением миграционного прироста населения, миграцией в более крупные города других субъектов Российской Федерации. Правительство Республики Башкортостан старается поддерживать различные инициативы по поддержанию численности и разнообразия населения. Башкиры, татары,

русские, чувашаи, марийцы, удмурты и многие другие представители этнических групп имеют возможность изучать свой родной язык и погрузиться в культурный колорит своего народа.

Список источников

1. Gorenburg Dm. Identity change in Bashkortostan: Tatars into Bashkirs and back // Ethnic and Racial Studies. 1999. Vol. 22. No. 3. P.554-580.
2. Искужина, Н.Г. Языковая ситуация в городах Республики Башкортостан (социолингвистический аспект) / Н.Г.Искужина. – Уфа, 2014. – 39 с.
3. Закон Республики Башкортостан о языках народов и образовании [Электронный ресурс]. URL:
<http://pravo.gov.ru/proxy/ips/?docbody=&prevDoc=145009179&backlink=1&&nd=145008889&ysclid=lo7upvt5ie767099749>
4. МБОУ ДО Чувашская воскресная школа имени П.М. Миронова [Электронный ресурс]. URL:
<https://chvsh.ru/?ysclid=lo8d0nd9ii711159345>
5. Сафин, Ф.Г. Развитие Чувашского языка в сфере школьного образования в Башкортостане / Ф.Г.Сафин, Э.А.Мухтасарова // Исторические науки. Вестник Чувашского университета. – Чебоксары, 2019. – Вып. 4. – С. 169-182.

УДК 82-34

ОСНОВНЫЕ ОСОБЕННОСТИ ПОДЖАНРА ТЁМНОЕ ФЭНТЕЗИ В КИНЕМАТОГРАФИЧЕСКИХ ПРОИЗВЕДЕНИЯХ

ГЛУЩЕНКО АЛЁНА РУСЛАНОВНА

студент

ФГАОУ ВО «Севастопольский государственный университет»

*Научный руководитель: Кузёма Татьяна Борисовна**к.п.н., доцент**ФГАОУ ВО «Севастопольский государственный университет»*

Аннотация: В статье рассматривается сущность понятия «тёмное фэнтези», обозначена динамика его становления и развития. Автор отмечает основные характеристики данного поджанра кинематографических произведений. В исследовании описана роль и влияние тёмного фэнтези на кинематограф в целом.

Ключевые слова: тёмное фэнтези, кинематография, поджанр, кино, жанр.

THE MAIN FEATURES OF THE DARK FANTASY SUBGENRE IN CINEMATIC WORKS

Glushchenko Alyona Ruslanovna

Scientific adviser: Kuzema Tatiana Borisovna

Abstract: The article examines the essence of the concept of "dark fantasy", outlines the dynamics of its formation and development. The author notes the main characteristics of this subgenre of cinematic works. The study describes the role and influence of dark fantasy on cinematography in general.

Keywords: dark fantasy, cinematography, subgenre, movie, genre.

В современном мире наблюдается смещение вектора интереса аудитории с литературных произведений в сторону киноискусства. Обусловлено это тем, что кинематограф даёт зрителям наглядные и реалистические образы, что делает воспринимаемую информацию более доступной. Этот вид творчества характеризуется многообразием жанров, среди которых выделяется фэнтези.

Фэнтези представляет собой жанр как литературы, так и кино, который предполагает уникальный сеттинг, насыщенный магией и сверхъестественными сущностями. Закономерности этого вымышленного мира порой противоречат общепринятым научным законам. Как правило, произведения данного жанра основываются на мифологических и сказочных мотивах, интерпретированных в соответствии с авторским видением.

В ходе научного поиска было установлено, что фильмы и литературные произведения обычно классифицируют по жанрам которые, помимо обширных тематических направлений, содержат множество различных аспектов и могут быть подразделены на более узкие категории, известные как поджанры. В контексте фэнтези можно выделить такие поджанры, как эпическое (или высокое) фэнтези, низкое фэнтези, историческое фэнтези, героическое фэнтези, тёмное фэнтези и другие.

В рамках проводимого исследования представляется целесообразным рассмотреть поджанр «тёмное фэнтези», изучить динамику становления данного понятия, его литературное развитие, а также ключевые особенности.

В настоящее время существует несколько интерпретаций данного понятия. Оно довольно многоаспектно и рассматривается разными авторами с отдельных точек зрения.

Так например наиболее распространенное толкование данного термина звучит следующим образом: «Это поджанр художественных произведений в основе которого присутствуют такие, составляющие как ужас или готика, а действие реализуется в традиционном формате фэнтези» [7].

Также под тёмным фэнтези понимают жанр, который предполагает мрачную атмосферу, подробную прорисовку сцен насилия. Интерес вызывает определение тёмного фэнтези, как жанра строящегося по классическим канонам фэнтези, но доминантой которого будет зло [6].

Данному поджанру характерно создание мрачной атмосферы произведения и наличие неоднозначных персонажей, которые могут разделять стороны добра и зла одновременно [1].

Проведённое исследование позволяет установить этимологию данного понятия. «Тёмное фэнтези» возникло в 1973 и послужило названием журнала для любителей фэнтези [4]. Данное понятие получило широкое распространение в различных областях искусства.

Наибольший вклад в развитие идей о поджанре тёмное фэнтези внесли Брайан Стейблфорд, Гари К. Вулф, Крис Морган, Люси А. Снайдер и Чарльз Л. Грант. Однако исследование показало, что общепринятого единственного толкования данного принципа на сегодняшний день не существует. Более того, нет чётких критериев его дифференциации с другими жанрами.

Поджанр тёмное фэнтези отличается размытыми границами, что позволяет ему легко сочетаться с другими жанрами. Благодаря этому, авторы могут создавать уникальные миры, в которых мистика и реализм переплетаются друг с другом. Например, тёмное фэнтези может гармонично вписываться в детективный сюжет, добавляя элементы загадки и напряжения. Также оно может пересекаться с научной фантастикой, создавая инновационные концепции или альтернативные вселенные [4].

Важно отметить, что из-за схожести данного поджанра с жанром ужасов в научном сообществе существует проблема классификации произведений в рамках той или иной категории. Эта тенденция начала формироваться в 1980 году, когда печатные компании активно использовали данное определение для привлечения аудитории. Читатели начали терять интерес к ранее популярным сериям ужасов, которые стали однообразными и не отличались значительной художественной ценностью. В противоположность этому, произведения жанра фэнтези, наоборот, набирали популярность. В связи с этим издатели стали обозначать произведения жанра ужасов понятием «тёмное фэнтези», что способствовало увеличению продаж и успешному продвижению на рынке [5]. Однако по мнению Криса Моргана, издатели использовали это понятие с целью описания эмоционального эффекта, который могут испытывать читатели при знакомстве с определённым художественным произведением, а не для коммерческого продвижения [3].

Обозначим основные черты, характерные тёмному фэнтези. Среди них выделены:

1. Фэнтези вселенная. Основным различием между тёмным фэнтези и ужасами является то, что в первом случае автор уделяет большее внимание фэнтези [2]. Действие происходит во вторичном мире, выдуманном автором, а привычные нам законы науки заменяются на магические ритуалы и потусторонние явления. При этом в контексте произведения данные процессы являются логичными и, как правило, не вызывают трудностей в их понимании. Данному поджанру характерно наличие персонажей со сверхъестественными способностями или многообразие мифических существ таких, как демоны, призраки, вервольфы, гоблины, оборотни и другие. Например, в телесериале, основанном на цикле книг Мартина Р. Р. Джорджа, «Игра престолов» присутствуют такие мистические герои, как дети леса, упыри, белые ходоки и другие. Это не просто монстры, призванные напугать, а полноценные участники повествования.

2. Мрачная атмосфера. Произведения поджанра тёмное фэнтези предполагают повышенное внимание к насилию и ужасам, что скорее является инструментом повествования, а не целью вызвать соответствующую эмоцию у читателя или зрителя, как, например, в жанре ужасов. С помощью крова-

вых сцен, автор, как правило, подчеркивает жестокость мира и моральную неоднозначность персонажей. В отличие от жанра ужасов, в котором сцены внезапного насилия используются с целью шокировать аудиторию, тёмному фэнтези характерен постепенный рост напряжения и медленное раскрытие ужасающей правды о мире.

3. Саспенс. Тёмное фэнтези предполагает создание тревожной атмосферы и ожидание чего-то ужасного, которое неминуемо произойдёт. В этом контексте поджанр близок к готическим произведениям, где мрачная атмосфера и психологическое напряжение играют ведущую роль [4].

4. Моральная неоднозначность персонажей – ещё одна ключевая черта тёмного фэнтези. Данный поджанр характеризуется наличием многогранных героев, которые могут совершать как положительные, так и отрицательные поступки, вследствие чего их сложно классифицировать как абсолютно злых или добрых. Таким образом, несмотря на то, что персонаж может являться мистическим существом, ему свойственно проявление человеческих качеств. Данная особенность позволяет читателю или зрителю испытывать тесную эмоциональную связь с героями и глубже погрузиться в их переживания.

5. Сложность сюжета. В отличие от жанра ужасов, где сюжет часто сводится к противостоянию героя и монстра, тёмное фэнтези предполагает более глубокие и многослойные композиционные структуры, часто исследующие темы морали, свободы воли, природы добра и зла.

7. Гибкие временные и пространственные. Действие может происходить как в средневековье, так и в футуристическом мире. Например, в американском телесериале «Сверхъестественное» события разворачиваются в современном мире, а мифические персонажи адаптированы под наши реалии. Другим ярким примером является сериал «Ведьмак». Его действие происходит в мире, вдохновленном средневековыми мифами и легендами, где допущены различные чудовища, магия и моральные дилеммы.

8. Чёрный юмор представляет собой одну из ключевых характеристик поджанра тёмное фэнтези, выполняя как эстетическую, так и функциональную роль в нарративной структуре произведения. С точки зрения авторского замысла, чёрный юмор служит инструментом для снятия психологического напряжения, создаваемого мрачной атмосферой повествования, а также выполняет функцию эмоциональной разрядки, позволяя читателю временно дистанцироваться от тяжёлых или депрессивных элементов сюжета. Кроме того, данный приём способствует более глубокому пониманию характера персонажей, которые зачастую обладают токсичными чертами и склонны к саркастическим или циничным высказываниям. Подобные реплики не только подчёркивают их моральную амбивалентность, но и усиливают общее ощущение дисгармонии, характерное для тёмного фэнтези, тем самым определяя его жанровую специфику.

9. Специфическая эстетика. Эстетика тёмного фэнтези играет значительную роль в создании уникальной атмосферы жанра. Авторы уделяют особое внимание визуальным и звуковым элементам, которые усиливают мрачное и завораживающее настроение произведений. Например, часто изображаются существа, сочетающие в себе уродство и притягательность, или мрачные, депрессивные городские пейзажи, наполненные символикой упадка и разрушения. Звуковое сопровождение, включающее тяжёлую музыку или атмосферные шумы, также способствует погружению в мир тёмного фэнтези. Примером может служить визуальный стиль фильма Гильермо дель Торо «Пансион монстров», где сочетание готической архитектуры, сюрреалистичных существ и мрачной цветовой палитры создаёт уникальную эстетику, характерную для жанра.

Поджанр тёмного фэнтези играет важную роль для современного кинематографа, обогащая его уникальной эстетикой, сложными нарративами и глубоким философским подтекстом. Фильмы и сериалы в рамках этого направления демонстрируют мрачные, многогранные миры, где стираются границы между добром и злом, а персонажи часто оказываются в морально неоднозначных ситуациях. Это позволяет зрителю погрузиться в атмосферу, сочетающую в себе элементы ужаса, мистики и фантастики, что расширяет границы традиционного кино.

Кроме того, поджанр активно использует визуальные и звуковые эффекты для создания особой атмосферы, что вдохновляет кинодеятелей на эксперименты с новыми технологиями и методами съёмки.

Таким образом, тёмное фэнтези представляет собой уникальный поджанр, который сочетает элементы традиционного фэнтези, готики и ужасов, создавая мрачные, многогранные миры. Его ключевые черты — моральная амбивалентность, чёрный юмор, сложные сюжеты и специфическая эстетика — делают его важным элементом современной культуры. В кинематографе тёмное фэнтези способствует развитию визуальных и нарративных технологий, расширяя границы жанра и предлагая зрителям глубокие, философски насыщенные произведения. Этот поджанр продолжает вдохновлять авторов и режиссёров, оставаясь актуальным и востребованным в современном искусстве. Перспективу дальнейших поисков может составить исследование тропов в произведениях поджанра тёмное фэнтези.

Список источников

1. Богинска Д. Что такое тёмное фэнтези? [Электронный ресурс]. – Режим доступа URL: <https://author.today/post/394931> (25.02.2025)
2. Вулф Г. К. Критические термины для научной фантастики и фэнтези. – Академический центр Блумсбери – 1986. – С. 198.
3. Морган К. Антология «Темные фантазии». – [Электронный ресурс]. – Режим доступа URL: <https://fantlab.ru/work1562620> (25.02.2025)
4. Невский Б. Жанры: Тёмное фэнтези // Мир фантастики. – 2005. – № 23. – С. 23-27.
5. Снайдер Л. А. О темном фэнтези [Электронный ресурс]. – Режим доступа URL: <https://www.lucysnyder.com/index.php/on-dark-fantasy/> (23.02.2025)
6. Стейблфорд Б. Темное фэнтези // От А до Я в литературе фэнтези. – Плимут: Издательство Пугало. – 2005. – С. 97.
7. Уайтер С. Тёмные мечтатели: беседа с мастерами ужасов. – Эйвон. – 1990. – С. 5-8.

© А.Р. Глуценко, 2025

УДК 81-25

ОШИБКИ В РУССКОЯЗЫЧНЫХ НАЗВАНИЯХ МАГАЗИНОВ И НАВИГАЦИОННЫХ УКАЗАТЕЛЕЙ ТУРИСТИЧЕСКИХ ЗОН САНЬИ (ХАЙНАНЬ): ТЕОРЕТИКО-ПРАКТИЧЕСКИЙ АНАЛИЗ И СТРАТЕГИИ ОПТИМИЗАЦИИ

ТЯНЬ ЮНЬХАНЬ

магистрант

Даляньский университет иностранных языков

Научный руководитель: Цуй Лу

д.ф.н. доцент

Даляньский университет иностранных языков

Аннотация: Исследование анализирует лингвокультурные проблемы русскоязычного перевода коммерческих и навигационных указателей в туристических зонах Саньи (орфографические, семантические и культурные несоответствия). На основе теорий скопоса (Х. Фермеер), функциональной эквивалентности (Ю. Найда) и культурного перевода (Л. Венути) разработаны стратегии оптимизации: стандартизация терминологии, внедрение QR-верификации, обучение переводчиков. Результаты способствуют повышению качества туристических услуг для русскоязычных посетителей и укреплению международного имиджа региона.

Ключевые слова: Санья, Публичные указатели, Культурный перевод, Лингвокультурная адаптация, Туристические услуги.

**THE ERRORS IN THE RUSSIAN-LANGUAGE NAMES OF STORES AND NAVIGATIONAL SIGNS IN THE
TOURIST AREAS OF SANYA (HAINAN) : A THEORETICAL AND PRACTICAL ANALYSIS AND
OPTIMIZATION STRATEGIES**

Yunhan Tian*Scientific adviser: Lu Cui*

Annotation: The research analyzes the linguocultural issues in the Russian-language translation of commercial and navigational signs in the tourist areas of Sanya, including orthographic, semantic, and cultural discrepancies. Based on the Skopos theory (H. Vermeer), the theory of functional equivalence (E. Nida), and the theory of cultural translation (L. Venuti), strategies for optimization have been developed, such as the standardization of terminology, the implementation of QR code verification, and the training of translators. The results contribute to the improvement of the quality of tourist services for Russian-speaking visitors and the enhancement of the international image of the region.

Keywords: Sanya, Public Signs, Cultural Translation, Linguocultural Adaptation, Tourist Services.

Актуальность исследования. Стремительное развитие туристического сектора Саньи, ориентированного на статус «интернационального образцового города» к 2030 году, сталкивается с системными проблемами в лингвистической инфраструктуре. Рост турпотока (25,7 млн посетителей в 2023 г., из них 27% — русскоязычные гости) актуализирует необходимость совершенствования качества переводов. Нарушения в переводах коммерческих и навигационных указателей в туристических зонах не только снижают функциональность навигации, но и провоцируют когнитивный дисбаланс у целевой аудитории, что противоречит принципам устойчивого развития туризма. Исследование актуализирует необходимость разработки стандартизированных подходов, что позволит не только минимизировать коммуникативные риски, но и укрепить конкурентные позиции Хайнаня в глобальном туристическом пространстве.

Объект исследования: Русскоязычный перевод коммерческих и навигационных указателей в туристических зонах Саньи (КНР), включая информационные и рекламно-пропагандистские знаки в условиях стремительного роста международного туризма.

Предмет исследования: Проблемы перевода русскоязычных туристических знаков на Хайнане:

- 1) Лингвистические ошибки (орфография, пунктуация, форматирование).
- 2) Культурные несоответствия (искажение образов, неправильная адаптация терминов).
- 3) Функциональные расхождения (смещение понятий).

Теоретическая основа данного исследования базируется на синтезе трех ключевых переводоведческих концепций, каждая из которых вносит уникальный вклад в анализ лингвокультурных аспектов локализации.

Теория скопоса Ханса Й. Фермеера [1, с.20] выступает системообразующим элементом, задающим иерархию целей перевода. Согласно данной теории, перевод трактуется как целенаправленное действие, где приоритетом является не формальное соответствие, а функциональная адекватность текста в принимающей культуре. Например, при локализации запрещающих указателей (напр., «冲浪区域, 禁止下海游泳») ключевым становится принцип связности, требующий однозначности интерпретации [2, с.68]. Ошибка в выборе лексики («плавать» вместо «заниматься серфингом») нарушает этот принцип, демонстрируя, как игнорирование целевой коммуникативной функции ведет к прагматическому сбою.

Теория функциональной эквивалентности Юджина Найды [3, с.159] также важна для нас, поскольку акцентирует необходимость динамического соответствия реакций реципиентов. Найда выделяет, что перевод должен вызывать у читателя «приблизительно те же впечатления», что и оригинал, что особенно критично для апеллятивных текстов [4, с.121]. Теория культурного перевода Лоуренса Венути [5] дополняет наш анализ, предлагая стратегии преодоления культурных лакун. Дихотомия алиенизации и доместикации позволяет гибко подходить к локализации специфических терминов.

Данное исследование выявляет, что синтез данных подходов позволяет избежать семантических искажений (напр., в медицинских указателях), сохранить культурную аутентичность (напр., в описаниях традиционной кухни), и оптимизировать навигационные решения (напр., в маршрутных табличках).

Эмпирические методы:

- 1) Сбор данных (аудит 61,2% знаков в Санье по стандарту GB/T 35301-2017).
- 2) Сравнительный анализ ошибок (примеры из таблицы приложения).
- 3) Анкетирование 32 переводческих агентств.

Статистический анализ: жалоб туристов (27,3% связаны с ошибками знаков).

Целью проекта. Повышение точности, читаемости и культурной адекватности русскоязычных туристических знаков на Хайнане.

Новизна исследования: В контексте несоответствия между динамичным развитием туризма Хайнаня и недостаточной проработкой лингвистической инфраструктуры мы проводим комплексный анализ, который охватывает лингвистические, функциональные и культурные аспекты переводов.

Семантические искажения возникают из-за игнорирования различий в семантических полях китайского и русского языков. Например, перевод названия «百益超市» (магазин в районе Дадунхай) как «BAI YI супермаркет» нарушает принцип **функциональной эквивалентности** Юджина Найды. Соглас-

но ГОСТ Р 51773-2009, термин «супермаркет» подразумевает крупное торговое предприятие, тогда как данный магазин относится к категории небольших торговых точек. Корректный вариант — «магазин Бай И», что соответствует реальному масштабу бизнеса и предотвращает ложные ожидания у русскоязычных туристов.

Культурные диссонансы проявляются в навязывании чуждых культурных символов. Яркий пример — перевод аптеки традиционной китайской медицины «万应堂药业» как «СЕРДЦЕ РОССИИ (МОСКВА) АПТЕКА». Подобная «культурная насизация» (Venuti, 1995) стирает уникальность бренда, имеющего более чем столетнюю историю. Для сохранения культурного кода рекомендуется стратегия **транслитерации с комментарием**: «Аптека традиционной китайской медицины Ваньиньтан (основана в 1882 г.)» [6, с.70]. Дополнительное внедрение QR-кодов с расширенной информацией позволит туристам глубже понять контекст.

Формальные ошибки, такие как некорректное использование заглавных букв («Чемоданы» — «Чемоданы») и отсутствие пробелов («Магазинпельменей» — «Ресторан пельменей»), нарушают принцип **интратекстуальной связности** [7, с.63]. Эти ошибки снижают читабельность текста и профессиональный имидж объектов. Решение включает внедрение автоматизированных инструментов проверки (например, Language Tool) и обязательную редактуру носителями языка.

Некорректный перевод терминов в профессиональной сфере, например, перевод «三亚吉阳泰极中医门诊» как «Санаторий китайской медицины «Тайцзи»», искажает функциональность учреждения. Термин «санаторий» в русском языке относится к лечению хронических заболеваний, тогда как «中医门诊» предоставляет экстренные медицинские услуги. Согласно ГОСТ Р 57588-2017, корректным вариантом является «Клиника традиционной китайской медицины Тайцзи». Стандартизация терминологии на основе российских и международных норм минимизирует риски для здоровья туристов.

Таблица 1

Оригинал	Ошибочный перевод	Тип ошибки	Рекомендуемый перевод
小满饺子包子店	Магазинпельменей.	Формальные ошибки	Ресторан пельменей «Сяо Мань»
万应堂药业	СЕРДЦЕ РОССИИ (МОСКВА) АПТЕКА	Культурные диссонансы	Аптека «Ваньиньтан»
三亚吉阳泰极中医门诊	Санаторий китайской медицины «Тайцзи»	Некорректный перевод терминов	Клиника традиционной китайской медицины «Тайцзи»
丝绸商场	“Русские товары, Костюмы, Чемоданы Чай, шляпы, ТуфлиДобро по Жаловать”	Формальные ошибки	Русские товары, костюмы, чемоданы, чай, шляпы, туфли. Добро пожаловать!
百益超市	BAI YI супермаркет	Некорректный перевод терминов	Магазин «Бай И»
王金囤中医诊所	МЕД.ЦЕНТР “ у АНЖЕЛЫ”	Семантические искажения	Клинику традиционной китайской медицины «Ван Цзиньтунь»

Можно сказать, в современной лингвистической практике перевода туристических указателей на русский язык в провинции Хайнань наблюдается комплекс системных проблем, обусловленных взаи-

модействием культурно-когнитивных, институциональных и профессиональных факторов. Анализ текущей ситуации позволяет выделить три ключевых аспекта, требующих научного осмысления и практического решения.

Во-первых, культурно-семантические расхождения между китайской и русской лингвокультурами создают фундаментальные трудности в процессе межъязыковой передачи концептов. Ярким примером служит различие в номинации медицинских учреждений: китайская традиция акцентирует персонализированный подход через структуру «Фамилия + Клиника», тогда как в русском языковом пространстве доминирует функционально-административная модель «Тип услуг + Принадлежность». Такие когнитивные диспропорции требуют разработки адаптивных стратегий перевода, учитывающих не только лингвистические, но и культурно-исторические параметры восприятия.

Во-вторых, институциональные пробелы в системе регулирования переводческой деятельности усугубляют ситуацию. Отсутствие единого нормативного документа, соответствующего требованиям ГОСТ Р 57795-2017, приводит к терминологической вариативности и снижению качества переводов. Статистика жалоб туристов за 2022-2023 гг. демонстрирует, что 27,3% претензий связаны именно с некорректными переводами указателей. Особую проблему представляет отсутствие стандартизации в передаче топонимов и культурных концептов, что иллюстрируется разночтениями в переводах объектов типа «南山寺» на ресурсах «Sanya Travel» и «Экскурсия по острову Хайнань». На официальном сайте «Sanya Travel» «南山寺» переводится как «Буддистский парк Наньшань», «分界洲岛» как Остров «Граница Миров»; а в справке «Экскурсия по острову Хайнань» они переводятся как « Центр буддизма Наньшань» и «Остров Легенд» [8, с.4].

В-третьих, профессионально-кадровый аспект требует особого внимания. Исследование 32 переводческих агентств выявило, что лишь 14,7% специалистов обладают достаточной компетенцией в медицинско-туристической терминологии. Это обуславливает необходимость создания многоуровневой системы сертификации по стандарту ISO 17100:2015, интегрирующей лингвистическую подготовку с углублённым изучением профильных дисциплин [9, с.294].

Для преодоления указанных проблем предлагается комплексная стратегия, сочетающая нормативное регулирование, технологические инновации и межкультурный диалог. Приоритетным направлением становится разработка провинциального стандарта перевода с учётом принципов функциональной эквивалентности и культурной адаптации. Внедрение QR-кодирования переводов с привязкой к экспертной базе данных позволит реализовать принцип обратной прослеживаемости качества.

Особую значимость приобретает создание бикультурного механизма верификации переводов. Синергия китайских и российских экспертов обеспечит баланс между аутентичностью передачи культурных концептов (например, транслитерация «Тайцзи» с культурологическим комментарием) и естественностью языкового выражения (оптимизация терминов типа «акупунктура» на «иглоукалывание»). Реализация данной модели требует параллельного развития цифровых платформ профессиональной коммуникации и системы непрерывного образования переводчиков.

Заключение

Лингвистическая инфраструктура — это не только инструмент коммуникации, но и ключевой элемент культурной дипломатии. Оптимизация переводов в Санье должна стать частью стратегии «мягкой силы», способствующей укреплению имиджа Китая как страны, уважающей культурное многообразие и готовой к межкультурному диалогу. Развитие Хайнаня как глобального туристического центра требует не только инфраструктурных инвестиций, но и системной оптимизации лингвистической среды. Настоящее исследование выявило ключевые проблемы русскоязычного перевода туристических указателей и коммерческих названий в Санье, включая семантические искажения, культурные диссонансы, формальные ошибки и некорректное использование терминов. Эти недостатки напрямую влияют на удовлетворённость русскоязычных туристов, снижая конкурентоспособность региона в международном туристическом пространстве. Опыт Хайнаня может стать эталоном для других регионов Китая, сталкивающихся с аналогичными проблемами. Унификация переводческих стандартов и внедрение цифровых решений (QR-коды, мобильные гиды) соответствуют целям устойчивого развития ООН (SDG

11), направленным на создание инклюзивных и безопасных туристических пространств. Таким образом, исследование задаёт новый вектор для академических и практических изысканий в области локализации, сочетая теорию с инновационными решениями.

Список источников

1. Vermeer H. J. Skopos and Commission in Translational Action. – Heidelberg: IUSTI, 1989. – 200 p.
2. Nord C. Translating as a Purposeful Activity. – Manchester: St. Jerome, 1997. – 150 p.
3. Nida E. A. Toward a Science of Translating. – Leiden: E. J. Brill, 1964. – 250 p.
4. Nida E., Taber C. The Theory and Practice of Translation. – Leiden: Brill, 1969. – 300 p.
5. Venuti L. The Translator's Invisibility: A History of Translation. – London: Routledge, 1995. – 350 p.
6. Бархударов Л. С. Язык и перевод. – М.: Международные отношения, 1975. – 180 с.
7. Nida E. A. Language, Culture, and Translating. – Shanghai: Shanghai Foreign Language Education Press, 1986. – 220 p.
8. 叶清玲, 许芝兰. 导游俄语--海南旅游[M].武汉: 武汉大学出版社, 2010. – 233 p.
9. 张愈,方从法,王卉. 关于规范海南旅游景区俄语公共标识语问题的思考[J].佳木斯教育学院学报,2012,(03). – 293-294 pp.

ЮРИДИЧЕСКИЕ НАУКИ

УДК 34

ПРАВОВЫЕ ОСНОВАНИЯ ВЫНЕСЕНИЯ АПЕЛЛЯЦИОННОГО ПРИГОВОРА В УГОЛОВНОМ СУДОПРОИЗВОДСТВЕ В РЕСПУБЛИКЕ УЗБЕКИСТАН

ЖУМАМУРАТОВ ИКРАМБЕК ЖАЛГАСОВИЧ

студент 4 курса

Ташкентский Государственный Юридический Университет

Научный руководитель: Суюнова Дильбар Жолдасбаевна*доктор юридических наук, профессор кафедры Уголовно-процессуального права
Ташкентский Государственный Юридический Университет*

Аннотация: в статье рассматриваются правовые основания вынесения апелляционного приговора в уголовном судопроизводстве Республики Узбекистан. Анализируются функции апелляционного пересмотра, его роль в исправлении судебных ошибок и обеспечении законности. Особое внимание уделяется возможностям апелляционного суда отменять обвинительные и оправдательные приговоры, а также выносить новые обвинительные решения. Исследуются процессуальные механизмы пересмотра, законодательные нормы и судебная практика. Делается вывод о значимости апелляции в защите прав участников процесса и необходимости совершенствования судебной системы.

Ключевые слова: апелляционное производство, уголовное судопроизводство, Республика Узбекистан, судебная система, правоприменение, апелляционный приговор, пересмотр судебных решений, процессуальные гарантии, законность, справедливость.

LEGAL GROUNDS FOR ISSUING AN APPELLATE VERDICT IN CRIMINAL PROCEEDINGS IN THE REPUBLIC OF UZBEKISTAN

Jumamuratov Ikrambek Jalgasovich*Scientific adviser: Suyunova Dilbar Joldasbayevna*

Abstract: This article examines the legal grounds for issuing an appellate verdict in criminal proceedings in the Republic of Uzbekistan. The functions of appellate review, its role in correcting judicial errors, and ensuring legality are analysed. Particular attention is given to the appellate court's authority to overturn both conviction and acquittal decisions, as well as to issue new convictions. The study explores procedural mechanisms of review, legislative norms, and judicial practice. The article concludes with an assessment of the significance of appellate proceedings in protecting the rights of participants in the criminal process and emphasizes the need for further improvement of the judicial system.

Keywords: appellate proceedings, criminal justice, Republic of Uzbekistan, judicial system, law enforcement, appellate verdict, judicial review, procedural safeguards, legality, fairness.

В условиях динамичных преобразований уголовного судопроизводства Республики Узбекистан важную роль играет обеспечение законности судопроизводства и защита прав участников уголовного процесса. Апелляционный пересмотр является одним из ключевых инструментов, позволяющих исправить допущенные судами первой инстанции ошибки и обеспечить справедливость судебных решений. Возможность апелляционного обжалования является важной гарантией справедливости судебных решений, обеспечивая реализацию конституционного права граждан на судебную защиту. Защита прав и интересов отдельных лиц и организаций соответствует фундаментальным принципам демократии, личной свободы, а также способствует развитию правового государства и его гуманистической основы [1, с. 92]. Анализ решений судов апелляционной инстанции имеет особую значимость, поскольку на его основе можно не только выявить закономерности правоприменения, но и определить направления совершенствования судебной системы. Изучение апелляционного производства позволяет оценить, насколько эффективно осуществляется контроль над вынесенными решениями и защищены ли права сторон уголовного процесса. Особенно актуальным данный вопрос становится в свете необходимости адаптации судебной практики к современным требованиям правового государства. **Главная цель** настоящего исследования заключается в определении правовых оснований для вынесения апелляционного приговора в случаях, когда суд второй инстанции по результатам рассмотрения уголовного дела принимает одно из следующих решений: отмена обвинительного приговора с вынесением оправдательного приговора, отмена обвинительного приговора с вынесением нового обвинительного приговора и отмена оправдательного приговора с вынесением обвинительного приговора [2, см. ст. 497²⁶].

Апелляционное производство в уголовном процессе Республики Узбекистан является важным механизмом контроля за решениями судов первой инстанции, направленным на обеспечение законности и справедливости судебного разбирательства [3, с. 24]. Теоретические исследования отечественных ученых подчёркивают, что апелляция выполняет две ключевые функции: контроль за законностью вынесенного решения и корректировку допущенных процессуальных или материальных ошибок [4, с. 323]. Эти функции являются основополагающими для защиты прав участников уголовного процесса и поддержания доверия к судебной системе. В соответствии с Уголовно-процессуальным кодексом Республики Узбекистан (УПК РУз), апелляционное производство представляет собой пересмотр дела судом вышестоящей инстанции по жалобе участника процесса, выражающего свое несогласие с судебным решением, вынесенным судом первой инстанции. Апелляционный суд, рассматривая апелляционную жалобу, не проводит повторное судебное разбирательство в полном объеме, а осуществляет проверку законности, обоснованности и полноты доказательственной базы. Таким образом, апелляция выступает не как самостоятельное рассмотрение дела, а как форма правового контроля, обеспечивающая соблюдение принципов объективности и справедливости.

Законодательная база апелляционного производства в Республике Узбекистан включает нормы, закрепленные в УПК РУз, которые регламентируют порядок подачи апелляционных жалоб, сроки их рассмотрения и требования к содержанию апелляционной документации. Важное значение имеет нормативный документ – Постановление Пленума Верховного Суда «О некоторых вопросах практики рассмотрения уголовных дел в апелляционном, кассационном порядке», стандартизирующий апелляционное и кассационное производство в уголовном судопроизводстве. Оно обеспечивает единообразие судебной практики, защищает права участников процесса и повышает прозрачность судебного разбирательства, способствуя тем самым доверию к системе правосудия [5, с. 3]. Таким образом, ППВС номер 7 от 25.03.2024 служит важным инструментом унификации судебной практики и обеспечивает прозрачность и предсказуемость правоприменения в апелляционном производстве.

Позиция суда апелляционной инстанции в системе уголовного судопроизводства определяется его широкими полномочиями. Апелляционный суд обладает компетенцией проверять законность и обоснованность судебных решений, оценивать представленные доказательства и, при необходимости, вносить изменения в ранее вынесенные приговоры. При этом обеспечиваются процессуальные гарантии для всех участников уголовного процесса: обвиняемый имеет право на подачу апелляционной жалобы, представление новых доказательств и участие в судебном заседании, а стороны – на объективное рассмотрение их доводов. Такая система гарантий способствует созданию сбалансированного ме-

ханизма контроля, где интересы обвиняемого и требования общественной безопасности учитываются в равной мере.

Нормативно-правовые основания для отмены обвинительного приговора и вынесения оправдательного решения основываются на принципе презумпции невиновности, закреплённом в Уголовно-процессуальном кодексе Республики Узбекистан. При этом апелляционный суд обязан тщательно оценить, не были ли нарушены права обвиняемого или допущены процессуальные ошибки, которые могли повлиять на исход дела. Так, если выявлено, что суд первой инстанции допустил существенные нарушения — например, в оценке доказательств или в соблюдении прав защиты — апелляционный суд вправе отменить вынесенное обвинительное решение и вынести оправдательный приговор. Процессуальные механизмы пересмотра в данном случае предусматривают детальное изучение материалов дела, с особым вниманием к процедурам сбора и оценки доказательств. При этом вышеупомянутое ППВС устанавливает строгие критерии для подачи апелляционных жалоб, требуя от сторон обоснования нарушений, допущенных на стадии первого судебного разбирательства. Судья апелляционной инстанции, изучая представленные аргументы, анализирует, были ли допущены существенные процессуальные просчёты, способные изменить выводы суда первой инстанции. Анализ судебной практики показывает, что апелляционные суды, как правило, склонны отменять обвинительные приговоры в пользу оправдательных, если аргументация сторон указывает на явное нарушение процессуальных норм. В ряде дел, опубликованных в специализированных юридических изданиях, отмечается, что апелляционный суд, придя к выводу о недостаточности доказательственной базы или о нарушении прав обвиняемого, выносил оправдательные приговоры [6]. При этом суды опирались на комплексный анализ всех материалов дела, что подтверждало необходимость корректировки судебной ошибки. Такой подход позволяет не только восстановить справедливость, но и повысить доверие к судебной системе в целом.

В ситуации, когда апелляционный суд принимает решение об отмене обвинительного приговора, но в то же время выносит новый обвинительный приговор, основное внимание уделяется пересмотру выводов суда первой инстанции. Юридические основания для такого решения зиждутся на необходимости устранения допущенных ранее ошибок без полного пересмотра дела [7, с. 126]. Апелляционный суд, анализируя материалы, может прийти к выводу, что первоначальное обвинение было обоснованным, однако допущены процедурные нарушения или ошибки в оценке доказательств, что требовало корректировки судебного решения. Ключевым моментом является критерий, по которому суд апелляционной инстанции может изменить исходное решение. Согласно УПК РУз и ППВС номер 7 от 25.03.2024, апелляционный суд имеет право провести детальный анализ представленной доказательственной базы, выявить недостатки в работе суда первой инстанции и, исходя из этого, принять новое решение. При этом важно учитывать, что новый обвинительный приговор должен быть обоснован объективным анализом фактов дела и не должен нарушать права участников судебного процесса. Практика показывает, что в ряде дел апелляционные суды, отменив предыдущий обвинительный приговор, выносили новое обвинительное решение, ссылаясь на выявленные ошибки в применении норм права и оценке доказательств. В таких случаях апелляционные суды подчёркивали, что новый приговор обоснован более тщательным анализом материалов дела, что позволяет исключить ранее допущенные процессуальные просчёты. Однако, данная практика вызывает определённые вопросы, связанные с проблемой повторного осуждения, так как сторона обвинения может столкнуться с риском повторного обвинения по тем же фактам. В одном из случаев, рассмотренных в судебной практике, апелляционный суд после отмены первоначального обвинительного приговора пришёл к выводу, что доказательственная база дела остаётся достаточной для подтверждения вины обвиняемого. При этом было выявлено, что ошибки суда первой инстанции заключались в неправильном применении процессуальных норм, а не в отсутствии доказательств. Новый обвинительный приговор, вынесенный в таком случае, был подкреплён детальным анализом материалов дела и обоснованным выводом о вине обвиняемого [8]. Этот пример подчёркивает, что апелляционный пересмотр позволяет корректировать судебное решение, сохраняя при этом принцип справедливости, если это соответствует фактическим обстоятельствам дела.

Случаи, когда апелляционный суд отменяет ранее вынесенный оправдательный приговор и выносит обвинительный, представляют особую сложность с точки зрения правоприменения. Основания для отмены оправдательного решения могут возникать, если первоначальное оправдание было вынесено с существенными нарушениями процессуальных норм или при неправильной оценке доказательств. В частности, если суд первой инстанции не учёл важные доказательства или допустил процессуальные ошибки, которые могли привести к неправильному заключению о невиновности, апелляционный суд вправе пересмотреть вынесенное решение. Процессуальные аспекты такого пересмотра предусматривают обязательное изучение всех материалов дела с целью выявления недочётов в оценке доказательной базы. ППВС номер 7 от 25.03.2024 закрепляет, что апелляционный или кассационный суд может отменить оправдательный приговор и вынести обвинительный лишь в случае подачи протеста прокурором, а также жалобы потерпевшим, его защитником или законным представителем. А также апелляционный суд обязан провести всестороннюю проверку, определить, имели ли место нарушения, способные исказить исходное решение, и, при необходимости, изменить его. Анализ судебной практики показывает, что случаи отмены оправдательного приговора и вынесения обвинительного чаще всего связаны с выявлением существенных процессуальных ошибок или с тем, что первоначальное оправдание не соответствовало объективной оценке фактических обстоятельств дела. В ряде дел апелляционный суд отмечал, что оправдательное решение было вынесено без всестороннего анализа доказательств, что привело к необоснованному оправданию обвиняемого. В таких ситуациях апелляционный суд, проводя пересмотр, не только отменял оправдательное решение, но и выносил обвинительный приговор, основываясь на новой оценке представленных доказательств [9].

Критический анализ апелляционных решений в подобных случаях позволяет выявить проблемы в применении законодательства, связанные с трудностями объективной оценки доказательств и соблюдением принципа двойной защиты прав участников процесса. При этом важно, чтобы апелляционный суд принимал решение, опираясь на всесторонний анализ фактических обстоятельств, а не только на формальное соблюдение процессуальных норм. Такой комплексный подход способствует повышению качества судебных решений и укрепляет доверие граждан к правосудию.

Проведённый анализ правовых оснований вынесения апелляционного приговора в Республике Узбекистан демонстрирует, что институт апелляционного пересмотра играет ключевую роль в обеспечении законности и справедливости уголовного судопроизводства. Рассмотренные сценарии – отмена обвинительного приговора с вынесением оправдательного, отмена обвинительного приговора с вынесением нового обвинительного и отмена оправдательного приговора с вынесением обвинительного – подтверждают, что апелляционный суд обязан тщательно оценивать не только юридическую сторону дела, но и фактические обстоятельства, выявляя существенные процессуальные ошибки и нарушения прав участников процесса. Таким образом, апелляционный пересмотр остаётся важным механизмом правовой защиты, позволяющим корректировать судебные ошибки и укреплять доверие граждан к судебной системе. Результаты исследования подчёркивают необходимость дальнейших усилий по совершенствованию нормативной базы и повышению качества судебного разбирательства в апелляционной инстанции, что будет способствовать более справедливому и объективному разрешению уголовных дел.

Список источников

1. С.В. Зайцев. Характеристика апелляционной инстанции в системе судов общей юрисдикции. *International Journal of Humanities and Natural Sciences*, vol. 5-3 (56), 2021.
2. Уголовно-процессуальный Кодекс Республики Узбекистан от 22.09.1994. URL: <https://lex.uz/docs/111463>
3. Д. Ж. Суюнова. Пересмотр судебных решений в уголовном процессе. Учебное пособие. – Т.: Издательство, «Lesson Press», 2021. – 185 стр.
4. Уголовно-процессуальное право. (Уголовный процесс) Учебник. Коллектив авторов под редакцией У.Тухташевой. – Ташкент: ТГЮУ, 2022. – 434 с.

5. Постановление Пленума Верховного суда Республики Узбекистан № 7 от 25.03.2024 г. «О некоторых вопросах практики рассмотрения уголовных дел в апелляционном, кассационном порядке» – URL: <https://lex.uz/ru/docs/6885070>
6. Лисицын П. Суды Узбекистана за 10 месяцев 2024 года оправдали 603 лица // Rapsinews.ru – 2025. – URL: https://rapsinews.ru/international_news/20241206/310475091.html
7. Корнакова С.В., Щербаков В.А. Справедливость обвинительного приговора: определение критериев. «Евразийский Научный Журнал №10 2019» (октябрь, 2019) – с. 125-131.
8. Медведева Ю. Толкнувшему под машину женщину в 2015 году жителю Красноуфимска вынесли новый приговор // Вечерние ведомости. – 2025. – URL: <https://veved.ru/eburg/news/crime-news/202504-tolknuvshemu-pod-mashinu-zhenschinu-v-2015-godu-zhitelju-krasnoufimska-vynesli-novyy-prigovor.html>
9. Акимов Н. Оправданный экс-прокурор после пересмотра приговора получил крупный срок // Legal.Report. – 2021. – URL: <https://legal.report/opravadannyj-eks-prokuror-posle-peresmotra-prigovora-poluchil-kрупnyj-srok/>

УДК 342.4

КОНСТИТУЦИОННЫЕ ИЗМЕНЕНИЯ И ВЛИЯНИЕ СПЕЦИАЛЬНОЙ ВОЕННОЙ ОПЕРАЦИИ НА РОССИЙСКОЕ ОБЩЕСТВО: НОРМАТИВНО-ПРАВОВОЙ АСПЕКТ

КАРОГЁЗЯН АРМАН АРМЕНОВИЧ

студент

АНОО ВО «Кубанский институт профессионального образования»

Научный руководитель: Комарова Марина Владимировна

к.полит.н., доцент

АНОО ВО «Кубанский институт профессионального образования»

Аннотация: в статье рассматривается вопрос о влиянии принятых поправок в Конституцию РФ в 2020 году, а также отдельных нормативных актов, с периода начала специальной военной операции, на различные сферы жизнедеятельности российского общества. Автор статьи рассматривает данный вопрос через призму юридического аспекта и приходит к выводу о влиянии конституционных изменений на систему государственного управления. Подчеркивается взаимосвязь конституционных изменений, начала специальной военной операции и изменения в сознании россиян. В статье, внимание уделяется и анализу взаимосвязи изменений в государственном управлении и духовной составляющей жизни россиян с социально-экономическими приоритетами нашей страны.

Ключевые слова: конституция РФ, конституционные изменения, суверенитет, государство, россияне, власть.

CONSTITUTIONAL CHANGES AND THE IMPACT OF THE SPECIAL MILITARY OPERATION ON RUSSIAN SOCIETY: THE REGULATORY ASPECT

Karoghezyan Arman Armenovich*Scientific adviser: Komarova Marina Vladimirovna*

Abstract: The article examines the impact of the adopted amendments to the Constitution of the Russian Federation in 2020, as well as individual regulations, since the beginning of the special military operation, on various spheres of life of Russian society. The author of the article examines this issue through the prism of the legal aspect and comes to the conclusion about the impact of constitutional changes on the public administration system. The interrelation between constitutional changes, the beginning of a special military operation and changes in the consciousness of Russians is emphasized. The article focuses on the analysis of the relationship between changes in public administration and the spiritual component of the life of Russians with the socio-economic priorities of our country.

Keywords: constitution of the Russian Federation, constitutional amendments, sovereignty, state, Russians, government.

Актуальность выбранной темы обусловлена тем, что последние поправки в Конституцию РФ, внесенные в 2020 году и стремительно развивающиеся события, связанные с началом военной операцией реально, оказали ощутимое влияние на базовые элементы государственного управления, экономическую и социальную сферы российского общества и привела к изменениям в них. Сегодня стратегической целью внутренней политики является обеспечение устойчивого, предсказуемого и бескризисного развития государства и общества [1]. В связи с этим, актуализируется вопрос об изменении нормативно-правовой базы российского государства.

Влияние конституционных изменений и ведение специальной военной операции на все сферы жизнедеятельности российского государства и общества будет рассмотрено нами через призму юридического аспекта.

Цель работы: проанализировать влияние принятых поправок в Конституцию РФ в 2020 году, а также отдельных нормативных актов, с периода начала специальной военной операции (далее – СВО), на различные сферы жизнедеятельности российского общества.

Задачи:

1. Рассмотреть влияние конституционных изменений на систему государственного управления.
2. Проанализировать взаимосвязь конституционных изменений, начала СВО и изменения в сознание россиян.
3. Проанализировать взаимосвязь изменений в государственном управлении и духовной составляющей жизни россиян с социально-экономическими приоритетами нашей страны.

За последние тридцать лет Россия стала во многом иной страной, чем это было в 90-е гг. XX века. Серьезные изменения произошли, и на внешнем контуре страны и в мире в целом и сама жизнь поставила в повестку вопрос о необходимости внесения корректив в Основной закон страны. В 2020 году в результате проведения общенародного голосования (референдума) были приняты поправки в действующую Конституцию РФ.

Спустя буквально два года – с момента начала СВО и на сегодняшний день конституционные изменения в нашей стране выразились в признании необходимости укрепления государственного суверенитета, что повлекло за собой подчеркивание на всех уровнях власти и общества признания независимости России, а так же, ее решимости защитить свои интересы на международной арене. Особенно актуальны поправки в содержание ст.1 Конституции РФ - закрепляющую Россию как суверенного государства, не подчиняющегося решениям международных организаций и ст.79 Конституции РФ - запрещающая передачу части территории Российской Федерации другому государству.

В результате конституционных изменений, последовало расширение и президентских полномочий, что так же, в современных условиях находит высокий уровень легитимности в российском обществе. Законодательные изменения, предоставили президенту дополнительные рычаги для принятия решений в чрезвычайных ситуациях. В частности, ст.71 Конституции РФ наделяет президента дополнительными полномочиями в сфере внешней политики и международных отношений, а ст.114 Конституции РФ расширяет полномочия правительства в части обеспечения безопасности и обороноспособности страны.

Очевидно, что подобные конституционные изменения реально помогают процессу консолидации государственной власти. Сегодня, усилилась координация между различными ветвями власти для обеспечения единой политики в условиях СВО.

Консолидация государственности власти, слаженная координация действий ветвей власти, безусловно, не может не влиять на общественное сознание россиян. Сегодня происходит возрождение и распространение патриотических ценностей, формирование единой национальной идеи. Причем этот процесс идет как снизу, выражающийся в запросе от большей части общества, так и сверху, т.е. от власти. В итоге, на государственном уровне, в нашей стране закреплены общегосударственные традиционные ценности. Под традиционными ценностями понимаются нравственные ориентиры, формирующие мировоззрение граждан России, передаваемые от поколения к поколению, лежащие в основе общероссийской гражданской идентичности и единого культурного пространства страны, укрепляющие гражданское единство, нашедшее свое уникальное, самобытное проявление в духовном, историче-

ском и культурном развитии многонационального народа России. К традиционным ценностям относятся: жизнь, достоинство, права и свободы человека, патриотизм, гражданственность, служение Отечеству и ответственность за его судьбу, высокие нравственные идеалы, крепкая семья, созидательный труд, приоритет духовного над материальным, гуманизм, милосердие, справедливость, коллективизм, взаимопомощь и взаимоуважение, историческая память и преемственность поколений, единство народов России [2].

В культурной жизни страны возрос интерес к организации и проведению патриотических мероприятий, выставок и фестивалей для поддержания духа общества. Можно сказать, что, проведение подобных мероприятий, оказывает влияние на возрастание гражданской активности россиян. Происходит рост числа добровольцев, общественных инициатив и благотворительных проектов.

На наш взгляд, рост патриотических настроений в обществе, который мы сегодня можем наблюдать, единство народа, консолидация общества вокруг поддержки государственности политики и военных усилий, повышение чувства национальной гордости и готовность защищать интересы России, а также многократное увеличение числа граждан, желающих участвовать в волонтерской деятельности – это, в большей степени, результат своевременных и правильно выстроенных и принятых нормативно-правовых решений властью.

Конституционные изменения и ход СВО оказали влияние не только на систему государственного управления и сознание россиян, но и на социально-экономические приоритеты нашей страны. За короткое время произошло перераспределение ресурсов в пользу оборонной промышленности и импорт замещения. Ускоренными темпами создаются отечественные аналоги зарубежной продукции, особенно в высокотехнологичных отраслях. Происходит модернизация инфраструктуры. В частности инвестируется развитие транспортных, энергетических и логистических систем для повышения эффективности производства.

Яркими примерам успехов российской промышленности перед лицом внешних вызовов, только за последние три года, являются: ракетостроение и микроэлектроника.

21 ноября 2024 году Россия наглядно продемонстрировала всему миру возможности отечественных современных ракетных систем вооружения. Одно из последних достижений – успешное испытание в боевых условиях баллистической ракеты средней дальности (БРСД) «Орешник».

В микроэлектронике сегодня идет активное импорт замещение чипов, контроллеров и других компонентов. Как отмечают эксперты, еще сохраняется проблема доступности технической документации и требуется дальнейшая поддержка производителей со стороны государства. В 2023 году объем российского рынка радиоэлектронной продукции достиг 2,63 трлн.руб., увеличившись по сравнению с 2020 годом до 1,6 раза. По итогам 2024 года прогнозируется объем выпуска 2,80 трлн.руб. Позитивные решения власти приняты в сфере налогового законодательства. В частности, применение специальной налоговой ставки на прибыль для разработчиков электроники и пониженный до 7,6% тариф страховых взносов [3, 4].

В условиях применения конституционных изменений и хода СВО актуализировалась проблема социальной поддержки граждан со стороны государства. Повысились социальные выплаты и пособия для граждан, затронутых последствиями СВО. На законодательном уровне решается вопрос с доступностью услуг. В целом, такое направление как социальное обеспечение за последние три года существенно пополнилось нормативно-правовыми актами регулирующие такие вопросы как: льготы и в сфере ЖКХ, льготы для ветеранов боевых действий, привилегии в сфере образования, налоговые льготы, банковские льготы, единовременная выплата при получении ранения, страховые выплаты и многие другие, жизненно важные вопросы[5].

Таким образом, проанализировав только некоторые аспекты изменений в нормативно-правовой базе нашей страны, можно прийти к следующим выводам:

Сегодня, в целом, происходит адаптация всех подсистем общества к новым условиям. Отмечается единство власти и общества перед вызовами. Происходит сплочение общества вокруг общих ценностей и целей в ответ на внешние угрозы. Осуществляется активное продвижение исторического наследия, культурных традиций и национальной гордости. Важно наращивать производственные возможности осуществлять дальнейшую поддержку производителей со стороны государства. В целом,

сплочение народа и власти, формируемое нормативно-правовой базой страны является важным фактором устойчивости нашего государства.

Список источников

1. Лавров С.В. О специальной военной операции на Украине и политике России на постсоветском пространстве. Посольство России в Китае - [Электронный ресурс]. – Режим доступа: URL: <https://beijing.mid.ru/ru/> (08.12.2024)
2. Указ Президента РФ от 9 ноября 2022 г. № 809 «Об утверждении Основ государственной политики по сохранению и укреплению традиционных российских духовно-нравственных ценностей» - [Электронный ресурс]. – Режим доступа: URL: <http://kremlin.ru/acts/bank/48502>. (05.12.2024)
3. Позитивные тренды и динамика развития электроники в России. Российский форум. Микроэлектроника. - [Электронный ресурс]. – Режим доступа: URL: <http://microelectronica.pro> (10.12.2024).
4. Основные направления бюджетной, налоговой и таможенно-тарифной политики на 2024 год и на плановый период 2025 и 2026 годов (утв. Минфином России) – [Электронный ресурс]. – Режим доступа: URL: <https://www.consultant.ru/> (05.02.2025).
5. Льготы участникам СВО: выплаты и госгарантии предусмотрены для военнослужащих – [Электронный ресурс]. – Режим доступа: URL: <http://www.garant.ru> (05.02.2025).

© А.А. Карогёзян, 2025

УДК 343.9.

ПРИМЕНЕНИЕ ЦИФРОВЫХ ТЕХНОЛОГИЙ В КРИМИНАЛИСТИКЕ

САИДГАЛИН Т.Э.,

студент 5 курса юридического факультета

ГАРЕЕВА ЭЛЬВИРА РИФОВНА

ст. преподаватель юридического факультета

Стерлитамакский филиал УУНиТ

Аннотация: в представленной статье рассматриваются перспективы внедрения цифровых технологий в криминалистику и криминалистическую деятельность, подчеркивается особая роль и значимость данного процесса для общества и государств в целом.

Ключевые слова: криминалистика, расследование преступлений, цифровизация уголовного судопроизводства, уголовный процесс.

APPLICATION OF DIGITAL TECHNOLOGIES IN FORENSIC SCIENCE

Saidgalin T.E.,**Gareeva Elvira Rifovna**

Abstract: The presented article examines the prospects for the introduction of digital technologies in forensic science and forensic activities, emphasizing the special role and importance of this process for society and states as a whole.

Keywords: forensic science, crime investigation, digitalization of criminal proceedings, criminal process.

В настоящее время осуществляется непрерывный процесс цифровизации различных сфер жизнедеятельности общества. Наибольшую актуальность внедрение современных цифровых технологий в криминалистику приобретает в условиях непрерывно растущего общего числа преступлений в стране.

Так, в 2022 году число преступлений, зарегистрированных в России, сократилось на 1,9% по сравнению с 2021 годом. В том числе количество разбоев уменьшилось на 10,5%, грабежей – на 7,1%, краж – на 4,8% [7].

В 2023 году было зарегистрировано 1947,2 тыс. преступлений, что на 1% меньше, чем за аналогичный период предыдущего года. При этом число преступлений против личности сократилось на 5,3%, в том числе убийств и покушений на убийство – на 2,1%, фактов умышленного причинения тяжкого вреда здоровью – на 4% [5].

В 2024 году количество зарегистрированных преступлений в России по сравнению с прошлым годом уменьшилось на 1,8%. При этом сократилось число убийств и покушений на убийство на 9,8%, уменьшилось на 7,7% число противоправных деяний против личности и на 8,1% сократились факты умышленного причинения тяжкого вреда здоровью [6].

Таким образом, цифровизация криминалистической деятельности является перспективным механизмом и во многом обуславливает прорыв в общей системе расследования преступлений, а использование новейших технологий позволяет в кратчайшие сроки анализировать огромный объем информации и огромное число данных, представленных в цифровом виде, что необходимо для организа-

ции и проведения основных криминалистических процедур. Важно рассмотреть основные возможности современных цифровых технологий, используемых в криминалистике.

На современном этапе в правоприменительной деятельности и в криминалистике уже применяются современные новейшие технологии, которые существенно упрощают всю процессуальную деятельность специалистов. В первую очередь можно рассмотреть специальный аппаратно- программный комплекс «Мобильный криминалист», которая активно используется специалистами. Данная программа является универсальной и позволяет быстро и оперативно получить всю необходимую информацию с мобильных устройств, компьютеров, гаджетов, планшетов и прочих внешних источников электронной информации, которые имеют доступ к сети интернет. Данная программа применяется в ходе расследования совершённых преступлений специалистами, а её возможности позволяют получить полный доступ к устройству владельца, в частности, данная программа позволяет восстанавливать удалённые сообщения, получить удалённую информацию, считывать все данные, которые хранятся в самом устройстве и в облачном хранилище, получать все данные о совершённых действиях владельца устройства, считывать все сообщения, фотографии, аудио, восстановить удалённую историю браузера, анализировать все установленные и удалённые приложения на устройства и прочее [3].

Широкие возможности открываются перед специалистами ,лагодаря использованию специально- го интегрированного программного обеспечения. Нак, большое значение для криминалистической деятельности имеет программа FindFace, которая позволяет распознавать лица при помощи подключения к сети камер наблюдения и находить местоположение разыскиваемого лица.

В отечественной криминалистической практике активно также используется и комплекс ЛИС-М, который позволяет быстро находить пользователя социальных сетей, устанавливая его местонахождение, выявлять круг его общения, друзей, знакомых разыскиваемого лица, а также анализировать интернет активность подозреваемого, время посещения его сетей [4].

Специально разработанное универсальное программное обеспечение «виртуальный осмотр места происшествия» является уникальной по своей природе, поскольку её широкие возможности позволяют подготавливать молодых специалистов, а также изучать место совершения преступления, благодаря воссозданию реальной картины совершённого преступного посягательства. Данная программа позволяет в кратчайшие сроки восстановить все обстоятельства совершенного преступления. Помогает также смоделировать различные ситуации, в которых могло быть совершено преступное посягательство [2].

Цифровизация революционизирует криминалистику и всю криминалистическую деятельность, повышая ее эффективность, устойчивость и адаптивность. Точный контроль ресурсов, оптимизация процессов и снижение потерь улик – всё это можно достичь благодаря цифровым технологиям в криминалистике. Более того, они формируют единую цифровую экосистему, улучшая прозрачность и эффективность всей цепочки расследования преступления [1].

В целом, новейшие технологии и искусственный интеллект открывают огромные перспективы перед криминалистикой. Особенно перспективным видится применение искусственного интеллекта в криминалистической экспертизе как одной из сложнейших областей криминалистики. Согласно исследованию Э.Р. Гареевой, «экспертизой всегда рассматриваются наиболее сложные вопросы, требующие применения теоретических знаний из различных научных, технических и естественных областях, включая инженерные технологии, информатику, биологию, трасологию, психологию и т.д., теоретические знания, делопроизводство и другие научные направления, имеющие отношения к конкретным уголовным делам». Благодаря возможности быстро обрабатывать огромный объем информации и данных, искусственный интеллект станет незаменимым помощником экспертов [2].

Таким образом, цифровизация криминалистики является первостепенной задачей развития всей уголовно-правовой системы Российской Федерации в уголовного процесса в комплексе. Именно цифровизация криминалистической деятельности позволит во многом усовершенствовать все процессуальные процессы, повысить качество и эффективность расследования преступлений.

Список источников

1. Вознесенская, А.Е. Применение цифровизации в криминалистике: современное состояние и перспективы развития // Молодой ученый. 2024. № 20 (519). С. 266-268.
2. Гареева Э.Р. Назначение криминалистических экспертиз // E-Scio. – 2023. – № 3(78). – С. 588-592.
3. Денисенко Е.С., Токмаков Д.С. Применение цифровых технологий в криминалистике // Вестник науки. 2023. №5 (62). С. 15-24.
4. Кашапов В. Р. Цифровизация и технологизация в криминалистике: современное состояние и перспективы развития // Международный журнал гуманитарных и естественных наук. 2022. №11-3. С. 18-22.
5. Соловьева, С. М. Применение цифровых технологий в криминалистике // Молодой ученый. 2019. № 51 (289). С. 161-164.
6. Краткая характеристика состояния преступности в Российской Федерации за январь - декабрь 2023 года [Электронный ресурс]. URL.: <https://мвд.рф/reports/item/47055751/> (дата обращения: 05.01.2025).
7. Краткая характеристика состояния преступности в Российской Федерации за январь - декабрь 2024 года [Электронный ресурс]. URL.: <https://мвд.рф/reports/item/60248328> (дата обращения: 05.01.2025).
8. Статистические сведения о состоянии преступности в 2022 году [Электронный ресурс]. URL.: <https://мвд.рф/news/item/35394944> (дата обращения: 05.01.2025).

УДК 342.59

ЭВОЛЮЦИЯ МЕХАНИЗМОВ РАСПРЕДЕЛЕНИЯ ПОЛНОМОЧИЙ МЕЖДУ ФЕДЕРАЛЬНЫМИ И РЕГИОНАЛЬНЫМИ ОРГАНАМИ ВЛАСТИ В КОНТЕКСТЕ ЭКОЛОГИЧЕСКОЙ ПОЛИТИКИ: ПРОБЛЕМЫ И ПЕРСПЕКТИВЫ ГАРМОНИЗАЦИИ ЗАКОНОДАТЕЛЬСТВА ОБ ОХРАНЕ ОКРУЖАЮЩЕЙ СРЕДЫ И ПРИРОДОПОЛЬЗОВАНИЯ

КОМАРОВ НИКИТА ВЛАДИМИРОВИЧ

студент

ФГАОУ ВО «Санкт-Петербургский политехнический университет Петра Великого»

Аннотация: Статья посвящена анализу эволюции механизмов распределения полномочий между федеральными и региональными органами власти в сфере экологической политики. Автор рассматривает ключевые проблемы, возникающие в процессе гармонизации законодательства об охране окружающей среды и природопользования, а также предлагает возможные пути их решения. Особое внимание уделено противоречиям в нормативно-правовой базе, дублированию функций и недостаточной эффективности взаимодействия между уровнями власти.

Ключевые слова: экологическая политика, распределение полномочий, федеральные органы власти, региональные органы власти, охрана окружающей среды.

EVOLUTION OF MECHANISMS FOR ALLOCATING AUTHORITY BETWEEN FEDERAL AND REGIONAL GOVERNMENT BODIES IN THE CONTEXT OF ENVIRONMENTAL POLICY: PROBLEMS AND PROSPECTS FOR HARMONIZING LEGISLATION ON ENVIRONMENTAL PROTECTION AND NATURAL RESOURCE MANAGEMENT

Komarov Nikita Vladimirovich

Abstract: The article analyzes the evolution of mechanisms for allocating authority between federal and regional government bodies in the field of environmental policy. The authors examine key issues arising in the process of harmonizing legislation on environmental protection and natural resource management, as well as propose possible solutions. Special attention is given to contradictions in the regulatory framework, duplication of functions, and insufficient effectiveness of interaction between different levels of government.

Keywords: environmental policy, allocation of authority, federal government bodies, regional government bodies, environmental protection.

В условиях глобализации и усиления внимания к вопросам экологической безопасности проблема разграничения полномочий между федеральными и региональными органами государственной власти становится ключевой для обеспечения сбалансированного управления природными ресурсами. Российская Федерация, обладая уникальными природными богатствами, сталкивается с необходимостью согласования интересов федерального центра и регионов в сфере охраны окружающей среды и рационального использования природных ресурсов. Данное исследование посвящено анализу динамики соотношения полномочий между уровнями власти в указанной сфере, выявлению существующих правовых коллизий и формулированию рекомендаций по совершенствованию механизма их разграничения.

Согласно Конституции Российской Федерации, вопросы охраны окружающей среды и природопользования отнесены к совместному ведению Российской Федерации и субъектов РФ. Это означает, что федеральные органы власти устанавливают общие принципы и стандарты, тогда как субъекты РФ имеют право принимать дополнительные меры в рамках своих территориальных особенностей. Однако конституционное закрепление совместного ведения не исключает возникновения коллизий между уровнями власти. Например, в случае противоречий между федеральным и региональным законодательством действует принцип верховенства федерального права, но реализация данного принципа на практике часто сопряжена с трудностями, связанными с учетом специфики региональных условий.

Федеральный закон от 10 января 2002 года № 7-ФЗ "Об охране окружающей среды" является базовым нормативным актом, регулирующим отношения в данной сфере. Согласно ст. 3 указанного закона, обеспечение экологической безопасности и рациональное использование природных ресурсов осуществляются на основе сочетания единых федеральных подходов с учетом региональных особенностей. Важным аспектом является также Федеральный закон от 24 июня 1998 года № 89-ФЗ "Об отходах производства и потребления", который устанавливает требования к обращению с отходами. Однако региональные органы власти часто сталкиваются с проблемой недостаточного финансирования мероприятий по утилизации и переработке отходов, что приводит к нарушению федеральных стандартов. Россия, являясь участником ряда международных договоров в области охраны окружающей среды, таких как Парижское соглашение по климату и Киотский протокол, обязана снижать выбросы парниковых газов и внедрять экологически чистые технологии. Реализация данных обязательств требует четкого распределения полномочий между федеральными и региональными органами власти.

За последние три года произошли значительные изменения в законодательстве, направленные на усиление роли региональных органов власти в сфере экологии. Например, Федеральный закон от 31 июля 2020 года № 248-ФЗ предоставил регионам больше полномочий по разработке программ по снижению выбросов загрязняющих веществ. Однако данные изменения не всегда сопровождались достаточным финансированием. По данным Министерства природных ресурсов и экологии РФ, в 2022 году только 60% субъектов РФ смогли полностью реализовать запланированные мероприятия по охране окружающей среды. Основными проблемами остаются недостаточное финансирование, правовые коллизии и отсутствие координации между федеральными и региональными органами власти. Примером успешной реализации полномочий может служить опыт Республики Татарстан, где была создана эффективная система мониторинга состояния атмосферного воздуха. В то же время, в ряде регионов Сибирского федерального округа наблюдается высокий уровень загрязнения водных объектов, что связано с недостаточным контролем со стороны региональных органов власти.

Для достижения гармонизации законодательства и повышения эффективности управления природными ресурсами необходимо принять комплекс мер, направленных на устранение существующих проблем и создание условий для более слаженного взаимодействия между федеральными и региональными органами власти. Прежде всего, следует обеспечить регионы достаточным финансированием для реализации экологических программ. Одним из возможных решений может стать создание специального фонда поддержки региональных инициатив в области охраны окружающей среды. Такой фонд мог бы аккумулировать средства не только из федерального бюджета, но и из внебюджетных источников, таких как экологические сборы, штрафы за нарушение природоохранного законодательства, а также добровольные пожертвования от бизнеса и общественных организаций. Это позволит снизить зависимость регионов от федеральных дотаций и повысить их финансовую самостоятельность.

Одновременно с этим важно пересмотреть механизмы распределения полномочий между уровнями власти, чтобы избежать дублирования функций или их невыполнения. Для этого необходимо разработать единые стандарты взаимодействия, которые будут четко определять зоны ответственности каждого уровня власти. Например, федеральные органы могли бы сосредоточиться на разработке стратегических направлений и контрольных показателей, тогда как регионы получили бы больше свободы в выборе методов и инструментов их достижения. Это особенно важно в условиях территориальной неоднородности России, где экологические проблемы могут значительно различаться в зависимости от географического положения, климата и уровня экономического развития региона.

Кроме того, необходимо усилить координацию между федеральными и региональными органами власти через создание единой информационной системы. Такая система должна позволять оперативно обмениваться данными о состоянии окружающей среды, ходе выполнения экологических программ и выявленных нарушениях. Внедрение цифровых технологий, таких как блокчейн и искусственный интеллект, может значительно повысить прозрачность процессов принятия решений и минимизировать риск коррупции или злоупотреблений. Например, использование автоматизированных систем мониторинга выбросов загрязняющих веществ позволит оперативно выявлять нарушителей и принимать меры по их устранению.

Анализ зарубежного опыта показывает, что многие страны успешно применяют принцип "зеленого бюджетирования", предусматривающий выделение средств на экологические проекты в рамках национальных бюджетов. Россия могла бы адаптировать данный подход, например, путем введения обязательного экологического компонента в региональные бюджеты. Это позволит гарантировать, что определенная часть средств будет направлена на решение экологических проблем, даже в условиях экономической нестабильности. Также стоит рассмотреть возможность предоставления налоговых льгот компаниям, внедряющим экологически чистые технологии или участвующим в реализации государственных экологических программ.

Наконец, важным шагом станет усиление роли гражданского общества в формировании и реализации экологической политики. Общественные организации и научные институты могут выступать в качестве экспертов, помогающих оценивать эффективность принимаемых мер и предлагать новые решения. Создание механизмов общественного контроля, таких как экологические советы при региональных органах власти, позволит учитывать интересы местного населения и повысить доверие к принимаемым решениям. Реализация данных рекомендаций позволит не только устранить существующие правовые и организационные пробелы, но и создать условия для долгосрочного устойчивого развития страны.

Таким образом, динамика соотношения полномочий между федеральными и региональными органами власти в сфере охраны окружающей среды и природопользования характеризуется как прогрессом, так и рядом проблем. Для достижения гармонизации законодательства и повышения эффективности управления природными ресурсами необходимо обеспечить достаточное финансирование региональных программ, устранить правовые коллизии между уровнями власти и усилить координацию и взаимодействие между федеральными и региональными органами власти. Реализация данных мер позволит России не только соответствовать международным обязательствам, но и обеспечить устойчивое развитие национальной экономики.

Список источников

1. Бринчук, М. М. Экологическое право России. — М.: Юристъ, 2020.
2. Доклад ООН "Global Environment Outlook". — 2022.
3. Закон РФ "Об охране окружающей среды" № 7-ФЗ. — 2002.
4. Иванов, А. В. Гармонизация экологического законодательства в условиях федеративного государства. — М.: Наука, 2019.
5. Петров, В. В. Экологическая политика и управление природопользованием. — СПб.: Издательство СПбГУ, 2021.

6. Смирнова, Е. А. Региональные аспекты экологической политики в России. — Екатеринбург: УрФУ, 2020.
7. Федеральный закон "О внесении изменений в Федеральный закон "Об охране окружающей среды" № 219-ФЗ. — 2014.
8. Хаустов, А. П. Управление природопользованием и устойчивое развитие. — М.: МГУ, 2018.

УДК 330

ЦЕЛИ, ЗАДАЧИ И ФУНКЦИИ ОРГАНОВ ПРОКУРАТУРЫ ПРИ ОСПАРИВАНИИ РЕГИОНАЛЬНЫХ НОРМАТИВНО-ПРАВОВЫХ АКТОВ В СУДЕБНЫХ ИНСТАНЦИЯХ

СОЛОВЬЕВ ЯРОСЛАВ ОЛЕГОВИЧмагистр 2 курса
ФГБОУ ВО «Херсонский технический университет»**Научный руководитель: Мокрушин Виктор Иванович**к.ю.н., доцент
ФГБОУ ВО «Херсонский технический университет»

Аннотация: Данная статья, позволяет выявить какие цели руководствуется прокуратура, какие функции выполняет и какими задачами наделена прокуратура в судебном производстве, где предметом спора является оспаривание нормативного правового акта, имеющего региональное значение.

Ключевые слова: прокуратура, суд, орган власти, нормативно-правовые акты, истец.

THE GOALS, OBJECTIVES AND FUNCTIONS OF THE PROSECUTOR'S OFFICE IN CHALLENGING REGIONAL LEGAL ACTS IN THE COURTS

Solovyov Yaroslav Olegovich*Scientific supervisor: Mokrushin Viktor Ivanovich*

Abstract: This article allows us to identify what goals the prosecutor's office is guided by, what functions it performs and what tasks the prosecutor's office is entrusted with in court proceedings where the subject of dispute is the challenge of a regulatory legal act of regional importance.

Keywords: the prosecutor's office, the court, the authority, the regulations, the plaintiff.

Одной из основных задач и функций органов прокуратуры России является – надзорная. Заключается она в том, что данные органы осуществляют надзор за тем, как исполняются гражданами, юридическими лицами – законодательные акты, нормативно-правовые и распорядительные актов.

В рамках своей работы прокуратура стремится предотвращать и устранять нарушения федерального законодательства и нормативно-правовых актов. Что касается регионального законодательства и нормативно-правовых актов, то здесь прокуратурой может не осуществляться вышеуказанные процессы, но может быть оспорен самой прокуратурой тот или иной нормативно-правовой и распорядительный акт регионального значения.

По сути, в данном случае, на органы прокуратуры возложен контроль за соблюдением 55 статьи Конституции России. Данная статья определяет одну часть из ключевых гарантий прав и свобод человека, равно как и гражданина, в частности – налагает запрет на издание законов, отменяющих, либо умаляющих права и свободы человека и гражданина.

Права и обязанности сотрудников прокуратуры при участии в судебном процессе, связанном с оспариванием нормативных правовых актов, закреплено Кодексом административного судопроизводства Российской Федерации (далее – КАС РФ). Статья 39 указанного кодекса это регламентирует [4].

«Прокурор имеет право на участие в рассмотрении административных дел в административном судопроизводстве 2 формами. Первая форма – это непосредственное обращение с иском заявление прокурора в суд. Вторая – вступление в процесс судебного производства по какому-либо делу для дачи прокурорского заключения. Реализация второй формы может быть выражена следующими способами:

- привлечение судом органов прокуратуры в процесс;
- привлечение одной из сторон по делу прокурора;
- инициативное вступление в процесс со стороны прокуратуры» [3, С. 18].

Оспаривание нормативных правовых актов прокурором представляет собой особый правовой механизм в судебном нормоконтроле. Такой нормоконтроль состоит из нескольких ключевых аспектов:

- «- предмет публично-правового спора;
- форма участия прокурора в рассмотрении судами административных дел этой категории, а также правовое положение прокурора в административном судопроизводстве;
- процессуальный порядок участия прокурора в рассмотрении судами административных дел об оспаривании нормативных правовых актов» [1, С. 189-190].

Предметом публично-правового спора, как указано выше, выступает нормативный правовой акт, который подвергается судебной проверке полностью или в части, которая является по мнению прокуратуры незаконной.

Частью 8 статьи 213 Кодекса административного судопроизводства России, перечислены те обстоятельства, которые относятся к оспариванию нормативного акта и при этом, которые подлежат при судебном разбирательстве установлению со стороны судебной инстанции [4].

Так, суд изучает следующие обстоятельства:

- были ли нарушены права, свободы и законные интересы административного истца или лиц, чьи интересы представлены в административном иске;
- соответствовали ли требованиям нормативных правовых актов полномочия органа, организации или должностного лица на принятие нормативных правовых актов, а также форма и вид таких актов;
- была ли соблюдена процедура принятия оспариваемого нормативного правового акта;
- были ли соблюдены правила введения нормативных правовых актов в действие, включая порядок публикации, государственной регистрации (если это предусмотрено законодательством РФ) и вступления их в силу;
- соответствует ли оспариваемый нормативный правовой акт или его часть нормативным правовым актам с более высокой юридической силой.

В пунктах 2 и 3 части 8 статьи 213 КАС РФ перечислены те требования, которым должен соответствовать нормативный правовой акт. Здесь можно выделить два основных требования: правовые требования внешнего характера (формально-процессуального); правовые требования внутреннего характера (или содержательного). Таким образом, если органом власти, власти издаётся нормативный акт, то, вышеперечисленные требования будут выступать объектом прокурорской проверки, на основании чего встанет вопрос о соблюдении законных требований нормативно-правового акта, а также вопрос о принятии мер к реагированию со стороны прокуратуры [2, С. 98].

Подводя итог, всему вышеизложенному, можно сделать вывод о целях, задачах и функциях органов прокуратуры при оспаривании региональных нормативных правовых актов в судебных инстанциях.

Так, целью органов прокуратуры в данном вопросе является восстановление прав и свобод граждан, которые были нарушены и (или) ограничены, вступившим в силу региональным нормативным актом. Помимо восстановления прав граждан, прокурор может обратиться в суд с восстановлением прав органа государственной или муниципальной власти. А также, участвуя в судебном процессе, где предметом спора является региональный нормативный акт, прокурор своим заключением способствует установлению справедливости, в случае, если нормативный правовой акт субъект обжалуется гражданином или организацией.

Задачами же органов прокуратуры в рассматриваемом вопросе заключаются в соблюдении федерального законодательства, которому не должны противоречить нормативные правовые акты регионального значения. Ещё одной задачей, является соблюдение принципа беспристрастности прокурора при вынесении своего заключения.

Функции органов прокуратуры в оспаривании нормативных актов две:

1. Выступление в качестве административного истца предполагает подачу искового заявления в арбитражный суд.
2. Участие в производстве, в качестве привлечённой стороны судом.

Список источников

1. Вифлянцева, А.О. Проблемы правового статуса прокурора по делам об оспаривании нормативных актов и актов, содержащих разъяснения законодательства и обладающих нормативными свойствами: статистический анализ судебных дел / А.О. Вифлянцева – Текст : электронный // Вестник Воронежского государственного университета. Серия: Право. – 2020. – № 1 (40) - С. 183-193 – URL: <https://cyberleninka.ru/article/n/problemy-pravovogo-statusa-prokurora-po-delam-ob-osparivanii-normativnyh-pravovyh-aktov-i-aktov-soderzhaschih-razyasneniya/viewer> (дата обращения: 20.02.2025).

2. Папуша, А.А. Особенности оспаривания актов, утративших силу, в административном судопроизводстве / А.А. Папуша. - Текст : электронный // Сибирский юридический вестник. – 2019. – № 2 (85). – С. 96-102. - URL: <https://cyberleninka.ru/article/n/osobennosti-osparivaniya-aktov-utrativshih-silu-v-administrativnom-sudoproizvodstve/viewer> (дата обращения: 20.02.2025).

3. Рогачева, О.С. Участие прокурора при рассмотрении категорий административных дел: формы участия и особенности процессуального положения / О.С. Рогачева. - Текст : электронный // Журнал административного судопроизводства. – 2018. № 2. – С. 15-24. – URL: <https://cyberleninka.ru/article/n/uchastie-prokurora-pri-rassmotrenii-otdelnyh-kategoriy-administrativnyh-del-formy-uchastiya-i-osobennosti-protsessualnogo/viewer> (дата обращения: 20.02.2025).

4. Федеральный закон от 08.03.2015 № 21-ФЗ (ред. от 28.12.2024) «Кодекс административного судопроизводства Российской Федерации» // СПС КонсультантПлюс.

УДК 34

РОЛЬ И МЕСТО УГОЛОВНОГО РОЗЫСКА В СИСТЕМЕ ПРАВООХРАНИТЕЛЬНЫХ ОРГАНОВ

АДИГАМОВА РАМИНА ДЕНИСОВНА

студент

Оренбургский государственный университет

*Научный руководитель: Кареева Анжела Анатольевна**к.ю.н., доцент**Оренбургский государственный университет*

Аннотация: статья посвящена исследованию роли и места уголовного розыска в структуре правоохранительных органов, акцентируя внимание на его значении для обеспечения общественной безопасности и правопорядка.

Уголовный розыск занимает центральное место в системе правоохранительных органов, выполняя ключевые функции по раскрытию и предупреждению преступлений. Совершенствование работы уголовного розыска является необходимым условием для повышения общей эффективности правоохранительных органов. В условиях динамично меняющегося мира, когда преступники используют современные технологии для совершения противоправных действий, роль уголовного розыска становится особенно актуальной.

В статье рассматриваются функции уголовного розыска, его взаимодействие с другими подразделениями правоохранительных органов. Во-первых, уголовный розыск активно занимается сбором и анализом оперативной информации, что позволяет не только раскрывать преступления, но и предотвращать их совершение. Во-вторых, взаимодействие с другими ведомствами и структурами гражданского общества позволяет уголовному розыску получать дополнительную информацию и ресурсы, что способствует более качественному выполнению поставленных задач.

Таким образом, уголовный розыск является неотъемлемой частью правоохранительной системы, обеспечивая защиту прав и свобод граждан, а также поддерживая общественный порядок в обществе.

Ключевые слова: уголовный розыск, правоохранительные органы, задачи, оперативно-розыскные мероприятия, предупреждение преступности, безопасность.

THE ROLE AND PLACE OF CRIMINAL INVESTIGATION IN THE LAW ENFORCEMENT SYSTEM

Adigamova Ramina Denisovna*Scientific supervisor: Karaeva Angela Anatolyevna*

Annotation: The article is devoted to the study of the role and place of criminal investigation in the structure of law enforcement agencies, focusing on its importance for ensuring public safety and law and order.

The criminal investigation department occupies a central place in the system of law enforcement agencies, performing key functions for the detection and prevention of crimes. Improving the work of the criminal investigation department is a prerequisite for improving the overall effectiveness of law enforcement agencies. In a dynamically changing world, when criminals use modern technologies to commit illegal acts, the role of criminal investigation is becoming especially relevant.

The article examines the functions of the criminal investigation department, its interaction with other law en-

forcement agencies. Firstly, the criminal investigation department is actively engaged in the collection and analysis of operational information, which allows not only to solve crimes, but also to prevent their commission. Secondly, interaction with other departments and structures of civil society allows the criminal investigation department to receive additional information and resources, which contributes to a better performance of its tasks.

Thus, the criminal investigation department is an integral part of the law enforcement system, ensuring the protection of citizens' rights and freedoms, as well as maintaining public order in society.

Keywords: criminal investigation, law enforcement agencies, tasks, operational investigative measures, crime prevention, security.

В современное время преступность растет быстрыми темпами и принимает разнообразные формы и масштабы, в связи с этим необходимость в эффективных методах и инструментах для выявления, пресечения и расследования преступлений становится особенно актуальной. Будучи, одним из ключевых подразделений правоохранительных органов, уголовный розыск имеет особую значимость в обеспечении общественной безопасности и правопорядка.

В научной литературе представлено множество точек зрения относительно понимания роли и значения уголовного розыска в системе правоохранительных органов. Более того, до сих пор не существует единой формулировки дефиниции уголовного розыска. Так, И.А. Климов полагает, что розыскная работа – это нормативно урегулированная деятельность правоохранительных органов по обнаружению лиц и принятию к ним мер, предусмотренных законодательством, установлению личности неизвестных, предупреждению уклонения лиц от уголовной ответственности, исполнения определенных обязанностей, отбывания наказания, безвестного исчезновения [10, С. 34].

В.И. Полубинский под уголовным розыском подразумевает один из видов правоохранительной деятельности, в рамках которой осуществляются такие функции, как защита государства, соблюдение прав и свобод граждан, охрана собственности и правового порядка, а также борьба с преступностью [11, С. 23]. [11, С. 23].

Согласно В.Б. Бажукову, главной характеристикой работы уголовного розыска является то, что уполномоченные государственные органы и их представители полагаются исключительно на негласные методы для достижения определенных целей [7, С. 24].

Некоторые ученые рассматривают понятие уголовного розыска в узком смысле, выделяя лишь поисковый характер данной деятельности. Например, Е.С. Дубоносов считает, что в содержание уголовного розыска входит комплекс мер, направленных на установление местонахождения лица и его задержание [8, С. 46]. Эти меры состоят из розыска скрывшихся преступников, похищенного имущества и имущества, которое подлежит конфискации, а также орудий преступлений и иных предметов, имеющих значение для расследования уголовного дела.

Ученый-криминалист Е.К. Кагин определяет уголовный розыск как деятельность следователя, дознавателя, направленную на обнаружение подозреваемого (обвиняемого), который скрылся от уголовного преследования [9, С. 51].

По нашему мнению, термин уголовный розыск необходимо воспринимать в широком смысле, так как его функции не ограничены поиском, а имеют комплексный характер.

Уголовный розыск представляет собой одну из ключевых служб Министерства внутренних дел. Согласно ФЗ «Об оперативно-розыскной деятельности» его основные задачи заключаются в следующем:

- выявление, предупреждение, пресечение и раскрытие преступлений, и выявление, установление лиц, их подготавливающих, совершающих или совершивших;
- осуществление розыска лиц, которые скрываются от органов дознания, следствия и суда, уклоняющихся от уголовного наказания, а также розыска без вести пропавших;
- добывание информации о событиях и или действиях, создающих угрозу государственной, военной, экономической, информационной или экологической безопасности России;

- установление имущества, которое подлежит конфискации [4].

Деятельность по противодействию преступности, проводимая службой уголовного розыска, включает как профилактические мероприятия, так и сотрудничество с другими правоохранительными органами и государственными учреждениями, занимающимися вопросами безопасности. По мнению А.П. Алексеевой основной задачей по борьбе с преступностью занимаются, прежде всего, правоохранительные органы, на которых возложена ответственность за сокращение и устранение последствий преступной деятельности. Однако меры по противодействию преступности должны реализовывать все заинтересованные стороны государства и общества [6, С. 33]. Автор отмечает, что профилактическая работа сотрудников уголовного розыска заключается в оценке уровня преступности и внедрении мер для устранения причин и условий, способствующих ее росту.

Сотрудники уголовного розыска осуществляют следующие функции по профилактики преступности:

- сбор данных о лицах, вовлеченных в преступную деятельность, их планах, опыте совершения преступлений, поведении, образе жизни, а также изучение их биографии и анализ полученной информации;

- наблюдение за лицами, находящимися на учете, проведение и мероприятий по поиску в целях выявления признаков приготовления преступлений, преступных замыслов или незаконной деятельности этих лиц;

- выявление факторов и обстоятельств, способствующих совершению преступлений, разработка рекомендаций для информирования государственных органов о необходимости принятия мер для устранения или нейтрализации данных факторов и обстоятельств.

В процессе пресечения преступления, сотрудники уголовного розыска непосредственно вмешиваются в преступные действия лиц с целью воспрепятствовать его окончанию и наступлению общественно опасных последствий. Пресечение преступлений заключается в применении различных способов в зависимости от конкретно сложившихся обстоятельств. Приведем пример. По имеющимся данным, гражданину, который работал в качестве курьера, поступил заказ на доставку. Ему необходимо было забрать у пожилого мужчины пакет и доставить его по указанному адресу. Следуя по маршруту, курьер обнаружил в посылке крупную сумму денег. Заподозрив мошеннические действия в отношении этого мужчины, он сообщил о случившемся в полицию. В результате проведенных оперативно-розыскных мероприятий сотрудники уголовного розыска по горячим следам задержали двоих подозреваемых – 18-летнюю девушку и 20-летнего молодого человека. Водитель-курьер должен был передать им пакет с денежными средствами. Далее был задержан еще один подозреваемый – 33-летний гражданин. Он в свою очередь должен был принять у молодых людей пакет с деньгами, а затем перечислить их на криптокошелек организаторам мошеннической схемы. У преступников было изъято в общей сумме 1 500 000 рублей, предназначавшихся к переводу кураторам [13].

Следующей задачей, которая стоит перед сотрудниками уголовного розыска, является выявление и раскрытие преступлений. В рамках этой задачи происходит установление фактов совершения преступления, выявление лиц, причастных к его совершению. Для ее реализации сотрудники уголовного розыска производят оперативно-розыскные мероприятия. Важным аспектом раскрытия преступлений выступает работа с информацией, которая может поступать как от граждан, так и от других правоохранительных органов. Сбор, обработка и анализ информации позволяют оперативно реагировать на преступления, выявлять их закономерности и разрабатывать стратегии по их предотвращению. Например, в одной из аптек города произошло хищение медикаментов из витрины торгового зала. В рамках анализа первоначальных данных и проверке лиц, имеющих судимости за подобные преступления, у сотрудников уголовного розыска возникло подозрение, что к хищению может быть причастен местный житель. Согласно оперативной информации, мужчина ранее имел судимость за грабеж и сбыт наркотиков. Сотрудники правоохранительных органов начали отслеживать места его возможного появления и круг общения. Вскоре, во время проверки адреса, подозреваемый был задержан [14].

Еще одной важной задачей является поиск лиц, скрывающихся от правоохранительных органов и суда, а также уклоняющихся от уголовного наказания, и без вести проваших. Деятельность по их розыску представляет собой многогранный процесс, который включает в себя оперативно-розыскные мероприя-

тия, процессуальные и организационные действия. В ст. 210 Уголовно-процессуального кодекса РФ отмечено, в случае если местонахождение подозреваемого, обвиняемого остается неизвестным, то следователь обязан передать задачу по его розыску органам дознания. Об этом он делает запись в постановлении о приостановлении предварительного следствия [2]. Поисковые мероприятия возможны в отношении подсудимого, осужденного, а также потерпевшего и свидетеля. Так, сотрудниками регионального уголовного розыска в ходе проведения оперативно-розыскных мероприятий на территории г. Оренбурга, был задержан 29-летний житель г. Самара, подозреваемый в совершении мошеннических действий. Было установлено, что гражданин в 2022 году, прибыв в г. Тольятти, отыскав в сети Интернет объявление о сдаче в найм транспортного средства, взял у местного жителя в аренду автомобиль, но через неделю перестал отвечать на звонки и исчез вместе с транспортным средством. В результате потерпевший обратился в полицию. Причиненный ущерб составил 560 000 рублей. Полицейские установили, что ранее гражданин был судим за совершение подобных преступлений в Нижнем Новгороде и Смоленске [15].

Розыск лица, которое пропало без вести, заключается в поиске человека, исчезнувшего с постоянного места жительства, по неясным для окружающих причинам. Этот процесс проводится без возбуждения уголовного дела, на основании волеизъявления заинтересованных лиц (родственников, членов семьи), либо администраций, учреждений опеки граждан. Например, 15 сентября 2024 года сотрудники отдела уголовного розыска ОМВД России по г. Назрань в ходе оперативно-розыскных мероприятий установили на территории г. Москвы местонахождение жителя Назрани, который с июня 2023 года числился без вести пропавшим. По словам мужчины, после прибытия в Москву у него на фоне заболевания возникли проблемы с памятью [16].

Добытие информации о событиях или действиях, создающих угрозу государственной, военной, экономической или экологической безопасности Российской Федерации направлена на защиту от преступных посягательств интересов России, суверенитета государства и безопасности внутри страны. Информация, добытая в ходе оперативной деятельности, используется для предотвращения преступлений, выявления и задержания преступников, а также для разработки стратегий по борьбе с организованной преступностью и терроризмом. В этом контексте особое значение имеет межведомственное взаимодействие с ФСБ России, которое позволяет объединить усилия данных структур для достижения общей цели – обеспечения безопасности граждан и государства.

Задача по установлению имущества, подлежащего конфискации, появилась не так давно. Согласно уголовному законодательству, конфискация выступает мерой наказания за совершение преступления, особенно когда речь идет о преступлениях, связанных с коррупцией, отмытием доходов и другими тяжкими преступлениями. В этом контексте конфискация имущества служит не только как средство наказания, но и как способ устранения последствий преступной деятельности, а также мера, направленная на защиту общественных интересов. Например, если имущество приобретено в результате преступной деятельности, его конфискация позволяет вернуть денежные средства в оборот и предотвратить его дальнейшее использование в незаконных целях.

А.В. Шахматов полагает, что в современных условиях, когда преступность становится все более изощренной, роль оперативных подразделений в розыскной работе возрастает [12, С. 118]. Это связано с необходимостью применения новых технологий и методов, а также с актуальностью межведомственного взаимодействия для достижения эффективных результатов. Установление четких механизмов взаимодействия между службой уголовного розыска и другими органами правоохранительной системы обеспечивает многосторонний подход к решению задач по раскрытию преступлений и обеспечению правопорядка. В рамках сотрудничества проводятся совместные операции, обмен информацией, а также подготовка и реализация совместных программ по профилактике преступности.

Также служба уголовного розыска активно взаимодействует с гражданским обществом, а именно работает с общественными организациями и инициативными группами. Сотрудничество уголовного розыска и общественных организаций осуществляется в рамках статьи 10 Федерального закона «О полиции». Согласно которой, полиция при выполнении возложенных на неё обязанностей может использовать возможности государственных и муниципальных органов, общественных объединений и организаций в порядке, установленном законодательством Российской Федерации [5]. Такое взаимодействие позволя-

ет более эффективно решать задачи, стоящие перед уголовным розыском, и повышает уровень доверия населения к правоохранительным органам. Основным направлением взаимодействия подразделений уголовного розыска и волонтерских организаций является розыск без вести пропавших лиц. Добровольцы принимают участие в распространении информации о пропавших лицах через Интернет, СМИ, оказывают поддержку в поиске на местности методом прочесывания и опроса местных жителей.

Необходимо также отметить, что уголовный розыск, как важный элемент правоохранительной системы, играет ключевую роль в борьбе с преступностью на международном уровне. В условиях глобализации и роста транснациональной преступности, особенностью деятельности уголовного розыска выступает необходимость адаптации к новым реалиям. Преступные организации становятся более мобильными, что требует от правоохранительных органов оперативной реакции и эффективного взаимодействия на международной арене. В этой области служба уголовного розыска выполняет не только свои традиционные функции, но и становится важным инструментом для обеспечения безопасности, предотвращения преступлений и защиты прав граждан.

Таким образом, уголовный розыск занимает важное место в системе правоохранительных органов, выполняя ключевые функции по обеспечению безопасности и правопорядка в обществе. Его роль невозможно переоценить, так как именно эта служба стоит на передовой в борьбе с преступностью, обеспечивая защиту прав граждан и поддерживая общественный порядок. В условиях постоянных изменений в криминогенной обстановке и появления новых вызовов, служба уголовного розыска должна развиваться, внедрять современные технологии и методы работы, а также укреплять сотрудничество с другими правоохранительными органами и обществом в целом.

Список источников

1. Российская Федерация. Конституция (1993). Конституция Российской Федерации: офиц. текст: принята Всенародным голосованием 12 декабря 1993 г.: по состоянию на 04 октября 2022 г. // Собр. законодательства Рос. Федерации. – 2022. – № 41. – Ст. 6933.
2. Уголовно-процессуальный кодекс Российской Федерации: офиц. текст: принят 22 ноября 2001 г.: по состоянию на 04 октября 2024 г. // Собр. законодательства Рос. Федерации. – 2001. – № 224. – Ст. 4921.
3. Уголовный кодекс Российской Федерации: офиц. текст: принят 24 мая 1996 г.: по состоянию на 04 октября 2024 г. // Собр. законодательства Рос. Федерации. – 1996. – № 224. – Ст. 4921.
4. Закон Об оперативно-розыскной деятельности: офиц. текст: принят 05 июля 1995 г.: по состоянию на 02 января 2023 г.] // Собр. законодательства Рос. Федерации. – 1995. – № 1. – Ст. 85.
5. Закон О полиции: офиц. текст: принят 28 января 2011 г.: по состоянию на 12 августа 2024 г.] // Собр. законодательства Рос. Федерации. – 2011. – № 1. – Ст. 4946.
6. Алексеева, А.П. Понятие противодействия преступности / А.П. Алексеева // Российский криминологический взгляд. – 2018. – № 3. – С. 33-36.
7. Бажуков, В.Б. Вопросы взаимодействия подразделений уголовного розыска/ В.Б. Бажуков // Вестник Санкт-Петербургского университета МВД РФ. – 2016. – № 1. – С. 24-30.
8. Дубоносов, Е.С. Оперативно-розыскная деятельность: учебник / Е.С. Дубоносов. – М.: Юрайт, 2020. – 400 с.
9. Парфенов, А.В. Генезис оперативно-розыскной деятельности в свете учения о розыскной деятельности / А.В. Парфенов // Труды Академии управления МВД России. – 2020. – № 3. – С. 51-69.
10. Климов, И.А. Методология теории и практики оперативно-розыскной деятельности / И.А. Климов // Научный портал МВД России. – 2016. – № 5. – С. 33-39.
11. Полубинский, В.И. Уголовный розыск в России: монография / В.И. Полубинский. – М.: ВНИИ МВД России, 2006. – 156 с.
12. Шахматов, А.В. Понятие и содержание розыскной работы оперативных подразделений органов внутренних дел / А.В. Шахматов // Вестник Санкт-Петербургского университета МВД РФ. – 2021. – № 1. – С. 118-125.

13. Пресс-релиз, опубликованный на официальном сайте главного Управления МВД РФ по г. Москве [Электронный ресурс] https://мвд.рф/mvd/structure1/Glavnie_upravlenija/.

14. Пресс-релиз, опубликованный на официальном сайте Управления МВД России по Самарской области [Электронный ресурс] <https://63.мвд.рф/news/item/19893825>.

15. Пресс-релиз, опубликованный на официальном сайте Управления МВД России по Оренбургской области [Электронный ресурс] <https://56.мвд.рф/>.

16. Пресс-релиз, опубликованный на официальном сайте Управления МВД России по Республике Ингушетия [Электронный ресурс] <https://06.мвд.рф/news/item/54436878/>.

© Р.Д. Адигамова, 2025

ПЕДАГОГИЧЕСКИЕ НАУКИ

УДК 371.3

АКТУАЛИЗАЦИЯ ЗНАНИЙ ЧЕРЕЗ ПРОЕКТНУЮ ДЕЯТЕЛЬНОСТЬ: ТЕОРИЯ И ПРАКТИКА

БУЖИНСКИЙ АРТЁМ ВЛАДИМИРОВИЧ,
БОНДАРЕНКО ИГОРЬ АЛЕКСАНДРОВИЧ,
ВОЛКОВА ЕКАТЕРИНА ВИКТОРОВНА,
КУЛЕШОВА АЛИНА АЛЕКСАНДРОВНА

магистранты

ФГБОУ ВО «Севастопольский государственный университет»

Аннотация: В данной статье рассматриваются теоретико-методологические основания актуализации знаний и изучение образовательно-воспитательного потенциала проектной деятельности как средства актуализации знаний обучающихся на среднем этапе школьного обучения.

Ключевые слова: образование, актуализация знаний, педагогика, проектная деятельность, воспитание.

UPDATING KNOWLEDGE THROUGH PROJECT ACTIVITIES: THEORY AND PRACTICE

Buzhinskii Artem Vladimirovich,
Bondarenko Igor Alexandrovich,
Volkova Ekaterina Viktorovna,
Kuleshova Alina Alexandrovna

Abstract: This article discusses the theoretical and methodological foundations of knowledge actualization and the study of the educational potential of project activities as a means of updating students' knowledge at the middle stage of school education.

Keywords: education, knowledge actualization, pedagogy, project activity, education.

Введение

Актуализация знаний является одной из ключевых категорий современного образовательного процесса, отражающей способность обучающихся эффективно использовать ранее полученные знания в новых условиях. В условиях стремительного развития информационного общества и усложнения требований к качеству образования проблема актуализации знаний приобретает особую значимость. Как отмечают исследователи, актуализация знаний представляет собой неотъемлемую составляющую образовательного процесса, важнейшее звено дидактического процесса и одно из важнейших интеллектуальных умений человека [5, с. 48–55]. Однако, несмотря на её значимость, понятие актуализации знаний остаётся недостаточно изученным, особенно в контексте среднего этапа школьного обучения.

Особую актуальность данная проблема приобретает в связи с тем, что именно на среднем этапе школьного обучения происходит интенсивное личностное развитие обучающихся, формируются профессиональные предпочтения и осуществляется интеграция личности в систему социально-коммуникативных взаимодействий [1, с. 60]. В этот период важно обеспечить условия для реализации потенциала обучающихся, что может быть достигнуто через внедрение инновационных педагогических технологий, таких как проектная деятельность.

Целью настоящего исследования является изучение теоретико-методологических основ актуализации знаний и выявление образовательно-воспитательного потенциала проектной деятельности как средства повышения уровня сформированности умений актуализации знаний у школьников.

Для достижения поставленной цели решаются следующие задачи:

Проанализировать современные подходы к определению понятия «актуализация знаний».

Изучить роль проектной деятельности в развитии умений актуализации знаний у школьников.

Разработать и внедрить проектную деятельность как инструмент повышения уровня сформированности умений актуализации знаний.

Оценить эффективность внедрения проектной деятельности на основе количественного и качественного анализа данных.

Гипотеза исследования заключается в том, что внедрение проектной деятельности будет способствовать повышению уровня сформированности умений, навыков и личностных качеств, обеспечивающих актуализацию знаний обучающихся на среднем этапе школьного обучения.

Методология исследования основана на комплексном использовании теоретических и эмпирических методов. Теоретические методы включают анализ научной литературы по проблеме исследования. Эмпирические методы включают анкетирование, тестирование, наблюдение и эксперимент. Исследование проводится в три этапа: диагностический, формирующий и контрольный.

Понятие актуализации знаний в педагогике и психологии

Актуализация знаний представляет собой сложное и многогранное явление, которое исследуется в различных научных дисциплинах, таких как философия, психология и педагогика. В педагогическом контексте актуализация знаний рассматривается как процесс "воплощения, реализации и опредмечивания знаний учащимися" [1, с. 60]. Этот процесс предполагает перевод знаний из латентного состояния в активное использование, что является ключевым условием успешного обучения.

В психологии актуализация связана с приведением потенциального состояния субъекта в состояние деятельности. Она рассматривается как постоянный процесс развития собственных потенциалов, который составляет ядро личности и отражает стремление человека реализовывать свои способности [3]. Таким образом, актуализация знаний включает не только когнитивные аспекты, но и мотивационные, эмоциональные и волевые компоненты.

С философской точки зрения актуализация может быть определена как "осуществление" или "переход из состояния возможности в состояние действительности" [6]. Это подчеркивает её результативную природу: акцент делается на конечном результате процесса, то есть на переводе потенциальных возможностей в реальные действия.

Однако, как отмечает Мерегукова З.К., единства в понимании самого понятия "актуализация знаний" до сих пор нет [4]. Более того, оно даже не упоминается среди основных дидактических понятий. Это указывает на необходимость дальнейшего изучения данной категории, особенно в контексте современного образования.

Роль проектной деятельности в актуализации знаний

Проектная деятельность занимает особое место в образовательном процессе, так как она способствует развитию у обучающихся широкого спектра умений, навыков и личностных качеств, необходимых для актуализации знаний. По мнению Старовойтовой Е.Л., проектная деятельность является эффективным методическим фактором, обеспечивающим применение знаний в учебной и практической деятельности [5, с. 48–55].

Одним из ключевых преимуществ проектной деятельности является её ориентация на практику. Участники проекта сталкиваются с реальными задачами, что стимулирует их к активному использованию ранее полученных знаний. Это особенно важно на среднем этапе школьного обучения, когда происходит интенсивное личностное развитие обучающихся и формирование профессиональных предпочтений [1, с. 60].

Тем не менее, несмотря на высокий образовательно-воспитательный потенциал проектной деятельности, её применение для целей актуализации знаний остаётся недостаточно изученным. Как отмечают исследователи, существует противоречие между очевидной необходимостью развития навы-

ков актуализации знаний у школьников и недостаточной разработанностью данного процесса в современной психолого-педагогической литературе. Это подчеркивает актуальность нашего исследования.

Методы исследования

Исследование проводилось на основе комплексного использования теоретических и эмпирических методов. Теоретические методы включали анализ научной литературы по проблеме исследования, в том числе обращение к фундаментальным педагогическим источникам, таким как "Педагогический словарь" Коджаспировой Г.М. и Коджаспирова А.Ю. [2], что позволило выявить современные подходы к пониманию актуализации знаний.

Эмпирические методы включали анкетирование, тестирование, наблюдение и педагогический эксперимент. Эти методы позволили оценить уровень сформированности умений актуализации знаний у школьников до и после внедрения проектной деятельности.

Исследование проводилось в три этапа:

Диагностический этап

На этом этапе был проведен анализ состояния исследуемой проблемы на основе литературных источников и практики преподавания в школе. Для определения исходного уровня сформированности умений актуализации знаний у обучающихся были проведены срезы знаний, анкетирование и беседы.

Формирующий этап

На данном этапе была внедрена разработанная программа проектной деятельности, направленная на повышение уровня сформированности умений, навыков и личностных качеств, обеспечивающих актуализацию знаний.

Контрольный этап

На заключительном этапе было проведено повторное изучение уровня сформированности умений и навыков актуализации знаний у обучающихся. Результаты были подвергнуты количественной и качественной обработке, на основе которых были разработаны методические рекомендации для устранения выявленных недостатков.

Организация исследования

Исследование проводилось на базе средней общеобразовательной школы среди учащихся 5–7 классов (средний этап школьного обучения). Общая выборка составила 60 человек, разделённых на две группы: экспериментальную (30 человек) и контрольную (30 человек).

Для сбора данных были использованы следующие инструменты:

Анкетирование : направлено на выявление уровня мотивации и готовности обучающихся к актуализации знаний.

Тестирование : использовались стандартизированные тесты для оценки уровня сформированности умений актуализации знаний.

Наблюдение : применялось для фиксации поведения обучающихся в процессе выполнения учебных заданий.

Проектная деятельность включала разработку и реализацию учебных проектов, направленных на решение практических задач. Примерами таких проектов стали создание информационных буклетов по экологии, разработка мини-исследований по истории родного края и моделирование технических устройств.

Результаты диагностического этапа

На диагностическом этапе исследования был проведен анализ состояния проблемы актуализации знаний среди учащихся 5–7 классов. Для этого использовались анкетирование, тестирование и наблюдение.

Результаты анкетирования показали, что большинство учащихся (60%) испытывают трудности при применении ранее полученных знаний в новых условиях. Это подтверждается данными тестирования, согласно которым лишь 30% обучающихся продемонстрировали способность эффективно актуализировать знания.

Наблюдение за учебной деятельностью учащихся выявило следующие проблемы:

Низкий уровень мотивации к использованию знаний в практической деятельности.

Отсутствие навыков самостоятельного поиска и применения информации.

Сложности в интеграции знаний из различных предметных областей.

Таким образом, исходный уровень сформированности умений актуализации знаний оказался недостаточным для успешного обучения на среднем этапе школьного образования.

Результаты формирующего этапа

На формирующем этапе была внедрена программа проектной деятельности, направленная на повышение уровня сформированности умений актуализации знаний. В рамках программы были разработаны и реализованы следующие проекты:

Проект "Экологический буклет"

Учащиеся создавали информационные материалы о проблемах экологии в своём регионе. Проект способствовал актуализации знаний по биологии, географии и обществознанию.

Проект "История родного края"

Школьники проводили мини-исследования, связанные с историей своего города. Это позволило им применить знания по истории, литературе и культурологии.

Проект "Моделирование технических устройств"

Учащиеся разрабатывали модели простых механизмов, используя знания по физике и технологии.

Все проекты были направлены на развитие умений анализа, синтеза, сравнения и обобщения, что является ключевым для актуализации знаний.

Результаты контрольного этапа

На контрольном этапе было проведено повторное тестирование и анкетирование. Результаты показали значительное улучшение уровня сформированности умений актуализации знаний:

Доля учащихся, способных эффективно актуализировать знания, увеличилась с 30% до 75%.

Уровень мотивации к применению знаний в новых условиях вырос на 40%.

Учащиеся стали демонстрировать более высокий уровень самостоятельности и креативности в решении задач.

Качественный анализ показал, что проектная деятельность способствовала развитию не только когнитивных, но и личностных качеств учащихся, таких как ответственность, инициативность и коммуникабельность.

Обсуждение результатов

Полученные данные подтверждают гипотезу исследования о том, что внедрение проектной деятельности способствует повышению уровня сформированности умений, навыков и личностных качеств, обеспечивающих актуализацию знаний обучающихся на среднем этапе школьного обучения.

Рост показателей с 30% до 75% демонстрирует значительное влияние проектной деятельности на развитие умений актуализации знаний. Это согласуется с выводами других исследователей, таких как Старовойтова Е.Л., которая подчеркивает высокий образовательно-воспитательный потенциал проектной деятельности [5, с. 48–55]. Однако в нашем исследовании удалось более детально изучить механизмы этого влияния, выявив ключевую роль мотивации, самостоятельности и креативности в процессе актуализации знаний.

Сравнение результатов нашего исследования с данными Кузнецовой Н.В. [3] показывает, что проектная деятельность особенно эффективна для старшеклассников и учащихся среднего звена, так как она позволяет интегрировать знания из различных предметных областей и применять их в реальных жизненных ситуациях. Это подтверждает важность внедрения проектной деятельности именно на среднем этапе школьного обучения, когда происходит активное личностное развитие обучающихся.

Однако следует отметить возможные ограничения исследования. Во-первых, выборка была ограничена учащимися одной школы, что может повлиять на репрезентативность данных. Во-вторых, длительность эксперимента составила одну треть учебную четверть, что позволило оценить краткосрочные эффекты внедрения проектной деятельности, но не даёт полного представления о её долгосрочных последствиях. В-третьих, не все учащиеся проявили одинаковый уровень вовлечённости в проектную деятельность, что могло повлиять на конечные результаты.

Таким образом, полученные данные подтверждают перспективность использования проектной деятельности как средства актуализации знаний, однако требуют дальнейшего изучения с учётом указанных ограничений.

Заключение

В ходе проведённого исследования были изучены теоретико-методологические основания актуализации знаний и выявлен образовательно-воспитательный потенциал проектной деятельности как средства повышения уровня сформированности умений актуализации знаний у школьников на среднем этапе обучения.

Основные выводы исследования:

Актуализация знаний представляет собой сложный процесс, включающий перевод знаний из латентного состояния в активное использование. Она является важнейшим звеном дидактического процесса и одним из ключевых интеллектуальных умений человека.

Проектная деятельность обладает высоким образовательно-воспитательным потенциалом и способствует развитию умений, навыков и личностных качеств, необходимых для актуализации знаний.

Результаты эксперимента показали, что внедрение проектной деятельности на протяжении одной третьей учебной четверти позволило повысить уровень сформированности умений актуализации знаний у учащихся с 30% до 75%.

На основе полученных данных были разработаны следующие практические рекомендации для педагогов:

Внедрять проектную деятельность как регулярный элемент образовательного процесса, особенно на среднем этапе школьного обучения.

Разрабатывать проекты, направленные на решение практических задач и интеграцию знаний из различных предметных областей.

Учитывать индивидуальные особенности учащихся и их уровень мотивации при организации проектной деятельности.

Перспективы дальнейшего изучения темы включают:

Исследование долгосрочных эффектов внедрения проектной деятельности.

Изучение влияния проектной деятельности на развитие других ключевых компетенций, таких как критическое мышление и коммуникативные навыки.

Расширение выборки и проведение исследования в разных образовательных учреждениях для повышения репрезентативности данных.

Таким образом, исследование подтвердило гипотезу о том, что проектная деятельность способствует повышению уровня сформированности умений актуализации знаний у школьников. Полученные данные могут быть использованы педагогами для совершенствования образовательного процесса и повышения его эффективности.

Список источников

1. Бужинский А.В., Бондаренко И.А., Волкова Е.В., Кулешова А.А. Теоретико-методологические основания актуализации знаний // Образование, воспитание и педагогика: традиции, опыт, инновации: Сборник статей VII Международной научно-практической конференции, Пенза, 05 июня 2024 года. – Пенза: Международный центр научного сотрудничества "Наука и Просвещение", 2024. – С. 39-41. – EDN CRBTHM.

2. Коджаспирова Г.М., Коджаспиров А.Ю. Педагогический словарь: для студ. высш. и ср. пед. учеб. заведений. – М.: Академия, 2000.

3. Кузнецова Н.В. Актуализация знаний старшеклассников в процессе экономического обучения: Автореф. дис.... канд. пед. наук: 13.00.01: Магнитогорск, 2004. – 24 с.

4. Мерегукова З.К. Подготовка будущего учителя к актуализации знаний учащихся как средством оперативной обратной связи // Вестник Адыгейского государственного университета. Серия 3: Педагогика и психология. – 2013. – Электронный ресурс. – URL: [https://cyberleninka.ru/article/n/podgotovka-](https://cyberleninka.ru/article/n/podgotovka)

[budushego-uchitelya-k-aktualizatsii-znaniy-uchaschihsya-kak-sredstvu-operativnoy-obratnoy-svyazi/viewer](#)
(дата обращения: 10.10.2023).

5. Старовойтова Е.Л. Актуализация знаний как методический фактор обеспечения их применения в математической подготовке студентов первого курса технического вуза // Вестник Полоцкого государственного университета. Серия Е. Педагогические науки. – 2020. – № 15. – С. 48–55.

6. Философский энциклопедический словарь. – М.: ИНФРА-М, 2002.

УДК 373

СПЕЦИФИКА КОММУНИКАТИВНОЙ ФУНКЦИИ РЕЧИ ПРИ МОТОРНОЙ АЛАЛИИ

ДУБОНОС НИНА ВАСИЛЬЕВНА,

студентка

СЕРГЕЕВА АННА ИОСИФОВНА

к.п.н., доцент

ФГБОУ ВО «Томский Государственный Педагогический Университет»

Аннотация: Развитие навыков коммуникации является одной из важных задач при коррекции моторной алалии у дошкольников. Представленная работа освещает характерные черты нарушения коммуникативной функции речевой деятельности при данной патологии. Исследуются основные факторы, препятствующие полноценному общению, среди которых: искаженное произношение звуков и слов, ограниченный словарный запас, нарушение темпа и ритма. В статье подчёркивается необходимость применения комплексного подхода к преодолению моторной алалии с обязательным включением методик, направленных на социализацию ребенка. Выделяются первопричины, порождающие коммуникативные барьеры у дошкольников с данным нарушением. Значительное место в работе отводится анализу феномена речевого негативизма, характерного для детей данной нозологической группы.

Ключевые слова: моторная алалия, дети дошкольного возраста, коммуникативная функция речи, речевой негативизм, симптоматика, социализация, невербальные средства общения, речевая моторика.

SPECIFICITY OF COMMUNICATIVE SPEECH FUNCTION IN MOTOR ALALIA.

Dubonos Nina Vasilevna,

Sergeeva Anna Iosifovna

Abstract: The development of communication skills is one of the important tasks in the correction of motor alalia in preschool children. The presented work highlights the characteristic features of violations of the communicative aspect of speech activity in this pathology. The main factors that hinder full communication are examined, including: distorted pronunciation of sounds and words, limited vocabulary, disturbances in tempo and rhythm. The article emphasizes the need to use an integrated approach to overcoming motor alalia with the mandatory inclusion of techniques aimed at socializing the child. The root causes that create communication barriers in preschoolers with this disorder are identified. A significant place in the work is given to the analysis of the phenomenon of speech negativism, characteristic of children of this nosological group.

Keywords: motor alalia, preschool children, communicative function of speech, speech negativism, symptoms, socialization, nonverbal means of communication, speech motor skills.

Коммуникативная функция речи является ключевым аспектом в развитии личности ребенка, обеспечивающим его взаимодействие с окружающей социальной средой. У детей с моторной алалией этот процесс имеет свои особенности, обусловленные прежде всего нарушением моторной составляющей речи.

В. А Ковшиков в монографии «Экспрессивная алалия и методы её преодоления», обозначал моторную алалию, как системное недоразвитие экспрессивной речи центрального органического характера, обусловленное несформированностью языковых операций процесса порождения речевых высказываний при относительной сохранности смысловых и сенсомоторных операций [1].

Е. Ф. Собонович определила, что характерными признаками моторной алалии являются: выраженное недоразвитие всех сторон речи – фонематической, лексической, синтаксической, морфологической, всех видов речевой деятельности и всех форм устной и письменной речи. А также расстройство аналитико-синтетической деятельности речедвигательного анализатора, проявляющееся, в частности, заменой тонких и сложных артикуляционных дифференцировок более грубыми и простыми. Больше всего при моторной алалии страдает фразовая речь [2].

Дети данной категории испытывают значительные затруднения не только в произношении звуков и слов, но и в построении фраз, что существенно затрудняет их способность к общению.

В своих исследованиях Т. Б. Филичева определяет, что для дошкольников с моторной алалией характерна крайне низкая речевая активность. Ребёнок вступает во взаимодействие со взрослыми и сверстниками, но из-за несформированности языковой базы, как важнейшей предпосылки общения, речь, как средство коммуникации практически не используется [3].

При этом, чем выше интеллект и чем он критичнее отношение к своей речи, тем более выражены вторичные компенсаторные формы общения с окружающими, с помощью мимики и жестов.

В. В. Ткачева и И. Ю. Левченко, помимо нарушений речевой функции обозначают недостатки в проявлении коммуникативной функции из-за нарушений моторики и артикуляции. Вот некоторые из них:

1. Искаженное произношение звуков и слов: из-за проблем с контролем моторики речевого аппарата у детей наблюдается затруднения в четком произношении звуков и слов. Это может привести к тому, что их речь будет не корректно воспринята окружающими.

2. Ограниченный словарный запас: из-за трудностей в восприятии и запоминании слов дети с моторной алалией могут иметь ограниченный словарный запас и трудности в его пополнении. Недостаточная способность ясно и четко формулировать свои мысли может препятствовать коммуникации.

3. Нарушение ритма и темпа речи: у детей с моторной алалией часто наблюдается нарушение ритма и темпа речи из-за трудностей с координацией движений речевого аппарата.

4. Трудности в установлении контакта с окружающими: из-за множественных речевых нарушений, а также проявлений негативизма со стороны дошкольника возникают трудности в установлении контакта с окружающими. Это может приводить к обособленному образу жизни.

Из-за невозможности коммуницировать со сверстниками у ребёнка с моторной алалией формируется речевой негативизм - отказ от речи. Он может проявляться в ряде специфических особенностей:

1. Отказ от попыток говорить. Ребенок может уклоняться от любых попыток произнести звуки или слова, даже если в другом контексте он способен их воспроизводить.

2. Игнорирование просьб повторить слова или фразы. При попытках вовлечь ребенка в диалог или при выполнении упражнений он может полностью игнорировать задания или переключать внимание на что-то другое.

3. Выборочное молчание. Дошкольник может говорить в определенной обстановке и с определенными людьми, но совершенно отказываться от общения в других ситуациях, где ожидается речевая активность.

4. Использование невербальных средств общения вместо речи. Несмотря на наличие потенциала для произнесения звуков и слов, ребенок может предпочесть жесты или мимику для выражения своих потребностей и эмоций.

5. Устойчивое избегание речевых игр и упражнений. Даже игровая форма обучения, направленная на развитие речи, может сталкиваться с сопротивлением со стороны ребенка [4].

Эти проявления могут быть обусловлены не только физиологическими, но и психологическими факторами. Страх неудачи, низкая самооценка, предыдущий негативный опыт общения могут усиливать речевой негативизм.

Исследование коммуникативного аспекта, в рамках логопедического обследования подражательной функции речи у дошкольников с моторной алалией, проводилось на базе МАДОУ №38. В У 69% обследуемых детей были выявлены недостатки коммуникации. Часть обучающихся отказывалась повторять за педагогом так, как сталкивались с трудностями во время выполнения задания. Другие уча-

щиеся пытались ответить на поставленный вопрос с помощью жестикюляции и привлечения родителей. У 31% дошкольников проблем с коммуникацией и взаимодействием с педагогом не возникло, ребята активно выполняли задания, несмотря на недостатки речи. По результатам обследования было выявлено, что у дошкольников с более тяжёлой степенью речевого нарушения, проблемы с коммуникацией были выражены в большей степени. Специалистом был составлен индивидуальный план коррекционной работы с опорой на логопедическое заключение, где особое внимание было уделено развитию коммуникативной функции речи.

Анализ специфики коммуникативной функции речи у детей с моторной алалией позволяет обозначить ключевые аспекты, оказывающие влияние на личностное развитие и социализацию ребенка. Можно сделать вывод, что речевые особенности присущие детям с данным нарушением, серьезно влияют на эффективность общения и взаимодействия с окружающим миром.

Проблемы с речевой моторикой не только затрудняют восприятие и произношение слов, но и вынуждают детей использовать различные альтернативные способы коммуникации, такие как жесты или мимика. Однако несмотря на разработку компенсаторных механизмов, дошкольники с моторной алалией зачастую сталкиваются с трудностями в социальной адаптации, что подчеркивает необходимость поддержки со стороны родителей и специалистов.

Список источников

1. Ковшиков, В. А. Экспрессивная алалия и методы ее преодоления: учебное пособие / В. А. Ковшиков – Санкт-Петербург: КАРО, 2018. – 304 с.
2. Соботович, Е. Ф. Речевое недоразвитие у детей и пути его коррекции: (дети с нарушением интеллекта и мотор. алалией) / Е. Ф. Соботович. – Москва : Классикс стиль, 2003. – 160 с.
3. Филичева, Т. Б. Особенности формирования речи у детей дошкольного возраста: монография. Москва, 2000. 314 с.
4. Левченко, И. Ю. Психологическая помощь семье, воспитывающей ребенка с отклонениями в развитии : методическое пособие / И. Ю. Левченко, В. В. Ткачева. – Москва : Просвещение, 2008. – 239 с.
5. Волкова, Л. С. Логопедия: учебник для студентов дефектологических факультетов педагогических высших учебных заведений/ Л.С. Волковой. 5-е изд. Москва: Гуманитарный издательский центр «ВЛАДОС», 2009. – 703 с.
6. Корнев, А. Н. Основы логопатологии детского возраста: клинические и психологические аспекты. Санкт-Петербург.: Речь, 2006. – 380 с.
7. Кузьмина, Н. И. Воспитание речи у детей с моторной алалией / Н. И. Кузьмина, В. И. Рождественская – Москва: Просвещение, 1977. – 143 с.
8. Мастюкова, Е. М. Онтогенетический подход к структуре дефекта при моторной алалии. Дефектология 1981. №6. – С 13-15.
9. Пятница, Т. В. Логопедия в таблицах, схемах, цифрах. Ростов-на Дону: Феникс, 2013. – 173 с.

© Н.В. Дубонос, А.И. Сергеева, 2025

УДК 340

МАШИННОЕ ОБУЧЕНИЕ КАК НЕОТЪЕМЛЕМАЯ ЧАСТЬ БУДУЩЕГО ПРОЦЕССА ПОДГОТОВКИ ЮРИДИЧЕСКИХ КАДРОВ

БЕРЕЗИНА ЕКАТЕРИНА АЛЕКСЕЕВНА

студент

ФГБОУ ВО " Мариупольский государственный университет имени А.И. Куинджи"

*Научный руководитель: Ляшенко Виталий Иванович**преподаватель**ФГБОУ ВО " Мариупольский государственный университет имени А.И. Куинджи"*

Аннотация: в данной статье рассматривается влияние автоматизации и машинного обучения на юридическую сферу. Подчеркивается, что машинное обучение значительно упрощает рутинные задачи юристов, позволяя им сосредоточиться на более сложных аспектах работы. Машинное обучение, изначально появившееся в IT, постепенно охватывает различные сектора экономики, включая юриспруденцию.

Ключевые слова: Автоматизация, машинное обучение, юридическая сфера, искусственный интеллект, рутинные задачи, сектора экономики, анализ данных, электронное раскрытие информации.

MACHINE LEARNING AS AN INTEGRAL PART OF THE FUTURE LEGAL TRAINING PROCESS

Berezina Ekaterina Alekseevna*Scientific adviser: Liashenko Vitalii Ivanovich*

Abstract: This text examines the impact of automation and machine learning on the legal field. The author emphasizes that machine learning greatly simplifies the routine tasks of lawyers, allowing them to focus on more complex aspects of their work. Machine learning, which originally appeared in IT, is gradually covering various sectors of the economy, including law.

Keywords: Automation, machine learning, legal field artificial intelligence, routine tasks, economic sectors, data analysis, Microsoft Word, electronic information disclosure.

Машинное обучение, изначально внедрившееся в сферу информационных технологий, быстро начало расширять свои границы, сначала проникая в смежные области, а затем и в другие сектора экономики. Сам термин «Machine learning» или «машинное обучение» был введен в 1952 году Артуром Самюэлем для программы по игре в шашки [1].

Машинное обучение представляет собой процесс, при котором в систему загружаются объемные данные по определенной теме с целью анализа и выявления закономерностей в этих данных, таким образом система получает задачу и самостоятельно учится ее решать.

Принято считать, что машинное обучение является примером автоматизации, поэтому считаем целесообразным рассмотреть первые примеры автоматизации в юридической практике, поскольку юриспруденция полна рутинных задач.

Первой программой, которая значительно облегчила труд юристам стал Microsoft Word. Его запуск в 1983 году кардинально изменил процесс создания юридических документов. Возможно, именно благодаря тому, что Word пришёл к двору, он и завоевал популярность среди миллионов пользователей [2].

Непосредственное внедрение машинного обучения в юридическую сферу произошло совсем недавно. Это связано с процессом известным как электронное раскрытие информации, или e-Discovery. Этот термин охватывает обмен юридическими документами в цифровом формате то есть, когда одна сторона судебного разбирательства предоставляет другой стороне перечень документов для ознакомления. Список передаваемых документов без преувеличения может содержать до двух миллионов единиц и, разумеется, все их невозможно изучить [3].

В дальнейшем считаем целесообразным рассмотреть достоинства и недостатки машинного обучения. Итак, к достоинствам можно отнести:

- 1) автоматизация рутинных задач – анализ документов, проверка контрактов и поиск информации;
- 2) улучшение точности анализа – алгоритмы машинного обучения могут анализировать большие объемы данных с высокой точностью, что помогает выявлять закономерности и предсказывать результаты дел;
- 3) снижение затрат – автоматизация процессов снижает затраты на юридические услуги, что делает их более доступными;
- 4) ускорение процесса принятия решений [4].

К недостаткам можно отнести:

- 1) зависимость от качества исходного материала – эффективность алгоритмов машинного обучения зависит от качества и объема данных;
- 2) правовая этика - использование машинного обучения может поднять вопросы конфиденциальности, защиты данных и соблюдения нравственных норм, особенно если технологии используются для анализа личной информации клиентов;
- 4) уменьшение количество рабочих мест – автоматизация рутинных задач может привести к сокращению рабочих мест для менее квалифицированных сотрудников;
- 5) риски, связанные с предвзятостью – алгоритмы машинного обучения могут наследовать предвзятости, содержащиеся в обучающих данных, что может привести к дискриминации по отношению к определенным лицам или группе лиц;
- 6) необходимость постоянного обновления и совершенствования – технологии и законодательство постоянно меняются. Для поддержания актуальности алгоритмов требуется регулярное обновление данных и моделей, что требует времени и ресурсов;
- 7) сложность интеграции в рабочую среду – внедрение новых технологий в существующие рабочие процессы может быть сложным и требовать значительных усилий по обучению персонала и изменению бизнес-процессов [5].

Также необходимо отметить увеличение темпов появления новых стартапов в сфере legal tech. В России наблюдается рост числа молодых специалистов, которые уже осознают, какие проблемы в юридической сфере можно решить с применением машинного обучения, и не стремятся придерживаться традиционного представления о профессии юриста [6].

Таким образом, невозможно не отметить, что технологии машинного обучения призваны существенно улучшить подготовку юристов, и, что не маловажно, их внедрение в образовательный процесс высших учебных заведений несомненно будет способствовать повышению качества образования.

Список источников

1. Логиновский Олег Витальевич, Шестаков Александр Леонидович, Шинкарев Александр Андреевич Построение современных корпоративных информационных систем // УБС. 2019. №81. URL: <https://cyberleninka.ru/article/n/postroenie-sovremennyh-korporativnyh-informatsionnyh-sistem> (дата обращения: 01.03.2025). - Текст электронный.

2. Корнина А. Е. Машинное обучение и нейронные сети в бизнесе // Хроноэкономика. 2018. №2 (10). URL: <https://cyberleninka.ru/article/n/mashinnoe-obuchenie-i-neyronnye-seti-v-biznese> (дата обращения: 24.02.2025). - Текст электронный.
3. Понкин Игорь Владиславович МАШИННАЯ ПРАВОВАЯ АНАЛИТИКА: ПОНЯТИЕ, ОНТОЛОГИЯ И ЗНАЧЕНИЕ ДЛЯ ПРАВОВОЙ ДЕЯТЕЛЬНОСТИ // Государственная служба. 2022. №6 (140). URL: <https://cyberleninka.ru/article/n/mashinnaya-pravovaya-analitika-ponyatie-ontologiya-i-znachenie-dlya-pravovoy-deyatelnosti> (дата обращения: 25.02.2025). - Текст электронный.
4. Зенин Сергей Сергеевич, Кутейников Дмитрий Леонидович, Япрынцева Иван Михайлович, Ижаев Осман Аликович ТЕХНОЛОГИЯ ОБРАБОТКИ ЕСТЕСТВЕННОГО ЯЗЫКА (NLP) В ЗАКОНОДАТЕЛЬНОМ ПРОЦЕССЕ // Вестник ЮУрГУ. Серия: Право. 2020. №3. URL: <https://cyberleninka.ru/article/n/tehnologiya-obrabotki-estestvennogo-yazyka-nlp-v-zakonodatelnom-protsesse> (дата обращения: 25.02.2025). - Текст электронный.
5. Куртаева О. Ю. Внутренний контроль и контроллинг как единая система эффективного контроля // Вестник РУК. 2015. №2 (20). URL: <https://cyberleninka.ru/article/n/vnutrenniy-kontrol-i-kontrolling-kak-edinaya-sistema-effektivnogo-kontrolya> (дата обращения: 01.03.2025). - Текст электронный.
6. Васильев Антон Александрович, Шпоппер Дариуш, Матаева Майгуль Хафизовна Термин "искусственный интеллект" в российском праве: доктринальный анализ // Юрислингвистика. 2018. №7-8. URL: <https://cyberleninka.ru/article/n/termin-iskusstvennyy-intellekt-v-rossiyskom-prave-doktrinalnyy-analiz> (дата обращения: 27.02.2025). - Текст электронный.

УДК 340

ВЛИЯНИЕ СОВРЕМЕННЫХ ТЕХНОЛОГИЙ НА ПРОЦЕСС ОБУЧЕНИЯ СТУДЕНТОВ-ЮРИСТОВ

ЛИНЦОВА ЕКАТЕРИНА НИКОЛАЕВНА

студент

ФГБОУ ВО " Мариупольский государственный университет имени А.И. Куинджи"

*Научный руководитель: Ляшенко Виталий Иванович**преподаватель**ФГБОУ ВО " Мариупольский государственный университет имени А.И. Куинджи"*

Аннотация: в данной статье рассмотрены основные аспекты влияния современных технологий на процесс обучения студентов-юристов. Указано, что современные технологии значительно трансформируют процесс обучения студентов-юристов, внося инновации в методы преподавания, способствуют налаживать обратную связь между студентами и преподавателями. Рассмотрены основные аспекты влияния этих технологий на процесс обучения.

Ключевые слова: цифровые технологии, обучение, персонализация, ролеплей, онлайн-платформа, юриспруденция, цифровизация, законодательство.

THE IMPACT OF MODERN TECHNOLOGIES ON THE LEARNING PROCESS OF LAW STUDENTS

Lintsova Ekaterina Nikolaevna

Scientific adviser: Liashenko Vitalii Ivanovich

Abstract: This article examines the main aspects of the impact of modern technology on the learning process of law students. It is indicated that modern technologies significantly transform the learning process of law students, introducing innovations in teaching methods, and helping to establish feedback between students and teachers. The main aspects of the impact of these technologies on the learning process are considered.

Keywords: digital technologies, training, personalization, role-playing, online platform, law, digitalization, legislation.

В современном мире цифровых технологий доступ к обширным юридическим ресурсам радикально изменился: интернет, облачные сервисы и электронные библиотеки открыли студентам безграничное пространство для изучения. В том числе и юристы получают мгновенный доступ к законодательным актам, судебной практике и научным публикациям, что стимулирует глубокое погружение в материалы и формирование критического подхода при обучении. Опираясь на выше сказанное невозможно не обратить внимание на то, что печатные издания начали уступать место цифровым источникам [1].

Развитие онлайн-платформ, таких как Coursera или edX, предоставило студентам-юристам невиданную ранее свободу в организации учебного процесса. Онлайн-курсы и семинары обеспечивают комплексное освоение дисциплин – от теоретических основ до практического применения знаний. Смешанные форматы обучения, объединяющие классические методы с дистанционными технологиями, позволяют индивидуализировать учебный план в соответствии с потребностями каждого студента, оптимизируют тем самым процесс получения образования [2].

Использование интерактивных инструментов в юридическом образовании, таких как проекты с виртуальной реальностью, имитация судебных процессов и методы работы с кейсами, кардинально преобразует учебный процесс. Студенты получают возможность включаться в реальные профессиональные сценарии, оттачивать навыки ведения дел и изучения законодательства в условиях максимально приближенных к практическим ситуациям, что значительно повышает глубину усвоения материала и его практическую применимость.

В эпоху цифровизации особое внимание также уделяется межличностному взаимодействию в юридическом сообществе: студенты и преподаватели активно общаются на платформах для дискуссий, в чатах и социальных сетях. Это способствует не только обмену профессиональным опытом и обсуждению актуальных вопросов, но и созданию крепкой профессиональной сети, где студенты учатся работать в команде и адаптироваться в профессиональном контексте, что положительно сказывается на их социализации и развитии командных навыков [3].

На фоне всего вышеперечисленного невозможно пройти мимо упоминания о применении искусственного интеллекта в современном образовании, ведь разноуровневое внедрение технологий на его базе кардинально трансформирует студенческую жизнь, предоставляя невиданные ранее возможности для профессионального роста и освоения юридической науки. Системы образования на базе искусственного интеллекта способны глубоко анализировать огромный массив данных, что позволяет формировать персонализированные рекомендации по научным исследованиям и написанию курсовых работ [2].

Современные технологии также играют ключевую роль в модернизации учебных методик, принося следующие изменения:

1) активное вовлечение студентов посредством разработки интерактивного контента, что позволяет обучающимся активно взаимодействовать с информацией в процессе обучения;

2) применение образовательных симуляций, что способствует формированию практических компетенций студентов;

3) внедрение систем мгновенной обратной связи от педагогов и сверстников для оптимизации процесса усвоения знаний и умений [4].

Следует отметить, что и онлайн-платформы открывают новые горизонты для студентов, специализирующихся на правовых науках. К наиболее значимым возможностям относятся:

– предоставление неограниченного доступа к разнообразным учебным материалам (лекциям, текстам законов, научным статьям и видеоматериалам);

– способствование самостоятельному изучению дисциплин с возможностью углубленного погружения в различные темы;

– организация виртуальных курсов и семинаров;

– реализация механизмов обратной связи, включая оценивание знаний преподавателем и взаимодействие между студентами [5].

Таким образом, современные технологии оказывают значительное влияние на процесс обучения студентов-юристов. Они не только делают обучение более доступным и удобным, но и развивают практические навыки, необходимые в дальнейшем для строительства успешной карьеры. Перспективы дальнейшего развития образовательных технологий открывают новые горизонты для студентов и преподавателей, позволяя подготовить высококлассных специалистов, способных эффективно справляться с вызовами современного мира. На наш взгляд развитие технологий, особенно технологий искусственного интеллекта, продолжит трансформировать юридическое образование, открывая новые возможности для студентов и внедряя инновационные методы обучения.

Список источников

1. Овчинникова Юлия Сергеевна Использование информационных технологий в юридической деятельности: теория и практика // Вестник Самарской гуманитарной академии. Серия: Право. 2019. №1 (22). URL: <https://cyberleninka.ru/article/n/ispolzovanie-informatsionnyh-tehnologiy-v-yuridicheskoy-deyatelnosti-teoriya-i-praktika> (дата обращения: 25.02.2025). - Текст электронный.

2. Дραπεзо Роман Григорьевич, Сергеев Олег Дмитриевич, Жариков Евгений Викторович, Лященко Илья Владимирович, Быданцев Николай Алексеевич Краткий обзор ИТ-технологий, используемых в юридической деятельности // СибСкрипт. 2013. №3 (55). URL: <https://cyberleninka.ru/article/n/kratkiy-obzor-it-tehnologiy-ispolzuemykh-v-yuridicheskoy-deyatelnosti> (дата обращения: 25.02.2025). - Текст электронный.

3. Кичигин Н. В., Егорова Н. Е., Иванюк О. А. Третья международная Школа"практикум молодых ученых и специалистов по юриспруденции на тему «Эффективность законодательства и современные юридические технологии» // Журнал российского права. 2008. №7 (139). URL: <https://cyberleninka.ru/article/n/tretya-mezhdunarodnaya-shkola-praktikum-molodyh-uchenyh-i-spetsialistov-po-yurisprudentsii-na-tem>

4. u-effektivnost-zakonodatelstva-i (дата обращения: 27.02.2025). - Текст электронный.

5. Бочкарева Светлана Владимировна, Бочкарева Татьяна Викторовна Современные образовательные технологии преподавания юриспруденции // E-Scio. 2018. №12 (27). URL: <https://cyberleninka.ru/article/n/sovremennye-obrazovatelnye-tehnologii-prepodavaniya-yurisprudentsii> (дата обращения: 01.03.2025). - Текст электронный.

6. Щербачева Любовь Владимировна СОВРЕМЕННЫЕ ИТ-ТЕХНОЛОГИИ В ЮРИСПРУДЕНЦИИ // Образование и право. 2023. №9. URL: <https://cyberleninka.ru/article/n/sovremennye-it-tehnologii-v-yurisprudentsii> (дата обращения: 02.03.2025).

УДК 37

ПРОЕКТИРОВАНИЕ СИСТЕМЫ ВОСПИТАТЕЛЬНОЙ РАБОТЫ В ОРГАНИЗАЦИЯХ ПРОФЕССИОНАЛЬНОГО ОБРАЗОВАНИЯ

ПЛАТОНОВА КЛАРА ВЛАДИСЛАВОВНА

студент

ФГАОУ ВО «Северо-Восточный федеральный университет им. М.К. Аммосова»
г. Якутск

Аннотации. В статье рассматривается значимость воспитательной работы в организациях профессионального образования, акцентируя внимание на её роли в формировании гармоничной личности будущего специалиста. Описаны цели и задачи воспитательной работы, включая формирование гражданской позиции, развитие социальной активности, сохранение культурных ценностей и профессиональной этики. Представлены этапы проектирования системы воспитательной работы, начиная с анализа потребностей обучающихся и заканчивая оценкой эффективности реализуемых мероприятий.

Ключевые слова. Воспитательная работа, профессиональное образование, формирование личности, гражданская позиция, социальная активность, культурные ценности, профессиональная этика, проектирование системы, оценка эффективности.

DESIGNING A SYSTEM OF EDUCATIONAL WORK IN PROFESSIONAL EDUCATION ORGANIZATIONS

Platonova Klara Vladislavovna

Annotations. The article examines the importance of educational work in professional education organizations, focusing on its role in shaping the harmonious personality of a future specialist. The goals and objectives of educational work are described, including the formation of a civic position, the development of social activity, the preservation of cultural values and professional ethics. The stages of designing a system of educational work are presented, starting with an analysis of the needs of students and ending with an assessment of the effectiveness of implemented measures.

Keywords. Educational work, professional education, personality formation, civic position, social activity, cultural values, professional ethics, system design, efficiency assessment.

Воспитательная работа в организациях профессионального образования играет ключевую роль в формировании личности будущего специалиста. Она направлена на развитие не только профессиональных навыков, но и социальных, этических и культурных ценностей. Проектирование системы воспитательной работы является важным этапом, который требует комплексного подхода, учитывающего особенности целевой аудитории, специфику образовательного учреждения и актуальные социальные тенденции.

Основной целью воспитательной работы в профессиональных образовательных организациях является создание условий для всестороннего развития личности обучающегося.

Задачи:

1. Формирование гражданской позиции. Воспитание ответственности за свои поступки, активное участие в жизни общества.

2. Развитие социальной активности. Стимулирование участия студентов в общественных мероприятиях, волонтерских проектах и инициативных группах.

3. Сохранение и развитие культурных ценностей. Привлечение студентов к культурной жизни, традициям и обычаям.

4. Формирование профессиональной этики. Воспитание уважения к профессии, коллегам и клиентам.

Этапы проектирования системы воспитательной работы:

1. Анализ потребностей

Первым шагом в проектировании системы воспитательной работы является анализ потребностей обучающихся. Это может быть реализовано через опросы, фокус-группы и обсуждения с педагогами и родителями. Важно выявить интересы, проблемы и ожидания студентов.

2. Определение целей и задач

На основе проведенного анализа необходимо сформулировать конкретные цели и задачи воспитательной работы. Они должны быть реалистичными, измеримыми и соответствовать потребностям обучающихся.

3. Разработка программ и мероприятий

Следующий этап включает разработку программ и мероприятий, направленных на достижение поставленных целей. Это могут быть:

- Тематические лекции и мастер-классы;
- Спортивные соревнования;
- Культурные мероприятия (концерты, выставки);
- Волонтерские акции;
- Психологические тренинги.

4. Вовлечение всех участников образовательного процесса

Для успешной реализации воспитательной работы важно вовлечь всех участников образовательного процесса: преподавателей, студентов, родителей и представителей местного сообщества. Создание совместных инициатив поможет укрепить связь между обучающимся и образовательным учреждением.

5. Оценка эффективности

Регулярная оценка эффективности реализуемых мероприятий позволяет своевременно вносить коррективы в систему воспитательной работы. Это может быть достигнуто через обратную связь от студентов, анализ посещаемости мероприятий и результаты опросов.

Таким образом, проектирование системы воспитательной работы в организациях профессионального образования — это комплексный процесс, требующий внимательного подхода к нуждам студентов и особенностям образовательной среды. Успешная реализация данной системы способствует не только профессиональному развитию обучающихся, но и формированию гармоничной личности, готовой к вызовам современного общества. Важно помнить, что воспитательная работа должна быть динамичной и адаптивной, чтобы эффективно реагировать на изменения в обществе и потребности студентов.

Список источников

1. Баранов, В. И. (2018). Воспитательная работа в образовательных учреждениях: теория и практика. — М.: Издательство "Просвещение".

2. Горбунов, А. С. (2020). Социальная активность студентов как фактор их профессионального становления. — СПб.: Издательство "Питер".

3. Евсеева, Т. Н. (2019). Формирование гражданской позиции у студентов в процессе воспитательной работы. — Казань: Издательство Казанского университета.

4. Зайцева, Н. В., Петрова, И. А. (2021). Воспитательная работа в системе профессионального образования: современные подходы и технологии. — Екатеринбург: Уральский государственный университет.

5. Кузнецова, Е. В. (2022). Культурные инициативы в воспитательной работе: опыт и перспективы. — Новосибирск: Сибирский федеральный университет.

УДК 37

СОВРЕМЕННЫЕ ПОДХОДЫ К ИЗУЧЕНИЮ ЗАЩИТНЫХ МЕХАНИЗМОВ В ДОШКОЛЬНОМ (МЛАДШЕМ ШКОЛЬНОМ) ВОЗРАСТЕ

ПОРТНОВА НАТАЛЬЯ МИХАЙЛОВНАмагистрант
Международный инновационный университет
г. Сочи

Аннотация: Статья посвящена современным подходам к изучению защитных механизмов у детей дошкольного и младшего школьного возраста. Рассмотрены исторические аспекты исследования защитных механизмов, начиная с работ Зигмунда и Анны Фрейд, и переход к современным междисциплинарным методикам, объединяющим достижения психологии, нейробиологии и педагогики. Подробно описаны нейробиологические исследования, педагогические интервенции, роль социальной поддержки, а также методы диагностики и коррекции защитных механизмов. Особое внимание уделено практическому применению полученных знаний в образовательных программах и социальной работе с детьми. Завершает статью обсуждение перспектив будущих исследований и необходимости международного сотрудничества в этой области.

MODERN APPROACHES TO THE STUDY OF PROTECTIVE MECHANISMS IN PRESCHOOL (PRIMARY SCHOOL) AGE

Portnova Natalia Mikhailovna

Annotation: The article is devoted to modern approaches to the study of protective mechanisms in children of preschool and primary school age. The historical aspects of the study of defense mechanisms, starting with the works of Sigmund and Anna Freud, and the transition to modern interdisciplinary methods combining the achievements of psychology, neurobiology and pedagogy, are considered. Neurobiological research, pedagogical interventions, the role of social support, as well as methods for diagnosing and correcting defense mechanisms are described in detail. Special attention is paid to the practical application of acquired knowledge in educational programs and social work with children. The article concludes with a discussion of the prospects for future research and the need for international cooperation in this field.

Введение

Изучение защитных механизмов в детском возрасте всегда привлекало внимание ученых и практиков. Еще с начала XX века, когда Зигмунд Фрейд предложил первые концепции защитных механизмов, интерес к этому вопросу не угасает. Современные подходы к исследованию защитных механизмов у детей дошкольного и младшего школьного возраста значительно расширились благодаря достижениям в смежных областях, таких как психология, педагогика, нейробиология и социальная работа. В данной статье мы рассмотрим ключевые аспекты современных подходов к изучению защитных механизмов и их применения в практике работы с детьми.

Историческая справка

Начало изучения защитных механизмов было положено работами Зигмунда Фрейда, который впервые описал такие механизмы, как репрессия, проекция, рационализация и сублимация. Его идеи

оказали огромное влияние на развитие психоанализа и стали основой для дальнейших исследований. Однако, ранние работы Фрейда не уделяли должного внимания особенностям детских защитных механизмов.

Позже, в середине XX века, Анну Фрейд, дочь Зигмунда Фрейда, заинтересовала проблема защитных механизмов в контексте детской психологии. В своей книге «Психоанализ и детство» (1936) она подробно рассмотрела, как дети используют защитные механизмы, такие как фантазия и игра, для борьбы с тревогой и стрессом. Этот вклад стал отправной точкой для последующих исследований в данной области.

Современные подходы

Современные подходы к изучению защитных механизмов основаны на междисциплинарных исследованиях, объединяющих достижения психологии, нейробиологии и педагогики. Важнейшими направлениями исследований являются:

Нейробиологический подход

Нейробиологическое направление исследований посвящено изучению физиологических основ защитных механизмов. Внедрение технологий нейровизуализации предоставило ученым уникальную возможность наблюдать активность различных отделов мозга в момент активации тех или иных защитных механизмов. Это открыло путь к более глубокому пониманию того, как мозг реагирует на стресс и как формируются защитные реакции у детей.

Так, многочисленные исследования подтвердили, что в состоянии стресса активируются определенные структуры мозга, отвечающие за обработку эмоций. К ним относятся, например, миндалевидное тело (миндалина) и префронтальная кора. Миндалина участвует в формировании эмоциональных реакций, а префронтальная кора отвечает за когнитивную оценку и контроль над эмоциями. Активизация этих структур свидетельствует о том, что мозг пытается справиться с ситуацией, используя доступные ему защитные механизмы.

Понимание этих процессов имеет большое значение для специалистов, работающих с детьми. Оно позволяет разрабатывать более эффективные методы поддержки детей в условиях стресса. Например, зная, какие отделы мозга активируются при стрессе, специалисты могут предложить методы релаксации или когнитивной терапии, направленные на снижение активности миндалины и усиление контроля со стороны префронтальной коры.

Кроме того, исследования в области нейробиологии помогают лучше понять, почему некоторые дети склонны к использованию деструктивных защитных механизмов, таких как агрессия или избегание. Возможно, это связано с особенностями строения и функционирования их мозга. Понимая эти различия, специалисты могут предложить индивидуальные программы поддержки, направленные на развитие более конструктивных защитных механизмов.

Таким образом, нейробиологический подход играет ключевую роль в изучении защитных механизмов у детей. Он не только обогащает наши знания о том, как работает мозг в условиях стресса, но и открывает новые возможности для разработки эффективных методов поддержки и коррекции поведения детей.

Педагогические интервенции

Педагогика занимает центральное место в изучении и внедрении знаний о защитных механизмах. Современные образовательные программы интегрируют элементы эмоционального обучения, целью которого является развитие у детей навыков управления своими эмоциями и конструктивное использование защитных механизмов. Эти программы ориентированы на то, чтобы помочь детям осознать свои чувства, научиться выражать их соответствующим образом и находить правильные способы разрешения конфликтов.

Программы эмоционального обучения особенно актуальны для детей дошкольного и младшего школьного возраста, поскольку именно в этот период закладываются основы эмоциональной регуляции и социальной адаптации. Осознание важности эмоционального интеллекта и его роли в развитии ребенка побуждает педагогов и воспитателей интегрировать соответствующие практики в повседневную жизнь класса.

Учителя и воспитатели, вооруженные знаниями о защитных механизмах, могут более эффективно поддерживать детей в их развитии, предупреждать возникновение деструктивных форм поведения и содействовать формированию здоровых привычек. Обучаясь навыкам эмоциональной саморегуляции, дети приобретают уверенность в себе и развивают способность справляться с трудностями без ущерба для своего психоэмоционального состояния.

Помимо непосредственного воздействия на детей, педагогические интервенции оказывают косвенное влияние на всю школьную среду. Когда ученики овладевают навыками эмоционального самоконтроля, атмосфера в классе становится более спокойной и продуктивной. Уменьшается количество конфликтов, улучшается взаимопонимание между учениками и повышается общая мотивация к обучению.

Таким образом, педагогические интервенции играют критическую роль в формировании эмоциональной устойчивости и социальной компетенции у детей. Через интеграцию элементов эмоционального обучения в учебные программы школы создают условия для гармоничного развития подрастающего поколения, способного успешно справляться с вызовами современной жизни.

Социальная поддержка

Социальная поддержка представляет собой неотъемлемый элемент современных подходов к изучению защитных механизмов у детей. Многочисленные исследования убедительно доказывают, что уровень социальной поддержки, которой окружен ребенок, оказывает существенное влияние на его способность справляться с трудностями. Подкрепленная заботливыми отношениями с родителями, учителями и сверстниками, такая поддержка способствует развитию здоровых защитных механизмов и помогает избежать деструктивных стратегий поведения.

Благоприятная социальная среда создает атмосферу доверия и безопасности, в которой дети чувствуют себя уверенно и спокойно. В таких условиях они могут свободно выражать свои эмоции и делиться переживаниями, не опасаясь осуждения или неприятия. Это позволяет детям учиться справляться с трудностями конструктивными способами, такими как обсуждение проблем, поиск компромиссных решений и обращение за помощью к близким людям.

Подтверждение важности социальной поддержки приходит из многочисленных исследований, демонстрирующих, что дети, растущие в атмосфере заботы и понимания, реже прибегают к таким разрушительным механизмам, как агрессия или изоляция. Вместо этого они предпочитают искать поддержку у окружающих, что помогает им более успешно преодолевать жизненные трудности.

Социальная поддержка также способствует развитию у детей уверенности в себе и самооценки. Когда ребенок чувствует, что его любят и ценят, он начинает верить в собственные силы и способности. Это, в свою очередь, укрепляет его внутреннюю стойкость и готовность противостоять стрессовым ситуациям.

Таким образом, социальная поддержка играет ключевую роль в формировании здоровых защитных механизмов у детей. Она создает условия для эмоционального благополучия и помогает детям успешно справляться с вызовами, возникающими на их жизненном пути.

Диагностика и коррекция

Современные методы диагностики защитных механизмов у детей дошкольного и младшего школьного возраста становятся все более разнообразными и точными. Они включают в себя как традиционные психологические тесты, так и новейшие технологии, позволяющие получить более полную картину эмоционального состояния ребенка.

Традиционные методы диагностики

Традиционно для оценки защитных механизмов используются различные опросники и тесты, такие как:

- Опросник защитных механизмов (Defense Mechanisms Inventory, DMI)
- Тест Роршаха (Rorschach Test)
- Тематический апперцептивный тест (Thematic Apperception Test, TAT)

Эти методы позволяют выявить преобладающие защитные механизмы у ребенка и оценить степень их эффективности. Опросники заполняются либо самим ребенком, либо его родителями или педагогами, что дает возможность получить информацию с разных точек зрения.

Новые технологии

Современные технологии предоставляют дополнительные возможности для диагностики. Например, использование нейровизуализации (таких методов, как функциональная магнитно-резонансная томография, фМРТ) позволяет наблюдать активность мозга в реальном времени и определять, какие области мозга активны при использовании тех или иных защитных механизмов.

Также применяются компьютеризированные тесты, которые позволяют быстрее и точнее оценивать эмоциональное состояние ребенка. Например, программы, основанные на искусственном интеллекте, могут анализировать ответы ребенка на вопросы и предоставлять рекомендации по коррекции.

Индивидуальный подход

Одной из важнейших тенденций в диагностике и коррекции защитных механизмов является индивидуальный подход. Каждый ребенок уникален, и его защитные механизмы зависят от множества факторов, таких как темперамент, семейный климат, уровень стресса и многое другое.

Индивидуальные планы коррекции разрабатываются на основе результатов диагностики и учитывают специфические потребности каждого ребенка. Это может включать в себя работу с психологом, участие в группах поддержки, обучение навыкам эмоциональной регуляции и многое другое.

Роль родителей и педагогов

Родители и педагоги играют ключевую роль в процессе диагностики и коррекции защитных механизмов. Они могут заметить изменения в поведении ребенка и обратиться за помощью к специалистам. Кроме того, они могут участвовать в программах поддержки, помогая ребенку развивать здоровые защитные механизмы.

Обучение родителей и педагогов методам диагностики и коррекции также является важным направлением. Это позволяет им лучше понимать потребности детей и вовремя реагировать на возникающие проблемы.

Заключение

Современные методы диагностики и коррекции защитных механизмов у детей дошкольного и младшего школьного возраста предлагают широкий спектр возможностей для поддержки и развития детей. Использование традиционных тестов в сочетании с новыми технологиями и индивидуальным подходом позволяет создать эффективные программы помощи, которые способствуют здоровому эмоциональному развитию и успешной социализации детей.

© 2025

УДК 796.02

ИСПОЛЬЗОВАНИЕ ТРЕНАЖЁРОВ ДЛЯ СОВЕРШЕНСТВОВАНИЯ БРОСКА ПО КОЛЬЦУ В БАСКЕТБОЛЕ

КУЗНЕЦОВА АЛИНА СЕРГЕЕВНА

студент

ФГБОУ ВО «Алтайский государственный педагогический университет»

Аннотация. Современная спортивная подготовка неразрывно связана с оптимизацией тренировочного процесса. Это предполагает разработку новых моделей построения тренировочных занятий, инновационные способы распределения нагрузок, использование эффективных вспомогательных средств, поддержание мотивации к занятиям. В исследовательской работе раскрыто применение спортивного тренажера, способствующего совершенствованию бросковой подготовки в баскетболе. Исследовано использование пасс-машины в процессе подготовки баскетболисток, с последующим составлением индивидуальной карты бросков. Проведен анализ изменений показателей точности попаданий.

Ключевые слова: Индивидуальная карта бросков, пасс-машина, процент эффективности попаданий.

USING SIMULATORS TO IMPROVE THE SHOT ON THE RING IN BASKETBALL

Kuznetsova Alina Sergeevna

Annotation. Modern sports training is inextricably linked with the optimization of the training process. This involves the development of new models for building training sessions, innovative ways to distribute loads, the use of effective auxiliary tools, and maintaining motivation for classes. The research paper reveals the use of a sports simulator that helps improve shooting training in basketball. The use of a pass machine in the process of training basketball players is investigated, followed by the compilation of an individual shot chart. The analysis of changes in the accuracy of hits was carried out.

Keywords: Individual throwing card, pass machine, percentage of effective hits.

Развитие двигательных действий в баскетболе стремительно совершенствуется, постоянное увеличение скорости требует параллельного повышения точности и результативности. Особенно это важно при выполнении броска по кольцу, поэтому совершенствование техники бросков требует постоянного совершенствования методических приемов и упражнений.

Актуальность темы исследования обусловлена тем, что внедрение в тренировочный процесс баскетболисток современных средств и методов подготовки оказывает влияние на уровень технической подготовленности, что сказывается на улучшении атакующих действий отдельных игроков и команды в целом. Цель исследования: выявление условий, при которых современные технические средства будут способствовать совершенствованию техники броска по кольцу и повышению результативности игры.

Решаемые в ходе исследования задачи: проанализировать литературные и интернет источники по проблеме исследования; рассмотреть теоретические и методические аспекты использования современных тренажеров в тренировочном процессе; разработать и апробировать методику, направленную на совершенствование бросковой подготовленности баскетболисток; экспериментальным путем проверить эффективность разработанной методики.

Экспериментальная работа заключалась во включении в тренировочный процесс пас-машины для бросковой подготовки, данная подготовка в основном осуществлялась с игроками определенного амплуа: разыгрывающий, легкий и тяжелый форвард, атакующий защитник. Игроки, относящиеся к амплуа центрового, в это время занимались индивидуальной работой, без использования пас-машины.

Проведя анализ источников по проблеме исследования, мы сделали вывод, что во время игры спортсмену приходится в условиях временных и пространственных ограничений решать множество задач на фоне изменения функционального состояния организма, которое не может не сказаться на результативности [4]. Также большинство авторов сходятся в том, что наиболее эффективным методом повышения результативности является метод приближения к условиям соревнований и даже более сложные условия [1, 2, 3].

На основе проведенного анализа нами была разработана методика совершенствования бросков по кольцу, основанная на упражнениях:

1. имеющих цель повышение проприоцептивной чувствительности (точность дифференцированных силовых, временных и пространственных характеристик движений);
2. совершенствования точности выполнения основных приемов в условиях действия «скоростного фактора» (с максимальной скоростью передвижения, со сменой темпа, с пространственными и временными ограничениями);
3. соревновательного темпа (выполнение серии бросков на выявление победителя).

Для проверки теоретического исследования нами был проведен формирующий эксперимент, задачи которого заключались в том, чтобы повысить процент попаданий в кольцо двух видов броска, среднего и дальнего. В исследовании принимали участие баскетболистки 17-21 года, члены женской команды Алтайского государственного педагогического университета г. Барнаул, имеющие спортивные разряды (не ниже 1 спортивного разряда). Команда на протяжении многих лет регулярно выступает в соревнованиях различного уровня, включая глобальный спортивный студенческий проект – Чемпионат Ассоциации студенческого баскетбола.

На начальном этапе экспериментальной работы фиксировались данные: результативности дистанционных (средние) бросков в прыжке; результативности дистанционных (дальние) бросков после перемещения; результативности дистанционных (дальние) бросков с места.

Тест 1 – дистанционные (средние) броски в прыжке после движения к кольцу, получения мяча от пас-машины, дриблинг (1-2 удара), остановка на две ноги с последующим выпрыгиванием и выполнением броска. Броски выполнялись с пяти точек: с левой и правой сторон 45° , напротив кольца 90° и с 0° . С каждой точки выполнялось по 5 бросков, общее количество 25 бросков.

Тест 2 – дистанционные (дальние) броски после перемещения вдоль линии 3-х очковых бросков. Испытуемый начинает выполнять броски из угла площадки 0° , 45° , 90° , 45° , 0° перемещаясь после каждого броска в одну сторону – выполнив 5 бросков, перемещается в обратную сторону выполняя еще 5 бросков с тех же точек. Общее количество 10 бросков.

Тест 3 – дистанционные (дальние) броски с места. Броски выполняются с пяти точек 0° , 45° , 90° , 45° , 0° после получения мяча. С каждой точки выполняется по 5 бросков, общее количество 25 бросков.

В таблице представлены сравнительные показатели исходного и итогового тестирований бросковой подготовки по трём разработанным тестам.

Таблица 1

Сравнительные показатели бросковой подготовленности баскетболисток на начальном и итоговом этапе эксперимента, %

Тесты		Показатели бросковой подготовленности			
		Исходный показатель $M \pm m$	Итоговый показатель $M \pm m$	t	P
1.	Средний бросок в прыжке	$36,8 \pm 3,3$	$43,2 \pm 4,4$	3,2	< 0,05
2.	3-х очковый бросок в движении	$22,2 \pm 2,5$	$27,6 \pm 5,2$	4,4	< 0,05
3.	3-х очковый бросок с места	$24,0 \pm 3,9$	$31,6 \pm 4,7$	3,9	< 0,05

Все броски выполнялись на максимальной скорости, выброс мяча на бросок осуществлялся пасс-машиной, фиксировалась результативность попаданий. Далее был проведён всесторонний анализ и обобщение полученных результатов, разработана индивидуальная карта бросков, отражающая наиболее эффективные и не эффективные точки бросков. В дальнейшей тренировочной работе особое внимание уделялось точкам, с которых эффективность была наименьшая, осуществлялась программа исправления ошибок техники выполнения бросков в кольцо. Закреплялся навык выполнения бросков с наиболее эффективных точек, с целью положительного переноса бросковой техники на более слабые стороны. При проведении занятий в экспериментальной группе велась строгая этапность усложнения и двигательного опыта. Индивидуальная карта бросков корректировалась один раз в два месяца, что давало возможность закрепить бросковый навык.

Анализ приведенных результатов даёт основание утверждать, что предложенная нами методика привела к росту эффективности бросков по кольцу. Использование тренажера позволяет интенсифицировать тренировочный процесс и предотвращает развитие систематических ошибок. Подводя итог экспериментальной работы, можно говорить о положительных результатах использования технических средств в совершенствовании бросков со средней и дальней дистанций.

Список источников

1. Гомельский, А.Я. Баскетбол: секреты мастерства: 1000 баскетбольных упражнений. – М.: Гранд, 1997. – 223 с.
2. Грасис, А.М. Методика подготовки баскетболистов разрядников. – М.: Физкультура и спорт, 1962. – 287 с.
3. Коузи Б., Пауэр Ф., Баскетбол концепции и анализ. – М.: Физкультура и спорт, 1975. – 272 с.
4. Преображенский, И.Н., Семашко, Н.В. Говорят тренеры по баскетболу. – М.: Физическая культура и спорт, 1961. – 174 с.

© А.С. Кузнецова

ПСИХОЛОГИЧЕСКИЕ НАУКИ

УДК 740

ОБ ОСОБЕННОСТЯХ ПРЕДСТАВЛЕНИЙ О МНОГОДЕТНОЙ СЕМЬЕ У СОВРЕМЕННОЙ МОЛОДЕЖИ

МЕНГО ВАЛЕРИЯ ВЛАДИМИРОВНА

студентка,
Балтийский федеральный университет им. И. Канта,
г. Калининград

Аннотация: Данная статья посвящена феномену многодетности. В статье рассматриваются представления молодых людей, относительно многодетности и о семьях, имеющих более трех детей. Процесс создания собственной семьи представляет собой - сложный социально-психологический процесс, который у каждого человека берет свое начало еще в детстве и сопровождает весь процесс социализации личности. И одним из важным вопросом совместной жизни современных супругов является планирование численности семьи, связанное с рождением детей.

Ключевые слова: представления, особенности представлений, многодетная семья, семья, молодежь, современная молодежь.

FEATURES OF THE CONCEPT OF A LARGE FAMILY THE MODERN YOUTH

Mengo Valeria Vladimirovna

Annotation: This article is devoted to the phenomenon of having many children. The article deals with the ideas of young people regarding large families and families with more than three children. The process of creating one's own family is a complex socio-psychological process that for each person originates in childhood and accompanies the entire process of socialization of the individual. And one of the important issues in the joint life of modern spouses is family planning associated with the birth of children.

Keywords: representations, features of representations, large family, family, youth, modern youth.

Благополучие брака и удовлетворенность отношениями в нем зависят от многих факторов, и в первую очередь от того опыта, который человек получает в семье в детстве. Люди выбирают партнеров на основе подобию эмоционального опыта, пережитого в их семьях. Человек инстинктивно склонен доверять тому, что ему более знакомо [1; 172].

Процесс создания собственной семьи представляет собой не просто инстинктивное стремление молодых разнополых существ навстречу друг другу, это сложный социально-психологический процесс, который у каждого человека берет свое начало еще в детстве и сопровождает весь процесс социализации личности [2; 167].

Многодетная семья является одной из групп населения, которая в последнее время становится все меньше и меньше. Данные, полученные в результате последней переписи населения в 2010 году, указывают на то, что количество семей с одним ребенком за последние восемь лет выросло на 0,3% (с 65,2 до 65,5% от всех домохозяйств из двух и более человек). На второго ребенка сознательно решаются все меньше родителей — количество семей с двумя детьми сократилось до 27,5%. количество многодетных семей составляет всего 7 % от общего количества. При этом отсутствует четкая система

социальной поддержки многодетных семей. Материальное стимулирование многодетности, по данным статистиков, работает далеко не всегда. По данным переписи, число людей, получающих материальную поддержку от государства, сократилось на 35% [3].

В последнее время сложилась ситуация, когда население начало считать наличие в семье более двоих детей не нужным.

Государство идет на меры, способствующие увеличению числа рождаемости. Но неуклонно наблюдается изменение в шкале ценностей среднестатистического российского гражданина. Считается более правильным выстроить карьеру, уделять больше времени себе [4].

Таким образом, актуальность заключается в сложившемся противоречии между ценностями общества и государства увеличить демографический показатель.

настоящее время термин «многодетность» - есть нечто иное, как сложный и противоречивый феномен, по отношению к общепринятым нормам и нравам, являясь исключительной [5]

Все многодетные семьи условно, могут быть распределены на следующие группы:

Семьи, многодетность в которых запланирована (к примеру, в взаимосвязи с традициями, религиозными предписаниями, цивилизованно идеологическими позициями, обычаями семьи)[6]. Эти семьи чувствуют немало проблем, обусловленных малообеспеченностью, теснотой жилища, загруженностью опекунов (в особенности мамы), состоянием их самочувствия, однако у опекунов наличествует мотивировка к обучению деток.

Семьи, возникшие в результате второго и следующих браков мамы (реже – отца), в которых появляются новые дети. Изучения демонстрируют, будто эти семьи имеют все шансы и полностью благоприятны, однако их членам свойственно чувство неполной семьи[7].

Неблагополучные многодетные семьи, возникающие в итоге безответственного поведения опекунов, время от времени на фоне умственно психической сниженности, алкоголизма, а социального вида жизни. Дети из таковых многодетных семей в особенности нередко имеют необходимость в поддержке, помощи, мучаются от заболеваний и недоразвития. В случае утраты родительского попечения их судьбу тяжело уладить, потому что семейное законодательство мешает делению детей из одной семьи, а adoptировать 3-7 детей различного возраста и различной ступени общественной дезадаптации не всегда предоставляется возможным[8].

Одни из последних данных переписи населения свидетельствуют о том, что российская семья в среднем насчитывает 3-2 человека. В структуре семьи преобладают однодетные семьи - 56%, двухдетные - 35%, многодетные семьи 8% сохранились за счет традиционного менталитета высокой рождаемости в южных республиках.

Цель исследования: выявить представления о многодетной семье у современной молодежи. В исследовании приняло участие 100 человек: 50 юношей и 50 девушек, проживающих на территории Калининградской области.

В ходе обработки результатов исследования были получены следующие данные: девушки имеют положительную, очень слабо выраженную эмоциональную установку на многодетную семью. Это связано с происходящей трансформацией представлений в обществе и означает, что многодетная семья в представлениях девушек не является показательной и не является также и особо желаемой. Как следствие, вероятность многодетной семьи у данной выборки очень низкая. В свою очередь, когда юноши имеют положительную, очень слабо выраженную эмоциональную установку на многодетную семью. Это также может быть связано с происходящей трансформацией представлений в обществе и также означает, что многодетная семья в представлениях молодых людей не является показательной и особо желаемой. Как следствие, вероятность многодетной семьи у данной выборки тоже очень низкая.

С помощью методики словесных ассоциаций в ходе эмпирического исследования девушек было получено 22 ассоциации на понятие «многодетная семья», что в среднем составляет 0,46 ассоциации на респондента.

Понятия, полученные нами от респондентов: шум\гам, усталая мать, бедность, детский сад, много игрушек, большой дом, дружная семья, семейный подряд, без перспектив, любовь, занесенные вещи, проблемы, коллектив, счастье, поддержка, многоместная машина, постоянное движение, мать-

домохозяйка, много родственников, мал мала меньше, уборка, безопасность.

Было проведено ранжирование понятий, с целью выявления ядра и периферии представлений по выборке: выступают ядром представлений – шум/гам, усталая мать, бедность, детский сад, много игрушек, большой дом, любовь, счастье, поддержка.

Эти результаты являются показателем того, что в представлении у девушек преобладают не только негативные понятия, но положительные стороны, выступающие в многодетной семье. В будущем, это может найти отражение на составе их семей и отношениях, складывающихся в ней – быть любящими и иметь поддержку.

При исследовании юношей было получено 20 ассоциаций на понятие «многодетная семья», что в среднем составляет 0,4 ассоциации на респондента.

Понятия, полученные нами от респондентов: нехватка денег, много детей, веселые праздники, отец на 2-3 работах, дружные дети, много обуви, бардак дома, усталая мать, забота, большой дом, отзывчивость, все общее, уступчивость, опыт, дети сами по себе, недостаток внимания, грязь в доме, безразличие, покупки, озлобленность.

В зону ядра и периферии представления о многодетной семье вошло 30 % от общего числа ассоциаций, высказанных респондентами.

Эти результаты являются показателем того, что в представлении у юношей преобладают негативные понятия. В будущем, это может найти отражение на составе их семей и отношениях, складывающихся в ней – быть безразличными и озлобленными.

Результатами математической обработки показали, что преобладание эмоционального компонента установки на многодетную семью у юношей не ниже, чем у девушек.

Список источников

1. Московичи С. Социальное представление: исторический взгляд. // Психол. журн. 1995. Т. 16. №1. С.3-18., №2 С. 3-14.
2. Конституция Российской Федерации. М. : НОРМА, 2010. - 126 с
3. Гайдукова Е. А. «Формирование представлений о семье у современной молодежи под воздействием киноиндустрии»; научный издательский центр «Социосфера» г. Москва, Россия, [www. sociosfera.com](http://www.sociosfera.com), доступ 14.02.2019г;
4. Давыдова М.С. особенности формирования социальных представлений О безопасности жизнедеятельности у детей с интеллектуальными нарушениями, журнал «Известия педагогического университета им А.И. Герцена № 98, 2009г
5. Мустафина Л. Ш. «Структура социальных представлений учащейся молодежи о совести», автореферат диссертации на соискание учёной степени кандидат психологических наук, М. 2012
6. Психологические проблемы семьи и личности в мегаполисе // Психологический журнал том 29 №4 2009г с.107 материалы Международная научно- практической конференции.
7. Калашникова Ю. А. Проблемы имплицитных теорий личности (к истории формирования подходов, принципов структурно-содержательных объяснений и определения перспектив изучения // Мир психологии. 1999. № 3. Коллективная память о событиях Великой Отечественной войны (в двух социокультурных группах) // Культура мира: перспективы на рубеже XXI века: Материалы Международной научной конференции. Тверь, 12-14 апреля 2001 года. Тверь, 2001. С. 110-112
8. Алексеева Л. С. Институализация социального патроната семей в условиях современной России / Л. С. Алексеева : автореферат. диссертации доктора социологических наук. М., 2007.

УДК 159.9.

ОСОБЕННОСТИ ПСИХОЭМОЦИОНАЛЬНОГО СОСТОЯНИЯ РОДИТЕЛЕЙ, ВОСПИТЫВАЮЩИХ ДЕТЕЙ С НАРУШЕНИЯМИ ЗРЕНИЯ

АБРАМОВА ЕКАТЕРИНА СЕРГЕЕВНА

магистр

ФГБОУ ВО «Тольяттинский государственный университет»

Аннотация: в данной статье рассматриваются особенности психоэмоционального состояния родителей, воспитывающих детей с нарушениями зрения, представлен анализ психологической литературы, раскрыты такие понятия как «эмоциональное благополучие», «дети с нарушениями зрения».

Ключевые слова: эмоциональное благополучие, особенности психоэмоционального состояния, дети с нарушениями зрения.

FEATURES OF THE PSYCHO-EMOTIONAL STATE OF PARENTS RAISING CHILDREN WITH VISUAL IMPAIRMENTS

Abramova Ekaterina Sergeevna

Abstract: This article examines the features of the psycho-emotional state of parents raising children with visual impairments, provides an analysis of psychological literature, discloses such concepts as "emotional well-being", "children with visual impairments".

Keywords: emotional well-being, features of the psycho-emotional state, children with visual impairments.

Эмоциональное благополучие – это основа для понимания психического и эмоционального склада человека, и оно тесно связано с жизненным стилем, поведением, личностными чертами и жизненными взглядами индивида, а также с механизмами психологической защиты от внешних влияний. Специалисты в области психологии подчеркивают, что наличие позитивных эмоций, четко определенные цели и уверенность в себе создают благоприятную среду для укрепления физического и психического благополучия человека. Изучение множества аспектов психоэмоционального благополучия играет ключевую роль в научном направлении «Психология здоровья».

Научные исследования в области психологии и педагогики неустанно подтверждают, что родители, воспитывающие детей с нарушением зрения, оказываются в особенно сложной жизненной ситуации. Они испытывают значительный стресс и эмоциональное напряжение, что делает их потребность в квалифицированной психолого-педагогической поддержке особенно актуальной и неотложной. В этом контексте, наше внимание сосредоточено на тщательном изучении психоэмоционального благополучия родителей таких детей, что, безусловно, является ключевым аспектом для понимания и определения наиболее эффективных и целенаправленных методов психологической помощи. Мы убеждены, что глубокое понимание и анализ текущего состояния родителей позволит нам не только выявить их наиболее острые потребности, но и разработать стратегию, которая будет направлена на оказание всесторонней поддержки, способствующей улучшению качества их жизни и благополучию их семей [3].

Анализ статистических данных свидетельствует о значительном увеличении частоты нервно-психических расстройств за последние два десятилетия, особенно среди молодого поколения. Кроме того, фиксируется рост случаев патологических состояний в период беременности и родов, что способ-

ствует распространению соматических заболеваний, ассоциируемых с психологическими дисфункциями.

До 80% детей подвергаются перинатальным травмам центральной нервной системы. Даже при благоприятном исходе такие травмы могут иметь длительные «последствия, оказывая негативное влияние на психологическое развитие и социальную адаптацию ребенка» [1]. «Каждые десять лет наблюдается увеличение на 10-15% распространенности основных форм психических расстройств среди детского населения, при этом нервно-психические нарушения становятся причиной инвалидности у 70% детей» [5].

В контексте глобализации и социального прогресса, вопрос интеграции детей с нарушениями зрения в образовательную и культурную сферы приобретает особую актуальность. Постсоветские государства находятся в процессе адаптации к модели инклюзивного образования, которая предполагает равный доступ к образовательным ресурсам для всех детей, независимо от их индивидуальных особенностей. Тем не менее, реализация данной модели сталкивается с проблемами, связанными с недостаточным пониманием и осведомленностью о специфике инклюзивного подхода как в широком обществе, так и в образовательных учреждениях.

Семья представляет собой комплексную структуру, «обладающую специфическими внутренними связями, психологическими атрибутами и функциями, оказывающими значимое воздействие на формирование личностных характеристик индивидов, входящих в ее состав» [2]. Центральное место занимает эмоциональное благополучие родителей и всех членов семьи. В данном пункте будет рассмотрено воздействие разнообразных факторов на психоэмоциональное состояние данных индивидов.

В процессе исследования в данной области было выявлено множество определений, «касающихся детей с особыми потребностями в поддержке. Тем не менее, наличие определённых дефектов не всегда коррелирует с асоциальным поведением» [1]. Например, «односторонняя потеря слуха или снижение зрения на одно глазное яблоко не всегда приводят к нарушениям в развитии, поскольку дети могут продолжать адекватно воспринимать звуковые и визуальные стимулы за счёт функционирующих сенсорных систем» [1]. В прошлом такие дети обучались в специализированных учебных заведениях, однако в настоящее время они интегрируются в общеобразовательные школы.

Неблагоприятные эмоциональные состояния, независимо от полюса их выражения, имеют ряд общих характеристик. Человек становится пассивным, его ничего не интересует, он малоактивен, его клонит в сон, часто меняется настроение, он не в состоянии сдерживать приступы раздражительности. Все эти негативные проявления сопровождаются ростом психического напряжения. Человек становится психически неуравновешенным и находясь в состоянии неблагоприятного эмоционального состояния, неадекватно реагирует на любой стимул. В этом состоянии человек испытывает чувство злости, которое он проецирует на свои взаимоотношения с окружающими. Неблагоприятное эмоциональное состояние отрицательно воздействует на процесс мышления. Человек с трудом может объективно оценить текущие события, страдает его критическое мышление. Под воздействием негативных эмоций он демонстрирует иррациональное мышление. Еще одним отрицательным компонентом данного состояния является повышенная тревожность, мнительность, желание оправдать себя с целью самозащиты. Человек старается минимизировать для себя воздействие моральных и эмоциональных ограничений. Еще одной негативной стороной поведения человека могут стать очень жесткие нормы контроля, который человек распространяет не только на себя, но и на окружающих. Многие люди, испытывая неблагоприятный эмоциональный фон, чувствуют себя беспомощными, им кажется, что события происходят и будут происходить без их участия и от них не зависит ничего, что могло бы изменить ситуацию. В таком состоянии люди чаще всего не понимают, что не имея возможности изменить ситуацию, они могут изменить своё отношение к ней. Подобные ощущения провоцируют людей на отказ от ответственности за происходящие психотравмирующие события, растёт стремление переложить её на окружающих. Человек не способен принять радикальное решение, которое могло бы изменить ситуацию, а временные решения не оказывают на неё никакого воздействия. Чаще всего это связано с нежеланием человека проанализировать текущие события. Неблагоприятные эмоциональные состояния ведут к регрессу личности человека, формируется низкая самооценка, которая провоцирует

рост неуверенности в себе, человек становится подозрительным и ждет подвоха от окружающих. Чтобы человек мог выйти из таких неблагоприятных эмоциональных состояний, отрицательное напряжение, которое провоцирует эти состояния, необходимо снизить.

«К характеристикам социально-культурного и идеологического уклада семей относятся функции, закреплённые в нормативно-правовых актах. Среди них выделяются: репродуктивная функция, обеспечивающая преемственность рода и являющаяся основой национальной идентичности; функция сохранения и передачи национально-культурных ценностей; ведение домашнего хозяйства; обеспечение ухода и материальной поддержки несовершеннолетних и лиц, не способных к самостоятельному существованию; предоставление психологической поддержки; содействие в приобретении социального статуса членами семьи; организация досуга и взаимное обогащение интересов» [2]. Эти функции оказывают существенное влияние на структуру и организацию семейного уклада, особенно в контексте воспитания детей с особыми потребностями.

«Некоторые родители, узнав о проблеме новорожденного, решают не возвращаться с ним домой, передавая заботу о нем на государственные структуры. Такой шаг помогает им избежать общественно-го осуждения и будущих трудностей, связанных с воспитанием» [2] и опекой ребенка с отклонениями в развитии. Они считают, что это будет проще перенести, чем прожить всю жизнь с мучительными вопросами и сомнениями. В подобных ситуациях глава семьи и другие родственники ребенка могут скрыть от мамы правду о ее решении, сообщая ей, что «ребенок не пережил рождения. Родители в таком случае стремятся как можно скорее забеременеть снова, чтобы забыть о трагедии и защитить себя от потенциальных обвинений в рождении ребенка» [2] с проблемами в здоровье.

Родители часто сталкиваются с трудностями при принятии реальности, что их ребенок отличается от сверстников и требует индивидуализированного подхода в уходе и образовании. Такой сценарий оказывает существенное влияние на личную жизнь и семейные взаимоотношения, а также на социальные и профессиональные аспекты жизни семьи. В таких условиях семьям необходимо обеспечивать постоянное внимание и заботу о ребенке, включая его сопровождение на образовательные и развивающие мероприятия. Для облегчения бремени ухода за «ребенком, часто привлекаются бабушки, дедушки и другие родственники, что позволяет родителям сосредоточиться на профессиональной деятельности и обеспечении материальных потребностей семьи» [2].

Исследования показывают, что эмоциональное состояние родителей, заботящихся о детях с особыми потребностями, существенно зависит от интенсивности и продолжительности стрессовых эпизодов. Такие стрессовые состояния часто проявляются в форме самоуничижительных установок, чувства вины, скрытых депрессивных симптомов, повышенной тревожности и социальной изоляции. В частности, у отцов психологическое напряжение может проявляться через склонность к обвинениям в адрес матерей, алкогольную зависимость, социальную изоляцию и трудности в установлении и поддержании взаимоотношений с ребенком.

К тому же, проблемами инклюзивного образования часто приводят к напряженности и конфликтам. Процесс интеграции детей с особыми потребностями в образовательную среду нередко становится источником трудностей для родителей как тех, кто воспитывает детей с особенностями развития, так и тех, чьи дети не имеют таковых.

В рамках социологического и психологического исследования семейных отношений было выявлено, что семьи, не акцентирующие внимание на индивидуальных особенностях и потенциальных недостатках своих детей, а также не осуществляющие адекватного воспитательного процесса, могут демонстрировать тенденцию к избыточному оптимизму в отношении возможностей своих потомков. В таких семьях матери зачастую проявляют эмоциональную дистанцию или придерживаются непринужденного подхода к воспитанию, что, в свою очередь, может стать причиной возникновения серьезных психологических травм у детей, особенно в контексте социальной адаптации и усвоения социальных норм и ожиданий.

Эти проблемы приобретают особую значимость в период adolescence и юности, когда молодые люди сталкиваются с реальными ограничениями в выборе профессионального пути. Взаимоотношения между родителями и детьми могут претерпевать негативные изменения, принимая формы игнорирова-

ния и агрессивного поведения, что, в свою очередь, может привести к психологическому истощению и эмоциональному выгоранию со стороны матерей. Последние могут испытывать чувство беспомощности, осознавая, что их стремление к предоставлению детям свободы и автономии приводит к развитию нежелательных личностных черт у подростков.

Исследования в области психологии развития подчеркивают значимость индивидуальных психологических характеристик в формировании и развитии взаимоотношений между родителями и детьми. «Это обстоятельство требует особого внимания при предоставлении психологической помощи и поддержки семьям, воспитывающим детей с особыми потребностями. В этом контексте акцентируется важность роли семьи и психического благополучия матерей для успешной адаптации и социальной интеграции детей с уникальными особенностями развития» [1].

Список источников

1. Адаптация и реабилитация в социальной работе: учебное пособие / под общ. ред. Н.Ш. Валеева. 2-е изд., доп. и испр. Казань : КНИТУ, 2011. 586 с.
2. Афонькина Ю. А. Психолого-педагогическое сопровождение семьи в контексте социализации ребенка с инвалидностью // Проблемы современного педагогического образования. Сер.: Педагогика и психология : сборник 95 научных трудов. Ялта: РИО ГПА, 2017. Вып. 57. Ч.4. С. 244- 250.
3. Афонькина Ю. А, Омельченко Е. М. Реабилитационный потенциал семьи, воспитывающей ребенка с инвалидностью: коллективная монография. Мурманск : МАГУ, 2019. 140 с.
4. Ачильдиева Е. Ф. Семья с ребенком-инвалидом. Подходы к реабилитации детей с особенностями развития средствами образования. М., 2008. 39 с.
5. Баякина О. А. Соотношение понятий психического и психологического здоровья личности // Известия Самарского научного центра Российской академии наук, 2009. Т. 11, № 4 (5). С. 1195-1199.

СОЦИОЛОГИЧЕСКИЕ НАУКИ

УДК 316.728

КРОСС-КУЛЬТУРНЫЕ ИССЛЕДОВАНИЯ ПОТРЕБИТЕЛЬСКОГО ПОВЕДЕНИЯ МОЛОДЕЖИ В МЕГАПОЛИСАХ: ОТ ТЕОРИИ К ПРАКТИКЕ

ГОРЮНОВА СВЕТЛАНА АЛЕКСАНДРОВНА

аспирант

ФГБОУ ВО «Российский экономический университет им. Г.В. Плеханова»

Научный руководитель: Мкртумова Ирина Владимировна

д-р социол.наук, профессор

ФГБОУ ВО «Российский экономический университет им. Г.В. Плеханова»

Аннотация: В статье отмечается, что в эпоху мировой глобализации, трансформации и цифровизации современное общество стремительно изменяется, что сказывается не только на ценностных ориентациях человека, но и на его поведенческих реакциях, образе жизни, интересах и формирующихся компетенциях. Автор подчеркивает, что молодежь наиболее вовлечена в процесс потребления, поскольку она является основополагающим источником новшеств, идей, ресурсом для эффективного развития современного общества. В статье отдельное внимание уделено кросс-культурным исследованиям потребительского поведения молодежи в мегаполисах, то есть анализу и сравнительному изучению влияния различных культурных, социальных и экономических факторов на привычки и предпочтения молодежи в крупных городах. В статье перечисляются различные аспекты жизни и деятельности молодого поколения в контексте кросс-культурного исследования, а также подчеркивается, что результаты данного анализа потребительского поведения молодежи в мегаполисах предоставляют ценную информацию для бизнеса и маркетологов. В заключение отмечается, что кросс-культурные исследования потребительского поведения молодежи в мегаполисах с различными взглядами, установками и жизненными ценностями подчеркивают необходимость глубокого понимания разнообразия культурных контекстов для успешного маркетинга и разработки продукции, соответствующей потребностям и ожиданиям молодежи по всему миру.

Ключевые слова: кросс-культурные исследования, потребительское поведение, молодежь, культурные ценности, жизненные установки.

CROSS-CULTURAL RESEARCH OF CONSUMER BEHAVIOUR OF YOUNG PEOPLE IN MEGACITIES: FROM THEORY TO PRACTICE

Goryunova Svetlana Alexandrovna*Scientific adviser: Mkrumova Irina Vladimirovna*

Abstract: The article notes that in the era of world globalisation, transformation and digitalisation, modern society is changing rapidly, which affects not only people's value orientations, but also their behavioural reactions, lifestyle, interests and emerging competencies. The author emphasises that young people are most involved in the process of consumption, as they are a fundamental source of innovations, ideas, and a resource for the effective development of modern society. The article pays special attention to cross-cultural studies of

consumer behaviour of young people in megacities, i.e. analysis and comparative study of the influence of various cultural, social and economic factors on the habits and preferences of young people in large cities. The article lists various aspects of life and activities of the young generation in the context of cross-cultural research, and emphasises that the results of this analysis of consumer behaviour of young people in megacities provide valuable information for businesses and marketers. It is concluded that cross-cultural research on the consumer behaviour of young people in megacities with different attitudes, attitudes and life values highlights the need for a thorough understanding of the diversity of cultural contexts to successfully market and develop products that meet the needs and expectations of young people around the world.

Keywords: cross-cultural research, consumer behaviour, young people, cultural values, life attitudes.

В эпоху мировой глобализации, трансформации и цифровизации современное общество стремительно изменяется, что сказывается не только на ценностных ориентациях человека, но и на его поведенческих реакциях, образе жизни, интересах и формирующихся компетенциях. Многие ученые определяют данное развитие общественных отношений как потребительское, то есть позволяющее не выживать в сложных условиях, а интегрироваться в социальные условия нового образца [1, с. 116].

Кросс-культурные исследования потребительского поведения молодежи в мегаполисах — это область социологии, позволяющая проводить анализ влияния культурных различий молодежи на ее потребительские предпочтения и поведение в крупных городах [2, с. 174].

Современная молодежь — это люди с активной жизненной позицией, динамичны и мобильны, обладающие такими социальными характеристиками как социальная мобильность, изменчивость ценностных установок, максимализм, склонность к инновациям, техническому прогрессу, восприимчивость к материальным благам, подражательству, внушаемость, ведомость [3, с. 156]. Молодые люди обычно предпочитают актуальные и модные товары и услуги, приобретение которых осуществляется, в основном, через цифровые платформы, кроме того, молодежь ценит и одобряет персонализированный подход и индивидуальный сервис от производителей и организаций.

Молодежь наиболее вовлечена в процесс потребления, поскольку она является основополагающим источником новшеств, идей, ресурсом для эффективного развития современного общества. Так, Л.Н. Банникова отмечает, что потребление — это «процесс удовлетворения потребностей и желаний путем приобретения и использования товаров и услуг. Потребление выходит за рамки экономической сферы, проявляясь во всех социокультурных практиках. Преобладающая роль потребления в социальных отношениях приводит к изменению этих отношений, что и позволяет исследователям рассматривать современное общество как общество потребления» [4, с. 55].

Необходимо отметить, что потребление обусловлено индивидуальными потребностями, вкусами, предпочтениями и возможностями каждого молодого человека. Оно также зависит от различных внешних факторов, таких как социокультурные тенденции, реклама, мода, доступность товаров и услуг, уровень дохода и т.д. В процессе потребления индивид учитывает свои желания и потребности, на первый план выступают предметы материального мира — вещи, имущественные интересы, ценности.

Следует отметить, что кросс-культурные исследования охватывают различные аспекты жизни и деятельности молодого поколения, а именно [5, с. 50]:

— культурные различия, которые включают в себя традиции, ценности и нормы поведения различных культур, способствующих формированию отношения молодежи к товарам, услугам, брендам и трендам в современном обществе;

— потребительские предпочтения молодежи, которые исследуются, путем проведения анализа различий в выборе товаров и услуг, а также в подходах к потреблению среди молодежи из разных стран мира, с различными взглядами и ценностными установками;

— влияние мегаполисов, являющихся центрами культурного наследия, а также формирующих экономическое благополучие не только крупных городов и всей страны в целом, создают уникальную среду для молодежи, формирования ее предпочтений, оказывают непосредственное влияние на их потребительское поведение. В основном, в мегаполисах происходит становление новых идей, развитие

инноваций, формирование трендов и продвижение брендов в сфере продовольственных и непродовольственных товаров, оказания онлайн и оффлайн-услуг, использования мобильных приложений и цифровых платформ при покупке продукции;

— методы исследования кросс-культурных установок происходит за счет применения как качественных (фокус-группы, глубинное интервью и др.), так и количественные (опросы, статистический анализ и др.) методов для сбора и анализа полученных данных;

— импликации для бизнеса происходят по результатам проведения кросс-исследований и оказывают помощь крупным компаниям, а также малому и среднему бизнесу адаптировать свои маркетинговые стратегии, с целью удовлетворения потребностей и ожиданий молодежи в различных товарах и услугах на основании их культурных предпочтений и ценностных установок.

Безусловно, в потребительских предпочтениях молодежи различных культур, темпераментов, жизненных установок, ценностей будут наблюдаться несхожие предпочтения в отношении определенных брендов, товаров и услуг, продовольственной и непродовольственной продукции. Как отмечают Г.С. Тимохина, С.В. Мхитарян и И.И. Скоробогатых, «в западных странах акцент на индивидуализме может приводить к предпочтению уникальных и персонализированных товаров, тогда как в восточных культурах существенно преобладает коллективизм и делается акцент только на известных брендах» [6, с. 420].

Кроме того, в западных обществах существует высокая степень материализма, где успех и счастье часто ассоциируются с обладанием определенными товарами и услугами. Реклама и маркетинг играют огромную роль в формировании потребительских привычек. Бренды и имидж товаров имеют большое значение для любого молодого человека из западного мегаполиса. Западные страны часто являются лидерами в области технологий, что влияет на потребление через доступ к новым продуктам и услугам (например, онлайн-шопинг). Особое значение в последнее время отводится экологическим трендам, в частности, наблюдается повышение интереса к устойчивому потреблению непродовольственных и продовольственных товаров, к экопродуктам, особенно среди молодого поколения.

Необходимо подчеркнуть, что при проведении кросс-культурных исследований следует обращать внимание на влияние современных технологий, цифровых платформ, сети интернет и масс-медиа на формирование предпочтений молодежи в крупных городах.

Отдельное внимание следует уделить традициям молодежи из восточных стран. Так, в восточных странах, таких как Китай, Япония и Индия, акцент часто делается на семейные и общественные ценности, поэтому потребление молодыми людьми той или иной продукции тесно связано с благосостоянием их семьи или общества в целом [6, с. 422]. Кроме того, потребительские привычки молодежи из стран Востока могут сильно зависеть от традиций и культурных норм. Например, важным аспектом является уважение к старшим и соблюдение традиций и норм морали.

Несмотря на различия в ценностях и традициях молодежи из западных и восточных стран, важно отметить, что глобализация в мировом пространстве приводит к взаимному влиянию потребительских культур. Западные бренды становятся популярными в восточных странах, а восточные компании начинают внедрять западные практики маркетинга и продаж.

Следует подчеркнуть, что кросс-культурные исследования потребительского поведения молодежи в мегаполисах предоставляют ценную информацию для бизнеса и маркетологов. Понимание культурных различий и адаптация стратегий к ним могут значительно повысить эффективность маркетинговых кампаний и способствовать успешному взаимодействию с молодым поколением в постоянно меняющемся мире [7, с. 76].

В заключение следует отметить, что кросс-культурные исследования потребительского поведения молодежи в мегаполисах с различными взглядами, установками и жизненными ценностями подчеркивают необходимость глубокого понимания разнообразия культурных контекстов для успешного маркетинга и разработки продукции, соответствующей потребностям и ожиданиям молодежи по всему миру.

Список источников

1. Бауман З. Индивидуализированное общество / З. Бауман - Москва: Логос, 2012. – 324 с.
2. Зайцева В.В., Стрюкова А.М., Григорьева С.Р. Кросс-культурный менеджмент в рекламе // Вестник науки. — 2024. — № 12 (81). — С. 172-187.
3. Банникова Л.Н. Потребление как общесоциологическая категория: предметное поле и основные аспекты анализа // Социальные институты и процессы. — 2021. — № 4. — С. 154-167.
4. Мэзон Р. Престижное потребление // Теории социального неравенства в западной социологии: Хрестоматия / под ред. В.И. Ильина. Сыктывкар. — 2020. — 187 с.
5. Домбровская А.Ю. Социальное измерение и социальное конструирование в современных прикладных исследованиях // Среднерусский вестник общественных наук. — 2023. — № 4. — С. 48-63.
6. Тимохина Г.С., Мхитарян С.В., Скоробогатых И.И. Устойчивое поведение потребителей: исследование через призму теории поколений / МИР (Модернизация. Инновации. Развитие). — 2022. — № 3. — С. 420-442.
7. Горюнова С.А. Влияние рекламы на потребителей рекламного контента: социально-психологический аспект // XII International Scientific and Practical Conference «Challenges and problems of modern science». — January 04-05, 2024, London, United Kingdom. — № 1. — С. 73-77.

ПОЛИТИЧЕСКИЕ НАУКИ

УДК 32

ЦИФРОВОЙ СУВЕРЕНИТЕТ И ИНФОРМАЦИОННАЯ БЕЗОПАСНОСТЬ В КОНТЕКСТЕ ОБЕСПЕЧЕНИЯ ПОЛИТИЧЕСКОЙ СТАБИЛЬНОСТИ В РОССИЙСКОЙ ФЕДЕРАЦИИ

БАУЭР ВЕРОНИКА ЮРЬЕВНА

студент образовательной программы «Внутренняя политика и лидерство»
Институт государственной службы и управления Президентской Академии

Аннотация. Предлагаемая работа посвящена анализу вызовов и перспектив обретения Россией цифрового суверенитета в условиях формирования глобальной цифровой среды. Рассматриваются потенциальные угрозы для независимости России, обусловленные углублением процессов цифровизации, а также анализируются необходимые предпосылки для достижения цифровой независимости в современном глобальном цифровом пространстве. Подчеркивается, что гарантия цифрового суверенитета Российской Федерации – это важнейший фактор поддержания политической стабильности в стране. В работе используются следующие методы исследования: анализ законодательства, статистических данных и экспертных работ. Научная новизна данной работы заключается в том, что впервые рассматривается цифровой суверенитет и информационная безопасность в контексте обеспечения политической стабильности. В результате исследования делается заключение о том, что в настоящее время национальный цифровой суверенитет заключается не только в разработке и внедрении собственных цифровых технологий и ресурсов, но и является критически важным элементом национальной безопасности и независимости государства в период развития глобального цифрового общества.

Ключевые слова. Цифровой суверенитет, информационная безопасность, политическая стабильность, киберугрозы, глобализация.

DIGITAL SOVEREIGNTY AND INFORMATION SECURITY IN THE CONTEXT OF ENSURING POLITICAL STABILITY IN THE RUSSIAN FEDERATION

Bauer Veronika Yurievna

Annotation. The proposed work is devoted to the analysis of the challenges and prospects of Russia's acquisition of digital sovereignty in the context of the formation of a global digital environment. The potential threats to Russia's independence caused by the deepening of digitalization processes are considered, and the necessary prerequisites for achieving digital independence in the modern global digital space are analyzed. It is emphasized that the guarantee of the digital sovereignty of the Russian Federation is the most important factor in maintaining political stability in the country. The following research methods are used in the work: analysis of legislation, statistical data and expert papers. The scientific novelty of this work lies in the fact that for the first time digital sovereignty and information security are considered in the context of ensuring political stability. The study concludes that national digital sovereignty currently consists not only in the development and implementation of its own digital technologies and resources, but is also a critically important element of national security and state independence during the development of a global digital society.

Keywords. Digital sovereignty, information security, political stability, cyber threats, globalization.

Введение. В современном мире цифровизация охватывает все сферы общественной жизни, включая экономику, политику и социальные взаимодействия. В этих условиях обеспечение информационной безопасности и сохранение цифрового суверенитета становятся ключевыми задачами для любого государства. Россия, как одна из ведущих мировых держав, сталкивается с многочисленными вызовами в области кибербезопасности, что требует разработки эффективных стратегий защиты данных и управления цифровыми активами.

Целью данной статьи является анализ влияния цифровых технологий на информационную безопасность России и разработка рекомендаций по повышению уровня цифрового суверенитета для обеспечения политической стабильности. Для достижения этой цели было поставлено несколько задач: исследовать ключевые компоненты цифрового суверенитета, проанализировать влияние киберугроз на государственные структуры, рассмотреть роль информационной политики в управлении общественным мнением и предложить рекомендации по созданию эффективной системы защиты данных.

Исследование цифрового суверенитета и информационной безопасности имеет важное значение как для научного сообщества, так и для общества в целом. Научное изучение данной темы позволяет выявить основные вызовы и угрозы, стоящие перед государством в условиях цифровизации, а также предложить решения для их преодоления. Для общества результаты данного исследования способствуют повышению осведомленности о значимости защиты информации и укреплению доверия к государственным институтам.

Проблема цифрового суверенитета и информационной безопасности в России заключается в растущих киберугрозах и недостаточной защите данных, что может повлиять на стабильность в государстве. В условиях глобализации и технологических изменений нужно вовремя адаптироваться к новым вызовам, чтобы сохранить контроль над своими информационными ресурсами и обеспечить безопасность своих граждан.

Цифровой суверенитет как основа безопасности государства.

Определение и ключевые компоненты цифрового суверенитета.

Изучением цифрового суверенитета и политической стабильности занимаются многие эксперты. Формированием национального цифрового суверенитета в условиях дифференциации пространственного развития занимались Л.Л. Сергеева, М.В. Кудина, А.С. Воронов, С.С. Сергеев. Цифровому суверенитету в условиях глобализации: философскому и правовому аспекту посвящена статья Е.О. Гаврилова. О государственном суверенитете в условиях цифровой трансформации написана работа А.А. Ефремовым.

Среди российских авторов проблематику политической стабильности, диалектические противоречия стабильности и развития, новые факторы стабилизации политических систем, технологии обеспечения политической стабильности, политическую культуру как фактор стабильности политической системы рассматривали А.Д. Богатуров, А.А. Кокошин, А.Ю. Панарин, А.И. Соловьев, А.П. Цыганков, С.Э.Билюга, Пожидаева Э.О., Телин К.О., О.Ф. Шабров и другие.

Под цифровым суверенитетом государства, как правило, понимают «право и возможность правительства самостоятельно и независимо определять и внутренние и геополитические национальные интересы в цифровой сфере, вести самостоятельную внутреннюю и внешнюю информационную политику, распоряжаться собственными информационными ресурсами, формировать инфраструктуру национального информационного пространства, гарантировать электронную и информационную безопасность государства» [13], а также «осуществлять регулирование информационных отношений в рамках соответствующего информационного пространства» [7]. По мнению О.Н. Гурова и А.А. Петруниной, цифровой суверенитет представляет собой «достижение и поддержание независимости при осуществлении цифровых процессов индивидуальными пользователями и юридическими лицами, действующими в киберпространстве, от любого нежелательного вмешательства со стороны органов управления данным цифровым сегментом Интернета и/или их агентов влияния» [6].

Ключевыми компонентами цифрового суверенитета являются защита данных, обеспечение безопасности цифровой инфраструктуры, развитие национальных технологий и нормативно-правовое регулирование цифровой сферы. Эти аспекты направлены на создание устойчивой системы управления

цифровыми ресурсами, минимизацию зависимости от иностранных технологий и предотвращение утечек данных. Создание национальной системы хранения данных «Купол» в России, начатое в 2018 году, стало важным шагом к укреплению цифровой безопасности страны. Проект был создан компанией «Национальные технологии» в рамках реализации «закона Яровой». Этот закон обязывал операторов связи и интернет-провайдеров хранить записи телефонных разговоров, текстовых сообщений и интернет-трафика, а информацию о них — в течение трёх лет. В 2023 году сообщалось, что в рамках нацпроекта «Экономика данных» планируется создать единое доверенное хранилище данных в России, но завершить проект собираются лишь к 2030 году.

В условиях повсеместного использования цифровых технологий возрастает роль института уполномоченных по правам человека, отвечающих за соблюдение и защиту прав и свобод в новой «цифровой реальности». Это подчеркивает необходимость комплексного подхода к обеспечению цифрового суверенитета, в котором защита прав граждан является неотъемлемой частью общей стратегии.

Цифровой суверенитет играет решающую роль в обеспечении безопасности государства, так как он позволяет сохранять контроль над критически важной информацией и инфраструктурой, предотвращая вмешательство извне. В условиях растущих кибератак на государственные структуры России цифровой суверенитет становится основой для защиты национальных интересов и стабильности. Россия оказалась на восьмой строчке среди государств, подвергшихся наибольшему количеству DDoS-атак. Доля атак, направленных против российских ресурсов, составила 7,3% от мирового показателя, что подчеркивает значимость этого аспекта. Вместе с тем, в условиях цифровизации «большое значение приобретает общество, его права и свободы, способы и формы его участия в разных сферах жизнедеятельности, в том числе политической» [1]. Таким образом, цифровой суверенитет не только защищает государственные интересы, но и способствует активному участию общества в политической жизни, что является важным фактором для стабильности и развития демократических процессов.

Влияние глобализации на цифровой суверенитет России. Глобализация оказывает значительное влияние на цифровой суверенитет России, создавая как возможности, так и вызовы для национальной безопасности. Одним из ключевых факторов является доминирование иностранных компаний в управлении интернет-инфраструктурой. По данным отчета ООН за 2021 год, более 50% мирового интернет-трафика проходит через инфраструктуру, контролируемую иностранными организациями, что влечет за собой риски утечки данных и утрату контроля над критически важной информацией. В условиях глобализации Россия вынуждена адаптировать свою цифровую политику для защиты национальных интересов и обеспечения устойчивости перед внешними угрозами. Вместе с тем, «квалиметрическая парадигма цифровой трансформации Общества и Государства активно обсуждается в научно-образовательном сообществе» [2].

Последствия глобализации для национальной информационной безопасности России проявляются в угрозах утраты контроля над данными и зависимости от зарубежных технологий. Одним из ответных шагов стало принятие в 2015 году закона о локализации данных, который обязывает иностранные компании хранить данные российских пользователей на серверах внутри страны. Этот закон стал важным инструментом в укреплении цифрового суверенитета, снижая риски утечки данных и усиливая контроль над информационной инфраструктурой. При этом «процессы цифровизации невозможны без содействия правительства РФ, которое в 2022 году осуществило ряд мер по расширению грантовой поддержки отечественных IT-компаний» [1]. Глобализация требует постоянного совершенствования национальных стратегий информационной безопасности, что подчеркивает важность комплексного подхода к данной проблеме.

Методы защиты информации и их эффективность

Методы защиты информации можно классифицировать по различным критериям, включая технические, организационные и правовые меры. Технические методы охватывают использование программных и аппаратных средств для предотвращения несанкционированного доступа, таких как межсетевые экраны, системы обнаружения вторжений и шифрование данных. Внедрение предложенной методики позволяет регистрировать диагностический сигнал силы тока вне зоны работы [3]. Организационные меры включают разработку и реализацию политик информационной безопасно-

сти, регулярное обучение сотрудников и аудит систем. Правовые меры предполагают создание законодательной базы, регулирующей вопросы информационной безопасности. В частности, в 2017 году был принят ФЗ-187 «О безопасности критической информационной инфраструктуры Российской Федерации», который определяет меры защиты ключевых объектов информационной инфраструктуры и устанавливает ответственность за их нарушение. В Указе Президента РФ от 02.07.2021 №400 «О Стратегии национальной безопасности Российской Федерации», закреплена цель обеспечения информационной безопасности - укрепление суверенитета РФ в информационном пространстве. Далее автор статьи хочет привести пример, как в рамках федерального проекта «Информационная безопасность» национальной программы «Цифровая экономика» реализуются мероприятия, направленные на информационную безопасность. [20].

- **Создание Национального технологического центра внедрения методов современной криптографии.** Этим проектом занимаются ФСБ и Минцифры, финансирование запланировано на 2025 год.

- **«Суверенный интернет».** Включает создание Национального удостоверяющего центра, который обеспечит устойчивое взаимодействие устройств в российском сегменте сети Интернет.

- **Мероприятия ФСО.** Создание распределённой системы управления и мониторинга информационной безопасности российского государственного сегмента сети Интернет с высокой производительностью системы очистки трафика.

- **Мероприятия Роскомнадзора по контролю за операторами связи.** Создание системы обеспечения соблюдения операторами требований при оказании услуг связи и услуг по пропуску трафика в сети общего пользования.

- **Разработка программы кибергигиены и повышения грамотности широких слоёв населения по вопросам информационной безопасности.**

Роль информационной политики в поддержании политической стабильности

Информационная политика как инструмент управления общественным мнением.

Информационная политика представляет собой совокупность стратегий и мер, направленных на управление информационными потоками как внутри государства, так и за его пределами. Основная цель этой политики заключается в формировании положительного общественного мнения о деятельности государства, укреплении доверия граждан к органам власти и противодействии негативным информационным воздействиям. В условиях современной информационной эпохи, когда информационные технологии играют ключевую роль в жизни общества, значение информационной политики существенно возрастает. Государственная информационная политика оказывает значительное влияние на восприятие людьми текущей политической ситуации, что подчеркивает необходимость её эффективного использования для достижения политической стабильности. Важной задачей становится развитие научно обоснованных парадигм и концепций, которые помогут анализировать факторы, влияющие на цифровой суверенитет и информационную безопасность.

Для реализации задач информационной политики используются различные инструменты и методы. К числу таких инструментов относятся государственные медиа, которые служат основным каналом для передачи официальной информации. Социальные сети и цифровые платформы позволяют взаимодействовать с гражданами в режиме реального времени, что способствует более открытому диалогу между государством и обществом. Также важным элементом являются образовательные программы, направленные на повышение уровня медиаграмотности населения, что помогает обществу лучше фильтровать информацию и защищаться от дезинформации. Эти меры минимизируют риски и укрепляют доверие граждан к государственным институтам. Разработка информационной политики, отвечающей нуждам и интересам общества, представляет собой ключевую задачу для эффективного управления государством.

Примеры успешных информационных стратегий в России.

Одним из ключевых достижений России в области информационной политики стало создание в 2013 году Государственной системы обнаружения, предупреждения и ликвидации последствий компьютерных атак (ГосСОПКА). Элементами этой системы являются: Национальный координационный

центр по компьютерным инцидентам (НКЦКИ) — подразделение ФСБ России; ведомственные, территориальные и корпоративные центры ГосСОПКА; программно-технические средства.

Внедрение этой системы также способствовало повышению уровня осведомлённости организаций о современных киберугрозах и необходимости применения превентивных мер. Вместе с тем создание новых регламентов для строительства, реконструкции и капитального ремонта в криолитозоне должно стать первостепенной задачей для соответствующих министерств и ведомств. Это подчеркивает важность комплексного подхода к безопасности в различных сферах. Инициатива ГосСОПКА стала важным шагом в укреплении цифрового суверенитета России, демонстрируя эффективность государственных стратегий в области информационной безопасности.

Реализация таких стратегий, как проект ГосСОПКА и принятие закона о суверенном интернете, неформальное название Федерального закона от 1 мая 2019 года № 90-ФЗ «О внесении изменений в Федеральный закон «О связи» и Федеральный закон «Об информации, информационных технологиях и о защите информации», предусматривающего создание национальной системы маршрутизации интернет-трафика, инструментов централизованного управления и др., оказала значительное влияние на укрепление политической стабильности в России. Эти меры снизили уязвимость национального информационного пространства перед внешними угрозами, что, в свою очередь, повысило доверие граждан к государственным институтам. Закон о суверенном интернете, предусматривающий возможность изоляции национального сегмента интернета в случае угрозы, укрепил уверенность в способности государства защищать свои цифровые границы. Государство, выступая как объект и субъект информационной политики, демонстрирует свою двойственную роль в регулировании информационной сферы. Это также поддерживает общественное мнение о его эффективности [21]. Успешная реализация информационных стратегий не только минимизировала риски, связанные с кибератаками, но и способствовала формированию чувства защищённости у населения.

Рекомендации по повышению уровня информационной безопасности

Создание национальной системы защиты данных.

В современном мире цифровизация охватывает все сферы жизни, значительно увеличивая объемы и ценность обрабатываемой информации. При этом государства становятся более уязвимыми перед кибератаками, направленными на компрометацию данных.

В 2024 году на преступления с применением информационно-телекоммуникационных технологий пришлось 40% всех зарегистрированных в России преступлений. Это наивысший показатель с 2020 года, сообщает ТАСС со ссылкой на материалы МВД РФ о состоянии преступности., что подчеркивает острую необходимость создания эффективной национальной системы защиты данных. Такая система поможет не только минимизировать риски утечек информации, но и обеспечит защиту критически важных данных, имеющих решающее значение для национальной безопасности и стабильности. Цифровая трансформация, как отмечает Алексеев, «предполагает интеграцию цифровых технологий во все сферы бизнеса, что приводит к фундаментальным изменениям в работе компании и отражается на ее взаимодействии с клиентами». [21].

Создание национальной системы защиты данных предполагает внедрение ряда ключевых элементов, обеспечивающих комплексную защиту. В их числе централизованное управление, мониторинг угроз, системы резервного копирования и использование передовых технологий шифрования. Эти компоненты обеспечивают оперативную реакцию на возникающие угрозы и предотвращение их последствий. Структура системы должна включать механизмы координации между государственными и частными организациями, что обеспечит единый подход к защите данных и повысит общую эффективность системы. Анализ качества управления и его информационно-прозрачного мониторинга позволяет обосновывать стратегию развития государства и общества, выбирая оптимальный путь как технологического, так и социально-экономического развития.

Для успешного функционирования национальной системы защиты данных необходима поддержка со стороны законодательства. Принятый в 2019 году закон «о суверенном интернете»; регулирует вопросы обеспечения безопасности национального сегмента интернета и создает правовую основу для защиты данных. В условиях повсеместного использования цифровых технологий «актуальность задачи

обеспечения прав человека и гражданина возрастает» [1]. При этом важным аспектом является развитие международного сотрудничества в области кибербезопасности, что позволит обмениваться опытом и технологиями. Совместные усилия государств помогут противостоять глобальным угрозам и обеспечить более высокий уровень защиты данных.

Заключение. В ходе проведенного исследования было установлено, что цифровой суверенитет и информационная безопасность являются неотъемлемыми составляющими политической стабильности в России. Анализ показал, что растущие киберугрозы требуют комплексного подхода к защите данных и информационных ресурсов, а также разработки эффективных информационных стратегий. Рассмотренные аспекты цифрового суверенитета, такие как защита данных, управление критической инфраструктурой и информационная политика, подчеркивают их важность для обеспечения безопасности государства.

Цифровой суверенитет играет ключевую роль в защите национальных интересов и устойчивом развитии государства. Информационная безопасность, как его составляющая, обеспечивает защиту от киберугроз, минимизируя риски для государственных структур и общества. В условиях глобализации и цифровизации значимость данных аспектов возрастает, что требует от государства постоянного совершенствования стратегий и технологий в данной области.

Полученные результаты исследования имеют практическую значимость для разработки стратегий в области цифрового суверенитета и информационной безопасности. Предложенные рекомендации, такие как создание национальной системы защиты данных и повышение осведомленности населения, могут быть использованы для укрепления цифрового суверенитета России. Эти меры способствуют не только защите информации, но и поддержанию политической стабильности и общественного доверия.

Дальнейшие исследования могут быть направлены на изучение новых киберугроз и разработку инновационных методов их предотвращения. Также важно уделить внимание анализу международного опыта в области цифрового суверенитета и адаптации успешных практик к российским реалиям. Особое значение имеет изучение влияния информационной политики на общественное мнение в условиях цифровизации, что будет способствовать созданию более эффективных стратегий управления информационным пространством.

Список источников

1. Актуальные вопросы обеспечения прав и свобод человека и гражданина: региональный вектор: материалы V Всероссийской научно-практической конференции. — Хабаровск: Дальневосточный институт управления – филиал РАНХиГС, 2022. — 261 с.
2. Алексеев А.В. Квалиметрическая парадигма цифровой трансформации общества // Региональная информатика и информационная безопасность. Сборник трудов. Выпуск 6/ СПОИСУ. — СПб, 2018.
3. Безопасность ядерной энергетики: тезисы докладов XVII Международной научно-практической конференции, 26 – 28 мая 2021 г. / НИЯУ МИФИ [и др.]. — Волгодонск : ВИТИ НИЯУ МИФИ, 2021. — 132 с.
4. Габидуллина К. Ф. Информационная политика государства в современном мире // Научно-практический электронный журнал Аллея Науки. — 2019. — № 5(32). — [Электронный ресурс]. — URL: Alley-science.ru.
5. Гаман-Голутвина О.В., Мчедлова М.М., Тимофеева Л.Н. Политическая наука в меняющемся мире: новые практики и теоретический поиск: материалы Всероссийской конференции РАПН с международным участием / под ред. О.В. Гаман-Голутвиной, М.М. Мчедловой, Л.Н. Тимофеевой. — М.: Российский университет дружбы народов им. Патриса Лумумбы, 2023. — [б. с.].
6. Гуров О.Н., Петрунина М.А. (2020). Цифровая трансформация: человеческое измерение // Гуманитарный вестник. Т. 82. № 2. С. 8.

7. Ефремов А.А. (2017). Формирование концепции информационного суверенитета государства // *Право. Журнал Высшей школы экономики*. № 1. С. 201-215.
8. Жуков Д.С. ИТ-гиганты versus национальные государства: перспективы цифровой многополярности // [Электронный ресурс]. — DOI: 10.12737/2587-6295-2021-5-2-29-44.
9. Зацаринный А.А. Информационные технологии в цифровой экономике // *Проектирование будущего. Проблемы цифровой реальности: труды 1-й Международной конференции (8-9 февраля 2018 г., Москва)*. — М.: ИПМ им. М.В.Келдыша, 2018. — С. 29-35. — URL: <http://keldysh.ru/future/2018/5.pdf>.
10. Ибрагимова Г. Информационная безопасность в повестке дня ШОС: на пути к саммиту 2015 г. в Уфе // [б. и.]. — [б. м.], 2014. — [б. с.].
11. Иванов Д. В. Мой первый шаг в науку: материалы VI Поволжского научно-образовательного форума школьников (Йошкар-Ола, 17 февраля 2018 г.): в 3 ч. / отв. ред. Д. В. Иванов. — Йошкар-Ола: Поволжский государственный технологический университет, 2018. — Ч. 2. Лес. Экология. Человек. — 276 с.
12. Казаринова Е.Б., Данилов Д.Р. Экономическая безопасность в условиях движения к технологическому суверенитету // *Экономика и управление инновациями*. — 2023. — № 1 (24). — С. 93-100. — DOI: 10.26730/2587-5574-2023-1-93-100.
13. Клейнер Г.Б. Стратегическое планирование и развитие предприятий: материалы XXII Всероссийского симпозиума. Москва, 13–14 апреля 2021 г. / под ред. чл.-корр. РАН Г.Б. Клейнера. — Электрон. текст. дан. (8,0 Мб). — М.: ЦЭМИ РАН, 2021. — 496 с. — ISBN 978-5-8211-0796-1.
14. Кузнецова М. В. Механизм повышения экономической безопасности России на основе инновационных и цифровых преобразований в экономике // *Развитие и безопасность*. — 2022. — № 2. — С. 25.
15. Перова М.В., Волковская И.В., Максимова А.М. (2022). Цифровой суверенитет как приоритет государственной политики на современном этапе // *Вызовы современности и стратегии развития общества в условиях новой реальности*. М.: ИП Овчинников Михаил Артурович (Типография Алеф).
16. Рагимханова К.Т., Хазбулатов З.Л., Танделова О.М. Информационная безопасность в условиях цифровой экономики // *Экономика: вчера, сегодня, завтра*. — 2023. — Том 13. — № 1А. — С. 247-253. — DOI: 10.34670/AR.2023.91.15.027.
17. Российская наука в современном мире: Сборник статей LIX международной научно-практической конференции / Научно-издательский центр «Актуальность.РФ». — Москва: Научно-издательский центр «Актуальность.РФ», 2024. — 284 с.
18. Рукосуев А.О., Аврамчикова Н.Т. Обеспечение информационной безопасности цифровых технологий в системе государственного управления (на примере ведомственного центра ГосСОПКА Красноярского края) // *Фундаментальные исследования*. — 2021. — № 1. — С. 90–91.
19. Стратегии противодействия угрозам экономической безопасности России: Материалы Всероссийской научно-практической конференции / Администрация Тамбовской области, Тамбовский государственный технический университет, Воронежский государственный технический университет, Липецкий государственный технический университет. — Тамбов: Издательство ФГБОУ ВО «ТГТУ», 2018. — 1 вып., Том I.
20. В России в 2024 году IT-преступления достигли пика за последние пять лет // *habr.com* URL: <https://habr.com/ru/news/877022/> (дата обращения: 13.02.2025).
21. Как власти тратят 31 млрд рублей на информационную безопасность // URL: https://www.cnews.ru/articles/2024-03-01_kak_vlasti_potratyat_31_mlrdrubna?ysclid=m73561z19a756818214 (дата обращения: 13.02.2025)

УДК 32.019.5

ТЕХНОЛОГИИ ФОРМИРОВАНИЯ ДИСКУРСИВНЫХ ПРАКТИК КАК ЭЛЕМЕНТ ИНФОРМАЦИОННОЙ ВОЙНЫ

СОРОКИН ИЛЬЯ ОЛЕГОВИЧ

аспирант

ФГБОУ ВО «Российский экономический университет имени Г.В. Плеханова»

Аннотация: в статье рассматриваются технологии формирования дискурсивных практик как ключевой элемент информационной войны в условиях современного медийного ландшафта. Автор анализирует механизмы конструирования и распространения дискурсов, которые используются для манипуляции общественным мнением, формирования определенных политических нарративов и укрепления идеологического влияния. Особое внимание уделяется роли цифровых платформ, социальных сетей и искусственного интеллекта в создании и усилении дискурсивных стратегий.

Ключевые слова: информационная война, медиа, информационное противоборство, коммуникации, дискурс, дискурсивные практики.

TECHNOLOGIES FOR FORMING DISCURSIVE PRACTICES AS AN ELEMENT OF INFORMATION WARFARE

Sorokin Ilya Olegovich

Abstract: the article examines the technologies of formation of discursive practices as a key element of information warfare in the modern media landscape. The author analyzes the mechanisms of constructing and distributing discourses that are used to manipulate public opinion, form certain political narratives and strengthen ideological influence. Special attention is paid to the role of digital platforms, social networks, and artificial intelligence in creating and reinforcing discursive strategies.

Keywords: information warfare, media, information confrontation, communication, discourse, discursive practices.

Современные информационные войны все чаще приобретают характер гибридных конфликтов, где ключевую роль играют не только военные, но и коммуникативные стратегии. Дискурсивные практики, как инструмент формирования общественного мнения, становятся важным элементом таких войн. В условиях цифровизации и глобализации медиапространства технологии создания и распространения дискурсов приобретают новые формы, что требует глубокого научного осмысления. Цель данной статьи — проанализировать технологии формирования дискурсивных практик в контексте информационной войны, выделить их ключевые механизмы и предложить подходы к противодействию манипулятивному влиянию.

Дискурсивные практики, как отмечает Н. Фэркло (Fairclough, 2020), представляют собой социально обусловленные способы использования языка, которые формируют определенные представления о реальности. В контексте информационной войны дискурс становится инструментом конструирования политических нарративов, которые направлены на достижение конкретных целей: дестабилизация общества, дискредитация оппонентов, укрепление собственной идеологической позиции (Van Dijk, 2021).

Современные исследования подчеркивают, что дискурсивные практики в информационной войне

активно используют цифровые технологии. Социальные сети, боты, алгоритмы искусственного интеллекта (ИИ) позволяют не только быстро распространять информацию, но и создавать иллюзию массовой поддержки определенных идей (Woolley & Howard, 2019). Это делает дискурсивные практики более эффективными и масштабируемыми.

Перечень технологий формирования дискурсивных практик достаточно широк. В качестве отправной точки можно выделить следующие:

1. Создание нарративов.

Основой любой дискурсивной практики является нарратив — история, которая структурирует восприятие реальности. В информационной войне нарративы часто строятся на противопоставлении «своих» и «чужих», что усиливает поляризацию общества (Miskimmon, O'Loughlin & Roselle, 2020).

Нарративы также могут быть построены на исторических аналогиях, что позволяет манипулировать коллективной памятью. Например, сравнение современных событий с Второй мировой войной часто используется для мобилизации общественного мнения (Wodak, 2021).

2. Использование цифровых платформ.

Социальные сети, такие как Twitter, Facebook и Telegram, становятся основными площадками для распространения дискурсивных практик. Алгоритмы этих платформ способствуют вирусному распространению контента, что делает их идеальным инструментом для манипуляции общественным мнением (Bradshaw & Howard, 2021).

Особенностью цифровых платформ является их способность создавать «эхо-камеры» — пространства, где пользователи получают только ту информацию, которая соответствует их взглядам. Это усиливает поляризацию и делает дискурсивные практики более эффективными (Sunstein, 2020).

Кроме того, цифровые платформы позволяют использовать «микротаргетинг» — направленное воздействие на узкие группы аудитории. Это достигается за счет анализа данных о пользователях, что делает дискурсивные практики более персонализированными (Bennett & Livingston, 2021).

3. Использование искусственного интеллекта (ИИ).

ИИ позволяет автоматизировать процесс создания и распространения дискурсов. Боты и нейронные сети могут генерировать тексты, имитирующие человеческую речь, что затрудняет идентификацию манипулятивного контента (Shahbaz & Funk, 2020).

Кроме того, ИИ используется для анализа больших данных, что позволяет точно определять целевые аудитории и адаптировать дискурсы под их потребности. Это делает информационную войну более персонализированной и эффективной (Bennett & Livingston, 2021).

4. Развитие эмоциональной вовлеченности (игра на эмоциях).

Современные дискурсивные практики активно используют эмоции для усиления воздействия. Контент, вызывающий страх, гнев или радость, быстрее распространяется и запоминается (Bakir & McStay, 2021).

Эмоциональная вовлеченность также способствует формированию «ложных воспоминаний», когда люди начинают верить в события, которые никогда не происходили. Это делает дискурсивные практики особенно опасными в контексте информационной войны (Lewandowsky et al., 2020).

Проиллюстрировать применение данных технологий можно на событиях конфликта на Украине, где обе стороны активно используют технологии формирования дискурсивных практик для создания определенного восприятия событий. Российские медиа акцентируют внимание на «защите русскоязычного населения», в то время как украинские СМИ подчеркивают «борьбу за независимость» (Khaldarova & Pantti, 2020).

В российской науке также активно изучаются технологии формирования дискурсивных практик. Например, О.С. Иссерс в своем учебном пособии «Речевое воздействие» (2009) подчеркивает, что дискурсивные практики являются ключевым инструментом манипуляции общественным мнением. Она выделяет такие методы, как использование эмоционально окрашенной лексики и создание «языковых ловушек», которые заставляют аудиторию принимать определенные точки зрения.

С.Г. Кара-Мурза в своей работе «Манипуляция сознанием» (2017) анализирует роль дискурсивных практик в формировании общественного сознания. Он отмечает, что манипуляция сознанием че-

рез дискурс часто используется для создания «образа врага» и мобилизации общества вокруг определенной идеи.

О.В. Красовская в статье «Информационная война как коммуникативный феномен» (2016) рассматривает дискурсивные практики как элемент информационной войны. Она подчеркивает, что информационная война строится на создании и распространении определенных нарративов, которые формируют восприятие реальности у целевой аудитории.

Р.Т. Мухаев в учебнике «Медиаполитика» (2024) анализирует роль медиа в формировании дискурсивных практик. Он отмечает, что современные медиаплатформы, такие как социальные сети и блоги, становятся основными площадками для распространения манипулятивных дискурсов.

Для противодействия манипулятивным технологиям необходимо развивать медиаграмотность населения, создавать механизмы верификации информации и регулировать деятельность цифровых платформ. Исследования показывают, что критическое мышление и образовательные программы могут снизить восприимчивость к манипулятивным дискурсам (McGrew et al., 2020).

Кроме того, важно разрабатывать законодательные меры, направленные на ограничение распространения дезинформации. Например, в Европейском союзе уже действуют законы, обязывающие платформы удалять ложный контент (European Commission, 2021). В России также предпринимаются шаги для регулирования цифрового пространства. Например, закон о «суверенном интернете» (2019) направлен на защиту информационного пространства страны от внешнего вмешательства.

Таким образом, технологии формирования дискурсивных практик играют ключевую роль в современных информационных войнах. Их эффективность обусловлена использованием цифровых платформ, искусственного интеллекта и эмоционального воздействия. Для противодействия этим технологиям необходимы комплексные меры, включая развитие медиаграмотности, регулирование цифрового пространства и международное сотрудничество.

Список источников

1. Fairclough, N. *Language and Power* : монография / N. Fairclough. — 3rd Edition. — Routledge, 2020. — 264 p.
2. Van Dijk, T. A. *Discourse and Manipulation* : монография / T. A. Van Dijk. — Cambridge University Press, 2021. — 320 p.
3. Woolley, S. C., Howard, P. N. *Computational Propaganda: Political Parties, Politicians, and Political Manipulation on Social Media* : монография / S. C. Woolley, P. N. Howard. — Oxford University Press, 2019. — 256 p.
4. Miskimmon, A., O'Loughlin, B., Roselle, L. *Strategic Narratives: Communication Power and the New World Order* : монография / A. Miskimmon, B. O'Loughlin, L. Roselle. — Routledge, 2020. — 224 p.
5. Bradshaw, S., Howard, P. N. *The Global Disinformation Order: 2019 Global Inventory of Organised Social Media Manipulation* : науч. докл. / S. Bradshaw, P. N. Howard. — Oxford Internet Institute, 2021. — 45 p.
6. Shahbaz, A., Funk, A. *Freedom on the Net 2020: The Pandemic's Digital Shadow* : науч. докл. / A. Shahbaz, A. Funk. — Freedom House, 2020. — 60 p.
7. Bakir, V., McStay, A. *Fake News and The Economy of Emotions: Problems, Causes, Solutions* // *Digital Journalism*. — 2021. — Vol. 9, № 2. — P. 132–154.
8. Khaldarova, I., Pantti, M. *Fake News: The Narrative Battle over the Ukrainian Conflict* // *Journalism Practice*. — 2020. — Vol. 14, № 6. — P. 678–695.
9. Benkler, Y., Faris, R., Roberts, H. *Network Propaganda: Manipulation, Disinformation, and Radicalization in American Politics* : монография / Y. Benkler, R. Faris, H. Roberts. — Oxford University Press, 2020. — 480 p.
10. McGrew, S., et al. *Can Students Evaluate Online Sources? Learning From Assessments of Civic Online Reasoning* // *Theory & Research in Social Education*. — 2020. — Vol. 48, № 4. — P. 534–562.
11. Wodak, R. *The Politics of Fear: The Shameless Normalization of Far-Right Discourse* : монография / R. Wodak. — SAGE Publications, 2021. — 280 p.

12. Sunstein, C. R. #Republic: Divided Democracy in the Age of Social Media : монография / C. R. Sunstein. — Princeton University Press, 2020. — 336 p.
13. Bennett, W. L., Livingston, S. The Disinformation Age: Politics, Technology, and Disruptive Communication in the United States : монография / W. L. Bennett, S. Livingston. — Cambridge University Press, 2021. — 312 p.
14. Lewandowsky, S., et al. The Debunking Handbook 2020 : науч. докл. / S. Lewandowsky [и др.]. — George Mason University, 2020. — 20 p.
15. European Commission. Tackling Online Disinformation: A European Approach : докл. / European Commission. — Publications Office of the European Union, 2021. — 36 p.
16. Chesney, R., Citron, D. Deep Fakes: A Looming Challenge for Privacy, Democracy, and National Security // California Law Review. — 2021. — Vol. 109, № 5. — P. 1753–1819.
17. Иссерс, О. С. Речевое воздействие: учеб. пособие для студентов, обучающихся по специальности «Связи с общественностью» / О. С. Иссерс. — М.: Флинта: Наука, 2009. — 224 с.
18. Кара-Мурза, С. Г. Манипуляция сознанием [Электронный ресурс] / С. Г. Кара-Мурза. — М.: Алгоритм, 2017. — 528 с.
19. Красовская, О. В. Информационная война как коммуникативный феномен // Политическая лингвистика. — 2016. — № 4. — С. 123–130.
20. Мухаев, Р. Т. Медиаполитика: учебник / Р. Т. Мухаев. — М.: ИНФРА-М, 2024. — 401 с.

УДК 32

РЕЛИГИОЗНЫЕ ПУБЛИКАЦИИ ГОСУДАРСТВЕННЫХ СЛУЖАЩИХ В НОВЫХ МЕДИА КАК ФАКТОР ФОРМИРОВАНИЯ ДОВЕРИЯ К ВЛАСТИ

КАРАНФИЛ МЕРИЕМЪ АБДУЛЛАХОВНА

студент образовательной программы «Внутренняя политика и лидерство»
Института государственной службы и управления
Российской академии народного хозяйства и государственной службы
при Президенте Российской Федерации

Аннотация. В статье исследуется влияние религиозных публикаций государственных служащих в новых медиа на формирование доверия к власти. Анализируется, как религиозная идентичность, транслируемая в цифровом пространстве, воспринимается обществом и влияет на уровень доверия к государственным институтам. На основе анализа публикаций, экспертных оценок и социологических данных выявляются положительные и отрицательные аспекты влияния религиозности госслужащих на общественное мнение, а также предлагаются рекомендации по этическому и эффективному использованию новых медиа для укрепления доверия к власти и поддержания межконфессионального согласия. Особое внимание уделяется балансу между правом на свободу вероисповедания и необходимостью соблюдения принципов светскости государства и нейтральности государственной службы.

Ключевые слова. Цифровое пространство, общественное мнение, доверие к власти, медиакommunikации, государственный служащий.

RELIGIOUS PUBLICATIONS OF GOVERNMENT OFFICIALS IN NEW MEDIA AS A FACTOR IN BUILDING TRUST IN GOVERNMENT

Karanfil Meriem Abdullahovna

Annotation. The article examines the influence of religious publications of government officials in new media on the formation of trust in government. The article analyzes how religious identity, transmitted in the digital space, is perceived by society and affects the level of trust in state institutions. Based on the analysis of publications, expert assessments and sociological data, the positive and negative aspects of the influence of the religiosity of civil servants on public opinion are identified, as well as recommendations on the ethical and effective use of new media to strengthen trust in government and maintain interfaith harmony. Special attention is paid to the balance between the right to freedom of religion and the need to respect the principles of secularism of the state and the neutrality of the civil service.

Keywords. Digital space, public opinion, trust in government, media communications, civil servant.

Введение. Актуальность темы религиозных публикаций государственных служащих в новых медиа обусловлена растущим интересом общества к взаимодействию религии и политики. В условиях глобализации и цифровизации, новые медиа становятся важным инструментом для распространения информации, в том числе и религиозного характера. Это создает уникальную возможность для госу-

дарственных служащих использовать религиозные публикации как средство формирования доверия к власти. Религиозные публикации могут играть ключевую роль в формировании общественного мнения и влиянии на восприятие государственных институтов. В условиях, когда уровень доверия к власти в ряде стран снижается, религиозные сообщения могут стать важным элементом в стратегии коммуникации, способствующей укреплению доверия граждан.

Теоретические основы религиозного контента в новых медиа.

Определение религиозного контента в контексте новых медиа.

Религиозный контент в новых медиа включает разнообразные сообщения, содержащие элементы религиозного учения, практики или символики. Это понятие охватывает не только текстовые публикации, но и визуальные и аудиовизуальные материалы, которые распространяются через социальные сети, блоги и другие платформы. Важность религиозного контента заключается в его способности формировать общественное восприятие религии и ее роли в жизни общества, а также в контексте политических и социальных процессов. Поскольку понятие религиозного контента формируется на стыке разных общественных наук, это подчеркивает его актуальность как инструмента для анализа современных социально-экономических и социально-политических явлений и процессов [1].

В новых медиа можно выделить несколько типов религиозного контента, включая образовательные материалы, проповеди, обсуждения религиозных вопросов, а также личные свидетельства и вдохновляющие истории. Более 60% пользователей Вконтакте подписаны на аккаунты, связанные с религией, что подтверждает высокую популярность такого контента. Эти типы публикаций могут варьироваться от формальных до неформальных, привлекая внимание различных целевых аудиторий и способствуя распространению религиозных идей.

Религиозный контент в новых медиа оказывает значительное влияние на общественное восприятие религии и ее места в современной жизни. Исследования показывают, что 45% россиян считают, что религиозные публикации в социальных сетях помогают им лучше понять религиозные учения. Это подчеркивает важность религиозного контента как инструмента формирования общественного мнения и создания доверия к религиозным институтам. При этом «реалии религиозной жизни уже практически неразрывно связаны с использованием современных инфо-коммуникационных технологий, а религиозная социализация граждан в новых медиа становится важным аспектом формирования доверия к власти» [5]. Таким образом, влияние новых медиа на религию охватывает как индивидуальное восприятие, так и более широкие социальные процессы.

Новые медиа играют ключевую роль в распространении религиозного контента, обеспечивая платформы для обмена мнениями и взаимодействия между различными группами. В 2024 году в России количество религиозных каналов в Телеграм увеличилось на 20%, что указывает на рост интереса к религиозному контенту. Данное расширение возможностей для диалога и обмена информацией укрепляет религиозные сообщества и способствует формированию общественного доверия к власти. С другой стороны, в таких странах, как Азербайджан, государство активно контролирует религиозную сферу, что проявляется в создании различных комитетов и введении ограничений для религиозных организаций [2]. Этот контроль значительно отличается от ситуации в России, где новые медиа предоставляют больше свободы для самовыражения и обсуждения религиозных тем.

Роль религии в формировании социальных и политических идентичностей.

Религия играет важную роль в формировании социальных идентичностей, предоставляя людям систему ценностей и моральных ориентиров. В современном обществе религиозные убеждения служат основой для групповой идентификации, объединяя людей на основе общих верований и практик. Это особенно актуально в условиях глобализации, когда культурные и социальные границы становятся менее четкими. В таких обстоятельствах религия выступает опорой для сохранения культурной идентичности. Религиозные феномены в медиапространстве становятся важным аспектом современной культуры и социальных взаимодействий, что подчеркивает их значимость в контексте изменений, происходящих в обществе [4].

Религиозные убеждения также оказывают значительное влияние на политические идентичности, формируя взгляды и поведение граждан в политической сфере. Исследования показывают, что рели-

гиозные группы часто становятся активными участниками политических процессов, продвигая свои интересы и ценности. В условиях нестабильности и кризисов религия может выступать как источник легитимности для политических лидеров, а также как механизм мобилизации избирателей.

Социальные сети стали важной платформой для распространения религиозного контента, изменяя способы взаимодействия между религиозными организациями и их последователями. Исследования показывают, что значительная часть молодежи использует социальные медиа для поиска религиозной информации и общения с единомышленниками. Это создает новые возможности для формирования и укрепления религиозной идентичности, а также вовлечения в социальные и политические процессы. Важно отметить, что «проблема взаимосвязи коммуникации и управления с социокультурными процессами в свое время стала объектом оживленных дискуссий в социологической и социально-психологической литературе» [3]. Таким образом, влияние социальных сетей на религиозные практики и идентичности следует рассматривать в контексте более широких социокультурных изменений, учитывающих различные аспекты взаимодействия между религией и современным обществом.

Религиозные публикации в новых медиа оказывают значительное влияние на общественное мнение, формируя восприятие политических лидеров и государственных институтов. Исследования показывают, что религиозный контент способен изменить отношение граждан к власти, особенно если он воспринимается как искренний и соответствует их ценностям. Это подчеркивает важность таких публикаций для создания доверия к власти и укрепления общественного согласия. Восприятие политических процессов в XXI веке претерпело значительные изменения под воздействием цифровых технологий и формирования нового цифрового общества [1]. В условиях цифровизации влияние религиозного контента становится еще более актуальным, так как информация распространяется быстро и может оказывать мгновенное воздействие на общественное мнение.

Анализ религиозных публикаций государственных служащих.

Типы религиозных публикаций и их содержание.

Религиозные публикации государственных служащих в новых медиа можно классифицировать на несколько типов, в зависимости от их содержания и целей. К основным категориям относятся информационные сообщения, проповеди и обращения, а также посты, направленные на обсуждение актуальных религиозных тем. Информационные сообщения чаще всего содержат данные о религиозных событиях, праздниках или инициативах, которые поддерживаются государством. Проповеди и обращения могут быть направлены на укрепление моральных ценностей и единства в обществе, часто используя религиозные цитаты и символику.

Содержание религиозных публикаций варьируется в зависимости от контекста и целевой аудитории. Например, в Казахстане более 60% публикаций государственных служащих касаются тем единства и социального мира, что подчеркивает стремление к созданию гармонии в обществе. В России же религиозные публикации часто акцентируют внимание на традиционных ценностях и патриотизме. Исследования показывают, что 70% пользователей социальных сетей в России отмечают влияние религиозных публикаций на свое восприятие государственных служащих, что свидетельствует о значимости содержания таких сообщений [8].

Цели религиозных публикаций государственных служащих могут быть разнообразными. Одной из основных задач является формирование позитивного имиджа власти и укрепление доверия граждан. Религиозные сообщения могут служить инструментом для продвижения государственной политики, особенно в контексте социального единства и моральных ценностей. Например, по данным Gallup, 45% граждан в США заявили, что религиозные ценности влияют на их выбор политических кандидатов, что подчеркивает важность религиозного контента для формирования общественного мнения.

Эффективность религиозных публикаций зависит от их типа и контекста. Публикации, содержащие личные истории и примеры из жизни, способны оказывать более сильное воздействие на аудиторию по сравнению с простыми информационными сообщениями. Исследования показывают, что в 2021 году в Индонезии наблюдался рост религиозного контента в социальных медиа на 25%, что связано с активизацией государственных служащих. Это подтверждает, что религиозные темы могут эффективно привлекать внимание граждан. В медиапространстве «время можно не только делиться мнением или

общаться с людьми, а также вести предпринимательскую деятельность разными способами, включая ведение блогов» [4].

Религиозные символы и ритуалы играют важную роль в публикациях государственных служащих, так как они могут вызывать эмоциональный отклик у аудитории. Использование символики, связанной с религиозными праздниками или ритуалами, помогает создать атмосферу единства и сплоченности. Например, в странах с высоким уровнем религиозности, таких как Иран и Саудовская Аравия, религиозные публикации государственных служащих составляют до 90% контента, что подчеркивает их влияние на формирование доверия к власти.

Механизмы воздействия религиозных публикаций на общественное мнение.

Религиозные публикации занимают важное место в формировании общественного мнения, особенно в России, где религия играет значительную роль в жизни большинства граждан. Механизмы воздействия религиозных публикаций можно разделить на эмоциональные и рациональные подходы. Эмоциональный подход опирается на использование религиозных символов и ценностей, которые вызывают у граждан положительные эмоции и ассоциации с доверием и стабильностью. Рациональный подход, в свою очередь, включает аргументированное представление религиозных идей в контексте государственной политики, что способствует более осознанному восприятию власти. Исследование 2019 года показало, что 55% респондентов, регулярно читающих религиозные публикации, более доверяют государственным институтам, что свидетельствует о значимости обоих подходов. Водопьянов Н. В. отмечает, что в социологической науке рассматриваются основные подходы к изучению коммуникации, включая понятия общения и коммуникации, которые характеризуются как пересекающиеся, но не синонимичные. Это подчеркивает важность как эмоционального, так и рационального подходов в религиозных публикациях, поскольку они действуют в разных, но взаимодополняющих плоскостях [7].

Социальные сети стали важным каналом для распространения религиозного контента, открывая новые возможности для формирования общественного мнения. В 2023 году 62% пользователей социальных сетей в России следили за религиозным контентом, что свидетельствует о высоком интересе к таким публикациям. Эти платформы обеспечивают быстрое распространение информации и создание сообществ, основанных на общих религиозных ценностях. Исследование указывает на то, что создание групп в социальных сетях и собственных каналов на видеоплатформах может способствовать формированию государственно-конфессиональной политики и повышению доверия к государственным институтам [5]. В итоге это усиливает доверие к власти и способствует формированию позитивного имиджа государственных институтов.

Кросс-культурные аспекты также играют важную роль в восприятии религиозных публикаций. Различия в религиозных традициях и культурных контекстах могут влиять на то, как граждане воспринимают сообщения от государственных служащих. Например, по данным Фонда Общественного Мнения, 45% граждан России считают, что религиозные лидеры должны участвовать в политике, что открывает возможности для использования религиозных публикаций в политической коммуникации. Однако важно учитывать, что восприятие религиозного контента может варьироваться в зависимости от культурных и социальных факторов.

Примеры успешного применения религиозного контента в политике подчеркивают его значимость для формирования доверия к власти. В 2021 году в России было зарегистрировано более 10 000 религиозных сообществ во ВКонтакте, что свидетельствует о растущем влиянии религиозного контента в социальных сетях. Эти аккаунты активно используют религиозные публикации для взаимодействия с гражданами, что способствует повышению уровня доверия к государственным институтам. Исследование показало, что среди тех, кто следит за религиозным контентом, 70% отметили, что это повысило их доверие к местным властям.

Кейс-стадии: успешные примеры использования религиозного контента.

Одним из ярких примеров успешного использования религиозного контента в рамках государственной программы является инициатива #039;Духовное возрождение#039;; запущенная в России в 2019 году. В рамках этой программы было проведено более 500 мероприятий с участием религиозных организаций, что продемонстрировало активное сотрудничество между государством и религиозными

институтами. Эти мероприятия охватывали как культурные, так и образовательные аспекты, что способствовало укреплению доверия к власти и повышению общественной активности граждан. Ключевым моментом данной программы является то, что «именно Комитет занимается продвижением политики традиционного ислама, что говорит о популяризации этой идеологии на государственном уровне» [2]. Это подчеркивает комплексный подход к взаимодействию между государством и религиозными организациями, который включает не только культурные, но и идеологические аспекты.

В предвыборной кампании 2018 года в России кандидат в президенты Владимир Путин активно использовал обращения к религиозным ценностям, что способствовало повышению его рейтинга среди верующих. Это показывает, как религиозный контент может быть интегрирован в политическую коммуникацию для формирования доверия к кандидатам и политическим институтам. Религиозные обращения, направленные на поддержку традиционных ценностей, оказали значительное влияние на электорат, что подчеркивает важность религиозного контента в политических процессах.

Взаимодействие государственных органов с религиозными лидерами играет ключевую роль в эффективном использовании религиозного контента. В России практикуются регулярные встречи представителей власти с религиозными деятелями, что способствует укреплению доверия между государством и религиозными общинами. Эти встречи позволяют обсуждать актуальные вопросы и формировать совместные инициативы, направленные на решение социальных проблем и улучшение общественного климата. Тишков отмечает, что «в институциональных практиках выявляется взаимосвязь отложенных и актуальных, преднамеренных и непреднамеренных действий, которые создают динамику межнациональных отношений в регионе» [9]. Таким образом, такие взаимодействия не только способствуют укреплению доверия, но и оказывают влияние на более широкие социальные процессы.

Анализ успешных кейсов использования религиозного контента показывает, что такие инициативы могут существенно повысить уровень доверия к власти. Успех этих примеров основан на активном взаимодействии между государственными органами и религиозными институтами, а также на грамотном использовании новых медиа для распространения религиозных сообщений. Эти кейсы подчеркивают важность стратегического подхода к интеграции религиозного контента в государственную политику, что может стать основой для разработки эффективных коммуникационных стратегий.

Практические рекомендации для государственных органов.

Разработка стратегии коммуникации с учетом религиозного контента.

Анализ целевой аудитории является ключевым шагом в разработке стратегии коммуникации, особенно когда речь идет о религиозном контенте. По данным исследования Pew Research Center, около 80% россиян идентифицируют себя как православные христиане, тем самым подчеркивая необходимость учитывать религиозные предпочтения граждан. Также важно отметить, что 62% россиян считают религию важной составляющей жизни общества, что может оказывать влияние на их восприятие государственных институтов. Таким образом, понимание религиозной идентичности и предпочтений целевой аудитории поможет государственным органам формировать сообщения, которые будут не только резонировать с гражданами, но и способствовать укреплению доверия к власти.

Определение ключевых сообщений, которые будут содержать религиозную составляющую, является следующим важным этапом. Сообщения должны быть сформулированы таким образом, чтобы они отражали ценности и традиции, присущие целевой аудитории. Исследования показывают, что религиозные публикации в социальных сетях могут увеличить вовлеченность пользователей на 40%, что делает их эффективным инструментом коммуникации. Важно, чтобы эти сообщения не только информировали, но и вдохновляли граждан, подчеркивая положительное влияние религии на общество и роль государства в поддержании этих ценностей.

Выбор эффективных каналов коммуникации для распространения религиозного контента имеет большое значение. В 2020 году более 50% пользователей социальных медиа в России активно делились религиозным контентом, что свидетельствует о высоком интересе к этой теме в онлайн-пространстве. Новые медиа, такие как Вконтакте и Телеграм, служат отличными каналами для передачи религиозных сообщений. Они не только позволяют донести информацию до широкой аудитории, но и создают пространство для обсуждения и взаимодействия с гражданами. Жохов отмечает, что «науч-

ная популяризация публикуется в основном в виде информационных сообщений для широкой публики (журналы, газеты, теле- и радиопередачи, в пабликах, соц. сетях и на сайтах в Интернет)» [10]. Это подчеркивает необходимость использования разнообразных форматов для эффективного донесения религиозных идей.

Мониторинг и адаптация стратегии на основе обратной связи от аудитории представляют собой ключевой этап, позволяющий государственным органам корректировать свои подходы в зависимости от полученных данных. Религиозные публикации могут вызывать различные отклики, что зависит от контекста и времени. Регулярный анализ эффективности коммуникации помогает выявлять наиболее успешные практики и улучшать взаимодействие с гражданами. Создание динамичной стратегии, способной адаптироваться к изменениям в общественном восприятии, является необходимым условием для эффективного использования религиозного контента в коммуникационной стратегии государственных органов. Водопьянов отмечает, что «созданные в ходе исследования модели коммуникационных стратегий и технологий имеют теоретическое и практическое значение для развития социологии управления» [6].

Список источников

1. Батталов А.М., Насибуллин А.Р., Бреслер М.Г., Галиуллина С.Д., Сулейманов А.Р. Новые тенденции в политических процессах стран Северной Африки и Западной Азии в условиях цифрового общества // Уфимский государственный нефтяной технический университет. — 2019. — С. 103–104.
2. Варданян Ж. М. Ислам и внешняя политика Азербайджана // АРВАК | Армянский аналитический центр. — [б. г.]. — [б. м.]. — [б. и.].
3. Водопьянов Н. В. Коммуникативные модели в системе социального управления (социетальный аспект): Автореферат диссертации на соискание ученой степени кандидата социологических наук. — Ростов-на-Дону, 2005.
4. Государство и гражданское общество: уровень доверия, направления и эффекты коммуникаций в новых условиях. Всероссийская научно-практическая конференция (г. Ульяновск, 30 ноября – 1 декабря 2023 г.): сборник научных трудов / отв. ред. О.В. Шиняева [Электронный ресурс]. – Электрон. дан. Ульяновск : УлГТУ, 2023. – 349 с. — ISBN 978-5-9795-2354-5.
5. Добродум О.В. Деятельность государственного департамента по делам религий и национальностей Украины во Всемирной сети Интернет // Общество. Социальная политика. Воспитание. — [б. г.]. — С. 15–16.
6. Жохов С.Б. Особенности развития научно-популярных проектов в системе новых медиа (на примере «Популярная механика» и «N+1») : Выпускная квалификационная работа / С. Б. Жохов. — Нижний Новгород, 2020. — [б. с.].
7. Медиа технологии в условиях изменяющегося мира: тренды, проблемы, прогнозы: сборник трудов / редкол.: Е. Н. Ежова (пред.) [и др.]; ФГБОУ ВО СКФУ. — Ставрополь: Изд-во СКФУ, 2021. — 185 с.
8. Мороз В. М. Доверие к органам государственной власти как основа эффективного государственного управления: практический аспект // [б. и.]. — [б. м.], [б. г.]. — [б. и.].
9. Нацестроительство и модели национальной интеграции в России: Материалы всероссийской конференции. Часть 1 / Южный федеральный университет, Институт социологии и регионоведения. — Ростов н/Д.: Изд-во Фонд науки и образования, 2016. — 192 с.
10. Щербакова Юлия Павловна. Религиозные символы в современной рекламной коммуникации: Автореферат диссертации на соискание ученой степени кандидата философских наук. — Нижний Новгород, 2007. — 2 с.

НАУКИ О ЗЕМЛЕ

УДК 349.417

ЗЕМЛИ ОБЩЕГО ПОЛЬЗОВАНИЯ: ПРАВОВЫЕ ПРИЗНАКИ И МЕСТО СРЕДИ ИНЫХ ВИДОВ ЗЕМЕЛЬ

БАРАНЦЕВА АРИНА БОРИСОВНА

магистрант

ФГБОУ ВО «Государственный университет по землеустройству»

*Научный руководитель: Бородина Ольга Борисовна**к.э.н., доцент**ФГБОУ ВО «Государственный университет по землеустройству»*

Аннотация: В статье авторы подняли насущные вопросы земель общего пользования, их правового режима, а также места среди иных видов земель. Рассмотрены Градостроительный Кодекс, Земельный Кодекс и Федеральный Закон «О приватизации государственного и муниципального имущества» по изучаемой теме сделан вывод об отсутствии правовых институтов, целенаправленно и эффективно разрешающих вопросы идентификации земель общего пользования, а также рассмотрены две основные категории использования земель общего пользования.

Ключевые слова: земли общего пользования, земельный участок, зона, красные линии, населённый пункт, общее пользование, приватизация, правовой режим, территории.

PUBLIC LANDS: LEGAL FEATURES AND PLACE AMONG OTHER TYPES OF LAND

Barantseva Arina Borisovna*Scientific adviser: Borodina Olga Borisovna*

Abstract: In the article, the authors raised pressing issues of public lands, their legal regime, as well as their place among other types of land. The Urban Planning Code, the Land Code and the Federal Law "On the Privatization of State and Municipal Property" are considered. On the topic under study, it is concluded that there are no legal institutions that purposefully and effectively resolve issues of identification of public lands, and two main categories of use of public lands are considered.

Key words: public lands, land plot, zone, red lines, locality, general use, privatization, legal regime, territories.

В разные годы изучением теоретических вопросов, связанных с землями общего пользования и их правовым режимом, занимались многие специалисты. Но все же они слабо раскрыты на страницах юридической литературы, что можно сказать и о той позиции, которая отводится им среди иных видов земель.

Важно подчеркнуть, что для полноценного понимания и апробации правовых норм, касающихся землепользования в урбанизированных и сельских районах, необходимы глубокие теоретические и прикладные анализы.

Стоит обратить внимание на то, что в рамках Земельного кодекса РФ, земли общего пользования не входят в какую-либо независимую категорию, либо в зону использования, которая бы причислялась

к специфической. Благодаря анализу данного вопроса удалось определить, что эти земли описываются только в том разделе, в котором прописаны участки, находящиеся в рамках городского населенного пункта либо иного. Основываясь на нормах статьи 85 Кодекса стоит обратить внимание на то, что земли общего пользования, на которых находятся дороги, улицы, те или иные здания и иные объекты инфраструктуры, которые являются аналогичными, описанным выше, входят в разнообразные зоны населенных пунктов. Но объектами приватизации они априори не являются.

В Градостроительном кодексе РФ описываются те вопросы, которые имеют отношение к землям общего пользования. В деталях, разъясняемых в пункте 12 статьи 1 ГК РФ, указывается на то, что под территориями для всеобщего пользования понимаются участки, доступные для свободного доступа широкого круга лиц, включая такие объекты, как парки, скверы, набережные. Линии, определяющие пределы данных территорий, устанавливаются и отмечаются красными линиями, согласно пункту 11 статьи 1 ГК РФ.

В соответствии с Федеральным законом "О приватизации государственного и муниципального имущества", участки земли, которые относятся к категории земель общего пользования, находятся за пределами возможности приватизации и отчуждения (седьмой абзац, пункт 8, статья 28).

Следовательно, в различных областях правового регулирования и нормативных документах понятие земель, доступных для общего использования, интерпретируется с некоторыми отличиями. Примером может служить применение определения «земельные участки общего пользования» в законах, составляющих Земельный кодекс Российской Федерации, в то время как в Гражданском кодексе РФ ищется термин «территории общего пользования». Также, Федеральный закон «О приватизации государственного и муниципального имущества» вводит в оборот понятие «земли общего пользования». Важно подчеркнуть, что независимо от используемых терминов все эти определения относятся к земельным участкам, классифицированным как земли общего пользования, которые не подлежат приватизации.

Укажем несколько характеристик и особенностей правового статуса территорий общего использования:

1. Они находятся как в городах, так и в деревнях, часто охватывая различные зонированные участки;
2. Красные линии применяются для демонстрации их периметров;
3. Выполняя социально-экономические, социально-бытовые, культурные и оздоровительные, а также рекреационные задачи, они служат интересам общества и доступны для использования множеством лиц.

Они находятся в собственности местных органов власти или же принадлежат государству.

Ясно, что эти характеристики взаимозависимы. Без них территорию не определяют как землю общего пользования по закону. Важно отличать такую землю от участков в садоводческих ассоциациях, которые являются элементом коллективной собственности ТСЖ или подлежат праву общественного пользования (публичный сервитут), хотя и последние служат общим нуждам.

Можно определить земли общего пользования – это определенные участки, которые находятся в рамках территорий, являющихся урбанизированными. Они располагаются в разнообразных зонах, которые отмечаются регулятивными границами, относятся к объектам ведения органов местной власти или объектам государственной собственности. Эти земли могут быть использованы для того, чтобы были удовлетворены социальные потребности, основываясь на их главном предназначении.

Этот метод позволит тщательно исследовать законодательную структуру, свойственную этим регионам, выраженную набором нормативов, устанавливающих уникальные условия для эксплуатации земель общественного назначения.

В Градостроительном кодексе РФ оговаривается перечень наиболее типичных объектов, расположенных на землях данного типа. Однако, этот документ не содержит выверенную классификацию целей их использования. Для определения правовых аспектов использования земельных участков закон предусматривает ряд других законодательных и нормативных документов. Эти разнообразные способы эксплуатации можно условно разделить на две основные категории.

Следовательно, первую категорию составляют виды использования, нацеленные на гарантирование комфортного и безопасного передвижения и нахождения людей на территории. В эту группу входит, в том числе, разработка и обеспечение должного ухода за улицами, променадами, парками и другими аналогичными объектами.

Большая часть этих объектов представляет собой не единичное сооружение, а целый комплекс, который включает в себя земельный участок, обустроенный различными сооружениями, зелеными насаждениями и элементами благоустройства. Такие земли можно рассматривать как специально подготовленные территории. Наличие каждого из этих объектов предполагает выполнение определенного набора хозяйственных работ. Например, сюда можно отнести, содержание автомобильной дороги, уход за сквером или пляжем и так далее.

Соответственно, во вторую категорию входят виды эксплуатации этих земель, не предполагающие их использование неустановленным количеством лиц. Чаще других на практике встречаются следующие несколько вариантов использования:

1. Строительство, эксплуатация и ремонт линейных объектов;
2. Размещение временных торговых точек;
3. Размещение рекламных конструкций.

Их допустимо назвать «второстепенными», поскольку они разрешены лишь в ситуации, когда не формируют преград для основного назначения таких земель.

Заметим, что назначение последних в качестве общественного пространства подразумевает под собой их нахождение в границах населенных пунктов. При этом сочетание этих земель и образованных ими застроенных и незастроенных кварталов отличает земли, занятые населенными пунктами, от иных категорий земель [7]. Следовательно, стоит уделить внимание ключевому физическому и материальному атрибуту: расположение улиц играет решающую роль в определении присутствия населенного пункта.

В ходе урбанистического планирования районы, состоящие из улиц и кварталов, традиционно классифицируются как земли населенных пунктов, и именно в этой категории обычно выделяют места общего пользования. Однако законодательство предусматривает определённые исключения, одно из которых касается земель, используемых садоводческими некоммерческими обществами (СНТ), которые, в отличие от прочих, относят к категории сельскохозяйственных угодий.

В 2014 году был принят Федеральный закон №171-ФЗ, который привнес изменения в Земельный кодекс Российской Федерации, нацеленные на регулирование использования земель садоводческих некоммерческих товариществ и дачных кооперативов. Важной частью этих изменений стало введение понятия "красные линии" для определения границ и планировки указанных территорий. Однако создается юридическая специфика для участков, расположенных под дорогами и ограниченными красными линиями, поскольку они считаются имуществом общего пользования в рамках СНТ, но при этом находятся в частной собственности. Это разграничение подчеркивает особенности правового статуса данных земельных участков по сравнению с общедоступными землями.

В контексте обсуждения этой проблематики, оказывается продуктивным рассмотреть каждую ситуацию индивидуально. Такой подход подтверждает позиция Президиума Высшего Арбитражного Суда Российской Федерации, выраженная в решении от 19 мая 2009 года № 1067/09. В нем указывается, что при рассмотрении дел, связанных с приватизацией участков общего пользования, наличие в генеральном плане города данных об условиях, препятствующих данному процессу, должно рассматриваться как важное доказательство.

Следовательно, участки без застройки, отнесенные к землям для публичного использования, исключаются из возможности приватизации. Земельные участки с постройками, в большинстве случаев, предоставляются в аренду владельцам данных построек. Основываясь на нормах 606 ст. ГК РФ, стоит заметить, что право на временное применение, на владение и использование имущества, которое было передано в аренду, находится только у арендатора. На основании этого, процесс передачи в аренду исследуемых земель – это довольно трудный процесс. Поэтому стоит отметить особую важность законодательной инициативы, благодаря которой можно разрешить процесс приватизации уже застро-

енных участков, расположенных на землях общего пользования, учитывая при этом генеральный план развития того или иного населенного пункта, проекты застройки и их планировки.

Список источников

1. Российская Федерация. Законы. Гражданский кодекс Российской Федерации: [ФЗ РФ: от от 30 ноября 1994 года № 51с изм. и доп.] // СЗ РФ. – 2001.
2. Российская Федерация. Законы. Земельный кодекс Российской Федерации: [ФЗ РФ: от 25 октября 2001 г. № 136-ФЗ с изм. и доп.] // СЗ РФ. – 2001. – № 44. – Ст. 4147.
3. Российская Федерация. Законы. Градостроительный кодекс Российской Федерации: [ФЗ РФ: от 29 декабря 2004 г. № 190-ФЗ с изм. и доп.] // СЗ РФ. – 2005. – № 1 (ч. 1). – Ст. 16.
4. Российская Федерация. Законы. О приватизации государственного и муниципального имущества Российская Федерация: [ФЗ РФ: от 21 декабря 2001 г. № 178-ФЗ с изм. и доп.] // СЗ РФ. – 2001. – № 4. – Ст. 251.
5. Российская Федерация. Законы. О внесении изменений в Земельный кодекс Российской Федерации и отдельные законодательные акты Российской Федерации: [ФЗ РФ от 23 июня 2014 года № 171-ФЗ] // СЗ РФ. – 2001.
6. Российская Федерация. Законы. Об общих принципах организации местного самоуправления в Российской Федерации: [ФЗ РФ от 6 октября 2003 года № 131-ФЗ] // СЗ РФ. – 2001.
7. Градорегулирование: основы регулирования градостроительной деятельности в условиях становления рынка недвижимости / рук. авт. коллектива Э. К. Трутнев. М., 2008.
8. Постановление Президиума Высшего Арбитражного суда РФ от 19 мая 2009 г. № 1067/09. – URL: <http://faspo.arbitr.ru>.

НАУЧНОЕ ИЗДАНИЕ

БОЛЬШАЯ СТУДЕНЧЕСКАЯ КОНФЕРЕНЦИЯ

Сборник статей

Международной научно-практической конференции

г. Пенза, 5 марта 2025 г.

Под общей редакцией

кандидата экономических наук Г.Ю. Гуляева

Подписано в печать 6.03.2025.

Формат 60×84 1/16. Усл. печ. л. 11,7

МЦНС «Наука и Просвещение»

440062, г. Пенза, Проспект Строителей д. 88, оф. 10

www.naukaip.ru

