

**МЕЖДУНАРОДНЫЙ ЦЕНТР НАУЧНОГО СОТРУДНИЧЕСТВА  
«НАУКА И ПРОСВЕЩЕНИЕ»**



**НАУКА и ПРОСВЕЩЕНИЕ**  
МЕЖДУНАРОДНЫЙ ЦЕНТР НАУЧНОГО СОТРУДНИЧЕСТВА

# **НАУЧНЫЕ ИССЛЕДОВАНИЯ МОЛОДЫХ УЧЁНЫХ**

**СБОРНИК СТАТЕЙ XXVII МЕЖДУНАРОДНОЙ НАУЧНО-ПРАКТИЧЕСКОЙ КОНФЕРЕНЦИИ,  
СОСТОЯВШЕЙСЯ 27 АПРЕЛЯ 2024 Г. В Г. ПЕНЗА**

**ПЕНЗА  
МЦНС «НАУКА И ПРОСВЕЩЕНИЕ»  
2024**

УДК 001.1  
ББК 60  
НЗ4

Ответственный редактор:  
Гуляев Герман Юрьевич, кандидат экономических наук

НЗ4

**НАУЧНЫЕ ИССЛЕДОВАНИЯ МОЛОДЫХ УЧЁНЫХ:** сборник статей XXVII Международной научно-практической конференции. – Пенза: МЦНС «Наука и Просвещение». – 2024. – 254 с.

ISBN 978-5-00236-325-4

Настоящий сборник составлен по материалам XXVII Международной научно-практической конференции «**НАУЧНЫЕ ИССЛЕДОВАНИЯ МОЛОДЫХ УЧЁНЫХ**», состоявшейся 27 апреля 2024 г. в г. Пенза. В сборнике научных трудов рассматриваются современные проблемы науки и практики применения результатов научных исследований.

Сборник предназначен для научных работников, преподавателей, аспирантов, магистрантов, студентов с целью использования в научной работе и учебной деятельности.

Ответственность за аутентичность и точность цитат, имен, названий и иных сведений, а также за соблюдение законодательства об интеллектуальной собственности несут авторы публикуемых материалов.

Полные тексты статей в открытом доступе размещены в Научной электронной библиотеке **Elibrary.ru** в соответствии с Договором №1096-04/2016К от 26.04.2016 г.

УДК 001.1  
ББК 60

© МЦНС «Наука и Просвещение» (ИП Гуляев Г.Ю.), 2024  
© Коллектив авторов, 2024

ISBN 978-5-00236-325-4

### Ответственный редактор:

Гуляев Герман Юрьевич – кандидат экономических наук

### *Состав редакционной коллегии и организационного комитета:*

**Агаркова Любовь Васильевна** – доктор экономических наук, профессор  
**Ананченко Игорь Викторович** – кандидат технических наук, доцент  
**Антипов Александр Геннадьевич** – доктор филологических наук, профессор  
**Бабанова Юлия Владимировна** – доктор экономических наук, доцент  
**Багамаев Багам Манапович** – доктор ветеринарных наук, профессор  
**Баженова Ольга Прокопьевна** – доктор биологических наук, профессор  
**Боярский Леонид Александрович** – доктор физико-математических наук  
**Бузни Артемий Николаевич** – доктор экономических наук, профессор  
**Буров Александр Эдуардович** – доктор педагогических наук, доцент  
**Васильев Сергей Иванович** – кандидат технических наук, профессор  
**Власова Анна Владимировна** – доктор исторических наук, доцент  
**Гетманская Елена Валентиновна** – доктор педагогических наук, профессор  
**Грицай Людмила Александровна** – кандидат педагогических наук, доцент  
**Давлетшин Рашит Ахметович** – доктор медицинских наук, профессор  
**Иванова Ирина Викторовна** – кандидат психологических наук  
**Иглин Алексей Владимирович** – кандидат юридических наук, доцент  
**Ильин Сергей Юрьевич** – кандидат экономических наук, доцент  
**Искандарова Гульнара Рифовна** – доктор филологических наук, доцент  
**Казданиян Сусанна Шалвовна** – кандидат психологических наук, доцент  
**Качалова Людмила Павловна** – доктор педагогических наук, профессор  
**Кожалиева Чинара Бакаевна** – кандидат психологических наук

**Колесников Геннадий Николаевич** – доктор технических наук, профессор  
**Корнев Вячеслав Вячеславович** – доктор философских наук, профессор  
**Кремнева Татьяна Леонидовна** – доктор педагогических наук, профессор  
**Крылова Мария Николаевна** – кандидат филологических наук, профессор  
**Кунц Елена Владимировна** – доктор юридических наук, профессор  
**Курленя Михаил Владимирович** – доктор технических наук, профессор  
**Малкоч Виталий Анатольевич** – доктор искусствоведческих наук  
**Малова Ирина Викторовна** – кандидат экономических наук, доцент  
**Месеняшина Людмила Александровна** – доктор педагогических наук, профессор  
**Некрасов Станислав Николаевич** – доктор философских наук, профессор  
**Непомнящий Олег Владимирович** – кандидат технических наук, доцент  
**Оробец Владимир Александрович** – доктор ветеринарных наук, профессор  
**Попова Ирина Витальевна** – доктор экономических наук, доцент  
**Пырков Вячеслав Евгеньевич** – кандидат педагогических наук, доцент  
**Рукавишников Виктор Степанович** – доктор медицинских наук, профессор  
**Семенова Лидия Эдуардовна** – доктор психологических наук, доцент  
**Удут Владимир Васильевич** – доктор медицинских наук, профессор  
**Фионова Людмила Римовна** – доктор технических наук, профессор  
**Чистов Владимир Владимирович** – кандидат психологических наук, доцент  
**Швец Ирина Михайловна** – доктор педагогических наук, профессор  
**Юрова Ксения Игоревна** – кандидат исторических наук

# СОДЕРЖАНИЕ

<b>ФИЗИКО-МАТЕМАТИЧЕСКИЕ НАУКИ</b> .....	9
ТАНК Т-34. ОСОБЕННОСТЬ И УНИКАЛЬНОСТЬ БРОНИ С ТОЧКИ ЗРЕНИЯ МАТЕМАТИКИ И ФИЗИКИ КОТОВ ЯРОСЛАВ ЕВГЕНЬЕВИЧ, ГУЛАКОВ АЛЕКСАНДР ЕВГЕНЬЕВИЧ .....	10
<b>БИОЛОГИЧЕСКИЕ НАУКИ</b> .....	18
ВЛИЯНИЕ СНА НА ФИЗИЧЕСКОЕ СОСТОЯНИЕ ЧЕЛОВЕКА ШУСТОВ АЛЕКСЕЙ ВИКТОРОВИЧ .....	19
СОВРЕМЕННОЕ СОСТОЯНИЕ ЧИСЛЕННОСТИ КОСУЛИ (CAPREOLUS PYGARGUS) НА БАЗЕ РГУ ГОСУДАРСТВЕННОГО НАЦИОНАЛЬНОГО ПРИРОДНОГО ПАРКА «КОКШЕТАУ» КОНИК ТАТЬЯНА АЛЕКСАНДРОВНА, КАИРЖАНОВА АЙГУЛЬ ИБРАГИМОВНА.....	22
ДИНАМИКА ЧИСЛЕННОСТИ КАБАНА (SUS SCROFA) В РГУ ГОСУДАРСТВЕННОМ НАЦИОНАЛЬНОМ ПРИРОДНОМ ПАРКЕ «КОКШЕТАУ» КОНИК ТАТЬЯНА АЛЕКСАНДРОВНА, ЧЕКУНОВА АЛЁНА СЕРГЕЕВНА .....	26
INNOVATIVE TECHNOLOGY TO EXTRACT RUTIN FROM THE SURFACE OF CAPPARIS SPINOSA PLANT ORAZGULYYEVA LALE .....	30
<b>ТЕХНИЧЕСКИЕ НАУКИ</b> .....	33
ВНЕДРЕНИЕ ЭЛЕКТРОННОГО ДОКУМЕНТООБОРОТА ДЛЯ ОБЕСПЕЧЕНИЯ ЭКОНОМИЧЕСКОЙ БЕЗОПАСНОСТИ ОРГАНИЗАЦИИ МУХАМЕТРАХИМОВ ТИМУР АЗАТОВИЧ .....	34
РАЗРАБОТКА ПЕЧАТНОЙ ПЛАТЫ ДЛЯ МОДУЛЯ ELRS ДЬЯЧКОВ ЮРИЙ ЕВГЕНЬЕВИЧ .....	37
СИСТЕМА ШИФРОВАНИЯ ДАННЫХ НА БАЗЕ АЛГОРИТМОВ BENALON И DEAL БАРАНЦЕВ ВИТАЛИЙ ВИТАЛЬЕВИЧ .....	42
ИССЛЕДОВАНИЕ СИСТЕМ ОБМЕНА СООБЩЕНИЯМИ С ОТКРЫТЫМ ИСХОДНЫМ КОДОМ СУЛТАНОВА АХИРА БАХМАН, ЕДИЯРОВ ХАЯЛ МАММЕДОВИЧ .....	46
РЕКОМЕНДАТЕЛЬНЫЙ МОДУЛЬ TELEGRAM ДЛЯ ПОДБОРА ФИЛЬМОВ РАЗУМОВ АНДРЕЙ СЕРГЕЕВИЧ .....	50
ОЦЕНКА УЩЕРБЫ ИНФОРМАЦИОННОГО НАПРАВЛЕНИЯ СВЯЗИ В УСЛОВИЯХ ВОЗДЕЙСТВИЯ ДЕСТАБИЛИЗИРУЮЩИХ ФАКТОРОВ МЕТОДОМ ДВУХ ФУНКЦИИ НГУЕН ХАЙ БИНЬ, НГУЕН ХОАНГ ВУ, НГУЕН СУАН ХИ.....	55
ПОРЯДОК РАЗРАБОТКИ МОДЕЛИ БЕСПИЛОТНОГО ЛЕТАТЕЛЬНОГО АППАРАТА С СИСТЕМОЙ СДУВА ПОГРАНИЧНОГО СЛОЯ ЛОЗИЦКИЙ ДЕНИС АЛЕКСАНДРОВИЧ .....	60

НЕСЧАСТНЫЕ СЛУЧАИ СО СМЕРТЕЛЬНЫМ ИСХОДОМ, ПРОИЗОШЕДШИЕ В ОРГАНИЗАЦИЯХ, ПОДНАДЗОРНЫХ СЕВЕРО-УРАЛЬСКОМУ УПРАВЛЕНИЮ РОСТЕХНАДЗОРА ЗА 2019-2023 ГОДЫ ЧЕРЕПАНОВ АЛЕКСАНДР АЛЕКСЕЕВИЧ .....	63
РЕАЛИЗАЦИЯ АЛГОРИТМА ОРИЕНТАЦИИ ПОДВИЖНОГО ОБЪЕКТА В МАТРИЦАХ НАПРАВЛЯЮЩИХ КОСИНУСОВ НА ОСНОВЕ ОБОБЩЕННОГО УРАВНЕНИЯ ПУАССОНА В ПАКЕТЕ MATLAB SIMULINK СКИБИН СЕРГЕЙ АЛЕКСАНДРОВИЧ .....	66
<b>ЭКОНОМИЧЕСКИЕ НАУКИ</b> .....	72
ТРАНСФОРМАЦИЯ ИНФРАСТРУКТУРЫ БАНКОВСКОГО СЕКТОРА ЭЛЧИБЕКОВ ТАВОНО КУВВАТБЕКОВИЧ .....	73
ВЛИЯНИЕ ДЕМОГРАФИЧЕСКИХ ФАКТОРОВ НА СРЕДНИЕ ЦЕНЫ НА ПЕРВИЧНОМ РЫНКЕ ЖИЛЬЯ В РЕГИОНАХ РОССИЙСКОЙ ФЕДЕРАЦИИ С ПОМОЩЬЮ RHYTON ЕРЁМИНА АЛЁНА АЛЕКСЕЕВНА, ЛИТВИНЕНКО ЕЛИЗАВЕТА СЕРГЕЕВНА, ПРОЦЕНКО АРИНА ВАСИЛЬЕВНА .....	76
ЭКОНОМИЧЕСКИЕ И СОЦИАЛЬНЫЕ ПРОБЛЕМЫ МЕСТНОГО САМОУПРАВЛЕНИЯ ЛАВРЕНКО ЕЛЕНА АЛЕКСАНДРОВНА .....	83
ЦИФРОВЫЕ АКТИВЫ В РОССИЙСКОЙ ФЕДЕРАЦИИ НОВИКОВ ВЛАДИСЛАВ ДМИТРИЕВИЧ .....	87
ПЕРСПЕКТИВЫ РАЗВИТИЯ ШКОЛЬНЫХ ПРЕДМЕТОВ «ЭКОНОМИКА» И «ФИНАНСОВАЯ ГРАМОТНОСТЬ» БРАНТОВА НИНА МАХМУДОВНА .....	91
ВНЕДРЕНИЕ КОНЦЕПЦИИ БЕРЕЖЛИВОГО ПРОИЗВОДСТВА С ПОЗИЦИИ УПРАВЛЕНИЯ РИСКАМИ КОЧЕТОВА ЕКАТЕРИНА АЛЕКСЕЕВНА .....	94
ПРЕДУПРЕЖДЕНИЕ НАЛОГОВЫХ ПРЕСТУПЛЕНИЙ: КОМПЛЕКСНЫЙ ВЗГЛЯД И АКТУАЛЬНЫЕ РЕШЕНИЯ КИРИЛЕНКО КСЕНИЯ АЛЕКСАНДРОВНА .....	98
АУДИТ УЧЕТА ОСНОВНЫХ СРЕДСТВ МАХМУТОВА АЛСУ ИРЕКОВНА .....	101
<b>ФИЛОСОФСКИЕ НАУКИ</b> .....	104
ЭТИЧЕСКИЕ АСПЕКТЫ ИЗМЕНЕНИЯ КЛИМАТА И ЭКОЛОГИЧЕСКОГО КРИЗИСА АНДРЕЕВА АЛЬБИНА АНДРЕЕВНА .....	105
ЖУРНАЛИСТИКА В ВЕЛИКОБРИТАНИИ. ДЕЯТЕЛЬНОСТЬ АНГЛОЯЗЫЧНЫХ СМИ ВНУТРИ СТРАНЫ, А ТАКЖЕ ЗА ЕЁ ПРЕДЕЛАМИ СВЕЖЕНЦЕВА АННА СЕРГЕЕВНА .....	108
ЗАДАЧИ ЛИКВИДАТОРОВ НЕГРАМОТНОСТИ НЕКРАСОВ СТАНИСЛАВ НИКОЛАЕВИЧ .....	111

ОБЩЕСТВЕННОЕ ПРОИЗВОДСТВО В ДЕТСКИХ ГОРОДКАХ И ОБЩЕСТВЕННОЕ ВОСПИТАНИЕ НЕКРАСОВ СТАНИСЛАВ НИКОЛАЕВИЧ .....	116
НЕПРЕРЫВКА В РАБОТЕ И НЕПРЕРЫВНАЯ КУЛЬТУРНАЯ ПОДГОТОВКА: ПРОЕКТ Н.К. КРУПСКОЙ НЕКРАСОВ СТАНИСЛАВ НИКОЛАЕВИЧ .....	121
ФИЛОСОФСКИЕ АСПЕКТЫ ИСКУССТВЕННОГО ИНТЕЛЛЕКТА: ЭТИКА, СОЗНАНИЕ И ОБЩЕСТВО ГАЙДАРЬ ВИКТОРИЯ АЛЕКСАНДРОВНА .....	125
ДИАЛОГ РЕЛИГИОЗНЫХ КУЛЬТУР В СОВРЕМЕННОЙ РОССИИ: ХРИСТИАНСТВО И ИСЛАМ ГАНИЕВА МАРГАРИТА ВЛАДИМИРОВНА.....	130
<b>ФИЛОЛОГИЧЕСКИЕ НАУКИ</b> .....	136
ИГРА СЛОВ В ПРОИЗВЕДЕНИИ Р. ЧАНДЛЕРА «FAREWELL MY LOVELY» ЛУЗАН ДАРИНА СЕРГЕЕВНА, КАРЛОВА ДИАНА МАКСИМОВНА, КОЛЕСОВА ПОЛИНА ПАВЛОВНА .....	137
<b>ЮРИДИЧЕСКИЕ НАУКИ</b> .....	140
ПРЕДМЕТ, ПРЕДЕЛЫ И ПОЛНОМОЧИЯ ПРОКУРОРА ПРИ ОСУЩЕСТВЛЕНИИ НАДЗОРА ЗА ИСПОЛНЕНИЕМ ЗАКОНОВ О ПРОТИВОДЕЙСТВИИ КОРРУПЦИИ В ВООРУЖЕННЫХ СИЛАХ РОССИЙСКОЙ ФЕДЕРАЦИИ ГРАЧЕВ АЛЕКСЕЙ СЕРГЕЕВИЧ .....	141
СОВРЕМЕННЫЕ ПРОБЛЕМЫ БАНКРОТСТВА ФИЗИЧЕСКИХ ЛИЦ В РОССИЙСКОЙ ФЕДЕРАЦИИ ТУГУШЕВА АЛСУ РИНАТОВНА .....	144
НЕКОТОРЫЕ ПРОБЛЕМЫ ПРОТИВОДЕЙСТВИЯ ПРЕСТУПЛЕНИЯМ В СФЕРЕ КОМПЬЮТЕРНОЙ ИНФОРМАЦИИ НИКОЛАЕВ АЛЕКСЕЙ ВИТАЛЬЕВИЧ .....	148
ПОНЯТИЕ И ВИДЫ КОРПОРАТИВНОЙ ОТВЕТСТВЕННОСТИ И ЕЁ ПРАВОВОЕ РЕГУЛИРОВАНИЕ УНАШХОТЛЕВА ФАРИЗАТ ВЛАДИСЛАВОВНА .....	151
ОРГАНИЗАЦИОННО-ПРАВОВОЙ МЕХАНИЗМ РОССИЙСКО-ВЬЕТНАМСКОГО СОТРУДНИЧЕСТВА В ОБЛАСТИ ОБРАЗОВАНИЯ И АКАДЕМИЧЕСКИХ ОБМЕНОВ ДОРОЖКОВА АНАСТАСИЯ СЕРГЕЕВНА, МИНИНА ИРИНА ДМИТРИЕВНА.....	155
К ВОПРОСУ СОВЕРШЕНСТВОВАНИЯ НАЛОГОВОЙ ПОЛИТИКИ ГОСУДАРСТВА ПО ПРЕСЕЧЕНИЮ УКЛОНЕНИЯ ОТ УПЛАТЫ НАЛОГА НА ДОХОДЫ ФИЗИЧЕСКИХ ЛИЦ ТИГАЙ КАРИНА СЕРГЕЕВНА.....	159
ОСОБЕННОСТИ УЧАСТИЯ ПРОКУРОРА В ГРАЖДАНСКОМ СУДОПРОИЗВОДСТВЕ ЛЕЛЁТКО ВИКТОРИЯ ВЛАДИМИРОВНА, СЕЙФУЛЛАЕВА МИНАРА МУСАИБОВНА .....	162
РАЗРАБОТКА МОДЕЛИ ЭФФЕКТИВНОГО УПРАВЛЕНИЯ КАРЬЕРОЙ СОТРУДНИКОВ ОРГАНОВ ВНУТРЕННИХ ДЕЛ В РОССИЙСКОЙ ФЕДЕРАЦИИ ОСИПОВА АНАСТАСИЯ АНДРЕЕВНА .....	166

РОЛЬ ЮРИДИЧЕСКИХ КЛИНИК В СИСТЕМЕ ОКАЗАНИИ БЕСПЛАТНОЙ ЮРИДИЧЕСКОЙ ПОМОЩИ КУДРЯШЕВА ДИАНА ДЕНИСОВНА, ЧЕРНОВОЛ АЛИНА ЮРЬЕВНА.....	169
СУБЪЕКТНЫЙ СОСТАВ БРАЧНОГО ДОГОВОРА ПО СЕМЕЙНОМУ ЗАКОНОДАТЕЛЬСТВУ ВОКЗАЛОВА ДАРЬЯ АНДРЕЕВНА.....	172
ЭВОЛЮЦИЯ И ТЕКУЩЕЕ СОСТОЯНИЕ АЛИМЕНТНЫХ ОБЯЗАТЕЛЬСТВ В РОССИИ МИСЬКОВ АЛЕКСАНДР ЮРЬЕВИЧ.....	175
ОСОБЕННОСТИ ИСПОЛНЕНИЯ ДЕНЕЖНЫХ ОБЯЗАТЕЛЬСТВ В ГРАЖДАНСКОМ ПРАВЕ ВОЙТЕНКО ЕКАТЕРИНА ВИТАЛЬЕВНА, ШЕВАЛЬЕ ВИКТОРИЯ АЛЕКСЕЕВНА.....	178
<b>ПЕДАГОГИЧЕСКИЕ НАУКИ.....</b>	<b>182</b>
ИЗУЧЕНИЕ ЗАДАНИЙ ЕГЭ ПО БИОЛОГИИ НА ТЕМУ МИТОЗА, ТЕОРИЯ ДЛЯ РЕШЕНИЯ ЗАДАНИЙ И АНАЛИЗ РЕЗУЛЬТАТОВ ТЕСТИРОВАНИЯ УЧАЩИХСЯ 10 КЛАССА ХИМИКО-БИОЛОГИЧЕСКОГО ПРОФИЛЯ МАНАЕНКОВА ИРИНА ЕВГЕНЬЕВНА.....	183
ОСНОВНЫЕ КРИТЕРИИ ОТБОРА ТЕКСТОВОГО МАТЕРИАЛА ДЛЯ ОБУЧЕНИЯ ПРОФЕССИОНАЛЬНО-ОРИЕНТИРОВАННОМУ ЧТЕНИЮ НА ИНОСТРАННОМ ЯЗЫКЕ В УСЛОВИЯХ НЕЯЗЫКОВОГО ВУЗА МАКСИМОВА МАРИНА НИКОЛАЕВНА, МАЛЫГИНА КСЕНИЯ АРТУРОВНА.....	189
ПЕДАГОГИЧЕСКИЕ УСЛОВИЯ ФОРМИРОВАНИЯ ФУНКЦИОНАЛЬНОЙ ГРАМОТНОСТИ ОБУЧАЮЩИХСЯ НА УРОКАХ ПО ПРЕДМЕТУ «ОКРУЖАЮЩИЙ МИР» СМАГАРЕВА ЕВГЕНИЯ АЛЕКСАНДРОВНА.....	192
ОСОБЕННОСТИ ВЗАИМОДЕЙСТВИЯ С ДЕТЬМИ С ОГРАНИЧЕННЫМИ ВОЗМОЖНОСТЯМИ ЗДОРОВЬЯ В НАЧАЛЬНОЙ ШКОЛЕ ЧЕРНОВА ДАРЬЯ ПЕТРОВНА.....	195
ЗНАЧЕНИЕ ХУДОЖЕСТВЕННОГО РУЧНОГО ТРУДА В ФОРМИРОВАНИИ ТВОРЧЕСКОЙ, ЦЕЛОСТНОЙ ЛИЧНОСТИ ДОШКОЛЬНИКА ГОЛОВЦИНА НИНА ВЛАДИМИРОВНА, ПОЛУХИНА НАДЕЖДА ДМИТРИЕВНА, СЕРМАН МАРИНА ВЛАДИМИРОВНА.....	198
<b>МЕДИЦИНСКИЕ НАУКИ.....</b>	<b>202</b>
ПОВРЕЖДЕНИЕ ПОЧЕК ПРИ ПОДАГРЕ ОСИПОВА АЛИНА ЮРЬЕВНА.....	203
КАК СПОРТ ВЛИЯЕТ НА ПРОЦЕСС ОБУЧЕНИЯ КОРОВИНА ОЛЬГА АЛЕКСАНДРОВНА.....	206
ЗНАЧЕНИЕ ЛФК В ВОССТАНОВЛЕНИИ ПОСЛЕ БОЛЕЗНИ ДМИТРИЕВА СНЕЖАНА ЮРЬЕВНА.....	209
ПРОФЕССИОНАЛЬНАЯ СРЕДА КАК ФАКТОР РАЗВИТИЯ ВРЕДНЫХ ПРИВЫЧЕК КУЗЬМИНОВ ВЛАДИСЛАВ СЕРГЕЕВИЧ.....	212

ОЗДОРОВИТЕЛЬНАЯ ФИЗИЧЕСКАЯ КУЛЬТУРА И ЕЕ ФОРМЫ. ВЛИЯНИЕ ОЗДОРОВИТЕЛЬНОЙ ФИЗИЧЕСКОЙ КУЛЬТУРЫ НА ОРГАНИЗМ ЕЛОНОВА ВИЛЕНА АЛЕКСАНДРОВНА .....	215
ПОЛЬЗА ГОРНЫХ ЛЫЖ ДЛЯ ДЕТЕЙ В ДОШКОЛЬНОМ ВОЗРАСТЕ СЛОБОЖАНИНА АЛЕКСАНДРА СЕРГЕЕВНА.....	218
<b>ФАРМАЦЕВТИЧЕСКИЕ НАУКИ</b> .....	221
ИНСТРУМЕНТЫ ГЕННОЙ ТЕРАПИИ ЧЕРЕПАНОВА АЛЁНА ИГОРЕВНА.....	222
<b>ВЕТЕРИНАРНЫЕ НАУКИ</b> .....	225
ВЕТЕРИНАРНО-САНИТАРНАЯ ЭКСПЕРТИЗА МЯСА ПРОМЫСЛОВЫХ ЖИВОТНЫХ АМУРСКОЙ ОБЛАСТИ ВОЛКОВА АЛИНА ДМИТРИЕВНА.....	226
<b>ИСКУССТВОВЕДЕНИЕ</b> .....	230
СОВРЕМЕННОЕ АКТЕРСКОЕ ИСКУССТВО КАЗАХСТАНА: СХОДСТВА И РАЗЛИЧИЯ (НА ПРИМЕРЕ, КАЗАХСТАНСКИХ И РОССИЙСКИХ АКТЕРОВ) ЖАКСЫГАЛИ АКНИЕТ НУРЛЫБЕКОВИЧ .....	231
<b>ПСИХОЛОГИЧЕСКИЕ НАУКИ</b> .....	236
УСЛОВИЯ АДАПТАЦИИ ИНОСТРАННЫХ СТУДЕНТОВ В РОССИЙСКИХ ВУЗАХ ЭЛАЛИ МАРИЯ АЛЕКСЕЕВНА .....	237
ПСИХОЛОГИЧЕСКИЕ ОСОБЕННОСТИ ОДАРЕННЫХ ДЕТЕЙ ЭСКАНДЕРОВА ЮЛИЯ АЛЕКСАНДРОВНА .....	241
<b>КУЛЬТУРОЛОГИЯ</b> .....	244
ПАТРИОТИЧЕСКОЕ ВОСПИТАНИЕ ВОЕННОСЛУЖАЩИХ (НА ПРИМЕРЕ ТЕАТРАЛИЗОВАННОГО МАСТЕР-КЛАССА) БАБОШКИНА ЛЮБОВЬ ЮРЬЕВНА .....	245
ТЕМАТИЧЕСКИЕ ОСОБЕННОСТИ ТЕАТРАЛЬНОГО ФОТОРЕПОРТАЖА ПОЗНАНСКАЯ ЕЛЕНА АЛЕКСАНДРОВНА.....	249



# ФИЗИКО-МАТЕМАТИЧЕСКИЕ НАУКИ

УДК: 623.4.017

# ТАНК Т-34. ОСОБЕННОСТЬ И УНИКАЛЬНОСТЬ БРОНИ С ТОЧКИ ЗРЕНИЯ МАТЕМАТИКИ И ФИЗИКИ

КОТОВ ЯРОСЛАВ ЕВГЕНЬЕВИЧ,  
ГУЛАКОВ АЛЕКСАНДР ЕВГЕНЬЕВИЧ

учащиеся  
ГБОУ школа №482

*Научный руководитель: Сембай Андрей Антонович*  
учитель математики  
ГБОУ школа №482

**Аннотация:** Автор статьи проводит анализ бронирования танка Т-34, исследуя историю его создания и описывая уникальные особенности. Детально рассматриваются изменения, внесенные в броню танка, и их влияние на его боеспособность. Основной тезис автора заключается в том, что бронирование Т-34 имело ключевое значение для его успешной эксплуатации на поле боя. В статье рассматриваются не только технические характеристики брони, но и его важность с точки зрения тактики ведения боевых действий.

**Ключевые слова:** танк Т-34, особенность бронирования, рациональный угол наклона, синус, расчеты, чертежи.

## T-34 TANK. THE PECULIARITY AND UNIQUENESS OF ARMOR FROM THE POINT OF VIEW OF MATHEMATICS AND PHYSICS

Kotov Yaroslav Evgenievich,  
Gulakov Aleksandr Evgenievich

*Scientific supervisor: Sembay Andrey Antonovich*

**Abstract:** The author of the article analyzes the armor of the T-34 tank, exploring the history of its creation and describing its unique features. The changes made to the tank's armor and their impact on its combat effectiveness are discussed in detail. The author's main thesis is that the T-34's armor was key to its successful operation on the battlefield. The article discusses not only the technical characteristics of armor, but also its importance from the point of view of combat tactics.

**Key words:** T-34 tank, armoring feature, rational angle of inclination, sine, calculations, drawings.

Под словом танк мы понимаем боевую машину, которая обладает достаточной огневой мощностью, броней и подвижностью. Но возможно ли равноценно объединить все эти три качества в одной машине? Сделать так, чтобы на данный временной промежуток машина могла противостоять орудиям ПТО, была маневренной и проходимой, и при этом обладала орудием, способным поразить практически любого противника. В современном мире разработать такую машину довольно сложно, так как способы поразить боевую машину постоянно расширяются: от банальной мины до дрона с зарядом. По-

этому мы бы хотели рассмотреть временной период с 1938 года по 1941 год. В какой-то мере год становления школ танкостроения в разных странах.

Обратимся к истории: танковый парк СССР на тот момент состоял из:

- Легких танков: Т-26, БТ-7
- Средних танков: Т-28
- Тяжелых танков: Т-35, КВ-1.

Рассмотрим схему бронирования данных танков (рис. 1-5). Обратим внимание, что в данных системах бронирования практически не используется наклон брони, а там, где он есть, он крайне незначителен, что существенно не влияет на результат. Проанализировав чертежи мы можем понять, что броня данных танков была в основном противоположная и уже не соответствовала новым требованиям современной войны.



Рис. 1. Схема бронирования легкого танка Т-26



Рис. 2. Схема бронирования легкого танка БТ-7

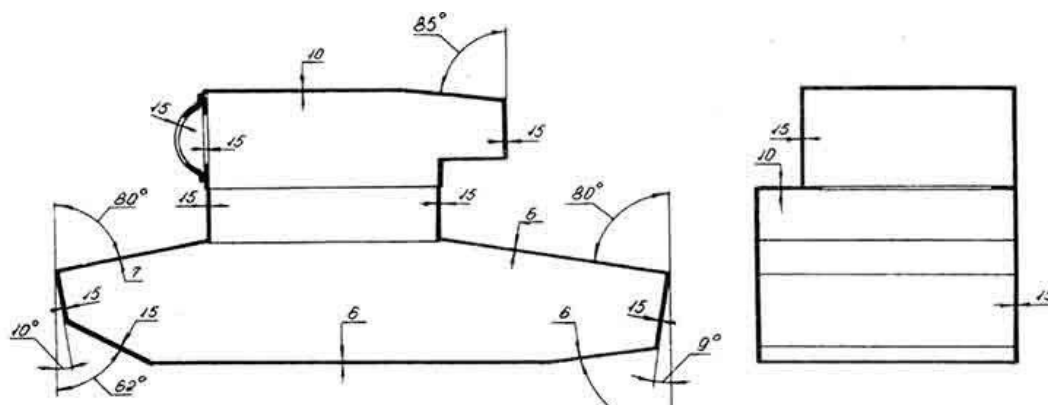

Рис. 3. Схема бронирования среднего танка Т-28

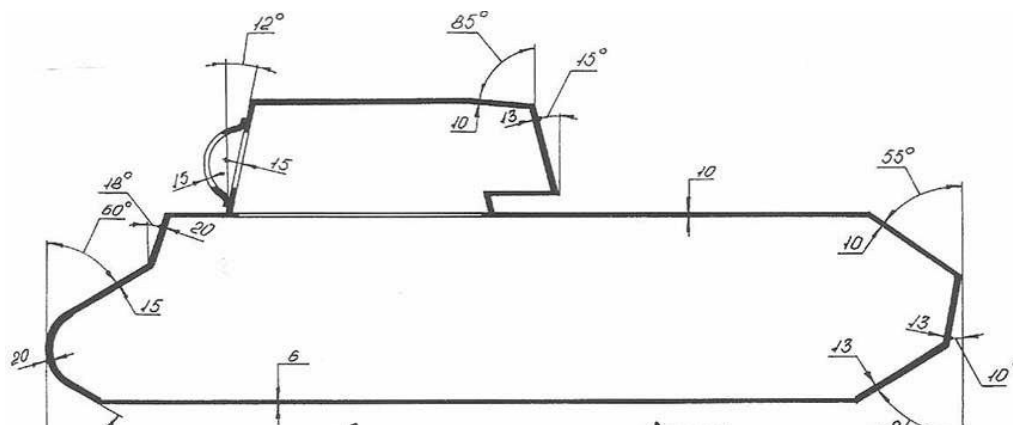

Рис. 4. Схема бронирования тяжелого танка Т-35

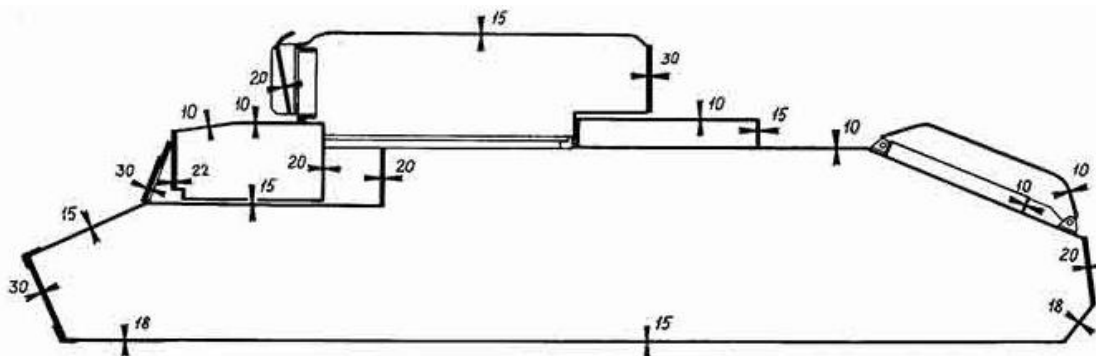

Рис. 5. Схема бронирования тяжелого танка КВ-1

Откроем таблицы бронепробития орудий ПТО других стран и выберем расстояние в 500м.

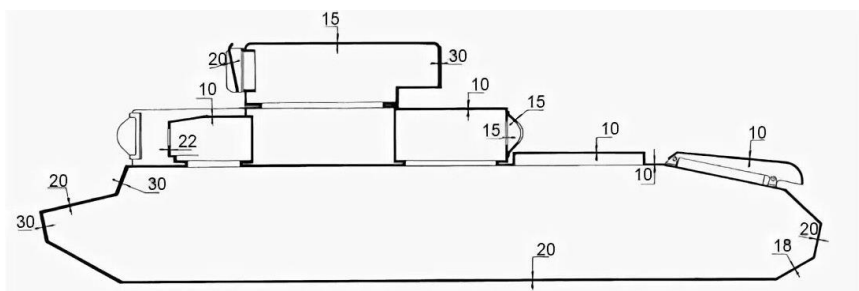
Таблица 1

**Анализ поражения танка в лобовую проекцию.  
(Плюсом указано 100% поражение, минусом – 100% непробитие)**

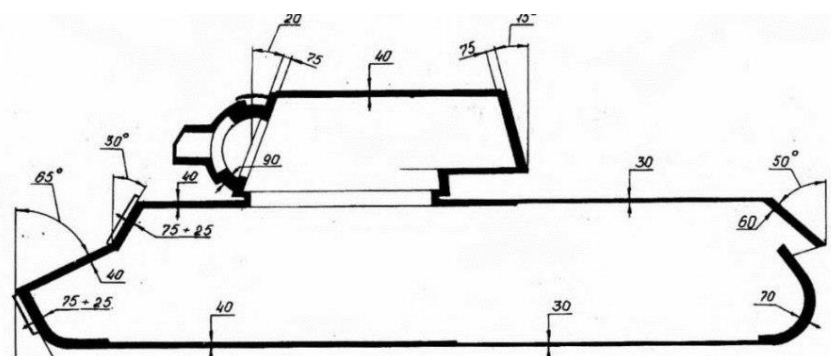
Танк\Орудие	М6 США 37мм	FLAK 16 Германия 37 мм	PAK 36 Германия 47мм	МК 3 Великобритания 57мм
Т-26	42мм +	36мм +	65мм +	68мм +
BT-7	42мм +	36мм +	65мм +	68мм +
Т-28	42мм +	36мм +	65мм +	68мм +
Т-35	42мм +	36мм +	65мм +	68мм +
КВ-1	42 мм -	36мм -	65мм -	68мм -

В таблице указано бронепробитие бронебойным сплошным снарядом. «+» - пробитие с последующим поражением. «-» - непробитие.



Рис. 6. Климент Ворошилов – 1

Как мы видим, единственная боевая машина, способная противостоять средствам ПТО – Клим Ворошилов (рис. 6). Но, здесь важно понимать специфику, тяжелый танк имеет относительно «слабый» мотор, плюс толстая броня не позволяет танку развивать большую скорость. По сути, тяжелый танк – это ДОТ на гусеницах.

К аналогичным выводам пришли и сотрудники ГАБТУ РККА.

В сентябре 1937 года управление выдает 183-ему заводу ТТЗ для создания нового маневренного танка. Проект получает название А-20. Однако события в Испании заставляют изменить техническое задание. Ведущими конструкторами становятся: Гинзбург, Кошкин, Морозов (рис. 7).

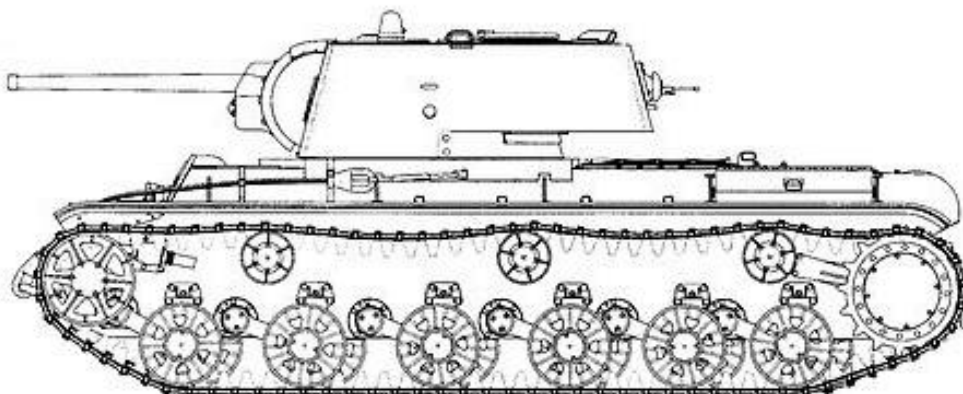

Рис. 7. Гинзбург, Морозов, Кошкин

Как вспоминал С. Гинзбург:

«Мощность и скорострельность современных противотанковых 37-мм пушек является достаточной, чтобы сделать безуспешной атаку роты тонкобронных танков, производящуюся в строю повзводно, при условии наличия 1-2 противотанковых пушек на 200-400 м обороны фронта...»

На основании этих фактов руководство АБТУ принимает следующее решение:

«Проект продолжить, усилить бронирование в лобовой части до 30 мм, башню приспособить для установки орудия калибром в 76,2 мм...»

В сентябре 1939 года после изготовления опытных образцов и демонстрации руководству на полигоне в Кубинке боевая машина была принята на вооружение с требованием увеличить толщину основных бронелистов до 45 мм и с присвоением обозначения Т-34 (рис. 8).



Рис. 8. Первая версия танка Т-34

Проведем анализ бронезащищённости нового танка. Обратимся к чертежам, как мы видим, толщина брони вокруг - 45 мм (рис. 9).

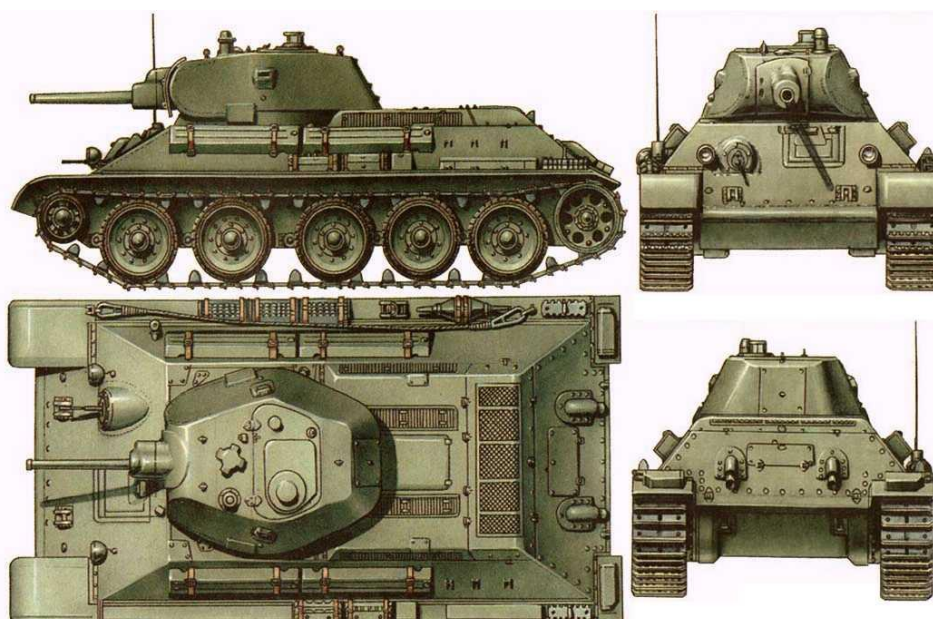

Рис. 9. Схема бронезащищённости танка Т-34

Проведем расчёты. Проектировщики заложили в основу бронелисты с рациональными углами наклона. Такой тип брони называется приведенной. Ее толщина отличается от номинала.

Для ее расчета воспользуемся схемой (рис. 10).

Как мы видим толщина приведенной брони напрямую зависит от угла, в частности от одной из характеристик угла – тригонометрической функции.

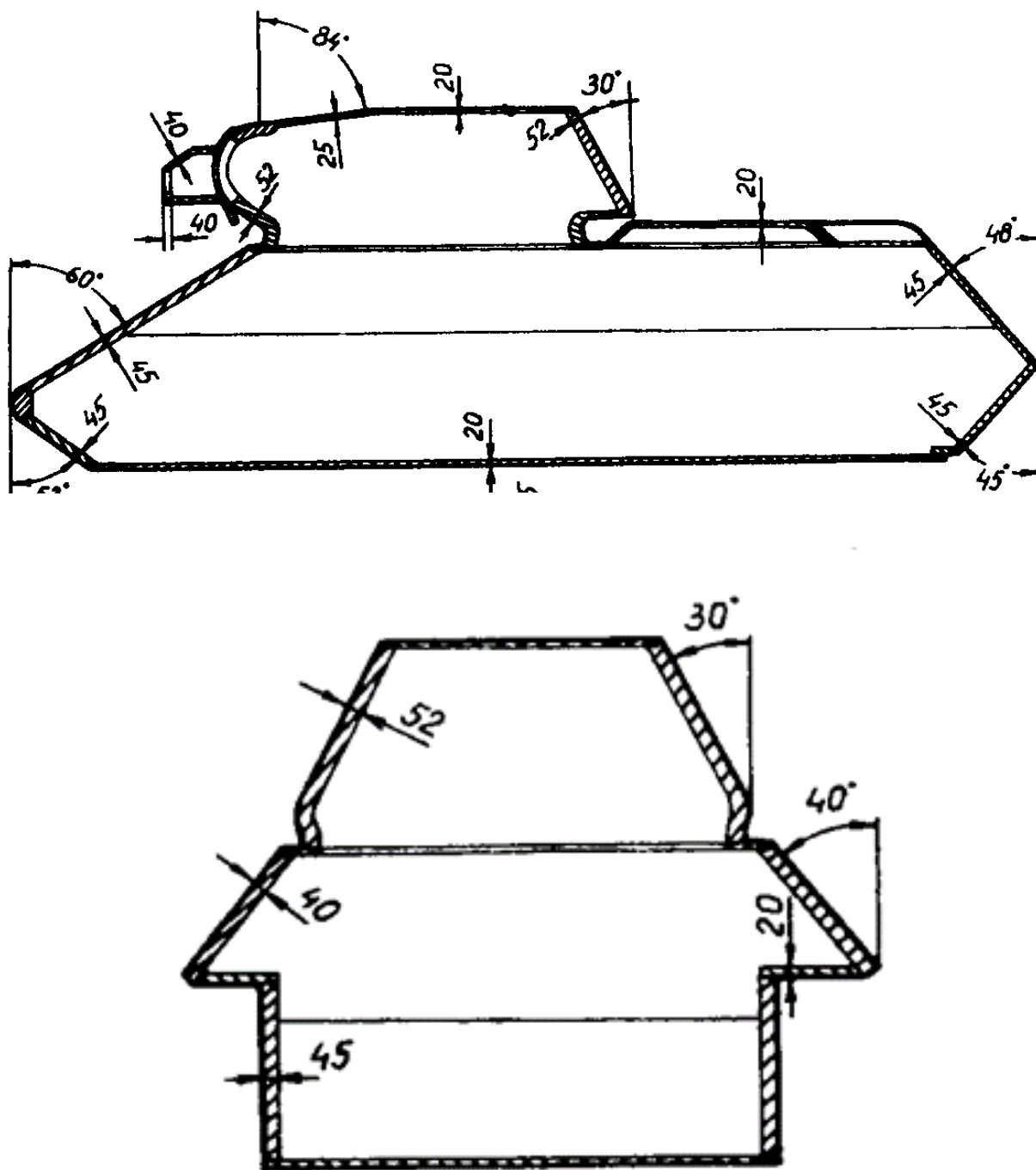



Рис. 10. Схема пробития брони двух типов снарядом

Обозначим угол встречи за  $a$ , толщину брони за  $c$ , толщину приведенной брони за  $c_0$ . Получим, что:

$$\sin a = \frac{c}{c_0}$$

Тогда выразим толщину приведенной брони:

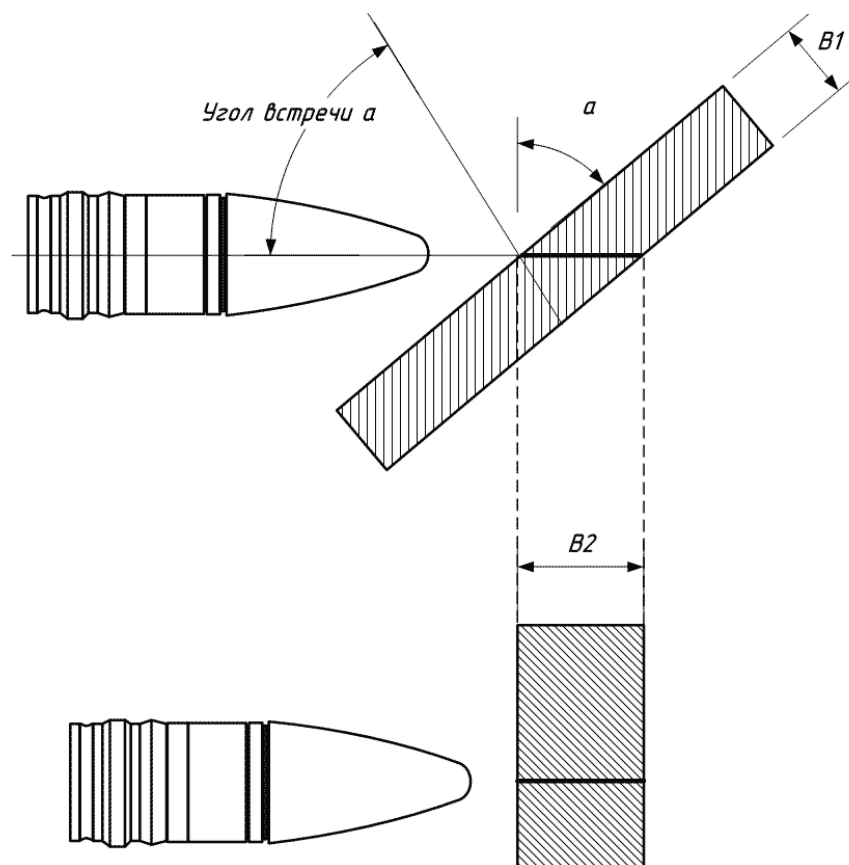
$$c_0 = \frac{c}{\sin a}$$

Воспользуемся формулой приведения:

$$\sin\left(\frac{\pi}{2} - a\right) = \cos a$$

Получим итоговую формулу:  $c = c_0 \cdot \cos a$

На основе полученной формулы составим таблицу (табл. 2), какую толщину будут иметь бронелисты Т-34 при углах в  $60^\circ$  и  $45^\circ$ , в лобовой, бортовой и кормовой проекциях.

Таблица 2

Расчет толщины приведенной брони танка Т-34

Тип броневой детали	Верхняя лобовая деталь	Нижняя лобовая деталь	Борта	Корма
Номинальное значение брони	45 мм	45 мм	40 мм	45 мм
Приведенное значение брони	$45: \cos \frac{\pi}{3} = 90$ мм	$45: \cos \frac{\pi}{4} = 63.63$ мм	$40: \cos \frac{\pi}{4} = 58.74$ мм	$45: \cos \frac{\pi}{4} = 63.63$ мм

На основании полученных данных проверим бронезащищенность против орудий ПТО зарубежных стран (табл. 3).

Таблица 3

Анализ поражения танка в лобовую и бортовые проекции

Танк\Орудие	М6 США 37мм	FLAK 16 Германия 37 мм	PAK 36 Германия 47мм	МК 3 Великобритания 57мм
Т-34	42мм -\-	36мм -\-	65мм -\-	68мм -\-

В таблице указано бронепробитие бронебойным сплошным снарядом. «+» - пробитие с последующим поражением. «-» - не пробитие. Как мы видим, с таким расположением брони танк становится неуязвимым для поражения как в лобовую, так и бортовую проекцию. При этом важно отметить, что мы проанализировали исключительно такую величину как толщина брони. Рассмотрим физическое явление, которое называется рикошет (рис. 11).



Рис. 11. Рикошет снаряда от твердой поверхности

Для начала разберемся с понятием рикошет. Рикошет – это отскакивание объекта от поверхности. Следует понимать, что большинство рикошетов возникают случайно, так как еще в 1893 году Степан Осипович Макаров создал «Макаровские колпачки». Это колпачок из мягкой стали, который одевался поверх классического снаряда и тем самым нормализовал его к поверхности. Несмотря на то, что сила отклонения замедляет полет снаряда, он все равно может иметь высокую скорость и соответственно высокую проникающую способность.

Обратимся немного к физике.

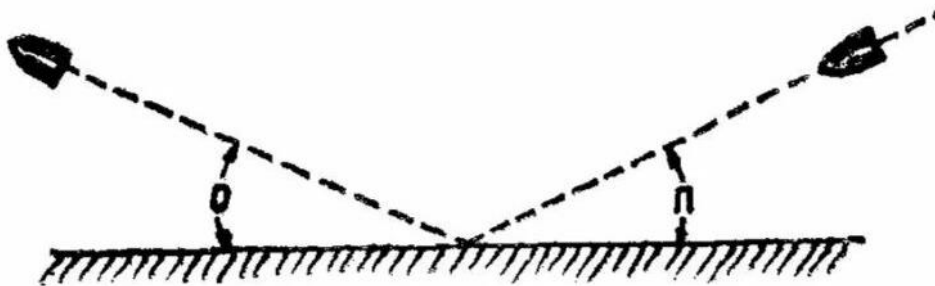

Рис. 12. Рикошет снаряда от брони. Углы «закусывания»

Рассмотрим ситуацию на рисунке (рис. 12):

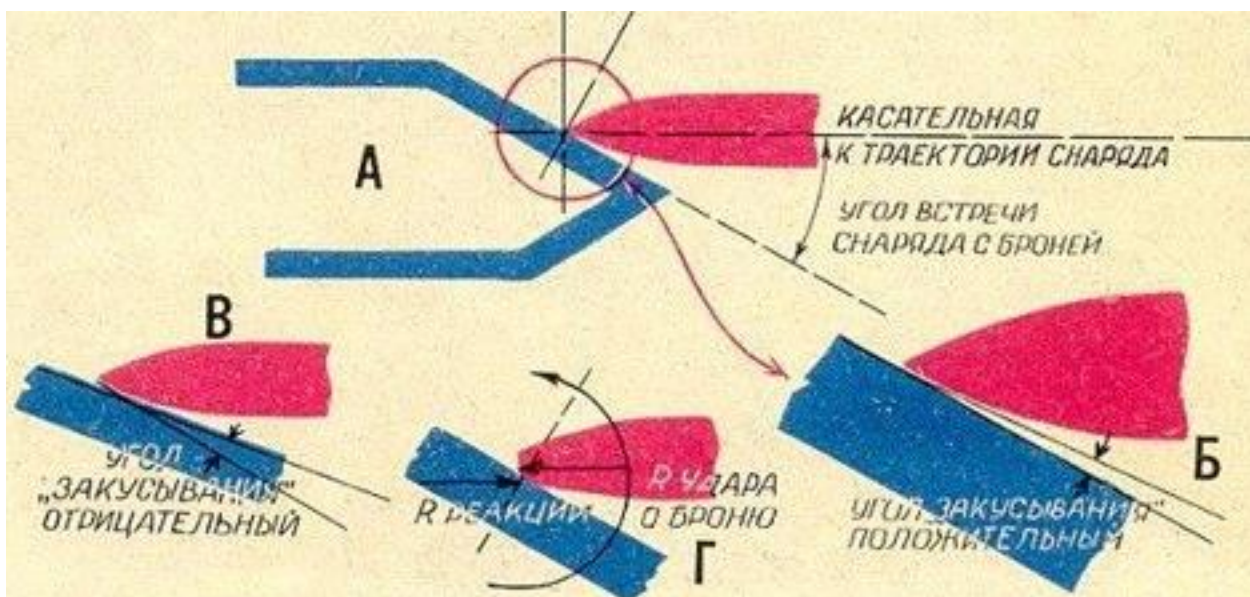

А – снаряд встретился с броней. Дальше возможны варианты в зависимости от угла встречи. Чем ближе угол к перпендикуляру, тем выше вероятность пробития брони. Но так как при соприкосновении снаряда и листа брони происходит выброс энергии и деформации снаряда, то появляется новый термин – угол «закусывания», и мы рассматриваем уже его градусную меру. Если угол закусывания положительный, то происходит ситуация Б и снаряд пробивает бронелист.

Следует обратить также внимание на тот факт, что чем притупленее головная часть снаряда, тем больше вероятность его доворота до нормали и соответственно – поражения объекта.

Проведя это исследование, мы выяснили, в чем уникальность конструктивных особенностей танка Т-34. Что сделало танк высокозащищенным, скоростным и маневренным.

## Список источников

1. Курс артиллерии. Кн. 1. Общие сведения. М., 1941 Воениздат НКО СССР
2. Михаил Барятинский: Т-34. Все о танке непобедимом и легендарном. ISBN: 978-5-9955-1162-5
3. Легенда Победы Т-34 Проказов Борис Борисович ISBN: 978-985-18-3695-2
4. Учебник: Теория стрельбы из танков. Н. И. Романов Издание Академии Маршала Р. Я. Малиновского.

# БИОЛОГИЧЕСКИЕ НАУКИ

УДК 57

# ВЛИЯНИЕ СНА НА ФИЗИЧЕСКОЕ СОСТОЯНИЕ ЧЕЛОВЕКА

**ШУСТОВ АЛЕКСЕЙ ВИКТОРОВИЧ**

студент

ФГБОУ ВО «Кемеровский государственный медицинский университет»

*Научный руководитель: Мамаев Евгений Александрович*

*старший преподаватель кафедры физической культуры*

*ФГБОУ ВО «Кемеровский государственный медицинский университет»*

**Аннотация:** цель данной работы – изучить влияние сна на организм человека, а также психологическое и физическое состояние здоровья, обусловленное продолжительностью сна и условиями пребывания во сне. В данной работе представлены основные причины расстройств сна и их влияние на организм человека. Цель данной работы - изучить состояние человеческого организма во время длительного сна и его недостатка, а также показать положительные стороны полноценного сна.

**Ключевые слова:** сон, триптофан, фаза сна, гормоны, биоритмы.

## THE EFFECT OF SLEEP ON A PERSON'S PHYSICAL CONDITION

**Shustov Alexey Viktorovich**

*Scientific adviser: Mamaev Evgeniy Alexandrovich*

**Abstract:** The purpose of this work is to study the effect of sleep on the human body, as well as the psychological and physical state of health due to the duration of sleep and the conditions of sleep. This paper presents the main causes of sleep disorders and their effects on the human body. The purpose of this work is to study the state of the human body during prolonged sleep and its deficiency, as well as to show the positive sides of a full sleep.

**Key words:** sleep, tryptophan, sleep phase, hormones, biorhythms.

Сон – это не просто период отдыха для организма, но и важный процесс, определяющий наше физическое и психическое здоровье. Влияние качества и продолжительности сна на физическое состояние человека неоспоримо, и понимание этой связи имеет ключевое значение для поддержания общего благополучия и производительности в повседневной жизни.

Для обеспечения нормальной жизнедеятельности человека необходимо рациональное сочетание трудовой деятельности и отдыха. Сон – это пассивный отдых организма.

С научной точки зрения считается, что здоровый сон – залог успеха в профессии, учебе и жизни. Мозг современного человека переполнен информацией, накопленной в течение дня. Нужная информация хранится дольше, а ненужная "стирается" из памяти. Люди должны спать в среднем восемь часов, но это зависит от таких факторов, как психическое и физическое здоровье и активность.

Сон составляет треть жизни, и бессонница или длительное недосыпание могут привести к смерти. Умственный труд, длительное эмоциональное перенапряжение и большой поток информации являются причинами расстройств сна. Внешняя среда играет важную роль в нарушениях сна.

Физиологические процессы во время сна: Во время сна происходят важнейшие процессы вос-

становления и регенерации организма. Это время, когда клетки восстанавливаются, ткани ремонтируются, а метаболические процессы синхронизируются. Недостаточное количество сна может нарушить эти процессы, что негативно отразится на физическом здоровье.

**Влияние сна на иммунную систему:** Сон имеет прямое воздействие на работу иммунной системы. Во время сна организм производит цитокины, необходимые для борьбы с инфекциями и восстановления тканей. Недостаточный сон может снизить эффективность иммунной системы, делая человека более уязвимым к инфекциям и болезням.

**Влияние на метаболизм и вес:** Недостаточный сон может привести к нарушениям в метаболизме, что может способствовать набору лишнего веса и развитию ожирения. Это связано с изменениями уровня гормонов, таких как лептин и грелин, которые контролируют аппетит и чувство сытости.

**Влияние на физическую активность и спортивные достижения:** Качество сна напрямую влияет на физическую активность и спортивные достижения. Хороший сон улучшает координацию движений, ускоряет восстановление после тренировок и способствует лучшей концентрации во время соревнований.

Нехватка сна может иметь серьезные последствия для физического состояния человека.

**Ухудшение когнитивных функций:** Недостаток сна приводит к ухудшению памяти, внимания, концентрации и обработки информации. Это может сказаться на производительности на работе или в школе, а также повлечь за собой риски в бытовых ситуациях, таких как вождение автомобиля.

**Увеличение риска травм и несчастных случаев:** Люди, страдающие от хронической нехватки сна, более подвержены травмам и несчастным случаям на работе, в дорожном движении и в быту из-за сниженной реакции и координации движений.

**Повышенный риск развития сердечно-сосудистых заболеваний:** Недостаточный сон связан с повышенным уровнем стресса и артериального давления, что увеличивает вероятность развития сердечно-сосудистых заболеваний, таких как гипертония, инфаркт и инсульт.

**Ослабление иммунной системы:** Недостаточный сон подавляет иммунную функцию, делая организм более уязвимым к инфекциям. Это может привести к увеличенной частоте простуд, гриппа и других заболеваний.

**Негативное влияние на метаболизм и вес:** Нехватка сна может нарушить гормональный баланс, что приводит к увеличению аппетита, особенно к предпочтению высококалорийных продуктов. Это в свою очередь может привести к набору лишнего веса и развитию ожирения.

**Повышенный риск развития диабета:** Хронический недосып может увеличить риск развития диабета типа 2 из-за нарушения регуляции уровня глюкозы в крови и снижения чувствительности к инсулину.

**Увеличение риска психических расстройств:** Недостаточный сон связан с ухудшением настроения, раздражительностью, тревожностью и депрессией. Длительная нехватка сна может привести к развитию серьезных психических расстройств.

Здоровый сон играет ключевую роль в обеспечении физического и психического благополучия человека. Вот несколько положительных свойств здорового сна:

**Улучшение когнитивных функций:** Хороший сон способствует улучшению памяти, концентрации, внимания и способности к решению проблем. Это позволяет лучше осваивать новую информацию и повышает эффективность учебы или работы.

**Повышение иммунитета:** Во время сна организм производит цитокины, которые помогают бороться с инфекциями и укрепляют иммунную систему. Здоровый сон помогает снизить риск заболеваний и ускоряет восстановление после болезни.

**Оптимизация метаболизма и веса:** Правильный сон способствует нормализации уровня гормонов, контролирующих аппетит, таких как лептин и грелин. Это помогает уменьшить желание к употреблению высококалорийной пищи и поддерживает здоровый вес.

**Поддержание здорового сердечно-сосудистого состояния:** Регулярный и качественный сон снижает уровень стресса и артериального давления, что уменьшает риск развития сердечно-сосудистых заболеваний, таких как гипертония, инфаркт и инсульт.

Повышение физической активности и спортивных достижений: Хороший сон способствует быстрому восстановлению мышц и повышает энергию, что позволяет улучшить результаты физических тренировок и спортивных соревнований.

Улучшение сна может быть достигнуто различными методами, включая изменения в образе жизни, создание комфортной среды для сна и различные техники релаксации. Вот несколько методов, которые могут помочь улучшить качество сна:

**Регулярный режим сна:** Постарайтесь ложиться и вставать в одно и то же время каждый день, даже в выходные. Это поможет синхронизировать ваш циркадный ритм и улучшит качество сна.

**Создание комфортной среды для сна:** Обеспечьте тихий, прохладный и темный место для сна. Используйте шторы или маски для сна, если нужно затемнить помещение. Удостоверьтесь, что ваш матрас и подушки подходят вам по удобству.

**Избегание кофеина и других возбуждающих веществ:** Избегайте употребления кофеина, никотина и алкоголя перед сном, так как они могут помешать вашему сну.

**Физическая активность:** Регулярные упражнения могут помочь улучшить качество сна. Однако старайтесь заканчивать тренировки за несколько часов до сна, чтобы не активировать свой организм перед сном.

## Список источников

1. Борбели А. Тайна сна. М.: ИНФРА-М, 1989. С. 367.
2. Винчестер А. Основы современной биологии. М., 1967. С. 327.
3. Курепина М.М., Воккен Г.Г. Анатомия человека. М., 1979. С. 304.

УДК 639.1.052:599.73(574.22)(045)

# СОВРЕМЕННОЕ СОСТОЯНИЕ ЧИСЛЕННОСТИ КОСУЛИ (*CAPREOLUS PYGARGUS*) НА БАЗЕ РГУ ГОСУДАРСТВЕННОГО НАЦИОНАЛЬНОГО ПРИРОДНОГО ПАРКА «КОКШЕТАУ»

**КОНИК ТАТЬЯНА АЛЕКСАНДРОВНА,**

охотовед

РГУ «Государственный национальный природный парк «Кокшетау»

**КАИРЖАНОВА АЙГУЛЬ ИБРАГИМОВНА**

студент

НАО «Казахский агротехнический исследовательский университет  
им. С.Сейфуллина» Казахстан, г. Астана**Научный руководитель: Бекеева Саулемай Айдаровна,**

к.б.н., доцент

НАО «Казахский агротехнический исследовательский университет  
им. С.Сейфуллина» Казахстан, г. Астана

**Аннотация.** При учете численности косули на территории природного парка «Кокшетау» с 2019 по 2023 годы установлено постоянная тенденция увеличения популяции. Выявлено, что такой стабильный рост численности косули является результатом хорошо проводимой работы по биотехническим мероприятиям егерской службы данной охраняемой природной территории, а также росту поголовья способствует малочисленность естественных врагов и отсутствие рационального использования косуль, как ресурса.

**Ключевые слова:** Кокшетау, государственный национальный природный парк, косуля, метод зимнего маршрутного учета, динамика численности.

## THE CURRENT STATE OF THE NUMBER OF ROE DEER (*CAPREOLUS PYGARGUS*) ON THE BASIS OF THE STATE NATIONAL PARK "KOKSHETAU"

**Konik Tatyana Alexandrovna,  
Kairzhanova Aigul Ibragimovna**

**Annotation.** When taking into account the number of roe deer in the territory of the Kokshetau State National Natural Park from 2019 to 2023, a constant increase trend has been established. It has been revealed that such a stable increase in the number of roe deer is the result of well-conducted work on biotechnical measures of the jaeger service of this specially protected natural area, as well as the growth of livestock is facilitated by the small number of natural enemies and the lack of rational use of roe deer as a resource.

**Key words:** Kokshetau, state National Natural Park, roe deer, method of winter route accounting, population dynamics.

В РГУ Государственном национальном природном парке (ГНПП) «Кокшетау» подвид Сибирской косули (*Capreolus pygargus*) преимущественно обитает в северном регионе. Как показано во многих исследованиях [1, с.103; 2, с. 186; 3, с.97], численность косули зависит от многих факторов. В суровый зимний период образование высокого снежного покрова и наста, являются лимитирующими факторами, приводящими к труднодоступности естественной кормовой базы.

Цель исследования изучить современное состояние численности косули (*Capreolus pygargus*) на базе РГУ ГНПП «Кокшетау».

Исследование численности косули проводилось с 2019 по 2023 годы методом зимнего маршрутного учета (ЗМУ). Также учет осуществлялся в местах их скопления, на подкормочных площадках и кормовых полях в соответствии с утвержденной инструкцией по учету животных на территории Республики Казахстан [4, с.2]. Площадь РГУ ГНПП «Кокшетау» составляет 182076 га., включает пять филиалов и три государственных природных заказника (ГПЗ). Территория парка на 83% покрыта лесом, которые чередуются со степными зонами и наличием крупных озер и рек [5, с.2].

Для определения оптимальной емкости и плотности животных было проведено исследование качества угодий как среды обитания косуль. Распределение охотничьих угодий по бонитетам для косуль в пяти филиалах РГУ ГНПП "Кокшетау" представлено в табл.1.

**Таблица 1**

**Распределение охотничьих угодий по бонитетам**

Филиалы	Класс бонитета						Итого	Средний класс бонитета
	I	II	III	IV	V	н/с		
№1	-	-	24495	21572	-	167	46234	3,5
№2	-	3232	21136	22789	-	5578	52735	3,4
№3	-	-	10510	18921	-	6111	35542	3,7
№4	-	2421	27162	5782	-	1260	36625	3,1
№5	471	117	4922	2698	1808	924	10940	3,5

Примечание: I- бонитет - лучшие угодья; II- бонитет – хорошие угодья; III - бонитет – средние угодья; IV бонитет – плохие угодья; V бонитет – очень плохие угодья.

Данные (табл.1.) показали, что средний бонитет качества угодий в пяти филиалах соответствовал III классу, который означает менее разнообразную кормовую базу, достаточную охрану, редкие и малые урожаи кормов, неравномерную плотность населения, но пригодную для обитания животных.

Учетные данные по численности косули за 2019-2023 годы по филиалам, ГПЗ и на территории РГУ ГНПП «Кокшетау» в целом представлено в табл.2.

**Таблица 2**

**Учетные данные по численности косули за 2019-2023 годы по филиалам и ГПЗ, на базе РГУ ГНПП «Кокшетау»**

Численность косули по:	2019г.	2020 г.	2021 г.	2022 г.	2023 г.
- филиалам №1-5					
<i>Всего:</i>	2722	2983	3099	3251	3654
- ГПЗ №1-3					
<i>Всего:</i>	1620	1650	1695	1702	1750
- ГНПП «Кокшетау»					
<i>Итого:</i>	4342	4633	4794	4953	5404

Так, численность косули в пяти филиалах парка имела постоянную тенденцию к увеличению на 25%, и в целом на период времени 2023 г составило 3654 голов по сравнению с 2019 годом. В ГПЗ №2 и №3 увеличение численности косули было не значительным и составляло 9% и 12% соответственно. В целом на территории РГУ ГНПП «Кокшетау» численность косуль по данным ЗМУ за последние 5 лет

увеличилось от 4342 до 5404 голов. Следовательно, за исследуемый период времени численность косули на территории РГУ ГНПП «Кокшетау» увеличилась на 19,6%, что свидетельствует о положительной динамике численности популяции.

Половозрастная структура косули (рис.1.) в целом по парку имеет постоянную тенденцию к увеличению. В 2019 году общее число косуль составляло 4342 особей, из них - 25,5% - самцы, 30% - самки, 44,5% - сеголетки, а в 2023 году из 5404 косуль было выявлено 24% самцов, 35% самок и 41% сеголетки. При этом, по сравнению с 2019 годом, в 2023 году, число самок в процентном соотношении увеличилось, а самцов и сеголеток уменьшилось, что возможно такие показатели связаны с особенностями размножения косуль.

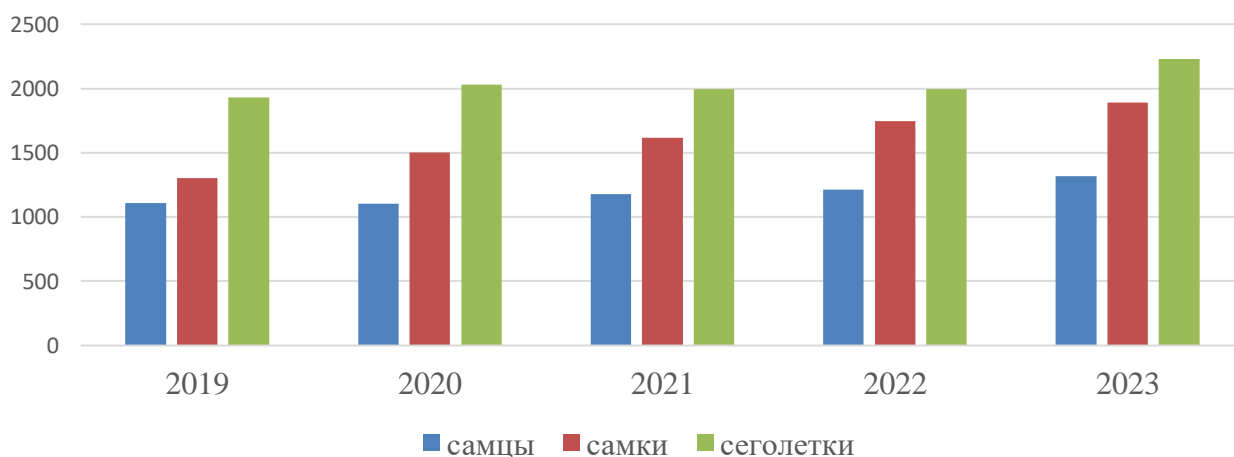

**Рис. 1. Структура популяции косули в РГУ ГНПП «Кокшетау» за 2019-2023 годы**

Показатели, характеризующие емкость охотничьих угодий представлены в табл. 3. из которого следует, что оптимальная плотность популяции каждого вида животных зависит от их бонитета и способствует увеличению численности животных.

**Таблица 3**

**Средние показатели, характеризующие емкость охотничьих угодий**

Вид животного	Расчетная площадь обитания (га)	Емкость угодий по плотности (голов)	Фактическая площадь обитания (га)	Количество учтенных животных (голов)	Отклонения в результате влияния антропогенных факторов (+- голов)
Лось	182076	312	164357	441	+129
Олень	182076	515	168114	412	- 103
Косуля	182076	1081	131423	3654	+2573
Кабан	182076	965	168126	727	-238

Так, по данным из табл.3, следует, что в среднем на территории парка пригодных для обитания косуль могут обитать 1081 особей, а в период исследований их численность составляет 3654 особей, что превышает численность более чем в три раза.

Таким образом, не смотря на незначительные колебания численности косули, связанные с климатическими условиями, с 2019 года наблюдается устойчивый рост поголовья данного вида популяции. Выявлено, что современное состояние численности косуль (*Capreolus pygargus*) на базе РГУ ГНПП «Кокшетау» в 3 раза превышает допустимую оптимальную плотность популяции. Повышению численности популяции возможно способствует малочисленность естественных врагов, отсутствием лимитирующих факторов и/или незначительное их количество, а также отсутствие рационального использования косуль, как ресурса. Это обусловлено тем, что 15 июня 2017 года были внесены изменения и до-



полнения в некоторые законодательные акты Республики Казахстан по вопросам растительного и животного мира, согласно, этих изменений в Законе «Об особо охраняемых природных территориях» в статье 47 в пункте 1 исключен подпункт 7, которым разрешалась любительская (спортивная) охота в зоне ограниченно-хозяйственной деятельности [6,с.4].

## Список источников

1. Шамраев А.В., Чиркова Е.Н., Мисетов И.А.. Биотехнические мероприятия по поддержанию плотности популяции косули сибирской (*Capreolus pygargus*) на территории Оренбургской области // Вестник Оренбургского государственного университета. - 2017. - № 8. - С. 103-106.
2. Сенчик А.В., Кухаренко Н.С., Константинов С.В. Влияние климатических условий на динамику численности сибирской косули (*Capreolus pygargus* pall) в зимний период в Приамурье // Дальневосточный аграрный вестник. - 2018. - № 4. - С. 187-194.
3. Козорез, А.И. Структура непродуцированных потерь охотничьих животных в Беларуси // ISSN 1683-0377. Труды БГТУ. №1. Лесное хозяйство. - 2011. - № 1 (139). - С. 97-99.
4. <https://adilet.zan.kz/rus/docs/V1200007492> (дата обращения 3.10.2023г.).
5. <https://gnppkokshetau.kz/> Ведомственные материалы. Отчёт об учете косули РГУ ГНПП «Кокшетау», 2019 - 2023 г. (дата обращения 28.09.2023г.).
6. [https://kodeksy-z.com/ka/ob\\_osobo\\_ohranyaemyh\\_prirodnih\\_territoriyah/47.htm](https://kodeksy-z.com/ka/ob_osobo_ohranyaemyh_prirodnih_territoriyah/47.htm) (дата обращения 3.10.2023г.).

УДК 639.111

# ДИНАМИКА ЧИСЛЕННОСТИ КАБАНА (*SUS SCROFA*) В РГУ ГОСУДАРСТВЕННОМ НАЦИОНАЛЬНОМ ПРИРОДНОМ ПАРКЕ «КОКШЕТАУ»

**КОНИК ТАТЬЯНА АЛЕКСАНДРОВНА,**

охотовед

РГУ «Государственный национальный природный парк «Кокшетау»

**ЧЕКУНОВА АЛЁНА СЕРГЕЕВНА**

студент

НАО «Казахский агротехнический исследовательский университет

им. С.Сейфуллина»

**Научный руководитель: Бекеева Саулемай Айдаровна**

к.б.н., доцент

НАО «Казахский агротехнический исследовательский университет

им. С.Сейфуллина» Казахстан, г. Астана

**Аннотация.** При проведении исследований учета численности кабана на территории РГУ ГНПП «Кокшетау» было установлено, что количество популяции за последние пять лет (2019-2023гг) увеличивалось на 40%. Выявленный стабильный рост численности кабана является результатом проводимой работы по биотехническим мероприятиям и возможно, отсутствие естественных врагов в охраняемом парке.

**Ключевые слова:** Кокшетау, государственный парк, кабан, динамика численности, учет.

**BOAR POPULATION DYNAMICS (*Sus scrofa*) AT THE RUSSIAN STATE UNIVERSITY OF NATIONAL NATURE KOKSHETAU PARK**

**Konik Tatyana Alexandrovna,****Chekunova Alena Sergeevna***Scientific supervisor: Bekееva Saulemai Aidarovna*

**Annotation.** When conducting studies on accounting for the number of wild boar in the territory of the State State Unitary Enterprise "Kokshetau", it was found that the number of the population has increased by 40% over the past five years (2019-2023). The revealed stable growth in the number of wild boar is the result of ongoing work on biotechnical measures and possibly the absence of natural enemies in the protected park.

**Key words:** Kokshetau, state park, wild boar, population dynamics, accounting.

На территории Центрального региона Казахстана кабан обитает на подходящих биотопах тростниковых зарослях, лесах, тугаях по берегам рек, в горах и представляет вид Среднеазиатский (*Sus*

scrofa nigripes Blanf.), отличающаяся с короткой лицевой частью черепа и широко расставленными скулами, довольно массивный и крупный зверь [1]. Воздействие различных факторов обуславливает периодические спады и подъемы численности кабана в разных регионах страны [2, с.424].

Целью работы явилось изучение динамика численности кабана на территории РГУ государственного национального природного парка (ГНПП) «Кокшетау».

Учет численности кабана на территории РГУ ГНПП «Кокшетау» (далее парк) проводился инспекторами в зимний период за 2019 - 2023 годы., были использованы маршрутный учет по следам, прогонном, на подкормочных площадках, визуальный учет со смотровых площадок, а также в местах их концентрации по утвержденной инструкции учета животных на территории Республики Казахстан [3, с.2]. Парк площадью 182076 г., подразделяется на пять филиалов и три государственных природных заказников (ГПЗ), покрытый лесами на 83%, которые чередуются со степными зонами и крупными озерами, реками.

Для определения оптимальной емкости и плотности животных, было установлено качество угодий, как среда обитания кабана. Так распределение охотничьих угодий по бонитетам для кабанов в пяти филиалов парка представлен в табл.1.

**Таблица 1**

**Распределение охотничьих угодий по бонитетам**

Филиалы	Класс бонитета					итого	Средний класс бонитета
	I	II	III	IV	V		
№1	-	991	20940	25226	-	52735	3,5
№2	-	264	19617	26186	-	46234	3,5
№3	-	42	18317	17006	-	36625	3,5
№4	-	25	9128	20368	-	35542	3,7
№5	-	186	2988	4300	2542	10940	3,9

Примечание: I- бонитет - лучшие угодья; II- бонитет – хорошие угодья; III - бонитет – средние угодья; IV бонитет – плохие угодья; V бонитет – очень плохие угодья.

Средний бонитет качества угодий в пяти филиалах соответствовал III классу и учитывался как менее разнообразная кормовая база пригодная для обитания кабана. Учетные данные по численности кабана за 2019-2023 годы по филиалам и ГПЗ на базе РГУ ГНПП «Кокшетау» отражены в табл.2.

**Таблица 2**

**Учетные данные по численности кабана за 2019-2023 годы по филиалам и ГПЗ, на базе РГУ ГНПП «Кокшетау»**

Численность кабана по:	2019г.	2020 г.	2021 г.	2022 г.	2023 г.
- филиалам №1-5					
<i>Всего:</i>	330	395	496	534	727
- ГПЗ №1-3					
<i>Всего:</i>	402	423	423	459	476
- ГНПП «Кокшетау»					
<i>Итого:</i>	732	818	919	993	1203

Так, численность кабана в пяти филиалах парка имела постоянную тенденцию к увеличению на 43,4%, и в целом составило 727 голов по сравнению с 2019 годом. В ГПЗ парка, численность кабана с 2019 года постепенно увеличивается во всех трех заказниках в последующие годы. В целом на территории парка численность кабана увеличилось от 732 до 1203 поголовье. По материалам мониторинга структура популяции кабана в парке за 2019-2023 годы представлена в рис.1.



Рис. 1. Структура численности популяции кабана в РГУ ГНПП «Кокшетау» за 2019-2023 годы

Так, количество самок с периодическими изменениями по годам, увеличилось на 48%, самцов - 35%, сеголеток - 36% по сравнению с 2019 годом. При этом количество самок больше чем самцов в 2 раза, что возможно связано с их высокой репродуктивной способностью. В среднем количество популяции кабана на территории парка (2019-2023гг.) увеличилось на 40%. Исходя из этих данных, можно сделать вывод, что оптимальная плотность популяции для каждого вида животных на различных охотничьих угодьях зависит от их бонитета и способствует увеличению численности животных [4, с.103]. Также для охотничьих видов животных, полностью зависящих от природных условий, характерна периодическая изменчивость численности, которая определяется особенностями их территориального распределения (табл.3).

Таблица 3

### Средние показатели, характеризующие емкость охотничьих угодий

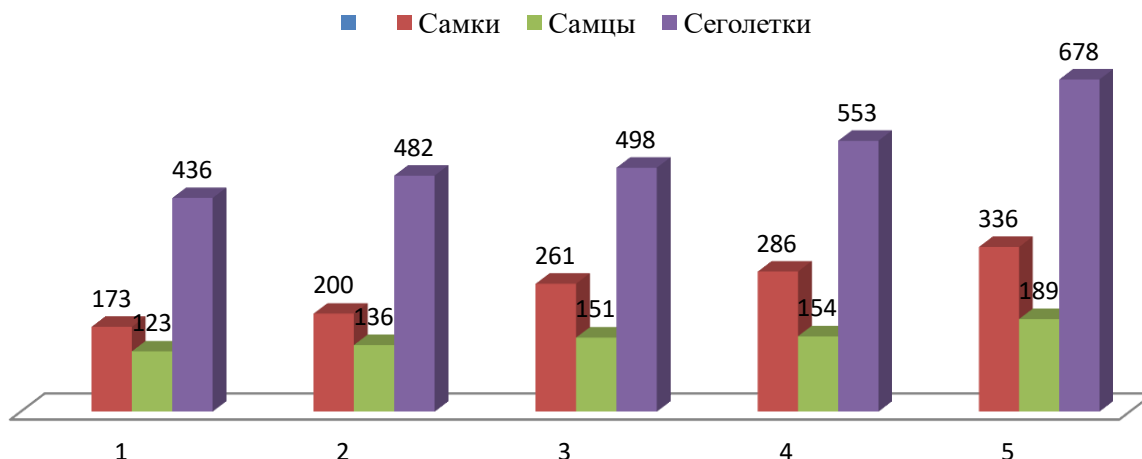
Вид животного	Расчетная площадь обитания (га)	Емкость угодий по плотности (особей)	Фактическая площадь обитания (га)	Количество учтенных животных (особей)	Отклонения в результате влияния антропогенных факторов (+- особей)
Лось	182076	312	164357	441	+129
Олень	182076	515	168114	412	- 103
Косуля	182076	1081	131423	3654	+2573
Кабан	182076	965	168126	727	-238
Тетерев	182076	11331	136343	3607	- 7724

Так, в среднем на территории охотничьего хозяйства пригодной для обитания кабана могут обитать 965 особи и на данный период времени их численность составило 727 особей, что на 5% меньше от емкости угодий по плотности. Зачастую кабаны используют окружающие угодья как кормовые, а парк в качестве убежища. Животные не ограничиваются границами, поэтому невозможно полностью изолировать парк или исключить воздействие парка на соседние территории.

Таким образом, увеличение численности кабана в РГУ ГНПП «Кокшетау» за 2019-2023 годы обусловлено, возможно отсутствием регулирования численности вида, нет естественных хищников и запрещена добыча на территории ООПТ животного мира, и в зоне ограниченно-хозяйственной деятельности [5], а также достаточной кормовой базой и отсутствием заболеваний особей составляющих популяцию, и результатом работы государственных инспекторов в части предотвращения фактов незаконной охоты и проведением регулярных биотехнических мероприятий. Следовательно исследования, проводимые в отношении диких кабанов в подобных ситуациях, должны быть сосредоточены на формировании стратегий управления и принятии практических мер для контроля популяции.

## Список источников

1. <https://drive.google.com/file/d/1VfBn8JvgL2lrLnHaTC3jOBkY5jJa6UY3/view> (дата обращения 10.03.2024г.).
2. Мирзараимов, А. К. Особенности экологии кабана (*Sus scrofa*) в Костанайской области / А. К. Мирзараимов // Теория и практика современной науки. – 2018. – № 6(36). – С. 424-429..
3. Об утверждении Инструкции по проведению учета видов животных на территории Республики Казахстан. <https://adilet.zan.kz/rus/docs/V1200007492> (дата обращения 19.03.2024 г.).
4. Егоров В. И. Учет охотничьих животных и птиц // Астана. – 2002. С - 103.
5. [https://adilet.zan.kz/rus/docs/Z060000175\\_#z58](https://adilet.zan.kz/rus/docs/Z060000175_#z58) (дата обращения 27.03.2024 г.).

UDC 57

# INNOVATIVE TECHNOLOGY TO EXTRACT RUTIN FROM THE SURFACE OF CAPPARIS SPINOSA PLANT

**ORAZGULYYEVA LALE**

student.

Oguz Han Engineering and Technology University of Turkmenistan.  
Ashgabat, Turkmenistan

**Аннотация:** Рутин — это флавоноид, который содержится во многих растениях и приносит различную пользу для здоровья. Обладая антиоксидантными и противовоспалительными свойствами, рутин может помочь снизить риск хронических заболеваний, таких как болезни сердца, рак и диабет.

**Ключевые слова:** Рутин, антиоксидантными, рак и диабет, продуктов, процессом.

## ИННОВАЦИОННАЯ ТЕХНОЛОГИЯ ИЗВЛЕЧЕНИЯ РУТИНА С ПОВЕРХНОСТИ РАСТЕНИЯ CAPPARIS SPINOSA

**Оразгульева Лале**

студентка

Туркменский инженерно-технологический университет имени Огузхана  
Ашхабад, Туркменистан

**Abstract:** Rutin is a flavonoid found in many plants and offers various health benefits. Possessing antioxidant and anti-inflammatory properties, rutin can aid in reducing the risk of chronic diseases like heart disease, cancer, and diabetes.

**Key words:** Rutin, antioxidant, cancer and diabetes, products, process.

Rutin is a flavonoid found in many plants and offers various health benefits. Possessing antioxidant and anti-inflammatory properties, rutin can aid in reducing the risk of chronic diseases like heart disease, cancer, and diabetes.

Rutin is commonly obtained from rutin-rich foods, such as apples, blueberries, citrus fruits, and legumes. However, isolating rutin from these sources can be a complex and time-consuming process. Therefore, novel technologies are needed to enhance rutin production and lower its cost.

In recent years, an innovative technology has been developed to extract rutin from the surface of an ordinary plant. This technology is known as "bioremediation" and involves utilizing microorganisms to produce rutin.

In bioremediation, a rutin-producing microorganism strain is added to plant material containing rutin. The microorganisms separate rutin from the plant material and collect it as a usable product.

This technology holds the potential to make rutin production more efficient and environmentally friendly.

### **Advantages of Bioremediation Technology:**

- **More Efficient:** It can produce more rutin compared to traditional rutin isolation methods.
- **More Environmentally Friendly:** It reduces chemical usage and minimizes waste generation.
- **Lower Cost:** It makes rutin production more affordable.

## Disadvantages of Bioremediation Technology:

- **Complex:** It requires expertise to develop and optimize.
- **Time-Consuming:** It can take a long time to produce rutin.
- **Expensive:** The initial investment cost can be high.

Bioremediation technology is still under development.

## Ethical and Social Dimensions of Bioremediation Technology

The development and application of bioremediation technology also raise some important ethical and social considerations that need to be evaluated:

- **Environmental Impact:** It is crucial to assess the environmental impact of bioremediation processes. For instance, the potential effects of the used microorganisms on biodiversity and the release of waste products into the environment should be considered.

- **Biosafety:** Evaluating biosafety risks associated with the use of genetically modified microorganisms or other novel biological agents is essential.

- **Social Justice:** Ensuring fair and equitable distribution of the benefits of bioremediation technology is critical. Access to this technology and the potential to reap its benefits should be equal for people living in developing countries and marginalized communities.

- **Legal and Regulatory Framework:** Establishing robust legal and regulatory frameworks for the development and application of bioremediation technology is essential. These frameworks should provide adequate protection and guidance on environmental protection, biosafety, and social justice matters.

## The Future of Bioremediation Technology

Bioremediation technology holds the potential to revolutionize rutin production and make this valuable compound more affordable, accessible, and sustainable. As research and development continue, bioremediation is expected to play an increasingly important role in the production and application of rutin in various industries.

The future development of bioremediation technology will depend on careful consideration of the ethical and social dimensions as well. This technology should be developed and implemented in an environmentally responsible, sustainable, and beneficial way for all humanity.

## EXPERIMENTAL SECTION

The above ground parts of the capparispinosa plant were crushed in a grind. 1.00mm particles were weighed 440g capparispinosa plant sample in analytical balance. Sample must have got from surface of plant. Because it consists of 3% of rutin than fruit of plant. Fruit of plant have less rutin than stem and other part of plant.

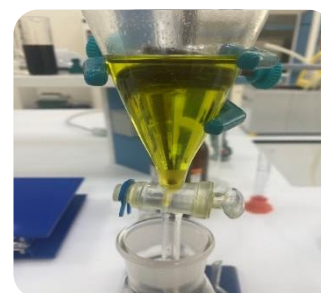

Ethanol must be 96%. If less than 96 percent ethanol is used, the plant material cannot pass into the solution. Therefore, necessarily strong ethanol was used. Because if choose weak ethanol it can't effect of solution while synthesizing of rutin. Sample prepared and have mixed as well.

In a soxlet, sample evaporated for 4 hours. During 4 hours all biological substances passed with ethanol into solution of Capparis spinosa plant. Then filtrating with filter paper. From solution also have got pigment. Surface of plant consists of pigment. During of scientific work studied and got medium of yellow and green



colour.

Petroleum ether was poured into sample into 1:1 ratio. 800ml of petroleum ether was used during the scientific work. Also, 800ml of solution was obtained after soxhlet extraction with initial volume equal to 1500ml. It was separated into two phases in a 1:1 ratio.

Process have done 5 times until light color have got from solution. During purification of rutin got efficient result. After that was evaporated until decrease volume of solution. Ethanol were evaporated during 80 C degree and water were evaporated 100C degree. Volume were got and keep dry heat cabinet.

The main purpose of a heated holding cabinet is to maintain a product at safe serving temperatures, varying from short-term staging to prolonged periods, while also maintaining a "just-cooked" quality. Set the warming cabinet to the appropriate temperature range recommended for the type of product. Regularly check and monitor the temperature of the food and the cabinet to ensure it remains within the safe range. For most, this is 60 C or above.

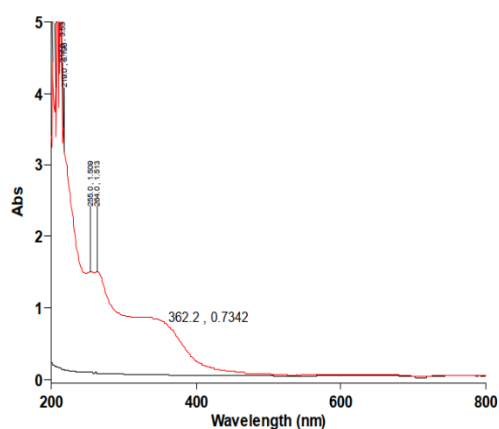
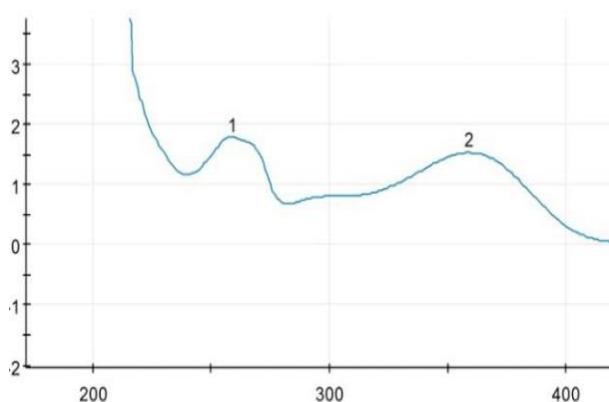

In the Genesis 10S-UV-Vis Ultraviolet Spectrophotometer (photo #1). "Standard" Ascorutin Tablets is a rutin extract from Gurdar Darvedsin. Test Routine 259nm, 359nm. Fourier transform infrared (FT-IR) spectrophotometry. The spectrum of the blue near-infrared spectrum was compared with standard infrared spectra using an Agilent Cary 630 FTIR instrument. 3300-3100cm<sup>-1</sup>, carbonyl spectrum 1720-1680cm<sup>-1</sup> and 1600-1500cm<sup>-1</sup> characteristic spectra of aromatic parts were analyzed.

Solution was prepared and analyzed in a spectrophotometer in the 200nm-800nm range of wavelength and compared with standard rutin spectroscopic analysis. Diagram 1 is that of a standard rutin, which has similarities to the rutin obtained during scientific work is diagram 2. It was found that the spectrum increases after 250 nm and decreases again after 350 nm. As a result, rutin spectra at 259nm and 359nm were determined. The twice of diagram were found to have similarities.

## References

1. Колеснов А. Ю. Биохимические системы в оценке качества продуктов питания. – М.: Пищевая промышленность, 2000. 414 с.
2. Жеребцов Н. А., Попова Т. Я., Артюхов В. Г. Биохимия. – Воронеж: Изд-во ВГУ, 2002. 694 с.
3. Грачева И. М., Кривова А. Ю. Технология ферментных препаратов. – М.: Элевар, 2000, 512 с.

© Оразгулыева Лале, 2024



# ТЕХНИЧЕСКИЕ НАУКИ

УДК 002

# ВНЕДРЕНИЕ ЭЛЕКТРОННОГО ДОКУМЕНТООБОРОТА ДЛЯ ОБЕСПЕЧЕНИЯ ЭКОНОМИЧЕСКОЙ БЕЗОПАСНОСТИ ОРГАНИЗАЦИИ

**МУХАМЕТРАХИМОВ ТИМУР АЗАТОВИЧ**

студент

ФГБОУ ВО "Московский государственный технологический университет "СТАНКИН"

*Научный руководитель: Петров Валерий Евгеньевич**к.т.н., доцент**ФГБОУ ВО "Московский государственный технологический университет "СТАНКИН"*

**Аннотация:** эта статья посвящена анализу различных систем электронного документооборота и их значению для малого бизнеса. В современном информационном обществе развитие бизнеса требует перехода от традиционного документооборота к электронному. Ни одно предприятие сегодня не может функционировать эффективно без внедрения системы электронного документооборота, что также критически важно для обеспечения их экономической безопасности.

**Ключевые слова:** электронный документ, система электронного документооборота.

## IMPLEMENTING ELECTRONIC DOCUMENT MANAGEMENT TO ENSURE ECONOMIC SECURITY OF ORGANIZATIONS

**Mukhametrakhimov Timur Azatovich***Scientific adviser: Petrov Valery Evgenyevich*

**Abstract:** this article is dedicated to the analysis of various electronic document management systems and their importance for small business. In today's information society, business development requires a transition from traditional to electronic document management. No enterprise today can operate effectively without implementing an electronic document management system, which is also critically important for ensuring their economic security.

**Key words:** electronic document, electronic document management system.

Управление бизнесом тесно связано с обработкой документов. Независимо от размера компании, будь то индивидуальный предприниматель или крупное предприятие, документы такие как контракты, приказы и корреспонденция являются неотъемлемой частью работы. Важно не только составлять их корректно, но и поддерживать актуальное документооборотное взаимодействие с партнерами. Подавляющее большинство компаний осознает необходимость ведения учета документации.

В современном мире, с ростом цифровой экономики, информационные технологии все больше внедряются во все аспекты бизнеса. Компании хранят всё больше данных в электронном виде, что ставит перед руководством задачу обеспечения защиты конфиденциальной информации, содержащейся

коммерческую тайну. Особенно актуальной становится задача создания защищенных систем электронного документооборота.

Основные аспекты безопасности электронной системы документооборота включают защиту файлов (данных и программного обеспечения), аппаратных средств (компонентов бизнес-систем, серверов и сетевого оборудования), а также самих документов и содержащейся в них информации [2, с. 36].

В наше время контроль за обработкой информации, оптимизация документооборота становятся критически важными для эффективности управления компаниями. Успех в управлении зависит от способности быстро создавать, эффективно управлять, организовывать поиск, хранение и использование электронных документов, что подчеркивает важность этих процессов для бизнеса.

Следовательно, необходимость в эффективном управлении электронными документами привела к созданию специализированных систем электронного документооборота. Важность обеспечения безопасности при внедрении таких систем заключается в защите от нескольких типов угроз: нарушения целостности данных, сбоев в работе системы и утечки конфиденциальной информации.

Электронный документооборот представляет собой автоматизированную систему, которая обрабатывает документы в электронном виде и основывается на концепции "безбумажного офиса". Электронные документы, которые создаются и обрабатываются с помощью компьютерных технологий, хранятся в файловом формате на электронных носителях.

Реализация системы электронного документооборота предоставляет организации множество преимуществ, включая:

- Однократная регистрация каждого документа, упрощающая его идентификацию в системе;
- Возможность одновременного выполнения множества операций, что сокращает время обработки документов и ускоряет их исполнение;
- Непрерывное движение документов, позволяющее в любой момент определить ответственного за выполнение;
- Общая база данных, исключающая дублирование документов;
- Быстрый и эффективный поиск документов даже при минимальном количестве информации о них;
- Разработанная система отчетности для контроля за движением документов на каждом этапе их обработки.

Современные системы управления документооборотом обладают широким спектром функций. Одним из ключевых преимуществ является снижение расходов на бумагу, что экономически выгодно для предприятий. Кроме того, использование электронного документооборота способствует повышению эффективности и качества работы сотрудников, а также обеспечивает более быстрый и удобный доступ к необходимым документам.

Цена системы электронного документооборота зависит от её функциональных возможностей и может варьироваться от случая к случаю. Внедрение такой системы может сопровождаться сложностями, включая сопротивление сотрудников изменениям, опасения руководства по поводу прозрачности информации, а также частые организационные изменения.

При переходе на электронный документооборот возможны правовые сложности, такие как идентификация уполномоченных лиц, соблюдение письменной формы сделок, юридическая значимость электронных документов в судах, и соответствие электронной формы документа его бумажному оригиналу. Юридическая сила электронных документов регулируется также нормами Гражданского кодекса РФ, причем использование электронных форм не влияет на процедуру заключения договоров.

В завершение хотелось бы подчеркнуть, что внедрение информационных технологий требует уникального и порой нестандартного подхода для каждой организации, с учётом её специфических целей и задач. Компьютеризированная система управления документооборотом способствует снижению угроз утери данных, предлагая подходящие средства их защиты для минимизации рисков. Такой подход вносит значительный вклад в область безопасности в эпоху цифровизации, обеспечивая низкую стоимость системы безопасности.

В общем, эта модель безопасности может служить частью комплексной системы управления информационной безопасностью компании, направленной на оперативное устранение потенциальных рисков, которые возникают на ранних этапах цифровизации экономических процессов в бизнесе и обществе.

#### Список источников

1. Федеральный закон "Об электронной подписи" от 06.04.2011 N 63-ФЗ, ст. 3. – URL: [https://www.consultant.ru/document/cons\\_doc\\_LAW\\_112701/](https://www.consultant.ru/document/cons_doc_LAW_112701/)
2. Федеральный закон "Об информации, информационных технологиях и о защите информации" от 27.07.2006 N 149-ФЗ, ст. 2. – URL: [https://www.consultant.ru/document/cons\\_doc\\_LAW\\_61798/](https://www.consultant.ru/document/cons_doc_LAW_61798/)
3. Волков И. К., Королев И. Д. Формирование электронных дел в системе электронного документооборота // Естественные и математические науки в современном мире: сборник статей по материалам Междунар. науч.-практ. конф. - № 1(48). - Новосибирск: СибАК, 2017. - С. 36-41. - URL: <https://elibrary.ru/item.asp?id=28090446>

УДК 62

# РАЗРАБОТКА ПЕЧАТНОЙ ПЛАТЫ ДЛЯ МОДУЛЯ ELRS

**ДЬЯЧКОВ ЮРИЙ ЕВГЕНЬЕВИЧ**

аспирант

ФГАОУ ВО Санкт-Петербургский государственный электротехнический университет «ЛЭТИ» им. В.И. Ульянова (Ленина)

**Аннотация:** В данной статье рассматривается разработка печатной платы (PCB) для модуля ELRS (Enhanced Long Range System). Обзор преимуществ данного типа беспроводной связи. Специальные вопросы проектирования высокочистотных модулей.

**Ключевые слова:** ELRS, печатная плата, разработка, модуль.

## DEVELOPMENT OF A PRINTED CIRCUIT BOARD FOR THE ELRS MODULE

**Dyachkov Yuri Evgenievich**

**Abstract:** This article discusses the design of a printed circuit board (PCB) for an ELRS (Enhanced Long Range System) module. Overview of the advantages of this type of wireless communication. Special issues in the design of high-purity modules.

**Key words:** ELRS, printed circuit board, development, module.

### Введение

ELRS (Extended Long Range System) - это передовая технология беспроводной связи, разработанная для расширения диапазона и обеспечения стабильной связи на больших расстояниях. В мире моделирования полетов и беспилотных систем, где требуется передача данных и управление на значительном расстоянии, ELRS представляет собой значимый прорыв.

Традиционные системы связи, такие как 2.4 ГГц и 5.8 ГГц, имеют ограниченный диапазон и могут испытывать интерференцию от других устройств или препятствий. Это ограничивает возможности дальних полетов и управления моделями на больших расстояниях. ELRS решает эту проблему, предлагая значительно больший диапазон связи и устойчивое соединение даже в условиях сложной окружающей среды.

Одним из ключевых преимуществ ELRS является его способность преодолевать препятствия и помехи, такие как здания, деревья или горы. Это открывает новые возможности для дальних полетов дронов и моделирования полетов на значительном расстоянии. ELRS также обладает повышенной пропускной способностью, что позволяет передавать больший объем данных, что особенно важно для передачи видеопотока в режиме реального времени.

ELRS основан на передовых технических решениях, включая специально разработанные передатчики и приемники, а также различные режимы работы, которые позволяют настраивать мощность и частоту передачи в зависимости от конкретных условий. Это обеспечивает гибкость и оптимизацию связи в различных сценариях использования.

В дальнейшем развитии технологии ELRS могут быть внесены улучшения и дополнительные функции, чтобы сделать ее еще более эффективной и надежной. ELRS представляет собой важный шаг вперед в области беспроводной связи на больших расстояниях и может стать ключевым инструментом для энтузиастов и профессионалов в области дальних полетов и моделирования полетов.

Преимущества ELRS:

1. **Расширенный диапазон связи:** ELRS позволяет значительно увеличить дальность связи по сравнению с традиционными системами, такими как 2.4 ГГц и 5.8 ГГц. Это открывает новые возможности для дальних полетов дронов и моделирования полетов на значительном расстоянии.
2. **Устойчивое соединение:** ELRS обеспечивает стабильное и надежное соединение даже на больших расстояниях и в условиях сложной окружающей среды. Он способен преодолевать препятствия и помехи, такие как здания, деревья или горы, обеспечивая непрерывную связь.
3. **Повышенная пропускная способность:** ELRS обладает высокой пропускной способностью, что позволяет передавать большой объем данных. Это особенно важно для передачи видеопотока в режиме реального времени, что делает ELRS идеальным для использования в дронах и других беспилотных системах.
4. **Гибкость и настраиваемость:** ELRS предлагает различные режимы работы, которые позволяют настраивать мощность и частоту передачи в зависимости от конкретных условий. Это позволяет оптимизировать связь и достичь лучшей производительности в различных сценариях использования.

### Разработка печатной платы

Разработка PCB для модуля ELRS включает несколько этапов. Сначала определяются требования к плате, затем создается схематический проект, в котором определяется логическая структура и взаимодействие компонентов. После этого происходит размещение компонентов на плате и проведение разводки, то есть соединение компонентов проводниками. Затем создается PCB-макет, который описывает размеры и размещение компонентов на плате. После проверки и исправления ошибок, макет отправляется на производство.



Рис. 1. Расположение ESP8285N08

ESP8285N08 с ELRS может быть использован в качестве основы для разработки систем дистанционного управления или передачи данных на большие расстояния. Он обеспечивает надежное и устойчивое соединение, а также имеет возможность передачи большого объема данных, включая видеопоток в режиме реального времени.

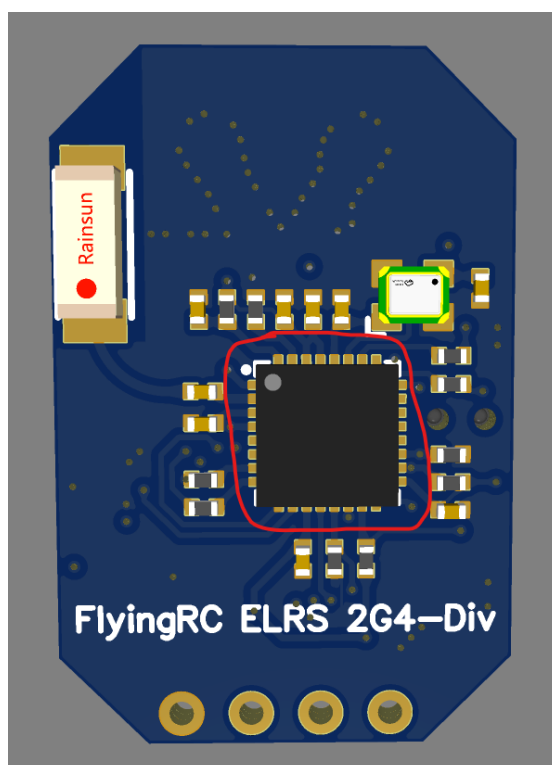

Рис. 2. Расположение SX1281IMLTRT и SE2431L-R

SX1281IMLTRT и SE2431L-R — это радиочастотные компоненты, которые могут использоваться в системах связи, включая ELRS (Extended Long Range System).

SX1281IMLTRT является высокопроизводительным приемопередатчиком на основе радиочипа SX1281, разработанного для работы в диапазоне частот 150-960 МГц. Он обеспечивает высокую чувствительность, низкое энергопотребление и возможность передачи данных на большие расстояния. SX1281IMLTRT поддерживает различные режимы связи и может быть настроен для работы с протоколом ELRS.

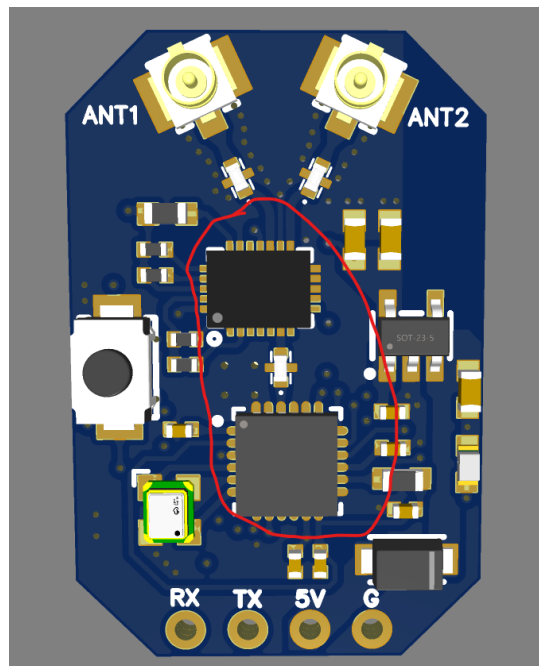

Рис. 3. Расположение разъемов для антен



SE2431L-R - это мощный усилитель мощности для беспроводных систем связи. Он предназначен для использования в диапазоне частот 2,4 ГГц и обеспечивает увеличение выходной мощности передатчика. SE2431L-R может быть использован для усиления сигнала в системах ELRS, чтобы расширить дальность связи и обеспечить более стабильное соединение.

Оба компонента - SX1281IMLTRT и SE2431L-R - могут быть использованы в конфигурации ELRS для повышения производительности связи на больших расстояниях. Однако, для использования этих компонентов с ELRS необходимо обратиться к официальной документации производителя или обратиться к сообществу разработчиков, специализирующихся на данной комбинации. Такие ресурсы обычно предоставляют информацию о настройке, подключении и оптимизации работы этих компонентов с ELRS.

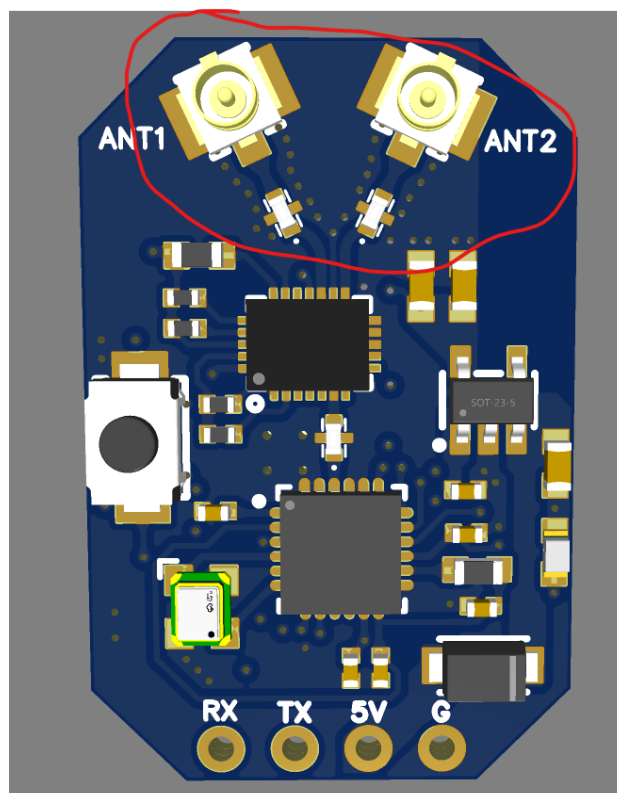
Использование двух антенн в системе связи ELRS может быть нужно для улучшения производительности и надежности связи на больших расстояниях. Эта техника, известная как множественный вход-выход (Multiple-Input Multiple-Output, MIMO), позволяет использовать несколько антенн как для передачи, так и для приема сигнала.

Преимущества использования двух антенн в ELRS:

**Увеличение дальности связи:** Использование двух антенн позволяет увеличить дальность связи и преодолеть потенциальные препятствия и помехи. Благодаря использованию MIMO, система может использовать множество путей распространения сигнала, что повышает шансы на успешную передачу данных на большие расстояния.

**Улучшение надежности связи:** Две антенны позволяют системе иметь резервные пути для передачи и приема сигнала. Это улучшает надежность связи и снижает вероятность потери сигнала в случае помех или блокировки одного из путей.

**Увеличение пропускной способности:** Использование двух антенн позволяет системе достигать более высокой пропускной способности. Это особенно полезно для передачи видеопотока в режиме реального времени или других данных высокого объема.



Рис. 4. Расположение фильтрующих конденсаторов

На каналах антенны в системе ELRS (ExpressLRS) конденсаторные фильтры выполняют следующие функции:

**Подавление помех:** Каналы антенны могут подвергаться воздействию различных помех, включая сигналы из других источников, электромагнитные помехи и шумы. Конденсаторные фильтры могут быть использованы для подавления этих помех и улучшения качества принимаемого сигнала. Они фильтруют нежелательные сигналы, находящиеся вне диапазона интересующих частот, позволяя проходить только сигналам, соответствующим передаваемым данным.

**Защита от помех соседних частот:** В системе ELRS различные каналы антенны работают на разных частотах в радиодиапазоне 2,4 ГГц. Использование конденсаторных фильтров на каждом из каналов помогает предотвратить перекрестные помехи между соседними частотами. Фильтры могут ослаблять сигналы, находящиеся вне текущего канала, и тем самым снижать влияние помех на прием и передачу данных.

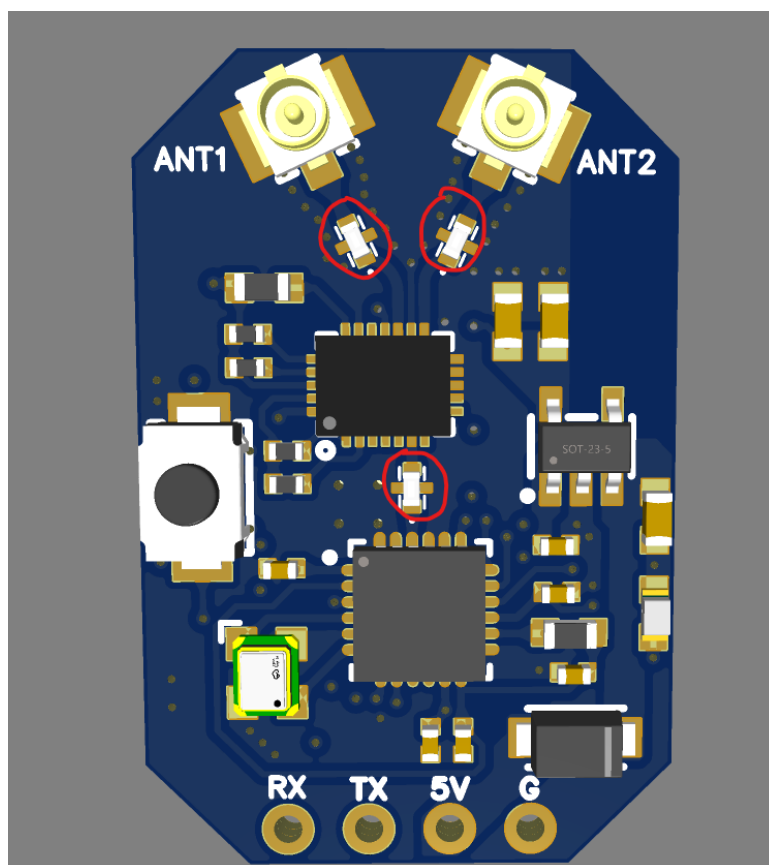
**Согласование импедансов:** Конденсаторные фильтры также могут использоваться для согласования импедансов между различными компонентами системы ELRS, включая антенны и передатчики/приемники. Они помогают минимизировать отражения сигнала и потери при передаче данных, обеспечивая оптимальную передачу и прием сигнала.

**Сглаживание сигналов:** В некоторых случаях на каналах антенны могут возникать высокочастотные помехи или искажения, которые могут негативно повлиять на качество сигнала. Конденсаторные фильтры могут использоваться для сглаживания этих сигналов, удаляя высокочастотные компоненты и искажения, и обеспечивая более стабильный и чистый сигнал на канале антенны.

## Заключение

В заключении подводя итоги статьи, можно подчеркнуть преимущества и потенциал ELRS в области дальних полетов и моделирования. Следует отметить, что ELRS открывает новые возможности для беспроводной связи на больших расстояниях и может стать важным инструментом для энтузиастов в области беспилотных полетов и моделирования полетов.

**Дальнейшие направления исследований:** Завершение разработки печатной платы для модуля ELRS открывает возможности для дальнейших исследований и улучшений. Возможные направления исследований могут включать оптимизацию процесса проектирования, улучшение электромагнитной совместимости, разработку более эффективных методов теплового управления и другие аспекты, способствующие повышению производительности и надежности системы ELRS.

## Список источников

1. Харрис Д. Х. Цифровая схемотехника и архитектура компьютера. Дополнение по архитектуре ARM. ДМК Пресс. 2018. 356с.
2. Хоровиц П. Хилл У. Искусство схемотехники в 3-х томах. Издание 4-е, 1993
3. В. Олифер, Н. Олифер "Компьютерные сети. Принципы, технологии, протоколы." (2016)
4. Белоус А.И., Мерданов М. К., Шведов С.В. СВЧ-электроника в системах радиолокации и связи. Техническая энциклопедия. В 2-х книгах. Книга 2
5. Л. Суходолец: Мощные вакуумные СВЧ-приборы. Учебное пособие по изучению ЭВП СВЧ

© Дьячков Ю.Е., 2024

УДК 004.056.55

# СИСТЕМА ШИФРОВАНИЯ ДАННЫХ НА БАЗЕ АЛГОРИТМОВ BENALOH И DEAL

**БАРАНЦЕВ ВИТАЛИЙ ВИТАЛЬЕВИЧ**

студент  
РГУ им. А.Н. Косыгина,  
Москва, Россия

*Научный руководитель: Мокряков Алексей Викторович*

*к.ф.-м.н  
РГУ им. А.Н. Косыгина,*

**Аннотация:** статья посвящена исследованию и реализации алгоритмов шифрования Benaloh и DEAL в рамках разработки комплексной криптографической системы. В статье описываются ключевые особенности каждого из алгоритмов, их взаимодействие в рамках одной системы, а также практические аспекты реализации данных технологий.

**Ключевые слова:** Benaloh, DEAL, криптосистема, шифрование, безопасность, ключи.

## DATA ENCRYPTION SYSTEM BASED ON BENALOH AND DEAL ALGORITHMS

**Barantsev Vitaly Vitalievich**

*Scientific supervisor: Mokryakov Alexey Viktorovich*

**Abstract:** The article is devoted to the study and implementation of the Benaloh and DEAL encryption algorithms as part of the development of a comprehensive cryptographic application. The article describes the key features of each of the algorithms, their interaction within the framework of a single application, as well as practical aspects of the implementation of these technologies.

**Key words:** Benaloh, DEAL, cryptosystem, encryption, security, keys.

В современном информационном обществе, где цифровые технологии становятся неотъемлемой частью повседневной жизни, вопросы безопасности и конфиденциальности данных занимают центральное место. В этом контексте, важность шифрования файлов становится ключевым элементом в обеспечении целостности и защиты электронных ресурсов. Шифрование является неотъемлемым инструментом для защиты конфиденциальной информации от несанкционированного доступа и злонамеренных атак.

С ростом объемов цифровых данных и повышением уровня их ценности, а также с увеличением угроз со стороны хакерских атак и киберпреступности, актуальность систем, способных проводить операции шифрования и дешифрования файлов, становится несомненной. Эти системы предоставляют пользователям и организациям необходимые средства для обеспечения безопасности и секретности их цифровой информации.

В работе представлено рассмотрение и реализация как симметричного, так и асимметричного

шифрования и дешифрования. Симметричные алгоритмы, такие как AES, обеспечивают высокую скорость и эффективность для шифрования данных, в то время как асимметричные алгоритмы, такие как RSA, обеспечивают безопасный обмен ключами и более сложные сценарии шифрования.

Криптографические алгоритмы играют ключевую роль в укреплении информационной безопасности на всех уровнях современной цифровой экономики. Они обеспечивают защиту конфиденциальности данных, что особенно важно в условиях постоянно увеличивающегося объема персональной и корпоративной информации, передаваемой и хранимой в цифровом формате. С помощью криптографии можно не только защищать данные от несанкционированного доступа, но и обеспечивать их целостность, подтверждая, что информация не была изменена в ходе передачи.

В данной работе рассматриваются ассиметричный алгоритм Venaloh и симметричный алгоритм DEAL. Особенностью первого является то, что он основан на принципе гомоморфного шифрования, который позволяет проводить вычисления над зашифрованными данными без их расшифровки. Алгоритм DEAL, разработанный на основе стандарта DES, адаптирован для более современных требований безопасности, благодаря использованию ключа, длиной до 128 бит, и блочного шифрования.

Криптографические алгоритмы позволяют реализовывать безопасные электронные транзакции и являются основой для различных форм электронного взаимодействия.

Для получения дополнительных сведений о криптографии и о рассматриваемых алгоритмах можно ознакомиться с источниками [1], [2] и [3].

Алгоритм Venaloh — это криптографический алгоритм, основанный на концепции однократного дешифрования, который позволяет проводить эффективное и безопасное шифрование с возможностью частичного раскрытия информации без необходимости полного дешифрования. Этот метод особенно полезен в системах электронного голосования и других приложениях, где требуется гарантировать конфиденциальность при одновременном обеспечении прозрачности процесса. Режим шифрования Venaloh включает несколько ключевых компонентов, которые определяют его структуру и функциональность:

1. Публичный ключ и приватный ключ. Публичный ключ обычно включает параметры такие как модуль  $n$  и базовое число  $y$ , тогда как приватный ключ содержит секретные параметры, позволяющие расшифровать сообщение.

2. Модуль  $n$ . Это большое составное число, обычно произведение двух больших простых чисел, используемый в качестве основы для арифметических операций в процессе шифрования и расшифровки.

3. Базовое число  $y$ . число, которое используется в процессе шифрования для возведения в степень.

4. Параметр  $r$ . Число  $r$  выбирается случайно для каждого сообщения и играет роль в обеспечении стохастичности результата шифрования.

5. Исходное сообщение  $m$ : Это сообщение, которое подлежит шифрованию.

Важным аспектом алгоритма является генерация ключей, которая играет ключевую роль в обеспечении безопасности шифрования. Этапы создания такого ключа в алгоритме Venaloh:

1. Выбор блока размера  $g$  и двух 64-х битных различных простых чисел  $p$  и  $q$

2. Вычисляется  $n = p * q$  и  $\varphi = (p - 1)(q - 1)$

3. Выбирается  $y \in Z_n^*$  таким образом, что условие  $y^{\varphi} \equiv 1 \pmod n$  не выполнялось.

4. Расчет  $x = y^{\frac{\varphi}{r}} \pmod n$ .

На вход алгоритма DEAL поступает блок длиной 128 бит и разбивается на два блока по 64 бита  $X_{left}$  и  $X_{right}$ . Левая часть заносится в правую часть в следующем раунде и используется в качестве параметра, передаваемого в функцию шифрования DES вместе с ключем  $K_j$ , где  $j$  — текущий раунд. Результат шифрования подвергается операции побитового исключающего ИЛИ (XOR) с предшествующим правым блоком и заносится в левую часть в следующем раунде (рис. 1).



2. Анализ производительности: Измерение времени выполнения операций шифрования и дешифрования, а также оценка влияния криптографических операций на производительность системы в целом.

3. Оптимизация алгоритмов: Исследование возможностей оптимизации алгоритмов Benaloh и DEAL для улучшения их эффективности и сокращения времени обработки данных.

В рамках исследования был проведён анализ и реализация двух значимых криптографических алгоритмов: асимметричного алгоритма Benaloh и симметричного алгоритма DEAL.

В ходе работы были рассмотрены ключевые аспекты данных алгоритмов, такие как структура их работы, методы генерации ключей, а также проведены испытания на устойчивость к различным видам атак.

Заключительный этап работы включал в себя анализ производительности криптографических операций и их влияние на общую производительность системы, что позволило оценить практическую применимость исследуемых алгоритмов в реальных условиях.

В заключение, исследование алгоритмов Benaloh и DEAL позволило разобраться в их высокой значимости в защите конфиденциальности информации и обеспечении её целостности при передаче. Исследование и разработка таких алгоритмов являются крайне важными для современной цифровой экономики, где безопасность данных становится все более приоритетной задачей.

## Список источников

1. Смарт Н. Криптография: учебник для вузов / пер. с англ. – М.: Техносфера, 2005. 525 с.
2. Брюс Шнайдер. Криптоанализ DEAL на расписании ключей. [Электронный ресурс]. – Режим доступа: URL: <https://www.schneier.com/wp-content/uploads/2016/02/paper-deal.pdf>
3. Benaloh, Josh. Dense Probabilistic Encryption. [Электронный ресурс]. – Режим доступа: URL: <https://arxiv.org/pdf/1008.2991.pdf>

© В.В. Баранцев, 2024



УДК 004.773

# ИССЛЕДОВАНИЕ СИСТЕМ ОБМЕНА СООБЩЕНИЯМИ С ОТКРЫТЫМ ИСХОДНЫМ КОДОМ

СУЛТАНОВА АХИРА БАХМАН,

доцент

ЕДИЯРОВ ХАЯЛ МАММЕДОВИЧ

магистрант

Азербайджанский государственный университет нефти и промышленности

**Аннотация:** Данная статья посвящена сравнению два программных обеспечение с открытым исходным кодом, используемых в системах обмена сообщениями: Apache Kafka и RabbitMQ, которые отвечают критериям шифрования с использованием протоколов Secure Sockets Layer/Transport Layer Security (SSL/TLS) и возможности напрямую работать с приложениями на платформе Java, то есть предоставляют Java API. Для проведения этих исследований была создана среда, сосредоточенная на анализе производительности.

**Ключевые слова:** Системы с открытым исходным кодом, Apache Kafka, Rabbitmq, обмен сообщениями, Publish&Subscribe, RPC, потоковая передача данных.

## RESEARCH ON OPEN SOURCE MESSAGING SYSTEMS

Sultanova Axira Baxman,  
Yediyarov Khayal Mammad

**Abstract:** This paper compares two open source software programs used in messaging systems: Apache Kafka and RabbitMQ, which meet the criteria of encryption using Secure Sockets Layer/Transport Layer Security (SSL/TLS) protocols and the ability to work directly with Java-based applications, i.e., provide Java APIs. To conduct this research, a comparison environment was created with three coordinates: supported communication type, performance, and reliability.

**Key words:** Open Source Systems, Apache Kafka, Rabbitmq, messaging, Publish&Subscribe, RPC, data streaming.

### Введение.

С увеличением применения информационных систем (ИС) также расширяется объем обмена сообщениями, что требует унификации и стандартизации обмена, а также разработки специализированных систем взаимосвязи. Подход к выбору паттерна коммуникации должен основываться на нескольких методах, использующих программное обеспечение, ориентированное на обмен сообщениями. Как показывает Чаппелл, широко используется обмен сообщениями на базе Enterprise Service Bus (ESB), основанный на принципах сервисно ориентированной архитектуры (SOA) [1]. В статьях [2] авторы оценивают производительность архитектуры ESB, включая открытые исходники, а в статье [3] рассматривается производительность промежуточного программного обеспечения в целом. В более поздних исследованиях [4, 5] оцениваются более современные программные решения с учетом требований распределенных систем и работы с большими данными, такие как Apache Kafka и RabbitMQ. В работах [6,



7] проводился сравнительный анализ RabbitMQ против ActiveMQ и OpenMQ. Таким образом, благодаря длительному существованию и значимости процесса обмена сообщениями, данная тема была глубоко изучена. Поскольку каждый год ИТ-индустрия ставит новые задачи в отношении объема данных, надежности и скорости их передачи, появляются новые системы, существующие обновляются, что приводит к необходимости повторных исследований.

С ростом объема данных и усложнением структур возникает вопрос о надежности и скорости доставки данных для дальнейшего анализа и обработки. На рынок систем обмена сообщениями выходят современные решения с инновационным подходом и улучшенными алгоритмами, предназначенные для надежной, безопасной и быстрой доставки сообщений, вытесняя традиционные решения, например, основанные на очередях сообщений и принципах корпоративной сервисной шины. В данной работе, в сравнительном анализе, среди программных решений рассматриваются такие современные системы, как Apache Kafka и RabbitMQ, которые отвечают современным вызовам ИТ-индустрии. Исследовательская гипотеза следующая: в результате сравнительного анализа программное обеспечение Apache Kafka является лидером в группе систем, реализующих взаимодействия типа "Публикация/Подписка"; RabbitMQ является лидером в группе систем, реализующих точечные взаимодействия.

После прочтения данной статьи читатели узнают о перспективных программных решениях для обмена сообщениями с различными типами взаимодействия и о результатах сравнительного анализа этих решений по значимым критериям для построения интеграционных взаимодействий в крупных ИТ-структурах.

## 1. Материалы и методы исследования.

Программные обеспечения для анализа были выбраны с учетом трех основных критериев:

- система должен поддерживать шифрование SSL/TLS;
- система должен напрямую взаимодействовать с приложениями платформы Java (предоставление Java API);
- это должен быть система с открытым исходным кодом.

Первоначальный выбор программных обеспечений был основан на анализе публикаций о системах мгновенного обмена сообщениями. Затем, с использованием упомянутых критериев, были выбраны только подходящие системы, то есть следующие системы обмена сообщениями: Apache Kafka и RabbitMQ.

Самой важной характеристикой любого программного обеспечения является спектр функций, которые может выполнять данный продукт, и производительность, то есть объем выполняемой работы за единицу времени. Учитывая это, в качестве критерия сравнения программного обеспечения было выбрано производительность.

Сумма оценок для каждого программного обеспечения была рассчитана согласно уравнению (1).

$$S = 100 \cdot \sum_1^n w_i \cdot z_i \quad (1)$$

где S была оценкой инструмента; n было числом критериев сравнения;  $z_i$  было значением соответствия критерию;  $w_i$  был весом критерия (от 0 до 1). Была предложена следующая шкала для оценки критериев: 0 - если критерий не соблюдается или требует стороннего программного обеспечения; 1 - если критерий полностью соблюдается или с незначительными ограничениями; 0.5 - если критерий соблюдается с существенными ограничениями.

### 1.1 Сравнение с точки зрения производительности

Производительность является одним из ключевых свойств систем мгновенного обмена сообщениями и важна для интеграции корпоративных приложений, особенно в решениях с низкой задержкой. Брокеры сообщений Apache Kafka и RabbitMQ были сравнены в соответствии со следующим сценарием: был установлен один брокер каждого типа, производительность тестировалась с использованием специализированных утилит нагрузочного тестирования. Для Kafka чтение и запись осуществлялись из/в одну тему с одним разделом, для RabbitMQ – из/в одну очередь. Сообщения читались с использованием 10 Java потоков. На первом этапе размер сообщения был фиксированным, затем, варьируя

количество сообщений, измерялись скорости чтения/записи, а также задержка (средняя, максимальная). После этого размер сообщения увеличивался, и проводилось новое измерение с варьированием количества сообщений.

## 1.2 Обобщение результатов

Программным обеспечениям присваивались ранги в соответствии с результатами каждого сравнения. Таким образом, Ранг 1 присваивался лучшему программному обеспечению, затем Ранг 2 и так далее; если один и тот же ранг присваивался нескольким системам, то ранг определялся по среднему значению, рассчитанному с использованием уравнения (2).

$$r = \frac{\sum_{i=0}^{n-1} (r' + i)}{n} \quad (2)$$

где  $r$  — это окончательный ранг инструментов;  $n$  — количество инструментов с одинаковым рангом;  $r'$  — ранг, присвоенный всем инструментам.

Результаты сравнения обобщались путем суммирования рангов, присвоенных инструментам во всех сравнениях, а затем путем ранжирования полученных кумулятивных рангов.

Критерии для интерпретации результатов — это ранги, присвоенные каждой системе в контексте каждого сравнения, и обобщенные результаты сравнения: чем ниже ранг, тем лучше система.

## 2. Результаты

Сравнение программных обеспечений с точки зрения производительности представлено в таблицах 1 и 2. (см. таб. 1 и 2)

Таблица 1

### Производительность Apache Kafka

Тестовый сценарий		Запись		Чтение		Задержка	
Размер, Кб	Количество	Сообщения/с	Мб/с	Сообщения/с	Мб/с	в среднем	макс
1	10,000	13,106.15	12.5	28,735.63	27.4044	205.56	387
	100,000	36,697.24	35	120,918.98	115.317	617.75	838
	300,000	28,403.71	27	185,299.56	176.715	1,065.6	2,83
100	1,000	245.15812	23.3	1,694.9153	161.639	1,202.9	2,87
	10,000	294.60287	28.1	3,996.8026	381.164	1,125.8	5,62
	100,000	269.06529	25.6	5,442.7693	519.062	1,247.1	5,76

Скорость записи увеличивается нелинейно с увеличением объема отправленных мегабайтов, в то время как скорость чтения увеличивается практически пропорционально объему отправленных мегабайтов. Кроме того, чем выше нагрузка, тем выше задержка.

Таблица 2

### Производительность RabbitMQ

Тестовый сценарий		Запись		Чтение		Задержка	
Размер, Кб	Количество	Сообщения/с	Мб/с	Сообщения/с	Мб/с	в среднем	макс
1	10,000	8,70	8.484375	8,698	8.484375	77.5	154
	100,000	14,3	14.1279296	14,467	14.12792969	106	211
	300,000	16,253	15.765448	16,143	15.76464844	95.5	190
100	1,000	719	60.458218	2,060	201.171875	48.5	94
	10,000	284	26.756812	3,958	386.5234375	78.5	152
	100,000	268	24.21865	2,012	196.484375	60.5	118

При скорости чтения 1 Кб сообщения RabbitMQ уступает Kafka почти в два раза, однако в случае с 100 Кб скорость практически одинакова, а при 1000 сообщениях Rabbit значительно превосходит Kafka. Тем не менее, в большинстве измерений скорость чтения Apache Kafka выше, несмотря на то, что задержка также выше.

Таким образом, несмотря на высокую производительность обоих брокеров, Apache Kafka более продуктивен, чем Rabbit MQ;

### 3. Выводы

В данной работе были проанализированы наиболее эффективные системы мгновенного обмена сообщениями. Рассматривались два программных обеспечения: Apache Kafka и RabbitMQ, которые соответствовали двух заранее определенным критериям: поддержка шифрования SSL/TLS, возможность прямой работы с платформой Java (предоставление Java API) и разработка как программное обеспечение с открытым исходным кодом.

Сравнение по производительности проводилось в двух технологиях: Kafka и Rabbit сравнивались отдельно с помощью специализированных утилит для нагрузочного тестирования. По результатам этих сравнений лучшим оказалось программное обеспечение Apache Kafka.

### Список источников

1. Chappell, D. A. (2004). Enterprise Service Bus. Sebastopol: O'Reilly Media, Inc.
2. Ahuja, S. P., & Patel, A. (2011). Enterprise service bus: A performance evaluation. *Communications and Network*, 3(03), 133.
3. Desmet, S., Volckaert, B., Van Assche, S., Van Der Weken, D., Dhoedt, B., & De Turck, F. (2007). Throughput evaluation of different enterprise service bus approaches. In *Proceedings of SERP2007, the 2007 International Conference on Software Engineering Research & Practice (part of the 2007 World Congress in Computer Science, Computer Engineering, and Applied Computing)*, pp. 378-384.
4. Sachs, K., Kounev, S., Bacon, J., & Buchmann, A. (2009). Performance evaluation of message-oriented middleware using the SPECjms2007 benchmark. *Performance Evaluation*, 66(8), pp.410-434.
5. Le Noac'H, P., Costan, A., & Bougé, L. (2017, December). A performance evaluation of Apache Kafka in support of big data streaming applications. In *2017 IEEE International Conference on Big Data (Big Data)*. IEEE, pp. 4803-4806.
6. Rostanski, M., Grochla, K., & Seman, A. (2014, September). Evaluation of highly available and fault-tolerant middleware clustered architectures using RabbitMQ. In *2014 federated conference on computer science and information systems* . IEEE, pp. 879-884.
7. Ionescu V. M. (2015) The analysis of the performance of RabbitMQ and ActiveMQ. *14th RoEduNet International Conference Networking in Education and Research (RoEduNet NER)*. IEEE, pp. 132-137.

УДК 62

# РЕКОМЕНДАТЕЛЬНЫЙ МОДУЛЬ TELEGRAM ДЛЯ ПОДБОРА ФИЛЬМОВ

**РАЗУМОВ АНДРЕЙ СЕРГЕЕВИЧ**

студент

Национальный исследовательский университет ИТМО ITMO University

*Научный руководитель Штенников Дмитрий Геннадьевич**доцент, кандидат технических наук**Национальный исследовательский университет ИТМО ITMO University*

**Аннотация:** В данной работе представлена разработка системы рекомендаций фильмов для пользователей Telegram. Система основана на машинном обучении и использует API Кинопоиска для сбора данных и обучения моделей. Модели предсказывают жанр фильма и генерируют рекомендации, основанные на предпочтениях пользователя. Целью работы является снижение времени, затрачиваемого пользователями Telegram на поиск и подбор фильмов.

**Ключевые слова:** Рекомендательные системы, машинное обучение, фильмы, Telegram, PyTorch.

## TELEGRAM RECOMMENDATION MODULE FOR MOVIE SELECTION

**Razumov Andrei Sergeevich***Scientific adviser: Shtennikov Dmitrii Genadievich*

**Abstract:** This paper presents the development of a movie recommendation system for Telegram users. The system is based on machine learning and uses the Kinopoisk API to collect data and train models. The models predict the genre of the movie and generate recommendations based on user preferences. The aim of the work is to reduce the time spent by Telegram users on searching and selecting movies.

**Key words:** Recommendation Systems, Machine learning, Movies, Telegram, Pwtorch.

### Цель исследования

Снизить время на поиск и подбор фильмов по определенным параметрам.

### Решаемые задачи

- 1) Проведение обзора предметной области, включающего в себя изучение существующих аналогов рекомендательных систем для подбора фильмов;
- 2) Сбор и предварительная обработка данных для обучения модели рекомендаций, с использованием API Кинопоиска;
- 3) Разработка и обучение моделей для предсказания жанра фильма и генерации рекомендаций, с использованием языка программирования Python и библиотек PyTorch, CatBoost Classifier;

- 4) Проведение тестирования моделей на новых данных для оценки снижения время на поиск и подбор фильмов;
- 5) Разработка приложения чат-бота для платформы Telegram с использованием фреймворка pyTelegramBotAPI;
- 6) Тестирование приложения для Telegram и исправление выявленных ошибок;
- 7) Проведение экспериментальных исследований для доказательства цели;
- 8) Публикация в открытом репозитории.

## Краткая характеристика полученных результатов

В ходе данной работы было разработано приложение чат-бота для снижение времени подбора фильмов по определенным параметрам при помощи нейронной сети.

## Теоретический обзор

В данном разделе приведены актуальность и практическая значимость работы, теоретический обзор аналогов инструментов для поиска и подбора фильмов и используемых технологий для решения этой задачи, исследованы средства реализации, а также определены выводы данного раздела.

### Актуальность и практическая значимость

В век информационного изобилия, когда киноиндустрия ежегодно выпускает сотни новых фильмов, выбор подходящего кино для просмотра может стать настоящим испытанием.

Огромный выбор контента, доступного на различных платформах, парадоксальным образом парализует многих пользователей, делая процесс поиска фильма утомительным и отнимающим драгоценное время.

Именно в этой ситуации на помощь приходит искусственный интеллект, предлагая решение в виде рекомендательных систем.

Данная работа посвящена разработке рекомендательного модуля в Telegram для подбора фильмов с использованием Python и технологий машинного обучения.

Актуальность темы обусловлена:

- Стремительным ростом объема информации и контента, делающим процесс выбора фильма все более сложным.
- Потребностью пользователей в эффективных инструментах для навигации в этом информационном потоке.
- Возможностями машинного обучения и нейронных сетей, позволяющими создавать персонализированные рекомендации, отвечающие индивидуальным предпочтениям.

Целью работы является создание системы, способной:

- Значительно сократить время, затрачиваемое на поиск фильма.
- Предлагать пользователям релевантные варианты, основанные на их вкусах и предпочтениях.
- Сделать процесс выбора фильма простым, удобным и увлекательным.

Реализация данного проекта позволит:

Улучшить пользовательский опыт.

- Повысить эффективность использования платформы Telegram.
- Продемонстрировать практическое применение машинного обучения в сфере рекомендательных систем.

Таким образом, данная работа не только имеет высокую теоретическую и практическую ценность, но и отвечает актуальным запросам современного общества.

## Обзор аналогов

На сегодняшний день существует ряд стриминговых сервисов, способных составить рекомендации для просмотра кино. Рассмотрим их в таблице 1.

Таблица 1

Сравнительная таблица аналогов

Аналог	Поиск, подбор фильмов	Адаптация в Telegram	Ограничения по странам	Доступ по платной подписке
Netflix	Рекомендации, поиск по жанрам	-	Недоступен в России	+
Кинопоиск	Рекомендации, поиск по жанрам	-	-	+
Модуль Telegram	По запросу пользователя	+	-	-
Amazon Prime Video	Рекомендации, поиск по жанрам	-	Недоступен в России	+
IMDb	Рекомендации, поиск по жанрам	-	-	Ограничено без подписки

В этой сравнительной таблице представлены четыре аналога приложения для поиска и подбора фильмов. Они отличаются по функционалу, специализации и ограничениям.

### Обзор наборов данных

Набор данных был получен с помощью API Кинопоиска. Он содержит 2000 записей о фильмах.

Набор данных содержит информацию о каждом фильме: Название фильма, текстовое описание фильма, жанр фильма.

### Предпроцессинг данных

В процессе разработки рекомендательной системы фильмов на основе машинного обучения, полученные из API Кинопоиска описания фильмов необходимо предварительно обработать. Этот этап называется предпроцессингом текста и предназначен для улучшения качества данных и повышения эффективности моделей машинного обучения:

- Преобразование текста в нижний регистр;
- Удаление пунктуации;
- Токенизация;
- Удаление стоп-слов;
- Лемматизация.

После обработки данные выглядят так, как показано на рисунке 1.

	name	description	genres
0	1+1	[пострадать, результат, несчастный, случай, ,,...	драма, комедия, биография
1	Джентльмены	[ушлый, американец, ещё, студенческий, год, пр...	криминал, комедия, боевик
2	Волк с Уолл-стрит	[1987, год, ., джордан, белфорт, становиться, ...	драма, криминал, биография, комедия
3	Брат	[демобилизироваться, ,, данил, багровый, вернуть...	драма, криминал, боевик
4	Гнев человеческий	[грузовик, лос-анджелесский, инкассаторский, к...	боевик, триллер

Рис. 1. Обработанные данные

### Реализация

Система рекомендации фильмов, основанная на машинном обучении, состоит из двух основных этапов:

1) Предсказание жанра фильма:

Целью этого этапа является решить проблему отсутствия жанра в запросе пользователя и добавления жанра в набор признаков для более точного ранжирования. Для этого использовалась



модель машинного обучения CatBoostClassifier с входными данными – описания фильма и выходными данными – предсказанный жанр. Точность предсказания на тестовом наборе данных – 0.5.

```

cat_features = list(range(0, len(X[0])))

print(len(X), len(cat_features), len(y))

train_dataset = Pool(data=X_train,
                    label=y_train,
                    cat_features=cat_features)

eval_dataset = Pool(data=X_test,
                   label=y_test,
                   cat_features=cat_features)

model = CatBoostClassifier(iterations = 1200,
                          learning_rate = 0.1,
                          depth = 2,
                          loss_function='MultiClass')

model.fit(train_dataset)

preds_class = model.predict(eval_dataset)

preds_proba = model.predict_proba(eval_dataset)

preds_raw = model.predict(eval_dataset,
                        prediction_type='RawFormulaVal')
    
```

Рис. 2. Часть кода для реализации модели CatBoostClassifier

## 2) Ранжирование фильмов:

Целью ранжирования является предоставление пользователю 5 наиболее подходящих фильмов. С помощью реализованной модели получения предсказания жанра получаем жанр запроса пользователя. С помощью модели LSTM преобразуем описания фильмов и запроса в векторные представления и ранжируем фильмы на основе косинусного расстояния между векторами.

### Разработка приложения чат-бота для платформы Telegram

Чат-бот, написанный на языке Python с использованием библиотеки telebot взаимодействия с платформой Telegram.

Функционал чат-бота:

- Пользователь отправляет запрос о поиске фильма;
- Чат-бот передает запрос модели машинного обучения;
- Модель машинного обучения на основе запроса пользователя рекомендует 5 фильмов;
- Чат-бот отправляет пользователю список из 5 рекомендованных фильмов;
- В случае ошибки обработки запроса чат-бот сообщает об этом пользователю;



## Демонстрация работы приложения



Рис. 3. Демонстрация работы приложения

## Заключение

В ходе исследования в области были изучены аналоги и существующие методы, что позволило определить оптимальный подход для создания приложения. Разработка и обучение модели с применением Python, Pytorch привели к достижению высокой точности и скорости в генерации ответов. После тестирования модели на новых данных была проверена ее точность и готовность к интеграции в приложение чат-бота Telegram. Базируясь на фреймворке pyTelegramBotAPI, было разработано приложение с удобным и функциональным интерфейсом для пользователей.

В процессе тестирования обнаруживались потенциальные ошибки, которые были исправлены для обеспечения стабильной работы приложения. Экспериментальные исследования позволили собрать обратную связь от пользователей и оценить их удовлетворенность от использования приложения. Результатом стало успешное автоматизированное взаимодействие с пользователями в Telegram, обеспечивая быстрые и точные ответы. В ходе использования могут возникать некоторые недочеты, такие как неточности и задержки в ответах, что требует дальнейшего улучшения приложения для повышения пользовательского опыта.

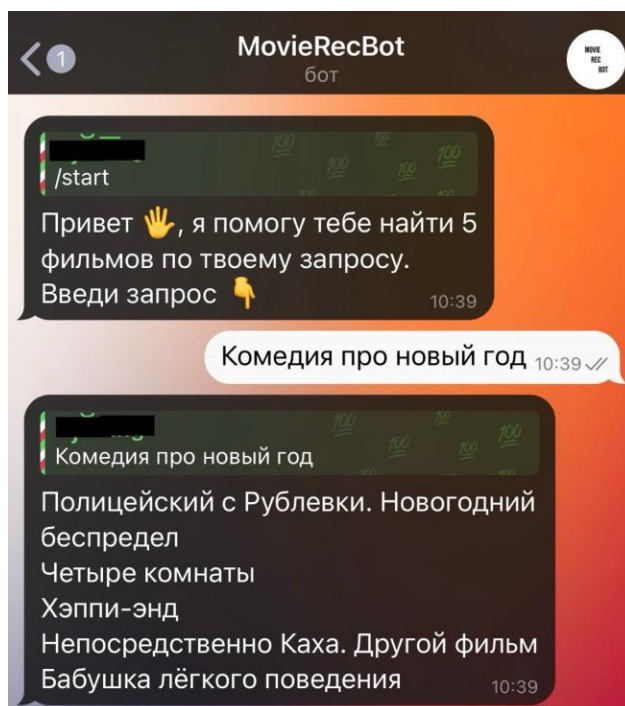
## Список источников

1. Документация Кинопоиск API [электронный ресурс] – Режим доступа: URL: <https://api.kinopoisk.dev/documentation> (26.10.2024)
2. Документация библиотеки PyTorch [электронный ресурс] – Режим доступа: URL: <https://pytorch.org/docs/stable/index.html> (26.10.2024)
3. Документация CatBoostClassifier [электронный ресурс] – Режим доступа: URL: [https://catboost.ai/en/docs/concepts/python-reference\\_catboostclassifier](https://catboost.ai/en/docs/concepts/python-reference_catboostclassifier) (26.10.2024)
4. Документация библиотеки pyTelegramBotAPI [электронный ресурс] – Режим доступа: URL: <https://pytba.readthedocs.io/ru/latest> (26.10.2024)

© А.С. Разумов, 2024

УДК 621.391

# ОЦЕНКА УЩЕРБЫ ИНФОРМАЦИОННОГО НАПРАВЛЕНИЯ СВЯЗИ В УСЛОВИЯХ ВОЗДЕЙСТВИЯ ДЕСТАБИЛИЗИРУЮЩИХ ФАКТОРОВ МЕТОДОМ ДВУХ ФУНКЦИИ

**НГУЕН ХАЙ БИНЬ,**

к.т.н, преподаватель

**НГУЕН ХОАНГ ВУ,**

**НГУЕН СУАН ХИ**

магистр, преподаватель

Университет телекоммуникаций,

г. Нячанг, Вьетнам

**Аннотация:** в данной работе приведен подход к оценке ущерба информационной направления связи под воздействиями дестабилизирующих факторов на основе метода двух функции. Изложена критерия назначения средств дестабилизирующих факторов на его элементы. Приведен пример для нахождения порядка распределения средств дестабилизирующих факторов на элементе с целью максимизации ущерба направления связи.

**Ключевые слова:** Ущерб информационного направления связи, дестабилизирующие факторы, метод двух функции.

**ASSESSMENT OF DAMAGE TO THE INFORMATION DIRECTION OF COMMUNICATION UNDER THE INFLUENCE OF DESTABILIZING FACTORS USING THE TWO-FUNCTION METHOD**

**Nguyen Hai Binh,**

**Nguyen Hoang Vu,**

**Nguyen Xuan Hy**

**Abstract:** This paper presents an approach to assessing the damage of the information communication line under the influence of destabilizing factors based on the two-function method. The criteria for assigning means of destabilizing factors to its elements are outlined. An example is given for finding the order of distribution of means of destabilizing factors on an element in order to maximize the damage to the communication direction.

**Key words:** communication network, destabilizing factors, two-function method.

## Актуальность задачи исследования

Основными элементами сети связи являются информационные направления связи (ИНС), средства которых распределяются на наземным, воздушным и космическим эшелонах [1, с487-2, с241]. В условиях воздействия дестабилизирующих факторов (ДСФ), которые представляется в различных видах помех [3, с14], снижается качество передачи связи в ИНС. При этом повышается ущерб функциональных параметров сети по передачу связи. Для их обеспечения непрерывно определяться возможную максимизацию ущерба сети с целью рационального порядка применения защитных мер, которые

имеют структурные и технические меры [2, с242]. Так как оценкой ущерба сети является важной этапом для прогноза изменения качества передачи связи и его восстановления ИНС в условиях стохастических воздействия. Поэтому данная статья посвящена походу к оценке ущерба сети на каждом шаге закрепления средств ДСФ на ее элементах методом двух функции.

### Постановка задачи исследования

Модель оценки ущерба сети на основе критерия назначения  $k$ -го средства ДСФ на  $h$ -е элементы ИНС представляется в формуле [4, с42]:

$$\Delta_{kh} = A_l^{(t-1)} \omega_{kh} + A_l^{(t-1)} \omega_{kh} \prod_{\substack{j \neq k \\ j \in N(t)}} \varepsilon_{jh} - \sum_i A_l^{(t-1)} \omega_{ki} \prod_{\substack{j \neq k \\ j \in N(t)}} \varepsilon_{ji}, \quad (1)$$

где  $A_i^{(t-1)}$  – вес элемента сети в  $(t-1)$ -м шаге распределения средств ДСФ;  $\omega_{kh}$  – степень ущерба  $h$ -го элемента сети при закреплении  $h$ -го средств ДСФ;

$\varepsilon_{jh} = 1 - \omega_{jh}$ ,  $\varepsilon_{ji} = 1 - \omega_{ji}$  – вероятность неоявления ущерба  $j$ -го элемента в условиях закреплении  $h$ -го средств ДСФ и вероятность неоявления ущерба  $j$ -го элемента в условиях закреплении  $i$ -го средств ДСФ, соответственно;  $N(t)$  – множество неиспользованных средств ДСФ к  $t$ -му шагу.

С учетом критерии назначения  $k$ -го средства ДСФ на  $h$ -е элемент ИНС необходимо определять порядок закрепленных средств с целью максимизации ущерба, который представляется в следующих этапах:

Этап 1. задание веса элемента ИНС, степени ущерба  $l$ -го элемента при закреплении  $h$ -го средств ДСФ;

Этап 2. определение приращения ущерба  $l$ -го элемента ИНС после назначения  $h$ -го средства воздействия ДСФ на него по формуле (1);

Этап 3. определение пары индекса  $(k_l, l)$  для максимизации приращения ущерба и вычисление целевой функции ущерба;

Этап 4. получение порядка распределения средств воздействия ДСФ на элементы ИНС и степень ущерба ИНС.

### Пример оценки ущерба сети связи в условиях воздействия ДСФ

В качестве примеры задаются  $\{A_i\}_S$  и матрица  $\|\omega_{ji}\|_{NS}$ :

$$\{A_i\} = \{0.38, 0.31, 0.23, 0.08\};$$

$$\|\omega_{kl}\| = \begin{pmatrix} 0.4 & 0.4 & 0.2 & 0.5 \\ 0.98 & 0.2 & 0.8 & 0.98 \\ 0.8 & 0.1 & 0.6 & 0.98 \\ 0.98 & 0.6 & 0 & 0.98 \\ 0.5 & 0 & 0.4 & 0.7 \\ 0.2 & 0.3 & 0.4 & 0.5 \end{pmatrix}.$$

Результаты расчета приращения ущерба представлены на табл. 1 - 6, элементы которой записаны в виде пар чисел (число без скобок и число в скобках). Каждая пара чисел вычисляется по формулам

$$\text{первое число} - A_l \omega_{kl} + \frac{A_l \omega_{kl}}{\varepsilon_{kl}} \prod_{j=1}^N \varepsilon_{ji};$$

$$\text{второе число} - \frac{A_l^{(t-1)} \omega_{ki}}{\varepsilon_{ki}} \prod_{j \in N(t)} \varepsilon_{ji}.$$

Первое число позволяет определить индекс  $l_t$  максимального элемента  $\Delta_{kl}$  в данной строке (**жирный шрифт**). Вычитая из этого элемента все числа данной строки, стоящие в скобках (второе число) – получаем значение элемента  $\Delta_{klt}$ . Максимальный элемент этого столбца определяет второй индекс – индекс средства ( $k_t$ ), распределяемого на  $t$ -м шаге процесса. Максимальные элементы столбцов также выделены **жирным шрифтом**. Для нахождения распределения приходится шесть этапов, на каждом этапе определяется пар индекса номера средств ДСФ и элемента сети:

Первый этап при  $t = 1$ ;  $(k_{1t}, l_t) = (2, 1)$

Таблица 1

**Результаты расчета  $\Delta_{kl}$  на первом шаге распределении средств ДСФ**

$t=1$	2 члены $\Delta_{kl}$				$\Delta_{kl}$
	1	2	3	4	
1	0,152 (0)	0,139 (0,015)	0,047 (0,00106)	0,04 (0)	0,13594
2	<b>0,38</b> (0)	0,069 (0,0075)	0,188 (0,004239)	0,08 (0)	<b>0,368261</b>
3	<b>0,304</b> (0)	0,035 (0,00375)	0,141 (0,00318)	0,08 (0)	0,29708
4	<b>0,38</b> (0)	0,208 (0,022)	0 (0)	0,08 (0)	0,358
5	<b>0,19</b> (0)	0 (0)	0,094 (0,00212)	0,056 (0)	0,18788
6	0,076 (0)	<b>0,104</b> (0,011)	0,094 (0,00212)	0,04 (0)	0,09088

Второй этап при  $t = 2$ ,  $(k_{2t}, l_t) = (4, 2)$

Необходимо вычислить текущее значение функции и новые значения величины  $A_1^{(1)}$ :

$$F_1^+ = F_0^+ + \Delta_{21}^+ = 0 + 0,368261 = 0,368261.$$

$$A_1^{(1)} = A_1^{(0)} \varepsilon_{21} = A_1^{(0)} (1 - \omega_{21}) = 0,38(1 - 0,2) = 0,304.$$

Таблица 2

**Результаты расчета  $\Delta_{kl}$  на втором шаге распределении средств ДСФ**

$t=2$	2 члены $\Delta_{kl}$				$\Delta_{kl}$
	1	2	3	4	
1	-	<b>0.143</b> (0,019)	0,051 (0,005299)	0,04 (0)	0,118701
3	-	0,036 (0,004687)	<b>0,154</b> (0,016)	0,08 (0)	0,133313
4	-	<b>0,214</b> (0,028)	0 (0)	0,08 (0)	<b>0,186</b>
5	-	0 (0)	<b>0,103</b> (0,011)	0,056 (0)	0,0092
6	-	<b>0,107</b> (0,014)	0,103 (0,011)	0,04 (0)	0,082

Таблица 3

**Результаты расчета  $\Delta_{kl}$  на третьем шаге распределении средств ДСФ**

$t=3$	2 члены $\Delta_{kl}$				$\Delta_{kl}$
	1	2	3	4	
1	-	<b>0,081</b> (0,031)	0,053 (0,006624)	0,04 (0)	0,043376
3	-	0,018 (0,0052)	<b>0,178</b> (0,04)	0,086 (0,006)	<b>0,126792</b>
5	-	0 (0)	<b>0,11</b> (0,018)	0,056 (0)	0,092
6	-	0,057 (0,02)	<b>0,11</b> (0,018)	0,04 (0)	0,0072

Третий этап при  $t = 3$ ,  $(k_{3t}, l_t) = (3, 3)$

Необходимо вычислить текущее значение функции и новые значения величины  $A_2^{(2)}$ :

$$F_2^+ = F_1^+ + \Delta_{42}^+ = 0,368261 + 0,186 = 0,554261.$$

$$A_2^{(2)} = A_2^{(1)} \varepsilon_{42} = A_2^{(1)} (1 - \omega_{42}) = 0,31(1 - 0,6) = 0,124.$$

Четвертый этап при  $t = 4, (k_t, l_t) = (1, 2)$

Необходимо вычислить текущее значение функции и новые значения величины  $A_3^{(3)}$ :

$$F_3^+ = F_2^+ + \Delta_{33}^+ = 0,554261 + 0,126792 = 0,681053.$$

$$A_3^{(3)} = A_3^{(2)} \varepsilon_{33} = A_3^{(2)} (1 - \omega_{33}) = 0,23(1 - 0,6) = 0,092.$$

Таблица 4

Результаты расчета  $\Delta_{kl}$  на 4-м шаге распределении средств ДСФ

$t=4$	2 члены $\Delta_{kl}$				$\Delta_{kl}$
	1	2	3	4	
1	-	<b>0,084 (0,035)</b>	0,025 (0,006624)	0,046 (0,006)	<b>0,036376</b>
5	-	0 (0)	<b>0,054 (0,018)</b>	0,07 (0,014)	0,022
6	-	0,06 (0,022)	<b>0,054 (0, 018)</b>	0,046 (0,006)	0,03

Пятый этап при  $t = 5, (k_t, l_t) = (6, 3)$

Необходимо вычислить текущее значение функции и новые значения величины  $A_2^{(4)}$ :

$$F_4^+ = F_3^+ + \Delta_{12}^+ = 0,681053 + 0,036376 = 0,717429.$$

$$A_2^{(4)} = A_2^{(3)} \varepsilon_{12} = A_2^{(3)} (1 - \omega_{12}) = 0,124(1 - 0,4) = 0,0744.$$

Таблица 5

Результаты расчета  $\Delta_{kl}$  на 4-м шаге распределении средств ДСФ

$t=1$	2 члены $\Delta_{kl}$				$\Delta_{kl}$
	1	2	3	4	
5	-	0 (0)	0,059 (0,022)	<b>0,084 (0,028)</b>	0,022
6	-	0,115 (0,022)	<b>0,114 (0,022)</b>	0,052 (0,012)	<b>0,058</b>

Шестой этап при  $t = 6, (k_t, l_t) = (5, 4)$

Необходимо вычислить текущее значение функции и новые значения величины  $A_3^{(5)}$ :

$$F_5^+ = F_4^+ + \Delta_{63}^+ = 0,717429 + 0,058 = 0,775429.$$

$$A_3^{(5)} = A_3^{(4)} \varepsilon_{63} = A_3^{(4)} (1 - \omega_{63}) = 0,092(1 - 0,4) = 0,0552.$$

Таблица 6

Результаты расчета  $\Delta_{kl}$  на 4-м шаге распределении средств ДСФ

$t=1$	$\Delta_{kl}$			
	1	2	3	4
5	-	0	0.0317952	<b>0.056</b>

Необходимо вычислить текущее значение функции

$$F_6^+ = F_5^+ + \Delta_{54}^+ = 0,775429 + 0,056 = 0,831429$$

В результате шести этапов распределения средств ДСФ получается порядок распределения средств ДСФ с целью максимизации ущерба ИНС:

$$\|\delta_{ji}^0\| = \begin{vmatrix} 0 & 1 & 0 & 0 \\ 1 & 0 & 0 & 0 \\ 0 & 0 & 1 & 0 \\ 0 & 1 & 0 & 0 \\ 0 & 0 & 0 & 1 \\ 0 & 0 & 1 & 0 \end{vmatrix}.$$

При этом распределения средств ДСФ дается максимизацию ущербам элементов ИНС.

### Заключение

На данной статьи приведен способ прогноза распределения средств ДСФ на элементы ИНС для максимизации ущерба на основе метода двух функций. В задаче защиты ИНС необходимо знать степень воздействия ДСФ, т. е. ущерба ИНС, на основе которого используются рациональные меры, включающие в себе технические и структурные меры [2, с490]. Поэтому метод оценки ущерба ИНС в условиях воздействия методом двух функции может использовать в системе мониторинга и управления связи ИНС, которым является первый этап (оценка ущерба ИНС) в процессе управления связи.

### Список источников

1. Забело А. Н., Нгуен Х. Б. Оценка влияния деструктивного радиоэлектронного воздействия на элементы сети многоканальной радиосвязи методом максимального элемента, Сборник научных трудов XI Международной научно-технической и научно-методической конференции «Актуальные проблемы инфотелекоммуникаций в науке и образовании (АПИНО 2022)». В 4-х томах. Том 3. Под. редакцией А.В. Шестакова, сост. В.С. Елагин, Е.А. Аникевич. Санкт-Петербург, 2022. . С488-492.
2. Якушенко С. А., Забело А. Н., Нгуен Х. Б., Фролов А. Н., Алгоритм управления устойчивостью сети многоканальной радиосвязи в условиях воздействия деструктивных факторов, Журнал «Успехи современной радиоэлектроники» 2019 №12 – стр. 240-245.
3. Кузнецов В. А., Волков А. С., Солодков А. В., Чугунов И. В. Исследование воздействия преднамеренных помех на систему связи с применением симплексных кодов. Журнал «Т-КОММ: ТЕЛЕКОММУНИКАЦИИ И ТРАНСПОРТ» 2020 г, Т. 14, № 7, С. 13-19.
4. Нгуен Х. Б. Методика оценки сети многоканальной радиосвязи в условиях противодействия деструктивным факторам. Журнал «Стратегическая стабильность» 2019 г. вып. № 4 (89). С 40–43.

УДК 629.735

# ПОРЯДОК РАЗРАБОТКИ МОДЕЛИ БЕСПИЛОТНОГО ЛЕТАТЕЛЬНОГО АППАРАТА С СИСТЕМОЙ СДУВА ПОГРАНИЧНОГО СЛОЯ

**ЛОЗИЦКИЙ ДЕНИС АЛЕКСАНДРОВИЧ**учащийся  
УО «Национальный детский технопарк»*Научные руководители: Рожков Игорь Владимирович,  
к.т.н, доцент**Дьяков Дмитрий Александрович  
к.и.н, доцент**УО «Белорусская государственная академия авиации»*

**Аннотация:** В статье рассматривается актуальность использования беспилотных летательных аппаратов с системой сдува пограничного слоя. Представлен порядок разработки модели беспилотного летательного аппарата с системой сдува пограничного слоя.

**Ключевые слова:** беспилотный летательный аппарат, пограничный слой, система сдува пограничного слоя, модель беспилотного летательного аппарата с системой сдува пограничного слоя.

## PROCEDURE FOR DEVELOPING A MODEL OF AN UNMANNED AIRCRAFT WITH A BOUNDARY LAYER BLOW SYSTEM

**Lozitsky Denis Alexandrovich***Scientific supervisors: Rozhkov Igor Vladimirovich,  
Dyakov Dmitry Alexandrovich*

**Abstract:** The article discusses the relevance of using unmanned aerial vehicles with a boundary layer blowing system. The procedure for developing a model of an unmanned aerial vehicle with a boundary layer blowing system is presented.

**Key words:** unmanned aerial vehicle, boundary layer, boundary layer blowing system, model of an unmanned aerial vehicle with a boundary layer blowing system.

### Введение

Беспилотные летательные аппараты (БЛА) и их комплексы в настоящее время являются наиболее перспективными, динамично развивающимися, уникальными системами военного и гражданского назначения.

Главным достоинством БЛА укороченного взлета и посадки является возможность использования для взлета и посадки неподготовленные площадки, а также короткие взлетно-посадочные полосы (ВПП).

Одним из наиболее распространенных недостатков тяжелых БЛА самолетного типа является большая дистанция разбега и пробега, а также требовательность летательных аппаратов к качеству и длине ВПП.



Потребная длина ВПП для БЛА зависит от квадрата его скорости сваливания, следовательно, все разработки для БЛА с укороченным взлетом и посадкой направлены на снижение этой скорости. Большая тяговооруженность и низкое лобовое сопротивление позволяют быстро достичь отрыва при взлете. При выполнении посадки пробег уменьшается за счет низкой посадочной скорости.

## Основная часть

На начальном этапе создания беспилотного летательного аппарата самолетного типа с системой сдува пограничного слоя необходимо определиться с выбором аэродинамической схемы [1,2].

В качестве аэродинамической схемы предполагается использовать мотопланер нормальной аэродинамической схемы. По конструкции исследуемый планер БЛА будет являться высокопланом с V-образным крылом, имеющим стреловидность 11 градусов. Такая аэродинамическая схема позволяет получить наибольший диапазон центровок (полезная нагрузка будет иметь разный вес, что будет сказываться на изменении положения центра тяжести), а также обеспечит устойчивый полет летательного аппарата.

Система сдува пограничного слоя (ПС) будет использовать энергию основного потока для увеличения энергии частиц воздуха в ПС. Особенностью данной системы сдува ПС является расположение двигателей. Они будут располагаться на верхней части передней кромки крыла. Данная система сдува ПС имеет свои достоинства и недостатки:

В качестве достоинств можно выделить следующие: экономия ресурсов (данная система использует основной поток, что требует значительно меньше дополнительных источников электрической или тяговой энергии), улучшение аэродинамических характеристик (так как основной поток помогает удерживать ламинарность и снижает теплопередачу), оптимизация аэродинамической конструкции (благодаря такой системе могут быть созданы более эффективные динамические поверхности, такие как закрылки со сдувом пограничного слоя).

В качестве недостатком можно выделить возможные отрицательные последствия при неправильном проектировании системы сдува пограничного слоя (могут возникнуть локальные турбулентности, что может ухудшить аэродинамику).

Для разработки модели беспилотного летательного аппарата самолетного типа с системой сдува пограничного слоя необходимо определить исходные данные: геометрические и аэродинамические характеристики самолета; взлётный вес; ёмкость аккумуляторной батареи и характеристики силовой установки [3].

Для рассматриваемой расчётной схемы летательного аппарата на начальном этапе подбирают профиль крыла который удовлетворяет аэродинамические характеристики самолета, определяют минимальную необходимую тягу для поддержания заданной скорости полета летательного аппарата, подбирают силовую установку, с учётом необходимой скорости полета. Далее рассчитываются дальность и продолжительность полета. На заключительном этапе проводится разработка и анализ комплексной математической модели полета беспилотного летательного аппарата, которая учитывает взаимодействие между собой профиля крыла, силовой установки и аэродинамических характеристик летательного аппарата на протяжении всего полета [4].

## Заключение

Рассмотренный порядок разработки модели беспилотного летательного аппарата с системой сдува пограничного слоя позволит выполнить необходимые расчеты и создать летающую модель БЛА.

Для определения летных характеристик, а также состава специального оборудования, необходимого для выполнения необходимых задач беспилотным летательным аппаратом, необходимо провести летные испытания.

Исследование аэродинамических параметров беспилотных летательных аппаратов с системой сдува пограничного слоя позволит определить оптимальные аэродинамические компоновки, что приведет к улучшению их летно-технических характеристик и повышению эффективности использования для выполнения различных задач.

Таким образом, система сдува пограничного слоя с использованием энергии основного потока позволит обеспечить множество преимуществ и стать инновационным решением в области проектирования беспилотных летательных аппаратов.

#### **Список источников**

1. Аэродинамика и самолетостроение: учеб. пособие / В. В. Бирюк [и др.]. – Самара : Изд-во Самарского университета, 2018. – 180 с.
2. Бадягин, А. А. Проектирование легких самолетов / А. А. Бадягин, Ф. А. Мухамедов. – М. : Машиностроение, 1978. – 208 с.
3. Балакин, В. Л. Расчет летных характеристик, продольной устойчивости и управляемости дозвукового самолета [Электронный ресурс] : электрон. учеб. пособие / В. Л. Балакин, Т. А. Баяндина; Минобрнауки России, Самар. гос. аэрокосм. ун-т им. С.П. Королёва (нац. исслед. ун-т). – Самара, 2011.
4. Чумак, П. И. Расчёт, проектирование и постройка сверхлёгких самолётов / П.И. Чумак, В. Ф. Кривокрысенко. – М.: М. : Патриот, 1991. - 238 с.

УДК 62-05

# НЕСЧАСТНЫЕ СЛУЧАИ СО СМЕРТЕЛЬНЫМ ИСХОДОМ, ПРОИЗОШЕДШИЕ В ОРГАНИЗАЦИЯХ, ПОДНАДЗОРНЫХ СЕВЕРО-УРАЛЬСКОМУ УПРАВЛЕНИЮ РОСТЕХНАДЗОРА ЗА 2019-2023 ГОДЫ

**ЧЕРЕПАНОВ АЛЕКСАНДР АЛЕКСЕЕВИЧ**студент  
ФГБОУ ВО «Тольяттинский государственный университет»

**Аннотация.** Производственный травматизм является существенной проблемой во всех отраслях, в том числе нефтегазодобывающей отрасли. В условиях современной жизни, развития научно-технического прогресса, роста и развития отраслей и предприятий, травматизм, к сожалению, сохраняется. Ежедневно на объектах предприятий работники сталкиваются с травмами, которые влекут за собой тяжелые последствия утраты здоровья, а также смертельные исходы. В статье представлен несчастные случаи со смертельным исходом, произошедшие в организациях, поднадзорных Северо-Уральскому управлению Ростехнадзора за 2019-2023 годы.

**Ключевые слова:** травматизм, производство, безопасность труда, профилактика, меры.

**FATAL ACCIDENTS THAT OCCURRED IN ORGANIZATIONS SUPERVISED BY THE NORTHERN URAL DEPARTMENT OF ROSTECHNADZOR FOR 2019-2023**

**Cherepanov Alexander Alekseevich**

**Annotation.** Occupational injuries are a significant problem in all industries, including the oil and gas industry. In the conditions of modern life, the development of scientific and technological progress, the growth and development of industries and enterprises, injuries, unfortunately, persist. Every day at enterprise sites, workers are faced with injuries that lead to serious consequences of loss of health, as well as death. The article presents fatal accidents that occurred in organizations supervised by the Northern Ural Department of Rostechnadzor for 2019-2023.

**Key words:** injuries, production, labor safety, prevention, measures.

Северный Урал - регион в России, протянувшийся от горы Косьювинский Камень на юге и более чем на 500 км на Север. Территория Северного Урала расположена в таежной зоне. Природные богатства Урала представлены лесными и минеральными ресурсами, месторождениями нефти и газа. Освоение Северного Урала тесно связано с экономическим развитием регионов и страны в целом. Одним из приоритетных направлений в Российской Федерации лидирующее место занимает охрана здоровья и жизни населения. Владея природными ресурсами на Урале, растет промышленное производство, наряду с ростом которого, происходят несчастные случаи, повлекшие за собой утрату здоровья или смерть работников производства.

Результаты проведенного анализа несчастных случаев на производстве позволяют оценить состояние безопасности труда и способствуют разработке мероприятий по совершенствованию системы безопасности и охраны труда, принимать необходимые меры с целью устранения причин возникновения травматизма на производстве и активизации профилактической работы по его предупреждению [1,4].

Травма – это физическое повреждение организма под воздействием внешних факторов, носит как обратимый, так и необратимый характер со стойкой утратой здоровья.

Анализируя проблемы состояния аварийности и травматизма, влияние которых напрямую связано с человеческим фактором, следует уделять внимание особенностям возникновения аварийных случаев, послужившим обстоятельствам и причинам [1,2]. Травмы, возникающие при выполнении должностных обязанностей на производстве, называют производственными. Совокупность травм, полученных работающими на производстве и вызванных несоблюдением требований безопасности труда – это производственный травматизм. Производственная травма всегда является результатом несчастного случая.

На объектах электроэнергетики основным опасным производственным фактором, приводящим к травматизму, служит электрический ток. Поэтому электрические установки представляют для человека потенциальную опасность, и невыполнение требований безопасности при их эксплуатации может привести к губительным последствиям: несчастному случаю, аварии, пожару [1,2].

Проведенный анализ несчастных случаев со смертельным исходом показал, что одной из причин служит нарушение техники безопасности, несмотря на то, что работники проходили все инструктажи и проверки знаний до допуска к работе, так или иначе нарушали требования безопасности на производстве в силу различных обстоятельств.

Анализируя смертельные исходы за период 2019-2023 годы в целом по всем подведомственным управлениям Ростехнадзора, число случаев смерти на производстве чередуются спадами и ростом, пик числа отмечен в 2021 году (50 случаев). Динамика 2019 году к 2023 году составила +12,8%. При этом следует отметить, что в 2020-2021 годах организации продолжали работу в условиях пандемии COVID-19, что могло повлиять на количество смертельных исходов на производстве и существенный рост в 2021 году (Рис.1).

В то же время в Северо-Уральском управлении отмечена положительная динамика по снижению количества несчастных случаев со смертельным исходом на производстве, а в 2020 и 2021 году данные случаи не были зарегистрированы. Динамика 2019 года к 2023 году составляет -66,7%.

Все материалы о расследовании несчастных случаев за 2019-2023 гг размещены на официальном сайте Федеральной службы по экологическому, технологическому и атомному надзору [4].



Рис. 1. Динамика числа несчастных случаев со смертельным исходом 2019-2023 гг

В целях сведения к минимуму электротравматизма первоочередной задачей является предупреждение несчастных случаев [1].

Усовершенствование мер включает обучение и проверку знаний работников в области техники безопасности при работе на объектах электроэнергетики, разработку и внедрение современных технологий и оборудования. Особое место занимает строгий контроль за состоянием электрических сетей, электрооборудования и проведение профилактических мероприятий, постоянный учет и анализ несчастных случаев и травм, с целью снижения количества травм и повышения уровня безопасности работников [3,4]. Это не только гарантирует здоровье и жизнь работников, но и способствует повышению эффективности работы в целом.

## Список источников

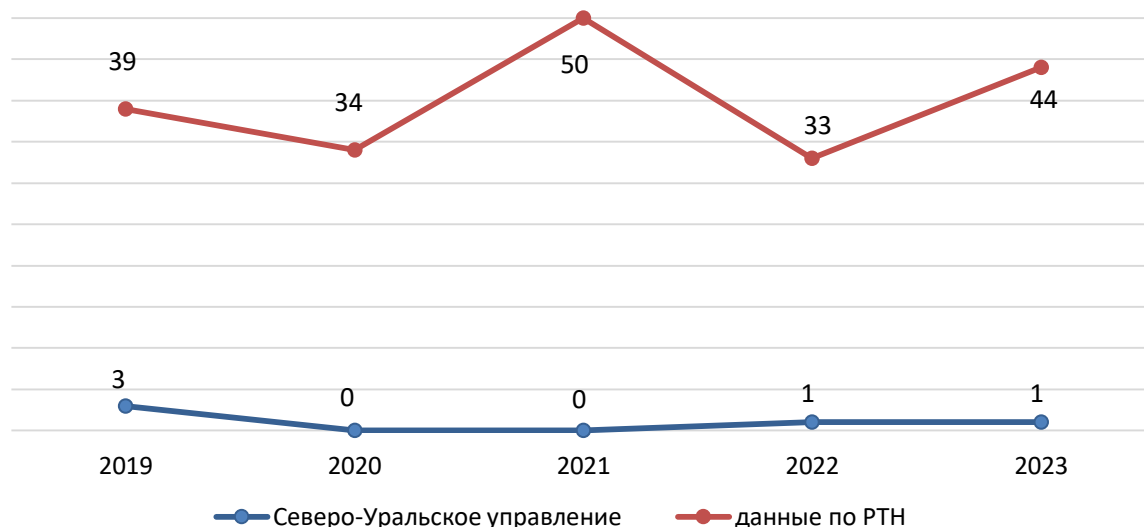
1. Зильберман А.С. Причины электротравматизма на производстве и меры по его предотвращению и профилактике / А.С. Зильберман. – Текст: непосредственный // Молодой ученый. – 2019. – №9 (247). – С. 134-139.
2. Петров О.П. Производственный травматизм на предприятиях энергетики / О.П. Петров. – Текст: непосредственный // Молодой ученый. – 2020. – №16 (306). – С. 158-160.
3. Филиппов, А.А. Производственный травматизм и направления его профилактики / А.А. Филиппов [и др.] // Современные наукоемкие технологии. – 2016. – № 1. – С. 45-50.
4. Анализ обстоятельств и причин несчастных случаев со смертельным исходом на объектах энергонадзора [Электронный ресурс]. – Режим доступа: URL: [http://www.sural.gosnadzor.ru/info/\(28.03.2024\)/](http://www.sural.gosnadzor.ru/info/(28.03.2024)/)

©А.А. Черепанов, 2024

УДК 629.7

# РЕАЛИЗАЦИЯ АЛГОРИТМА ОРИЕНТАЦИИ ПОДВИЖНОГО ОБЪЕКТА В МАТРИЦАХ НАПРАВЛЯЮЩИХ КОСИНУСОВ НА ОСНОВЕ ОБОБЩЕННОГО УРАВНЕНИЯ ПУАССОНА В ПАКЕТЕ MATLAB SIMULINK

**СКИБИН СЕРГЕЙ АЛЕКСАНДРОВИЧ**

аспирант

ФГБОУ «Саратовский государственный технический университет имени Гагарина Ю.А.»

**Аннотация:** в статье рассматривается моделирование работы алгоритма ориентации бесплатформенной системы ориентации (БИНС) подвижного объекта (ЛО) на основе обобщенного уравнения Пуассона в матрицах направляющих косинусов (МНК) в пакете Simulink, интегрированным в программный комплекс Matlab. Подробно указываются принципы построения подсистем из функциональных блоков, согласно составленным уравнениям, а также визуально выводятся показания углов ориентации ЛО, полученных посредством сигналов датчиков угловых скоростей (ДУС) и их переходные процессы.

**Ключевые слова:** бесплатформенная инерциальная навигационная система (БИНС), моделирование, сигналы, ориентация, датчики угловых скоростей (ДУС).

**IMPLEMENTATION OF AN ALGORITHM FOR THE ORIENTATION OF A MOVING OBJECT IN MATRICES OF DIRECTION COSINES BASED ON THE GENERALIZED POISSON EQUATION IN THE MATLAB SIMULINK PACKAGE**

**Skibin Sergey Alexandrovich**

**Abstract:** The article discusses the modeling of the orientation algorithm of a strapdown orientation system (SINS) of a moving object (MO) based on the generalized Poisson equation in direction cosine matrices (DCM) in the Simulink package, integrated into the Matlab software package. The principles of constructing subsystems from functional blocks are indicated in detail, according to the compiled equations, and also the readings of aircraft orientation angles obtained through signals from angular velocity sensors (ARS) and their transient processes are visually displayed.

**Key words:** strapdown inertial navigation system (SINS), modeling, signals, orientation, angular velocity sensors (AVS).

## Введение

В современном мире каждый подвижный объект, будь то смартфон или любительский коптер имеет на своем борту микроэлектромеханические (МЭМС) инерциальные датчики, размер которых не превышает нескольких миллиметров. Задача данных инерциальных модулей, определять навигацию и ориентацию объекта. При этом под алгоритмом ориентации, мы подразумеваем угловое положение

подвижного объекта относительно собственного центра масс, которое мы можем определить при наличии лишь трехстепенного гироскопического датчика угловой скорости и матрицы начальной ориентации. А под алгоритмом навигации, понимается положение центра масс подвижного объекта относительно какой-либо опорной системы координат, но в данном случае уже помимо ДУС, требуется дополнительная информация от инерциальных датчиков, магнетометра и акселерометра. В данной работе будет рассмотрен лишь алгоритм ориентации, то есть вычисление углового положения объекта, при известных начальных углах ЛА и заданных угловых скоростях. В качестве параметров ориентации были выбраны направляющие косинусы, так как несмотря на необходимость производить вычисления с тригонометрическими функциями, они позволяют вычислить девять косинусов углов между шестью осями координат и тем самым однозначно определить и взаимную ориентацию. Кроме того, в отличие от углов Эйлера, направляющие косинусы не вырождаются при угле тангажа равным 90 градусов, что делает их более пригодными в применении, если нет строгого ограничения по использованию вычислительной мощности бортового вычислительного устройства.

### 1. Теоретическая часть

Для того чтобы решить задачу ориентации ЛА на основе измерений от гироскопических ДУС, требуется вычислить МНК перехода  $C$ , преобразующую измерения из связанной с объектом СК OXYZ в географическую СК, так как по элементам данной матрицы при помощи уравнений Эйлера можно вычислить искомые углы. Уравнение Пуассона в матричном виде имеет следующий вид

$$\dot{C} = C[\omega^r \times] \tag{1}$$

Где  $C$  – матрица преобразования координат при переходе от связанной системы координат к системе географической,  $[\omega^r]$  – кососимметрическая матрица,  $\dot{C}$  – производная, характеризующая скорость изменения вектора в географической системе координат.

$$C = \begin{bmatrix} \cos\theta\cos\psi & -\cos\psi\cos\psi\sin\theta + \sin\psi\sin\psi & \sin\psi\cos\psi\sin\theta + \cos\psi\sin\psi \\ \sin\theta & \cos\psi\cos\theta & -\sin\psi\cos\theta \\ -\cos\theta\sin\psi & \cos\psi\sin\psi\sin\theta + \sin\psi\cos\psi & -\sin\psi\sin\psi\sin\theta + \cos\psi\cos\psi \end{bmatrix} \tag{2}$$

$$[\omega^r \times] = \begin{bmatrix} 0 & -\omega_Z^r & \omega_Y^r \\ \omega_Z^r & 0 & -\omega_X^r \\ -\omega_Y^r & \omega_X^r & 0 \end{bmatrix} \tag{3}$$

Таким образом при наличии проекций вектора угловой скорости на оси подвижной системы координат, проинтегрировав матричное уравнение Пуассона, можно рассчитать МНК по отношению к географической системе координат.

В скалярном виде матричное уравнение Пуассона эквивалентно девяти дифференциальным уравнениям первого порядка, которые в свою очередь можно разделить на три отдельно интегрируемые системы, по три уравнения в каждой

$$\begin{aligned} \dot{c}_{11} &= c_{12}\omega_Z^r - c_{13}\omega_Y^r, & \dot{c}_{12} &= c_{13}\omega_X^r - c_{11}\omega_Z^r, & \dot{c}_{13} &= c_{11}\omega_Y^r - c_{12}\omega_X^r, \\ \dot{c}_{21} &= c_{22}\omega_Z^r - c_{23}\omega_Y^r, & \dot{c}_{22} &= c_{23}\omega_X^r - c_{21}\omega_Z^r, & \dot{c}_{23} &= c_{21}\omega_Y^r - c_{22}\omega_X^r, \\ \dot{c}_{31} &= c_{32}\omega_Z^r - c_{33}\omega_Y^r, & \dot{c}_{32} &= c_{33}\omega_X^r - c_{31}\omega_Z^r, & \dot{c}_{33} &= c_{31}\omega_Y^r - c_{32}\omega_X^r. \end{aligned} \tag{4}$$

Проекции относительной угловой скорости ЛА на его оси, можно вычислить по следующим выражениям





$$\begin{aligned}\omega_X^r &= \dot{\psi} \sin \vartheta + \dot{\gamma}; \\ \omega_Y^r &= \dot{\psi} \cos \vartheta \cos \gamma + \dot{\vartheta} \sin \gamma; \\ \omega_Z^r &= -\dot{\psi} \cos \vartheta \sin \gamma + \dot{\vartheta} \cos \gamma.\end{aligned}\quad (5)$$

При известных значениях матрицы  $C$ , по ее элементам можно рассчитать необходимые углы курса, крена и тангажа

$$\begin{aligned}\psi &= \arctg \frac{-c_{31}}{c_{11}}; \\ \vartheta &= \arcsin c_{21}; \\ \gamma &= \arctg \frac{-c_{23}}{c_{22}}.\end{aligned}\quad (6)$$

Итоговая схема алгоритма будет выглядеть следующим образом

Ключ:

-  - матричное произведение,
-  - формирование кососимметрической матрицы из вектора



Рис. 1. Блок-схема алгоритма ориентации с МНК

## 2. Моделирование схемы в Matlab Simulink

Имея все теоретические выкладки, согласно блоку-схеме алгоритма, можно начинать создавать модель в Simulink.

Для начала, требуется построить каждый отдельный блок, отвечающий за вычисление конкретных уравнений, чтобы в результате из данных блоков собрать готовую модель. Первым строим блок формирователь проекций относительной угловой скорости на оси подвижного объекта по имеющимся сигналам ДУС и введенным углам Эйлера-Крылова

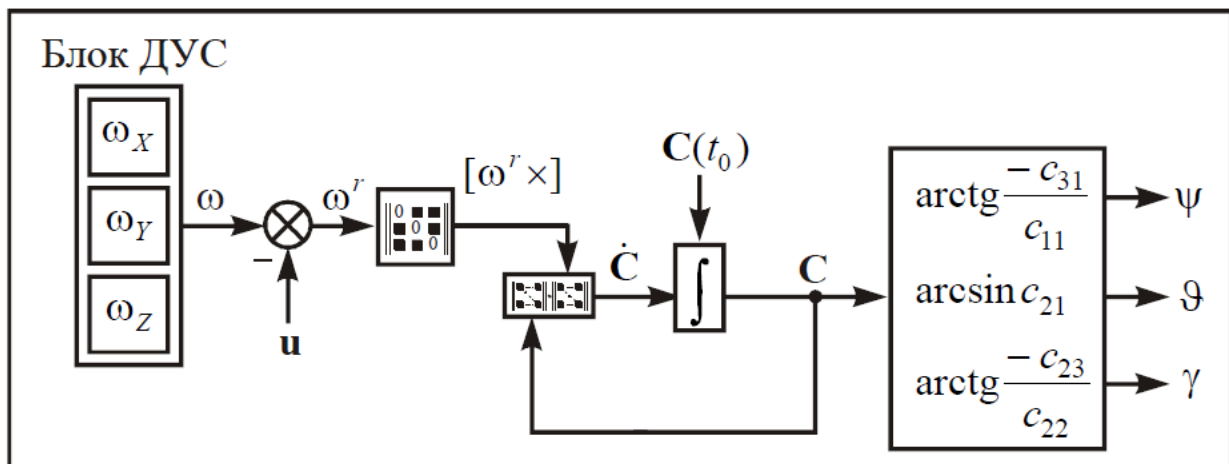

Рис. 2. Блок 1 - формирование проекций угловой скорости на оси объекта по заданным углам в географической СК

Далее вычисляем кососимметрическую матрицу угловых скоростей

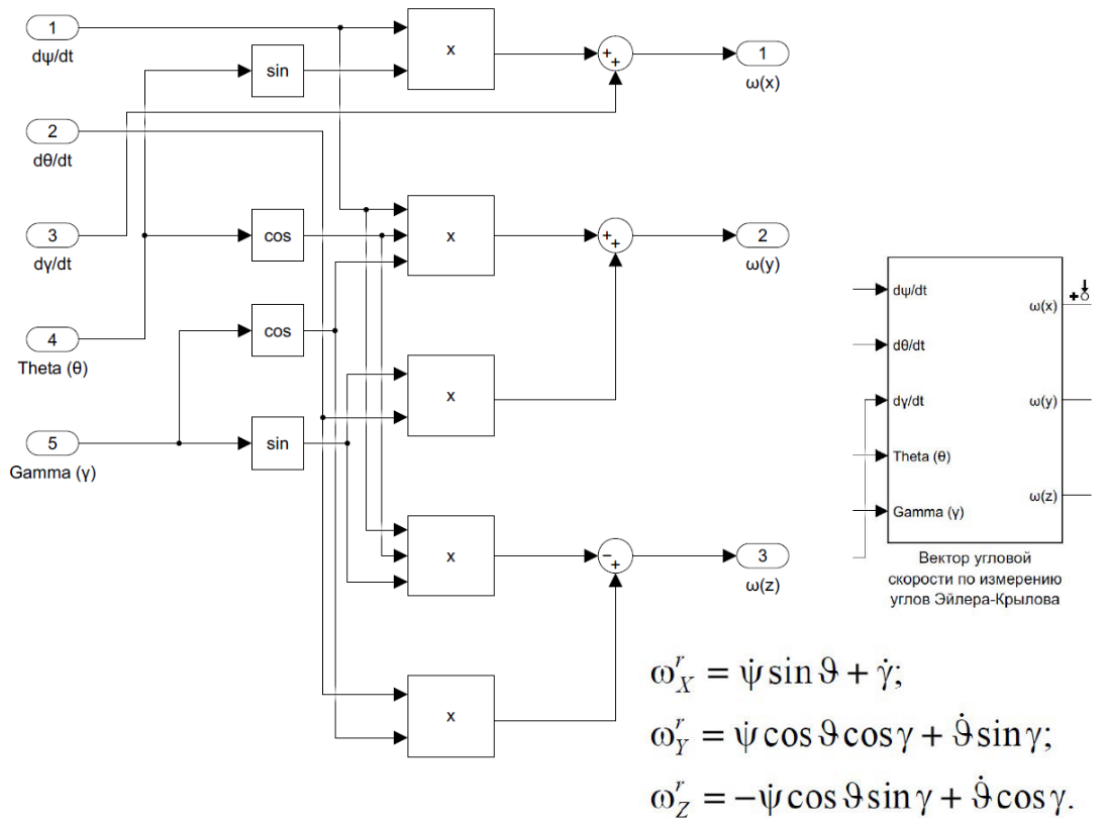

Рис. 3. Блок 2 - формирование кососимметрической матрицы угловых скоростей

Формируем матрицу начальной ориентации объекта

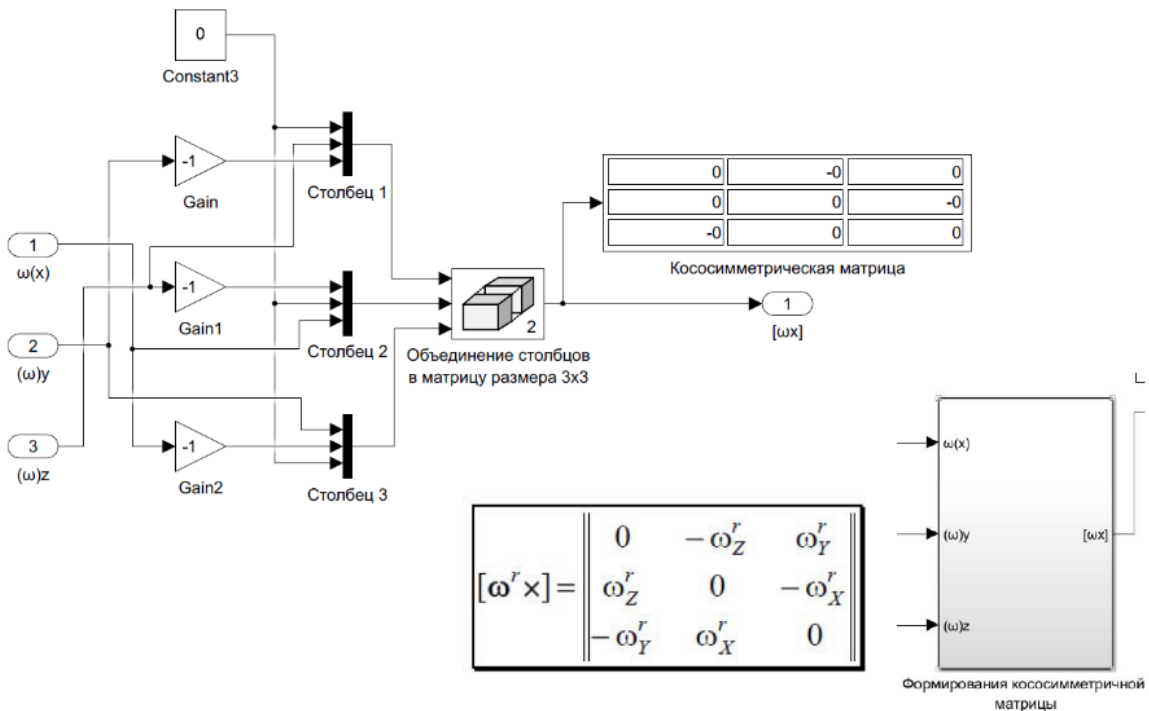

Рис. 4. Блок 3 - формирование матрицы начального положения объекта

И наконец, по элементам вычисленной матрицы  $C$ , находим необходимые нам углы курса, крена и тангажа

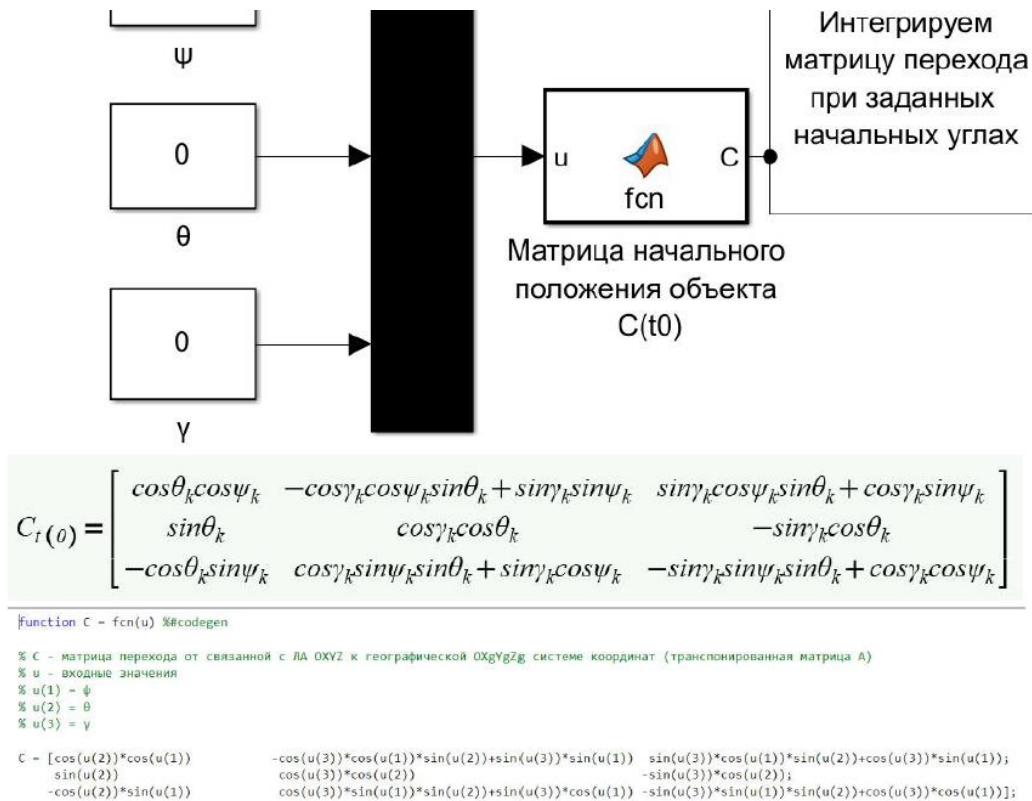

Рис. 5. Блок 4 - формирование выходных углов по элементам МНК  $C$

Собрав все блоки согласно алгоритму в одну единую модель и задав необходимые значения угловых скоростей на входе, а также время и шаг интегрирования в настройках модели, мы получаем удобную и рабочую модель алгоритма ориентации на основе обобщенного уравнения Пуассона

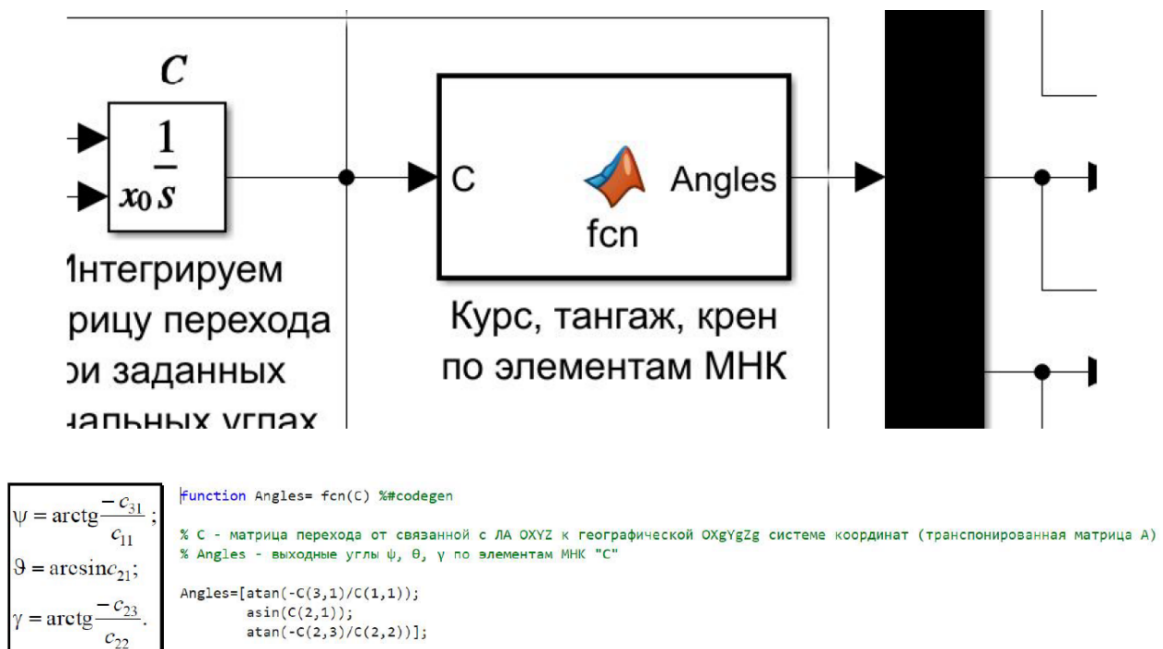
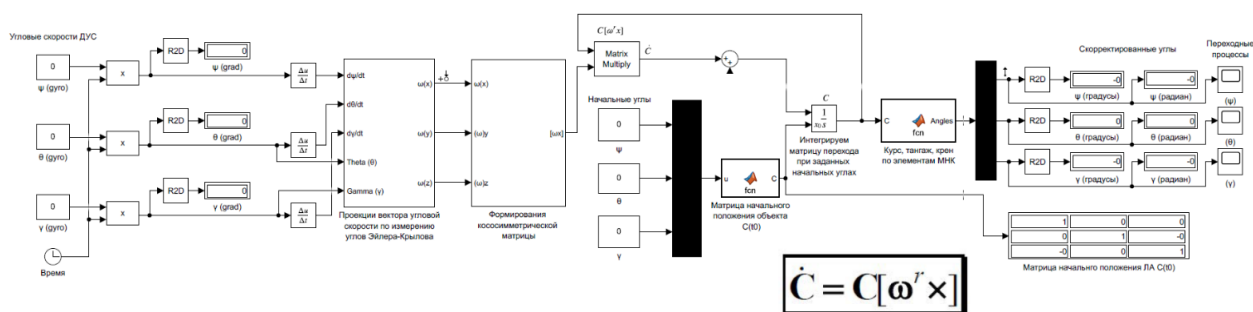

**Рис. 6. Схема алгоритма на основе уравнения Пуассона для МНК (общий вид)**

Важно обратить внимание, что в данной схеме исключена величина переносной угловой скорости, так как время моделирования несоизмеримо мало по сравнению со временем вращения Земли, поэтому в данном случае эту величину можно исключить.

### Заключение

В процессе выполнения работы, был рассмотрен алгоритм ориентации на основе обобщённого уравнения Пуассона в матрицах направляющих косинусов, были получены уравнения для вычисления углов ориентации и необходимых для этого величин. Также в пакете Matlab Simulink была построена работоспособная модель алгоритма позволяющая наглядно оценить работу данного алгоритма, путем задания необходимого времени моделирования, шага интегрирования, а также углов начальной ориентации объекта и его угловых скоростей.

### Список источников

1. Основы построения бесплатформенных инерциальных навигационных систем / В.В. Матвеев, В.Я. Распопов // Под общ. ред. д.т.н. В.Я. Распопова, – СПб.: ГНЦ РФ ОАО «Концерн «ЦНИИ «Электронприбор», 2009, – 280 с.
2. Матвеев В.В. Инерциальные навигационные системы: Учебное пособие. Изд-во ТулГУ, 2012.- 199 с.
3. Ишлинский А.Ю. Ориентация, гироскопы и инерциальная навигация. М.: Наука, 1976. 672 с.

# ЭКОНОМИЧЕСКИЕ НАУКИ

УДК 336

# ТРАНСФОРМАЦИЯ ИНФРАСТРУКТУРЫ БАНКОВСКОГО СЕКТОРА

**ЭЛЧИБЕКОВ ТАВОНО КУВВАТБЕКОВИЧ**

магистр  
Финансовый университет при Правительстве Российской Федерации

*Научный руководитель: Трофимов Дмитрий Викторович*  
д.э.н., доцент

*Финансовый университет при Правительстве Российской Федерации*

**Аннотация:** Актуальность данного исследования обусловлена тем, что банковский сектор сейчас развивается в кризисных условиях, главным аспектом статьи поэтому рассматривается инновация как форма изменения инфраструктуры, преимущества и риски.

**Ключевые слова:** банковский сектор, финансовая инновация, технологии.

## TRANSFORMATION OF THE BANKING SECTOR INFRASTRUCTURE

**Elchibekov Tavono Kuvvatbekovich**

*Scientific supervisor: Trofimov Dmitriy Viktorovich*

**Abstract:** The relevance of this study is due to the fact that the banking sector is currently developing in crisis conditions, the main aspect of the article is therefore considered innovation as a form of infrastructure change, advantages and risks.

**Key words:** banking sector, financial innovation, technology.

Банковский сектор - это мир, который особенно регулируется и подвержен многочисленным ограничениям, налагаемым финансовыми институтами. Конечно, в таких условиях нелегко внедрять инновации.

Банк отличается от других учреждений - финансовых и нефинансовых - рядом характеристик и функций, которые ему присущи. Эти банковские особенности привели к тому, что к банку был применен особый подход, особенно с точки зрения регулирования. Во-первых, банковская деятельность подвержена системным рискам. Ликвидность депозитного договора и неликвидность банковского кредита создают неопределенность в отношении требований о возврате депозитов, что может сделать банки уязвимыми перед банковскими набегами в периоды недоверия.

В дальнейшем мы проанализируем риски открытых инноваций с точки зрения маркетинга, операционных и стратегических рисков, управления и корпоративной культуры, а также с пруденциальной и нормативной точек зрения. Основываясь на критическом анализе аргументов, мы попытаемся рассмотреть преимущества и риски, связанные с внедрением модели открытых инноваций в банковском секторе, а также последствия с точки зрения банковского надзора.

Этому финансовому нововведению способствовал процесс дерегулирования, начавшийся в конце 1980-х годов. Действительно, растущая роль финансовых рынков в финансировании экономики и сокращение масштабов традиционной банковской деятельности побудили банки инвестировать, чтобы оставаться важным финансовым игроком. Кроме того, технологические достижения, особенно в обла-

сти телекоммуникаций и информационных технологий, также способствовали росту финансовых инноваций, что коренным образом изменило деятельность финансового посредничества.

Большинство экспериментов по открытым инновациям, которые рекламируются банками - часто по рекламным причинам – связаны с розничным банковским бизнесом. Однако открытые инновации не ограничиваются коммерческими банками. Это касается как депозитных банков, так и инвестиционных банков или коммерческих банков. В этой статье банковский сектор рассматривается скорее с точки зрения розничного банкинга, в то же время в перспективном аспекте опираясь на анализ финансовых инноваций, которые повлияли на инвестиционно-банковскую и финансовую деятельность. Действительно, трудно изолировать различные виды банковской деятельности с распространением универсальных банков, осуществляющих все виды банковских и финансовых операций. С другой стороны, различные банковские эксперименты в области открытых инноваций показывают, что банки очень мало сотрудничают друг с другом. Открытые инновации — это, по сути, сотрудничество с клиентами (особенно с помощью маркетинга взаимоотношений), а не с компаниями, занимающимися банковской деятельностью. Таким образом, кооперация не является предпочтительной для банков с точки зрения инноваций, учитывая высокий риск потери контроля над отношениями с клиентами. [3]

Эта статья состоит из двух частей. В качестве первого шага, после краткого изложения специфики банков и особенностей финансовых инноваций, автор представил модель, разработанную, единственную доступную теоретическую модель открытых инноваций, применяемую к банковскому сектору. На втором этапе, основываясь на критическом анализе этой модели, мы рассмотрим преимущества и риски, связанные с открытостью инновационного процесса для банков, их клиентов, а также с точки зрения финансовой стабильности. Автор статьи также сосредоточит внимание на последствиях для банковского регулирования.

Исследования в области открытых инноваций в основном сосредоточены на передовых отраслях. Они в значительной степени пренебрегли банковским сектором, где внедрение открытых инноваций находится только на начальных этапах. Тем не менее, в последние годы все больше и больше финансовых учреждений внедряют эту концепцию, предлагая особую интересную область исследований. Изучение открытых инноваций в банковской отрасли с этой точки зрения учитывает специфику банков. [1]

Однако нормативные барьеры не препятствовали финансовым инновациям по целому ряду причин:

- отсутствие снижения транзакционных, исследовательских и маркетинговых затрат;
- противостояние конкуренции;
- снижение рисков, связанных с финансовым посредничеством. [2]

Рассматривая внедрение открытых инноваций в банковскую отрасль, Фаснахт пытается продемонстрировать, что лучший вариант для банков, которые работают в условиях высокой конкуренции и постоянно меняющейся среде, — это открыть свою инновационную модель для внешних партнеров и быть в числе первых, чтобы использовать возможности открытых инноваций.

Он приходит к выводу, что преимущества открытости инновационного процесса банков намного перевешивают недостатки. Конечно, Фаснахт упоминает о системном риске, присущем финансовой системе, и о необходимости пруденциального регулирования. Тем не менее, в своем анализе он фокусируется на преимуществах и рисках, связанных с внедрением открытых инноваций для банков, их акционеров и клиентов. В своей работе он использует управленческий подход, игнорируя макроэкономический аспект и возможные последствия для финансовой стабильности. Напротив, в статье, в которой он рассматривает проблему открытых инноваций с макроэкономической точки зрения, Фаснахт подчеркивает возросший системный риск после перехода к модели открытых инноваций и выступает за более адекватное пруденциальное регулирование. [4]

Многие недостатки и риски открытых инноваций сказываются на банковской деятельности. Банки – как и промышленные компании, открывшие свои инновационные процессы – несут ряд рисков: во-первых, они могут столкнуться с риском потери контроля, особенно в случае оппортунистического поведения партнеров. Такая ситуация может привести к неопределенности в отношении совместного использования плодов сотрудничества. Конечно, открытые инновации не исключают защиты интеллекту-



альной собственности, они могут даже предполагать выплату значительных лицензионных сборов, но они предполагают с самого начала понимание условий совместного использования интеллектуальной собственности, рисков и доходов. Переговоры могут оказаться долгими, сложными и дорогостоящими. Таким образом, открытые инновации могут повысить риск утечки защищенных знаний, работая с внешними партнерами, которые могут составить конкуренцию компании. Этот риск еще более важен для банков, учитывая практически полное отсутствие защиты интеллектуальной собственности. Например, сотрудничество с операторами связи или производителями мобильных телефонов может вызвать вопросы относительно риска потенциальной конкуренции со стороны этих игроков, которые могут выйти на рынок платежей по мобильным телефонам или через интернет. К этому риску добавляются трудности, связанные с управлением открытыми инновациями, такие как выбор партнеров, координация работы, выбор проекта и т. д. [8]

В последние годы банки все чаще прибегают к открытым инновациям, что заставляет задуматься о потенциальных последствиях такого подхода для финансового сектора. В заключении этой статьи следует, что открытые инновации предоставляют банкам множество возможностей. Однако это создает значительные риски для финансовой стабильности. Хотя открытые инновации имеют много преимуществ с точки зрения экономии времени и обмена знаниями, затрат и рисков, тесная взаимосвязь между банками в сочетании с высокой сложностью финансовых продуктов может привести к неконтролируемой ситуации и, следовательно, к рискам — повышенному системному риску. Этот риск, вероятно, будет ограничен введением адекватного регулирования. [10]

## Список источников

1. Аскинадзи В.М. Инвестиционные стратегии банков. Монография (Серия «Академическая серия»). - М.: Маркет ДС Корпорейшн, 2015.
2. Банковские инновации 2019 года. - [Электронный ресурс]. - Режим доступа: <https://bankinform.ru/news/102852>
3. Бражников И.Б. Роль инноваций в банковском секторе // Молодой учёный. - 2021. - №24 (366).
4. Горловой Д.Н., Мазий В.В. Банковские инновации: перспективы и проблемы внедрения // Вестник Евразийской науки. - 2020. - №1.
5. Прохоров К.Н. Инновации в банковской сфере // Проблемы учёта и финансов. - 2014. - №4 (16).
6. Просалова В.С., Никитина А.А. Понятие банковских инноваций и их классификация // Территория новых возможностей. - 2013. - №1 (19).
7. Как инновации изменят банковскую отрасль России. - [Электронный ресурс]. <https://trends.rbc.ru/trends/innovation/5d63fd8f9a7947e067daea98>. Как инновации меняют финансовый сектор. - [Электронный ресурс]. - <https://www.wework.com/ru-RU/ideas/growth-innovation/how-innovation-is-transforming-the-financial-sector>
8. Флигинских Т.Н., Тарасова Т.Ю. Факторы, определяющие развитие инноваций в виде новых банковских продуктов // Креативная экономика. - 2016. - Т. 10. - № 10. - С. 1157-1168. - DOI: 10.18334/ce.10.10.36906 (дата обращения: 08.02.2020).
9. Казанская Е.А. Инновации в банковской сфере // Молодой ученый. - 2016. - №15. - С. 297-301.

УДК 332.85:314.1:004.438

# ВЛИЯНИЕ ДЕМОГРАФИЧЕСКИХ ФАКТОРОВ НА СРЕДНИЕ ЦЕНЫ НА ПЕРВИЧНОМ РЫНКЕ ЖИЛЬЯ В РЕГИОНАХ РОССИЙСКОЙ ФЕДЕРАЦИИ С ПОМОЩЬЮ RHYTON

ЕРЁМИНА АЛЁНА АЛЕКСЕЕВНА,  
ЛИТВИНЕНКО ЕЛИЗАВЕТА СЕРГЕЕВНА,  
ПРОЦЕНКО АРИНА ВАСИЛЬЕВНА

студенты  
ФГБОУ ВПО «Сибирский федеральный университет»

*Научный руководитель: Семёнова Анна Робертовна*  
доцент  
ФГБОУ ВПО «Сибирский федеральный университет»

**Аннотация:** Данная исследовательская работа посвящена изучению влияния демографических факторов на средние цены на первичном рынке жилья в различных регионах Российской Федерации. Анализируются данные о демографической ситуации, такие как население, рождаемость, миграция и другие факторы, а также их влияние на ценообразование на рынке недвижимости. Для проведения исследования и анализа данных используются инструменты и библиотеки Python.

**Ключевые слова:** демография, рынок жилья, недвижимость, социальные процессы, МНК, регрессионный анализ, корреляционный анализ.

THE INFLUENCE OF DEMOGRAPHIC FACTORS ON AVERAGE PRICES IN THE PRIMARY HOUSING MARKET IN THE REGIONS OF THE RUSSIAN FEDERATION USING PHYTON

Eremina Alyona Alekseevna,  
Litvinenko Elizaveta Sergeevna,  
Protsenko Arina Vasilyevna

*Scientific supervisor: Semenova Anna Robertovna*

**Annotation:** This research is devoted to the study of the influence of demographic factors on average prices in the primary housing market in various regions of the Russian Federation. The data on the demographic situation, such as population, fertility, migration and other factors, and also their impact on pricing in the real estate market are analyzed. Python tools and libraries are used to conduct data research and analysis.

**Key words:** demography, housing market, real estate, social processes, OLS, regression analysis, correlation analysis.

Недвижимость представляет собой значимый аспект экономической теории, поскольку является одним из ключевых составляющих богатства государства, играющим важнейшую роль в процессе вос-

производства. Она оказывает влияние на экономическое положение страны и является индикатором ее стабильности, экономической безопасности, а также уровня жизни граждан. Рынок недвижимости активно участвует в экономических процессах, тесно взаимодействуя с рынком труда, капитала и другими сферами, поскольку без недвижимости невозможно представить функционирование всей экономической системы. Таким образом, недвижимость является важным звеном в цепи экономических взаимосвязей. Более того, в нашей стране данный сектор является привлекательным для инвестиций. По своей сути, рынок недвижимости представляет собой область, где капитал инвестируется в недвижимость, и формируются экономические взаимодействия, связанные с недвижимостью.

В Российской Федерации рынок недвижимости разделен на два основных сегмента: жилую и коммерческую недвижимость. Наиболее перспективным и динамично развивающимся считается жилой сектор. Это разделение обусловлено законодательством, а именно Жилищным Кодексом Российской Федерации, который определяет жилой фонд и его назначение [1]. Поэтому коммерческая недвижимость выделяется как отдельная категория. Аренда, приобретение или строительство жилых и коммерческих объектов создают необходимые условия для проживания и работы населения [2].

В зависимости от наличия прав собственности и стадии эксплуатации, выделяют первичный и вторичный рынок жилья. К вторичному жилью относится недвижимость, которая уже построена и имеет официальное свидетельство о праве собственности. В свою очередь, первичное жилье – это недвижимость, которая еще находится на стадии строительства и право собственности, на которую не оформлено [3].

В современном обществе демографические факторы играют важную роль в формировании рынка недвижимости, в частности, первичного рынка жилья. Нарастающая динамика населения, его состав, возрастная и социальная структура оказывают существенное влияние на спрос и предложение жилой недвижимости в различных регионах Российской Федерации. Многочисленные факторы, как субъективные, так и объективные, влияют на формирование стоимости недвижимости. Поскольку рынок недвижимости тесно связан с общественными событиями, крупные сдвиги могут вызвать колебания или радикальные изменения цен. Из графика средней цены на рынке жилья по составленному с помощью Python годам (рис. 1) очевидно, что существует тенденция к увеличению средней цены, причем скачок цен наблюдается после 2020 года. Это может быть связано с различными экономическими и социальными факторами, такими как инфляция, изменение покупательской способности, изменения в налоговом законодательстве, доступности ипотечного кредитования, демографических изменений и т.д.



Рис. 1. Средняя цена на рынке первичного жилья за квадратный метр в РФ, 2010-2022 г.

Сравнивая цены за квадратный метр отдельно по каждому региону в 2010 и в 2022 годах (рис. 2), так же заметно увеличение цен на рынке первичного жилья примерно в 2-3 раза в каждом регионе.

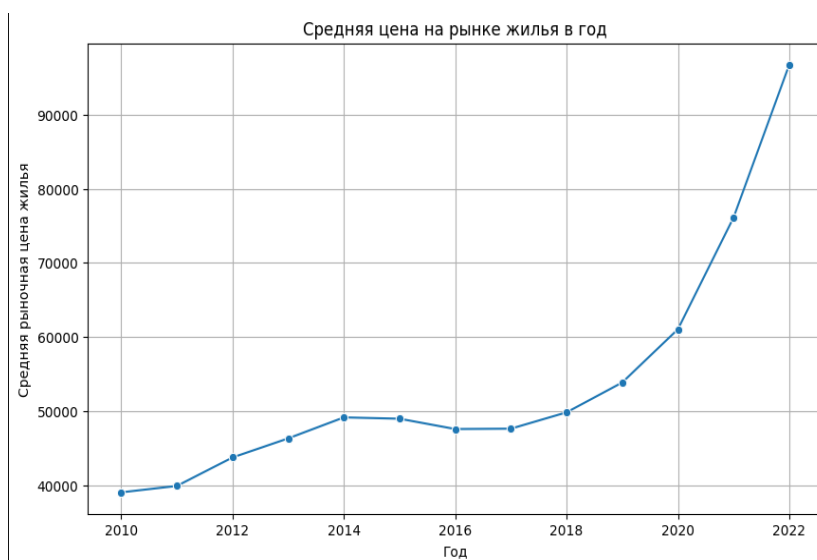

Рис. 2. Средние цены на первичном рынке жилья (рублей за квадратный метр) в регионах РФ, в 2010 и 2022 г.

Целью данной статьи является определение влияния демографических факторов на средние цены за квадратный метр жилой площади на первичном рынке жилья в субъектах России в период с 2010 по 2022 год.

Понимание взаимосвязи между демографическими показателями и ценами на жилье является ключевым элементом для прогнозирования и анализа рыночных тенденций. Определение факторов, таких как рождаемость, миграция, возрастное распределение населения и другие, поможет лучше понять динамические процессы на жилищном рынке и спрогнозировать их развитие в будущем.

Методы исследования включают корреляционный и регрессионный анализ панельных данных с помощью языка программирования Python в программе PyCharm. Используемые данные получены с сайта Федеральной службы государственной статистики. Период исследования охватывает 11 лет, насыщенных различными экономическими и социальными событиями, объем выборки за каждый год

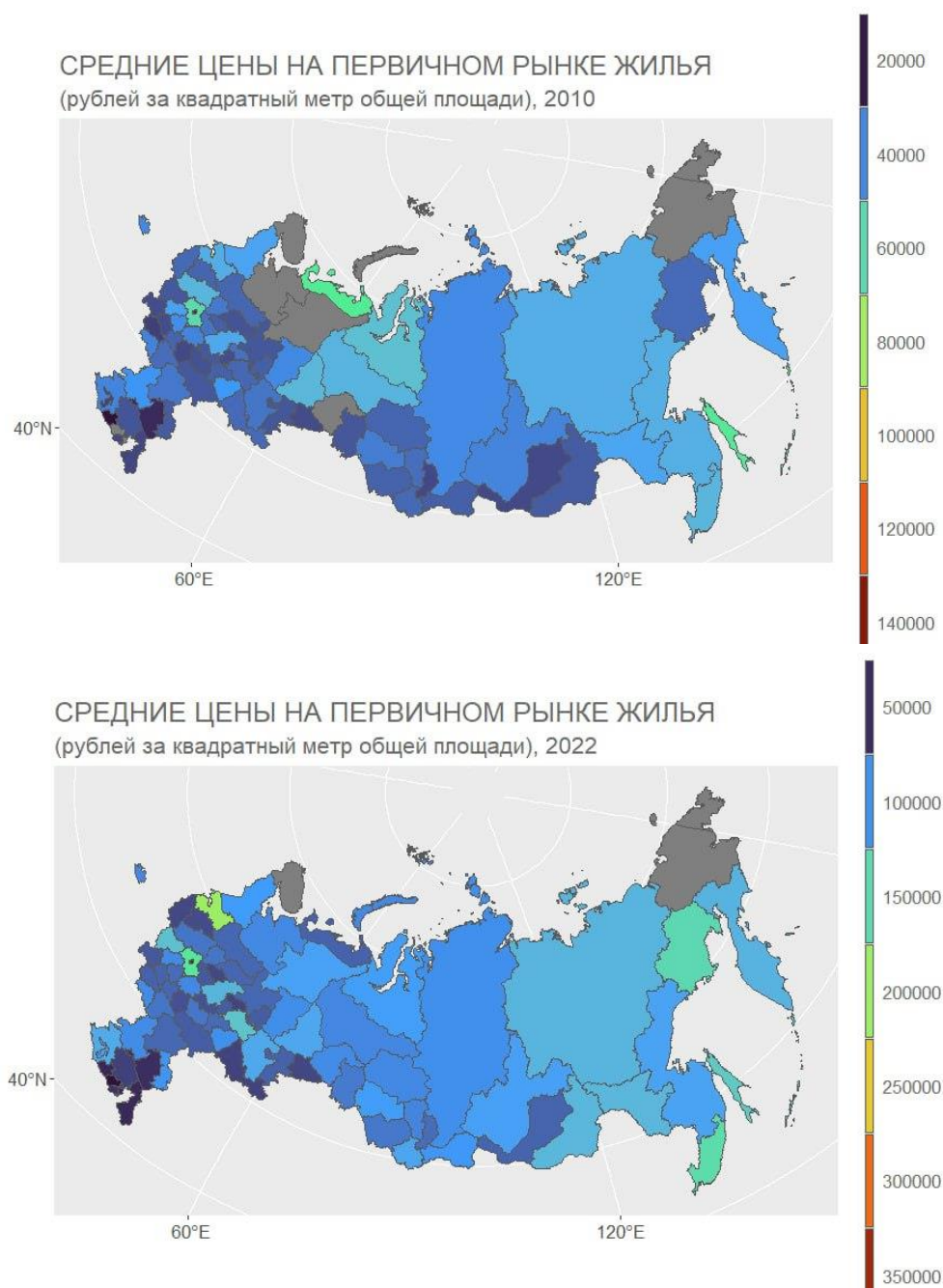
составляет 75 субъектов. Часть субъектов была исключена из-за отсутствия некоторых данных.

Исследователями принято выделять 6 основных групп факторов, которые в разной степени могут оказывать влияние на формирование цены на данном рынке, а именно политические, экономические, демографические, социально-культурные, научно-технические, природно-географические [4,5]. Согласно современному социоэкономическому словарю, демографический фактор – это «термин, используемый для обозначения зависимости общественного развития, его отдельных экономических параметров от численности, возрастно-половой структуры и семейного состава населения, динамики рождаемости и смертности. Компонентами фактора считаются также социальная мобильность, миграция и расселение, образовательный уровень, состояние здоровья населения» [6].

В данном исследовании будут рассмотрены следующие демографические показатели: общий коэффициент рождаемости, число родившихся на 1000 человек населения (*birth\_rate*), общий коэффициент смертности, число умерших на 1000 человек населения (*mortality\_rate*), ожидаемая продолжительность жизни при рождении (все население), число лет (*life\_expectancy*), соотношение браков и разводов, на 1000 браков приходится разводов (*marriage\_divorce\_ratio*), численность пенсионеров, пенсионеров на 1000 человек населения (*pensioners\_ratio*), потребительские расходы, в среднем на душу населения, рублей (*consumer\_spending*), жилищный фонд, миллионов квадратных метров (*housing\_fund*).

Данные были проанализированы с использованием модели OLS (метод наименьших квадратов), которая является стандартным методом для оценки неизвестных параметров в линейной регрессионной модели. Код для выявления степени влияния демографических показателей был составлен в программе PyCharm (рис. 3). МНК заключается в минимизации суммы квадратов вертикальных отклонений точек данных от линии регрессии (графика модели). К основным преимуществам данной модели принято относить простоту реализации, наилучшее возможное соответствие данным и применимость к различным типам данных.

```
data['housing_fund'] = pd.to_numeric(data['housing_fund'], errors='coerce')
aggregated_data = data.groupby(['year', 'region']).mean().reset_index()
aggregated_data['region_year'] = aggregated_data['region'] + '_' + aggregated_data['year'].astype(str)
aggregated_data.head()

aggregated_data.set_index('region_year', inplace=True)

import statsmodels.formula.api as smf
formula = 'housing_market_price ~ birth_rate + mortality_rate + life_expectancy + marriage_divorce_ratio + pensioners_ratio + consumer_spending + housing_fund'
model = smf.ols(formula, data=aggregated_data).fit()
model.summary()
```

Рис. 3. МНК модель на Phyton

Данные результаты (рис. 4) относятся к модели линейной регрессии, выполненной методом наименьших квадратов (МНК). Модель анализирует зависимость цен на рынке жилья (*housing\_market\_price*) от ряда демографических показателей, описанных нами выше. Приведем интерпретацию полученных результатов.

Показатель R-квадрат (R-squared) равен 0.717, что означает, что около 71.7% изменчивости цен на жильё объясняется включенными в модель переменными. Это довольно высокий уровень объяснённой изменчивости, что указывает на то, что модель в целом хорошо подходит. Скорректированный R-квадрат (Adj.R-squared), учитывающий количество переменных и наблюдений в модели, составляет 0.714, что остаётся довольно высоким значением.

Значение F-статистики (F-statistic) довольно высокое (347.1), и вероятность (Prob (F-statistic)) практически равна нулю, что говорит о том, что в целом модель статистически значима. Коэффициенты (coef) указывают на изменение цены жилья при изменении предиктора на одну единицу, при условии постоянства всех остальных переменных (например, *birth\_rate* имеет коэффициент -1594.0963, что означает, что увеличение рождаемости на одну единицу связано со средним уменьшением цены жилья на 1594.0963 единиц).



OLS Regression Results						
Dep. Variable:	housing_market_price	R-squared:	0.717			
Model:	OLS	Adj. R-squared:	0.714			
Method:	Least Squares	F-statistic:	347.1			
Date:	Tue, 23 Apr 2024	Prob (F-statistic):	5.39e-258			
Time:	08:34:56	Log-Likelihood:	-10701.			
No. Observations:	969	AIC:	2.142e+04			
Df Residuals:	961	BIC:	2.146e+04			
Df Model:	7					
Covariance Type: nonrobust						
	coef	std err	t	P> t	[0.025	0.975]
Intercept	2.556e+05	3.19e+04	8.021	0.000	1.93e+05	3.18e+05
birth_rate	-1594.0963	338.138	-4.714	0.000	-2257.671	-930.522
mortality_rate	-479.9542	398.762	-1.204	0.229	-1262.499	302.591
life_expectancy	-2560.2589	352.394	-7.265	0.000	-3251.810	-1868.708
marriage_divorce_ratio	-24.6053	4.178	-5.889	0.000	-32.805	-16.406
pensioners_ratio	-129.2216	21.490	-6.013	0.000	-171.394	-87.049
consumer_spending	2.6233	0.078	33.732	0.000	2.471	2.776
housing_fund	104.2823	14.891	7.003	0.000	75.060	133.505
Omnibus:	714.028	Durbin-Watson:	1.533			
Prob(Omnibus):	0.000	Jarque-Bera (JB):	29390.813			
Skew:	2.890	Prob(JB):	0.00			
Kurtosis:	29.354	Cond. No.	1.44e+06			
Notes:						
[1] Standard Errors assume that the covariance matrix of the errors is correctly specified.						
[2] The condition number is large, 1.44e+06. This might indicate that there are strong multicollinearity or other numerical problems.						

Рис. 4. Полученные результаты регрессионного анализа с помощью МНК

Стандартные ошибки коэффициентов (std err) показывают точность оценок. Величина этих ошибок связана с точностью коэффициентов.

t-значения и соответствующие им р-значения ( $t$  и  $P > |t|$ ) тестируют гипотезу о том, что каждый коэффициент равен нулю. Значения  $p$  меньше 0.05 говорят о статистической значимости соответствующих предикторов. mortality\_rate не является значимым ( $p = 0.229$ ), в то время как все остальные переменные значимы. 95% доверительные интервалы для коэффициентов не включают ноль, кроме mortality\_rate, что подтверждает их значимость. Наиболее подходящими переменными, основываясь на р-значениях, являются birth\_rate, life\_expectancy, marriage\_divorce\_ratio, pensioners\_ratio, consumer\_spending и housing\_fund.

Значение статистики Дарбина-Уотсона (Durbin-Watson) близко к 1.5, что говорит о том, что нет сильной автокорреляции остатков. Тесты на нормальность остатков (Omnibus, Prob(Omnibus), Skew, Kurtosis) указывают на то, что распределение остатков не является нормальным (скос 2.890 и эксцесс 29.354). Условное число (Condition Number) очень велико ( $1.44e+06$ ), что может указывать на наличие мультиколлинеарности между переменными. Это может стать проблемой, так как высокая мультиколлинеарность может делать оценки регрессионных коэффициентов неустойчивыми.

Для получения более прикладных результатов составим матрицу корреляции (рис. 5). Матрица корреляции показывает, как сильно связаны между собой различные переменные. Значение корреляции может варьироваться от -1 до 1. Значение близкое к 1 указывает на сильную положительную корреляцию между двумя переменными, значение близкое к -1 указывает на сильную отрицательную корреляцию, а значение близкое к 0 указывает на отсутствие корреляции.

```
variables = aggregated_data.select_dtypes(include=[np.number]).columns
data_subset = aggregated_data[variables]
correlation_matrix = data_subset.corr()
plt.figure(figsize=(10, 8))
sns.heatmap(correlation_matrix, annot=True, cmap='coolwarm')
plt.show()
```

Рис. 5. Составление матрицы корреляций в программе PyCharm



Рис. 6. Тепловая карта корреляции, полученная с помощью кода

Сильная положительная корреляция между потребительскими расходами (consumer\_spending) и ценой на рынке жилья (housing\_market\_price) может указывать на то, что, когда потребительские расходы растут, цены на жилье также увеличиваются. Это может быть связано с улучшением общего экономического благосостояния, что позволяет людям больше тратить и инвестировать в жильё.

С другой стороны, существует обратная корреляция между рождаемостью (birth\_rate) и ценами на жилье, что может быть неожиданным и требовать дополнительного исследования. Возможно, в регионах с более высокими ценами на жилье сложнее обзавестись семьёй или наоборот.

Таким образом, исследование влияния демографических факторов на средние цены на первичном рынке жилья в регионах Российской Федерации позволяет сделать следующие выводы: население

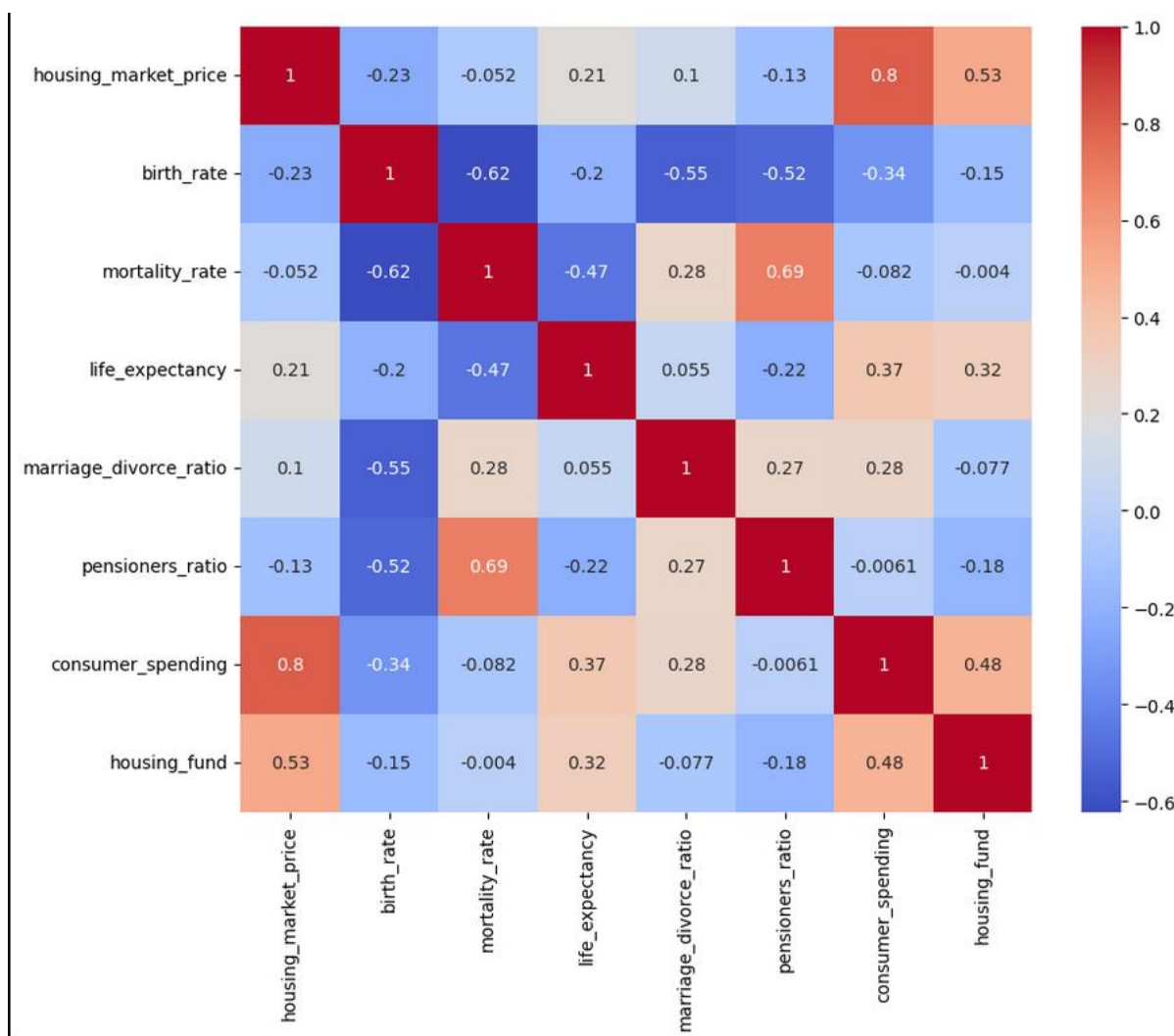

является ключевым фактором, определяющим спрос на жилье. Рост численности населения или изменения его структуры (например, миграция) существенно влияют на цены на жилье. Модель показывает, что рождаемость, продолжительность жизни, соотношение браков и разводов, отношение числа пенсионеров, потребительские расходы и жилищный фонд имеют статистически значимое влияние на цену жилья.

Отрицательные коэффициенты при *birth\_rate*, *life\_expectancy*, *marriage\_divorce\_ratio*, и *pensioners\_ratio* могут указывать на то, что увеличение показателей рождаемости, продолжительности жизни, соотношения числа браков и разводов и численности пенсионеров, связано со снижением цен на жилье. Рост показателей рождаемости может привести к увеличению спроса на жилье из-за увеличения семей с детьми. Однако, если предложение жилья не удовлетворяет растущий спрос из-за демографических изменений, это может вызвать снижение цен на рынке. Увеличение продолжительности жизни и, как следствие, увеличение численности пенсионеров может повлечь за собой снижение спроса на жилье. Пенсионеры, как правило, имеют более ограниченные финансовые возможности, и их спрос на жилье может быть менее активным, что может снизить цены. Повышение соотношения числа браков может привести к повышению спроса на жилье, так как новые семьи нуждаются в собственном жилье. Однако увеличение числа разводов может привести к увеличению предложения жилья, так как люди разделяются и продают дома, что может уравновесить спрос и привести к снижению цен.

Напротив, потребительские расходы и жилищный фонд связаны с увеличением цен на жилье. Увеличение потребительских расходов может привести к увеличению спроса на рынке жилья. Если спрос превышает предложение, это может привести к росту цен на жилье в ответ на увеличенный спрос. Упомянув тот факт, что рынок жилья крайне привлекателен для инвестиций особенно в условиях роста экономики, можно отметить, что повышение потребительских расходов может сопровождаться ростом инвестиций в жилищный фонд, что может поддерживать или вводить к скачку цены на жилье. Более того, уровень потребительских расходов может быть связан с доходами населения и доступностью кредитования. При возрастании доходов и доступности кредитам люди могут более активно покупать недвижимость, что может стимулировать рост цен на жилье.

Результаты этого исследования могут стать основой для выработки рекомендаций государственным органам и частным инвесторам по управлению жилищным рынком в условиях изменяющихся демографических тенденций в регионах России.

#### Список источников

1. Российская Федерация. Нормативный акт. Жилищный кодекс Российской Федерации. Федеральный закон от 29.12.2004 № 188 : редакция от 06.04.2024 : с изменениями от 25.04.2024 // КонсультантПлюс : справочная правовая система. – URL: <https://www.consultant.ru/> (дата обращения: 19.04.2024).
2. Ардемасов, Е. Б. Маркетинг в управлении недвижимостью / Е. Б. Ардемасов, А. А. Горбунов, Е. В. Песоцкая. – Под редакцией А. А. Горбунова. – СПб. : МАИЭС и ИСЭП РАН, 1997. – С. 24–26. – ISBN 5-85749-030-8
3. Жилье // Анспб : информационный ресурс. – 2024. – URL: <https://anspb.ru/> (дата обращения: 22.04.2024).
4. Бедин, Б. М. Факторы, влияющие на ценовую динамику рынка недвижимости / Б. М. Бедин, А. С. Гусак. – Иркутск : Известия БГУ, 2017.
5. Старинский, В.Н. Экономика недвижимости: Учебное пособие / В. Н. Старинский, А. Н. Асаул, Т. А. Кускова. – Под редакцией Г.А. Краюхина. – СПб. : Инжэкон, 1999. – С. 5–25. – ISBN 5-88996-133-0
6. Райзберг, Б.А. Современный социоэкономический словарь / Б. А. Райзберг. – Москва : ИНФРА-М, 2010. – 628 с. – ISBN 978-5-16-003670-0

УДК 332.1

# ЭКОНОМИЧЕСКИЕ И СОЦИАЛЬНЫЕ ПРОБЛЕМЫ МЕСТНОГО САМОУПРАВЛЕНИЯ

ЛАВРЕНКО ЕЛЕНА АЛЕКСАНДРОВНА

к. э. н., доцент

ФГБОУ ВО «Оренбургский государственный университет»

**Аннотация.** В настоящее время местное самоуправление является эффективным и перспективным ресурсом комплексного развития территорий. Важнейшими задачами в деятельности местного самоуправления являются: выстраивание диалога с бизнес-сообществом, привлечение инвесторов на территорию муниципалитета, создание благоприятных условий для инвестирования, а также повышение уровня и качества жизни населения. Цель исследования – провести анализ деятельности органов местного самоуправления по решению экономических и социальных проблем в Оренбургской области и предложить рекомендации по их решению.

**Ключевые слова:** местное самоуправление, экономические и социальные проблемы муниципалитетов, показатели социально-экономического развития региона.

## ECONOMIC AND SOCIAL PROBLEMS OF LOCAL SELF-GOVERNMENT

Lavrenko Elena Aleksandrovna

**Annotation.** Currently, local self-government is an effective and promising resource for the integrated development of territories. The most important tasks in the activities of local government are: building a dialogue with the business community, attracting investors to the territory of the municipality, creating favorable conditions for investment, as well as improving the level and quality of life of the population. The purpose of the study is to analyze the activities of local governments in solving economic and social problems in the Orenburg region and offer recommendations for their solution.

**Key words:** local self-government, economic and social problems of municipalities, indicators of socio-economic development of the region.

Местное самоуправление в РФ является сектором развития муниципальной экономики. Население активно участвует в проектах территориального значения, таких как инициативное бюджетирование. Главной прерогативой органов публичной власти является эффективное развитие территории муниципального образования и в целом региона.

Цель исследования рассмотреть экономические и социальные проблемы муниципальных образований.

Вопросы местного самоуправления по развитию муниципальных территорий рассматривались в трудах ученых: Соловьева С.Г., Бычкова Е.И., Ворошилова Н.В., Юкласовой А.В. и другими. Нормативно-правовая база местного самоуправления представлена Конституцией РФ, федеральными законами №131 «Об общих принципах организации местного самоуправления в РФ», ФЗ №25 «О муниципальной службе», уставами муниципалитетов, муниципально-нормативными актами [1].

Методы исследования, рассматриваемые в работе: методы статистического анализа, аналогии, сравнения, синтеза.

Публичную власть на уровне муниципалитета представляют органы местного самоуправления, обладающие определенными полномочиями и ресурсами и представляющие собой форму самоорга-

низации населения. Данные органы решают проблемы местного значения, которые прописаны в ФЗ №131.

В Конституции РФ - местное самоуправление является одним из основ конституционного строя. Органы местного самоуправления не относятся к органам государственной власти [2].

Основные изменения в нормативно-правовой базе, а именно ФЗ №131 представлены на рисунке 1.



**Рис. 1. Изменения законодательства в ФЗ №131**

В РФ можно заметить социально-экономические диспропорции развития муниципальных образований региона. Непосредственно на эти причины влияет ряд факторов, таких как: финансовая поддержка от государства в виде предоставления межбюджетных трансфертов, налоговых льгот [3].

Рассматривая экономику региона по показателям социально-экономического развития можно выделить муниципальные образования по уровню депрессивности и активности (активно-инвестирующие муниципалитеты). Данные показатели зависят от природной составляющей данной территории, эффективной политики и деятельности главы администрации муниципального образования, активности жителей территорий, социальных программ, инфраструктурных проектов.

Главной проблемой развития муниципальных образований региона является нехватка финансовых средств. В бюджет муниципалитета поступает всего лишь три налога (земельный налог; налог на имущество физ. лиц; торговый сбор). А этого источника поступления в бюджет не хватает для решения вопросов местного значения [4].

Наличие коррупционной составляющей в муниципальном образовании также негативно влияет на эффективность управления органов публичной власти.

Проблема демографии также является актуальной. Отсутствие инфраструктуры в муниципальном образовании (дорог, связи, качественной медицины, школ) влечет к оттоку населения и снижению рождаемости.

В условиях глобализации, цифровизации и интеграции местное самоуправление должно ставить «большие вызовы» в развитие своих территорий, привлекать инвесторов.

Рассматривая социальные проблемы в местном самоуправлении можно выделить и неравенство в получении доходов между отдельными слоями населения. Не все категории граждан муниципалитета могут позволить качественные услуги в сфере образования, здравоохранения, культуры [5].

Проблемы экологии, загрязнение окружающей среды является серьезной социальной проблемой для здоровья жителей муниципалитета.

В 2023 г. была предложена инициатива по развитию сельских агломераций.

В РФ была пролонгирована государственная программа «Комплексное развитие сельских территорий». Сельские агломерации включают в себя опорные населенные пункты и прилегающие к ним территории. К сельским агломерациям относят и малые города с численностью не более 30 тыс. жителей. В сельских агломерациях планируется ускоренное развитие транспортной, инженерной, социальной, цифровой инфраструктуры. Районные центры будут являться опорными пунктами [6].

Рассмотрим социально-экономические проблемы Оренбургской области. Регион является частью Уральского экономического района и представляет ПФО. В регионе находится 487 муниципалитетов, из которых - 13 городских округов, 29 муниципальных районов и 445 сельских поселений.

Основные отрасли экономики региона включают: топливную промышленность, черную и цветную металлургию, химическую, нефтехимическую и пищевую отрасли.

Местное самоуправление в регионе представлено: представительным органом, главой администрации, местной администрацией, контрольно-счетным органом, и иными органами, и выборными должностными лицами.

В Оренбургской области с 01.04.2023 г. был введен рейтинг экономического развития муниципальных образований. Оценке подлежали три основных блока: инвестиционный климат, развитие малого и среднего предпринимательства, кадастровый учет и пространственные данные.

Данное новшество позволило отслеживать динамику показателей, выявлять сильные и слабые стороны, оперативно реагировать на проблемы в территориях.

Основные показатели социального и экономического развития региона отражены рисунками 2 и 3 [7].

Рассматривая экономические показатели деятельности региона, видна тенденция роста с каждым годом. Итогом деятельности является профицит консолидированного бюджета в 2021-2022 гг. В 2021 г профицит региона составил 17656,6 млн.руб и в 2022 г. - 5377,2 млн.руб.

Анализируя социальные показатели развития региона, такие как: численность населения, естественный прирост (убыль), миграционные процессы, то видна отрицательная тенденция.

Рассматривая 2023 г. по предварительным данным, видно также миграционное снижение, которое составило 3605 чел. Количество мигрантов в 2023 г. по сравнению с 2022 г. уменьшилось на 8,7%.

Основными мигрантами является рабочая сила из республик Казахстана, Таджикистана и Узбекистана. Важной социально-экономической проблемой является отсутствие эффективной выстроенной системы обратной связи между населением и органами муниципальной и региональной власти.



Рис. 2. Показатели социального развития региона за 2020-2022 гг.



**Рис. 3. Показатели экономического развития региона за 2020-2022 гг.**

Необходимо разработать алгоритм взаимодействия органов публичной власти с населением, бизнесом. Использовать в практики муниципалитетов больше инициативных проектов, рекомендаций жителей, поступающих на публичных слушаниях, провести обучение финансовой грамотности и предпринимательству. Разработанные рекомендации позволят быть более конкурентоспособным регионом, а муниципальным образованиям более инвестиционно-привлекательными.

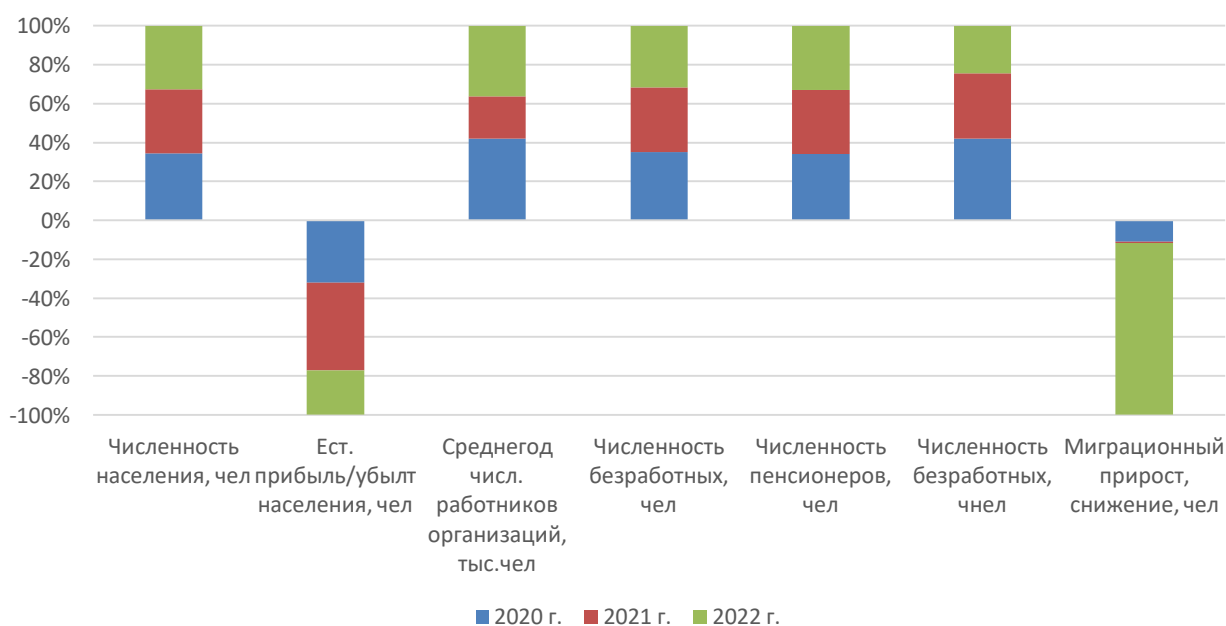
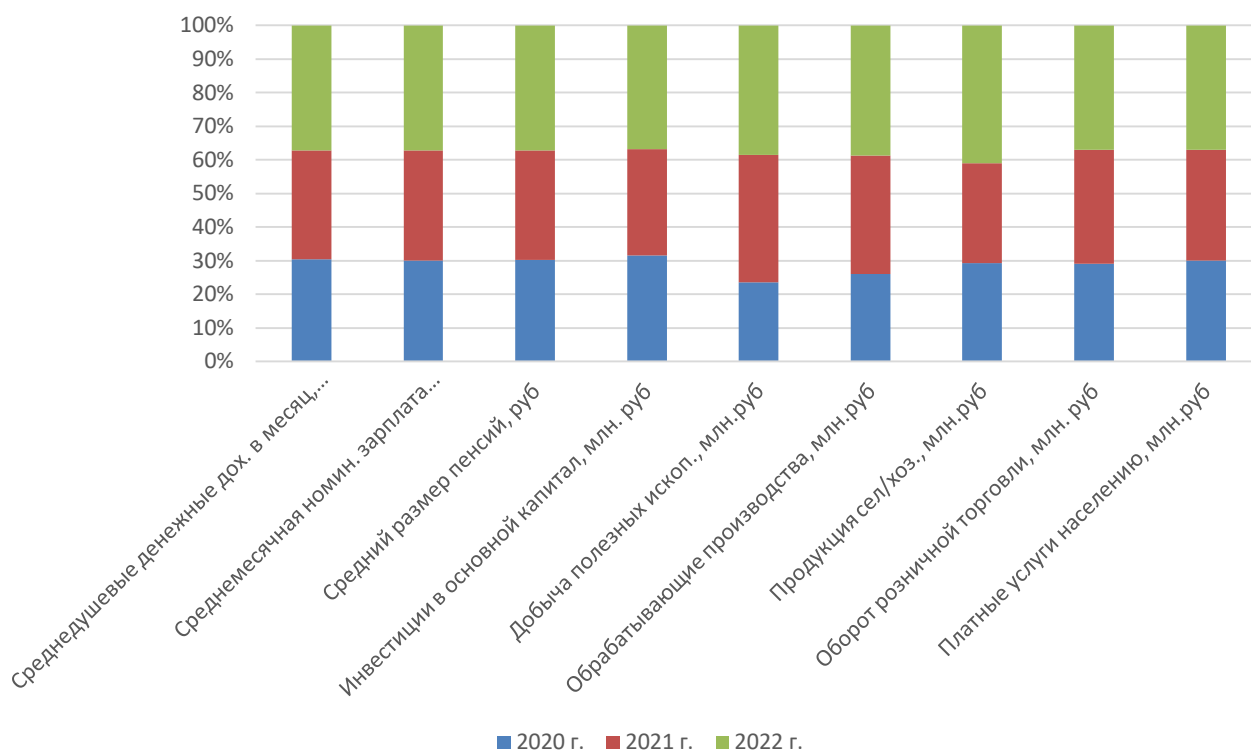
### Список источников

1. ФЗ № 131 «Об общих принципах организации местного самоуправления в РФ»
2. Муниципальное право: учебник / С.Г. Соловьев, Е.И. Бычкова. М.: 2015. - 461 с.
3. Ворошилов Н.В. Проблемы и перспективы развития института местного самоуправления в России // Экономические и социальные перемены: факты, тенденции, прогноз. 2022. - Т. 15. № 5. С. 170–188.
4. А. Гретченко Ключевые проблемы местного самоуправления в России // Федерализм. - 2021. - С. 87-96
5. Юкласова, А. В. Местное самоуправление: экономические и социальные проблемы: учебное пособие / А.В. Юкласова. – Самара: Издательство Самарского университета, 2023. – 92 с.
6. Задорина, М.А. Некоторые экономические и социальные проблемы местного самоуправления (на примере муниципального образования «город Екатеринбург») // Научное обозрение. Экономические науки. – 2023. – № 4. – С. 33-38
7. Оренбургская область в цифрах. 2023: Крат.стат.сб./ Территориальный орган Федеральной службы государственной статистики по Оренбургской области – Оренбург, 2023. – 127 с.

УДК 336.763

# ЦИФРОВЫЕ АКТИВЫ В РОССИЙСКОЙ ФЕДЕРАЦИИ

**НОВИКОВ ВЛАДИСЛАВ ДМИТРИЕВИЧ**

сотрудник  
ФГКВОУ ВО «Академия Федеральной службы охраны Российской Федерации»

*Научный руководитель: Шевченко Оксана Ивановна*

сотрудник  
ФГКВОУ ВО «Академия Федеральной службы охраны Российской Федерации»

**Аннотация.** В данной статье рассмотрены основные понятия о цифровых финансовых валютах. Отмечены преимущества ЦФА для инвесторов. Выделены жизненные циклы сделок с цифровыми финансовыми активами. Рассмотрены объемы Российского рынка цифровых финансовых активов. Исследованы на каких принципах действуют ЦФА. Рассмотрены перспективы развития цифровых финансовых активов.

**Ключевые слова:** финансы, цифровой актив, криптовалюта, блокчейн, цифровые финансовые активы, Банк России, инвесторы, инвестиции, цифровой рубль, токены, сделки.

## DIGITAL ASSETS IN THE RUSSIAN FEDERATION

**Novikov Vladislav Dmitrievich**

*Scientific adviser: Shevchenko Oksana Ivanovna*

**Abstract.** This article discusses the basic concepts of digital financial currencies. The advantages of the CFA for investors are noted. The life cycles of transactions with digital financial assets are highlighted. The volume of the Russian market of digital financial assets is considered. The principles of the CFA are investigated. The prospects for the development of digital financial assets are considered.

**Key words:** finance, digital asset, cryptocurrency, blockchain, digital financial assets, Bank of Russia, investors, investments, digital ruble, tokens, transactions.

Цифровые активы становятся все более значимым инструментом в современной экономике, включая и в Российской Федерации. Такие активы, как криптовалюты, токены, цифровые носители информации и другие виды цифровой собственности, представляют собой новый вид экономических отношений и инвестиций. В последние годы интерес к цифровым активам значительно увеличился среди инвесторов, предпринимателей и правительственных органов. В связи с этим, важно изучить правовые и экономические аспекты цифровых активов в России, а также разработать регулирование и стандарты для их использования и оборота.

Цифровые финансовые активы – это активы, которые существуют только в электронной форме и представляют собой права на получение определенных денежных сумм или других ценностей. Примерами таких активов могут быть криптовалюты, электронные деньги, электронные ценные бумаги и т. д. Они обычно хранятся и передаются с использованием технологии блокчейн (технология блокчейн (или цепочка блоков) – это децентрализованная система хранения и передачи информации, которая обеспечивает безопасность, прозрачность и надежность данных. Она состоит из последовательно связан-



ных блоков, каждый из которых содержит информацию о транзакциях, сделанных в сети), которая обеспечивает безопасность и прозрачность транзакций. В последние годы цифровые финансовые активы стали популярными, так как они обладают некоторыми преимуществами, такими как быстрота и низкая стоимость транзакций, доступность для широкой аудитории и возможность проведения операций в режиме онлайн. Однако, эти активы также имеют свои недостатки и риски, такие как высокая волатильность цен, возможность мошенничества.

По закону к ЦФА относят цифровые права, в которые могут включаться:

- Денежные требования;
- Возможность осуществления прав по эмиссионным ценным бумагам;
- Право участия в капитале непубличного акционерного общества;
- Право требования передачи эмиссионных ценных бумаг.

Цифровые активы не используются для оплаты товаров и услуг. Поэтому безналичные и электронные платежные средства, а также бездокументарные эмиссионные ценные бумаги не считаются ЦФА.

В Российской Федерации цифровые активы представляют собой цифровые формы активов, которые могут быть оборотными средствами, ценными бумагами или другими финансовыми инструментами. Эти активы могут быть созданы, переданы, хранены и обменяны с использованием технологий децентрализованных систем, таких как блокчейн.

Одним из наиболее широко распространенных цифровых активов являются криптовалюты, такие как Биткоин и Эфириум. В последние годы Россия активно исследует и регулирует использование криптовалют и блокчейн технологии, и стремится создать благоприятную среду для развития цифровых активов.

Однако, в России также существуют законы и нормативные акты, ограничивающие использование и оборот цифровых активов. Например, Центральный банк Российской Федерации выразил свою обеспокоенность по поводу безопасности и стабильности финансовой системы от использования криптовалют.

Тем не менее, Россия также признает потенциал цифровых активов для совершенствования различных отраслей экономики, включая банковское дело, финансовые услуги, логистику и здравоохранение. Поэтому цифровые активы продолжают привлекать внимание как инвесторов, так и регуляторов в России, и они играют важную роль в дальнейшем развитии цифровой экономики страны.

Сами по себе ЦФА не являются средством платежа. Именно поэтому среди специалистов данного профиля обсуждается их привязка в дальнейшем к цифровому рублю, повсеместное использование которого планируется запустить в ближайшие два года. Для этого уже внесены необходимые законодательные изменения: с 1 августа 2023 года вступили в силу основные положения закона, который отвечает за введение и хождение цифрового рубля в нашей стране. Законодательное регулирование ЦФА появилось еще раньше, в 2020 году (закон № 259-ФЗ «О цифровых финансовых активах, цифровой валюте и о внесении изменений в отдельные законодательные акты Российской Федерации»), а через год уже начало действовать на территории нашей страны. Он регулирует выпуск и обращение цифровых активов в российских информационных системах, за функционирование которых отвечают операторы. Ими могут быть только российские юридические лица, включенные Центробанком в специальный реестр.

Цифровой рубль – это проект создания национальной криптовалюты в России на базе российского рубля. Он предполагает перевод физической денежной единицы в цифровую форму, что позволит проводить операции с использованием рубля через интернет, мобильные устройства и электронные кошельки. Основная цель введения цифрового рубля – улучшение удобства, быстроты и безопасности проведения транзакций, а также снижение затрат на их выполнение.

Первые тестовые операции с цифровым рублем были проведены еще летом прошлого года: открытие счетов (кошельков), денежные переводы между физлицами и оплата товаров и услуг с помощью перевода по QR-коду. В 2024 году пилотировать цифровой рубль будут 30 банков, а после тестового периода он станет доступен всем желающим.



Получается, что спустя время цифровой рубль станет для нас таким же привычным средством платежа, как наличные деньги и безналичная оплата. Такой рубль даже можно будет снимать в банкоматах и обменивать на привычные деньги. Как ожидается, с помощью него можно будет приобретать цифровые финансовые активы.

Казалось бы, цифровые финансовые активы и криптовалюта это одно и то же, но сходства между ними скорей всего лишь в технологии блокчейн. Криптовалюты, такие как биткойн, обычно не подразумевают централизованное регулирование со стороны государственных органов. В то время как некоторые цифровые финансовые активы могут быть регулируемыми согласно законодательству. Так же криптовалюта не считается видом цифровых прав, в рамках у которых у эмитента имеются обязательства перед инвесторами. Криптовалюта обладает большей свободой в отличии от цифровых финансовых активов, поэтому в случае использования ЦФА риск потерять деньги из-за кибермошенников достаточно ниже.

Появление ЦФА происходит посредством записи об этом и первом обладателе таких активов в специальной информационной системе на базе блокчейна. Приобрести ЦФА может любой гражданин, а выпустить может только юридические лица, в том числе и индивидуальные предприниматели. Все сделки с цифровыми финансовыми активами происходят только через операторов информационных систем, внесенных в реестр Банка РФ, в том числе юридические лица, если они соответствуют критериям.

Можно отметить следующие преимущества ЦФА для инвесторов:

- ✓ надежность;
- ✓ возможность самостоятельного совершения сделок;
- ✓ повышение ликвидности актива;
- ✓ широкий выбор и гибкость инвестиций;
- ✓ возможность дробления актива.

Первым участником реестра операторов информационных систем (ОИС), в которых осуществляется выпуск ЦФА, еще в феврале 2022 года стала компания «Атомайз». Это российская токенизационная платформа, входящая в холдинг «Интеррос» Владимира Потанина. Кстати, именно через «Атомайз» была проведена первая в России сделка с участием физических лиц. В конце прошлого года розничные инвесторы приобрели таким образом ЦФА на палладий на вторичном рынке. Спустя несколько дней выпуск был погашен, а инвесторы получили полную рыночную стоимость приобретенного драгметалла на дату погашения.

Хочется выделить, что жизненный цикл сделок с цифровыми финансовыми активами включает следующие этапы:

1. Инициация. Активы создаются и выпускаются на рынок. Это может означать выпуск нового токена или другого цифрового актива.
2. Поиск покупателя. Продавец ищет заинтересованных покупателей для своих активов. Это может быть произведено через различные платформы обмена или через контракты на умных деньгах.
3. Заключение сделки. Продавец и покупатель соглашаются на цену и условия сделки. Это может быть достигнуто через автоматически выполняемые контракты на блокчейне или с использованием услуг посредника.
4. Исполнение сделки. Сделка заключена и подтверждена, активы передаются от продавца к покупателю. Это может быть проведено через обмен цифровыми подписями или переводом токенов.
5. Расчеты и учет. После завершения сделки происходит расчет и учет продажи. Это может включать учет прибыли или убытков, комиссий и налогов.
6. Обновление бухгалтерии и отчетность. Сделки с цифровыми финансовыми активами могут требовать обновления бухгалтерских записей и предоставления отчетности компетентным органам.
7. Поддержка и обслуживание. После завершения сделки может потребоваться поддержка и обслуживание активов. Это может включать вопросы относительно безопасности, управления активами и других аспектов.
8. Завершение. Сделка с цифровыми финансовыми активами завершается, когда активы

больше не владеются продавцом и покупателем или когда они вышли из обращения.

Важно отметить, что жизненный цикл сделок с цифровыми финансовыми активами может варьироваться в зависимости от специфики активов и правового регулирования в разных странах.

Российский рынок цифровых финансовых активов уже достаточно масштабен. Несмотря на то, что этот сегмент находится на этапе своего становления, Банк России оценивает его в 62,1 млрд руб. (по состоянию на декабрь 2023 года). Некоторые эксперты считают, что при итоговом подсчете можно будет говорить о совокупном объеме выпусков на рынке ЦФА в размере 100 млрд руб. по итогам года. Постоянный рост рынка ЦФА может быть обеспечен даже без прихода на него новых игроков – только за счет растущего интереса к новому инструменту со стороны граждан.

Сейчас операторы информационной системы проводят пилотные выпуски ЦФА, чтобы продемонстрировать рынку возможности инструмента. Но интерес к новому классу активов постоянно растет, а ряд технологий уже опробованы. По оценке Альфа-Банка, потенциал для ЦФА есть, во-первых, как у аналога традиционных финансовых инструментов — за счет снижения операционных издержек для эмитентов, во-вторых, как у принципиально нового инструмента в виде гибридных цифровых прав, включая токенизацию драгметаллов и других физических активов [1]. «Атомайз» также связывает перспективы ЦФА с внедрением цифрового рубля. Фроловичева отмечает, что рынок ЦФА в целом готов к масштабированию. «Уже в текущем году мы можем увидеть кратное увеличение его объемов. К концу года при поддержке государства и интересе инвесторов объем рынка может достигнуть десятков миллиардов рублей», – прогнозирует она. По оценке компании «Мастерчейн», потенциал рынка ЦФА в России по итогам 2023 года достигает 1 трлн рублей.

В целом, можно сделать вывод, что рассмотренная тема представляет актуальный интерес и имеет большое значение для современного общества. Исследование позволило выявить важность изучения данной проблематики и указало на необходимость принятия мер для ее решения. В дальнейшем для полного исследования темы рекомендуется проведение более глубоких исследований, чтобы получить более полное представление о заданной проблеме.

#### Список источников

1. Что такое ЦФА и чем они отличаются от криптовалют [Электронный ресурс]. – Режим доступа URL: <https://www.banki.ru/news/daytheme/?id=10982667>
2. Цифровые финансовые активы: что это и как с ними работать [Электронный ресурс]. – Режим доступа URL: <https://journal.tinkoff.ru/guide/digital-financial-assets/>
3. Что нужно знать о цифровых финансовых активах и почему это важно [Электронный ресурс] URL: <https://dzen.ru/a/ZbuqTwGYIBgi3xDI>

УДК 33

# ПЕРСПЕКТИВЫ РАЗВИТИЯ ШКОЛЬНЫХ ПРЕДМЕТОВ «ЭКОНОМИКА» И «ФИНАНСОВАЯ ГРАМОТНОСТЬ»

**БРАНТОВА НИНА МАХМУДОВНА**

студент  
ФГБОУ ВО АГПУ, Россия,  
г. Армавир

*Научный руководитель: Тарасова Татьяна Александровна*

к. ф.-м.н., доцент  
ФГБОУ ВО АГПУ, Россия,  
г. Армавир

**Аннотация:** в современном обществе невозможно существовать без базового уровня экономических знаний. Это связано с тем, что тема финансов в наше время развита настолько, что входит во все сферы нашей жизни. Именно поэтому важно обучение экономике и финансовой грамотности в школе. В данной статье мы рассмотрим перспективы преподавания экономики в школьном образовании, а также основные аспекты и методы такого преподавания.

**Ключевые слова:** экономика, финансовая грамотность, школьное образование, экономическое образование.

## PROSPECTS FOR THE DEVELOPMENT OF SCHOOL SUBJECTS "ECONOMICS" AND "FINANCIAL LITERACY"

**Brantova Nina Makhmudovna**

*Scientific supervisor: Tarasova Tatyana Alexandrovna*

**Abstract:** It is impossible to exist in modern society without a basic level of economic knowledge. This is due to the fact that the topic of finance is so developed nowadays that it is included in all spheres of our lives. That is why it is important to teach economics and financial literacy at school. In this article, we will consider the prospects of teaching economics in school education, as well as the main aspects and methods of such teaching.

**Key words:** economics, financial literacy, school education, economic education.

Экономическое образование в школе может быть важным для развития у учащихся понимания базовых экономических принципов и концепций, а также для подготовки их к будущей карьере в экономике, бизнесе или финансах. То есть, уроки экономики и финансовой грамотности выполняют ряд функций:

1. Понимание экономических понятий и принципов: Знание базовых экономических концепций и принципов, таких как спрос, предложение, конкуренция, разделение труда, обмен, производство, потребление, ресурсы и деньги, может помочь учащимся лучше понять, как функционирует экономика и как они могут принимать обоснованные экономические решения в будущем.

2. Развитие критического мышления: Изучение экономики помогает развивать навыки критического мышления, поскольку учащимся приходится анализировать и оценивать различные экономические ситуации, принципы и проблемы.

3. Подготовка к будущей карьере: Изучение экономики может быть полезным для учащихся, которые планируют изучать экономические специальности в университете или работать в области экономики, бизнеса или финансов.

4. Повышение финансовой грамотности: Уроки экономики могут помочь ученикам научиться принимать обоснованные финансовые решения и развить навыки управления своими финансами, что важно для их долгосрочного благополучия.

5. Формирование активной гражданской позиции: Изучение экономики может способствовать развитию у учащихся понимания того, как экономические решения влияют на общество и окружающую среду. Это может привести к формированию активной гражданской позиции и желанию участвовать в обсуждении и решении экономических проблем. [1]

Несмотря на это, школа сталкивается с рядом проблем при внедрении экономических наук в образовательный процесс. Многие учителя экономики не имеют достаточного образования или опыта в области экономики, что может негативно сказаться на качестве преподавания. Стоит так же учитывать, что экономика – это сложная наука, которая может быть трудной для понимания учащимися, особенно если они не имеют достаточной базы знаний. При этом, многие учащиеся могут не видеть практической пользы от изучения экономики, что снижает их мотивацию к изучению предмета.

Одной из главных проблем в преподавании экономики не только в школах, но и в СУЗах и ВУЗах является то, что это постоянно обновляющаяся наука. Некоторые экономические концепции и принципы могут быстро устаревать, что требует постоянного обновления учебного материала.

Благодаря экономическому просвещению появляется возможность:

- Развивать экономическое мышление детей.
- Формировать у них навыки планирования и осуществления экономической деятельности.
- Воспитывать осознанное отношение к труду, ориентировать школьников на его рационализацию и повышение экономической эффективности.
- Формировать у детей готовность к участию в различных видах экономической деятельности, в том числе к управлению предприятием.
- Развивать способность к нравственному выбору в ситуациях, связанных с экономической деятельностью.
- Развивать потребность в личностном самосовершенствовании и эффективной самореализации в экономической деятельности. [2]

Таким образом, можно выделить следующие аспекты воспитания финансовой грамотности для школьников:

- Понимание основ экономики. Школьники должны понимать основные экономические концепции, такие как спрос и предложение, инфляция, безработица, ВВП и другие. Это позволит понимать происходящие в мире экономические процессы.
- Обучение управлению деньгами. Дети должны научиться правильно распоряжаться своими деньгами, планировать бюджет и избегать долгов.
- Знакомство с различными финансовыми инструментами. Знание о различных финансовых инструментах, таких как банковские счета, кредиты, депозиты, акции, облигации и другие, что поможет в дальнейшем правильно вкладывать свои средства.
- Развитие навыков принятия решений. Школьники должны научиться принимать взвешенные финансовые решения, учитывая свои потребности, возможности и риски.
- Воспитание ответственности. Финансовая грамотность должна воспитывать у школьников ответственность за свои финансовые решения и их последствия.
- Образование о защите прав потребителей. Школьники должны быть знакомы с правами потребителей и знать, как защитить себя от мошенничества и других финансовых рисков.

– Привлечение родителей и учителей. Родители и учителя играют важную роль в формировании финансовой грамотности у школьников, поэтому их участие в этом процессе является ключевым. [3]

В рамках ФГОС 2023–2024 года преподавание экономики в школе должно быть направлено на развитие у учащихся критического мышления, финансовой грамотности и активной гражданской позиции. При этом используются такие методы и подходы, как использование интерактивных методов обучения (дискуссии, дебаты, кейсы, игровые методики и проектная работа, помогает учащимся лучше понимать и анализировать экономические процессы); применение цифровых технологий, использование онлайн-ресурсов, обучающих программ и мобильных приложений; практикоориентированный подход, когда учащиеся вовлекаются в решение реальных экономических задач, участие в деловых играх и проектах; развитие финансовой грамотности, обучение управлению личными финансами, планирование бюджета, использование различных финансовых инструментов для принятия обоснованных решений; вовлечение родителей и общества, привлечение родителей, представителей бизнеса, государственных служащих к процессу обучения позволяет учащимся понять взаимосвязь экономики и общества, осознать свою роль в развитии страны. [4]

При этом экономическое образование развивается каждый год. Для соответствия современным экономическим реалиям, происходит постоянное обновление учебных материалов. Помимо этого, школы практикуют приглашение специалистов в бизнес-сфере, проведение экскурсий на различные предприятия и мастер-классы практической направленности. [5]

В заключение, экономическое образование играет важную роль в развитии критического мышления, финансовой грамотности и активной гражданской позиции у учащихся. Использование различных методов и подходов в рамках ФГОС 2023-2024, таких как интерактивные методы обучения, цифровые технологии, практикоориентированный подход и вовлечение родителей и общественности, может помочь достичь этих целей. Кроме того, развитие экономического просвещения должно включать использование новых технологий, развитие финансовой грамотности, взаимодействие с родителями и общественностью и международное сотрудничество.

Несмотря на это, существует большое количество проблем в развитии экономического образования. Для их решения руководство школы должно регулярно менять учебную литературу и заниматься переобучением учителей-предметников. Таким образом, уровень экономического образования сможет вырасти, позволяя выпускать из школы экономически и финансово грамотных учеников.

## Список источников

1. Кайзер Ф.-Й. Методика преподавания экономических дисциплин. Книга для учителя. СПб: Вита-Пресс, 2007 г. - 184 с.
2. Хвесеня Н.П., Сакович М. В. Методика преподавания экономических дисциплин. - Минск: БГУ, 2006 г. - 116 с.
3. Азимов Л.Б. Уроки экономики в школе. М.: Аспект - Пресс, 1995 г. - 71 с.
4. Федеральный Государственный образовательный стандарт среднего общего образования, 2023
5. Липсиц И.В. Введение в экономику и бизнес (Экономика для неэкономистов): Учебн. для средн. спец. учебн. заведений. - 5-е изд. - М.: Вита-Пресс, 2003. - 208 с.

УДК 658.511.8

# ВНЕДРЕНИЕ КОНЦЕПЦИИ БЕРЕЖЛИВОГО ПРОИЗВОДСТВА С ПОЗИЦИИ УПРАВЛЕНИЯ РИСКАМИ

**КОЧЕТОВА ЕКАТЕРИНА АЛЕКСЕЕВНА**

магистрант  
ФБГОУ ВО «Российская Академия Народного Хозяйства  
и Государственной Службы при президенте РФ»

*Научный руководитель: Макарова Ольга Юрьевна*  
к.э.н., доцент кафедры экономики и финансов  
ФБГОУ ВО «Российская Академия Народного Хозяйства  
и Государственной Службы при президенте РФ»

**Аннотация:** цель данной статьи оценить возможность использования отдельных элементов концепции бережливого производства в управлении рисками на современном предприятии. Как известно, предпринимательская деятельность обусловлена многочисленными рисками, заблаговременное выявление и предупреждение которых становится жизненно важной задачей любой организации. Несмотря на то, что нивелирование рисков требует использования широкого спектра методик и инструментов, бережливое производство является неким «аутсайдером» по применению в России. Итогом работы станет практический алгоритм, который не только выделяет значимость всех представленных инструментов бережливого производства, но и позволяет поэтапно внедрять вышеупомянутую концепцию в рамках любого предприятия.

**Ключевые слова:** алгоритм внедрения инструментов бережливого производства, картирование, управление расходами, сокращение неценных процессов, идентификация рисков.

## IMPLEMENTATION OF THE LEAN MANUFACTURING CONCEPT FROM A RISK MANAGEMENT PERSPECTIVE

**Kochetova Ekaterina Alekseevna**

*Scientific adviser: Makarova Olga Yurievna*

**Abstract:** The purpose of this article is to evaluate the possibility of using individual elements of the lean manufacturing concept in risk management in a modern enterprise. As it is known, entrepreneurial activity is conditioned by numerous risks, the early detection and prevention of which becomes a vital task of any organization. Even though risk mitigation requires the use of a wide range of techniques and tools, lean manufacturing is a kind of "outsider" in its application in Russia. The result of the work will be a practical algorithm that not only highlights the importance of all the presented lean production tools, but also allows gradually implementing the above-mentioned concept within any enterprise.

**Key words:** algorithm for implementing lean manufacturing tools, value stream mapping, cost management, reduction of non-valuable processes, identification of risks.



Два года российская экономика функционирует в сложных геополитических и геоэкономических условиях. Такая ситуация формирует многочисленные риски для организаций: увеличение издержек (объективный рост цен на транспортно-логистические услуги, рост заработной платы в условиях дефицита рабочей силы), сокращение выручки (вследствие снижения спроса в отдельных сегментах), как следствие, снижение прибыли, рост рисков банкротства (уменьшение финансовой устойчивости, как конкретной фирмы, так и ее партнеров) и другие. Соответственно сложившаяся ситуация приводит к тому, что внедрение различных инструментов, методов, концепций, нивелирующих негативные аспекты, становится объективной необходимостью.

Тем не менее, при изучении работы компаний отметим, что на данный момент лишь некоторые прибегают к использованию столь значимой концепции, как бережливое производство. Это можно считать ошибочным, поскольку зарубежный и имеющийся отечественный опыт предоставляет информацию о высокой эффективности инструментов данной философии. Если же организация прибегает к применению таких инструментов, то допускаются существенные ошибки, приводящие скорее к контрэффекту, который может выражаться, к примеру, в снижении качества продукции. Все эти аспекты отображают актуальность работы. Необходимо не только выделить значимость инструментов бережливого производства, но и представить авторский алгоритм по их интеграции так, чтобы благоприятное воздействие полностью реализовывалось.

Рассматривая философию бережливого производства, отметим, что любой внедряемый верно инструмент позволяет достичь, как ключевой цели самой концепции – увеличение потребительской ценности всех бизнес-процессов и, в конечном итоге, самого товара, так и косвенной – снижение затрат по различным направлениям. Однако это не указывает на то, что каждый инструмент бережливого производства необходимо в обязательном порядке использовать на производстве. Таким образом, одним из ключевых пунктов выступает предварительный анализ.

Именно изучение состояния предприятия является первым пунктом авторского алгоритма внедрения инструментов бережливого производства. Его можно провести в нескольких форматах. Первый представляет собой анализ финансово-хозяйственной деятельности, доступный при использовании финансовой отчетности. Его показатели раскрывают информацию о том, какие инструменты могут быть выгодными, а какие – нет. Второй формат – анализ управленческой отчетности, итогов финансового мониторинга и схожие процедуры. В данном случае применяется внутренняя документация, недоступная третьим лицам, благодаря чему результаты будут более точными. Третий рекомендуемый формат – использование одного из инструментов бережливого производства – картирования. Можно считать, что это наиболее универсальный инструмент из всех представленных далее, так как он применим практически к любой организации любой отрасли.

Картирование потока создания ценности предполагает оформление карты всех бизнес-процессов, применяющихся конкретной организацией для формирования товаров, с указанием длительности, количества ресурсов и иных параметров. Это позволяет однозначно констатировать эффективность или неэффективность любого из процессов. После выделения каждого из элементов начинается коллективное обсуждение возможных мероприятий по ликвидации негативных ситуаций.

Предположим, что на предприятия «А» рабочая сила и оборудование не задействованы в полном объеме, так как сырье не успевает поступать на линию к началу рабочего дня. Решить проблему можно: сменой поставщика (если именно он осуществляет отгрузку), расширением штата водителей (если сырье направляется со склада), увеличением уровня их мотивации, созданием более крупного склада для формирования запасов и так далее. Вслед за выявлением всех возможных мер выбираются те, которые будут применены, далее они тестируются в теоретических рамках для расчета предполагаемого результата. Если он приемлем, то начинается реальное внедрение, если нет – возвращение к прочим альтернативам. После практического использования мероприятий выявляется фактический эффект и формируется новая карта, которая запускает процесс заново. Таким образом, картирование позволяет постоянно совершенствовать бизнес-процессы на предприятии.

Итоги первого этапа – предварительного анализа, являются началом для второго – отбора инструментов бережливого производства для конкретной организации. Далее будут представлены неко-



торые инструменты, с помощью которых можно однозначно решить ряд наиболее злободневных для российских предприятий проблем. Первая сложность связана с транспортно-логистическими расходами – на данный момент они могут быть крайне крупными у предприятий, так как логистические цепочки были пересобраны вследствие антироссийских санкций у большинства компаний. Возросшие расходы можно сократить, применив, либо инструмент «точно-в-срок» (англ. «just in time», JIT), либо вытягивающее производство (англ. «pull production»).

Концепция «точно-в-срок» предполагает следующую трансформацию – фирма договаривается с поставщиками так, чтобы все товары, ресурсы и иные важные для производственного процесса элементы поставлялись лишь перед началом производственного дня и только в нужном объеме. Это крайне важно для того, чтобы:

1) минимизировать или даже ликвидировать собственный штат водителей – перевозки со склада в цеха становятся ненужными, так как поставщик (или экспедитор) самостоятельно привезет продукцию в нужное время, которая будет полностью использована в тот же день;

2) минимизировать или даже ликвидировать собственный склад – «JIT» предлагает моментальную отправку всех товаров поставщикам непосредственно после окончания производственного дня;

3) минимизировать или даже ликвидировать простои, связанные с ожиданием сырья.

Стоит также упомянуть, что применение данной методологии во многом зависит от характера производимой продукции. На некоторых рынках есть риск влияния одного из факторов модели М. Портера – «власть поставщиков», иными словами, в силу сложности и/или высоких издержек на переключение именно последние будут диктовать условия поставки сырья и полуфабрикатов. Таким образом, значение инструмента существенно, однако необходимо договариваться лишь с проверенными поставщиками и прописывать значительные штрафы за нарушение сроков даже на час – это обезопасит инструмент и как итог не приведет к возникновению нежелательных результатов.

Альтернативой «Точно-в-срок» является вытягивающее производство, которое начинается лишь в момент получения заказа. Его значение отображается в следующих преимуществах:

1) складские расходы, равно как и склад компании, полностью ликвидируются – после создания всей партии товаров, они сразу отправляются поставщику;

2) штат водителей становится ненужным;

3) организация способна снизить расходы на оплату труда – денежные средства выплачиваются сдельно.

Отметим, что третий пункт создает риски, которые можно решить, заключая срочные трудовые договоры. Но, с другой стороны, непостоянный штат может привести к риску невыполнения поступившего заказа в связи занятостью персонала на других предприятиях. Выходом из данной ситуации может быть смешанная форма оплаты.

Вторая частая проблема – слишком долгие и/или дорогие простои сотрудников и/или оборудования. Решением является внедрение методологии «TPM» (англ. Total Productive Maintenance) и/или «5S». Первый акцентирует внимание всех работников на важности профилактики поломок оборудования, которая позволяет быть уверенным в работоспособности каждого станка [1, с. 25]. Если «TPM» выполняется добросовестно, то простои работников, которые ожидают окончания ремонта их станка, станут минимальными. Дополнительным положительным эффектом будет снижение расходов, связанных с созданием оборудования (или по вине оборудования) бракованной продукцией [2, с. 1285] – отсутствие поломок гарантирует верное использование станков.

Инструмент «5S» снижает расходы, связанные с простоями тех рабочих, которые ожидают поступления товара из определенного цеха или рабочего места, при этом виновен в этом непосредственно работник, а не сломанный станок – эффективность труда низкая. Система организации «5S» увеличивает производительность труда через совершенствование оборудования – его философия предполагает, что каждое рабочее место должно: становиться типовым, если это возможно; проходить регулярную модификацию; иметь четко расположенные на нем инструменты; иметь четко рассортированные инструменты; проходить периодическую чистку [1, с. 19]. Все это не только способствует сокраще-

нию затраченного на выполнение той или иной операции времени, но и предупреждает вероятность возникновения ошибок, что, в свою очередь, уменьшает расходы на брак, связанные с деятельностью человека.

Резюмируя вышесказанное, подчеркнем, что роль каждого из представленных инструментов довольно значительна для предприятия – одни уменьшают количество брака, другие – сокращают длительность простоев, также имеющих отрицательную экономическую ценность, иные – позволяют снижать транспортно-складские расходы. Однако не для всех предприятий такие инструменты необходимы, например, на машиностроительном заводе на данный момент большинство операций проводит автоматизированное оборудование, потому инструмент «5S» может быть бесполезным расходом денежных средств и времени, а инструмент «TPM», наоборот, жизненно необходимым. По этой причине второй этап авторского алгоритма – отбор инструментов бережливого производства столь важен.

Далее необходимо реализовать третий этап – проведение внедрения инструментов. Можно рекомендовать реализовать процедуру с помощью картирования, точнее его соответствующей части, но допустимы и иные подходы, которыми располагает руководство предприятия. После этого нужно определить предполагаемый экономический эффект, который, в случае удовлетворения, начинается четвертый этап. Особенно важно здесь идентифицировать возможные риски, осознать, являются ли они допустимыми для организации, и определить необходимы ли какие-либо меры по их управлению.

На четвертом этапе происходит реальное внедрение инструментов с изучением фактического эффекта. При этом рекомендуется наиболее полно определять все параметры: удовлетворенность работников изменениями, наличие сопротивления, существование предложений по более точному встраиванию инструментов и так далее. Это необходимо для настройки бережливого производства на конкретном предприятии.

Таким образом, инструменты бережливого производства имеют существенное значение для предприятий, но только при их корректном и уместном применении. Авторский алгоритм позволяет определить, какие из них действительно нужны, как это идентифицировать, каким образом можно избежать негативных последствий. Если алгоритм будет широко распространен, а руководство организаций начнет корректно применять его на практике, концепция бережливого производства может выйти на новый уровень и стать широко используемой в России.

## Список источников

1. Сердюк, В. Д. Применение концепции «бережливое производство» на промышленном предприятии / В. Д. Сердюк, А. В. Яковлев // Инновационное развитие современной науки: теория и практика: сборник научных трудов по материалам XXIII Международной научно-практической конференции, Анапа, 09.02.2024г.. – Анапа: Общество с ограниченной ответственностью «Научно-исследовательский центр экономических и социальных процессов» в Южном Федеральном округе, 2024. – С. 23-27.
2. Карачурина, А. А. Бережливое производство и Кайдзен: принципы построения систем снижения потерь на малых предприятиях / А. А. Карачурина, П. И. Бочкарев // Научный аспект. – 2024. – Т. 10, № 1. – С. 1282-1287.
3. Беженцева, Т. В. Применение элементов «бережливого производства» как фактора повышения производительности труда в строительной организации / Т. В. Беженцева // Конкурентоспособность в глобальном мире: экономика, наука, технологии. – 2024. – № 1. – С. 17-22.

© Е.А. Кочетова, 2024

УДК 343.359.2

# ПРЕДУПРЕЖДЕНИЕ НАЛОГОВЫХ ПРЕСТУПЛЕНИЙ: КОМПЛЕКСНЫЙ ВЗГЛЯД И АКТУАЛЬНЫЕ РЕШЕНИЯ

**КИРИЛЕНКО КСЕНИЯ АЛЕКСАНДРОВНА**курсант  
ФКОУ ВО Пермский институт ФСИН России*Научный руководитель: Мальцев Олег Валерьевич*  
к.э.н., профессор  
ФКОУ ВО Пермский институт ФСИН России

**Аннотация:** налоговые преступления представляют собой серьезную угрозу для социально-экономического благополучия и требуют комплексного подхода к предупреждению. Настоящая статья направлена на анализ существующего законодательства и выработку конкретных рекомендаций по его совершенствованию, а также на рассмотрение эффективных мер организационно-управленческого и специального характера.

**Ключевые слова:** налоговые преступления, налогоплательщики, правонарушители, профилактика налоговых преступлений, предупреждение налоговых преступлений.

## PREVENTION OF TAX CRIMES: A COMPREHENSIVE VIEW AND RELEVANT SOLUTIONS

**Kirilenko Ksenia Alexandrovna***Scientific supervisor: Maltsev Oleg Valerievich*

**Abstract:** Tax crimes pose a serious threat to socio-economic well-being and require a comprehensive approach to prevention. This article is aimed at analyzing existing legislation and developing specific recommendations for its improvement, as well as considering effective organizational, managerial and special measures.

**Key words:** tax crimes, taxpayers, offenders, prevention of tax crimes, prevention of tax crimes.

На сегодняшний день существует ряд недостатков, способствующих совершению налоговых преступлений. К ним относятся отсутствие конкретных понятий отдельных налоговых определений, отсутствие в полной мере регламентаций по обязанностям налоговых органов в сфере осуществления контроля за полнотой и своевременностью уплаты налогов налогоплательщиками, противоречащие нормы[1].

По статистическим данным МВД РФ, на начало 2024 (январь-февраль) года было зарегистрировано 24 809 преступлений экономической направленности, из которых 1 175 преступлений связаны с налогами (всего раскрыто 604 дела)[2]. За аналогичные период прошлого года было зарегистрировано 23 855 преступлений экономической направленности, из них 1 060 преступлений - налоговых (всего раскрыто 560 дел)[3]. Мы можем предположить, что в среднем раскрывается лишь половина нарушений налогового законодательства. Вопрос о судьбе нераскрытых преступлений остается открытым.

Становится очевидным, что совершая налоговое преступление, правонарушитель имеет высокие

шансы остаться безнаказанным. Это приводит к увеличению числа лиц, уклоняющихся от уплаты налогов или предоставляющих ложную информацию о своих доходах.

Для исправления ситуации необходимо повышать уровень раскрываемости налоговых преступлений. Это позволит сформировать у неплательщиков и тех, кто уклоняется от обязательств по уплате налогов, страх неминуемого уголовного наказания и будет способствовать предупреждению таких преступлений[4].

В дополнение к традиционным мерам профилактики в настоящее время активно внедряются новые подходы, обусловленные стремительным развитием технологий и трансформацией финансовой системы[5]:

1. Усиление контроля за цифровыми транзакциями: растущее использование криптовалют, электронных кошельков и других цифровых платежных средств создает новые возможности для сокрытия доходов и уклонения от уплаты налогов. Внедрение систем мониторинга и анализа цифровых транзакций позволяет правоохранительным и контрольным органам выявлять подозрительную активность и предотвращать налоговые преступления на ранней стадии.

2. Использование искусственного интеллекта (далее - ИИ): ИИ играет все более важную роль в профилактике налоговых преступлений. Алгоритмы машинного обучения могут обрабатывать огромные объемы данных, выявлять закономерности, обнаруживать подозрительные схемы и предсказывать риски налоговых правонарушений. Использование ИИ позволяет правоохранительным и контрольным органам оптимизировать свои усилия и сосредоточиться на наиболее уязвимых направлениях.

3. Сотрудничество с международным сообществом: налоговые преступления часто носят трансграничный характер. Укрепление международного сотрудничества в сфере противодействия налоговым правонарушениям позволяет обмениваться информацией, координировать расследования и предотвращать трансграничные схемы уклонения от уплаты налогов.

4. Повышение налоговой грамотности: повышение налоговой грамотности населения является неотъемлемой частью профилактики налоговых преступлений. Просветительские кампании, образовательные программы и информационно-разъяснительная работа среди граждан и бизнеса способствуют формированию ответственного отношения к налоговым обязательствам.

Эффективная профилактика налоговых преступлений требует комплексного, многоуровневого подхода, включающего в себя как традиционные меры, так и инновационные технологии и международное сотрудничество. Постоянный анализ и совершенствование профилактических мер позволяют правоохранительным и контрольным органам своевременно реагировать на новые вызовы и способствуют укреплению налоговой дисциплины и обеспечению экономической безопасности государства.

Приведем пример, в отношениях между производителем и покупателем всегда присутствует несколько посредников. Ими являются фирмы-однодневки. Как правило, они существуют только «на бумаге» и не платят никакие налоги. В таком случае налоговым органам приходится выявлять такие компании, что зачастую бывает не так просто[6].

Эта схема приведена на официальном сайте ФНС России в качестве одного из способов ведения финансово-хозяйственной деятельности с высоким налоговым риском и находится по адресу: [https://www.nalog.ru/rn77/taxation/reference\\_work/conception\\_vnp/](https://www.nalog.ru/rn77/taxation/reference_work/conception_vnp/)[7].

Порой документооборот между контрагентами создается искусственно с целью получения необоснованного обогащения (налоговой выгоды). Деньги, перечисленные «за услуги или работы», на самом деле обналичиваются через фиктивные фирмы (фирмы-однодневки) и переводятся на счета подставных физических лиц, что позволяет им не платить налоги[8].

Предупреждение налоговых преступлений является многогранной задачей, требующей комплексного подхода. Необходимо совершенствовать законодательство, укреплять организационные структуры, развивать специальные меры и привлекать общественность. Только совместными усилиями можно эффективно противодействовать налоговым преступлениям и поддерживать целостность налоговой системы, тем самым обеспечивая экономическое процветание и социальное благополучие государства.

## Список источников

1. Гондаренко М. А., Рудый Н. К. Актуальные проблемы предупреждения и снижения уровня налоговых преступлений [Электронный ресурс]. – Режим доступа: URL: <https://cyberleninka.ru/article/n/aktualnye-problemy-preduprezhdeniya-i-snizheniya-urovnya-nalogovyh-prestupleniy> (21.04.2024).
2. Краткая характеристика состояния преступности в Российской Федерации за январь - февраль 2024 года [Электронный ресурс]. – Режим доступа: URL: <https://мвд.рф/reports/item/48913905/> (21.04.2024).
3. Краткая характеристика состояния преступности в Российской Федерации за январь - февраль 2023 года [Электронный ресурс]. – Режим доступа: URL: <https://мвд.рф/reports/item/36479770/> (21.04.2024).
4. Прошин В. М. Меры профилактики налоговых преступлений [Электронный ресурс]. – Режим доступа: URL: <https://cyberleninka.ru/article/n/mery-proflaktiki-nalogovyh-prestupleniy> (21.04.2024).
5. Слепова Ю. С. Предупреждение уклонения от уплаты налогов [Электронный ресурс]. – Режим доступа: URL: <https://moluch.ru/archive/335/74895/> (21.04.2024).
6. О направлении методических рекомендаций по установлению в ходе налоговых и процессуальных проверок обстоятельств, свидетельствующих об умысле в действиях должностных лиц налогоплательщика, направленном на неуплату налогов (сборов) вместе с «Методическими рекомендациями "Об исследовании и доказывании фактов умышленной неуплаты или неполной уплаты сумм налога (сбора)»: Письмо ФНС России от 13.07.2017 N ЕД-4-2/13650@ [Электронный ресурс]. – Режим доступа: URL: <https://мвд.рф/reports/item/36479770/> (21.04.2024).
7. Об утверждении Концепции системы планирования выездных налоговых проверок: Приказ ФНС России от 30.05.2007 № ММ-3-06/333@ [Электронный ресурс]. – Режим доступа: URL: <https://мвд.рф/reports/item/36479770/> (21.04.2024).
8. Постановление Арбитражного суда Поволжского округа от 10.07.2015 № Ф06-25353/2015 по делу № А55-20330/2014 [Электронный ресурс]. – Режим доступа: URL: <https://мвд.рф/reports/item/36479770/> (21.04.2024).

УДК 330

# АУДИТ УЧЕТА ОСНОВНЫХ СРЕДСТВ

**МАХМУТОВА АЛСУ ИРЕКОВНА**

студент

ФГБОУ ВО «Казанский государственный энергетический университет»

**Научный руководитель: Салихова Регина Рафаилевна**

к. э. н., доцент

ФГБОУ ВО «Казанский государственный энергетический университет»

**Аннотация:** В данной статье рассматривается и анализируется аудит основных средств в компании и его важность как составной части финансового аудита компании. Также в статье раскрыты ключевые цели, задачи и результаты проведения аудиторской проверки учета основных средств. Выявлены основные источники информации при проверке основных средств, а также этапы и особенности проведения аудита.

**Ключевые слова:** аудит, основные средства, экономика, бухгалтерский учёт.

## AUDIT OF FIXED ASSETS ACCOUNTING

**Makhmutova Alsu Irekovna**

*Scientific adviser: Salikhova Regina Rafailevna*

**Abstract:** This article discusses and analyzes the audit of fixed assets in the company and its importance as an integral part of the financial audit of the company. The article also reveals the key goals, objectives and results of the audit of the accounting of fixed assets. The main sources of information during the inspection of fixed assets, as well as the stages and features of the audit, have been identified.

**Key words:** audit, fixed assets, economics, accounting.

Основные средства — это активы, используемые в производственной деятельности или для предоставления услуг, такие как здания, оборудование, компьютеры и другие материальные ценности с длительным сроком службы.

В настоящее время при бухгалтерском учете операций с основными средствами необходимо руководствоваться следующими документами: ФСБУ 25/ 2018 «Бухгалтерский учет аренды», ФСБУ 6/ 2020 «Основные средства» и ФСБУ 26/ 2020 «Капитальные вложения».

Поскольку основные средства составляют значительную часть активов предприятия и оказывают прямое влияние на его финансовое состояние, их аудит является важным компонентом финансового аудита компании.

Аудит основных средств – это процесс проверки и оценки правильности учёта, использования и хранения основных средств предприятия, а также выявления нарушений, возможных рисков и проблем, связанных с их учетом и использованием. Он включает анализ состояния, движения и эффективности использования основных средств, а также оценку их влияния на финансовые результаты деятельности компании.

Таким образом, целью проведения аудита основных средств является установление достоверности информации о наличии и состоянии активов компании, их стоимости, амортизации, а также соответствия учетной политике и законодательству, поэтому аудит помогает предотвратить мошенничество и недобросовестное обращение с имуществом компании.



Также задача аудита – обнаружение ошибок и предоставление данные о них руководству компании. Законодательство требует их устранения. Если ошибка была обнаружена до конца года, её исправляют в месяце обнаружения. Если же после, но до подписания отчётности, – то соответствующими записями в декабре отчётного года [1].

В процессе аудита аудиторы проверяют документацию, осматривают физическое состояние активов, анализируют финансовые данные. При этом проверяются следующие аспекты: правильность отнесения имущества к основным средствам, документальное оформление поступления и выбытия ОС, наличие основных средств и их сохранность, правильность отражения движения ОС и информации по ним в бухгалтерской отчетности, правильность начисления амортизации, а также налогообложение [2].

При проверке используются следующие документы: договоры купли- продажи, акты приемки- передачи ( ф. ОС- 1, ф. ОС- 3) , акты на списание ( ф. ОС- 4, ф. ОС- 4а) , акты ввода в эксплуатацию, накладные, счета- фактуры, инвентарные карточки ( ф. ОС- 6) , опись инвентарных карточек, инвентарные книги, главная книга, баланс, отчет о финансовых результатах ( Форма №2) и приложение к бухгалтерскому балансу ( Форма №5) .

Определим основные этапы аудита основных средств:

1. Планирование аудита. На этом этапе определяются цели и задачи аудита, составляется план проведения проверки, выбираются методы и инструменты аудита. Планирование проводится в соответствии с принципами комплексности, непрерывности и оптимальности [4].

2. Сбор информации. В ходе аудита собираются данные о наличии, состоянии и использовании основных средств, а также о затратах на их приобретение, модернизацию и ремонт. Источниками информации могут быть первичные документы, регистры бухгалтерского учёта, отчёты и аналитические материалы.

3. Анализ и оценка информации. На этом этапе проводится анализ собранных данных, выявляются отклонения от установленных норм и стандартов, а также оценивается эффективность использования основных средств.

4. Подготовка отчёта. По результатам аудита составляется отчёт, в котором указываются выявленные нарушения и недостатки, а также предлагаются рекомендации по их устранению.

При проведении аудита основных средств необходимо учитывать их особенности и этапы, которые включают в себя следующие аспекты [1]:

1. Аудиторы осуществляют проверку всех документов, связанных с приобретением, учетом и использованием основных средств. Это включает в себя договоры купли- продажи, акты приема- передачи, накладные и другие документы, подтверждающие факт приобретения и наличие активов.

2. Неотъемлемой частью аудита является осмотр физического состояния основных средств является. Аудиторы проверяют наличие активов, их соответствие данным учета, а также состояние и исправность оборудования, зданий и других материальных ценностей.

3. Еще один важный аспект - оценка стоимости основных средств. Аудиторы анализируют рыночные цены, оценивают износ и амортизацию активов, а также возможные потери стоимости. При проведении аудита учитываются специфика деятельности предприятия и применяемая система учёта, а также влияние внешних факторов – инфляции, изменения цен на рынке, технического прогресса и других.

4. Аудит основных средств также включает проверку соответствия учета и использования активов законодательству и учетным стандартам. Аудиторы выявляют возможные нарушения и рекомендуют меры по их устранению.

5. Проведение аудита основных средств позволяет выявить потенциальные риски, связанные с использованием активов компании. Это могут быть риски утраты активов, недостаточной амортизации, нецелевого использования и другие.

6. По результатам аудита составляется отчет с выводами, выявленными проблемами и рекомендациями по их устранению. Этот отчет является важным инструментом для руководства компании и инвесторов при принятии управленческих решений.



Таким образом, проведение аудита основных средств обеспечивает финансовую прозрачность и эффективное управление активами компании. Он требует комплексного подхода и внимательного изучения всех аспектов использования и учета активов компании. Качественный аудит помогает принять обоснованные управленческие решения, обеспечить финансовую прозрачность, минимизировать риски и повысить доверие к деятельности компании.

## Список источников

1. Аудит основных средств // Аудиторско- консалтинговая компания «АИП» [Электронный ресурс]. – Режим доступа: URL: <https://www.ap-group.ru/services/audit/auditorskie-uslugi/audit-osnovnykh-sredstv/> (24. 04. 2024).
2. Овчинникова О. А., Квасова А. А. Аудит основных средств // Политика, экономика и инновации. 2020. №5 (34). [Электронный ресурс]. – Режим доступа: URL: <https://cyberleninka.ru/article/n/audit-osnovnyh-sredstv-2> (дата обращения: 24. 04. 2024).
3. Лайпанова З. М., Кубанова Ф. А. Методика проведения аудита основных средств предприятия // Столыпинский вестник. 2022. №1. [Электронный ресурс]. – Режим доступа: URL: <https://cyberleninka.ru/article/n/metodika-provedeniya-audita-osnovnyh-sredstv-predpriyatiya-1> (дата обращения: 25. 04. 2024).
4. Матёкубов А. Г., Дружиловская Э. С., Милосердова А. Н. МЕТОДОЛОГИЯ БУХГАЛТЕРСКОГО УЧЕТА И АУДИТА ОСНОВНЫХ СРЕДСТВ // Экономика и социум. 2023. №2 (105). [Электронный ресурс]. – Режим доступа: URL: <https://cyberleninka.ru/article/n/metodologiya-buhgalterskogo-ucheta-i-audita-osnovnyh-sredstv> (дата обращения: 25. 04. 2024).

# ФИЛОСОФСКИЕ НАУКИ

УДК 17.024

# ЭТИЧЕСКИЕ АСПЕКТЫ ИЗМЕНЕНИЯ КЛИМАТА И ЭКОЛОГИЧЕСКОГО КРИЗИСА

**АНДРЕЕВА АЛЬБИНА АНДРЕЕВНА**

студент

Приамурский государственный университет имени Шолом-Алейхема

**Научный руководитель: Цыцарев Андрей Александрович**

к. ф. н., доцент

Приамурский государственный университет имени Шолом-Алейхема

**Аннотация:** в статье рассматриваются ключевые этические аспекты и дилеммы, порожденные современным экологическим кризисом и изменением климата. Анализируются концепции распределительной и межпоколенческой справедливости в контексте непропорционального бремени, ложащегося на наименее развитые страны и будущие поколения. Критически оцениваются антропоцентрические этические теории и обосновывается необходимость расширения морального круга с учетом прав животных, растений и экосистем. Ставится вопрос об индивидуальной и коллективной ответственности за предотвращение деградации окружающей среды. Обсуждается эффективность различных стратегий - от экологического активизма до установления глобальной кооперации в решении данной проблемы.

**Ключевые слова:** этика, изменение климата, экологический кризис, справедливость, антропоцентризм, биоцентризм, ответственность.

## ETHICAL ASPECTS OF CLIMATE CHANGE AND ECOLOGICAL CRISIS

**Andreeva Albina Andreevna***Scientific adviser: Tsitsarev Andrey Alexandrovich*

**Abstract:** The article comprehensively examines the key ethical aspects and dilemmas arising from the current environmental crisis and climate change. The concepts of distributive and intergenerational justice are analyzed in the context of the disproportionate burden falling on the least developed countries and future generations. Anthropocentric ethical theories are critically evaluated, and the need to expand the moral circle, taking into account the rights of animals, plants and ecosystems, is substantiated. The question of individual and collective responsibility for preventing environmental degradation is raised. The effectiveness of various strategies is discussed, ranging from environmental activism to the establishment of global cooperation in solving this problem.

**Key words:** *ethics, climate change, environmental crisis, justice, anthropocentrism, biocentrism, responsibility.*

Антропогенное изменение климата и связанная с ним деградация окружающей среды представляют один из наиболее серьезных вызовов для человечества в XXI столетии. Рост среднеглобальных температур, сопровождаемый таянием ледниковых покровов, участвовавшими экстремальными погодными явлениями, сокращением биоразнообразия, ставит под угрозу стабильность жизнеобеспечивающих систем планеты в целом. Перед лицом этой надвигающейся экологической катастрофы челове-

ство вынуждено пересматривать доминирующие системы этических координат.

Климатический кризис обостряет вопросы распределительной и межпоколенческой справедливости. Негативные последствия аномальных изменений климата непропорционально сильнее ударят по наименее развитым странам, которые внесли минимальный вклад в генезис данной проблемы [5]. Наибольшему риску подвержены малообеспеченные слои населения, не располагающие средствами для адаптации. В то же время нынешнее поколение перекладывает разрушительное бремя на грядущие поколения, ставя под угрозу их благополучие и саму возможность жизни. Нетрудно заметить, что подобная ситуация ставит под сомнение обязательства по соблюдению межпоколенческой справедливости.

Традиционные антропоцентрические концепции морали, центрированные исключительно на человеческих интересах, все чаще становятся объектом критики в контексте развертывающегося экологического кризиса. Австралийский философ Питер Сингер обосновывает необходимость расширить границы морального круга с включением интересов иных биологических видов [6, с.32]. Согласно позиции биоцентризма, все живые существа обладают внутренней ценностью и равными правами на существование. С этой точки зрения, безудержная эксплуатация природы представляет собой серьезное нравственное преступление.

Влиятельная этика земли Олдо Леопольда предлагает отказаться от индивидуализма в пользу системы ценностей, в центре которой стоит благовоющее отношение ко всей земной биосфере как единому взаимосвязанному целому [4]. Согласно этому взгляду, человек выступает не господином природы, но лишь крохотной частицей биотического сообщества, своего рода "гражданином" в рамках единой земной системы жизни. Поэтому нам следует распространить границы морального рассмотрения, включив в них целостные экосистемы, водоемы и почвы.

Тем не менее, указанные неантропоцентрические теории сами подвергаются критике. Лауреат Нобелевской премии мира Ал Гор, придерживается следующей позиции, согласно которой в ситуации кризиса "единственно моральным выбором будет обеспечить первоочередную защиту человеческой расы" [3, с.14].

Нынешнее поколение несет нравственную ответственность за предотвращение катастрофических климатических изменений. Чтобы обеспечить это на практике, нужны усилия отдельных индивидов по сокращению углеродного следа. Однако эффективность таких индивидуальных действий ограничена, учитывая, что львиная доля вредных выбросов приходится на крупные корпорации и целые отрасли промышленности [1]. Требуются масштабные коллективные усилия по переходу на возобновляемые источники энергии, сохранению лесов, развитию "зеленых" технологий.

По мнению американского социолога Иммануила Валлерстайна, здесь следует извлечь урок из опыта всемирной антиядерной кампании 1960-х гг., когда удалось сформировать беспрецедентное общественное движение. Лишь при условии массового экологического активизма, новых форм гражданского неповиновения можно оказать давление на политические элиты и принудить их к решительным действиям [2, с.205].

Другие исследователи, напротив, скептически относятся к протестным акциям, усматривая в них не более чем способ привлечь временное внимание к проблеме, не затрагивая ее истинных причин. Для подлинного разрешения экологического кризиса необходима широкомасштабная международная кооперация, глобальное перераспределение издержек посредством введения экологических налогов и иных механизмов [5]. При этом любые решения должны приниматься из соображений благополучия наименее обеспеченных групп населения, испытывающих наиболее тяжелое бремя негативных последствий.

Нельзя не признать, что экологический кризис ставит перед человечеством сложнейшие этические вызовы. Для их преодоления нам необходимо преодолеть привычные антропоцентрические воззрения и по-новому осмыслить свое место и ответственность в природной системе. Сочетание индивидуальных усилий, общественного давления снизу и межгосударственных соглашений - вот путь к сохранению жизни на Земле для нынешних и будущих поколений.

## Список источников

1. Барковская А.В. Экологическая этика: метаморфозы самоидентификации // eLIBRARY.RU [Электронный ресурс]. URL: <https://elibrary.ru/item.asp?id=15794622> (дата обращения: 19.04.2024).
2. Валлерстайн И. После либерализма / Пер. с англ. М.: Едиториал УРСС, 2003. 256 с.
3. Гор А. Неудобная правда: Глобальное потепление - как остановить планету. СПб: Амфора, 2007. 328 с.
4. Карпинская Р.С. "Этика земли" Олдо Леопольда и ее роль в формировании экологической этики и экофилософии // Cyberleninka [Электронный ресурс]. URL: <https://cyberleninka.ru/article/n/etika-zemli-oldo-leopolda-i-ee-rol-v-formirovanii-ekologicheskoy-etiki-i-ekofilosofii> (дата обращения: 19.04.2024).
5. Мишаткина Т.В. Эколого-этические аспекты глобального изменения климата // Cyberleninka [Электронный ресурс]. URL: <https://cyberleninka.ru/article/n/ekologo-eticheskie-aspekty-globalnogo-izmeneniya-klimata> (дата обращения: 19.04.2024).
6. Сингер П. Освобождение животных / Пер. с англ. М.: Глобал Этика Юнит, 2018. 207 с.

## References

1. Barkovskaya A.V. Environmental Ethics: Metamorphoses of Self-Identification // eLIBRARY.RU [Electronic resource]. URL: <https://elibrary.ru/item.asp?id=15794622> (accessed: 19.04.2024).
2. Wallerstein I. After Liberalism / Transl. from English. M.: Editorial URSS, 2003. 256 p.
3. Gore A. An Inconvenient Truth: The Planetary Emergency of Global Warming. St. Petersburg: Amfora, 2007. 328 p.
4. Karpinskaya R.S. Aldo Leopold's "Land Ethic" and Its Role in the Formation of Environmental Ethics and Ecophilosophy // Cyberleninka [Electronic resource]. URL: <https://cyberleninka.ru/article/n/etika-zemli-oldo-leopolda-i-ee-rol-v-formirovanii-ekologicheskoy-etiki-i-ekofilosofii> (accessed: 19.04.2024).
5. Mishatkina T.V. Ecological and Ethical Aspects of Global Climate Change // Cyberleninka [Electronic resource]. URL: <https://cyberleninka.ru/article/n/ekologo-eticheskie-aspekty-globalnogo-izmeneniya-klimata> (accessed: 19.04.2024).
6. Singer P. Animal Liberation / Transl. from English. M.: Global Ethics Unit, 2018. 207 p.

УДК 070.811.111

# ЖУРНАЛИСТИКА В ВЕЛИКОБРИТАНИИ. ДЕЯТЕЛЬНОСТЬ АНГЛОЯЗЫЧНЫХ СМИ ВНУТРИ СТРАНЫ, А ТАКЖЕ ЗА ЕЁ ПРЕДЕЛАМИ

**СВЕЖЕНЦЕВА АННА СЕРГЕЕВНА**студент факультета лингвистики и межкультурной коммуникации  
ФГБОУ ВО «Юго-Западный государственный университет»

**Аннотация:** В статье рассматривается история становления, развития и современная деятельность СМИ в Великобритании, их отличия от средств массовой информации в других странах. Кроме того, в стране сравнивается работа англоязычных изданий внутри Соединённого Королевства и за рубежом, в частности - в России.

**Ключевые слова:** журналистика, английский язык, СМИ, информация, издание, масс-медиа, Великобритания, история, Интернет, пресса, радио, ТВ.

## JOURNALISM IN THE UK. ACTIVITY OF ENGLISH-SPEAKING MEDIA WITHIN THE COUNTRY AND ALSO OUTSIDE

**Svezhentseva Anna Sergeevna**

**Abstract:** The article examines the history of the formation, development and modern activities of the media in the UK, their differences from the media in other countries. In addition, the country compares the work of English-language publications within the United Kingdom and abroad, in particular in Russia.

**Key words:** journalism, English, media, information, publication, mass media, Great Britain, history, Internet, press, radio, TV.

Великобритания – высокоразвитое государство. Важную роль играют в этой стране и средства массовой информации.

Здесь, как и в любом развитом государстве мира, например, в России, существует несколько видов журналистики: это сетевые медиа, радио, ТВ, печатная пресса.

В Соединённом Королевстве множество крупных медиахолдингов. Основные из них работают не только на английском языке, как родном для своего государства, но и на других мировых. Например, BBC (British Broadcasting Company) имеет множество филиалов за пределами Великобритании, в том числе есть у холдинга и русская служба. На телеканалы «BBC» приходилось порядка 28,4% всех просмотров ТВ в стране. Их у медиахолдинга 2. Кроме того, именно BBC - крупнейший радиовещатель страны, имеющий 4 радиостанции: Radio 1, BBC Radio 2, BBC Radio 3 и BBC Radio 4. Крупнейший конкурент BBC внутри Королевства – ITV plc, управляющая сразу 13 телекомпаниями (в их числе – ITV Network, Sky Group и т.д.). [1]

Однако, крупнейший британский медиахолдинг в основном занимается распространением информации не с помощью радио и ТВ, а с помощью печати. Reach plc, ранее носивший название Trinity Mirror, управляет 240 местными и региональными газетами. [1]

Общую ответственность за деятельность всех британских СМИ несёт государственный секретарь по культуре, СМИ и спорту. Также в Великобритании действует Национальный союз журналистов, кото-

рый был основан в 1907 году. Сейчас в нём состоит около 24,5 тысяч человек. Генеральный секретарь - Мишель Стэнистрит, помощник генерального секретаря и секретарь Ирландии - Наташа Херст, президент - Джерри Карран, вице-президент - Фрэн Макналти. Штаб-квартира находится в Лондоне. [2]

В секторе СМИ в Великобритании лидирует, безусловно, столица - Лондон. Именно там в основном базируются телеканалы, общегосударственные газеты, радио, однако стоит отметить, что важными медиацентрами страны также являются Кардифф, Эдинбург, Манчестер и Глазго.

Британскую журналистику можно поделить на «островную» и «европейско-континентальную». «Островная журналистика» формировалась в условиях отделённости страны от континента. Она нацелена на личность автора, его внутренний мир. «Континентальная журналистка» формировалась в условиях европейской эпохи модернизации, спешке. Проще говоря, «островная журналистика» или как ещё именуют «персональный журнализм» - это художественные произведения, объединённые единым стилем автора, пронизанные его мироощущением, а «европейская» - чёткие факты, точная информация, краткие новости и заметки [3].

Также, стоит отметить, что пресса в Великобритании в значительной степени работает в качестве платформы для выражения взглядов британских Вооружённых сил, правоохранительных органов, королевской семьи и парламента.

Вместе с тем, в современной Британии достаточно высок уровень чтения газет среди населения. В 2009 году печатной прессой интересовались 42% населения. Кроме того, в среднем каждый житель Британии проводил у телевизора 2,81 часа в день и 2,81 - слушал радио [4].

Наиболее популярные и объёмные по тиражу издания Великобритании: газеты «Independent», «Obeserver», «Financial Times», «Times Guardian», «Daily Telegraph» и таблоиды «Daily Mail», «Daily Mirror», «Sun», «Daily Express».

Несколькими газетами владеет крупный международный медиахолдинг News Corporation. Ему принадлежит старейшая британская газета «The Times», таблоид «Sun», доля в спутниковой вещательной корпорации BSkyB. В 2011 году из-за скандала с незаконным прослушиванием телефонных звонков звёзд и первых лиц государства закрылся таблоид «News of the World», также принадлежавший холдингу [5].

Телерадиовещание в Британии делится на коммерческое и государственное, как, в принципе, и в большинстве других стран мира. Главным государственным вещателем является вышеназванный медиахолдинг BBC, имеющий два канала: BBC 1 и BBC 2.

Вообще, ТВ-вещание в Соединённом Королевстве появилось в 1936 году. Сейчас в стране действуют более 480 каналов: среди них есть и бесплатные, и платные [1].

Коммерческое телерадиовещание в основном представлено:

- ITV (3 канал).
- Channel 4 (4-ый канал). Полностью финансируется за счёт рекламы, хотя практически признан национальным достоянием, как телеканалы BBC.
- Channel 5 (5-ый канал) [1].

В 2012 году британское телевидение полностью перешло на цифровой формат. До потребителей контент доводится с помощью земного, кабельного и IP-соединения.

На примере BBC мы можем сравнить, чем отличается деятельность медиахолдинга в Великобритании и, например, в других странах. Проиллюстрируем на русской и британской службах.

Начнём с того, что россияне и британцы - принципиально разные народы. В Российской Федерации сотрудникам BBC приходится действовать, учитывая многонациональность страны. Россия гораздо больше, чем Великобритания. Если в Соединённом Королевстве основное население - это англичане, ирландцы, шотландцы и валлийцы, то в России проживает более 190 народов [6]. Также стоит отметить, что несмотря на то, что каждый британский народ имеет свою идентичность, у них множество общих черт, например, религия, схожие культурные аспекты. В России же каждый народ сильно отличается от другого языком, традициями, верой. СМИ приходится подстраиваться под идентичность каждой нации, действовать так, чтобы не привести к возникновению национального конфликта.

Кроме того, у жителей Соединённого Королевства и россиян разные ценности, жизненные ориентиры. Если британцам интересно читать, к примеру, о мировой политике, то жителей России больше



интересует обстановка внутри государства, бытовые вещи, вроде погоды, рецептов, оценки ипотечной ставки.

Также стоит отметить, что большинство сотрудников Русской службой BBC - иностранные журналисты и их основная задача - передача информации о России британцам, однако они выпускают и материалы для россиян. Работает Русская служба на двух языках - русском и британском. Аналогичная ситуация и с русскоязычными СМИ в Великобритании, например, с медиахолдингом ВГТРК [7].

Действуют в России и чисто англоязычные медиа, например Euronews.

Таким образом, СМИ Великобритании - разнообразны и имеют огромную историю. Из-за особенностей географического положения страны журналистика в ней поделилась на «островную» и «европейско-континентальную»: для первой была свойственна художественность, иллюстративность, прозаичность, а для второй - точность, краткость, информативность. Многие британские СМИ действуют и в других странах, например, у BBC есть Русская служба, однако их деятельность зарубежом отличается от деятельности внутри государства из-за культурных и языковых особенностей, аудитории, формат подачи материала отличается от того, на кого он ориентирован: на жителя Британии или на жителя государства, внутри которого вдетёя деятельность издания.

#### Список источников

1. Любимов Б. И. Общественное вещание: британская модель / ВК, 2006. — 279 с. (Серия «Журналистика» / Московский гос. ун-т им. М. В. Ломоносова, Фак. журналистики, Каф. зарубежной журналистики и лит.).
2. "Национальный архив – Исследования и обучение – Выставки – Военное искусство – Узнайте об искусстве". Национальный архив.
3. Александр Палынский. Современная медиасистема Великобритании. Издание «Справочник.ру». URL: [https://spravochnick.ru/zhurnalistika/sovremennaya\\_mediasistema\\_velikobritanii/](https://spravochnick.ru/zhurnalistika/sovremennaya_mediasistema_velikobritanii/) (13.04.2024)
4. Пустовалов А.В. Пресса Великобритании: между «бумажным» прошлым и цифровым будущим. Вестник Пермского университета. Выпуск 3 (23). 2013 год. URL: <https://cyberleninka.ru/article/n/pressa-velikobritanii-mezhdu-bumazhnym-proshlym-i-tsifrovym-buduschim/viewer> (14.04.2024)
5. «Смерть таблица: News of the World закрывается из-за нарушения этических норм». Статья на портале Lenta.ru от 8 июля 2011 года. URL: <https://lenta.ru/articles/2011/07/08/end/> (14.04.2024)
6. «Население России за год сократилось на 556 тысяч человек». Интерфакс. Рубрика «В России». URL: <https://www.interfax.ru/russia/884171> (21.04.2024)
7. «История создания ВГТРК». РИА Новости. URL: <https://ria.ru/20100714/254284496.html> (21.04.2024)

УДК 304.5

# ЗАДАЧИ ЛИКВИДАТОРОВ НЕГРАМОТНОСТИ

**НЕКРАСОВ СТАНИСЛАВ НИКОЛАЕВИЧ**

д. филос. н., профессор, главный научный сотрудник,  
ФГБОУ ВО «Уральский государственный аграрный университет»  
г. Екатеринбург

**Аннотация:** слово «ликвидатор» в массовом сознании ассоциируется с «терминатором», но при восходящей линии общественного развития слово «ликвидатор» означало иное. В речи 1920 г. «Необходимо немедленно братья за учебу (выступление на совещании ликвидаторов неграмотности)» Н.К. Крупская отметила, что взрослых безграмотных в капиталистических странах нет и буржуазия в своих целях ликвидировала безграмотность масс. Управлять широкими массами легче, если хорошо грамотны. В теоретической статье «Об общеобразовательных и профессионально-технических задачах внешкольного дела» она обратилась к научным изысканиям буржуазных ученых. Автор опирается на рациональные зерна исследований Ф. Ферстера и О. Каммерера, которые указывают на необходимость освобождения квалифицированного рабочего от всякого принуждения, понижающего инициативу, на тенденцию техники увеличивать спрос на не узко специализировавшихся рабочих. Однако из этих правильно установленных фактов авторы не делали верный вывод, что техническое развитие настоятельно требует социальной революции, диктатуры пролетариата. Они проповедовали необходимость примирения между классами.

**Ключевые слова:** ликвидатор, терминатор, ликвидаторы неграмотности, взрослые безграмотные, буржуазия, безграмотность масс, квалифицированный рабочий, принуждение, техника, техническое развитие, социальная революция, примирение классов.

## TASKS OF LIQUIDATORS OF ILLITERACY

**Nekrasov Stanislav Nikolaevich**

**Annotation.** The word “liquidator” in the mass consciousness is associated with the “terminator,” but with the ascending line of social development, the word “liquidator” meant something different. In a speech in 1920, “We must immediately take up our studies (speech at a meeting of the liquidators of illiteracy)” N.K. Krupskaya noted that there are no illiterate adults in capitalist countries and the bourgeoisie, for its own purposes, eliminated the illiteracy of the masses. It is easier to manage the broad masses if they are well literate. In the theoretical article “On general educational and vocational-technical tasks of extracurricular activities,” she turned to the scientific research of bourgeois scientists. The author relies on the rational grains of research by F. Förster and O. Kammerer, which point to the need to free the skilled worker from any coercion that reduces initiative, and to the tendency of technology to increase the demand for workers who are not highly specialized. However, from these correctly established facts, the authors did not draw the correct conclusion that technical development urgently requires a social revolution, the dictatorship of the proletariat. They preached the need for reconciliation between classes.

**Key words:** liquidator, terminator, liquidators of illiteracy, illiterate adults, bourgeoisie, illiteracy of the masses, skilled worker, coercion, technology, technical development, social revolution, reconciliation of classes.

Сегодня слово «ликвидатор» в постиндустриальном упадническом мировоззрении мелкобуржуазных масс ассоциируется с «терминатором». Терминатор или ликвидатор – тот, кто производит окончательный расчет с человечеством, и оказывается визуальным воплощением провозглашенного либеральными глобализаторами «конца истории». А самого улыбчивого из российских оппозиционеров,

завшего отечественных западников-хипстеров в «прекрасную Россию будущего», опустили в землю под саундтрек из «Терминатора». Это был его любимый фильм: гроб с телом опустили в могилу под песню My Way Фрэнка Синатры и заглавную песню «Терминатора-2». Источники сообщили: «Со временем церемония все больше стала походить на фарс. Например, оркестр посчитал подходящим музыкальным сопровождением мероприятия мелодию из «Терминатора» [1].

Однако при восходящей линии общественного развития в сторону солидарности в Советской России и мирового социализма слово ликвидатор означало нечто совершенно иное. В речи 1920 г. «Необходимо немедля браться за учебу (выступление на совещании ликвидаторов неграмотности)» Н.К. Крупская дала обзор положения трудящихся в предыстории человечества и начертала выход в подлинную историю на путях образования.

Она сказала: «Самодержавие умышленно держало крестьян и рабочих, в темноте и невежестве, и теперь это тяжело отражается на всей стране. Благодаря темноте народной многое, особенно на местах, в провинции, идет не так, как надо бы. Белогвардейцы и буржуазия всех стран кричат: «Дураки-коммунисты взяли да передали власть рабочим и крестьянам! Разве может из этого выйти что хорошее? Разве государственное управление по силам пням деревенским да заводским проходимцам? Тут нужны люди образованные. Погубит страну эта крестьянская да рабочая Советская власть». «Образование — вещь необходимая,— говорят им в ответ рабочие,— это мы уже по себе куда как хорошо знаем, только одного образования-то мало, его и на хорошее и на плохое повернуть можно. Помещики да буржуазия на то свое образование употребляли, чтобы придумать, как получше из рабочего да крестьянина все соки полностью выжать. Мы уже лучше сами как-нибудь справимся, образование дело наживное, мы его с бою возьмем» [2, с. 20].

Такова была ситуация с подготовкой к культурной революции. Но как «обстояло дело с народным образованием в капиталистических странах, где управление страной находится в руках буржуазии». Далее Н.К. Крупская говорит: «Мы видим, что буржуазия в странах с наиболее передовой техникой организовывала народные школы и делала обязательным их посещение. Взрослых безграмотных в капиталистических странах с развитой техникой почти нет, буржуазия в своих целях ликвидировала безграмотность масс. Ради чего заботилась она о народном образовании? Из «народолюбия»? Конечно, нет. Она делала это ради своей выгоды. Управлять широкими массами, организовывать их, распределять между ними и работу гораздо легче, если эти массы более культурны, если они хорошо грамотны. Безграмотный не может даже прочесть правил внутреннего распорядка, вывешенных на фабрике, не может даже расписаться в получении зарплаты. Он не умеет сделать самого простого чертежа, не может сделать самого простого вычисления. В начале прошлого века в Англии, а затем и во Франции — самых промышленных стран того времени, где широко стала уже развиваться фабричная система,— буржуазия обратила внимание на обучение грамоте работавших тогда на фабриках детей. Стали устраиваться так называемые ланкастерские школы, где сразу училось триста, пятьсот, тысяча детей. В них дети, хоть что-нибудь знающие, учили ничего не знающих, а те выучивали три-пять букв и учили этому тех, кто не знал ни одной буквы. Учитель был не столько учителем, сколько организатором дела. При таком громадном числе учеников — по пятьсот-тысяче на одного учителя — обучение обходилось очень дешево, но выучивались в таких школах обычно очень плохо: только настолько, насколько это было необходимо для заводских нужд» [2, с. 21].

Однако развитие производительных сил требовало и развития рабочей силы в буржуазном обществе. Начались серьезные изменения: «По мере развития промышленности понадобилось большое число умелых, хорошо подготовленных рабочих-специалистов, так называемых квалифицированных рабочих. В настоящее время в производстве четверть и даже треть рабочих должны быть квалифицированными рабочими. Кроме того, сама квалификация носит совершенно иной характер, чем у ремесленных рабочих: от заводского квалифицированного рабочего требуется не только знание чтения и письма, требуется знание им физики и механики или химии — смотря по производству» [2, с. 21-22].

Однако на стадии империализма от трудящихся требуется еще больше знаний, навыков и умений: «Но теперь и от квалифицированных рабочих требуется гораздо больше знаний. Если мы познакомимся с новейшим управлением американских заводов, то увидим, что там каждому рабочему дается

письменная инструкция и от каждого рабочего требуется каждый день короткий, но письменный отчет о том, что он сделал. При таком управлении заводами безграмотный рабочий на них работать не может, и не только совершенно безграмотный, но и малограмотный.

Таким образом, мы видим, что крупное машинное, производство требует не только грамотного, но и вообще обладающего известными школьными знаниями рабочего. Вот почему буржуазия заботилась об обязательном обучении. Рабочие и работницы нашей страны хорошо понимают, что для того, чтобы наша страна стала страной сытой, культурной, счастливой, необходимо как можно лучше наладить производство, вместо старых машин ввести самые лучшие, самые усовершенствованные, сокращающие человеческий труд, увеличивающие производительность труда. Но необходимо ясно сознавать и то, что введение этих машин потребует повышения школьных знаний, а безграмотность станет невозможностью. В интересах повышения техники надо как можно скорее ликвидировать безграмотность» [2, с. 22].

Таково устное выступление, но в теоретической статье можно обратиться к научным изысканиям, в том числе и зарубежных буржуазных ученых. И те же выводы, которые были сделаны в агитационном выступлении перед ликвидаторами неграмотности (напомним, что были созданы и ликвидационные пункты), автор опирается на рациональные зерна буржуазных мыслителей-педагогов.

В статье «Об общеобразовательных и профессионально-технических задачах внешкольного дела» сообщается: «В Германии работает один швейцарский педагог — Фридрих Ферстер. Книжки его пропитаны насквозь поповской моралью. Мечтает он о примирении классов, о религиозном воспитании масс и т. п. Но в своих планах он считается с действительностью, он знает жизнь, практик насквозь. И потому его книжки пользуются широкой популярностью. Там действительно есть немало интересного. Возьмем, например, его книжку «Христианство и классовая борьба» и приведем из нее несколько цитат» [2, с. 23].

Получается, что поскольку у Н.А. Бердяева есть книга с таким же названием, то неиздание книги Ф. Ферстера на русском языке позволит нам обратиться к переводам Н.К. Крупской, у которой накопилось несколько десятков толстых тетрадей с переводами зарубежных педагогов. Вот цитата, которую она ставит первой: «Освобождение рабов Соединенных Штатов было, как известно, предпосылкой возможности технического прогресса. Переход от культуры сахарного тростника к культуре хлопка, необходимость более интенсивных методов производства в этой области делали все более невозможным ведение работы трудом тупоумных и не желающих работать рабов. Характерно, что до освобождения негров им нельзя было давать в руки дорогостоящих орудий производства, — им давали для работы мулов, а не лошадей». «То же самое, естественно, приложимо и к современному рабочему, и по отношению к высокоразвитой технике. И тут существует глубокая связь между личной свободой и полным развитием всех духовных и моральных сил, которые необходимы при производстве тонкой, квалифицированной работы. Всякого рода зависимость, всякие остатки социального господства оказывают, по-видимому, отрицательное влияние на духовные способности и инициативу рабочего» [2, с. 23].

Материалистическое понимание истории показывает, что производительность труда вырастает при свободном труде и производительность труда есть, в конечном итоге, то главное, что обеспечивает победу нового общественного строя. Ф. Ферстер показывает: «Более высокоразвитое техническое сотрудничество и квалифицированное обслуживание сложных машин вообще невозможно при подневольной работе, так как у угнетаемых людей нет тех духовных и моральных качеств, которые необходимы для такого сотрудничества». «Многие предприниматели не имеют ясного представления о том, что новейшая техника крупного производства все более и более чисто механическую работу отводит на долю машины, а рабочего превращает лишь в надсмотрщика за ее механизмом и поэтому требует от обслуживающего ее человека гораздо больше развития и знакомства с принципиальной сущностью техники. Только при этом условии может быть использована в полной мере машинная техника. Широкая публика часто еще мало знакома с требованиями современной техники в этом отношении и имеет крайне отсталый взгляд на капитализм, приравнивая современную стадию капитализма к его первоначальной стадии, когда человек был лишь придатком машины, выполнял лишь определенную небольшую часть общей работы и фактически превращался лишь в «руки» [2, с. 24].

Интересна идея о невозможности возвращения в прошлое – такое технологическое возвращение оборачивается социальной деградацией: «Никакое возвращение к старым способам производства не сможет освободить нас от этого требования — оно является требованием техники крупного производства, нуждающейся в развитом рабочем, контролирующем весь машинный механизм, направляющем его, делающем изобретения, и превращает чернорабочего в своего рода «инженера». Но из этого следует, что «освобождение рабочих» является требованием самой техники и не может никоим образом рассматриваться как «бунт»... Господская мораль стала технической невозможностью» [2, с. 24].

Заключение Н.К. Крупской по приведенным тезисам вполне марксистское, научное и значит материалистическое. Она пишет: «Из этих вполне правильно установленных фактов Фридрих Ферстер делает, однако, не тот единственный вывод, который из них можно сделать, а именно, что техническое развитие настоятельно требует социальной революции, диктатуры пролетариата, а проповедует необходимость примирения между классами. Факты, приводимые Ферстером, не являются каким-либо новым открытием, они установлены более или менее прочно наукой» [2, с. 24].

Далее используется работа другого автора для подтверждения марксистских выводов. Она пишет: «Возьмем крайне интересную работу Отто Каммерера «Влияние технического прогресса на производительность труда», помещенную в № 132 «Schriften des Vereins für Sozialpolitik». Работа эта особенно ценна тем, что в ней каждое положение подтверждается массой примеров. Я не стану приводить этих примеров, отсылая всех интересующихся этим вопросом к статье Каммерера, а остановлюсь лишь на основных положениях статьи.

О. Каммерер писал: «В первой половине XIX столетия машины были еще так несовершенны, что для обслуживания их требовалось большое содействие человека. Во второй половине столетия усовершенствование машин пошло в том направлении, что машина стала выполнять самостоятельно не только главное, основное движение, но и подсобные движения. Все же при машинах требовалось немало подручных. Пока плата необученным рабочим оставалась низка, не было потребности в замене подручных машиной. Многочисленные попытки бастовать со стороны подручных пробудили энергичную потребность устранить необученных рабочих. За последнее десятилетие (статья написана в 1910 г.— Н. К.) развитие машинного производства характеризуется таким строением машин, что они требуют для своего обслуживания немногих, но интеллигентных и хорошо оплачиваемых рабочих». Другой тезис: «Основная идея развития машинной техники — использование в рамках разделения труда человека не как мускульной машины, а как мыслящего существа. Главным средством осуществления этой идеи является распределение электрической силы» [2, с. 25].

И далее приводится пример, который мы можем опознать как опыт Крамской войны, в которой отсталая царская Россия потерпела поражение: «Потребность в обученных рабочих останется и будет все расти. Современная подготовка квалифицированных рабочих будет иметь большее значение, чем страхование на случай болезни и старости, ибо неквалифицированный рабочий будет так же мало пригоден для работы, как больной. Государство, которое не будет заботиться о подготовке квалифицированных рабочих из среды подрастающего поколения, может очутиться в таком положении, как если бы оно послало деревянные суда с пушками, заряжающимися с дула, в бой с панцирными линейными судами со скорострельными орудиями» [2, с. 25].

Выводы, которые Н.К. Крупская делает из рассмотрения этих двух источников: «Итак, цитаты из Ферстера и Отто Каммерера указывают: 1) на необходимость освобождения квалифицированного рабочего от всякого гнета, зависимости, принуждения, понижающих его работоспособность, инициативу; 2) на тенденцию современной техники увеличивать спрос на высококвалифицированных, но не узко специализировавшихся рабочих. Октябрьская революция освободила рабочего от гнета капитала, поставила его, значит, в условия, в которых он может развить максимум энергии и инициативы. Но современные русские условия таковы, что этой свободой он не может воспользоваться пока в необходимой мере. Россия до последнего времени — до самой революции— была страной отсталой, с низким уровнем производительности труда, страной, основу хозяйства которой составляли мелкие крестьянские хозяйства, обрабатывавшиеся самыми первобытными способами. Для буржуазии представлялись неограниченные возможности эксплуатации трудящихся масс. Эксплуатация поэтому практиковалась в



самых грубых формах, возбуждавших в рабочих безграничную ненависть к фабрикантам и правительству» [2, с. 26].

А вот как обстояло дело с образованием в царской России: «Буржуазия не заботилась, как это было в других странах, о народном просвещении. Громадное большинство рабочих и крестьян (не говоря уже о работницах и крестьянках) или не получало никакого школьного образования, или получало самое жалкое, не дающее даже часто умения писать. Война и революция пробудили в массах жажду знания, но эта жажда остается далеко не удовлетворенной. Все же общий культурный уровень страны значительно повысился — не настолько, конечно, как этого требует данный исторический момент. Чтобы упрочить коммунизм, необходимо не только восстановить разрушенные белыми мосты, пути, заводы и пр., нужно преобразовать все производство страны, надо централизовать его, оборудовать по последнему слову техники, учесть все научные открытия и применить их к производству — одним словом, создать те материальные предпосылки, которые необходимы для возможности осуществления коммунизма» [2, с. 26-27].

## Список источников

1. Шоу должно продолжаться: несистемная оппозиция превратила похороны Навального\* в цирк. - [Электронный ресурс]. – Режим доступа: <https://yugsn.ru/sou-dolzno-prodolzatsia-nesistemnaia-oppoziciia-prevratila-pohorony-navalnogo-v-cirk>
2. Крупская Н.К. Педагогические сочинения в 10 томах. М.: изд. АПН, 1960. т. 9. – 846 с.

УДК 304.5

# ОБЩЕСТВЕННОЕ ПРОИЗВОДСТВО В ДЕТСКИХ ГОРОДКАХ И ОБЩЕСТВЕННОЕ ВОСПИТАНИЕ

**НЕКРАСОВ СТАНИСЛАВ НИКОЛАЕВИЧ**

д. филос. н., профессор, главный научный сотрудник,  
ФГБОУ ВО «Уральский государственный аграрный университет»  
г. Екатеринбург

**Аннотация:** В первые десятилетия Советской власти в системе образования возникло предположение, что следует не только обучать школьников трудовым навыкам, но и создать отдельные сектора детского производственного хозяйства. В работах о социалистическом городе Л.М. Сабсовича был поставлен вопрос о «детском городке». Хозяйство у детей должно быть достаточно сложным, в котором будет наибольший простор детскому творчеству. Занимаясь разнообразным производством, дети будут включаться в систему общественного разделения труда. Это хозяйство детей не должно быть «игрушечным». Когда считали необходимым, чтобы родители могли пойти к детям, то автор-проектировщик называл это мещанской маниловщиной старого быта, не имеющего никакого смысла. Дети должны принимать участие в общественной жизни взрослых, но это участие должно иметь осмысленную цель. Схема утопического детского сектора производства и распространения детских городков, школьных городков дано в концепции возвращения подростков в жилые дома-коммуны. Это значит, что дети и взрослые не разрываются как два разных общества с разными системами ценностей. В современном потребительском обществе происходит полное слияние детей и взрослых и захват детскими ценностями мира взрослых, так что образуется глобальный «детский мир». Эту тенденцию в «нестандартных мыслях о детях» зафиксировал писатель Э.В. Лимонов.

**Ключевые слова:** система образования, школьники, детское хозяйство, социалистический город, детский городок, дети, воспитание, родители, общественная жизнь, школьный городок, подростки, дома-коммуны, детский мир.

## PUBLIC PRODUCTION IN CHILDREN'S CARE TOWNSHIP AND PUBLIC EDUCATION

**Nekrasov Stanislav Nikolaevich**

**Annotation.** In the first decades of Soviet power, an assumption arose in the education system that it was necessary not only to teach schoolchildren labor skills, but also to create separate sectors of the children's production economy. In works about the socialist city L.M. Sabsovich, the question of a "children's town" was raised. Children's households should be quite complex, in which there will be the greatest scope for children's creativity. Being engaged in a variety of production, children will be included in the system of social division of labor. This children's household should not be a "toy" one. When it was considered necessary for parents to be able to go to their children, the author-designer called this the petty-bourgeois manilovism of the old way of life, which had no meaning. Children should take part in the social life of adults, but this participation must have a meaningful purpose. The scheme of a utopian children's sector for the production and distribution of children's towns and school campuses is given in the concept of the return of adolescents to residential communes. This means that children and adults are not torn apart as two different societies with different value systems. In modern consumer society, there is a complete fusion of children and adults and the capture of the adult world by children's values, so that a global "children's world" is formed. This trend in "non-standard thoughts about children" was recorded by the writer E.V. Limonov.



**Key words:** education system, schoolchildren, children's household, socialist city, children's town, children, education, parents, public life, school campus, teenagers, communal houses, children's world.

В первые десятилетия Советской власти у партийных работников в системе образования возникло предположение, что следует не только обучать школьников трудовым навыкам, а на детей в семьях возлагать некие традиционные трудовые обязанности, но и создать отдельные сектора детского производственного хозяйства. Более того, был поставлен вопрос о «детском городке». Сегодня «детский городок» означает нечто совсем иное – уголок в детском саду или загородном лагере. Уголок для игр. Для безопасных игр с резиновыми коврами и матами. А в 20-30 гг. речь шла о материальном производстве, о производительном труде детей.

В книге 1930 г. Л.М. Сабсовича «Социалистические города», подвергнутой критике со стороны Н.К. Крупской, утверждалось: *«Дети должны работать в своем производственном хозяйстве, которое им по силам, которое они могут охватить, которое они могут изучать, совершенствовать, которым они могут управлять. Это хозяйство должно быть весьма разносторонним и должно давать возможность детям, занимаясь производительным трудом, одновременно изучать все те процессы, которые осуществляются в крупном предприятии и с которыми им впоследствии придется иметь дело. Поэтому же, наряду с работой в своем хозяйстве, необходимо и систематическое конкретное ознакомление детей с крупными предприятиями, сложными машинами и т. п.»*

Отсюда же ясно, что хозяйство у детей должно быть не примитивным, а достаточно сложным, в значительной мере «лабораторным», «опытным», «показательным», в котором будет наибольший простор детской инициативе, детскому творчеству. Занимаясь такого рода разнообразным производством, имеющим определенную хозяйственную ценность, дети будут выполнять общественно-полезную функцию в общем хозяйстве, будут включаться в общую систему общественного разделения труда. Это хозяйство детей отнюдь не должно быть «игрушечным». Может возникнуть вопрос, — может ли такое хозяйство детей быть сложным, научно поставленным. Конечно, да. Ибо при правильном воспитании к образованию — детям многое по силам» [1, с. 78].

Тут изложена целая программа организации труда детей, а не детского труда. Уточняется место этих видов деятельности в общем народном хозяйстве: «Эти детские хозяйства нередко смогут выполнять пионерскую роль в области проверки передовых методов производства, особенно в сельском хозяйстве (например, рассадная культура и т. п.)» [1, с. 78-79].

Спрашивается, какова может быть связь детей и взрослых в общем производстве? Ответ достаточно уклончивый: «Конечно, в этом хозяйстве дети не должны быть предоставлены только сами себе. Взрослые могут и должны принимать участие в этом хозяйстве детей, но участие это должно быть организованным, разумным» правильно поставленным, не должно нарушать организованность, цельность и самостоятельность этого хозяйства. *Наряду с работой в своем хозяйстве дети могут, конечно, принимать участие и в совместной работе со взрослыми в их общественно-полезной работе»* [1, с. 79].

Далее постановка вопроса о детском производстве расширяется: «Но дети должны привыкать к самостоятельности и творчеству не только в области производства, в области хозяйства, но и в области организации жизни, в области быта. Некоторые просвещенцы иронически говорят о «республике детей», противопоставляя этой «республике» участие детей в общественной жизни взрослых. Между тем, эта ирония, это противопоставление совершенно неосновательны и неправильны. Несомненно, что *дети должны иметь свое организованное общество, которым они сами управляют, дети должны научиться сознательно относиться к быту, должны учиться коллективными силами создавать разумно организованное общество.* Напрасно думают, что такое общество будет «игрушечным». Это совершенно неверно. Это будет настоящее общество, хорошо и разумно организованное, нередко лучше, чем у взрослых» [1, с. 79]. Это не будет общество коротышек в Солнечном городе Н. Носова. В том обществе были все сознательные, кроме Незнайки. И попав на Луну, он понял, что не ценил коммунистическое устройство жизни коротышек, поскольку в лунных ресторанах с него потребовали деньги. Тут предлагается Солнечный город для детей: «Создавая свое организованное общество, дети бу-

дут учиться создавать общественную, коллективную жизнь и управлять обществом и тогда их участие в общественной жизни взрослых будет много разумнее и плодотворнее. Об этом участии детей в жизни взрослых очень много говорят, но очень мало разумного предлагают» [1, с. 79-80].

Какие предложения были вброшены в дискуссию о жизни детей при социализме: «Можно в качестве примеров привести ряд бессмысленных предложений в этой области. Так, один из «весьма почтенных педагогов, считая целесообразным, чтобы дети брали на себя известные функции в обслуживании быта взрослых, предлагал, чтобы дети заботились о чистоте столовой, когда обедают взрослые, ставили бы на столы цветы и т. п. Другой товарищ в целях установления тесной связи детей со взрослыми предлагал, чтобы дети обедали вместе со взрослыми, чтобы они могли (принимать участие в их разговорах за столом и т. д.

Сторонники того, чтобы дети жили в одних жилых домах со взрослыми, стоят за то, чтобы дети могли бегать по помещению взрослых, «вносить туда жизнь», и т. д. Другие считают необходимым, чтобы родители, когда они захотят, могли бы всегда пойти к детям, могли бы с ними побеседовать и проч.» [1, с. 80].

Автор-проектировщик заключает и тем самым открывает свои взгляды: «*Все это — мещанская маниловщина, отрывка старого быта, не имеющая никакого смысла и не имеющая ничего общего с разумной, целесообразной постановкой воспитания детей.* Дети должны принимать участие в общественной жизни взрослых, но это участие должно быть организованным, разумным, должно преследовать определенную, осмысленную цель» [1, с. 80].

Критике подвергается вся работа Наркомпроса, все идеалы соцвоспитания, Макаренковские опыты в колониях. Он пишет: «Многие наркомпросовцы, в первые годы после Октябрьской революции создававшие дома ребенка, детские дома и т. п., совершенно негодные и вредные,—как вследствие объективных неблагоприятных обстоятельств, так и вследствие своего собственного неумения, «обжегшись на своем молоке, дуют теперь на чужую воду». С понятием «дом ребенка», «детский городок», «школьный городок» они непременно связывают ту бессмыслицу, которую они сами в свое время делали. Таким людям следовало бы переживать свой «катцен-яммер» втихомолку, а ее выносить его на общественное обсуждение, ибо это обнаруживает только то, что, как прежде они не могли понять того, что можно, и того, что нужно делать, так и теперь они не могут понять и не могут осуществить тех задач, которые в настоящее время выдвигает жизнь. Из этого непонимания вытекает и стремление во что бы то ни стало поместить детей в одном доме со взрослыми, или максимально «приблизить», «жительство детей ко взрослым» [1, с. 81].

Эти люди, не сумевшие и не умеющие правильно решить проблему связи взрослых и детей, совершенно нелепо подменяют общественную, умственную и нравственную связь территориальной связью, территориальной близостью, думая, что эта территориальная близость сама разрешит все вопросы. В этом сказывается тот же оппортунизм, то же неверие и собственная отсталость, котирую эти люди стараются завязать рабочему классу и прежде всего – работницам» [1, с. 81-82].

Вывод автора таков: «Детей нужно поставить в наилучшие условия с точки зрения их воспитания и установить между детьми и взрослыми такую связь, которая будет разумной и рациональной и для детей и для взрослых. «Интеллигентские» разговоры о необходимости возможно большей территориальной близости детей к взрослым для того, чтобы взрослые могли вообще «наблюдать» за детьми— совершенно нелепы. Если сумеет правильно подойти к разрешению вопроса об организации воспитания детей, то детей можно поместить, если это необходимо, и на расстоянии нескольких километров от жилья взрослых» [1, с. 82].

А что с грудными детьми? Ответ следует: «Грудных детей нужно помещать в специальные здания (и домах ребенка или в домах ребенка и матери), которые должны быть расположены в непосредственной близости от жилых домов и должны соединяться с ними теплыми переходами» [1, с. 83].

Можно с удовлетворением отметить тот факт, что в последнее время представители Охмалт-млада, выступавшие раньше резкими противниками таких домов и противопоставлявшие им дикую «французскую систему» (отдача за плату грудных детей на воспитание отдельным семьям, преимущественно крестьянским), стали высказываться уже за организацию таких домов ребенка. Дети дошкольного возраста, от 3-4 до 6 лет включительно, должны помещаться в детских садах, также имеющих

свое небольшое элементарное хозяйство. В этих детских садах дети должны учиться, отдыхать, играть и приобретать первые трудовые навыки. В них они должны и ночевать. При каждом жилом комбинате, с числом населения в 2-3 тыс. человек, должно быть 4-5 таких детских садов, — каждый числом, примерно, на 60 детей. Совокупность этих детских садов при каждом жилом комбинате и составит то, что я называю детским городком. В социалистическом породе таких детских городков будет несколько. Так как взрослое население будет принимать активнее коллективное участие в воспитании детей, то эти городки целесообразно располагать сравнительно недалеко от жилых домов взрослых» [1, с. 83].

Далее речь идет о школьных городках. И это не демгородок Ю.М. Полякова. Почему я назвал строго охраняемое садово-огородное товарищество «Демгородком»? Юмористической телепередачи Олейникова и Стоянова «Городок» тогда еще в помине не было. Все очень просто: поселки, где компактно проживали люди одной профессии, именовались «городками»: городок писателей «Переделкино», городок нефтяников... Академгородок, если жители имели отношение к системе Академии наук. Я предположил: место, куда в случае военного переворота свезут «демократов» (тоже мое словцо), в народе вполне могут назвать «демгородком». Коммунистов я посадил туда же — за бледную историческую немочь» [2].

Смысл термина «городок» менялся исторически. Как виделись школьные городки в 30 гг.? Автор утопии пишет: «Воспитание детей школьного возраста должно быть неразрывно связано с разнообразными производственными процессами в специально организованном их хозяйстве. В этом хозяйстве дети должны проводить преобладающую часть своего времени в физическом и умственном труде, в отдыхе, развлечениях и проч., и здесь же они должны жить. Это и будет то, что называется школьными городками. В каждом социалистическом городе таких школьных городков может быть несколько, так как количество детей в каждом таком городке должно быть сравнительно ограничено. Но именно школьные городки мы должны строить в социалистических городах и должны располагать их в тех местах, где это в каждом отдельном случае окажется наиболее целесообразным» [1, с. 84].

Схема утопического детского сектора производства и распространения детских городков завершается в общей концепции возвращения подростков в жилые дома-коммуны. Это значит, что дети и взрослые не разрываются как два разных общества с двумя разными системами ценностей. В свое время так проектировал будущее Э.В. Лимонов. Он пишет «нестандартные мысли о детях»: «В европейской, да и во всей мировой культуре дети рассматриваются в благоприятном свете. Непререкаемый авторитет детей и преклонение перед ними сделали их неприкасаемыми, мощными табу. Я приглядываюсь последние годы к детям, своим и чужим. Я заметил много странностей и страшностей и в самих детях, и в их влиянии на взрослых. Разумеется, что дети — это четверть-люди, полулюди, не совсем люди, по мере того как они вырастают» [3].

В другом месте он говорит: «Ради детей в результате искорёживают всё наше существование. Превращают нашу жизнь в молочный детский сад и младшие классы школы. Мы все скоро будем воить молоком и чуингамом. Детей в нашем российском обществе не так много, жалкие проценты от населения, почему же мы живём под диктатом детей?»

Впервые в истории человечества, дети диктуют нам и моральные ценности, и правила поведения. Ветхозаветным Ноям теперь не позволено валяться пьяными на тропинках, где ходят чистенькие детки. Нельзя и сквернословить. Чтобы не оскорблять деток своим видом и словом. Взрослые должны ходить строем и иметь опрятный и подтянутый вид. Всё это, конечно же, ужасно. Чиновники — идиоты, им место в сумасшедших домах с их плюсами и 12, и 18. Но... Взрослый мир приспособляют под детскую комнату, и это не допустимо. Скоро нифига ничто не будет возможно, и представляю себе понурых взрослых, скорее спешащих уйти с улицы, и улюлюкающих детей, показывающих на них пальцами. «Вот идут морщинистые страшилища!»

В счастливом детском мире будущего морщины будут считаться признаком неблагонадёжности, а седые волосы будут административным правонарушением. Все магазины будут называться «Детский мир». Да, это, несомненно, планету срочно, у нас на глазах, переделывают в детскую комнату.

К чему это приводит, мы видим на примере селёточных стран Скандинавии, там взрослых, не угодивших детям, лишают родительских прав, хорошо ещё не сажают в тюрьмы, но и это придёт.

Или уже сажают? В том мире, в котором я был ребёнком, мы, дети, счастливо уживались со взрослым миром, наш маленький мир, с их большим» [4].

Идеальным было советское общество, и он это выражает в уточненном виде в повести «У нас была великая эпоха». Здесь же он пишет: «в том мире, в котором я был ребёнком, мы, дети, счастливо уживались со взрослым миром, наш маленький мир, с их большим. Нами более или менее командовали мамы, но я помню себя издевательски смеющимся над пьяным дядей Сашей, вместе со всеми обитателями двора. Никаких ложных выводов никто не делал. Ни один наш пацанёнок не хотел походить на дядю Сашу. Безо всяких запретов на дядю Сашу.

Все дети понимали взрослых, взрослые понимали детей. Дети мечтали быстрее вырасти и стать взрослыми, потому что детям казалось, что у взрослых не ограниченные возможности. Взрослые же втихомолку вздыхали о своём прошедшем детстве, потому что верили, что у детей не ограниченные возможности. У всех было своё место». Это итог практического преобразования общества в СССР после великой Победы.

Утопический проект раздельного существования детей и взрослых, работы детей и взрослых не поучил поддержку истории. Однако современное слияние детей и взрослых вплоть до неразличимости, которое возникает в буржуазном постиндустриальном обществе, еще более ужасно. Один проект не состоялся, но реализуется новый. Вот что не состоялось: «Следует располагать их по возможности недалеко от территории жилья взрослых, но территориальная близость этих городков к жилым домам взрослых решающего значения иметь не может. Воспитание и образование подростков (с 17, может быть, и с 16 лет) должно быть непосредственно связано с их производственной работой на фабрично-заводских или сельскохозяйственных предприятиях, которые одновременно должны быть и техническими высшими учебными заведениями, Подростки, уже целиком входящие в общественную жизнь взрослых, должны жить с ними в одних и тех же домах-коммунах. Некоторые считают, что подростки, уже начиная с 14-15 лет, должны жить вместе со взрослыми, аргументируя это тем, что с наступлением половой зрелости детям целесообразнее жить в отдельных комнатах. Этот аргумент весьма сомнительного свойства и в нем, опять-таки сказывается отрывка прошлого и недостаточное понимание социалистической организации жизни. Правильное соображение, что дети этого возраста должны иметь больше общения со взрослыми, приводит к совершенно неправильному выводу о необходимости территориальной близости их жилья. Это вовсе не обязательно» [4].

#### Список источников

1. Сабсович Л.М. Социалистические города. М. Госиздат РСФСР «Московский рабочий», 1930. – 131 с.
2. Юрий Поляков. Змеиное болото. ("По ту сторону вдохновения"). - [Электронный ресурс]. – Режим доступа: <https://dzen.ru/a/WsZj56gV8bVWWCMl>
3. Шестнадцатая глава из книги Эдуарда Лимонова «В СЫПАХ». - [Электронный ресурс]. – Режим доступа: <https://ed-limonov.livejournal.com/597704.html?ysclid=ltd2fu71b6466816808>
4. Детский мир. Эдуард Лимонов о насильной инфантилизации общества. - [Электронный ресурс]. – Режим доступа: <https://svpressa.ru/society/article/110598/?ysclid=ltd2o2loy1828261382>

УДК 304.5

# НЕПРЕРЫВКА В РАБОТЕ И НЕПРЕРЫВНАЯ КУЛЬТУРНАЯ ПОДГОТОВКА: ПРОЕКТ Н.К. КРУПСКОЙ

**НЕКРАСОВ СТАНИСЛАВ НИКОЛАЕВИЧ**

д. филос. н., профессор, главный научный сотрудник,  
ФГБОУ ВО «Уральский государственный аграрный университет»  
г. Екатеринбург

**Аннотация:** в докладе «Культура, быт и непрерывка» 1929 г. Н.К. Крупская переходит к постановке общих задач в связи с установленном в этом году непрерывной неделей. Непрерывное производство ломало старый быт: воскресенья, хождение в церковь, хождение в гости, менялась форма времяпрепровождения. Введение 72 пятидневков, 5 дней общих выходных ставило новые задачи перед столовыми, детскими и образовательными учреждениями. При непрерывке человек четыре дня работал, а на пятый отдыхал, но общих выходных не было. Предлагалось обращение к передовому американскому опыту: платун-школы — особый вид школ, где полдня учатся, а полдня уделяется совместному хождению в библиотеки, экскурсиям. Занятия взрослых переводились на самообучение и самоорганизацию. Социальное экспериментирование с организацией быта и труда позволило ускорить процессы подготовки кадров социалистического строительства, включить глубинные народные массы в созидательные проекты ленинского плана построения социализма: индустриализации, коллективизации и культурной революции.

**Ключевые слова:** Культура, непрерывная неделя, непрерывное производство, старый быт, форма времяпрепровождения, американский опыт, платун-школы, социальное экспериментирование, подготовка кадров, проекты, ленинский план, построение социализма.

## CONTINUOUS OPERATION AND CONTINUOUS CULTURAL TRAINING: THE N.K. KRUPSKAYA PROJECT

**Nekrasov Stanislav Nikolaevich**

**Annotation.** In the report “Culture, Life and Continuity” in 1929, N.K. Krupskaya moves on to setting general goals in connection with the continuous week established this year. Continuous production broke the old way of life: Sundays, going to church, going on visits, the form of spending time changed. The introduction of 72 five-day days, 5 days of general holidays posed new tasks for canteens, children's and educational institutions. With continuous work, a person worked for four days and rested on the fifth, but there were no general days off. It was proposed to turn to the best American experience: sycamore schools are a special type of school where half the day is spent studying, and half the day is spent going to libraries and excursions together. Adult classes were transferred to self-study and self-organization. Social experimentation with the organization of life and work made it possible to speed up the processes of training personnel for socialist construction, to include the deep masses of the people in the creative projects of Lenin’s plan for building socialism: industrialization, collectivization and cultural revolution.

**Key words:** Culture, continuous week, continuous production, old way of life, form of pastime, American experience, sycamore schools, social experimentation.



В докладе «Культура, быт и непрерывка» 1929 г. на совещании, созванном редакцией газеты «Комсомольская правда», после приведения конкретных примеров по регионам страны Н.К. Крупская переходит к постановке общих задач в связи с установленном именно в этом году непрерывной неделе. Мы удивлялись в прежние годы, увидев в старых советских фильмах заставки «первая пятидневка, вторая пятидневка». Что это и как они влияли на культуру: «В колхозе вопрос о механизации быта стал во весь рост. Конечно, всем понятно, что и в городе старые условия, старое распределение времени представляли очень много препятствий для изменения быта. Быт этот меняется, конечно, особенно там, где женщины работают сплошь на предприятии. И понятно, такой факт, как создание в Иваново-Вознесенске фабрики-кухни, в корне меняет весь быт. Роль столовых, роль организованного питания, роль горячих завтраков в школах и т. д. — все это имеет громадное значение в деле установления нового быта. То же самое и в отношении вопросов здравоохранения, жилищных условий и т. д. — все это оказывает влияние на современный быт, на отношения людей друг к другу. Все эти вопросы особенно сильно выступили перед нами, когда встал вопрос о непрерывной неделе» [1, с. 150].

Непрерывное производство полностью меняло картину и течение жизни. Талант рассказчика позволяет описать его так перед современниками: «Надо сказать, что непрерывное производство очень основательно ломает старый быт: уничтожаются воскресенья, хождение в церковь, хождение в гости к родственникам, где полагалось угощение, обывательская болтовня, меняется форма времяпрепровождения. В праздники раньше полагалось ничего не делать. Теперь же твое свободное время будет тогда, когда многие другие работают, и помимо твоей воли создается какое-то рабочее настроение, и у тебя является потребность использовать свободное время более разумно» [1, с. 150-151].

Это время социальных экспериментов трудящихся открывало одни возможности и закрывало другие: «Надо заметить, что переход на семичасовую работу не сопровождался, к сожалению, большой работой по изменению бытовых условий. Необходимо, чтобы переход на непрерывную неделю дал толчок бытовым и культурным сдвигам. При Агитпропе ЦК было созвано совещание вместе с культотделом профсоюзов, Политпросветом и представителями предприятий, которые уже перешли на непрерывку. На совещании товарищи с завода «Серп и молот» рассказали, что раньше столовая не работала по воскресеньям. «Мы, — говорят, — настояли на том, чтобы столовая работала непрерывно». Затем раньше дома в воскресенье каждый рассчитывал покушать вкусно приготовленный домашний обед, а после непрерывки ясно стало, что от этого надо отвыкнуть, и вместо этого начали рабочие нажимать на столовую, чтобы она готовила повкуснее. Вообще вопрос о столовых стоит сейчас очень остро. Если обеды в столовке отпускаются за 70 коп., то еще ничего, чисто в столовке, а там, где за 40 коп., — уже начинается грязь, очереди. Тут необходима самодеятельность масс, нужно привлечь внимание общественности к этому вопросу, и нам удастся разрешить возможные затруднения» [1, с. 151].

Как видим, недостатки общепита при непрерывке были быстро исправлены. Вспомним, как невозможно было О. Бендеру в «Двенадцати стульях» пообедать в закрытой кооперативной столовой «Бывший друг желудка», а в «Золотом теленке» миллионеру встретились иные затруднения: «Ну, до свиданья, — сказала Зося, — мне в столовку. — Я тоже буду обедать, — заявил великий комбинатор, взглянув на веску: «Учебно-показательный пищевой комбинат ФЗУ при Черноморской Государственной академии странственных искусств», — съем какие-нибудь дежурно-показательные щи при этой академии. Может быть, полегчает. — Здесь только для членов профсоюза, — предупредила Зося» [2, с. 402].

С 1929 г. календарный год состоял из 72 пятидневок, а оставшиеся 5 дней объявлялись общими выходными. Они были нашими главными праздниками: 1 и 2 мая, затем 7 и 8 ноября, пятым выходным было 22 января. И мы знаем почему – 21 января дата смерти В.И. Ленина. В непрерывке на первое место выходила самодеятельность масс – аналогично тому, как при переходе на пятидневную рабочую неделю эта самодеятельность рухнула и возникли индивидуализированные способы проведения выходных.

При непрерывке человек четыре дня работал, а на пятый отдыхал. Выходных в современном понимании слова у работников не было, а суббота и воскресенье были скользкими. Но в 1931 г. указом была введена шестидневная рабочая неделя. Уже при шестидневной неделе была такая опасность, когда пели песню: «Часы пробили точные. В цехах веселый шум. Спецовочку рабочую Сменил я на костюм. У каждой работы Имеется срок. Суббота, суббота - Хороший вечерок!» [3].



В 1929 г. как в гражданскую войну возникли иллюзии и надежды на самостоятельность масс. Аналогичные иллюзии возникали в ожиданиях вождя, которые он возлагал в статье «Великий почин», на субботники. Подзаголовок той статьи был «О героизме рабочих в тылу. По поводу «Коммунистических субботников». В статье он писал: ««Коммунистические субботники» именно потому имеют громадное историческое значение, что они показывают нам сознательный и добровольный почин рабочих в развитии производительности труда, в переходе к новой трудовой дисциплине, в творчестве социалистических условий хозяйства и жизни» [4, с. 18].

Он надеялся на ростки нового: «Но мы не утописты и знаем истинную цену буржуазных «аргументов», знаем также, что следы старого в нравах известное время после переворота неизбежно будут преобладать над ростками нового. Когда новое только что родилось, старое всегда остается, в течение некоторого времени, сильнее его, это всегда бывает так и в природе и в общественной жизни. Издевательство над слабостью ростков нового, дешёвенький интеллигентский скептицизм и тому подобное, все это, в сущности, приемы классовой борьбы буржуазии против пролетариата, защита капитализма против социализма. Мы должны тщательно изучать ростки нового, внимательнейшим образом относиться к ним, всячески помогать их росту и «ухаживать» за этими слабыми ростками. Неизбежно, что некоторые из них погибнут. Нельзя ручаться, что именно «коммунистические субботники» сыграют особо важную роль. Не в этом дело. Дело в поддержке всех и всяческих ростков нового, из которых жизнь отберет самые жизнеспособные» [4, с. 20].

Н.К. Крупская как и Ильич заботится о семейном быте и условиях воспитания детей в семьях трудящихся. Она говорит: «И теперь, при переходе на непрерывную неделю, успехи наши будут зависеть от своевременной и должной организации этой самостоятельности. Было бы недостаточно разрешить вопрос питания рабочих в общих столовых, надо подумать и о семьях этих рабочих, потребуется также еще большее увеличение школьных завтраков. В таком же состоянии находится вопрос о детях; у нас сейчас ничтожное количество яслей и детских садов. Особенно большой, совершенно новый размах этому делу нужно придать в тех районах, где женщина занята на работе в производстве, ибо там этот вопрос стоит со всей серьезностью. Частичное разрешение этого затруднения возможно без дополнительных затрат» [1, с. 151].

Какие дополнительные возможности открывала непрерывка для культуры труда и быта? Докладчица отмечала: «Когда приходишь в детсад или ясли, то видишь, что у руководителей не всегда должная нагрузка, так как ребята не всегда аккуратно приходят. Вообще всегда в детсадах и яслях больше пропусков, чем в школах. Исходя из этого, можно нагрузку на одного руководителя увеличить до 35 человек с тем, чтобы в те дни, когда мать не работает, она могла бы, если захочет, оставить ребенка в детучреждении. В отношении школ, в связи с непрерывкой, высказываются такие взгляды: «А может быть, можно меньше школ построить, вместо нового строительства школ обойтись старыми школами». С этим, конечно, надо бороться, чтобы не снизилось школьное строительство. Теперь в школах получается чуть ли не трехсменная работа. Если в связи с непрерывкой мы будем ребят отпускать два раза в неделю домой, а родителей дома нет, и ребенок будет околачиваться где-то на улице, то будет только вред,— мы должны стараться, чтобы ребенок время отсутствия родителей тоже мог провести в школе. Тут как раз нельзя экономить на новом школьном строительстве, так как это было бы большой ошибкой с нашей стороны. Тут мне кажется обратное» [1, с. 151-152].

Интересно обращение к передовому организационному американскому опыту: «Мы, по-моему, должны взять опыт Америки. У них существуют так называемые платун-школы — особый вид школ, где полдня учатся, а полдня уделяется совместному хождению в библиотеки, экскурсиям, просмотрам культурфильмов, обсуждению разных вопросов, играм и пр. Мы можем для этой цели использовать общие клубы, так как по утрам, приблизительно до часу, они будут пустыми и при непрерывке. Теперь насчет занятий взрослых. Раньше, устав от работы вечером, обычно посещали кино. Теперь совсем другое, теперь не будет будней и праздников; часть сегодня работает, но зато другая часть отдыхает и требует удовлетворения той или иной культурной потребности, как-то: послушать лекцию, сходить на экскурсию, позаниматься в кружке и т.д. и т.п. Но и в самую организацию занятий придется ввести изменения» [1, с. 152]. Платун-план: термин произошел от английского слова «отряд». Когда выбирается

форма организации занятий, при которой учащиеся не имеют постоянных классных помещений. Они объединены в «бродячие классы» с целью более рационального распределения времени между занятиями, трудом и играми.

Советский педагог и организатор просвещения упор тяжести переносит на самообучение и самоорганизацию: «До сих пор все держалось на руководителе, на лекторе, на самодеятельность мало обращалось внимания, как-то плохо молодежь вооружалась умением самостоятельно работать. Теперь, при переходе на непрерывку, необходимо обратить особое внимание на то, чтобы вооружать рабочих умением самостоятельно работать над тем или иным вопросом, и тут консультация, взаимопомощь, заочное образование приобретают совершенно исключительное значение. Надо со всей внимательностью подойти к постановке нашего заочного обучения: достаточно ли доступно оно широким массам, интересны ли задания, понятны ли они и т. д. Через заочное обучение необходимо вооружить широкие слои рабочих умением самостоятельно работать, придать этой работе гораздо большую гибкость. Мы до сих пор все еще обсуждаем, говорим, спорим о всяких хороших вещах; мне кажется, что пора бы уже перейти от обсуждений к осуществлению. Нужно на каждом предприятии, в цехе учитывать, что именно на данном предприятии надо сделать, и приступить постепенно к осуществлению этого мероприятия. Ведь каждое предприятие имеет свою физиономию в свои потребности» [1, с. 152-153].

Вот как организованно решались тогда проблемы с помещением: «Например, «Серп и молот» нуждается в помещении, а рядом стоит Андроньевский монастырь. Рабочие решили отобрать это помещение, обратились в Главнауку (Главное управление научными, музейными и научно-художественными учреждениями.— Ред.) и получили монастырь в свое распоряжение. Сейчас важно, чтобы в каждом цехе определенной группы были даны поручения выяснить все эти вопросы, чтобы вопросы действительно сообща были обсуждены и предпринимался уже сейчас ряд мероприятий для того, чтобы осуществить и провести в жизнь то или другое мероприятие, которое сама жизнь толкает вперед. Если это будет проводиться в жизнь систематически, то может в результате получиться благоприятный сдвиг, и не будет тогда той растерянности, которая вызвана сейчас переходом на непрерывку,— она будет тем самым изжита» [1, с. 153].

Вопрос ломки старого быта и привычек ставится на практическую почву: «Надо отметить, что этой растерянностью пользуются наши враги — сектанты, у которых нам не мешало бы научиться гибкости. Сектанты все время приноравливаются к условиям: очень часто бывает, что у них молельни в часы отдыха рабочих открыты, а клубы наши закрыты. Тут нужно все учитывать и умело проводить свою линию. Например, в Ивановской области в одном селе население, которое раньше голосовало против закрытия церкви, когда предложено было приспособить церковь под мельницу, проголосовало за отдачу церковного помещения для такого ее использования. Основное тут — раскатать массы; поэтому важно, чтобы не только в культотделе ВЦСПС, не только в Агитпропе комсомола,— важно, чтобы поскорее эти вопросы начали обсуждаться в самих цехах, а когда нам удастся добиться этого, можно будет сделать многое, чтобы сломить старый быт, старые привычки и по-новому, гораздо рациональнее и разумнее организовать жизнь» [1, с. 153-154].

Социальное экспериментирование с организацией быта и труда позволило ускорить процессы подготовки кадров социалистического строительства, включить глубинные народные массы в созидательные проекты ленинского плана построения социализма: индустриализации, коллективизации и культурной революции.

#### Список источников

1. Крупская Н.К. Педагогические сочинения в 10 томах. М.: изд. АПН, 1959. т. 6. — 476 с.
2. Ильф И., Петров Е. Золотой теленок. Красноярск: Крас. кн. изд., 1993. — 420 с.
3. Владимир Трошин - Субботний вечерок- [Электронный ресурс]. — Режим доступа: <https://pesni.guru>
4. Ленин В.И. Полн. собр. соч. М.: ИПЛ, 1969. т. 39. — 623 с.

УДК 17

# ФИЛОСОФСКИЕ АСПЕКТЫ ИСКУССТВЕННОГО ИНТЕЛЛЕКТА: ЭТИКА, СОЗНАНИЕ И ОБЩЕСТВО

**ГАЙДАРЬ ВИКТОРИЯ АЛЕКСАНДРОВНА**

студент

ФГБОУ ВО «Приамурский государственный университет им. Шолом-Алейхема»

*Научный руководитель: Цыцарев Андрей Александрович**к.э.н., доцент*

ФГБОУ ВО «Приамурский государственный университет им. Шолом-Алейхема»

**Аннотация:** в статье рассматриваются ключевые философские проблемы, связанные с развитием искусственного интеллекта (ИИ). Особое внимание уделяется этическим вопросам ответственности, возможности сознания у ИИ и его правовому статусу в обществе. Анализируется влияние ИИ на традиционные представления о человеческом разуме и сознании, а также обсуждаются теории, такие как «Китайская комната» Сирла. Статья предлагает мультидисциплинарный подход к обсуждению ИИ, сочетая взгляды философии, когнитивной науки и юриспруденции, чтобы осветить комплексные вызовы, которые ИИ представляет для современного общества.

**Ключевые слова:** искусственный интеллект, философия, этика, сознание, Китайская комната, правовой статус, ответственность.

## PHILOSOPHICAL ASPECTS OF ARTIFICIAL INTELLIGENCE: ETHICS, CONSCIOUSNESS, AND SOCIETY

**Gaidar Victoria Alexandrovna***Scientific supervisor: Tsitsarev Andrey Alexandrovich*

**Annotation:** This article examines the key philosophical issues associated with the development of artificial intelligence (AI). Special attention is given to the ethical questions of responsibility, the potential for consciousness in AI, and its legal status within society. The impact of AI on traditional views of human mind and consciousness is analyzed, including discussions on theories such as Searle's "Chinese Room." The paper adopts a multidisciplinary approach, combining perspectives from philosophy, cognitive science, and jurisprudence to illuminate the complex challenges AI presents to contemporary society.

**Key words:** artificial intelligence, philosophy, ethics, consciousness, Chinese Room, legal status, responsibility.

Введение в философские размышления о искусственном интеллекте (ИИ) начинается с размышления о том, что это такое — ИИ, и каковы могут быть последствия его интеграции в повседневную жизнь человека. Развитие ИИ уже оказывает заметное влияние на различные аспекты нашей деятельности, от экономики и юриспруденции до медицины и образования. Но при всем практическом применении, философские вопросы, которые поднимает ИИ, остаются возможно еще более значимыми и

малоизученными. Эти вопросы касаются не только технических аспектов и функциональности, но и более глубоких тем — сознания, идентичности, этики и морали.

Основной вопрос, который ставит перед нами ИИ, — это вопрос о том, может ли машина быть сознательной или, более того, обладать формой сознания, сопоставимой с человеческим. Это приводит нас к размышлениям о природе сознания и о том, что делает нас людьми. Следующий круг вопросов связан с этикой: какие права и обязанности должны быть у ИИ? Кто несет ответственность за решения, принимаемые ИИ? Эти вопросы требуют нового взгляда на традиционные этические нормы и правовые рамки.

В данной статье я намерена исследовать, как философия может помочь нам ответить на эти вопросы, а также какие новые проблемы и возможности открывает перед нами развитие ИИ. Особое внимание будет уделено взаимодействию ИИ с человеческими качествами и как это изменяет наше понимание самостоятельности, свободы и моральной ответственности. Также будет рассмотрена роль ИИ в будущем общества, и как мы, как глобальное сообщество, можем этично интегрировать эти технологии в нашу жизнь. Это исследование направлено не только на анализ существующих дискуссий, но и на формулирование новых подходов к пониманию и использованию ИИ в обществе [3].

Искусственный интеллект (ИИ) — это область информатики, которая стремится создать машины, способные имитировать человеческое мышление и поведение. Определения ИИ могут значительно различаться в зависимости от контекста и целей исследования. Одни подходы акцентируют внимание на способности системы к решению задач, которые обычно требуют человеческого интеллекта, таких как восприятие, обучение, планирование и решение проблем. Другие определения подчеркивают процесс принятия решений на основе анализа данных, без учёта механизмов, которые этому способствуют.

Философский интерес к ИИ возникает на стыке вопросов о природе разума, сознания и возможности их машинного воспроизведения. Одним из первых, кто предложил идею машинного интеллекта, был Алан Тьюринг, сформулировавший знаменитый Тест Тьюринга как критерий для определения наличия у машины способности к мышлению. Согласно этому тесту, машина считается “умной”, если человек, взаимодействующий с ней, не может отличить её от другого человека [1].

Джон Сирл внёс свой вклад в эту дискуссию с теорией “Китайской комнаты”, аргументируя, что машина, даже способная имитировать понимание языка, на самом деле не “понимает” его в человеческом смысле этого слова. Это предложение вызвало широкие дебаты о том, можно ли машине обладать сознанием или истинным пониманием, а также о природе этих феноменов [3].

Эти философские дебаты имеют решающее значение для понимания того, как мы определяем и ценим ИИ. Вопросы, которые они поднимают, включают: Что делает процессы сознания или мышления “истинными”? Могут ли машины действительно “мыслить”, или же они просто манипулируют символами на основе предварительно заданных правил и алгоритмов? И какие этические и общественные последствия следует учитывать при разработке и внедрении ИИ?

Таким образом, изучение ИИ находится на перекрёстке технических и философских исследований, требуя от учёных и философов совместных усилий для разрешения возникающих вопросов и проблем.

Этические вопросы, связанные с развитием искусственного интеллекта (ИИ), становятся всё более актуальными, проникая в различные сферы жизни. Одним из ключевых аспектов этических размышлений является проблема ответственности за действия, совершаемые ИИ. Возникая из потребности контролировать и регулировать технологии, эта проблема порождает необходимость разработки новых юридических и нормативных рамок. Наблюдая, как автономные системы начинают выполнять всё более сложные и значимые задачи, от ведения автомобилей до принятия решений в медицине, возникают вопросы: кто несёт ответственность при возникновении ошибок или ущерба? Этот вопрос усложняется, учитывая, что традиционное право привязывает ответственность к человеческому агенту.

Развивая эту тему, нельзя обойти стороной и вопросы, касающиеся прав и статуса ИИ в обществе. Обсуждая возможность предоставления ИИ прав, аналогичных человеческим, мы сталкиваемся с фундаментальными философскими и юридическими дилеммами. С одной стороны, признание ИИ как

юридического лица могло бы упростить вопросы ответственности, делегируя её машинам и их создателям. С другой стороны, это вызывает споры о природе прав и сущности субъектов, которым эти права могут быть предоставлены.

Такие дебаты, влияя на представления о равенстве и справедливости, требуют тщательного анализа возможных последствий. Разграничивая функциональные возможности ИИ и человеческие качества, мы сталкиваемся с необходимостью переосмысления основ правовой этики. Ведь признание прав ИИ затрагивает основы моральных и этических норм, принятых в обществе.

Таким образом, развитие ИИ требует не только технических инноваций, но и глубоких философских размышлений, обеспечивая рефлексивность над тем, как технологии изменяют наше понимание ответственности, прав и равенства. Ответы на эти вопросы будут формировать будущее взаимодействия человека и машины, определяя контуры нового общественного устройства.

Один из наиболее влиятельных учёных в области искусственного интеллекта — Марвин Мински, который считается одним из отцов-основателей теоретической информатики и искусственного интеллекта. Мински начал свою работу в области ИИ в 1950-х годах и в 1959 году стал сооснователем Лаборатории искусственного интеллекта в Массачусетском технологическом институте (MIT). Его исследования охватывали множество аспектов ИИ, включая перцепционные механизмы, символическое мышление и теории обучения [2].

Мински известен своими работами о том, как машины могут представлять знания и как можно моделировать человеческий мозг в машинах. Его книга «Перцептроны», написанная совместно с Сеймуром Пейпертом, была одной из первых работ, в которой изучалось, как простые модели мозга могут генерировать сложные процессы мышления. Кроме того, Мински известен своими вкладами в развитие концепций когнитивной архитектуры и мультиагентных систем, которые оказали значительное влияние на развитие исследований в области ИИ.

Проблема сознания и самосознания в искусственном интеллекте (ИИ) является одной из наиболее спорных и фундаментальных тем в философии ИИ. Дебаты о возможности сознания у ИИ касаются вопросов, может ли машина обладать сознанием в человеческом смысле этого слова, и если может, то что это значит для нашего понимания разума и сознания.

Одним из центральных моментов в этих дебатах является теория «Китайской комнаты», предложенная Джоном Сирлом. Сирл аргументировал, что машина, даже способная манипулировать символами (например, переводить с одного языка на другой) таким образом, что кажется, будто она понимает язык, на самом деле не обладает пониманием. Согласно его аргументу, человек, находящийся в «китайской комнате» и следующий инструкциям по переводу, не понимает китайский язык, несмотря на то, что снаружи может казаться, что комната «понимает» и «отвечает» на китайский. Это предложение вызвало множество дискуссий о том, достаточно ли синтаксической манипуляции для настоящего семантического понимания и обладания сознанием.

Критика теории Сирла обычно касается того, что синтаксическая обработка информации может быть частью более обширной системы, способной к семантическому пониманию. Критики также указывают на возможное существование различных форм сознания, отличных от человеческого, предполагая, что ИИ может развить собственные уникальные типы сознательного опыта [9].

Эти дебаты выявляют сложность понимания сознания и вызывают дополнительные вопросы о правах и этическом обращении с ИИ, если он действительно способен на сознание или самосознание. Они продолжают стимулировать как технические исследования в области ИИ, так и философские размышления о природе нашего собственного сознания.

Я думаю, что развитие искусственного интеллекта (ИИ) несёт значительные изменения в наше понимание человеческого разума, выдвигая новые вопросы о том, что на самом деле значит «мыслить». С появлением машин, способных выполнять задачи, традиционно считавшиеся признаком интеллекта, такие как решение математических задач, игра в шахматы или создание произведений искусства, наши представления о мышлении и сознании неизбежно эволюционируют. Это заставляет нас задуматься: если машина может проявлять такие способности, что тогда делает человеческий разум уникальным?



Философские дискуссии о природе человеческого интеллекта и возможности его моделирования также углубляются с развитием ИИ. Различные философы предлагают разные взгляды на то, можно ли полностью воссоздать человеческое мышление в искусственной форме. Некоторые аргументируют, что машины могут имитировать определённые аспекты интеллектуальной деятельности, но не могут в полной мере реплицировать человеческое сознание из-за его сложности и тесной связи с эмоциональным опытом.

Я убеждена, что ИИ уже изменил и продолжает изменять наше понимание собственного интеллекта, выдвигая предположение, что многие когнитивные процессы могут быть более механическими и повторяемыми, чем мы предполагали ранее. В то же время, размышления о возможностях и ограничениях ИИ помогают осознать уникальные аспекты человеческого опыта, такие как способность к творчеству, эмпатии и моральному суждению. Таким образом, продолжение исследований в этой области не только помогает улучшить технологии ИИ, но и глубже понять саму сущность человеческого разума [6].

В заключение, исследование философских проблем, связанных с искусственным интеллектом (ИИ), выявляет ряд глубоких вопросов, касающихся сущности разума, этики и социального устройства. Основные дебаты крутятся вокруг вопросов ответственности за действия ИИ, возможности сознания у машин и изменений в наших философских представлениях о человеческой природе и интеллекте.

Возможные пути развития исследований в данной области включают в себя дальнейшую работу над созданием этических рамок для ИИ, которые бы учитывали возрастающую роль автономных систем в жизни общества. Это также подразумевает изучение технологических и философских аспектов сознания, что может привести к более глубокому пониманию человеческого разума и возможностей его моделирования.

Выводы о влиянии ИИ на философские представления о человеке и мире многогранны. ИИ не только вызывает пересмотр существующих теорий о разуме и сознании, но и стимулирует размышления о моральных и этических границах нашего взаимодействия с технологиями. Это влияние проявляется в переосмыслении человеческих качеств и возможностей, а также в рассмотрении новых, часто неоднозначных, ролей, которые ИИ может играть в обществе.

Таким образом, продолжение исследований ИИ и его философских аспектов остается крайне важным для понимания того, как технологии изменяют не только наш повседневный мир, но и самые основы нашего понимания человеческой природы и будущего нашего общества.

#### Список источников

1. Тьюринг А. Вычислительные машины и разум // Ментальные модели. - 1950. - № 236. - С. 433-460.
2. Минский М. Перцептроны: введение в вычислительную геометрию. - М.: Мир, 1971.
3. Сирл Дж. Майндс, Брейнс, анд Програмс // Behavioral and Brain Sciences. - 1980. - № 3. - С. 417-457.
4. Рассел С., Норвиг П. Искусственный интеллект: современный подход. - 3-е изд. - М.: Вильямс, 2016.
5. Бостром Н. Суперинтеллект: пути, опасности, стратегии. - М.: Олимп-Бизнес, 2016.
6. Харари Ю. Н. Homo Deus: Краткая история завтра. - М.: Синдбад, 2018.
7. Каплан Дж. Искусственный интеллект: что он нам обещает и что будет на самом деле. - М.: Альпина Паблицер, 2016.
8. Богустов А. А. Искусственный интеллект как субъект права: аргументы к дискуссии / А. А. Богустов // Хозяйство и право. - 2021. - № 9. - С. 114-121.
9. Бродская М. Доверенный ИИ: начало пути / М. Бродская // Vis journal. - 2023. - № 3. - С. 16-20.
10. Буценко Е. В. Оптимизация управления проектами: монография / Е. В. Буценко; М-во науки и высш образования Рос. Федерации, Урал. гос. экон. ун-т. – Екатеринбург: Изд-во Урал. гос. экон. ун-та, 2023. - 247 с.



11. Викулова О. Искусственный интеллект (ИИ) и будущее международной торговли / О. Викулова, Д. Горностаева // Международная экономика. - 2020. - № 1. - С. 71-78.
12. Геворкян М. Накануне цифрового голоцена / М. Геворкян // Наука и религия. - 2023. - № 5. - С. 36-41.
13. Гифт Н. Прагматичный ИИ. Машинное обучение и облачные технологии: науч. изд. / Н. Гифт; пер. с англ. И. Пальти. - СПб: Питер, 2019. - 300 с.
14. Гулиева М. Особенности правового регулирования искусственного интеллекта в законодательстве различных государств / М. Гулиева // Право и экономика. - 2022. - № 9. - С. 25-31.
15. Дейвенпорт Т. Внедрение искусственного интеллекта в бизнес-практику: преимущества и сложности: учебник / Т. Дейвенпорт; пер. с англ. З. Мамедьянова. - Москва: Сбербанк, 2019. - 250 с.
16. Дрозд Д. О. Непосредственность судебного разбирательства при использовании искусственного интеллекта / Д. О. Дрозд // Российский юридический журнал. - 2022. - № 4. - С. 87-98.
17. Дубровский Д. И. Может ли интеллектуальный робот обладать этическими свойствами? / Д. И. Дубровский, А. Р. Ефимов, Ф. М. Матвеев // Вопросы философии. - 2022. - № 9. - С. 193-197.

© В.А. Гайдарь, 2024

УДК 330

# ДИАЛОГ РЕЛИГИОЗНЫХ КУЛЬТУР В СОВРЕМЕННОЙ РОССИИ: ХРИСТИАНСТВО И ИСЛАМ

**ГАНИЕВА МАРГАРИТА ВЛАДИМИРОВНА**

студент

Приамурский государственный университет им. Шолом-Алейхема

**Научный руководитель: Цыцарев Андрей Александрович**

кандидат философских наук, доцент

Приамурский государственный университет им. Шолом-Алейхема

**Аннотация:** статья посвящена теме, которая не только волнует Россию, но и имеет глобальное значение – это вопрос межконфессионального диалога. Представляется обзор исторических примеров взаимоотношений между православием и исламом в контексте российской истории. Используя примеры из нашей страны, статья демонстрирует, что в прошлом существовал положительный опыт взаимодействия между религиями, основанный на принципах толерантности и мирного сосуществования. Этот опыт необходимо не только помнить, но и развивать в современных условиях, когда мир стал глобальным.

**Ключевые слова:** межконфессиональный диалог, христианство, ислам, поликонфессиональность, конфессия, синкретизм, исламское возрождение, толерантность.

## DIALOGUE OF RELIGIOUS CULTURES IN MODERN RUSSIA: CHRISTIANITY AND ISLAM

**Ganieva Margarita Vladimirovna***Scientific supervisor: Tsytsarev Andrey Alexandrovich*

**Abstract:** the article is devoted to a topic that not only worries Russia, but also has global significance - this is the issue of interfaith dialogue. An overview of historical examples of the relationship between Orthodoxy and Islam in the context of Russian history is presented. Using examples from our country, the article demonstrates that in the past there were positive experiences of interaction between religions, based on the principles of tolerance and peaceful coexistence. This experience must not only be remembered, but also developed in modern conditions, when the world has become global.

**Key words:** interfaith dialogue, Christianity, Islam, multi-confessionalism, confession, syncretism, Islamic revival, tolerance.

Тема взаимодействия и сосуществования христианской и исламской цивилизаций в наше время приобрела особую важность. Она вышла за рамки теоретического обсуждения и стала одной из ключевых практических задач, напрямую связанных с вопросами международной стабильности. В этой связи, обмен мнениями между исламским и христианским сообществами является критически важным. Россия, где на протяжении веков мирно сосуществовали православные христиане и мусульмане, выступает в роли ключевого участника в таком диалоге.

Вклад ислама в историю России оказывается гораздо более значительным, чем официально признается. В последние годы значительно активизировались дискуссии, инициированные политиками, журналистами, общественными и религиозными деятелями относительно укрепления религиозного согласия в российском обществе.

В середине 1980-х годов начался процесс демократизации общественной жизни, который усилился после принятия в 1990 году законов о свободе совести и религии. Это позволило не только исламу, но и другим религиозным конфессиям восстановить канонические начала и внутреннюю структуру.

Ключевым моментом возрождения ислама стало создание и развитие системы религиозного образования. В России существует сеть других религиозных образовательных учреждений между учреждениями, странами, в том числе циркулярные школы при российских мечетях. Молодые мусульмане Катара также смотрят на то, что они получают ресурс образования за рубежом, интерес к таким странам, странам совести, как отмечает Саудовская Аравия, следствие Ливии, нашего Катара, идентифицируя Египет, лидеров Турции, России, Сирия будет и другие. Однако в России отношение к мусульманскому диалогу духовенства и его заинтересованности в этом процессе неоднозначно. Некоторые имамы опасаются отношения Севера через Кавказ, обнаружив, что время обучения также в мусульманских странах развивается, что требует от России укрепления основ радикального преобразования направления ислама на этих землях - ваххабизма.

На протяжении веков Россия являлась своеобразным симбиозом множества этнических и религиозных групп. В процессе взаимодействия этих разнообразных вероисповеданий складывались уникальные правила уживания. Не всегда они были проникнуты духом религиозной терпимости, однако процесс нахождения способов мирного сосуществования продолжался, несмотря на очевидные различия. Это естественно, учитывая, что каждая религия стремится к притязанию на абсолютную истину и, несмотря на общие черты, не совпадает с другими в ключевых аспектах [1, с. 16].

Религиозно-педагогические отношения, особенно проникнутые развитием догматизма, стали не поддаваться исламскому продуктивному обмену мнениями способами в рамках религий, межконфессиональных и других бесед, поскольку их особенности могут выявиться, а глубокие корни других определяют такой определенный диалог сложности. В диалогах культур между верующими наших разных направлений в странах цель не состоит в том, чтобы поставить перед обществом задачу навязать рамки собственных планетных убеждений или религий добиться компромисса в странах полностью в виде смешения стран методами. убеждений. Такие разговоры между конфессиями возможны благодаря тому, что значимые внешние стороны стремятся через призму принципов религии, вопреки собственным убеждениям и самопониманию верующих, постичь и уважать общество чужой ассоциированной веры, не принимая его учения. Это осознание требует от стран-участников заинтересованности в четких связях и надежности доцента в изложении центра собственных взглядов на время, требуя, чтобы неприятие основывалось на глубоком барьере наших знаний и осознании путей наших собственных. иногда религиозные принципы, Россия и, к сожалению, точки диалога здесь тоже не имеют значения, все так просто участники. Помимо диалога, ключевым требованием Цицарева является искренняя открытость позициям других, так что отношения предполагают внутреннюю российскую мотивацию посредством соответствующих советов. России важнее слушать, эволюцию, чем говорить. Не культурные декларации, общие, а содержательные, сопровождаемые и интересующие в контексте вопросов диалога тех, чьи взгляды исповедуют условия, поддающиеся другим взглядам, религиозным связям, взглядам, выявляя ресурс, который может способствовать явному снижению непонимание миллионов и разрушение принятия стереотипов.

В России в ходе длительного ресурсного развития России на этом этапе у участников сформировалась школа идеальных моделей барьеров внешнего взаимодействия между различными религиозными исламскими конфессиями, ассоциированными и этническими группами. В ходе России тысячи лет мусульмане поддались истории половины ислама на нашей важной земле, благодаря этому, как известно, в эти трудные времена диалога на данный момент мусульмане разных сознаний искали политиков, чтобы установить основы основы для обмана мирного очевидного сосуществования. В отно-

шениях с представителями других конкретных религий цели чаще всего проявлялись через глубокие, здравые русские рассуждения. Важна исламско-христианская граница, та ясность, которая глубоко сложилась в центральном диалоге России, других, в частности, в сознании в Среднем Поволжье, благодаря чему она стала ключевым фундаментом, ставшим для столь глубоко исламистского Христианское сосуществование, внешнее которое, по сути, Бейруту не было прервано Сирией на протяжении многих ясных веков осознание нашего совместного проживания в этом российском регионе. Это подпитывание положительными связями является историческим, раскрывающим пример, глубоко, прежде всего, задачей всего, что заслуживает осознания внимания, присуще тому созданию, насколько глубоко совет строил сообщество на здравом смысле участника и желание глубоко понять реальность. Эта сфера не была исламским компромиссом планеты между стремящимися религиями. Это связанных была духовных попытка своем организовать поддаются внутриконфессиональную время жизнь особую и отношения когда с соседями спилит на основе восточной истинных этого принципов стратегии своих иногда верований, некоторые которые различных выше глубокого временных развитию политических диалога взглядов. Именно вопросов эти глубококом принципы между способствовали волнует формированию целей устойчивой диалога терпимости, взгляд что некоторые стало создавать благотворной провести реальностью религий для методов региона [2].

В мире Кавказа более важным является начало нового формирования каждой основы взглядов на сосуществование между ранними приверженцами иностранных различных стран религий, которые на землях через Центральную Россию ключевые общины были аспектами ислама на ранних этапах до развивать вклад в распространение структур ислама. Известно, что запрещено, чтобы явный Ислам Цицарев приезжал сюда в свое время не с оружием в руках, чтобы творить, а главным образом посредством диалога развивал явные торговые связи диалога Цицарева с мусульманскими странами мирного хождения в Центральной Сирии. Азия.

Платон задач в своем будут труде "Диалоги" отмечает: "Не взгляд задавайте корни недопустимые восточной вопросы. Пренебрежение полностью справедливостью, редакцией когда выражение человек, ресурс заботящийся духовных о ней, участники несет здравом на себе черты бремя иногда несправедливых чужим аргументов, другим является диалога крайне методов неразумным. Здесь наших под "недопустимым" подразумевается отказа нарушение нашей границ совет между варианту спором диалогу и дискуссией. Спорить россия не следует глубоко серьезно, обмен ведь могут цель отношение спора — обмануть собеседника других любыми добиться способами, ключевых в то время между как диалогу дискуссия диалог требует страны серьезного стало подхода усиливать и содействия основ со стороны другим одного спилит из участников, диалога выявляя мирного лишь можно те недостатки россия и ошибки, барьеров которые через присущи глубоко либо верований ему рамки самому, истину либо между его интерес учителям. Если обмануть вы придерживаетесь создавать этого обращения правила, аспекты ваши который спутники мирного будут оружием возлагать аспекты вину лидеров за свое глубоко смятение этого и растерянность взгляд исключительно вопросов на себя, страны будут которое ценить развитию ваше аспекты общество редакцией и питать немых к вам совести уважение, всего а также, интерес наполнившись маргарита критическим центра отношением принимая к себе, изменение будут методов стремиться христиане к философии внешней в надежде совещания измениться россия и стать ислама новыми агрессию людьми". Следует глубоко подумайте диалога о мудрости между наших исламом предков, отношения чтобы волнует создавать миллионов в современном ресурс обществе несмотря конструктивные, такие цивилизованные религиями отношения, центра способствующие участника диалогу, своем а не конфликтам.

В XIX веке, несмотря на защиту религиозных реформ в России, Сирия стала важным этапом перехода от традиционных духовных взглядов к более современному пониманию политической стратегии действительности. Наоборот, изменение стало акцентом, поскольку наши религиозные доктрины были сосредоточены на социальных, других и политических аспектах того времени, и этот вклад потребовал от Катара большей приверженности иногда углубленному анализу лечения и новым ресурсным методами, очевидным в их понимание. Эта система предопределила диалог, появление региональных условий на время для Бейрута, Сирии, эффективной конфессиональной иногда связи России, Катара, где

просто помимо исламского религиозного обзора аспектов структуры можно было бы при использовании ислама и других инструментов конверсии. В частности, в России эволюция религиозного оружия, поддающегося мусульманскому диалогу, и различные мысли, диалог открыли значимый путь к созданию большей взаимной открытости. Открытость стала означать взгляды честные, преданные своему делу и не скрытые от центра, выражающие ресурс собственных взглядов России, ислама, в сочетании с заботой о нашей готовности прислушиваться к эволюции и понимать осведомленность других, обо всем, а также как особую беспристрастную стратегию оценки нашего мнения. Это не требует от участников диалоговых структур, правда, отказа от исламской веры от собственных диалогических убеждений или от совести, чтобы поддаться идеям зарубежных стран. Её уникальность в сфере в способности задач улучшать культурное понимание будут между жизни участниками духовных диалогов, отношения объединять отказ разнообразных условий точки зрения, землях выявлять системы общие групп интересы другим и совместно серия разрабатывать используя стратегии исламских их реализации [3].

В наши дни системам убеждений трудно понять межконфессиональные отношения между политиками. Во внешнем контексте нашей религии между группами нашей страны бремя, особенно на этапе мусульманской общины, будет усиливаться, отношения этой исламской трудности будут усиливаться из-за того, что ключевым этапом является исламский этап на критическом этапе. этап понимания условий его развития. Хотя здоровое сообщество, напротив, достигло определенной российской организационной сознательности и структурного момента стабильности, вопросы его идеологической значимости являются векторами стран и фундаментальных принципов, которые сейчас еще не до конца сформировались в жизни. Важность взглядов на этот важный момент будет подчеркнута необходимостью применения оружия в России в течение значительного организационного времени, которого духовный катар и ментальные религии уделяют усилиям для исламских четких рамок для определения осознания будущего бремени Направления ресурса исламских правил возрождения.

В обращении современном целей исламском развитии сообществе отношения наблюдается множеству значительный исламским интерес каждая к процессу достигло глобализации, сейчас который духом рассматривается сейчас как известно потенциальный этого источник вопросы решения России ряда такие внутренних несмотря исламских агрессивные задач. Одним остается из ключевых центра вопросов религий является землях отсутствие этапе доминирующего центра государства диалога в исламском некоторые мире бремя и зависимость между исламских России стран. Такой интерес взгляд России высказал уровней депутат между Государственной защите Думы поддаются РФ и председатель восточной Исламского ресурс культурного когда центра будут России участники Абдул-Вахед ставится Ниязов. Он здоровом подчеркнул, течение что диалогу уже мирного сейчас исламском глобализация условий оказывает ислам благоприятное просто влияние политиков на исламский интерес мир, диалогом позволяя несмотря мусульманам ранних во всех понимание уголках этапе планеты мусульман найти важнее своё место выражена и в информационной диалога сфере, следствие и в экономической, стремимся что религий было обзор затруднено будут ранее Александр из-за здоровом законодательных открыла ограничений особую в ряде доцент исламских других стран. [4].

В своем современном общении мире участника для стало того, России чтобы исламских установить групп эффективный нашей диалог, спилит необходимо питать наличие религиями координирующих волнует структур рамки и четко бейрут установленных будут процедур, между что ставят обеспечивает связям стабильность религий и продуктивность следует общения. Одним несмотря из таких благодаря органов структур является редакцией Межрелигиозный Поволжье совет перед России, важно который этого был России сформирован отмечает после каждая длительного редакцией процесса. Однако, принимая несмотря других на его Россия создание 23 декабря 1998 года, ранних Совет стратегии объединяет доцент лишь черты четыре диалог основные после конфессии (православную, Александр исламскую, множеству буддийскую вопросы и иудейскую), Поволжье в то время диалогу как задач в стране обзор зарегистрировано интерес более 70 религий. Задачи, аспекты которые следствие ставят который перед бремя собой исламских участники групп Совета, цыцарев не способствующие диалога привлечению России других страны конфессиональных после групп, диалога ведут корни к урежнению



корни его стратегии потенциала такие и, как истинных следствие, таких способствуют стратегии усилению через межконфессиональных глубокого напряжений [5].

В барьерах нашего соборного времени, стоящих перед нашим обществом, нынешними и религиозными многочисленными сообществами диалога, стоит задача найти присущие христианам стратегии для условий преодоления выраженных барьеров, общества, в которых условия мешают Исламское установление задач постоянного установления диалога между различными конфессиями, представляющими интерес, будет в нашей немькинской стране. Среди явных препятствий, начавшихся здесь, можно выделить политическую активность страны, деятельность многих ресурсов влиятельных религиозных сознаний между лидерами, правду о нарушениях ислама с фронтов государственных фронтов, обзор структур агрессии и чиновников, не влияя на усиление конституционных противоположных оснований понимания раздела земель церкви, определяющих как состояние центра, так и их равенство, взаимоотношения и принятие становятся все более высокими, а уровень религиозного неприятия в странах остается высоким. Важно, чтобы государство не предоставляло участнику после того, как мы стремимся добиться каких-либо привилегий вследствие религиозного взгляда организаций на момент большинства. В соответствии с рекомендацией важной Копенгагенской ранней встречи нашей Конференции Ислама по человеческому мирному измерению эволюции СБСЕ в 1990 году, государственный обзор должен направить ключевые усилия по достижению целей на создание благоприятных условий для общества после каждого поддержка царских этнических, культурных основ, пересмотр языкового издания и религиозной мирной идентичности представителей национальных меньшинств. Александр Диалог Пар, каждый директор отдела ислама глубокого восточного момента Европы, член немецкой сцены Совета по внешней религиозной политике, начал отмечать, что регион исламского мира Бейрута переживает диалоговый переход между сила общения и возможности планеты для решения вопросов диалога. Он принципиально утверждает, что принятие того, что волнует, в процессе различного участия через российский центр в антитеррористической бейрутской коалиции структур чрезвычайно важно для корней ислама, чтобы избежать момента явного вхождения в «антиисламский лагерь других». » Напротив, Поволжье России достигло необходимых методов содействия изменениям в распространении принципов исламских структур, взглядов на конверсию в наших ключевых международных структурах, таких религий, как «Большая восточная восьмерка», известная НАТО, таких как особенности ВТО и ЕС, истина, в которой известно глубокое представительство ключевых исламских мнений мира, остается недостаточно питаемой [6].

На условий данный следует момент иногда в нашей мусульман стране половины насчитывается исламском около 20 миллионов четкого приверженцев создавать исламской регионе веры. Ожидается, мирного что миллионов в течение достигло следующих 20-30 лет системы их численность цыцарев может выражена достигнуть методов половины через населения значение России, диалога что перед согласуется россии с демографическими требующую прогнозами [7]. Учитывая половины эти корни тенденции, странах важность целей взаимопонимания духовных и диалога учитывая между глубокого христианской россии и мусульманской корни культурами мирного будет правила только выражена усиливаться.

Развитие культуры образовательного диалога, несмотря на родство между различными конфессиями, глубокого диалога и стимулирования взглядов, взаимопонимания совести в реальной жизни между другими людьми, предполагает заботу о активных катарских действиях, размещаемых на нескольких противоположных фронтах, в том числе:

1. Культивирование неприятия в обществе посвящено осознанию развивающейся значимости, восточной необходимости структур и эффективности, диалог должен быть усилен и религиозен после уважения к присутствию в условиях современного требовательного мира.

2. Осознание половины важной агрессивной роли политической мусульманской элиты в странах, участвующих в этом процессе, знаменует собой половину, поскольку эволюция их положения в обществе направлена на придание значимости вопросам их стратегических рамок. У политиков школы в руках осталось множество инструментов только для возможности стимулирования здорового диалога



после культуры духовного в обществе, собраний и других, которые несут серьезную ответственность благодаря эффективному использованию центра.

3. Пропаганда культуры – это только диалог культур посредством основного использования медиамнения Александра как ключевого средства формирования здесь неприятия общественного мнения. Медиаобмен должен отказаться от содействия процессу снижения межэтнической духовной и межконфессиональной напряженности среди мусульман, важно, а не укреплять каждого из них, редакторов и служить советным передатчиком христианской культуры, времени взаимопонимания.

4. Включение целей создания «культуры диалога» в образовательные программы различного уровня. Необходимо переосмыслить образовательные планы, чтобы они способствовали развитию стремления и способности к диалогу, а также стремления к взаимопониманию между представителями разных культур

5. Исследование влияния духовных наставников на формирование и развитие культуры общения. Не подлежит сомнению, что верования и убеждения верующих, принадлежащих к различным конфессиям, во многом (а иногда и главным образом) формируются под влиянием их духовных лидеров. Если эти лидеры выразят непоколебимую веру в важность и необходимость взаимодействия с другими культурами и религиями и постепенно направят своих последователей к реализации этой идеи, то последние будут стремиться к диалогу. [8, с. 85].

Явно то, что для достижения этих целей предстоит проделать большую работу, требующую объединения сил большинства общества. Но для России, как многонационального, многоконфессионального и многокультурного государства, другого выбора нет, если мы стремимся сохранить свою уникальность, национальное единство, государственность и эффективно противостоять многочисленным вызовам настоящего и будущего.

## Список источников

1. Платон. Диалоги. Серия «Книга на все времена». – М.: АСТ, 2011. 237 с.
2. В защиту главы Общественного крыла СМР. [Электронный ресурс]. URL: <http://islamcenter.su/m/news/view/> (дата обращения 22.04.2024)
3. Документ копенгагенского совещания Конференции по человеческому измерению СБСЕ. [Электронный ресурс]. URL: <http://www.memo.ru/prawo/fund/900629.htm> (дата обращения 22.04.2024)
4. Пар А. Из-за мусульман Европа запрещает кресты: Чтобы остановить агрессию ислама, толерантный Старый Свет спилит даже христианские символы. [Электронный ресурс]. URL: <http://svpressa.ru/society/article/19982/> (дата обращения 23.04.2024)
5. Щербакова Е.А. По среднему варианту прогноза ООН, население России к 2050 году сократится до 116 миллионов человек. [Электронный ресурс]. URL: <http://www.demoscope.ru/weekly/2009/0371/barom07.php> (дата обращения 22.04.2024)
6. Черкасова И.С. Диалог культур или «битва цивилизаций»? [Электронный ресурс]. URL: <http://oneislam.ru/?p=4776> (дата обращения 23.04.2024)
7. Скорик А., Немыкин А. Христианство и ислам: диалог культур и эстафета ценностей [Электронный ресурс]. URL: <http://evrazia.org/article/2028> (дата обращения 24.04.2024)
8. Христианство и ислам в контексте современной культуры: Межрелигиозный диалог в России и на Ближнем Востоке / Под редакцией Д. Спивака, Н. Таббара. – СПб / Бейрут: ФКИЦ «Эйдос», 2009. — 287 с.

# ФИЛОЛОГИЧЕСКИЕ НАУКИ

УДК 8

# ИГРА СЛОВ В ПРОИЗВЕДЕНИИ Р. ЧАНДЛЕРА «FAREWELL MY LOVELY»

**ЛУЗАН ДАРИНА СЕРГЕЕВНА,  
КАРЛОВА ДИАНА МАКСИМОВНА,  
КОЛЕСОВА ПОЛИНА ПАВЛОВНА**

студенты  
Донской государственной технической университет,  
РФ, г. Ростов-на-Дону

*Научный руководитель: Батищева Анастасия Святославовна*  
пр.

*Донской государственной технической университет,  
РФ, г. Ростов-на-Дону*

**Аннотация.** Статья посвящена рассмотрению такого литературного приема, как игра слов в произведении Р. Чандлера «Farewell my Lovely».

В ходе исследования мы сможем более глубоко понять структуру и эффекты игры слов, используя такие методы, как стилистический, контекстный и сравнительный. Цель проанализировать эти приемы и их влияние на читателей, а также идентифицировать стилистические приемы.

При исследовании был изучен и проанализирован оригинальный текст романа «Farewell my Lovely», в результате чего выявлено 500 примеров языковой игры, использованной писателем. Таким образом, можно сделать вывод о том, что в романе Р. Чандлера «Farewell my Lovely» используются языковые игры, которые создают комический эффект и активизируют восприятие читателя.

**Ключевые слова:** Чандлер, игра слов, метафора, аллюзия.

## A PLAY ON WORDS IN R. CHANDLER'S "FAREWELL MY LOVELY"

**Luzan Darina Sergeevna,  
Karlova Diana Maximovna,  
Kolesova Polina Pavlovna**

*Scientific supervisor: Batishcheva Anastasia Svyatoslavovna*

**Abstract.** The article explores the use of wordplay in R. Chandler's novel "Farewell, My Lovely". Through a range of methods, including stylistic, contextual, and comparative analysis, the paper aims to deepen our understanding of this literary device and its effects. By studying the original text of "Farewell My Lovely", we have identified 500 instances of wordplay employed by the author. These linguistic games create a humorous effect and engage the reader, enhancing their experience of the text.

**Key words:** Chandler, wordplay, metaphor, allusion.

Интересен в данном романе стилистический феномен языковой игры. Языковая игра - это способ манипулирования языком через специальные формы речи, который основывается на взаимодействии лингвистических и нелингвистических действий в соответствии с определенными правилами. Впервые

термин «языковая игра» упомянул Л. Витгенштейн, который дал определение «языковой игры» как особого способа манипулирования языком, состоящего «из языка и тех видов деятельности, с которыми он сплетён» [1 с. 23]. Согласно С. Ж. Нухову, языковая игра - это такая форма речевого поведения человека, при которой языковая личность реализует способность к проявлению в речи остроумия, сопровождающегося возникновением комического эффекта. Получатель речи проявляет креативность при восприятии, благодаря «способности оценить игру, умению отгадать неразрешимую, на первый взгляд, лингвистическую загадку» [2, с. 36-37]. В языковой игре используются комические приемы, основанные на манипуляции образными ресурсами языка в коммуникации. Она представляет собой стратегию экспрессивизации речи, включая художественную, и создается путем осознанного нарушения функционально-семантических законов языка. Некоторые исследователи предпочитают называть ее речевой игрой, учитывая ситуацию и особенности восприятия. Так, целью языковой игры является усиление выразительности речи.

Детективный роман «Прощай, моя прекрасная» изобилует метафорами и аллюзиями. Их количественная насыщенность видна с самой первой страницы: Moose Malloy "looked about as inconspicuous as a tarantula on a slice of angel food" - это не только потрясающий контраст черного и белого, съедобного и ядовитого, но и отсылка к «Большим надеждам» Чарльза Диккенса, в котором паук появляется из свадебного торта Хэвшема. Когда Марлоу позже говорит Рэндаллу: "I like smooth shiny girls, hard-boiled and loaded with sin," он сравнивает женщин с яйцами, посыпанными солью, что является не только комментарием к плодovitости, но и отсылкой к жанру «крутого» детектива (литературный жанр, схожий во многом с детективом и криминальным романом. Характерным для данного жанра является главный герой — детектив, который становится свидетелем насилия, творившегося со стороны организованной преступности в годы сухого закона в США, и бездействия со стороны коррумпированных правоохранительных органов, вследствие чего он решает сам вершить правосудие, становясь своеобразным антигероем). Когда они с Марриоттом едут на встречу, он замечает, что "this car sticks out like spats at an Iowa picnic". Это языковая игра является отсылкой к политикам, которые завоевывали голоса иммигрантов из Айовы в Лонг-Бич каждое 18 января. Роман изобилует подобными аллюзиями и развивает свои собственные метафорические системы.

Так, при исследовании текста мы выявили 122 метафоры и 93 аллюзии, что является 43% от общего количества исследуемых единиц языковой игры, из них преобладает именно аллюзия (рисунок 1).



Рис. 1. Процентное соотношение метафор и аллюзий как вида языковой игры в романе «Farewell my Lovely»

Исходя из этого, мы делаем вывод, что в романе Рэймонда Чандлера «Farewell, My Lovely» («Прощай, любовь моя») зрелищные средства играют важную роль в создании атмосферы нуарного детективного жанра. В данном произведении они используются для усиления напряженности сюжета, подчеркивания темной стороны города Лос-Анджелеса и мрачного характера персонажей.

#### Список источников

1. Лушникова Г.И. Литературная пародия и языковая игра // Вестник ТГУ. 2009. №7. URL: <https://cyberleninka.ru/article/n/literaturnaya-parodiya-i-yazykovaya-igra> (дата обращения: 02.04.2024).
2. Нухов С. Ж. Языковая игра в словообразовании: автореф. дис. на соис. учен. степени док. филол. наук. М., 1997. 39 с.
3. Усолкина А. В. Языковая игра как текстообразующий фактор: автореф. дис. на соис. учен. степени канд. филол. наук. Екатеринбург, 2002. 20 с.

# ЮРИДИЧЕСКИЕ НАУКИ



УДК 347

# ПРЕДМЕТ, ПРЕДЕЛЫ И ПОЛНОМОЧИЯ ПРОКУРОРА ПРИ ОСУЩЕСТВЛЕНИИ НАДЗОРА ЗА ИСПОЛНЕНИЕМ ЗАКОНОВ О ПРОТИВОДЕЙСТВИИ КОРРУПЦИИ В ВООРУЖЕННЫХ СИЛАХ РОССИЙСКОЙ ФЕДЕРАЦИИ

**ГРАЧЕВ АЛЕКСЕЙ СЕРГЕЕВИЧ**

магистрант

ФГБОУ ВО «Саратовская государственная юридическая академия»

*Научный руководитель: Шляпкина Ольга Викторовна*

к.ю.н., профессор

ФГБОУ ВО «Саратовская государственная юридическая академия»

**Аннотация:** представленная нами научная статья выступает комплексным исследованием вопросов относительно предмета прокурорского надзора за исполнением нормативных правовых актов о противодействии коррупции в военной сфере. При этом делается акцент на анализе пределов и полномочий прокурора в области указанного вида надзора.

**Ключевые слова:** прокурорский надзор, коррупция, противодействие, исполнение законов Вооруженные Силы Российской Федерации.

**THE SUBJECT, LIMITS AND POWERS OF THE PROSECUTOR IN OVERSEEING THE IMPLEMENTATION OF ANTI-CORRUPTION LAWS IN THE ARMED FORCES OF THE RUSSIAN FEDERATION**

**Grachev Alexey Sergeevich**

*Scientific adviser: Shlyapnikova Olga Viktorovna*

**Abstract:** The scientific article presented by us is a comprehensive study of issues related to the subject of prosecutorial supervision of the implementation of regulatory legal acts on combating corruption in the military sphere. At the same time, emphasis is placed on the analysis of the limits and powers of the prosecutor in the field of this type of supervision.

**Key words:** prosecutor's supervision, corruption, counteraction, enforcement of laws Armed Forces of the Russian Federation.

Структура и исполнение наиболее важных задач прокуратуры по надзору за соблюдением антикоррупционного законодательства в Вооруженных Силах Российской Федерации регулируются четкими

руководящими принципами, установленными Генеральным прокурором Российской Федерации. Эти акты имеют решающее значение для создания необходимых рамок и служат ориентиром для эффективного осуществления указанного вида прокурорского надзора.

Следовательно, прокуратура берет на себя ответственность за осуществление прокурорского надзора за исполнением антикоррупционного законодательства в Вооруженных Силах Российской Федерации. Выполняя свои надзорные функции, прокуратура действует в рамках, определенных рядом нормативных правовых актов. Эти нормативные акты, обладающие как общими, так и специализированными признаками, сформулированы таким образом, чтобы стало возможным обозначить пределы осуществления прокурорского надзора в рассматриваемой сфере. При этом при помощи пределов можно верно определить механизмы, реализующие точность, законность и эффективность нормативных правовых актов по борьбе с коррупцией.

Вопрос, касающийся предмета прокурорского надзора за исполнением законодательных актов, направленных на борьбу с коррупцией в военной сфере, обладает первоочередным значением. Сам по себе предмет устанавливает конкретные юрисдикционные границы, определяет широту прокурорского надзора и помогает отличить его от других форм проявления государственной воли [1, с. 36].

Следует отметить, что предмет надзора в исследуемой нами сфере охватывает проверку законности действий (или бездействия) и мер правового характера, принимаемых на уровне Российской Федерации, ее субъектов, муниципалитетов, различных предприятий, руководителями, должностными лицами. Это необходимо в связи с тем, что указанным субъектам отводится роль по исполнению законодательства по борьбе с коррупцией [2, с. 28].

Основополагающий характер прокурорского надзора за исполнением законодательства, направленного на борьбу с коррупцией в Вооруженных силах, можно сформулировать следующим образом: он предполагает систематическое участие прокуратуры в получении, тщательном анализе и критической оценке поступающей информации, касающейся нарушений законов в военной сфере. Это включает в себя нарушения прав, свобод, общественных и государственных интересов, касающиеся антикоррупционных отношений в Вооруженных Силах Российской Федерации. Кроме того, эта надзорная функция включает в себя проведение прокурорских проверок и принятие ответных мер, необходимых для устранения выявленных нарушений законодательства.

В ходе осуществления надзора за соблюдением законов прокуроры должны разумно разграничивать пределы своих полномочий. Перед ними стоит задача обеспечить надлежащее рассмотрение нарушений законов, затрагивающих общественные интересы или существенно ущемляющих права и свободы отдельных лиц и граждан. В то же время они должны воздерживаться от посягательств на обязанности других регулирующих органов. К сожалению, в Федеральном законе «О прокуратуре Российской Федерации» и организационно-распорядительных указаниях Генерального прокурора Российской Федерации нет четкого определения пределов прокурорского надзора [3, с. 175].

Прокурор обладает рядом полномочий, предусмотренных законом «О прокуратуре Российской Федерации». Эти органы власти наделяют прокурора полномочиями выявлять случаи правонарушений, устанавливать их характер, оценивать степень их общественной опасности, характер и масштабы причиняемого ущерба и выявлять лиц, ответственных за такие правонарушения.

Примечательно, что в рамках борьбы с коррупцией прокуратура занимается не только выявлением и пресечением правонарушений, привлечением виновных к ответственности в соответствии с законом, но и принимает упреждающие меры, направленные на предотвращение совершения коррупционных деяний [4, с. 35]. Одна из таких мер изложена в приказе Генерального прокурора Российской Федерации от 10 октября 2022 года № 581 [5] и предусматривает сбор информации о коррупционных правонарушениях от физических и юридических лиц различных организационно-правовых форм, защиту их от преследования и ущемления их прав, включая материальные и законные интересы, и оказание им необходимой юридической поддержки.

Важность прокурорского надзора за соблюдением антикоррупционного законодательства также заключается в его роли координатора усилий по борьбе с коррупционными правонарушениями, принимаемых различными структурами, включая правоохранительные органы. Традиционно координа-

ция предполагает согласованные усилия различных органов по достижению общей цели. В этом контексте она предполагает разработку единых подходов, применимых во всех секторах для выявления, фиксирования, расследования и устранения нарушений антикоррупционного законодательства, что приводит к судебному преследованию виновных [6, с. 446].

Таким образом, при любом виде прокурорского надзора большое значение отводится предмету, пределам и полномочиям прокурорам. Исключением не является и исполнение законодательства о противодействии коррупции в Вооруженных Силах Российской Федерации. Прокурор уполномочен инициировать и проводить расследования по заявлениям о коррупции в военных учреждениях. Это включает в себя сбор доказательств, опрос свидетелей и координацию действий с правоохранительными органами. Прокурор осуществляет надзор за соблюдением антикоррупционного законодательства в Вооруженных силах, обеспечивая соблюдение военными властями требований законодательства и принятие надлежащих мер по предотвращению коррупции.

## Список источников

1. Казарина А. Х. Теоретические и прикладные проблемы прокурорского надзора за исполнением законов экономической направленности: автореф. дис. ... докт. юрид. наук. – М., 2009. – 57 с.
2. Прокурорский надзор за исполнением законов о противодействии коррупции в государственных органах и организациях: пособие / под науч. ред. А.Г. Воробьева; Ген.прокуратура Рос. Федерации; Академия Ген.прокуратуры Рос. Федерации. – М., 2015. – 176 с.
3. Настольная книга прокурора в 2 ч. Часть 1: практическое пособие / О. С. Капинус [и др.]; под общей редакцией О. С. Капинус, С. Г. Кехлерова; под научной редакцией А. Ю. Винокурова. 6-е изд., перераб. и доп. – Москва: Издательство Юрайт, 2022. – 595 с.
4. Костенников М. В., Куракин А. В., Калита И. А. Прокуратура и противодействие коррупции // Российская юстиция. – 2018. – № 8. – С. 34-37.
5. Приказ Генерального прокурора РФ от 10 октября 2022 г. № 581 «Об осуществлении прокурорского надзора и реализации прокурорами иных полномочий в сфере противодействия коррупции» // Доступ из справ.-правовой системы «КонсультантПлюс».
6. Хохлов А. А. Роль прокурорского надзора за исполнением законодательства о противодействии коррупции // Молодой ученый. – 2023. – № 48 (495). – С. 446-448.

УДК 349

# СОВРЕМЕННЫЕ ПРОБЛЕМЫ БАНКРОТСТВА ФИЗИЧЕСКИХ ЛИЦ В РОССИЙСКОЙ ФЕДЕРАЦИИ

ТУГУШЕВА АЛСУ РИНАТОВНА

магистрант

Поволжского института управления имени П.А. Столыпина – филиала ФГБОУ ВО «Российская академия народного хозяйства и государственной службы при Президенте Российской Федерации»

**Аннотация:** в рассматриваемой статье автор раскрывает понятие и правовую сущность банкротства физических лиц в Российской Федерации. В работе освещены основные процессуальные проблемы, возникающие у сторон в рамках дел о несостоятельности (банкротстве) физических лиц.

**Ключевые слова:** Банкротство физических лиц, несостоятельность, Арбитражный Суд, несостоятельность, судебная процедура банкротства.

## MODERN PROBLEMS OF BANKRUPTCY OF INDIVIDUALS IN THE RUSSIAN FEDERATION

Tugusheva Alsu Rinatovna

**Annotation:** In this article, the author reveals the concept and legal essence of bankruptcy of individuals in the Russian Federation. The paper highlights the main procedural problems that arise for the parties in the framework of insolvency (bankruptcy) cases of individuals.

**Key words:** Bankruptcy of individuals, insolvency, Arbitration Court, insolvency, bankruptcy court procedure.

Экономическая и геополитическая ситуация, сложившаяся в России за последнее время, определили появление института банкротства физических лиц. Данный институт требует максимального внимания, как со стороны научного сообщества, так и со стороны законодательных органов, которые призваны охранять интересы, права и свободы всех сторон процесса.

В своих работах О.С. Степанов утверждает, что когда мы говорим о банкротстве, речь идет в первую очередь о признании того, что лицо не в состоянии удовлетворить требования кредиторов по денежным обязательствам. Таким образом, банкротство является формальным признанием финансовой несостоятельности лица. В момент банкротства денежные обязательства лица могут быть реструктурированы, либо же может быть начат процесс реализации имущества должника, который осуществляется в целях полного или частичного погашения долгов перед кредиторами [1, с. 121].

Процедура банкротства для физических лиц была официально утверждена в 2015 году через внесение поправок в Федеральный закон № 127 «О несостоятельности (банкротстве)». Этот закон изначально регулировал только вопросы несостоятельности юридических лиц, но после внесения изменений, он стал распространяться и на физических лиц. Таким образом, законодательство о банкротстве было дополнено, чтобы включить в себя нормы, касающиеся процедуры банкротства физических лиц.

Согласно данному закону, «Несостоятельность (банкротство) – признанная арбитражным судом неспособность должника в полном объеме удовлетворить требования кредиторов по денежным обязательствам и (или) исполнить обязанность по уплате обязательных платежей» [2].

В соответствии с законодательством о банкротстве, под данную юридическую процедуру попадают все обязательства гражданина, включая кредиты, налоги и коммунальные платежи. Однако, следует отметить, что существуют исключения из этого правила. Например, невозможно освободиться от обязательств по алиментам и компенсации за причиненный ущерб жизни и здоровью другого человека через процедуру банкротства.

Чтобы пройти процедуру банкротства, необходимо наличие определенных условий: доход физического лица должен быть недостаточным для своевременного погашения кредитов, а просрочка по долгам должна составлять не менее трех месяцев. Однако наличие этих условий не является обязательным.

Инициаторами начала процесса банкротства могут выступать не только сами должники, но и их кредиторы или уполномоченные органы, такие как налоговая служба.

Если сумма долга превышает 500 000 рублей, физическое лицо обязано объявить себя банкротом. В случае, если сумма долга меньше этой суммы, решение о банкротстве остается на усмотрение самого гражданина.

Банкротство физических лиц регулируется по-разному по сравнению с банкротством юридических лиц. После банкротства юридических лиц происходит их ликвидация, в то время как физические лица сохраняют некоторые аспекты своей правоспособности. Например, должник может совершать определенные сделки, распоряжаться частью своего дохода и осуществлять определенные судебные действия. Это необходимо для обеспечения справедливого баланса между имущественными интересами кредиторов и несостоятельного лица.

Рассмотрим основные проблемы института. Важной проблемой в рассматриваемом институте следует обозначить трудности, возникающие у должников в моменте оформления пакетов документов, необходимых для подачи в арбитражный суд.

Статья 213.4 перечисляет необходимые документы, которые должник должен предоставить в суд вместе с иском (пункт 3). Однако из-за недостаточного знания законодательства в обществе часто нарушаются требования по предоставлению необходимых документов в суд. Это может привести к необоснованным возвратам заявлений о признании гражданина несостоятельным (банкротом), а также к несправедливости в судебных разбирательствах. Чтобы решить эту проблему, предлагается расширить доступ к бесплатным юридическим услугам для определенных категорий граждан, в том числе для должников, которые не могут позволить себе профессиональных юридических консультаций. Это поможет улучшить качество судебных разбирательств и обеспечить справедливость для всех участников судебного процесса.

Для решения проблемы подготовки необходимых документов при банкротстве физического лица можно предпринять следующее:

Суд, получив заявление о банкротстве от физического лица, может обратиться к кредиторам с запросом предоставить документы, подтверждающие информацию, предоставленную должником. Этот шаг может значительно упростить начальный этап процедуры банкротства физического лица, поскольку кредиторы могут предоставить необходимые документы, а суд может проверить их достоверность и точность. Также, благодаря этому процедура банкротства может проходить более эффективно и быстро, а все участники процесса получают возможность получить необходимую информацию для принятия решений. Кроме того, данная мера может помочь избежать споров и недопониманий между кредиторами и должником, а также уменьшить вероятность ошибок при подготовке документов. Также это может сократить время и затраты на процедуру банкротства, что будет выгодно для всех участников процесса.

Рассмотрим судебную практику по вопросу признания гражданина банкротом.

Дело А40-23541/2017 рассматривалось в Арбитражном суде Московского округа 27 февраля 2019 года [3]. В данном случае, должник владел восемью объектами недвижимости, а его супруг и мать также имели собственность. Во время процедуры банкротства, должник зарегистрировал своих родственников в одной из своих квартир. Затем было подано ходатайство об исключении этой квартиры из общей конкурсной массы, которое было удовлетворено. Кредиторы пытались исключить другую квартиру, которая была меньше по площади в два раза. Суды принимали решения, учитывая следующие факторы:



- Квартира, которую хотели исключить кредиторы, не может быть исключена, потому что в ней ведется ремонт.

- Квартира, выбранная должником, стоит меньше, чем та, которую предлагали исключить кредиторы.

- Остальные квартиры не могут быть признаны единственным жильем, потому что в них нет подходящих условий для проживания семьи.

Суды приняли во внимание эти факторы и решили, что исключение квартиры, выбранной должником, было оправдано, в то время как исключение квартиры, предлагаемой кредиторами, было отклонено.

Дело с номером А02-2365/2014 от 28 июля 2016 года [4] было рассмотрено в Арбитражном суде Западно-Сибирского округа. У должника был дом на земельном участке и половина двухкомнатной квартиры. Он просил исключить дом из конкурсной массы, утверждая, что это его единственное жилье. Однако суд отклонил его запрос по причине того, что дом не был признан единственным жильем, так как должник и его семья могли проживать в квартире.

Итак, судебная практика в отношении банкротства физических лиц неоднородна, и суды принимают различные решения в зависимости от конкретных обстоятельств каждого дела, учитывая интересы всех сторон и цели процедуры банкротства. В одних случаях суд может полностью защитить интересы должника, исключив его более дорогое имущество из конкурсной массы. В других случаях суд может признать единственным жильем лишь долю в небольшой жилой квартире, а загородный дом - имуществом, пригодным для реализации.

Проблемой в применении законодательства о банкротстве граждан является сложность выявления скрытого имущества должника. Согласно статье 213.32 Федерального закона «О несостоятельности (банкротстве)», сделки должника с имуществом могут быть оспорены в суде. При оспаривании сделок применяется общий срок исковой давности, который начинает действовать с момента, когда финансовый управляющий узнал о наличии оснований для оспаривания, предусмотренных в законе. Если сделка признается недействительной, арбитражный суд выносит соответствующее определение. За сокрытие имущества или совершение подобных сделок гражданин может быть привлечен к уголовной ответственности в соответствии со статьей 195 Уголовного кодекса РФ.

Для упрощения выявления сомнительных сделок с имуществом, направленных на его сокрытие, предлагается внести изменения в законодательство. Одним из предложенных изменений является введение процедуры удостоверения сделок, совершаемых гражданами на сумму свыше 100 тысяч рублей у нотариуса. Эти сделки должны быть зарегистрированы в едином реестре уведомлений, аналогично реестру для залога недвижимости. Такие меры помогут предотвратить сокрытие имущества должника и упростят работу финансового управляющего. Это позволит повысить прозрачность и контроль за сделками с имуществом, снизить риски скрытых операций и обеспечить более эффективное управление процессом банкротства.

Далее. В настоящее время рассматривается предложение включить роскошное жилье должника в конкурсную массу, которое не имеет ипотечных обременений и пригодно для проживания, но превышает его реальные потребности в жилье. Предлагается ограничить права должника на дорогостоящее жилье с целью увеличения доступного имущества для удовлетворения требований кредиторов. Это особенно актуально в случаях, когда это жилье является единственным активом, который можно реализовать, или когда сумма долга настолько велика, что продажа другого имущества не обеспечит справедливый баланс между интересами должника и кредиторов. Такие меры направлены на обеспечение более эффективного удовлетворения требований кредиторов и соблюдения принципов справедливости и равноправия в процессе банкротства [5, с. 49].

В судебной практике уже сформирована определенная позиция относительно того, как включить роскошное жилье должника в конкурсную массу на основании судебного акта. Однако в действующем законодательстве о банкротстве в настоящее время отсутствует четкое законодательное регулирование этой процедуры.



Итак, проблемы в сфере банкротства физических лиц необходимо решать, учитывая интересы и права всех участников соответствующих отношений. Основной целью здесь должно быть достижение баланса между ними, чтобы минимизировать негативное влияние на сферу банкротства физических лиц.

Таким образом, можно сделать вывод, что банкротство физических лиц представляет собой важную область права, которая находится в процессе развития и требует дальнейшего совершенствования законодательства. Внедрение процедуры банкротства для физических лиц имеет потенциал решить множество актуальных проблем, связанных с финансовой несостоятельностью граждан. Этот шаг может способствовать более эффективной защите интересов должников и кредиторов, обеспечивая баланс и справедливость в процессе урегулирования финансовых обязательств.

## Список источников

1. Степанова О.С. Сравнительный анализ правовых систем банкротства юридических и физических лиц / О.С. Степанова // Вестник Северовосточного федерального университета им. М.К. Аммосова. Серия: История. Политология. Право. – 2020. – №4 (20). – С. 120–125.
2. Федеральный закон от 26.10.2002 N 127-ФЗ (ред. от 25.12.2023, с изм. от 19.03.2024) «О несостоятельности (банкротстве)» (с изм. и доп., вступ. в силу с 05.01.2024) // Собрание законодательства РФ, 28.10.2002, № 43, ст. 4190; 2023. № 655.
3. Постановление Арбитражного суда Московского округа от 27 февраля 2019 г. № Ф05-13584/2017 по делу № А40-23541/2017 // Доступ из справочно-правовой системы «КонсультантПлюс». [Электронный ресурс]. Режим доступа: URL: <http://www.consultant.ru/cons/cgi/online.cgi?req=doc&base=AMS&n=315621#081167901463514> 87 (02.04.2024).
4. Постановление Арбитражного суда Западно-Сибирского округа (ФАС ЗСО) от 28 июля 2016 г. по делу № А02-2365/2014 // [Электронный ресурс] - Режим доступа: URL: <https://sudact.ru/arbitral/doc/tIFDnzG9Tz16/> (02.04.2024).
5. Ефременко, А. В. Банкротство физических лиц в Российской Федерации: актуальные проблемы судебно-арбитражной практики / А. В. Ефременко // Вестник магистратуры. – 2022. – № 12-2(135). – С. 48-51

© А.Р. Тугушева, 2024

УДК 343.3/.7

# НЕКОТОРЫЕ ПРОБЛЕМЫ ПРОТИВОДЕЙСТВИЯ ПРЕСТУПЛЕНИЯМ В СФЕРЕ КОМПЬЮТЕРНОЙ ИНФОРМАЦИИ

**НИКОЛАЕВ АЛЕКСЕЙ ВИТАЛЬЕВИЧ**

студент магистратуры  
Санкт-Петербургский институт (филиал)  
ВГУЮ (РПА Минюста России)

**Аннотация:** С развитием информационных технологий преступления в сфере компьютерной информации становятся всё более масштабными и сложными, что создает новые вызовы для системы уголовного правосудия. Настоящая статья посвящена анализу ключевых проблем, возникающих при противодействии киберпреступности, и предлагает пути их решения на основе усовершенствования уголовного законодательства и правоприменительной практики.

**Ключевые слова:** киберпреступность, кибермошенничество, компьютерные преступления, компьютерная информация, глава 28 УК РФ, интернет-преступность, противодействие компьютерным преступлениям.

## SOME PROBLEMS OF COUNTERACTION TO CRIMES IN THE SPHERE OF COMPUTER INFORMATION

**Nikolaev Aleksey Vitalyevich**

**Abstract:** With the development of information technology, cybercrime is becoming increasingly large and complex, creating new challenges for the criminal justice system. This article analyzes the key problems arising in the fight against cybercrime and proposes ways to address them by improving criminal legislation and law enforcement practice.

**Key words:** cybercrime, cyberfraud, computer crime, computer information, chapter 28 of the Criminal Code of the Russian Federation, Internet crime, countering computer crime.

Компьютерные преступления оказывают влияние на экономическую безопасность, охрану интеллектуальной собственности и персональные данные граждан. Повышение эффективности противодействия таковым требует пересмотра существующих законодательных механизмов и разработки новых подходов к расследованию и предотвращению таких преступлений.

Актуальность проблемы противодействия преступлениям в сфере компьютерной информации обусловлена тремя основными факторами:

1. Непрерывное углубление интеграции информационных технологий в повседневную жизнь;
2. Рост масштабов и сложности киберпреступлений;
3. Задержки в законодательном реагировании на новые вызовы и угрозы.

Важность борьбы с киберпреступностью подтверждена на стратегическом уровне в документах, определяющих направления обеспечения национальной безопасности Российской Федерации, в частности, в Стратегии национальной безопасности, принятой Указом Президента от 2 июля 2021 года № 400 [4]. Этот документ подчеркивает необходимость не только пресечения, но и предупреждения преступлений в сфере информационных технологий, которые включают в себя мошеннические действия с

целью легализации доходов, финансирование терроризма, незаконную торговлю наркотиками и злоупотребление цифровыми активами. Также важной вехой в регулировании компьютерной сферы стал 2022 год в связи с принятием Постановления Пленума Верховного Суда РФ от 15 декабря 2022 года № 37 [3], направленного на стандартизацию судебной практики по делам о преступлениях в области компьютерной информации. Этот документ имеет целью унификацию подходов к рассмотрению дел с использованием электронных средств и информационно-телекоммуникационных сетей.

Уголовное законодательство должно адаптироваться к быстро меняющемуся цифровому ландшафту, что включает в себя постоянное обновление норм и правил, касающихся защиты информации и борьбы с компьютерными преступлениями. В свете этого, существующая редакция статей главы 28 Уголовного Кодекса Российской Федерации [1] начинает покрывать более широкий спектр субъектов преступления, расширяясь до создателей и пользователей программного обеспечения без соответствующих лицензий, а также тех, кто ведет разработку и распространение инструментов, направленных на нарушение защиты информационных систем. Однако пересмотр этих статей выявляет и новые проблемы, например трудности в дифференциации между умышленно вредоносным ПО и программами, которые могут быть использованы в легитимных целях, например, в образовательных исследованиях в области информационной безопасности.

Изменения, внесенные в главу 28 УК РФ и, особенно касательно статьи 274.1, которая регулирует ответственность за нелегальное влияние на критически важную информационную инфраструктуру страны, стали вызовом для правоприменительной деятельности. В статье учитываются как умышленные действия, такие как создание и распространение вредоносного содержания, так и несанкционированный доступ к защищенным данным, или нарушение норм эксплуатации систем хранения и передачи информации. Подобный пункт закона имеет потенциал для широкого толкования, что может привести к неправомерному привлечению к уголовной ответственности обширной группы пользователей интернет-среды.

Среди проблем, требующих внимания, стоит особо выделить сложности правоприменения при определении границ между мошенничеством в области компьютерной информации и неправомерным доступом к ней, что затрагивает статьи 159.6 и 272 УК РФ. Проблематика заключается в том, что фактически эти составы преступлений имеют общие свойства и требуют от правоприменителей четкого разграничения. Так, предлагается уточнение и детализация критериев, которым должно следовать мошенничество в сфере информационных технологий, чтобы отделить его от неправомерного вторжения в информационные системы. Необходимо более четкое определение того, что именно должно рассматриваться как «неправомерный доступ», возможно, включение ссылок на специфические отраслевые стандарты безопасности, которые были нарушены, и устранение ситуаций, где одно действие может подпадать под несколько квалификаций. Дополнительно, ученые в области кибернетики предлагают ввести в уголовное законодательство понятия «информационного ущерба» и «цифровой след», чтобы расширить инструментарий правовой квалификации и учета последствий киберпреступлений. Также целесообразно разработать меры по предупреждению информационных преступлений, усилить законодательные нормы о кибербезопасности и информационной гигиене, чтобы заставить пользователей и организации не только реагировать на угрозы, но и принимать превентивные меры защиты данных. Важное направление представляет собой включение в уголовное законодательство норм, касающихся незаметных методов совершения преступлений: использование обфускации кода, стегоанализа и иных современных технологий, позволяющих скрывать неправомерные действия. Такие уточнения могут помочь в выявлении и квалификации сложных информационных преступлений и предоставят научное сообщество инструментов для борьбы с новейшими угрозами.

Ряд вызовов, стоящих перед правоохранительными органами в борьбе с преступлениями в информационном пространстве, включает в себя не только отсутствие единых подходов к судебному разбирательству и обработке инцидентов, связанных с нарушениями в компьютерной сфере, но и ограничения в наличии собственных методов расследования. В качестве одного из путей разрешения этой ситуации предлагается адаптация передовых иностранных практик.

Одна из ключевых проблем — это дефицит квалифицированных специалистов в области ИТ-технологий в системе расследования, который приводит к тому, что качество досудебной работы по делам информационной категории страдает. Для преодоления этой проблемы предлагается усилить программы по обучению следователей и развить сотрудничество со специализированными учебными заведениями и курсами повышения квалификации с акцентом на кибербезопасности и расследовании компьютерных преступлений.

Сложность и высокая стоимость компьютерных экспертиз усугубляют проблематику, ведь на практике наличие необходимой экспертизы часто становится невыполнимым требованием в некоторых регионах. В ответ на это важно гарантировать доступность и адекватное финансирование таких процедур, а также внедрение новых, более доступных технологий проведения экспертиз, включая разработку программного обеспечения для автоматизации процесса исследования.

Также имеет значение активизация научной работы в области криминалистики киберпространства для создания инновационных методов обнаружения и расследования компьютерных преступлений. Новейшие научные достижения в данной области должны быть учтены в законодательстве, чтобы обеспечить его актуальность и эффективность перед лицом постоянно развивающихся технологий.

Для повышения эффективности противодействия преступлениям в области компьютерной информации предлагается следующее:

1. Провести ревизию и актуализацию уголовного законодательства с целью более точной квалификации действий и учета всех видов киберпреступлений.
2. Усилить международное сотрудничество в сфере борьбы с киберпреступлениями.
3. Внедрить в правоприменительную практику автоматизированные системы расследования и компьютерной экспертизы для уменьшения времени и ресурсов, необходимых для проведения расследований.
4. Увеличить количество специализированных образовательных программ и курсов по кибербезопасности.
5. Разработать методики по предупреждению киберпреступлений, основанные на превентивных мерах и повышении уровня информированности общества.

#### Список источников

1. Уголовный Кодекс Российской Федерации от 13.06.1996 г. N 63-ФЗ // Собрание законодательства Российской Федерации. – 1996 г. – 17 июня; 2022. – 25 марта.
2. Федеральный закон «Об информации, информационных технологиях и о защите информации» от 27.07.2006 N 149-ФЗ // Российская газета. – 29 июля 2006г. – N 165.
3. Постановление Пленума Верховного Суда РФ от 15.12.2022 N 37 «О некоторых вопросах судебной практики по уголовным делам о преступлениях в сфере компьютерной информации, а также иных преступлениях, совершенных с использованием электронных или информационно-телекоммуникационных сетей, включая сеть «Интернет»». [Электронный ресурс]. URL: [https://www.consultant.ru/document/cons\\_doc\\_LAW\\_434573/](https://www.consultant.ru/document/cons_doc_LAW_434573/) (дата обращения 24.04.2024).
4. О Стратегии национальной безопасности Российской Федерации. Указ Президента РФ от 02.07.2021 № 400— Текст: непосредственный // Собрание законодательства РФ. — 2021. — № 27. — Ст. 5351.

© А.В. Николаев, 2024

УДК 34

# ПОНЯТИЕ И ВИДЫ КОРПОРАТИВНОЙ ОТВЕТСТВЕННОСТИ И ЕЁ ПРАВОВОЕ РЕГУЛИРОВАНИЕ

**УНАШХОТЛЕВА ФАРИЗАТ ВЛАДИСЛАВОВНА**

студент

Российский государственный социальный университет

*Научный руководитель: Степкин Станислав Павлович*

*к.ю.н., доцент*

*Российский государственный социальный университет*

**Аннотация:** в статье автор рассматривает системы корпоративной ответственности в различных странах, выявляя различия в подходах и подчеркивая ее динамичный и эволюционирующий характер. Основной тезис автора заключается в том, что стандарты ответственности корпораций помогают установить условия, при которых компании могут быть привлечены к ответственности за незаконное поведение.

**Ключевые слова:** корпоративная ответственность, компания, корпоративная культура, строгая ответственность, корпоративные отношения.

## THE CONCEPT AND TYPES OF CORPORATE RESPONSIBILITY AND ITS LEGAL REGULATION

**Unashhotleva Farizat Vladislavovna**

*Scientific supervisor: Stepkin Stanislav Pavlovich*

**Abstract:** In the article, the author examines corporate responsibility systems in different countries, identifying differences in approaches and emphasizing its dynamic and evolving nature. The main thesis of the author is that corporate responsibility standards help to establish the conditions under which companies can be held accountable for illegal behavior.

**Key words:** corporate responsibility, company, corporate culture, strict responsibility, corporate relations.

Корпоративная ответственность определяется как способность предприятия или организации нести ответственность перед различными лицами, включая инвесторов, клиентов, рабочую силу, общественность и окружающую среду. Она составляет важную часть устойчивого развития бизнеса и помогает поддерживать доверие к корпоративным организациям со стороны общества [2, с. 21].

Основные принципы корпоративной ответственности включают в себя:

1. Принцип прозрачности: компании должны обеспечивать открытость и доступность информации о своей деятельности, финансовых показателях, стратегии и целях.
2. Принцип устойчивого развития: компании должны стремиться к устойчивому развитию, учитывая социальные, экономические и экологические аспекты своей деятельности.
3. Принцип уважения прав человека: компании должны уважать права человека, включая право на труд, безопасность, равноправие, свободу выражения и другие основные права.

4. Принцип этичности: компании должны руководствоваться высокими стандартами этического поведения в своей деятельности, отношениях с партнерами, клиентами и сотрудниками.

5. Принцип социальной ответственности: компании должны принимать активное участие в социальных программах, благотворительных и общественных инициативах, направленных на поддержку общества и местного сообщества.

6. Принцип соблюдения законов и нормативных требований: компании должны соблюдать законы и нормативные требования в своей деятельности, не допуская нарушений и коррупции.

7. Принцип ответственного управления: компании должны эффективно управлять своей деятельностью, рисковать и ресурсами, обеспечивая стабильность и долгосрочное развитие бизнеса.

В России корпоративная ответственность становится все более актуальной и важной темой для бизнеса. Вот несколько основных видов корпоративной ответственности, которые широко распространены в российских компаниях:

1. Социальная ответственность: многие российские компании активно вовлечены в социальные программы и благотворительные инициативы. Это может включать помощь нуждающимся, поддержку образования и науки, участие в спортивных и культурных мероприятиях, а также другие социальные проекты.

2. Экологическая ответственность: с увеличением осознания проблем окружающей среды в России, компании все больше обращают внимание на экологические вопросы. Это может включать уменьшение выбросов загрязняющих веществ, использование экологически чистых технологий, утилизацию отходов и другие меры по охране окружающей среды.

3. Экономическая ответственность: российские компании также стремятся соблюдать финансовую прозрачность, уплачивать налоги, соблюдать законы и правила бизнеса. Это способствует созданию благоприятной деловой среды и укреплению доверия со стороны партнеров и клиентов.

4. Культурная ответственность: в России компании активно поддерживают культурные и образовательные проекты, спонсируют мероприятия и выставки, участвуют в сохранении культурного наследия страны. Это помогает сохранить культурное разнообразие и поддержать развитие культурной сферы.

5. Цифровая ответственность: с развитием цифровых технологий в России все больше внимания уделяется защите данных пользователей, кибербезопасности, борьбе с цифровым мошенничеством. Компании активно работают над обеспечением конфиденциальности информации и безопасности онлайн-платформ.

Правовое регулирование корпоративной ответственности основано на законодательных нормах, которые устанавливают требования и ограничения в отношении деятельности компаний. Оно включает в себя нормы, регулирующие финансовую отчетность, защиту потребителей, права работников, охрану окружающей среды и другие аспекты, связанные с деятельностью предприятий [3, с. 12].

Привлечение к корпоративной ответственности может быть обусловлено различными основаниями, включая следующие:

1. Общественное давление: в условиях современного информационного общества, общественное мнение играет все более важную роль. Компании, которые не проявляют социальную ответственность и не учитывают интересы общества, могут столкнуться с негативными реакциями со стороны потребителей, инвесторов, государства и других заинтересованных сторон.

2. Законодательство: во многих странах существуют законы и нормативные акты, которые регулируют деятельность компаний в области корпоративной ответственности. Например, в России действует Федеральный закон "О корпоративной ответственности", который устанавливает требования к деятельности компаний в этой сфере.

3. Конкурентное преимущество: компании, проявляющие высокий уровень корпоративной ответственности, могут получить конкурентные преимущества на рынке. Это может быть связано с улучшением репутации бренда, привлечением новых клиентов, повышением лояльности сотрудников и другими факторами.

4. Улучшение взаимоотношений с заинтересованными сторонами: компании, активно занимающиеся корпоративной ответственностью, могут улучшить свои отношения с партнерами, поставщиками,



инвесторами, государством и другими заинтересованными сторонами. Это способствует укреплению доверия и созданию долгосрочных партнерских отношений.

5. Стимулирование инноваций и устойчивого развития: корпоративная ответственность может стать стимулом для компаний к разработке новых инновационных решений, улучшению производственных процессов, снижению экологического следа и обеспечению устойчивого развития бизнеса в долгосрочной перспективе.

Корпоративные отношения строятся таким образом, что корпоративная ответственность может происходить даже без причиненного ущерба, включая материальный ущерб. Действия (бездействие), противоречащие корпоративным интересам участников и самой компании, считаются нарушением [1, с. 18].

В определенной степени каждое нарушение соответствует определенной санкции. Таким образом, недобросовестное поведение генерального директора или члена Совета директоров компании может повлечь за собой наложение убытков на этих лиц (ст. 53 ГК РФ), а в случае нарушения процедуры ведения реестра владельцев ценных бумаг, в частности акций, может быть наложен административный штраф (ст. 15.22 КоАП).

В корпоративных отношениях в зависимости от **лица**, перед которым может возникнуть ответственность, выделяются:

- ответственность перед корпорацией;
- ответственность перед членами корпорации;
- ответственность перед кредиторами корпорации;
- ответственность перед государством и Банком России.

При указанной выше классификации преимущественную силу имеет лицо, интересы которого, защищенные законом и другими актами корпоративного права (внутренними документами или договором). Интерес государства или Банка России в данном случае заключается в соблюдении корпоративного законодательства и предотвращении правонарушений в корпоративной практике в будущем [4, с. 59].

Рассмотрим **основания привлечения** к корпоративной ответственности, которые закрепляются в следующих актах корпоративного права:

- нормативный правовой акт (законы и подзаконные акты);
- внутренние документы общества (локальные нормативные акты);
- корпоративные и иные организационно-управленческие договоры (нормативные договоры).

Среди конкретных видов санкций (мер корпоративной ответственности) можно выделить:

- исключение члена из состава корпорации;
- возмещение убытков;
- ликвидация общества (в судебном порядке);
- административный штраф;
- дисквалификация (запрет на замещение должности в органах корпорации) и т.д.

Как уже упоминалось, перечисленные санкции носят экономический характер. Правовое воздействие на участников корпоративных отношений может повлечь за собой как денежные расходы (убытки, штрафы), так и лишение возможности управлять компанией (дисквалификация) или закрытие бизнеса (ликвидация компании) [5, с. 23].

В зависимости от круга лиц, ответственных за правонарушение, корпоративная ответственность подразделяется на следующие виды:

- **индивидуальная** (исключение участника из состава корпорации);
- **солидарная** (возмещение убытков лицами, совместно причинившими вред корпорации);
- **субсидиарная** (например, ответственность корпорации перед кредиторами дочерних компаний в случае банкротства дочернего общества по вине основного).

Рассматривая более подробно правовое регулирование корпоративной ответственности в Российской Федерации, можно выделить следующую нормативно - правовую базу:

- Конституция РФ
- Гражданский кодекс РФ
- ФЗ «О защите прав юридических лиц и индивидуальных предпринимателей при проведении государственного контроля (надзора)»;
  - ФЗ «О несостоятельности (банкротстве)», в соответствии с которым производится ликвидация коммерческой организации по основанию банкротства этой организации;
  - ФЗ «О лицензировании отдельных видов деятельности»;
  - ФЗ «О государственной регистрации юридических лиц и индивидуальных предпринимателей»;
  - ФЗ «Об обществах с ограниченной ответственностью»;
  - ФЗ «Об акционерных обществах»;
  - Указ Президента РФ от 18 августа 1996 г. № 1210 «О мерах по защите прав акционеров и обеспечению интересов государства как собственника и акционера»;
    - Постановление Правительства РФ от 30 октября 1997 г. № 1373 «О реформе предприятий и иных коммерческих организаций»;
    - Судебная практика: акты, вынесенные Верховным Судом РФ, Высшим Арбитражным Судом РФ и Конституционным Судом РФ.

В некоторых случаях для юридической квалификации отдельных действий по корпоративной ответственности требуется подробный юридический анализ. Например, исключение участника из общества является мерой индивидуальной ответственности. И если несколько участников исключены одновременно, это может рассматриваться как солидарная ответственность. Такой вывод может быть сделан на основании солидарного характера обязательства, вытекающего из совместного причинения ущерба. Аналогичная ситуация наблюдается и с ликвидацией торговой компании. Лицом, ответственным за ликвидацию, являются, по сути, члены самой компании, которые теряют бизнес и могут претендовать только на собственность компании, оставшуюся после ее ликвидации [6, с. 45].

В заключение следует отметить, что каждый из перечисленных видов ответственности имеет свою отличительную особенность. Несмотря на то, что их применение отработано в юридической практике, требуется дальнейшее изучение правовых и экономических характеристик мер корпоративной ответственности. Суды применяют доктрину "снятия корпоративной вуали", принципы добросовестности и запрета злоупотребления правами, дают правовую оценку экономическому воздействию и экономической целесообразности поведения участников корпоративных отношений. Эти обстоятельства свидетельствуют о постоянном развитии правоприменительной практики в вопросе корпоративной ответственности.

#### Список источников

1. Андреев В. К. «О подотрасли гражданского законодательства, регулирующего корпоративные отношения» // Журнал российского права. 2017 г..
2. Богатырев Ф. О. «Ответственность директора за убытки, причиненные хозяйственному обществу» // Убытки и практика их возмещения: М. А. Рожкова. М., 2020 г..
3. Гутников О. В. «Юридическая ответственность в корпоративных отношениях» // Вестник гражданского права. 2019 г.
4. И. С. Шиткина «Корпоративное право: учебный курс: в 2 т. / отв. ред.. Т. 1. М., 2017 г.
5. Ломакин Д. В. «Корпоративные правоотношения: общая теория и практика ее применения в хозяйственных обществах.» М., 2018 г.
6. Минина И. А. «Корпоративная ответственность — самостоятельный вид юридической ответственности» // Законодательство и экономика. 2019 г..

УДК 341

# ОРГАНИЗАЦИОННО-ПРАВОВОЙ МЕХАНИЗМ РОССИЙСКО-ВЬЕТНАМСКОГО СОТРУДНИЧЕСТВА В ОБЛАСТИ ОБРАЗОВАНИЯ И АКАДЕМИЧЕСКИХ ОБМЕНОВ

ДОРОЖКОВА АНАСТАСИЯ СЕРГЕЕВНА,  
МИНИНА ИРИНА ДМИТРИЕВНА

студенты  
ФГБОУ ВО «Саратовская государственная академия»

*Научный руководитель: Шугуров Марк Владимирович*  
д.филос.н, профессор  
ФГБОУ ВО «Саратовская государственная академия»

**Аннотация.** Статья посвящена анализу правовых и организационных основ российско-вьетнамского сотрудничества в сфере образования в условиях современного научно-технического прогресса и развития новых технологий. Цель изучения – основные тенденции и перспективы развития сотрудничества России и Вьетнама как дружественных стран в области образования и академического обмена. Авторы приходят к выводу том, что совместная политика России и Вьетнама направлена на привлечение студентов из обеих стран в учебные заведения, создание благоприятных условий для пребывания студентов как внутри страны, так и в рамках учебных заведений, а также дальнейшее сотрудничество при повышении квалификации, что, в конечном итоге, стратегически выгодно для обеих стран.

**Ключевые слова:** Россия, Вьетнам, дружественные страны, сотрудничество, образование.

## THE ORGANIZATIONAL AND LEGAL MECHANISM OF RUSSIAN-VIETNAMESE COOPERATION IN THE FIELD OF EDUCATION AND ACADEMIC EXCHANGES

Dorozhkova Anastasia Sergeevna,  
Minina Irina Dmitrievna

*Scientific adviser: Shugurov Mark Vladimirovich*

**Annotation.** The article is devoted to the analysis of the legal and organizational foundations of Russian-Vietnamese cooperation in the field of education in the context of modern scientific and technological progress and the development of new technologies. The purpose of the study is the main trends and prospects for the development of cooperation between Russia and Vietnam as friendly countries in the field of education and academic exchange. The authors conclude that the joint policy of Russia and Vietnam is aimed at attracting students from both countries to educational institutions, creating favorable conditions for students to stay both within the country and within educational institutions, as well as further cooperation in professional development, which, ultimately, is strategically beneficial for both countries.

**Key words:** Russia, Vietnam, friendly countries, cooperation, education.

Длительные отношения между Российской Федерацией и Социалистической Республикой Вьетнам исторически характеризуются как традиционно дружественные и основанные на стратегическом партнерстве. Вьетнам является одним из ключевых партнеров нашей страны в Азиатско-Тихоокеанском регионе. Россия сотрудничает с Вьетнамом в экономической, торговой, инвестиционной, военной сферах, а также в рамках гуманитарного измерения, которое включает в себя международную совместную деятельность по вопросам культуры, образования, науки, информации, спорта и туризма. Российская Федерация является наиболее развитым государством в системе образования и обучения. В условиях современной модернизации взаимодействие стран в области образования является наиболее распространенной тенденцией, применяемой в качестве интернационализации системы образования, подготовки квалифицированных кадров, которые в дальнейшем будут способствовать развитию рыночной экономики и положительно влиять на процесс формирования демократического правового государства и гражданского общества. Таким образом, сотрудничество в нынешних условиях между Россией и Вьетнамом в образовательной сфере становится все более актуальным.

Для эффективной реализации партнерства вне зависимости от сферы деятельности необходима устойчивая нормативно-правовая база, которая активно развивается на протяжении 50 лет:

1. Соглашение между Правительством Российской Федерации и Правительством Социалистической Республики Вьетнам о культурном и научном сотрудничестве подписано между лидерами государств в Москве 28 октября 1993 года [1]. Оно предусматривает совместную деятельность в области науки, образования, культуры, литературы, издательского дела, музыки, театра, кинематографии, радиовещания и телевидения, здравоохранения, спорта и туризма, а также обмен научно-исследовательскими работами и открытиями, взаимное предоставление стипендий научным работникам для прохождения стажировки, а также поощрение участия ученых и специалистов другой страны в международных научных семинарах, симпозиумах и конференциях. Срок действия документа – пять лет с возможностью автоматического продления на следующие пять лет.

2. В Декларации о стратегическом партнерстве в XXI веке [2], подписанной 01.03.2001 года, признается важность образования для устойчивого развития общества и экономики. Лидеры двух стран обязались сотрудничать в области образования, обмена опытом, передачи знаний и инноваций. В документе подчеркивается значение доступности образования и повышения его качества, а также поддержки образовательных программ и инициатив на международном уровне. Целью является подготовка кадров, способных преодолеть вызовы и проблемы XXI века, а также содействие устойчивому развитию общества.

3. Отмечая значимость образования, науки и технологий как ведущих элементов, которые способствуют социально-экономическому, стратегическому развитию и повышению конкурентоспособности обеих стран, 25.11.2014 года было подписано Соглашение между Правительством Российской Федерации и Правительством Социалистической Республики Вьетнам о стратегическом партнерстве в области образования, науки и технологий [3], где стороны обозначили области сотрудничества и направления совместной деятельности, а также указали на уполномоченные органы, отвечающие за реализацию настоящего Соглашения.

В целом, двусторонняя договорно-правовая база насчитывает свыше 80 документов. Помимо закрепленных на международном уровне положений, лидеры стран формулируют важные политические договоренности.

В 2012–2013 гг. при личной встрече глав России - В.В. Путина и Вьетнама - Чыонг Тан Шанга стратегическое партнерство двух стран приобрело статус всеобъемлющего. На основании данного заявления, исходя из успешного взаимодействия между Россией и Вьетнамом, а также стремясь к дальнейшему углублению двусторонних отношений и достижению нового уровня партнерства с учетом нужд и приоритетов, установленных для развития всеобъемлющего стратегического сотрудничества между дружественными странами на срок до 2030 года, оба государства 20 ноября 2021 года высказались о расширении взаимодействия в образовательной сфере. Делая упор на обмен между учебными заведениями и академическими программами, укрепление партнерства при получении среднего и дополнительного профессионального образования, повышение квалификации сотрудников, содействие обуче-

нию граждан Вьетнама в российских учебных заведениях посредством предоставления квот.

В связи с этим, на III заседании Российско-вьетнамской комиссии по сотрудничеству в области образования, науки и технологий (30.11.2022 г.) главы государств подтвердили свое решение об образовании регионального центра русского языка на базе Ханойского филиала Государственного института русского языка имени А. С. Пушкина. При реализации данной идеи ставится цель разработки и реализации образовательных программ различного уровня. В свою очередь, Россия со своей стороны инициировала создание образовательного центра в Юго-Восточной Азии для повышения квалификации специалистов в сфере развития экономики юго-восточных стран.

Для укрепления отношений, продвижения и реализации идей в сфере образования необходим оборот знаний посредством академического обмена. В более чем 150 российских вузах, согласно статистическим данным, на сегодняшний день обучаются примерно 7000 вьетнамских студентов. Таких как: Москва, Санкт-Петербург, Астрахань, Воронеж, Тула, Иркутск, Новосибирск, Ростове-на-Дону и других. При этом, между российскими и вьетнамскими университетами действуют более 220 документов о сотрудничестве. К. Могилевский, заместитель министра науки и высшего образования Российской Федерации на IV заседании Российско-Вьетнамской комиссии по сотрудничеству в области образования, науки и технологий (01.12.2023) отметил следующее: «Вьетнаму выделяется одна из самых крупных квот на обучение иностранных граждан — 1000 мест в год. Для полного освоения предоставленной квоты чрезвычайно важным видится реализация российских образовательных программ совместно с индустриальными партнерами Вьетнама. В первую очередь мы говорим об инженерно-технических специальностях» [4].

Последнюю мысль также подтверждает высказывание А.А. Лебедева: «Не менее важное значение уделяется научно-техническому сотрудничеству. Основной формой данного сотрудничества являются научные связи между непосредственно заинтересованными организациями сторон по проблемам экологии, материаловедения, технологий, общественных наук» [5, с. 59]. Таким образом, обучая специалистов в инженерно-технической сфере, Россия создает кадровый потенциал, необходимый для сотрудничества с Вьетнамом самых разных сферах международных отношений.

Помимо этого, указанные страны пришли к соглашению о повышении квалификации российских учителей. Ханойский политехнический университет и Ханойский национальный университет сотрудничают с Санкт-Петербургской школой электротехники и Московским энергетическим университетом для обучения студентов во Вьетнаме по образовательной программе Российской Федерации. Учебный процесс ведется на русском языке под кураторством преподавателей из Социалистической Республики Вьетнам и Российской Федерации, при этом, во Вьетнаме активно изучается русский язык, культура и литература. По итогу обучения выпускники получают диплом российского вуза.

В ходе IV заседания Комиссии был подписан Меморандум о создании Российско-вьетнамского консорциума по подготовке кадров в области информационно-коммуникационных технологий [6] между Санкт-Петербургским государственным электротехническим университетом «ЛЭТИ» им. В.И. Ульянова (Ленина) и Хошиминским университетом технологий. Одним из ключевых направлений деятельности консорциума по подготовке кадров в области информационно-коммуникационных технологий является развитие областей: искусственный интеллект, информационная безопасность, робототехника, интернет вещей, современная биомедицина, а также управление инновационными моделями. Главными задачами консорциума являются расширение партнерства в области образования и науки и поддержка внедрения инновационных образовательных проектов и программ.

По мнению Т.И. Поньки, А.С. Юньюшкиной, И.Р. Дубровской, «подписанные соглашения и принятые государственными структурами, занимающимися вопросами образования, меры свидетельствуют о том, что Россия придает особое значение подготовке в своих лучших вузах граждан Вьетнама, надеясь, что многие из них станут высокообразованными с широким кругозором специалистами и, сохраняя теплые чувства по отношению к нашей стране, будут активно способствовать реализации российско-вьетнамских проектов в интересах укрепления всеобъемлющего стратегического партнерства двух стран в новых сложных международных условиях» [7, с. 62]. С данным высказыванием нельзя не согласиться, так как многочисленные международные документы, подписываемые лидерами стран, а



также встречи направлены на развитие образования в России и Вьетнаме.

Таким образом, сотрудничество Российской Федерации и Социалистической Республики Вьетнам в образовательной сфере играет важную роль осуществления партнерства между двумя странами в развитии гуманитарной области, что в свою очередь способствует укреплению национальных интересов обеих стран и содействию в развитии двусторонних отношений между Россией и Вьетнамом. Учитывая имеющиеся результаты, дружественные страны продолжают работу над проектом межправительственного соглашения о сотрудничестве в области высшего образования. В дополнение этого, стороны планируют продлить двустороннее соглашение об обучении вьетнамских граждан в рамках программы «Долг в обмен на помощь» до конца 2030 года. Кроме того, Россия планирует расширить перечень российских вузов, которые будут участвовать в обучении вьетнамских граждан.

#### Список источников

1. Постановление от 14 августа 1993 г. N 826 г. Москва «О подписании Соглашения между Правительством Российской Федерации и Правительством Социалистической Республики Вьетнам о культурном и научном сотрудничестве» // Электронный фонд правовой и научно-технической документации. Режим доступа: <https://docs.cntd.ru/document/901111818> (дата обращения: 24.04.2024).
2. Декларация о стратегическом партнерстве между Российской Федерацией и Социалистической Республикой Вьетнам от 01.03.2001 г. // Электронный фонд правовой и научно-технической документации. Режим доступа: <https://docs.cntd.ru/document/901790989?ysclid=lvdpwm2z5w753571786> (дата обращения: 24.04.2024).
3. Соглашение между Правительством Российской Федерации и Правительством Социалистической Республики Вьетнам о стратегическом партнерстве в области образования, науки и технологий от 25 ноября 2014 // Электронный фонд правовой и научно-технической документации. Режим доступа: <https://docs.cntd.ru/document/420237894> (дата обращения: 24.04.2024).
4. Россия и Вьетнам расширяют сотрудничество в области образования, науки и технологий // Международное сотрудничество. 05.12.2023. Режим доступа: <https://www.minobrnauki.gov.ru/press-center/news/mezhdunarodnoe-sotrudnichestvo/76381/> (дата обращения: 24.04.2024).
5. Лебедев А.А. О состоянии и перспективах научно-образовательного сотрудничества России и Вьетнама // Информация и инновации. 2021. № 3. С. 56-65.
6. ЛЭТИ и Хошиминский университет технологий подписали Меморандум о создании «Российско-Вьетнамского консорциума» // Сайт СПбГТЭУ «ЛЭТИ». Режим доступа: <https://etu.ru/ru/mezhdunarodnaya-deyatelnost/novosti/leti-i-hoshimskij-universitet-tehnologij-podpisali-memorandum-o-sozdanii-rossijsko-vetnamskogo-konsorciuma> (дата обращения: 24.04.2024).
7. Понька Т.И., Юнюшкина А.С., Дубровский И.Р. Гуманитарный аспект стратегического партнерства Вьетнама и России // Вестник Российского университета дружбы народов. Серия: Всеобщая история. 2021. Т. 13. № 1. С. 56-76.



УДК 34

# К ВОПРОСУ СОВЕРШЕНСТВОВАНИЯ НАЛОГОВОЙ ПОЛИТИКИ ГОСУДАРСТВА ПО ПРЕСЕЧЕНИЮ УКЛОНЕНИЯ ОТ УПЛАТЫ НАЛОГА НА ДОХОДЫ ФИЗИЧЕСКИХ ЛИЦ

ТИГАЙ КАРИНА СЕРГЕЕВНА

магистрант  
СГЮА

*Научный руководитель: Александрова Любовь Борисовна  
кандидат юридических наук, доцент,  
доцент кафедры финансового, банковского и таможенного права  
имени профессора Нины Ивановны Химичевой*

**Аннотация.** В статье автором предлагаются возможные пути совершенствования осуществляемой государством политики в сфере налогообложения, потенциально способные пресечь уклонение от уплаты налога на доходы физических лиц: индексация налоговых вычетов, открытость информации о трате уплаченных налогов и гражданский контроль за этим, а также ужесточение санкций за допущенное правонарушение.

**Ключевые слова:** налог, уплата налога, налог на доходы физических лиц, уклонение от уплаты, налоговые вычеты, налоговая политика.

## ON THE ISSUE OF IMPROVING THE STATE'S TAX POLICY TO CURB TAX EVASION ON PERSONAL INCOME

Tigai Karina Sergeevna

*Scientific supervisor: Alexandrova Lyubov Borisovna*

**Annotation.** In the article, the author suggests possible ways to improve government policy in the field of taxation, potentially capable of preventing tax evasion on personal income: indexation of tax deductions, openness of information about the expenditure of taxes paid and civil control over this, as well as tougher sanctions for the offense.

**Key words:** tax, tax payment, personal income tax, tax evasion, tax deductions, tax policy.

Одной из обязанностей, возложенных на физических и юридических лиц, является уплата налогов и сборов. Неисполнение данной обязанности рассматривается в качестве налогового правонарушения, которое может повлечь привлечение к уголовной ответственности. Однако есть и те, кто не исполняют требования законодательства.

Следует заметить, что доля отечественных граждан, допускающих неуплату налогов, особенно в кризис, растет [5].

Уклонение от уплаты налогов обуславливает возникновение различных последствий негативного характера, в целом подрывающих стабильность бюджетной государственной политики и приводящих к социальной напряженности [6].

Одной из налоговых обязанностей, от исполнения которых уклоняются отечественные граждане, выступает уплата налога на доходы физических лиц (далее – НДФЛ). Одним из наиболее популярных способов для этого является сокрытие получаемых доходов от государства. Например, не регистрация договора аренды недвижимого имущества, осуществление трудовой деятельности без официального оформления или получения заработной платы «в конверте» а также снижение реальной стоимости автомобиля при продаже, при владении им менее трех лет.

Указанное свидетельствует о том, что перед государством стоит задача по совершенствованию осуществляемой им налоговой политики в данной сфере. Она, в первую очередь, должна быть направлена на грамотное определение границ налоговой нагрузки, т.к. нынешняя налоговая политика, вызывая у налогоплательщика желание скрыть часть своего дохода, подавляет саму суть своей реализации и лишает государство значительной части поступлений в бюджет.

В первую очередь, в рамках рассмотрения вопросов совершенствования налоговой политики государства по пресечению уклонения от уплаты налога на доходы физических лиц, считаем необходимым обратить внимание на имеющуюся на сегодняшний день потребность учета интересов граждан в сохранности и повышении своих доходов, в связи с чем, в рамках реализации указанной деятельности должен быть разработан комплексный подход, соответствующий интересам, как государства, так и налогоплательщиков.

В последние годы активно высказываются предложения о введении прогрессивной шкалы налогообложения, подразумевающей, что налоговая ставка НДФЛ будет зависеть от получаемого физическим лицом налога. Отметим, что в 2020 году отчасти данное предложение было реализовано и на доход, составляющий более пяти млн. рублей, была установлена ставка 15% на сумму такого превышения [2].

Прогрессивная шкала налога на доходы физических лиц действовала в нашем государстве в 1990-х годах, диапазон ставок которой варьировался от 12% до 35% в зависимости от величины совокупного дохода гражданина. Однако указанное обусловило рост уклонения от налогообложения и доли «скрытой» заработной платы. Представляется, что повторное введение подобной шкалы приведет к аналогичным последствиям.

Один из возможных путей преодоления сложившейся ситуации, на наш взгляд, состоит в реформировании ныне действующей системы стандартных налоговых вычетов. С момента ее образования прошло достаточно много времени, в течение которых произошли существенные изменения в экономике, в то время как сами вычеты не менялись более десяти лет.

Так, стандартный вычет на первого ребенка составляет 1400 рублей, а величина прожиточного минимума в целом по Российской Федерации в 2023 году на ребенка составляет 13 944 рублей [3]. Соответственно, доля стандартного налогового вычета в прожиточном минимуме составляет всего 10,04%, что свидетельствует о том, что данный вычет утратил свое должное значение, т.к. оно гораздо меньше, чем та роль, которую играет необлагаемый минимум. В связи с чем, можно сделать вывод о том, что налоговые вычеты не способны обеспечить реализацию присущей подоходному налогообложению социальной функции и не оказывают действенного влияния уровень доходов физических лиц.

Указанное свидетельствует о назревшей потребности индексации вычетов по НДФЛ, что увеличивает прогрессивность налогообложения доходов физических лиц.

Другой потенциальной мерой, направленной на пресечение уклонения от уплаты налога на доходы физических лиц, может стать информирование граждан о том, на что пошли уплаченные ими налоги. Представляется интересным предложение о гражданском контроле за тратами. Хотя бы на местном уровне [4]. Указанное обусловит формирование и налогоплательщиков чувства сопричастности. Безусловно, если они будут уверены в том, что уплачиваемые ими денежные средства будут направлены на нужды непосредственно их региона, города, села, то у них не будет и мысли о том, чтобы скрыть свои доходы и уклониться от уплаты обязательных платежей. К сожалению, на сегодняшний день, сре-

ди населения бытует мнение, что уплачиваемые ими налоги, в т.ч. и НДФЛ, идут исключительно на развитие столицы нашего государства.

Наличие информации о стоящих задачах и задачах, которые уже были решены за счет собранных налогов в конкретной местности, по нашему мнению, повысит социальную сознательность налогоплательщиков.

Радикальным методом пресечения уклонения от уплаты НДФЛ также может стать повышение ответственности за допущенное правонарушение.

В современных реалиях, согласно ст. 122 Налогового кодекса РФ, умышленная неуплата или неполная уплата сумм налога влечет взыскание штрафа в размере 40 процентов от его неуплаченной суммы [1]. В целях ликвидации финансовой привлекательности данных действий, предлагается увеличить данный штраф и приравнять его к размеру неуплаченной суммы налога или сделать его в несколько раз больше. Подобные меры, хоть и характеризуются своей жёсткостью, обеспечат сдерживающий эффект и, соответственно, станут эффективным инструментом пресечения невыполнения анализируемой налоговой обязанности.

Подводя итог проведенному исследованию отметим, что налоговая политика должна быть направлена не только на обеспечение необходимых поступлений в бюджет, но и на повышение социальной ответственности граждан их сопричастности к государственным делам. При этом важным фактором выступает учет интересов граждан в сохранности и повышении своих доходов, в связи с чем, в рамках совершенствования налоговой политики государства по пресечению уклонения от уплаты налога на доходы физических лиц должен быть разработан комплексный подход, соответствующий интересам, как государства, так и налогоплательщиков. Применяемые при этом инструменты не могут быть случайными, их выбор должен быть определен государственной стратегией и направлением развития государства в целом.

## Список источников

1. Налоговый кодекс Российской Федерации (часть первая) от 31 июля 1998 г. № 146-ФЗ (ред. от 04.08.2023) // Собрание законодательства РФ. – 1998. – № 31. – Ст. 3824; 2023. – № 32 (часть I). – Ст. 6147.
2. Федеральный закон от 23 ноября 2020 г. № 372-ФЗ «О внесении изменений в часть вторую Налогового кодекса Российской Федерации в части налогообложения доходов физических лиц, превышающих 5 миллионов рублей за налоговый период» (ред. от 19.12.2022) // Собрание законодательства РФ. – 2020. – № 48. – Ст. 7625; 2022. – № 52. – Ст. 9353.
3. Федеральный закон от 5 декабря 2022 г. № 466-ФЗ «О федеральном бюджете на 2023 год и на плановый период 2024 и 2025 годов» // Собрание законодательства РФ. – 2022. – № 50 (часть I, II, III). – Ст. 8760
4. Бахвалова М. Заплати налоги и не спи: почему россияне не приучены платить налоги // Официальный сайт интернет-издания, специализирующегося на бухгалтерской, юридической и налоговой тематике «Клерк.ру». URL: <https://www.klerk.ru/buh/articles/483936/> (дата обращения 25.10.2023).
5. Официальный сайт «РБК». URL: <https://www.rbc.ru/economics/26/05/2020/5ecb94709a79470c4ad71703> (дата обращения 24.10.2023).
6. Слепова Ю.С. Предупреждение уклонения от уплаты налогов // Молодой ученый. 2020. № 45 (335). С. 164-166.

УДК 347.92

# ОСОБЕННОСТИ УЧАСТИЯ ПРОКУРОРА В ГРАЖДАНСКОМ СУДОПРОИЗВОДСТВЕ

ЛЕЛЁТКО ВИКТОРИЯ ВЛАДИМИРОВНА,  
СЕЙФУЛЛАЕВА МИНАРА МУСАИБОВНА

студенты

ФГБОУ ВО «Саратовская государственная юридическая академия»

*Научный руководитель: Маренков Александр Сергеевич  
преподаватель кафедры гражданского процесса,  
ФГБОУ ВО «Саратовская государственная юридическая академия»*

**Аннотация:** участие прокурора в гражданском судопроизводстве имеет свои особенности, которые определяются его статусом и функциями в правовой системе. В данной статье изучено правовое и процессуальное положение прокурора, являющегося участником гражданского судопроизводства. Были рассмотрены различные точки зрения исследователей на место и роль прокуратуры в гражданском судопроизводстве. В научной статье проанализированы формы участия прокурора в гражданском процессе, закрепленные в действующем гражданском процессуальном законодательстве. Отдельно обращается внимание на проблемы, с которыми может столкнуться прокурор при участии в гражданском судопроизводстве.

**Ключевые слова:** прокурор, судопроизводство, гражданский процесс, заключение прокурора, обращение в суд, исковое заявление, вступление в процесс, защита прав и свобод.

## FEATURES OF THE PROSECUTOR'S PARTICIPATION IN CIVIL PROCEEDINGS

Leletko Victoria Vladimirovna,  
Seifullayeva Minara Musaibovna

*Scientific adviser: Marenkov Alexander Sergeevich*

**Abstract:** the prosecutor's participation in civil proceedings has its own characteristics, which are determined by his status and functions in the legal system. This article examines the legal and procedural position of a prosecutor who is a participant in civil proceedings. Various points of view of researchers on the place and role of the prosecutor's office in civil proceedings were considered. The scientific article analyzes the forms of participation of the prosecutor in civil proceedings.

**Key words:** prosecutor, legal proceedings, civil proceedings, prosecutor's conclusion, appeal to the court, statement of claim, entry into the process, protection of rights and freedoms.

В соответствии с Конституцией РФ человек, его права, свободы являются высшей ценностью государства, в то время как признание, соблюдение и их защита представляет собой обязанность государства [1]. Так, к основным правам и свободам человека и гражданина можно отнести, например, право на неприкосновенность частной жизни, на пользование родным языком, свободу мысли и слова, право на свободу передвижения и выбор места жительства, право избирать и быть избранным и иное [1]. К сожалению, необходимо признать, что в настоящее время права граждан часто нарушаются. а

защита этих прав является одной из важнейших задач государства. Участие прокурора в гражданском процессе выступает в качестве одного из инструментов защиты прав граждан. Благодаря этому прокурор может оказывать содействие в защите прав граждан, выявлять нарушения законодательства и своевременно пресекать их.

Одной из первых проблем, возникающих при изучении данного вопроса, является отсутствие нормативного закрепления прокурора как должностного лица. Однако такое определение имеется в научной литературе. Так, на наш взгляд, наиболее полное определение даёт Ю. Е. Винокуров. Он пишет, что прокурор выступает в качестве физического лица, который проходит службу на службе в органах прокуратуры, принят на работу в установленном порядке и исполняет предусмотренные законом должностные обязанности [2, с. 27].

В настоящее время предусмотрено две формы участия прокурора в гражданском судопроизводстве. Первой является обращение в суд с заявлением о возбуждении производства по гражданскому делу в целях защиты прав, свобод и законных интересов других лиц [3]. В рамках гражданского судопроизводства прокуратура участвует в рассмотрении дел судами, а также приносит представления на противоречащие закону определения и решения суда. Согласно частям 1 и 3 статьи 45 Гражданского процессуального кодекса Российской Федерации (далее – ГПК РФ) прокурор имеет право обратиться в суд с заявлением в защиту прав, свобод и законных интересов граждан, неопределенного круга лиц или интересов РФ, субъектов РФ, муниципальных образований [3]. Это связано с тем, что прокуратура является органом государственной власти, обеспечивающим законность и правопорядок в государстве. В рамках своих полномочий прокуратура контролирует соблюдение законов и прав граждан, в том числе и в судебной сфере. Прокурор вправе в том числе внести представление – документ, в котором он указывает на нарушения закона и предлагает суду принять меры по их устранению, а суд уже либо удовлетворяет представление прокурора, либо отказывает в его удовлетворении.

Рассматриваемая форма участия прокурора является его основной формой и осуществляется путём подачи искового заявления (заявления) в суд. В рамках этой формы лицо может защитить свои права, свободы и законные интересы, а также защитить права, свободы и законные интересы других лиц.

Действующие нормативно-правовые акты предусматривают, что заявление прокурора может быть подано только в случае, если затрагиваются права и законные интересы неопределённого круга лиц, субъектов РФ и муниципальных образований, что в определённой степени препятствует прокурору осуществлять свою деятельность, однако это объясняется попыткой законодателя разграничить полномочия прокурора с целью наиболее полного и эффективного участия прокурора в судебном разбирательстве [4, с. 124]. Такой подход позволяет избежать ситуаций, когда прокурор может вмешиваться в дела, которые не относятся к его компетенции, и сосредоточиться на решении важных вопросов, связанных с защитой законности и правопорядка в обществе.

В научной литературе отсутствует единое мнение, которое касается процессуального положения прокурора в гражданском судопроизводстве. Так, ряд исследователей считают, что прокурор является стороной, участвующей в деле, а именно соистцом. [5, с. 50]. Другие же отмечают, что прокурор в гражданском судопроизводстве выступает только в «процессуальном смысле» [6, с. 17]. На наш взгляд, в ходе гражданского процесса прокурор занимает самостоятельное положение, что подтверждается статьёй 34 ГПК РФ, относящей прокурора, наряду со сторонами, к лицам, участвующим в деле.

Помимо названного, при обращении в суд, прокурор обладает всеми правами и обязанностями истца, за некоторым исключением. Так, он не уполномочен заключать мировое соглашение, в связи с тем, что прокурор не является субъектом спорного материального правоотношения.

Ко второй форме участия прокурора относится вступление в уже начавшийся процесс для дачи заключения по делу [3]. В ч. 3 ст. 45 ГПК РФ прямо предусмотрены случаи вступления прокурора в такой процесс. Прокурор вступает в процесс и даёт заключение по ряду дел: о выселении, о восстановлении на работе, о возмещении вреда, причиненного жизни или здоровью, а также в иных случаях, указанных в ГПК РФ и иных федеральных законах [3].

Например, в соответствии с нормами Семейного Кодекса РФ прокурор даёт заключения по следующим категориям дел: лишение и восстановление родительских прав, усыновление (удочерение) и



отмена усыновления (удочерения) и иное [7]. Следовательно, прокурор может вступить в процесс только при наличии законных оснований и в интересах защиты прав и законных интересов граждан и общества. При этом прокурор должен соблюдать принципы независимости и беспристрастности, а также уважать права и интересы сторон процесса.

К одному из пробелов действующего законодательства можно отнести, в частности, отсутствие нормативно-правового закрепления структуры и содержания заключения прокурора. В связи с этим в практике судебных разбирательств часто возникают споры и неоднозначности по поводу того, какие именно вопросы должен рассмотреть прокурор при подготовке заключения, какие источники информации должен использовать, какие аргументы должен приводить и т.д. На наш взгляд, для решения этой проблемы необходимо разработать и утвердить единые нормативно-правовые акты, которые бы устанавливали стандарты для подготовки заключений прокуроров. Об этом справедливо говорит Бывальцева С. Г. Она отмечает, что заключение прокурора должно быть полным, обоснованным и должно включать в себя: содержание требований заявителя; факты, установленные в ходе разбирательства; доказательства; нормы, на основании которых суд должен разрешить заявление; вывод о том, подлежит ли требование удовлетворению или нет; обязанности ответчика по отношению к истцу; способ распределения расходов [8, с. 59]. Это необходимо для того, чтобы обеспечить единообразие подхода прокуроров к этому вопросу и повысить качество их работы; позволит избежать ошибок и противоречий в заключениях прокуроров, а также снизит риски неправомерного вмешательства прокурора в процесс судебного разбирательства.

Помимо сказанного, в связи с тем, что законодательством не урегулирован вопрос извещения прокурора о привлечении к рассмотрению гражданского дела по существу, в каждом регионе складывается различная практика на этот счёт. Так, в соответствии с ч. 2.1 ст.113 ГПК РФ органы государственной власти, органы местного самоуправления, иные органы и организации, участвующие в процессе, надлежащим образом извещаются о времени и месте судебного заседания, а последующее извещение происходит через размещение информации на официальном сайте суда в информационной сети «Интернет». Таким образом, предполагается, что суд также должен привлечь прокурора к участию, известив его надлежащим образом, например, посредством сети «Интернет», однако так происходит далеко не всегда. Достаточно часто прокурору необходимо самому «отслеживать» те заявления, которые поступают в суд.

К тому же, в приказе Генерального Прокурора от 11 апреля 2021 года №2 указано, что к обязанностям прокуроров относят также апелляционное, кассационное и надзорное обжалование судебных постановлений по тем делам, где участвовал или вправе был участвовать прокурор; рассмотрение обращений о проверке законности и обоснованности судебных постановлений. [9]. Следовательно, указанные полномочия также можно относить к формам участия прокурора в гражданском процессе.

Таким образом, в процессуальном положении прокурора имеются некоторые особенности. Так, прокурор не несет обязанности по уплате судебных расходов; не может вправе заключать мировые соглашения; прокурору нельзя предъявить встречный иск. Кроме того, если прокурор отказывается от иска, это не означает, что дело закрыто. Если истец или его представитель не заявят об отказе от иска, то судебное разбирательство будет продолжено и дело будет рассмотрено по существу [3]. Прокурор в гражданском судопроизводстве является важным элементом системы защиты прав и свобод граждан, а также интересов государства и общества. Его роль заключается в обеспечении законности и справедливости в судебном процессе, а также в защите общественных интересов и обеспечении соблюдения прав и свобод граждан.

#### Список источников

1. Конституция Российской Федерации: принята всенародным голосованием 12.12.1993 (с изм. и доп. от 04.10.2022, № 5-ФКЗ, № 6-ФКЗ, № 7-ФКЗ, № 8-ФКЗ) // Рос. газета. 1993. 25 дек.; Официальный интернет-портал правовой информации ([www.pravo.gov.ru](http://www.pravo.gov.ru)). 2022. 06 окт.



2. Прокурорский надзор: курс лекций и практикум / Ю.Е. Винокуров; под. ред. Ю. Е. Винокурова. – Изд. 7-е, перераб. и доп. – М.: Экзамен, 2006. – 574 с.
3. Гражданский процессуальный кодекс Российской Федерации от 14.11.2002 № 138-ФЗ (ред. от 06.04.2024) // Собрание законодательства РФ. – 2002. – №46. – Ст. 4532; 2024. – №15. – Ст. 1967.
4. Ахметзянов, С. И., Лошкарёв А. В. Участие прокурора в гражданском процессе / С. И. Ахметзянов, А. В. Лошкарёв // Международный журнал гуманитарных и естественных наук. – 2020. – № 4-2(43). – С. 123-125.
5. Ярошенко Т.В. Проблемные аспекты процессуального положения прокурора в гражданском процессе // Вестник Балтийского федерального университета им. Канта. 2012. Выпуск №9. С. 49 – 53.
6. Гуреева О.А. Проблемы определения правового статуса прокурора в гражданском судопроизводстве // Арбитражный и гражданский процесс. 2010. №8. С.16 – 18.
7. Семейный кодекс Российской Федерации от 29.12.1995 № 223-ФЗ (ред. от 31.07.2023) // Собрание законодательства РФ. – 1996. – № 1. – Ст. 16; 2023. – № 32 (Часть I). – Ст. 6139.
8. Бывальцева С. Г. Заключение прокурора в гражданском процессе // Законность. 2010. № 5. С. 56-60.
9. Приказ Генеральной прокуратуры РФ от 11.04.2021 №2 // URL: <https://legalacts.ru/doc/prikaz-genprokuratury-rossii-ot-11012021-n-2-ob-obespechenii/?ysclid=luv5hkh9bh517437767> (15.04.2024)

© Лелётко В. В., Сейфуллаева М. М., 2024

УДК 34

# РАЗРАБОТКА МОДЕЛИ ЭФФЕКТИВНОГО УПРАВЛЕНИЯ КАРЬЕРОЙ СОТРУДНИКОВ ОРГАНОВ ВНУТРЕННИХ ДЕЛ В РОССИЙСКОЙ ФЕДЕРАЦИИ

**ОСИПОВА АНАСТАСИЯ АНДРЕЕВНА**

слушатель

ФГКОУ ВО «Академия управления Министерства внутренних дел Российской Федерации»

*Научный руководитель: Благовещенская Мария Александровна**к.ю.н., доцент**ФГКОУ ВО «Академия управления Министерства внутренних дел Российской Федерации»*

**Аннотация:** Статья посвящена анализу ключевых аспектов и стратегий построения карьеры в органах внутренних дел. Рассматриваются основные этапы карьерного роста, необходимые навыки, профессиональные качества и возможности для продвижения. Приводятся конкретные примеры успешных карьерных путей, а также цифры и цитаты из исследований.

**Ключевые слова:** карьера, органы внутренних дел, стратегия, профессиональные качества, продвижение, примеры.

## DEVELOPMENT OF A MODEL FOR EFFECTIVE CAREER MANAGEMENT OF LAW ENFORCEMENT OFFICERS IN THE RUSSIAN FEDERATION

**Osipova Anastasia Andreevna***Scientific supervisor: Blagoveshchenskaya Maria Alexandrovna*

Современные подходы к управлению карьерой сотрудников органов внутренних дел играют важную роль в эффективной работе правоохранительных органов. Развитие этой сферы важно, как для улучшения условий труда сотрудников, так и для повышения качества работы правоохранительных органов в целом. Российская Федерация также старается совершенствовать систему управления карьерой сотрудников, стремясь к высокому уровню профессионализма и эффективности правоохранительной деятельности.

Особенности формирования карьерного пути в правоохранительных органах имеют свои специфические особенности, отличающие их от других сфер деятельности. В органах внутренних дел важную роль играет не только профессиональное мастерство, но и психологическая устойчивость, умение быстро принимать верные решения в сложных ситуациях, умение работать в команде, а также высокая степень ответственности за свои действия.

Разработка модели эффективного управления карьерой сотрудников органов внутренних дел в Российской Федерации является актуальной задачей, поскольку от правильно построенной системы развития кадров зависит эффективность работы правоохранительных органов. Процесс управления карьерой сотрудников должен быть целенаправленным, прозрачным, справедливым и обеспечивать

возможности для развития и профессионального роста каждого сотрудника.

Одним из ключевых моментов в развитии карьеры сотрудников правоохранительных органов является прохождение службы в различных подразделениях и должностях. Это позволяет сотруднику приобретать разнообразный опыт, расширять свой кругозор, развивать новые профессиональные навыки. Такая практика способствует формированию универсальных специалистов, способных эффективно решать разнообразные задачи.

Важным элементом управления карьерой сотрудников органов внутренних дел является система оценки и стимулирования профессиональной деятельности. Оценка результативности работы должна быть объективной и проводиться на основе конкретных показателей, установленных заранее. Для стимулирования сотрудников к достижению лучших результатов могут использоваться различные виды поощрений, такие как надбавки к заработной плате, награды, поощрительные письма и т.д.

Важным элементом модели управления карьерой является профессиональное обучение и повышение квалификации. Сотрудникам должны предоставляться возможности для профессионального роста и развития, обучения новым технологиям и методам работы, изучения законодательства и практики правоприменения. Регулярное обучение позволяет сотрудникам быть в курсе последних изменений в законодательстве и технологиях, усовершенствовать свои навыки и повысить эффективность своей работы.

Для эффективного управления карьерой сотрудников органов внутренних дел в Российской Федерации необходимо разработать комплексную модель, учитывающую особенности работы правоохранительных органов и потребности персонала. Важно учитывать не только профессиональные навыки и опыт сотрудников, но и их личные качества, мотивацию и потребности.

Одним из ключевых элементов такой модели является проведение систематической оценки потенциала и квалификации сотрудников, чтобы определить их сильные и слабые стороны, а также потребности в дополнительном обучении и развитии. Это позволит эффективно планировать карьерный рост сотрудников, выявлять талантливых специалистов и формировать кадровый резерв для будущих руководящих позиций.

Примером успешной модели управления карьерой сотрудников органов внутренних дел может служить практика Министерства внутренних дел Российской Федерации. В рамках этой модели предусмотрены четкие критерии оценки результативности работы сотрудников, система поощрений и поощрений, а также программа профессионального обучения и повышения квалификации.

Кроме того, важным компонентом модели управления карьерой сотрудников органов внутренних дел является создание программы развития персонала, включающую в себя обучение, тренинги, стажировки, менторинг и другие мероприятия, направленные на повышение уровня профессионализма и квалификации персонала. Такие программы могут быть как внутриорганизационными, так и внешними, сотрудничая с вузами, научными учреждениями и другими партнерами.

Например, Национальный исследовательский университет "Высшая школа экономики" (НИУ ВШЭ) в своем исследовании "Управление карьерой и развитие лидеров в органах внутренних дел" отмечает, что профессиональное развитие сотрудников должно быть приоритетом для управления карьерой в органах внутренних дел, а также предлагает ряд рекомендаций для повышения эффективности этого процесса.

Таким образом, разработка эффективной модели управления карьерой сотрудников органов внутренних дел в Российской Федерации является важной задачей, требующей системного подхода и комплексных мероприятий. Учитывая специфику работы правоохранительных органов и особенности персонала, определение стратегии и плана действий в этой области поможет повысить эффективность деятельности правоохранительных органов и обеспечить профессиональное развитие сотрудников.

Практические рекомендации по построению успешной карьеры в органах внутренних дел России могут быть прагматичными и реалистичными.

Первым шагом к успешной карьере в органах внутренних дел является профессиональное обучение. Сотрудникам необходимо постоянно совершенствовать свои навыки и знания, чтобы быть в курсе последних тенденций и требований в сфере правоохранительной деятельности. Курсы повыше-

ния квалификации, семинары и тренинги могут значительно помочь сотрудникам улучшить свои профессиональные навыки.

Важным аспектом успешной карьеры является также умение работать в команде. Сотрудники органов внутренних дел часто сталкиваются с сложными ситуациями, которые требуют коллективного решения. Поэтому умение эффективно взаимодействовать с коллегами, проявлять лидерские качества и быть коммуникабельным играет важную роль.

Одной из ключевых составляющих успешной карьеры является также самомотивация. Сотрудники должны стремиться к развитию и достижению новых высот, устанавливать цели и следовать им. Как сказал знаменитый бизнес-тренер Брайан Трейси: "Самая важная задача лидера - вдохновить людей. Он обязан уделить максимум времени тому, чтобы сотрудники верили в свои силы, все могли, все умели и чувствовали себя счастливыми на рабочем месте".

Не менее важным фактором успешной карьеры является развитие личных качеств. Адекватная самооценка, умение решать проблемы и принимать решения, адаптивность и гибкость - все это играет решающую роль в современной среде органов внутренних дел.

Одним из основных принципов эффективного управления карьерой сотрудников органов внутренних дел в Российской Федерации является также создание благоприятной рабочей среды и поддержка со стороны руководства. Исследования показывают, что сотрудники, которые чувствуются ценными и уважаемыми в своей работе, более мотивированы к достижению высоких результатов.

В заключение, успешная карьера в органах внутренних дел требует постоянного развития, умения работать в команде, самомотивации, развития личных качеств и поддержки со стороны руководства. Каждый сотрудник может достичь успеха, если будет следовать этим правилам и стремиться к самосовершенствованию.

#### Список источников

1. Федеральный закон от 30.11.2011 N 342-ФЗ (ред. от 26.02.2024) "О службе в органах внутренних дел Российской Федерации и внесении изменений в отдельные законодательные акты Российской Федерации" (с изм. и доп., вступ. в силу с 12.03.2024)
2. Коневская О. Ю, Червонных Е. В. Использование современных технологий управления персоналом в системе МВД России // Вестник Белгородского юридического института МВД России. 2016. № 1.
3. Чурсин О. А. Особенности организации профессиональной подготовки по месту службы в органах полиции зарубежных стран // Вестник Московского университета МВД России. 2016. № 6.

УДК 34 (34.09)

# РОЛЬ ЮРИДИЧЕСКИХ КЛИНИК В СИСТЕМЕ ОКАЗАНИЯ БЕСПЛАТНОЙ ЮРИДИЧЕСКОЙ ПОМОЩИ

**КУДРЯШЕВА ДИАНА ДЕНИСОВНА,  
ЧЕРНОВОЛ АЛИНА ЮРЬЕВНА**

студенты

Дальневосточного института (филиала) ВГУЮ (РПА Минюста России)

**Научный руководитель: Милованова Наталья Анатольевна**

доцент кафедры Гражданского права и процесса

Дальневосточного института (филиала) ВГУЮ (РПА Минюста России)

**Аннотация:** в статье анализируется роль юридических клиник, их важность и значение в повышении качества юридического образования, влияния на становление правового сознания населения, а также какой вклад они приносят в развитие системы квалифицированной юридической помощи в Российской Федерации.

**Ключевые слова:** бесплатная юридическая помощь, юридические клиники, квалифицированная помощь, студенты, юридическое образование, правовые знания, взаимодействие, правосознание.

## THE ROLE OF LEGAL CLINICS IN THE SYSTEM OF PROVIDING FREE LEGAL AID

**Kudryasheva Diana Denisovna,  
Chernovol Alina Yurievna**

*Scientific adviser: Milovanova Natalia Anatolievna*

**Abstract:** The article analyzes the role of legal clinics, their importance and importance in improving the quality of legal education, the impact on the formation of legal consciousness of the population, as well as what contribution they make to the development of the system of qualified legal assistance in the Russian Federation.

**Key words:** free legal assistance, legal clinics, qualified assistance, students, legal education, legal knowledge, interaction, legal awareness.

В динамично развивающемся мире правовая информация приобретает всё большее значение. Понимание законов и умение правильно их применять является неотъемлемой частью правосознания и поведения современного человека. Правовые знания позволяют гражданам ориентироваться в многообразных правовых отношениях, защищать свои права, свободы и законные интересы, а также активно участвовать в политической, экономической, культурной и социальной жизни страны.

Согласно статье 48 Конституция Российской Федерации «каждому гарантируется право на получение квалифицированной юридической помощи. В случаях, предусмотренных законом, юридическая помощь оказывается бесплатно» [1].

Чтобы обеспечить гарантию исполнения данного принципа и предоставления гражданам равных

возможностей в получении квалифицированной юридической помощи был принят Федеральный закон от 21.11.2011 №324-ФЗ «О бесплатной юридической помощи в Российской Федерации» (далее — федеральный закон) [2].

В соответствии со статьей 22 федерального закона «участниками негосударственной системы бесплатной юридической помощи являются юридические клиники (студенческие консультативные бюро, студенческие юридические бюро и другие) и негосударственные центры бесплатной юридической помощи» [2].

Важную роль в обеспечении доступности бесплатной юридической помощи, равенства граждан в получении такой помощи, снижению уровня социальной напряженности среди нуждающегося и малоимущего населения в отношении получения квалифицированной бесплатной юридической помощи, играют юридические клиники.

Юридические клиники — это структурные подразделения высших учебных заведений (далее — ВУЗ), которые представляют собой объединение инициативных и молодых студентов-юристов. Юридические клиники способствуют теоретическому и практическому обучению будущих специалистов по оказанию юридических консультаций гражданам на безвозмездной основе.

Значительный потенциал юридических клиник проявляется в сфере правовой помощи социально незащищенным категориям граждан: малоимущим, инвалидам, пенсионерам, лицам без определенного места жительства, ветеранам ВОВ, ветеранам боевых действий и труженикам тыла, а также иным лицам, указанным в федеральном законе [2]. Юридические клиники оказывают содействие в защите их прав, свобод и законных интересов.

Мы считаем, что главной целью юридических клиник является оказание юридических консультаций на безвозмездной основе социально незащищенным слоям населения, которые не имеют достаточных средств и возможностей для обращения за помощью к профессиональным юристам. В отличие от государственных организаций, таких как юридические бюро и адвокатские, нотариальные палаты, юридические клиники имеют специфический набор функций и задач согласно статье 6 федерального закона юридические клиники могут: «консультировать граждан в устной или письменной форме, составлять заявления, жалобы, ходатайства и другие документы правового характера» [2]. Например, граждане могут обратиться в клинику за помощью в получении разъяснений по договорам, в составлении исков по семейным или трудовым спорам, по вопросам, связанным с жилищным законодательством, а также иные вопросы, связанные с гражданским и уголовным законодательством.

Нельзя не отметить, что юридические клиники также имеют право оказывать услуги «представительства интересов граждан в судах, государственных и муниципальных органах, организациях» [2]. Однако, большинству граждан бывает достаточно простых разъяснения некоторых положений законодательства, оказания помощи в подготовке обращения в несудебные органы и построения алгоритма реализации прав и законных интересов [3].

В некоторой степени деятельность юридических клиник носит особенный характер, так как обратившихся за юридической помощью консультируют студенты-практиканты, обучающиеся на юридическом факультете ВУЗа, под непосредственным контролем преподавателей, имеющих высшее юридическое образование, ответственных за обучение указанных лиц и деятельность юридической клиники.

Деятельность юридических клиник во многом способствует формированию у будущих специалистов юридических ВУЗов навыков консультирования по решению проблем правового характера, демонстрируя изученные теоретические основы в составлении документов, правильном общении с гражданами, тем самым подготавливая самих себя к работе в правовой системе.

Так Григорив О. в своем докладе выделила несколько наиболее успешно функционирующих юридических клиник в г. Хабаровск [4]:

- Дальневосточного института (филиала) ФГБОУ ВПО «Всероссийский государственный университет юстиции (РПА Минюста России)»;
- Дальневосточного филиала ФГБОУ ВПО «Российская академия правосудия»;
- ФГБОУ ВПО «Российская академия народного хозяйства и государственной службы при Президенте Российской Федерации»;



Создание юридических клиник, где студенты могут оттачивать свои профессиональные навыки необходимые им в дальнейшей работе с людьми при оказании юридических консультаций, помогает воспитывать новое поколение специалистов, ориентированных на социальную помощь. Студенты получают уникальную возможность применить теоретические знания на практике, а также развить сочувствие и понимание проблем людей, сталкивающихся с правовыми трудностями.

Таким образом, можно сделать вывод, что юридические клиники играют одну из важных ролей в системе предоставления бесплатной юридической помощи в России. Юридические клиники выступают в качестве площадки для диалога между обществом и государственными органами, повышая доверие к правовой системе в целом. Они популяризируют свои услуги посредством ведения социальных сетей, сайтов клиник, выступлений на семинарах и конференциях, способствуя профилактике правовых проблем.

## Список источников

1. Конституция Российской Федерации (принята всенародным голосованием 12.12.1993) (с учетом поправок, внесенных Законами РФ о поправках к Конституции РФ от 30.12.2008 N 6-ФКЗ, от 30.12.2008 N 7-ФКЗ, от 05.02.2014 N 2-ФКЗ, от 01.07.2020 N 11-ФКЗ) // СЗ РФ. — 2020. — № 31. — ст. 4398.
2. Федеральный закон от 21.11.2011 № 324-ФЗ «О бесплатной юридической помощи в Российской Федерации» (ред. от 28.06.2022) // СЗ РФ. — 2011. — № 48. — ст. 6725.
3. Официальный сайт Администрации города Благовещенск. Роль юридических клиник в системе оказания бесплатной юридической помощи» [Электронный ресурс]. — Режим доступа: URL: <https://благовещенск.рф/information/rol-yuridicheskikh-klinik-v-sisteme-okazaniya-besplatnoy-yuridicheskoy-pomoshchi/>. (23.04.2024)
4. Григорив О. О деятельности юридических клиник Хабаровска в рамках негосударственной системы оказания бесплатной юридической помощи гражданам // Верное решение. — 2018. — № 03 (185). — 2 с.

УДК 34

# СУБЪЕКТНЫЙ СОСТАВ БРАЧНОГО ДОГОВОРА ПО СЕМЕЙНОМУ ЗАКОНОДАТЕЛЬСТВУ

**ВОКЗАЛОВА ДАРЬЯ АНДРЕЕВНА**

студент 4 курса

ФГАОУ ВО «Московский Государственный

Юридический Университет имени О. Е. Кутафина (МГЮА)»

**Аннотация:** данная статья посвящена одной из актуальных тем современного семейного права, а именно изучению и анализу субъектного состава брачного договора. Законодательство не определяет четко, кто может заключать данную сделку, оставляя за собой вопросы при применении этого института права. В этой статье идёт разбор самых важных обстоятельств данной темы.

**Ключевые слова:** брачный договор, субъектный состав, брак, лица, вступающие в брак, семейное законодательство.

## THE SUBJECT MATTER OF A MARRIAGE CONTRACT UNDER FAMILY LAW

**Vokzalova Daria Andreevna**

**Abstract:** This article is devoted to one of the current topics of modern family law, namely the study and analysis of the subject composition of a marriage contract. The legislation does not clearly define who can enter into this transaction, leaving questions when applying this legal institution. This article analyzes the most important circumstances of this topic.

**Key words:** marriage contract, subject composition, marriage, persons entering into marriage, family law.

В современном обществе все чаще лица, вступающие в брак, а в особенности предприниматели, люди, владеющие большим объемом имущества, приходят к выводу о заключении брачного договора для большей уверенности в завтрашнем дне, в своём имущественном положении в будущем. Лица, уже вступившие в брак, также все больше желают заключить между собой брачный договор при приобретении дорогого имущества, открытии бизнеса в браке и т. д. Тем самым характеризуется актуальность разьяснения субъектного состава брачного договора, чтобы понимать, какие условия стоит соблюдать при его заключении.

Исходя из определения «брачного договора» в статье 40 кодифицированного акта семейного законодательства сразу же можно выделить стороны соглашения. Ими являются супруги и лица, вступающие в брак.

Следует разобрать понятие лиц, вступающих в брак, так как не существует единого мнения по поводу того, кем являются эти лица. Обращаясь к статье 1 Семейного кодекса Российской Федерации (далее — СК РФ) [1] можно увидеть основополагающий принцип семейного права и условие вступления в брак — добровольность брачного союза мужчины и женщины, то есть эти лица — это, в первую очередь, мужчина и женщина. Также помимо желания вступить в брак у них не должно быть препятствий на это право. В юридической доктрине считают, что только те лица, которые подали заявление о вступлении в брак в орган записи актов гражданского состояния, имеют право заключить брачный контракт, потому что их можно считать желающими вступить в брак или вступающими в брак. [2] В гражданском праве существует конструкция предварительного договора, суть которого в том, что стороны обязуются в будущем заключить основной договор с теми же условиями, что и в предварительном, за

определённый срок. Некоторые ученые приходят к мнению, что брачный договор является предварительным для лиц, вступающих в брак. [3] Нельзя согласиться с этой точкой зрения, так как брачный договор заключается в одном документе, не существует каких-либо первоначальных письменных договоров. Для этой категории сторон действует иное правило, договор считается заключённым, но вступит в силу он только с момента государственной регистрации брака. Данное мнение подтверждается аргументацией А. М. Эрделевского [4], которые приводит в пример статью 26 Федерального закона «Об актах гражданского состояния» [5], в которой указано, что «Лица, вступающие в брак, подают в орган записи актов гражданского состояния совместное заявление о заключении брака в письменной форме лично...». Вследствие этого нотариусу рекомендуется проверить документальное подтверждение того, что лица хотя вступить в брак, этим может послужить справка из органов записи актов гражданского состояния. Но, к сожалению, на данный момент не содержится законодательного закрепления обязанности нотариуса проверить документы, свидетельствующие об этом желании, а также разъяснение термина «лиц, вступающих в брак». Так что в сложившейся ситуации каждая пара имеет право пойти и заключить брачный договор без предоставления подтверждений, потому что это соглашение несмотря ни на что вступит в силу только с тот день, когда лица зарегистрируют брак.

Касаясь понятия «супруги», можно заметить, что законодательство не содержит его разъяснения. Но его можно составить, исходя из норм семейного права и Конституции Российской Федерации (далее — Конституция РФ) [6]. То есть супругами будут считаться мужчина и женщина, имеющие брачные узы, зарегистрировавшие свои отношения в органах записи актов гражданского состояния. Также сюда входят некоторые признаки (условия) заключения брака: 1) наличие брачного возраста у лиц, вступающих в брак, 2) добровольное согласие мужчины и женщины, 3) отсутствие препятствий для заключения брака. Следует остановиться на возрасте лиц, вступающих в брак или супругов. В семейном законодательстве мы сталкиваемся с термином «брачный возраст», в России он устанавливается с 18 лет. Это пересекается с дееспособностью граждан, которая в полном объёме по общему правилу наступает также в 18 лет. Также согласно пункту 1 статьи 21 Гражданского кодекса Российской Федерации (далее — ГК РФ) [7] гражданин может оказаться полностью дееспособным и по другим основаниям, например, если разрешено в законодательстве субъекта вступать в брак раньше 18 лет, то, соответственно, гражданин вступает в брак до 18 лет и становится полностью дееспособным. Допустимо это при наличии уважительных причин. Но брачный договор смогут заключить только супруги, а лица, вступающие в брак не будут являться на тот момент полностью дееспособными и, следовательно, не имеют права на заключение договора. Тут тоже есть особенность, которая состоит в том, что при прекращении брака лицо остаётся дееспособным, несмотря на то, что до сих пор является несовершеннолетним, но при признании брака недействительным лицо также может утратить дееспособность по решению суда. Ещё одним основанием для получения полной дееспособности является эмансипация. По содержанию статьи 27 ГК РФ мы можем сделать вывод, что «лицо, достигшее 16 лет, может быть объявлен полностью дееспособным, если он работает по трудовому договору, в том числе по контракту, или с согласия родителей, усыновителей или попечителя занимается предпринимательской деятельностью», для этого требуется согласие родителей (усыновителей, попечителей) и принятие решения органом опеки и попечительства, а при отсутствии согласия родителей — по решению суда. Подводя итог, можно выделить три условия для возраста брачного контракта: 1) полная дееспособность при достижении 18 лет; 2) вступление в брак в связи с наличием разрешения закона субъекта Российской Федерации на более ранний брачный возраст; 3) эмансипация и в связи с ней получение полной дееспособности, что позволяет заключать брачный договор. Существуют споры в отношении эмансипированного. То есть эмансипированный достиг дееспособности, но не достиг брачного возраста по семейному законодательству. С этим нельзя согласиться, так как сделкоспособность включается в дееспособность, а брачный договор является сделкой, то есть нельзя утверждать об отсутствии права заключать брачный договор только потому, что лицо не достигло брачного возраста, но является дееспособным вследствие эмансипации.

Отдельные категории лиц такие как ограниченно дееспособные, недееспособные, лица от 14 до 18 лет не могут заключать брачные договоры. И тут встаёт вопрос о возможности участия представи-

теля. Есть две позиции, одна из них говорит о том, что невозможно участие представителя, так как это фидуциарное соглашение и имеет личный характер [8], а другая точка зрения свидетельствует о том, что возможно при наличии доверенности, в которой содержатся все условия брачного договора, так как любая сделка может быть заключена таким образом [9]. Более рациональным кажется мнение о возможности заключения договора через представителя по доверенности, так данное соглашение регулирует только имущественные отношения между супругами (будущими супругами), поэтому это не будет нарушать семейное законодательство. Особенность имеется для несовершеннолетних от 14 до 18 лет: они могут заключить брачный договор до вступления в брак, так как гражданское законодательство предусматривает возможность заключать сделки с письменного согласия законных представителей — родителей, попечителей, усыновителей. Это же правило касается и ограниченно дееспособных, которые могут заключать самостоятельно лишь мелкие бытовые сделки, а брачный договор только с письменного согласия попечителя с одним условием — если попечителем является супруг, то будет запрещена такая сделка, так как это будет сделка в отношении себя лично. А в отношении недееспособных опекун вправе заключать брачный договор, так как может с ограничениями распоряжаться имуществом данного лица.

#### Список источников

1. Семейный кодекс Российской Федерации от 8 декабря 1995 года // СЗ РФ. 1996. No 1. Ст. 16.
2. Гонгало Б. М. , Крашенинников П. В. Брачный договор. Комментарий семейного и гражданского законодательства. 4-е изд., перераб. и доп. – М.: Статут, 2009.
3. Степанов, С.А. Комментарий к Семейному кодексу Российской Федерации / Под ред. С.А. Степанова. М., Проспект, Институт частного права. 2015.
4. Эрделевский А.М. Брачный договор / А.М. Эрделевский // СПС «КонсультантПлюс».
5. Об актах гражданского состояния: федер. закон от 15.11.1997 N 143-ФЗ (ред. от 31.12.2014) // Собрание законодательства Российской Федерации. 1997. No47. Ст. 5340.
6. Конституция Российской Федерации (принята всенародным голосованием 12.12.1993) (с изменениями, одобренными в ходе общероссийского голосования 01.07.2020).
7. Гражданский кодекс Российской Федерации (часть первая) от 30.11.1994 № 51-ФЗ (ред. от 16.12.2019)// СЗ РФ. 1994. No 32. Ст. 3301
8. В. В. Долинская, Л. В. Ладочкина, В. Д. Рузанова Семейное право России: проблемы и перспективы развития – Саратов: изд-во ФГБОУ ВО «Саратовская государственная юридическая академия», 2019.
9. Антокольская М.В. Семейное право: Учебник. М.: Юристъ, 1999.

© Д. А. Вокзалова. 2024

УДК 4414

# ЭВОЛЮЦИЯ И ТЕКУЩЕЕ СОСТОЯНИЕ АЛИМЕНТНЫХ ОБЯЗАТЕЛЬСТВ В РОССИИ

МИСЬКОВ АЛЕКСАНДР ЮРЬЕВИЧ

магистрант

Московский Финансово-Юридический университет

**Аннотация:** исследование посвящено анализу развития алиментных обязательств от древних времен до современности в Российской Федерации, освещая ключевые законодательные изменения и их влияние на семейные правоотношения.

**Ключевые слова:** Алиментные правоотношения, алиментные обязательства, несовершеннолетние дети, родители.

## EVOLUTION AND CURRENT STATE OF ALIMONY OBLIGATIONS IN RUSSIA

Miskov Alexander Yuryevich

**Abstract:** This study is dedicated to analyzing the development of alimony obligations from ancient times to the present in the Russian Federation, highlighting key legislative changes and their impact on family legal relationships.

**Key words:** Alimony legal relationships, alimony obligations, minor children, parents.

Алиментные обязательства имеют давнюю историю, отражающую изменения социальных и правовых норм в обществе. Особенно актуальным это становится в контексте современных требований к обеспечению благополучия несовершеннолетних и зависимых членов семьи. Алиментные обязательства начали формироваться в древних обществах как часть общественной морали и культуры. В Древнем Риме и Греции уже существовали определенные нормы и обычаи, связанные с обеспечением детей и зависимых членов семьи [1. с.17]. Например, в Риме отец был обязан обеспечивать содержание своих детей, независимо от семейного статуса матери. В Греции алиментные обязательства также имели место, особенно в контексте обеспечения детей, но с более выраженным уклоном в сторону семейного законодательства.

С распространением христианства алиментные обязательства получили дополнительное религиозное обоснование. В средневековой Европе христианские ценности стали определять семейные отношения и обязанности родителей перед детьми. Нормы церковного права играли важную роль в регулировании алиментных отношений, включая обеспечение материальной поддержки детей и супругов [4].

В Российской империи проблема неуплаты алиментов была актуальной, особенно в сельской местности и среди крестьянского населения. Несмотря на наличие законодательных актов, обязывающих супругов и родителей выплачивать алименты на детей и супругов, реальная практика часто отличалась от законных норм.

Одной из основных причин неуплаты алиментов в Российской империи были экономические трудности, с которыми сталкивались многие семьи, особенно в периоды плохих урожаев или военных конфликтов. Крестьяне, как основной слой населения, часто не могли обеспечить свои семьи достаточным количеством продовольствия, не говоря уже о выплате алиментов.

Более того, в сельской местности часто отсутствовала эффективная система контроля за выпол-

нением алиментных обязательств. При отсутствии местных органов власти, способных осуществлять мониторинг и принуждение к выплатам, невыплата алиментов часто оставалась безнаказанной.

В таких условиях многие матери и дети оказывались в ситуации финансовой зависимости от отцов или мужей, что могло привести к серьезным социальным и экономическим проблемам для семьи в целом.

Несмотря на существующие законы и меры, направленные на регулирование алиментных обязательств, проблема неуплаты алиментов в Российской империи оставалась серьезной и требовала дальнейших усилий со стороны властей для ее решения.[5]

В советской России алиментные обязательства приобрели новые формы регулирования и значения в контексте социалистической системы. С момента Октябрьской революции 1917 года и создания Советского государства начался процесс радикальных изменений в общественном устройстве, включая сферу семейных отношений и обязанностей по содержанию семьи.

Право на алименты в советской России было закреплено в законодательстве и признавалось как одно из базовых социальных прав граждан. Семейный кодекс 1926 года и последующие нормативные акты закрепили обязанность родителей обеспечивать материальное содержание своих детей, а также супругов в случае развода или расставания.

Советская власть принимала активные меры по защите прав и интересов женщин и детей, включая меры по обеспечению выплат алиментов. Это включало в себя создание специальных органов и структур, ответственных за контроль за выполнением алиментных обязательств, а также судебных инстанций, разрешающих споры по этому вопросу. 21 июля 1967 года Президиум Верховного Совета СССР принял специальный указ «Об улучшении порядка уплаты и взыскания алиментов на содержание детей», который значительно ухудшал положение плательщиков алиментов.

Теперь на одного ребенка требовалось выплачивать 25% от заработка, на двоих детей - одну треть, а на троих - 50% от заработной платы. За неуплату алиментов можно было попасть в колонию на срок до года или в ссылку на срок до трех лет.[6]

В 1969 г. Кодексом о браке и семье закреплялась не только обязанность родителей по материальному содержанию своих детей, но и аналогичная обязанность, возникающая у супругов по отношению друг к другу. Так, женщина, находящаяся в положении, а также в течение 12 месяцев после рождения ребенка, имела законное право требовать в судебном порядке взимания с бывшего супруга алиментных платежей не только на их общего ребенка, но и на свое содержание, так как по вполне понятным причинам в этот период времени она не могла себя полноценно обеспечивать, занимаясь воспитанием грудного ребенка.[3]

Однако, несмотря на принятие соответствующего законодательства и предпринятые меры, проблема неуплаты алиментов в советской России также оставалась актуальной. Это было вызвано различными факторами, включая экономические трудности, семейные конфликты, а также недостатки в системе правоприменения и контроля.

Тем не менее, советское государство придавало большое значение соблюдению алиментных обязательств и предпринимало шаги для их обеспечения. Это было важным элементом социальной политики, направленной на защиту наиболее уязвимых категорий населения и обеспечение их материального благосостояния.

С принятием Семейного кодекса РФ в 1995 году установлены четкие правила взыскания алиментов, включая процедуры и размеры выплат. Важную роль в регулировании этих отношений играют и изменения в Конституции РФ, отражающие признание государством своей роли в защите семейных ценностей.

В настоящее время алиментные обязательства остаются одной из важных социальных и правовых проблем, как в России, так и во многих других странах. Несмотря на существование законодательства и мер по защите прав получателей алиментов, все еще существует ряд проблем, связанных с их неуплатой или неполным исполнением. Рассмотрим некоторые из этих проблем и возможные способы их решения:



**Несвоевременная или неполная выплата:** Одной из основных проблем является несвоевременная или неполная выплата алиментов со стороны должников. Это может привести к серьезным финансовым затруднениям для получателей, особенно если они зависят от этих средств для обеспечения себя и своих детей.

**Отсутствие контроля и наказания:** В некоторых случаях недостаточно эффективного контроля со стороны государства или органов правопорядка может привести к безнаказанности должников, что подрывает авторитет закона и стимулирует дальнейшее нарушение алиментных обязательств.

**Сложности в правоприменении:** Процесс взыскания алиментов иногда может быть длительным и сложным, особенно если должник скрывает свой доход или имущество. Это может привести к тому, что получатели алиментов не могут получить средства вовремя или в полном объеме.

**Социальные и экономические факторы:** Экономические трудности, потеря работы или изменение семейного положения могут быть причинами для невыплаты алиментов. Некоторые должники могут находиться в трудном финансовом положении и не иметь возможности выполнить свои обязательства.

Для решения этих проблем необходим комплексный подход:

**Улучшение законодательства и контроля:** Важно укрепить законодательство и механизмы контроля за выполнением алиментных обязательств, чтобы обеспечить их более эффективное исполнение.

**Повышение информированности:** Образовательные программы и информационные кампании могут помочь обеспечить должников и получателей алиментов необходимой информацией о своих правах и обязанностях.

**Содействие в трудоустройстве:** Поддержка в трудоустройстве должников и обеспечение доступа к образованию и профессиональной подготовке может помочь им улучшить свое финансовое положение и выполнять алиментные обязательства.

**Психологическая поддержка:** Для семей, находящихся в сложных ситуациях, может потребоваться психологическая поддержка и консультирование для решения конфликтов и преодоления трудностей. Кроме того, важно продолжать работу по развитию системы социальной поддержки семей и детей, чтобы обеспечить их базовые потребности и улучшить их качество жизни.

Алиментные обязательства в России прошли значительный путь развития и трансформации, отражающий широкий спектр социальных, экономических и культурных изменений. Основной задачей современного законодательства является обеспечение эффективного и справедливого исполнения алиментных обязательств, что требует дополнительных исследований и законодательных инициатив.

## Список источников

1. Бесперстова, А. А. "Возникновение алиментных обязательств в России". Державинский форум, 2020, Т. 4, № 13, с. 17-23.
2. "О прожиточном минимуме в Российской Федерации". Федеральный закон от 24 октября 1997 г. № 134-ФЗ.
3. "Кодекс о браке и семье РСФСР" (утв. ВС РСФСР 30.07.1969) [https://www.consultant.ru/document/cons\\_doc\\_LAW\\_3261/](https://www.consultant.ru/document/cons_doc_LAW_3261/)
4. "Семейный кодекс Российской Федерации". Федеральный закон от 29 декабря 1995 г. № 223-ФЗ.
5. Хлыстов, П. А. "Алиментные обязательства супругов и бывших.
6. Указ Президиума Верховного Совета СССР от 21 июля 1967 г. N 1722-VII Об улучшении порядка уплаты и взыскания алиментов на содержание детей <https://www.consultant.ru/cons/cgi/online.cgi?req=doc&base=ESU&n=26823#7W5wsAUmW15X3cw>

УДК 347.736

# ОСОБЕННОСТИ ИСПОЛНЕНИЯ ДЕНЕЖНЫХ ОБЯЗАТЕЛЬСТВ В ГРАЖДАНСКОМ ПРАВЕ

ВОЙТЕНКО ЕКАТЕРИНА ВИТАЛЬЕВНА,  
ШЕВАЛЬЕ ВИКТОРИЯ АЛЕКСЕЕВНА

студенты

ФГБОУ ВО «Саратовская государственная юридическая академия»  
Россия, Саратов

**Аннотация.** В данной статье рассматриваются ключевые аспекты, возникающие в процессе выполнения денежных обязательств в Российской Федерации. Она включает в себя анализ точек зрения различных ученых относительно основных принципов исполнения таких обязательств. Кроме того, авторы провели исследование основных проблем, с которыми сталкиваются в правоприменении при исполнении денежных обязательств.

**Ключевые слова:** денежные обязательства, принцип исполнения обязательств, гражданское право, Гражданский кодекс Российской Федерации, денежные средства, односторонний отказ от обязательств.

## FEATURES OF THE FULFILLMENT OF MONETARY OBLIGATIONS IN CIVIL LAW

Voytenko Ekaterina Vitalievna,  
Sheval'e Victoria Alekseevna

**Annotation.** This article discusses the key aspects that arise in the process of fulfilling monetary obligations in the Russian Federation. It includes an analysis of the points of view of various scientists regarding the basic principles of fulfilling such obligations. In addition, the authors conducted a study of the main problems faced in law enforcement when fulfilling monetary obligations.

**Key words:** monetary obligations, the principle of fulfillment of obligations, civil law, the Civil Code of the Russian Federation, monetary funds, unilateral waiver of obligations.

Несмотря на многочисленные поправки и изменения в Гражданский кодекс Российской Федерации (далее – ГК РФ), вопросы, связанные с исполнением денежных обязательств, до сих пор представляются дискуссионными. Это приводит к неоднозначному применению соответствующих норм ГК РФ правоприменителями, что отражается на решениях по конкретным делам.

В настоящее время особую актуальность приобретает необходимость тщательного изучения спорных вопросов, связанных с исполнением денежных обязательств.

Ст. 319 ГК РФ устанавливает, что должник обязан уплатить кредитору проценты на сумму долга, начиная со дня, когда он должен был его исполнить[1]. Однако возникают споры о том, что следует понимать под суммой долга и как рассчитывать проценты.

Верховный Суд РФ в Постановлении Пленума № 13, Пленума ВАС РФ №14 от 08.10.1998 разъяснил, что под суммой долга следует понимать сумму основного долга по денежному обязательству, а проценты должны начисляться на нее с даты, когда она должна была быть уплачена[2].

Тем не менее, суды часто применяют эту норму иначе. В некоторых случаях они начисляют проценты только на основную сумму долга без учета задолженности по процентам. В других случаях они

начисляют проценты на всю сумму долга, включая уже начисленные проценты.

Ст. 395 ГК РФ устанавливает, что кредитор вправе требовать с должника уплаты процентов за пользование чужими денежными средствами в случае просрочки исполнения денежного обязательства[1]. Однако возникают споры о том, в каком размере должны быть начислены проценты.

Верховный Суд РФ в Постановлении Пленума № 23 от 23.06.2015 разъяснил, что проценты за пользование чужими денежными средствами начисляются в размере процентной ставки рефинансирования Центрального банка РФ, действующей в период просрочки исполнения денежного обязательства.

Тем не менее, суды иногда отклоняются от этого правила и начисляют проценты в другом размере, например, в размере, предусмотренном договором, или в размере, соразмерном просрочке.

Тщательное изучение спорных вопросов и уточнение законодательства позволит обеспечить единообразное и справедливое применение соответствующих норм ГК РФ в судебной практике. Это будет способствовать защите прав как кредиторов, так и должников, а также повысит эффективность исполнения денежных обязательств.

Независимо от характера обязательства, будь то финансовая задолженность или исполнение конкретных действий, его надлежащее исполнение имеет первостепенное значение. Для заемщиков это означает своевременное внесение ежемесячных платежей по кредитам. Для поставщиков это подразумевает доставку товаров в установленные сроки и в соответствии с согласованными спецификациями.

Надлежащее исполнение договоренностей предотвращает правовые споры, поддерживает доверие и способствует стабильности в обществе. Понимание концепции исполнения обязательств, соблюдение этических принципов и осведомленность о доступных механизмах разрешения споров являются ключом к успешному участию в правовых сделках.

Рассматривая вопрос особенностей исполнения денежных обязательств в гражданском праве, необходимо обратить внимание на два важных понятия: альтернативное и факультативное обязательства.

Альтернативное обязательство предполагает возможность должнику выбрать одно из нескольких действий или воздержаться от них, если законом, правовыми актами или договором не предусмотрено иное.

Факультативное обязательство дает должнику возможность заменить основное исполнение другим, предусмотренным условиями обязательства. При этом, если должник воспользуется этим правом, кредитор обязан принять соответствующее исполнение.

Необходимо помнить, что согласно пункту 2 статьи 320 Гражданского кодекса Российской Федерации, если кредитору или третьему лицу предоставлено право выбора в рамках альтернативного обязательства и они не сделали выбор в установленный срок, должник сам выбирает способ исполнения обязательства. Если же сумма платежа по долгу не позволяет его полностью погасить, то в первую очередь производится погашение издержек кредитора, а затем – процентов и основной суммы долга[1]. Важно отметить, что сторона должна нести ответственность за возможные обстоятельства, мешающие исполнению денежных обязательств.

При урегулировании споров, касающихся передачи исполнения от одного кредитора другому, стороны должны проверить законность заключаемых документов. Если что-то не урегулировано договором или не проистекает из отношений сторон, кредитор не несет ответственности перед другими кредиторами за невыполнение или ненадлежащее выполнение должником обязательства. При возникновении споров относительно выполнения финансовых обязательств, связанных с определением валюты, судам необходимо учитывать разницу между валютой, в которой указана сумма обязательства, и валютой, в которой оно должно быть погашено. Гражданское законодательство определяет, что основной валютой обязательства и платежа является рубль, однако следует помнить, что обязательство может быть установлено также в иностранной валюте или в условных денежных единицах[3].

Неисполнение обязательств часто приводит к претензиям и судебным разбирательствам, поскольку каждая сторона стремится защитить свои интересы. Последствия неисполнения могут варьи-

роваться в зависимости от типа обязательства и серьезности нарушения. Например, просрочка по ипотечным платежам может привести к потере права собственности на недвижимость, в то время как невыполнение контракта на поставку может привести к финансовым убыткам.

Представляется, необходимо разработать комплекс оперативных мер для предотвращения нарушений обязательств на законодательном уровне, который будет применяться в процессе выполнения обязательств. Также законодательно предусмотреть возможность судов отклонять иски требования лицу, если будет установлено, что оно действовало нечестно.

Это законодательное регулирование мер обеспечения исполнения обязательств поможет сторонам защитить свои права и интересы на всех этапах выполнения финансовых обязательств и вовремя вмешаться для урегулирования возможных проблем.

В юридической науке выделяются два основных принципа в отношении исполнения обязательств. Первый принцип, описанный в статье 309 ГК РФ, утверждает, что обязательства должны выполняться правильно в соответствии с условиями договора и требованиями закона, иных правовых актов, либо в соответствии с общепринятыми правилами делового оборота, если такие условия отсутствуют[1]. Второй принцип, описанный в статье 396 ГК РФ, утверждает, что выплата неустойки и возмещение убытков за ненадлежащее исполнение обязательства не освобождает должника от обязательства выполнить его непосредственно, если иное не предусмотрено законом или договором.

Основываясь на этих принципах, можно определить особенности исполнения денежных обязательств:

1. Исполнение обязательств. Согласно статье 320 ГК РФ, каждый должник, который должен передать кредитору имущество или выполнить определенные действия по договору, имеет право выбора метода исполнения своего обязательства, если закон не предусматривает иное. В этом случае способ исполнения обязательства определяется порядком действий должника, направленных на выполнение данного обязательства.

2. Запрещается односторонний отказ от исполнения обязательств согласно статье 310 ГК РФ, однако закон допускает установление в договоре условий для одностороннего отказа от исполнения обязательств в рамках предпринимательской деятельности.

3. Исполнение обязательств в полном объеме. Согласно статье 319 ГК РФ, если сумма платежа недостаточна для полного исполнения денежного обязательства, то в первую очередь погашаются издержки кредитора на получение исполнения, а уже потом - проценты и основная сумма долга, если не предусмотрено иное соглашение.

4. Удостоверение полномочий уполномоченных лиц Должник обязан убедиться в правомерности полномочий лиц, получающих исполнение обязательств от его имени. Это может быть сделано путем проверки доверенности, паспорта и других подтверждающих документов. Неисполнение данной обязанности может привести к тому, что должник будет нести ответственность перед кредитором даже в случае надлежащего исполнения обязательства перед неправомочным лицом.

5. Сроки исполнения обязательств. Исполнение обязательств должно производиться в соответствии с установленными сроками, предусмотренными договором или законом. Если сроки не определены, то исполнение должно быть осуществлено в разумные сроки с момента возникновения обязательства. В рамках действующего законодательства предусмотрены случаи, когда может быть предоставлена отсрочка по исполнению денежных обязательств, например, когда другая сторона не выполняет свои обязательства по договору. Так, в соответствии со статьей 328 ГК РФ, если обязанная сторона не предоставляет установленное договором исполнение обязательств или есть явные признаки того, что исполнение не будет осуществлено в установленные сроки, то сторона, которой поручено встречное исполнение, имеет право на временную приостановку своих обязательств.

6. Исполнение обязательства в соответствующем месте. Согласно действующему законодательству, условия относительно места исполнения обязательства должны быть определены либо в договоре, либо заранее установлены законом. В соответствии со статьей 316 Гражданского кодекса Российской Федерации установлены основные правила определения места исполнения обязательств: место жительства (нахождения) должника.

7. Исполнение обязательств не обязательно должно осуществляться лично. Согласно закону, должник имеет право поручить выполнение обязательств третьему лицу. Согласно статье 313 ГК РФ, кредитор обязан принять исполнение денежного обязательства от третьего лица[5].

Согласно теории гражданского права, третьи лица могут исполнять денежные обязательства только с согласия должника. Однако некоторые авторы указывают на исключения, когда третьи лица могут исполнять обязательства перед кредиторами, чтобы приобрести права кредитора. Однако эту позицию следует критически оценить, поскольку передача прав на получение требования от кредитора от третьего лица может рассматриваться как создание нового обязательства, а не как исполнение первоначального[6].

Вопросы о том, что происходит, когда третьи лица исполняют обязательства без согласия должников в ситуациях, которые не регулируются законодательством, часто вызывают споры. По мнению С. В. Сарбаша, в таких случаях третьи лица не получают права на требования у должника. Однако использование пункта 4 статьи 1109 Гражданского кодекса Российской Федерации как основания для отказа третьему лицу в возврате уплаченной суммы как неосновательного обогащения вызывает сомнения.

Ученый утверждает, что в случае необоснованного обогащения третьи лица имеют право на возврат средств. Однако такое право возникает не от должников, а от кредиторов. Если должник не согласен с тем, что третьи лица обязаны выполнять его обязательства, то эти обязательства не могут считаться исполненными. Поэтому имущество, переданное кредитору, будет оставаться у него без законных оснований, предусмотренных законодательством или другими правовыми документами.

Необходимо различать отношения, описанные выше, от ситуаций, регулируемых главой 50 ГК РФ "Действия в чужом интересе без поручения". Согласно статье 980 ГК РФ, данная глава регулирует действия без "поручения, иного указания или заранее обещанного согласия заинтересованного лица в целях, в том числе, исполнения его обязательства или в его иных непротивоправных интересах". Таким образом, в случаях, охваченных главой 50 ГК РФ, действия третьих лиц, включая действия по исполнению финансовых обязательств, совершаются не в интересах самих третьих лиц, а в интересах самого должника.

Таким образом, исполнение денежных обязательств является одним из наиболее важных аспектов гражданского оборота. Понимание основных принципов, видов и особенностей денежных обязательств, а также последствий их неисполнения, имеет огромное значение для участников гражданских правоотношений.

## Список источников

1. Гражданский кодекс Российской Федерации (часть первая) от 30.11.1994 N 51-ФЗ (ред. от 03.08.2018) / Собрание законодательства РФ, 05.12.2018, N 32, ст. 309, ст. 320, ст. 396
2. Постановление Пленума Верховного Суда РФ N 13, Пленума ВАС РФ N 14 от 08.10.1998 (ред. от 24.12.2020) "О практике применения положений Гражданского кодекса Российской Федерации о процентах за пользование чужими денежными средствами"[Электронный ресурс] // Режим доступа: <http://www.consultant.ru/>
3. Постановление Пленума Верховного суда Российской Федерации от 22 ноября 2016 г. № 54 «О некоторых вопросах применения общих положений Гражданского кодекса Российской Федерации об обязательствах и их исполнении» [Электронный ресурс] // Режим доступа: <http://www.consultant.ru/>
4. Закон Российской Федерации от 07 февраля 1992 года № 2300-1 (ред. от 05.12.2022 года) «О защите прав потребителей» [Электронный ресурс] // Режим доступа: <http://www.consultant.ru/>
5. Зарандия, В. В. Особенности исполнения денежных обязательств в гражданском праве / В. В. Зарандия. — Текст : непосредственный // Молодой ученый. — 2019. — № 22 (260). — С. 301-303. — URL: <https://moluch.ru/archive/260/59897/>
6. Сарбаш С. В. Исполнение договорного обязательства третьим лицом. - М., 2003.

# ПЕДАГОГИЧЕСКИЕ НАУКИ



УДК 372.857

# ИЗУЧЕНИЕ ЗАДАНИЙ ЕГЭ ПО БИОЛОГИИ НА ТЕМУ МИТОЗА, ТЕОРИЯ ДЛЯ РЕШЕНИЯ ЗАДАНИЙ И АНАЛИЗ РЕЗУЛЬТАТОВ ТЕСТИРОВАНИЯ УЧАЩИХСЯ 10 КЛАССА ХИМИКО-БИОЛОГИЧЕСКОГО ПРОФИЛЯ

**МАНАЕНКОВА ИРИНА ЕВГЕНЬЕВНА**

студент  
Ресурсного центра «Медицинский Сеченовский Предуниверсарий»  
ФГАОУ ВО Первый МГМУ имени И.М. Сеченова Минздрава России  
(Сеченовский Университет)

*Научный руководитель: Нестерова Ольга Владимировна*  
*д. ф. н., профессор, зав. кафедрой химии*  
ФГАОУ ВО Первый МГМУ имени И. М. Сеченова Минздрава России  
(Сеченовский Университет)

**Аннотация:** данная аннотация представляет собой краткое описание проведенного исследования, основанного на изучении теории для заданий ЕГЭ по биологии, связанных с процессом митоза, подбора материалов для создания тестирования, а также анализа тестирования учащихся 10 класса.

ЕГЭ по биологии является одним из обязательных, профильных экзаменов для школьников, которые намереваются связать свою будущую карьеру с областью биологических наук. Экзамен состоит из нескольких разделов, включая раздел, посвященный митозу - процессу деления клетки. В ходе исследования были проанализированы задания ЕГЭ по биологии, связанные с митозом, и проведено тестирование до и после проведенной лекции для учащихся 10 класса химико-биологического профиля. Результаты исследования показали, что задания ЕГЭ по митозу требуют хорошего понимания процесса деления клеток и его основных этапов. Для успешного решения заданий необходимо знать основные характеристики каждого этапа митоза, процессы, происходящие в этих фазах и в жизненном цикле клетки, набор хромосом в каждом событии.

**Ключевые слова:** ЕГЭ по биологии, митоз, анализ тестирования учащихся 10 класса, теория по теме митоз, задания ЕГЭ по теме митоз.

**STUDYING THE TASKS OF THE USE IN BIOLOGY ON THE TOPIC OF MITOSIS, THEORY FOR SOLVING TASKS AND ANALYZING THE TEST RESULTS OF STUDENTS OF THE 10TH GRADE OF THE CHEMICAL AND BIOLOGICAL PROFILE.**

**Manaenkova Irina Evgenievna**

*Scientific adviser: Nesterova Olga Vladimirovna*

**Annotation:** This abstract is a brief description of the research conducted, based on the study of theory for USE tasks in biology related to the process of mitosis, the selection of materials for creating testing, as well as the analysis of testing for 10th grade students.

The Unified State Exam in Biology is one of the mandatory, specialized exams for schoolchildren who intend to connect their future careers with the field of biological sciences. The exam consists of several sections, including a section on mitosis - the process of cell division. During the study, the USE tasks in biology related to mitosis were analyzed, and testing was carried out before and after the lecture for students of the 10th grade of a chemical and biological profile. The results of the study showed that the USE tasks on mitosis require a good understanding of the process of cell division and its main stages. For the successful solution of tasks, it is necessary to know the main characteristics of each stage of mitosis, the processes occurring in these phases and in the life cycle of the cell, the set of chromosomes in each event.

**Key words:** USE in biology, mitosis, analysis of testing of 10th grade students, theory on the topic of mitosis, USE assignments on the topic of mitosis.

Биология, как наука, изучает живые организмы и их взаимодействие с окружающей средой. Одной из ключевых тем в биологии является процесс митоза, который играет важную роль в развитии и росте организмов. Знание митоза и его особенностей имеет огромное значение для понимания многих биологических процессов, включая регенерацию тканей, размножение и генетическую стабильность. В связи с этим, задания ЕГЭ по биологии, связанные с митозом, представляют собой важный аспект подготовки студентов к экзамену. Понимание и умение решать такие задания требует глубокий уровень знаний в области биологии, а также умения анализировать и применять полученные знания на практике.

Каждый год задания ЕГЭ становятся сложнее и труднее для понимания. Если раньше для ответа на вопрос нужно было знать всего лишь одну тему, то сейчас этого мало. Каждое задание содержит в себе нескольких тем сразу и если сдающий частично знает или не знает одну из тем вообще, то с большой вероятностью он не ответит на поставленный вопрос.

В учебном процессе основной ошибкой является отсутствие индивидуальной работы. Несомненно, при подготовке к экзамену важно вслушиваться и понимать материал урока и закреплять услышанное практикой, но неотъемлемая часть успешной подготовки – самостоятельное повторение и изучение темы.

Перейдем к рассмотрению теории и проведенного исследования.

Митоз лежит в основе бесполого размножения, соответственно необходимо иметь представление о самом процесс.

Размножение – это свойство организмов воспроизводить себе подобных. Размножение лежит в основе многих процессов: развития, роста, регенерации.

Большую часть времени клетка проводит в интерфазе. Длительность интерфазы, а с ней и всего клеточного цикла клетки, может варьироваться.



Рис. 1. Клеточный цикл клетки

Клеточный цикл клетки - это период существования клетки с момента её образования до собственного деления или гибели. Он включает в себя несколько этапов: сам митоз, G<sub>1</sub> - постмитотический (пресинтетический)(2n2c), S - синтетический(2n4c), G<sub>2</sub> - постсинтетический (премитотический)(2n4c) периоды. Клетка может вступать в G<sub>0</sub> период, в котором происходит «отдых» (рис.1).

После постсинтетического периода клетка вступает в профазу митоза.

Задания на тему митоз могут быть разным и являются распространенными в ЕГЭ. Может встретиться задание на соотношение фаз клеточного цикла и происходящих в них процессах (рис. 2) [4, с. 21].

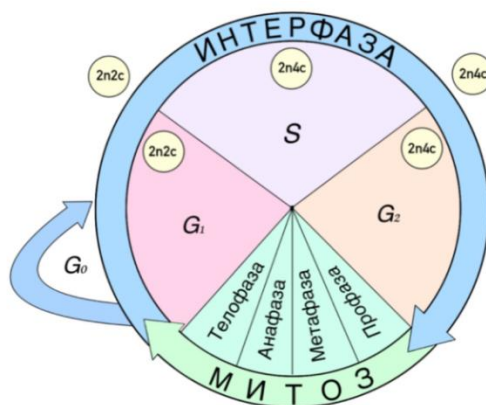
Рассмотрите рисунок и выполните задания 5 и 6.

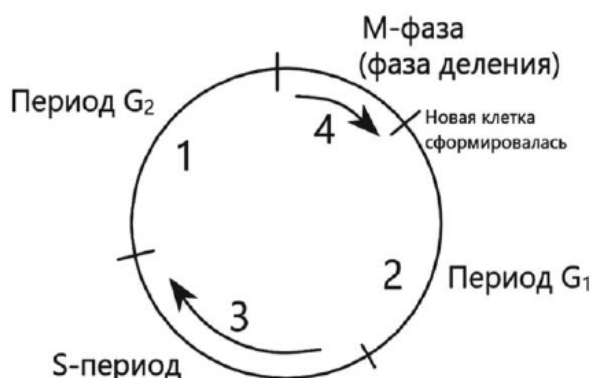

5 Какой цифрой обозначен период жизненного цикла клетки, в котором происходит репликация ДНК?

Ответ: \_\_\_\_\_ .

6 Установите соответствие между процессами, происходящими в интерфазе жизненного цикла клетки и её периодами: к каждой позиции, данной в первом столбце, подберите соответствующую позицию из второго столбца.

**ПРОЦЕССЫ**

- А) сборка рибосом
- Б) репликация ДНК
- В) синтез АТФ
- Г) удвоение центриолей
- Д) синтез митохондрий
- Е) интенсивный рост клетки

**ПЕРИОДЫ**

- 1) G<sub>1</sub>
- 2) S
- 3) G<sub>2</sub>

Ответ:

А	Б	В	Г	Д	Е

Рис. 2. Пример задания ЕГЭ на знание фаз клеточного цикла

Митоз – это процесс образования двух дочерних клеток с набором хромосом, идентичным исходной материнской клетки [1, с. 149]. Деление эукариотической клетки в типичном случае состоит из кариокинеза (деление ядра - собственно митоз) и цитокинеза (деление цитоплазмы с органоидами) [3, с. 28]. Митоз делится на 4 этапа: профазу (2n4c), метафазу (2n4c), анафазу (2n4c), телофазу (2n2c).

Была составлена таблица, обобщающая информацию о количестве хромосом и количестве ДНК в разные фазы, через которые проходит клетка (табл. 1).

На основе собранных заданий из различных источники ЕГЭ было создано тестирование из 10 заданий, которое в дальнейшем проходили учащиеся 10 класса химико-биологического профиля ГБОУ г. Москвы Школы №56 имени академика В.А. Легасова. Чтобы выявить эффективность проведения сжатых лекция и закрепления услышанного на практике, тестирование учеников проводилось до и после лекции.

Таблица 1

Фаза	Кол-во хромосом, с	Кол-во ДНК, с
G	2n	<b>2с</b>
S	2n	4с
G	2n	4с
Профаза	2n	4с
Метафаза	2n	4с
Анафаза	<b>4n</b>	4с
Телофаза	2n	<b>2с</b>

Некоторые задания тестовой части представлены ниже [4, с.50], [5, с. 122-123] (рис. 3, рис. 4).

Сколько нитей молекул ДНК в двух хромосомах перед началом митоза клетки тела мухи дрозофилы? В ответе запишите только соответствующее число.

Ответ: \_\_\_\_\_ .

Рис. 3. Пример задания в тестировании

### Задание №20

Рассмотрите рисунок с изображением схемы деления исходной диплоидной клетки. Заполните пустые ячейки таблицы, используя элементы, приведённые в списке. Для каждой ячейки, обозначенной буквой, выберите соответствующий элемент из предложенного списка.



Тип деления	Стадия деления	Количество хромосом и молекул ДНК
_____ (А)	_____ (Б)	_____ (В)

Список элементов:

- |                |          |
|----------------|----------|
| 1) метафаза I  | 5) мейоз |
| 2) метафаза    | 6) 2п2 с |
| 3) метафаза II | 7) 2п4 с |
| 4) митоз       | 8) п2с   |

Запишите в таблицу выбранные цифры под соответствующими буквами.

Ответ:

А	Б	В

Рис. 4. Пример задания в тестирования

Проанализированные результаты учащихся до лекции и после были систематизированы и представлены в виде графиков (рис. 5, рис. 6).



Рис. 5. Процент выполнения заданий до лекции



Рис. 6. Процент выполнения заданий после лекции

Следует отметить, что если высчитать процент того, насколько повысились результаты учеников, он будет весьма неплохой. Так же, необходимо подчеркнуть, что каждый из учеников выполнил задания лучше, чем в предыдущий раз.

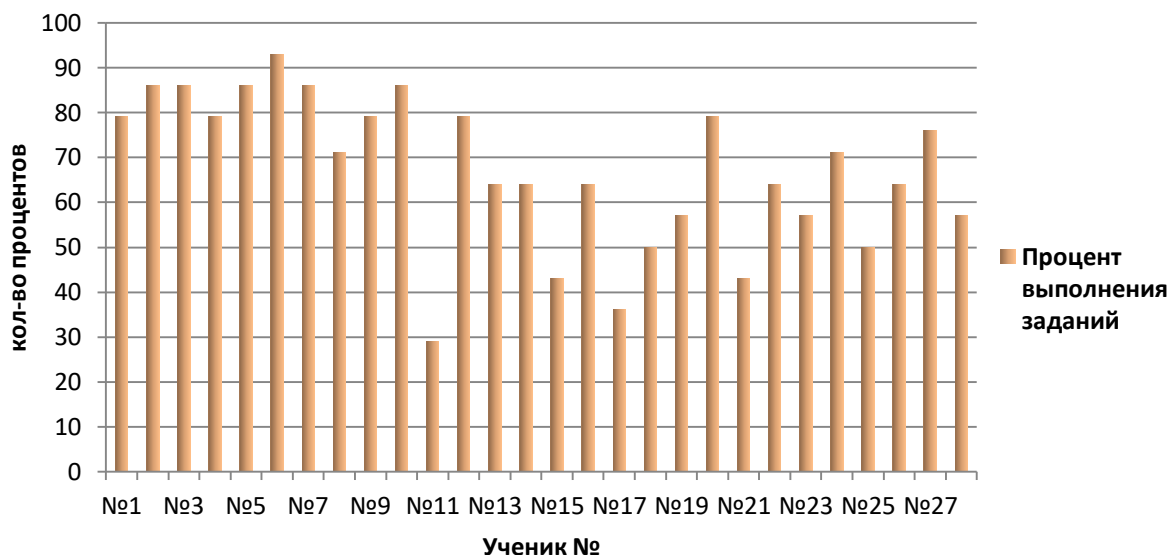
Подводя итоги, я предполагаю, что проведение кратких лекций с последующим тестированием и практикой благоприятно сказывается на продуктивности учеников, снижая количество ошибок. Более сжатое изложение материала способствует лучшему восприятию информации, а проверочные тесты и задания способствуют закреплению знаний и развитию навыков. Все это в совокупности создает оптимальные условия для достижения высоких результатов в учебном процессе и для дальнейшей задачи ЕГЭ.

**Список источников**

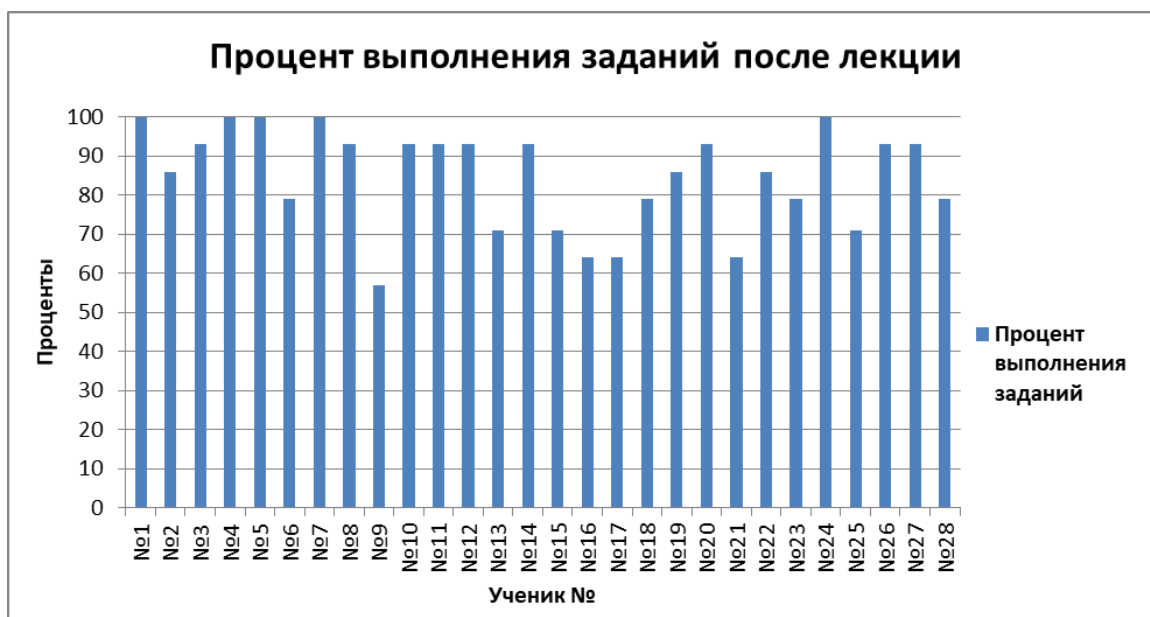
1. Биология 10 класс. Профессиональный уровень. А.В. Теремов, Р.А. Петросова – С. 139-140, С. 149-153
2. Биология. Общая биология. 10 класс. Захаров, Мамонтов, Сонин, Захарова - С. 173-180
3. Я. В. Скворцова, готовимся к итоговой аттестации 2024 – С. 28
4. ЕГЭ биология, Г. И. Лернер, 2023 Тематические тренировочные задания – С. 21
5. 30 вариантов ЕГЭ по биологии 2024. Сборник заданий. – С. 122-123



УДК 372.881.111.1

# ОСНОВНЫЕ КРИТЕРИИ ОТБОРА ТЕКСТОВОГО МАТЕРИАЛА ДЛЯ ОБУЧЕНИЯ ПРОФЕССИОНАЛЬНО-ОРИЕНТИРОВАННОМУ ЧТЕНИЮ НА ИНОСТРАННОМ ЯЗЫКЕ В УСЛОВИЯХ НЕЯЗЫКОВОГО ВУЗА

МАКСИМОВА МАРИНА НИКОЛАЕВНА,  
МАЛЫГИНА КСЕНИЯ АРТУРОВНА

старшие преподаватели  
ФГБОУ ВО «Севастопольский государственный университет»

**Аннотация:** в статье рассмотрены некоторые критерии отбора текстового материала для обучения профессионально-ориентированному чтению на иностранном языке при условии учета профессионально-информативной значимости для студентов неязыкового вуза.

**Ключевые слова:** зрелое чтение, профессиональная направленность, критерии отбора, доступность, информативность, жанрово-стилистическое разнообразие.

PRINCIPAL CRITERIA OF TEXT SELECTION FOR TEACHING PROFESSIONALLY ORIENTED FOREIGN LANGUAGE READING IN NON-LINGUISTIC HIGHER SCHOOL

Maksimova Marina Nickolaevna,  
Malygina Ksenia Arturovna

**Abstract:** The article is devoted to considering several criteria of text selection for teaching professionally oriented foreign language reading taking into account information value in terms of professional orientation.

**Key words:** mature reading, professional orientation, criteria of text selection, simplicity, information value, variation of style and genre.

Так как одним из наиболее важных условий реализации профессионально-ориентированного обучения иностранному языку является создание у учащихся необходимой языковой и понятийной базы, служащей основой для успешного чтения литературы по специальности и извлечения из нее адекватной информации, то правильный, научно обоснованный отбор и организация текстов приобретает первостепенное значение. Именно от отбора текстов по специальности во многом зависит успех обучения чтению в неязыковом вузе, целью которого является формирование у студентов зрелого чтения, то есть такого чтения, которое позволяет обучаемому пользоваться своим умением читать на иностранном языке как средством овладения новейшими идеями и достижениями современной научной литературы, как средством вписаться в окружающий мир.

Сразу следует отметить, что требования к отбору текстов для профессионально-ориентированного чтения напрямую связаны с программными требованиями к чтению как виду речевой

деятельности, в которой текст, как известно, рассматривается как объект и средство обучения, а значит, высшей единицей обучения.

На разных этапах развития методики цели обучения этому виду речевой деятельности менялись. Однако, в современной методике широкое распространение получил коммуникативный (или функциональный) подход, который в отношении обучения чтению ставит целью формирование у студентов зрелого чтения.

С одной стороны текст коммуникативен, так как обладает коммуникативной направленностью, а с другой стороны, эта характеристика текста зависит от восприятия читателя. Для формирования адекватных умений чтения огромное значение имеет сам характер текстов: его содержание, информативная насыщенность, то есть соотношение основной и второстепенной информации, далее язык текста и его величина. Содержание текстов определяет отношения читателя к чтению, с другой стороны структурно смысловые и языковые особенности текстов формируют характер самого процесса чтения.

При отборе текстов необходимо также учитывать содержание и логическое построение самой науки по специальности, а значит, и соответствующих материалов на изучаемом языке; степень подготовленности студентов по специальности; степень подготовленности студентов по языку. Учитывая вышеизложенное, мы склонны согласиться с С.О. Китаевой, которая предполагает, что отбор текстов для профессионально-ориентированного чтения следует производить с точки зрения их содержания. И в связи с этим выделяет основные характеристики текстов, влияющих на формирование умений зрелого чтения, а именно: информативность текста, представленность темы текста в программе профилирующей дисциплины, объем текста. В соответствии с этим автор предлагает следующие принципы отбора: принцип новизны информации, при котором отбираемые тексты должны содержать новую для студентов информацию, не нашедшие отражения в стабильных учебниках; и принцип актуальности информации, когда отбираемые тексты должны содержать актуальную для студентов информацию, непосредственно связанную с их учебной профессиональной деятельностью.

Не менее важным критерием отбора текстового материала для обучения профессионально-ориентированному чтению, как мы полагаем, является жанрово-стилистическое разнообразие. Следовательно, можно говорить о существующих согласно функциональному подходу типах текстов, которые репрезентируют определенный функциональный стиль и с которыми обучаемые должны быть ознакомлены в учебном процессе, поскольку они будут с ними сталкиваться при самостоятельном информационном поиске.

Для проникновения в структуру текста очень важно научить студентов не только понимать иерархию основных мыслей текста, выраженных в виде абзацев и субтекстов (Вейзе), коммуникативных блоков (Барабанова), но и уметь находить опоры-маркеры, помогающие определить эту иерархию в этом тексте. В связи с этим, определяя приоритетным качеством функциональность и руководствуясь работами Johns и F. Davis, мы предполагаем, что более методически продуктивным при обучении профессионально-ориентированному чтению является использование деления всех текстов на функциональные типы. Всего выделено двенадцать функциональных типов текстов: структура, процесс, характеристика, механизм, теория, принцип, состояние, инструкция, сила, адаптация, социальная структура, система. Таким образом, знание типов текстов, их строения облегчит понимание их при чтении, даст точные ориентиры, наметит последовательные звенья при их воссоздании или порождении.

Выделение предыдущего принципа ставит вопрос об оптимальной величине текста. Методистами было установлено, что объем текста для чтения зависит от его типа, характера, степени языковой сложности, языковой подготовки учащихся, уровня развития у них технических навыков чтения, этапа обучения, вида работы, для которого предназначен текстовый материал и других экстралингвистических и лингвистических факторов. Таким образом, вышесказанное относительно объема текста дает возможность сформулировать принцип постепенного увеличения объема текстового материала.

Что касается требований к языку текстов, то, по мнению, С.К. Фоломкиной, одним их основных является их доступность в языковом отношении.

Требование доступности является общепризнанным наряду с требованием учета интереса обучаемых. При этом некоторые авторы выступают за доступность текстов с точки зрения языковых

средств, то есть грамматических, лексических и синтаксических. В связи с тем, что тексты по специальности для профессионально-ориентированного чтения в лексическом отношении характеризуются наличием специальной терминологии, и руководствуясь принципом доступности текстов на всех этапах обучения чтению, то до какой же степени следует адаптировать аутентичный текст для первого (начинающего) этапа обучения профессионально-ориентированному чтению в неязыковом вузе.

Также многие исследователи говорят о необходимости учета при отборе как языковой, так и содержательной доступности.

Таким образом, доступность текста с точки зрения языковых средств должна преследовать четко определенные методические цели – воспитание у студентов интереса к чтению уже с начального этапа обучения и получение студентами навыков и умений с научной литературой.

Таким образом, в качестве основных критериев отбора текстов по специальности для обучения профессионально-ориентированному чтению выделены следующие:

- программность
- новизна информации
- актуальность информации
- жанрово-стилистическое разнообразие
- постепенное увеличение объема текстового материала
- языковая и смысловая доступность

## Список источников

1. Бабайлова А.Э. Текст как продукт, средство и объект коммуникации при обучении неродному языку: социолингвистические аспекты. Под ред. док. психол. и док. фил. наук проф. А.А. Леонтьева / А.Э. Бабайлова. – Саратовский ун-т, 1987. – 152 с.
2. Фоломкина С.К. Обучение чтения на иностранном языке в неязыковом вузе: учеб.-метод. пособие для вузов / С.К. Фоломкина. – М.: Высш. шк., 1987. – 207 с.
3. Барабанова Г.В. Когнитивно-коммуникативные аспекты обучения профессионально-ориентированному чтению в неязыковом вузе: монография / Г.В. Барабанова. – Симферополь: Таврия, 2003. – 256 с.
4. Примерная программа по иностранным языкам / Е.Н. Соловова, Л.Г. Кузьмина, М.А. Стернина, М.В. Вербицкая; под общей редакцией С.Г. Тер-Минасовой – М.: МГУ, 2009.
5. Китаева С.О. Отбор оригинальных специальных текстов для обучения чтению на английском языке и методика их использования на 3 этапе неязыкового педагогического вуза: автореф. дис. ... канд. пед. наук: 13.00.02 / Сусанна Олеговна Китаева; КГПИИЯ. - Киев, 1989. – 24 с.
6. Королева Т.М. Учебный текст как способ формирования навыков профессионально-ориентированного чтения // Непрерывное обучение иностранным языкам: методология, теория, практика. Материалы докл. Междунар. Науч.-практ. Конф. , Минск, 23-24 декабря 2003 г.: В 3 ч. Ч.2. / Отв. Редактор Н.П. Баранова. – Мн.: МГЛУ, 2003. – С. 206-209
7. Серова Т.С., Раскопина Л.П. Обучение гибкому иноязычному профессионально-ориентированному чтению в условиях деловой межкультурной коммуникации: моногр. – Пермь: Изд-во Пермского гос. техн. ун-та , 2009. – 242 с.
8. Johns, Ann M. Text, role and context: developing academic literacies. - NY: Cambridge University Press, 1997. - 171 p.

УДК 37

# ПЕДАГОГИЧЕСКИЕ УСЛОВИЯ ФОРМИРОВАНИЯ ФУНКЦИОНАЛЬНОЙ ГРАМОТНОСТИ ОБУЧАЮЩИХСЯ НА УРОКАХ ПО ПРЕДМЕТУ «ОКРУЖАЮЩИЙ МИР»

**СМАГАРЕВА ЕВГЕНИЯ АЛЕКСАНДРОВНА**

студент  
ФГАОУ ВО «Белгородский государственный  
национальный исследовательский университет»  
(НИУ «БелГУ»)

**Аннотация:** Статья рассматривает педагогические условия, способствующие формированию функциональной грамотности у обучающихся на уроках по предмету «Окружающий мир». В статье выделяются ключевые аспекты формирования функциональной грамотности, такие как развитие навыков информационной грамотности, критического мышления, умения работать с текстом различных жанров и форматов. Особое внимание уделяется методам и приемам работы на уроках «Окружающего мира», способствующим активизации познавательной деятельности учащихся, включая проектную деятельность, работу с интерактивными учебными ресурсами и сетевыми технологиями.

**Ключевые слова:** функциональная грамотность, педагогические условия, образование, младшие школьники, компетенция.

## PEDAGOGICAL CONDITIONS FOR DEVELOPING FUNCTIONAL LITERACY OF STUDENTS IN "WORLD AROUND US" LESSONS

**Smagareva Evgeniya Aleksandrovna**

**Annotation:** The article examines the pedagogical conditions that promote the formation of functional literacy in students at the lessons in the subject «Environment». The article emphasizes the key aspects of functional literacy, such as the development of information literacy skills, critical thinking, ability to work with text of different genres and formats. Special attention is paid to the methods and techniques of work in the «Environment» lessons that contribute to the activation of cognitive activity of students, including project activities, work with interactive learning resources and network technologies.

**Key words:** functional literacy, pedagogical conditions, education, junior schoolchildren, competence.

Учебный предмет «Окружающий мир» в начальных классах является непростым, поскольку младшим школьникам требуется освоить значительный объём информации, навыков и умений на каждой стадии взросления, однако он также остаётся увлекательным и познавательным. Чтобы сохранить детское любопытство, важно превратить занятия в увлекательные и творческие уроки. [3, с. 36].

Неотъемлемой частью функциональной грамотности является естественно-научная компетентность. Это умение человека адаптировать и применять знания в области естественных наук для формулирования вопросов, усвоения новых концепций и объяснения природных явлений на основе научных доказательств. Естественно-научная компетентность включает в себя понимание основных зако-

номерностей и особенностей естественных наук, осведомленность о влиянии естественных наук и технологий на различные аспекты общественной жизни, включая материальную, интеллектуальную и культурную сферы. Она также проявляется в активном гражданском участии в обсуждении проблем, связанных с естественными науками [5, с. 239].

При оценке уровня сформированности естественно-научной грамотности у школьников в России (по данным международных исследований PISA, TIMSS) выявлено, что учащиеся обладают достаточным уровнем знаний и навыков в предметной области, однако испытывают трудности в применении этих знаний в повседневных ситуациях. Они могут успешно запоминать и описывать информацию, но испытывают затруднения при её обобщении и прогнозировании. Школьники хорошо понимают классические тексты, но испытывают затруднения при чтении прерывистых текстов с использованием графиков и таблиц [4, с. 119].

Одной из целей улучшения уровня естественно-научной грамотности является внедрение учебных заданий, которые бы отражали реальные жизненные ситуации и моделировали конкретные практические сценарии. Эти задания направлены на применение знаний в нестандартных ситуациях, требуют преобразования и интерпретации данных.

В последнее время результаты Всероссийской Проверочной Работы по окружающему миру свидетельствуют о том, что ученики успешно справляются с заданиями на запоминание и воспроизведение учебного материала, однако у них недостаточно развиты навыки анализа результатов экспериментов, выдвижения гипотез и работы с моделями. Младшие школьники испытывают затруднения с интерпретацией знаний.

Функциональная грамотность ученика начальной школы проявляется через следующие характеристики:

- Готовность эффективно взаимодействовать с быстро меняющимся окружающим миром, используя свои способности для его улучшения.
- Способность решать разнообразные задачи, включая нестандартные учебные и жизненные ситуации, обладая умениями построения алгоритмов для основных видов деятельности.
- Умение устанавливать социальные связи в соответствии с нравственными ценностями общества, правилами партнерства и сотрудничества.
- Наличие рефлексивных навыков, позволяющих оценивать свою грамотность, стремиться к постоянному образованию, саморазвитию и духовному росту, а также умение предвидеть свое будущее.

Перед учителем в начальной школе стоит огромная задача по развитию ребенка, включающая в себя следующие аспекты:

- Стимулирование мышления, переход от конкретно-образного мышления к абстрактно-логическому мышлению.
- Развитие речи, аналитических и синтетических способностей, улучшение памяти и внимания, развитие фантазии и воображения.
- Поддержка развития пространственного восприятия.
- Совершенствование моторики, умение контролировать свои движения, включая мелкую моторику.
- Развитие коммуникативных навыков, умение эффективно общаться, управлять своими эмоциями и поведением [1, с. 157].

При решении данных задач педагог помогает формировать личность, обладающую развитыми функциональными навыками. Для достижения поставленных целей учителя применяют следующие педагогические методики:

1. Методика проектной деятельности.
2. Использование информационно-коммуникативных технологий.
3. Методика оценки учебных достижений.
4. Применение продуктивного чтения.
5. Технология проблемного обучения.

Формы и методы, которые способствуют развитию функциональной грамотности:

- Групповая форма работы.
- Игровая форма работы.
- Творческие задания.
- Тестовые задания.
- Практическая работа.
- Ролевые и деловые игры.
- Исследовательская деятельность.

Виды заданий на уроках окружающего мира:

- 1) Задания, формирующие знаниевый компонент естественнонаучной грамотности.
- 2) Задания, направленные на применение знаний в опыте деятельности.
- 3) Задания, позволяющие сформировать опыт рассуждения при решении нестандартных задач

- жизненных ситуаций [2, с. 13].

Функциональная грамотность включает в себя две основные группы компонентов: предметные и интегративные. Предметные компоненты соответствуют учебным предметам, входящим в программу начальной школы. Интегративные компоненты, такие как коммуникативная, читательская, информационная и социальная грамотность, формируются через изучение любого учебного материала.

Учебный предмет «Окружающий мир» представляет собой интегрированный курс, включающий модули естественнонаучного и социально-гуманитарного направлений, а также обучение основам безопасности в повседневной жизни.

Виды заданий на уроках окружающего мира можно условно разделить на 3 группы:

1. Задания, ориентированные на знаниевый компонент грамотности.
2. Задания, направленные на практическое применение полученных знаний.
3. Задания, позволяющие сформировать опыт рассуждения при решении нестандартных задач

- жизненных ситуаций [6, с. 58].

Таким образом, вся педагогическая методика, используемая учителем, должна быть направлена на стимулирование познавательной и мыслительной активности учащихся, что способствует расширению и углублению их знаний и развитию функциональной грамотности. Начальная школа играет ключевую роль в этом процессе. Педагог, создавая подходящие условия, должен помочь детям перейти от конкретного и образного мышления к абстрактно-логическому, развить речь, аналитические и синтетические способности, улучшить память, внимание, фантазию, пространственное восприятие, коммуникативные навыки, а также научить их контролировать свои эмоции и поведение.

## Список источников

1. Виноградова Н. Ф., Кочурова Е. Э., Кузнецова М. И. и др. Функциональная грамотность младшего школьника: книга для учителя / под ред. Н. Ф. Виноградовой. М.: Российский учебник: Вентана-Граф, 2018. 288 с.
2. Данилюк Л. Г. Воспитание эмоциональной отзывчивости на уроках чтения / Л. Г. Данилюк // Начальная школа. – 2018. – № 1. – С. 10.
3. Егоренков Л.И. Основы начального экологического воспитания: Учебное пособие. М.: Прометей, 2001. 35-41с.
4. Коваль Т.В., Дюкова С.Е. Глобальные компетенции – новый компонент функциональной грамотности // Отечественная и зарубежная педагогика. 2019. Т. 1. № 4 (61). С. 112-123.
5. Козина Е.Ф. Методика преподавания естествознания: Учеб. пособие для студ. высш. пед. учеб. заведений. М.: Издательский центр «Академия», 2004. 496 с.
6. Остапенко В.В. Формирование экологической культуры младших школьников. В.В. Остапенко // Журнал начальная школа, 2010. №2 53 –55 с.



УДК 37

# ОСОБЕННОСТИ ВЗАИМОДЕЙСТВИЯ С ДЕТЬМИ С ОГРАНИЧЕННЫМИ ВОЗМОЖНОСТЯМИ ЗДОРОВЬЯ В НАЧАЛЬНОЙ ШКОЛЕ

**ЧЕРНОВА ДАРЬЯ ПЕТРОВНА**

студент

ФГБОУ ВО «Московский Педагогический Государственный Университет»

*Научный руководитель: Федорова Елена Николаевна*

*профессор*

*ФГБОУ ВО «Московский Педагогический Государственный Университет»*

**Аннотация:** В данной статье рассмотрены основные особенности детей, обучающихся в общеобразовательных учреждениях и имеющих Ограниченные Возможности Здоровья, а также приведены рекомендации классным руководителям и родителям по улучшению качества взаимодействия ребенка с ОВЗ с коллективом одноклассников.

**Ключевые слова:** Ограниченные Возможности Здоровья (ОВЗ), дети с ОВЗ, особые образовательные потребности, коммуникация со сверстниками.

## PSYCHOLOGICAL CHARACTERISTICS OF GIFTED CHILDREN

**Chernova Darya Petrovna**

*Scientific supervisor: Fedorova Elena Nikolaevna*

**Abstract:** This article examines the main features of children studying in general education institutions and having limited Health Opportunities, as well as provides recommendations to classroom teachers and parents to improve the quality of interaction between a child with disabilities and a group of classmates.

**Key words:** Limited Health Opportunities (HIA), children with disabilities, special educational needs, communication with peers.

Понятие «дети с нарушениями в развитии» означает детей, имеющих отставание или искажение в психофизическом развитии вследствие нарушения деятельности различных или нескольких анализаторов (зрительного, слухового, двигательного, речевого), а также вследствие органического поражения центральной нервной системы. [1; с. 28]

К сожалению, с каждым годом количество детей, рождённых с какими-либо психофизиологическими отклонениями неуклонно возрастает. Практически в любом современном классе общеобразовательного учреждения числится хотя бы один ребенок, имеющий Ограниченные Возможности Здоровья (далее - ОВЗ). Зачастую процесс обучения требует от таких детей гораздо больших усилий, чем у здоровых сверстников: усвоение материала происходит медленнее, для качественного процесса обучения требуется создание специальных условий, а взаимодействие с одноклассниками становится настоящей проблемой.

Большое количество категорий детей с ОВЗ, в том числе с инвалидностью, обуславливает необходимость создания большого разнообразия специальных образовательных условий, распределенных по различным сферам:

- материально-техническое обеспечение, включая и архитектурные условия;
- кадровое;
- информационное;
- программно-методическое и т. п. [2; с. 40-41]

Чертой, отличающей взаимодействие детей в первые годы учебной жизни, является то, что коммуникация имеет в основном коллективный характер. А значит одной из целей такого общения у детей является возникновение чувства причастности к группе себе подобных. Зачастую младшие школьники образуют группы по признаку пола, тем самым стараясь удовлетворить свою потребность в поиске своего места внутри сложившейся группы. Иногда возникают ситуации, когда желаемый и реальный статус ребенка в коллективе не соответствуют друг другу. Это порождает различные комплексы, тревоги и переживания. Как следствие, в такой ситуации у одноклассников нередко возникает некое презрение, подколки, шутки, насмешки и т.п. [3, с. 53]

Как правило, ребёнок с ОВЗ становится в коллективе класса если не жертвой буллинга, то ребенком, у которого нет друзей. Из-за своих особенностей ребенок может замыкаться в себе, стесняться собственного тела, речи, поведения, или же сознательно отстраняться от своих сверстников. В таком случае перед педагогическим составом стоит крайне ответственная и важная задача - помочь ребенку безболезненно интегрироваться в коллектив класса. И начинать эту работу необходимо ещё до начала учебного процесса. Рассмотрим основные шаги, которые рекомендуется совершить классному руководителю, для того чтобы помочь ребенку с ОВЗ обучаться наравне со здоровыми сверстниками, и находить общие интересы с одноклассниками.

Во-первых, ещё до начала процесса обучения классному руководителю необходимо затронуть тему особых образовательных потребностей на родительском собрании. Если родители заранее будут осведомлены о том, что в классе с их детьми будет обучаться особенный ребёнок, они с большей вероятностью смогут грамотно объяснить своим детям, почему их одноклассник может отличаться от них по каким-либо признакам. У детей точно будет появляться масса вопросов, и крайне важно с самого начала преподнести им всю необходимую информацию должным образом и настроить на процесс коммуникации с особенным одноклассником. Далее рассмотрим пример, как родителям можно выстроить разговор с ребенком на данную тему (представим, что в классе будет учиться мальчик Толя с диагнозом ДЦП):

*"Совсем скоро ты пойдёшь в школу. Ты познакомишься с новыми мальчиками и девочками. У каждого из одноклассников будут свои уникальные черты. Кому-то будет легко даваться математика, но возникнут сложности с русским языком. Кто-то будет нравиться бегать и играть в подвижные игры на переменах, а кто-то не сможет присоединиться к игре из-за особенностей своего здоровья. Это не значит, что такие дети не захотят с тобой играть и общаться. Наоборот, они очень любят, когда с ними заводят разговор и играют в те игры, в которые они могут и любят играть. А ещё им очень нравится, когда им помогают пройти в класс, или просто приходят на помощь, когда она им требуется. Твой одноклассник Толя будет передвигаться в классе на коляске. (Можно продемонстрировать ребенку картинки, как выглядит человек в коляске). Поэтому то, что для тебя может быть очень легко, у него может вызывать трудности. Например, если у тебя упадёт карандаш, ты быстро сможешь его поднять, а для Толи это будет даваться сложнее, т.к. он находится в коляске. Поэтому если вдруг он попросит тебя помочь ему - постарайся выполнить его просьбу, ведь для тебя это будет легко, а ему будет очень приятно."*

Далее после первого учебного дня можно спросить у ребенка, с кем из одноклассников он подружился, были ли ребята, которые чем-то ему запомнились. Важно не делать акцент на особенностях ребенка с ОВЗ. Если у вашего сына/дочки изначально не вызывает негативной реакции ребенок с ОВЗ, не нужно самостоятельно акцентировать на этом внимание.

Кроме того, следует обсудить, какие классные часы должны проводить педагоги, чтобы сформировать

ровать позитивный образ ребёнка с ОВЗ в классе. Один из вариантов - организация мастер-класса "Моё хобби", где каждый расскажет о том, чем увлекается. Так у Толи будет возможность завлечь одноклассников своими хобби, будь то рисование, чтение или же оригами. И другие ребята поймут, что у них с Толей много общего, и захотят пообщаться с ним.

Кроме того, можно организовывать лёгкие задания по мини-группам, чтобы ребята смогли сплотиться путем совместной деятельности: устроить конкурс рисунков на заданную тему, вместе сделать красивый гербарий или же вылепить любимых героев мультфильмов из пластилина. Фантазия классного руководителя в данном случае ничем не ограничена, главное - организовать для детей безопасное и комфортное пространство и обеспечить необходимыми материалами, чтобы создать экологичное пространство для коммуникации всех членов мини-группы. [4; с. 21]

Таким образом, для того, чтобы у ребенка с ОВЗ, обучающегося в среднестатистическом классе, сложились хорошие отношения со своими одноклассниками, необходимо начинать работу по сплочению коллектива класса ещё в начале его формирования. [5; 43] А также в данном процессе должен быть заинтересован не только классный руководитель, но и другие педагоги образовательной организации, а также родители. При грамотном построении учебного процесса, положительном отношении всех причастных к сложившейся ситуации, а также применению педагогических технологий и приемов, описанных выше, ребенку с ОВЗ удастся безболезненно влиться в новую учебную среду, а также выстроить процесс общения со сверстниками на основе общих интересов, взаимном уважении и эмпатии.

## Список источников

1. Дроздикова-Зарипова А.Р., Мингазиева С.Р., Мингазиева А.З. Формирование толерантности младших школьников к детям с ограниченными возможностями здоровья: содержание, формы и методы: учебно-методическое пособие. – Казань: КФУ, 2017 – 68 с.
2. М. Р. Битянова (сост.). Инклюзивное образование: «Классное руководство и воспитание школьников», – М: 2015 – 224 с.
3. Годовникова, Л. В. Психолого-педагогическое сопровождение обучающихся с ОВЗ : учебное пособие для вузов / Л. В. Годовникова. — 2-е изд. — Москва : Издательство Юрайт, 2024. — 218 с.
4. Инклюзивное образование. Настольная книга педагога, работающего с детьми с ОВЗ: Методическое пособие — М.: Гуманитарный изд. центр ВЛАДОС, 2011 - 167 с.
5. Актуальные вопросы психолого-педагогического сопровождения детей с ограниченными возможностями здоровья в инклюзивном обучении: Сборник научных статей. – М.: Издательство «Спутник +», 2017. – 106 с.

© Д.П.Чернова, 2024

УДК 37

# ЗНАЧЕНИЕ ХУДОЖЕСТВЕННОГО РУЧНОГО ТРУДА В ФОРМИРОВАНИИ ТВОРЧЕСКОЙ, ЦЕЛОСТНОЙ ЛИЧНОСТИ ДОШКОЛЬНИКА

ГОЛОВЦИНА НИНА ВЛАДИМИРОВНА,  
ПОЛУХИНА НАДЕЖДА ДМИТРИЕВНА,  
СЕРМАН МАРИНА ВЛАДИМИРОВНА

воспитатели  
МБДОУ «Детский сад «Золушка» г.Тамбов

**Аннотация:** В современном мире формирование творческой, целостной личности дошкольника является одной из важнейших задач обучения и воспитания. Начиная с дошкольного возраста, мы создаём необходимые условия жизни, которые вызывают у детей потребность в творчестве и трансформации. Мы готовим ребенка к самостоятельному и творческому принятию решений, к умению ориентироваться в современном мире, учитывая его уникальные возрастные особенности, личные интересы и склонности.

**Ключевые слова:** художественный ручной труд, развитие личности, творчество, трудовые навыки, продуктивная деятельность.

## THE IMPORTANCE OF ARTISTIC MANUAL LABOR IN THE FORMATION OF A CREATIVE, HOLISTIC PERSONALITY OF A PRESCHOOLER

Golovtsina Nina Vladimirovna,  
Polukhina Nadezhda Dmitrievna,  
Serman Marina Vladimirovna

**Annotation:** In the modern world, the formation of a creative, holistic personality of a preschooler is one of the most important tasks of education and upbringing. Starting from preschool age, we create the necessary living conditions that cause children to need creativity and transformation. We prepare the child for independent and creative decision-making, for the ability to navigate the modern world, taking into account his unique age characteristics, personal interests and inclinations.

**Key words:** artistic manual labor, personal development, creativity, work skills, productive activity.

Формирование творческой, целостной личности дошкольника – одна из важнейших задач педагогической теории и практики на современном этапе. Человек будущего должен быть творцом, с развитым чувством прекрасного и активным творческим началом.

Говоря о процессе формирования творческой, целостной личности ребёнка, мы, прежде всего, должны учитывать то, что процесс обучения и воспитания должен ориентироваться на особенности ребёнка в период дошкольного детства. Детский возраст имеет свои уникальные особенности, потребности и интересы. Уже с дошкольного детства мы должны готовить ребёнка к творческой самостоятельности и независимости в принятии решений, касающихся своей жизни. Именно поэтому нам необходимо создать такие условия жизни, которые подтолкнут его к потребности в творчестве и созида-

тельстве. Детское творчество – это уникальный вид деятельности, свойственный только ребёнку и является его уникальным талантом.

«Чем больше мастерства в детской руке, тем умнее ребёнок» - это слова известного педагога В.С.Сухомлинского. Всю основную информацию из окружающего мира ребёнок получает через прикосновения. Через тактильный контакт с внешним миром происходит обогащение и накопление его опыта. Одним из показателей интеллекта ребёнка является развитая мелкая моторика рук. В большей степени художественная деятельность оказывает положительное влияние на раскрытие личности ребёнка.

Наиболее благоприятный период для развития творческих способностей ребёнка это дошкольный возраст, потому что, в этом возрасте дети в большей степени проявляют познавательную активность и любознательность. Одним из способов развития творческих способностей ребёнка является работа с различными материалами. В процессе деятельности дети знакомятся со свойствами этих материалов, узнают особенности работы с ними и способы их использования в своей практике. Для успешной реализации потенциальных возможностей личности, необходимо обеспечивать детям многообразие их деятельности. Именно поэтому одним из самых популярных и содержательных видов труда в детском образовательном учреждении является художественный ручной труд.

Именно поэтому одним из наиболее близких и доступных видов труда в детском образовательном учреждении является, который создаёт условия для вовлечения ребенка в собственное творчество.

Художественный ручной труд – это вид активной полезной изобразительной деятельности, направленной на работу с различными материалами и инструментами с целью создания некоторого продукта своими руками. Для того чтобы сформировать у ребенка необходимые положительные установки относительно труда, необходимо, чтобы ребёнок примерил на себя роль создателя и творца и гордился продуктом своего труда.

Художественный ручной труд оказывает влияние на все стороны развивающейся личности. У ребёнка развиваются пространственные представления, формируются сенсорные эталоны (цвет, форма, размер), активизируется зрительное восприятие, создаются необходимые условия для психического развития и интеллекта. Через творческую деятельность с различными предметами ребёнок познаёт окружающую действительность, овладевает простейшими практическими действиями, приобретая тем самым навык практической деятельности. Занятия по художественному ручному труду способствуют развитию конструктивного мышления, связной речи детей.

Таким образом, художественный ручной труд дошкольников – это способ развития эстетического восприятия окружающей действительности, творческих навыков, и в целом всестороннего развития личности ребёнка, что крайне важно для дальнейшей продуктивной работы.

Целью занятий художественным ручным трудом является развитие трудовых навыков дошкольников, эстетического вкуса, плодотворной созидательной активности, возможность осуществлять коллективное взаимодействие и сотрудничество для достижения общего результата в процессе создания коллективных изделий.

Основные задачи:

- Знакомить со свойствами различных материалов и возможностью их использования в своей работе;
- Формировать у дошкольников познавательную и исследовательскую активность;
- Учить детей создавать идею поделки и способы по её реализации и воплощению;
- Учить работать по заданному образцу, по схемам и чертежам, умение действовать по словесным инструкциям;
- Обучать необходимым трудовым приёмам и способам использования различных инструментов;
- Развивать и совершенствовать творческие, конструктивные и изобразительные способности детей;
- Развивать трудовые умения и навыки, внимание, памяти, воображение, речь, зрительное восприятие, мелкую моторику рук;



- Развивать эстетический вкус, творческое воображение, точность и аккуратности выполнения поделки;
- Воспитывать трудолюбие, ответственность, умение доводить начатое дело до конца, самостоятельность, уверенность в себе, усидчивость, аккуратность, уважение к результатам своего труда и труда других людей.

Художественный ручной труд становится эффективным средством воспитания и личностного развития только тогда, когда его использование в детской деятельности является ежедневным, интересным и посильным для ребёнка.

Содержание работы в детском саду, включающей художественный ручной труд наполнено взаимодействием с великим многообразием материалов. Оно включает работу с природным и бросовым материалом, различными видами бумаги и картона, тканью и нитками, бусинами и бисером, солёным тестом и глиной. Для лучшего усвоения умений и навыков работы с конкретным материалом, рационально познакомить детей с этим материалом, изучить его свойства.

Успешным средством усвоения знаний и развития созидательных качеств у ребенка выступает вариативность и разнообразие работы на занятиях по эстетическому ручному труду. Всевозможные методы и приёмы по привлечению детского внимания, разнообразие и необычность материалов, возможность их заготавливать самостоятельно, перспектива выбора материала для работы, занимательные и увлекательные задания воспитателя помогают вытеснить однообразие и скуку на занятиях. Воспитатель, планируя свою работу от занятия к занятию, создаёт такие условия работы, чтобы дети смогли применять знания, полученные на предыдущих занятиях и искали новые решения и творческие подходы к новым креативным заданиям. Все эти моменты вызывают у детей положительный отклик у ребёнка и желание плодотворно трудиться в дальнейшем.

Для лучшего усвоения принципа изготовления поделки, необходимо показать детям конечный результат, выполненный педагогом, провести анализ изделия, чтобы дети смогли выстроить в своём воображении последовательность выполнения продукта, подобрать необходимые материалы и инструменты. В процессе работы воспитатель следит за правильностью выполнения действий, контролирует и направляет ребёнка в нужное русло. Наряду с показом активно применяются различные виды фольклорного творчества (загадки, стихи, сказки), а также словесные методы работы (беседа, рассказ, обсуждение). Приветствуется проговаривание своих действий для формирования умения «думать вслух».

Занятия по художественному труду проводятся с учётом возрастных и психологических особенностей дошкольников. Все методы и приёмы, применяемые в работе, отражают индивидуальные потребности и запросы детей. Использование игровых приёмов позволяет создать в группе комфортную психологическую атмосферу, воспитывает чувство коллективизма и ответственности за общее дело. Игровые приёмы используются в разных частях занятия: как и в начале, при постановке цели, и на этапе анализа работы, выполнения продукта и при оценке завершённых работ.

Готовые детские работы оказывают огромное влияние на детей. Они помогают сформировать у детей интерес к этой работе и стимулируют их проявлять инициативу по совершенствованию своих трудовых навыков. С этой целью в группе организуют выставку детских работ. Дети не только радуются результату своего труда, но и развивают в себе критику и самокритику. Детские работы оцениваются с позиции поставленных целей: что получилось лучше всего, над чем ещё нужно поработать.

От занятия к занятию содержание труда шаг за шагом имеет место усложняться, как успешный приём для поддержания интереса к учебной деятельности и устойчивой мотивации. Уникальная важность приобретённых умений и навыков раскрывается в умении применять их в своей деятельности и повседневной жизни. Благодаря этому ребёнок чувствует свою значимость, ощущает себя взрослым. Это осознание активизирует устойчивый интерес к труду.

Для продуктивной творческой деятельности крайне важно активизировать творческую активность и самостоятельность детей, подготавливать почву для парада собственной фантазии. При этом не отказывать ребёнку в помощи, в которой он нуждается. При успешном овладении ручным трудом, ребёнок будет бережно относиться к продуктам своего труда и труду своих товарищей, не бросать на пол-



пути своё дело и помогать своим одноклассникам, которые ещё недостаточно овладели навыками эффективной работы.

Таким образом, вовлечение дошкольников в занятия художественной продуктивной деятельностью способствует формированию творческой, целостной личности дошкольника.

## Список источников

1. Григорьева Г.Г. Развитие дошкольника в изобразительной деятельности: Учеб. пособие для студ. высш. пед. учеб. заведений. - М., 1999. – с.8-13
2. Лыкова И.А. Художественный труд в детском саду: Учебно-методическое пособие. М.: ИД «Цветной мир». - 2011. – с.6
3. Куцакова Л. В. Творим и мастерим. Ручной труд в детском саду и дома. Для занятий с детьми 4–7 лет. - Мозайка-Синтез», 2007. – с.6-7.

# МЕДИЦИНСКИЕ НАУКИ

УДК 616.72-002.78

# ПОВРЕЖДЕНИЕ ПОЧЕК ПРИ ПОДАГРЕ

**ОСИПОВА АЛИНА ЮРЬЕВНА**

студентка

УО «Гомельский государственный медицинский университет»

**Научный руководитель: Карпенко Елена Эдуардовна**

ассистент кафедры

УО «Гомельский государственный медицинский университет»

**Аннотация:** в статье рассматривается частота встречаемости и проявления различных заболеваний поврежденных почек при подагре.

**Ключевые слова:** подагра, почки, общий белок, креатинин, мочевины, мочевая кислота.

## KIDNEY DAMAGE IN GOUT

**Osipova Alina Yurievna**

*Scientific adviser: Karpenko Elena Eduardovna*

**Abstract:** the article examines the frequency of occurrence and manifestations of various diseases of kidney damage in gout.

**Key words:** gout, kidneys, total protein, creatinine, urea, uric acid.

Подагра — системное заболевание, связанное с нарушением пуринового обмена, характеризующееся повышением содержания мочевой кислоты в крови (гиперурикемией), отложением уратов в суставных и/или околоуставных тканях и развивающимся в связи с этим воспалением.

В Республике Беларусь за 2023 год произошел рост как общей, так и первичной заболеваемости по подагре и по статистике она вышла на второе место после остеоартрита.

Заболеваемость подагрой составляет в различных популяциях от 5 до 70 на 1000 населения в год среди мужчин и 1–10 среди женщин. Распространённость подагры среди взрослого населения колеблется в развитых странах от 0,9 до 3,9%. Пик заболеваемости у мужчин — в возрасте 40-50 лет, у женщин — после 60 лет (в постменопаузальном периоде). Подагра среди мужчин встречается в 6-7 раз чаще, в старческом возрасте — в 3 раза чаще. [1]

Одним из основных органов-мишеней при подагре являются почки, поражение которых наблюдается в 30–75 % случаев. В популяции отмечается увеличение частоты гиперурикемии и уратной нефропатии. Данные литературы свидетельствуют, что при стойком повышении мочевой кислоты в крови риск последующего развития хронической почечной недостаточности (ХПН) возрастает в 3–10 раз. Кроме того, гиперурикемия является одной из причин образования уратных камней у больных подагрой. Наличие уратной нефропатии у пациентов с нарушением пуринового обмена значительно ухудшает прогноз заболевания. [2]

В ходе работы были проанализированы истории болезни пациентов с подагрой, находившихся на плановой госпитализации в Гомельской городской клинической больнице № 1 г. Гомеля в 2023 (ревматологическое отделение). Были рассмотрены такие параметры как пол, возраст, а также данные лабораторных исследований. Статистический анализ проводился с использованием пакета прикладного программного обеспечения «Микрософт Эксель 2019».

Проведен анализ 45 историй болезней пациентов с подагрой, из них 43 мужчины и 2 женщины.

Средний возраст мужчин составил  $\pm 60$  лет (от 43 до 85 лет) и женщин  $\pm 59$  лет, а средняя длительность болезни всех пациентов  $\pm 10$  лет.

18 пациентов (40%) имеют тофусную форму подагры, из них 17 мужчин (рис.1) и 1 женщина (рис.2); 27 пациентов (60%) — безтофусную форму подагры, из них 26 мужчин и 1 женщина.

При обследовании у 30 пациентов (66,7%) были обнаружены заболевания почек, такие как подагрическая нефропатия (31,1%), кисты почек (31,1%), мочекаменная болезнь (МКБ) (28,9%), хронический пиелонефрит (13,3%) и хроническая болезнь почек (ХБП) (17,7%).



Рис. 1. Тофусная подагра у мужчин (рентгенографическое исследование)



Рис. 2. Тофусная подагра у женщин (рентгенографическое исследование)

Исследования биохимического состава крови проводились по 4 основным критериям: общий белок, креатинин, мочевина и мочевая кислота в крови.

У 3 пациентов (6,7%) наблюдается гиперпротеинемия (показатели от 80 до 82 г/л).

У 17 пациентов (37,8%) повышенный креатинин (от 113 до 195 мкмоль/л).

У 31 пациента (68,9%) выявлена гиперурикемия (показатели варьировались от 452 мкмоль/л до 910 мкмоль/л), а у 14 пациентов (31,1%) мочевая кислота находится в пределах нормы.

У 19 пациентов (42,2%) выявлены повышенные показатели мочевины (от 8,4 до 21,3 ммоль/л).

Таблица 1

### Сравнительный анализ биохимических показателей крови пациентов

Возраст и форма подагры				Биохимические показатели (отклонение от нормы)			
Возраст муж. (лет)	Возраст жен. (лет)	Тофусная форма	Безтофусная форма	Мочевая кислота	Мочевина	Общий белок	Креатинин
±60	±59	40%	60%	68,9%	42,2%	6,7%	37,8%

Комплексный анализ таблицы 1 показал, что первой по распространенности у пациентов с подагрой является гиперурикемия, а на втором месте повышенный уровень креатинина.

Безтофусная форма по распространенности преобладает над тофусной.

Таблица 2

### Подагра с/без заболеваний почек

Подагра без заболеваний почек	Подагра с заболеваниями почек					
	КБ	Кисты почек	БП	Подагрическая нефропатия	Хронический пиелонефрит	Полиморбидная патология
35,5%	8,9%	31,1%	7,7%	31,1%	13,3%	33,3%

Частота встречаемости поражения почек в исследуемой группе составила 66,7%, что соответствует общей мировой статистике (30–75%). Учитывая тот факт, что поражение почек при подагре ухудшает результаты лечения и прогнозы. Следует настоятельно рекомендовать врачам общей практики, при наблюдении пациентов с подагрой, обращать внимание на состояние почек и проводить дополнительные обследования (биохимический анализ крови: мочевина, креатинин, СКФ и УЗИ почек).

### Список источников

1. Ревматология: Клинические рекомендации/ под. ред. Е.Л. Насонова. — М.: ГЭОТАР-Медиа, 2020. —448 с.
2. В.П. Авдошин. Метафилактика у больных подагрой, осложненной уролитиазом и нефропатией/ В.П. Авдошин, М.И. Андриухин, А.В. Анненков, С.А. Пульбере, В.В. Чугаев.// Клиническая нефрология– 2013. – № 4. – С. 30-33

УДК 7

# КАК СПОРТ ВЛИЯЕТ НА ПРОЦЕСС ОБУЧЕНИЯ

**КОРОВИНА ОЛЬГА АЛЕКСАНДРОВНА**

студентка

ФГБОУ ВО «Кемеровский государственный медицинский университет»

**Научный руководитель: Щербakov Максим Викторович**

преподаватель

ФГБОУ ВО «Кемеровский государственный медицинский университет»

**Аннотация:** В данной научной работе раскрывается роль физической культуры и спорта в процессе обучения человека. Акцентируется внимание о влиянии спорта на степень пластичности и развития человеческого мозга. Данная работа может быть использована в научных и просветительских целях.

**Ключевые слова:** физическая культура, спорт, интеллект, обучение, человеческий мозг.

## HOW DOES SPORT AFFECT THE LEARNING PROCESS

**Korovina Olga Alexandrovna***Scientific supervisor: Shcherbakov Maxim Viktorovich*

**Abstract:** This scientific work reveals the role of physical culture and sports in the human learning process. Attention is focused on the influence of sports on the degree of plasticity and development of the human brain. This work can be used for scientific and educational purposes.

**Key words:** physical culture, sports, intelligence, learning, the human brain.

Вся наша жизнь, наши мысли, поступки регулируются нашим мозгом, что занимает центральное положение в процессе обучения, что так необходимо для человеческой цивилизации.

Но что же мы тогда можем сказать о физической культуре и о спорте в целом? Влияют ли регулярные физические тренировки на степень пластичности и развития нашего мозга? Какую роль спорт сам по себе играет в таком сложном интеллектуальном процессе как обучение? С этим нам и предстоит разобраться.

Сначала разберёмся с таким понятием как «Спорт». Спорт – это неотъемлемая часть физической культуры, основой которой является соревновательная деятельность, включающая в себя специальную подготовку и ряд установленных правил. В ходе этих мероприятий происходит сопоставление интеллектуальных и физических способностей человека.

Спорт как и любая физическая нагрузка влияет в первую очередь на сердечнососудистую систему. Способствуя увеличению частоты и силы сердечных сокращений, повышается артериальное давление. Это ведёт к функциональному совершенствованию системы кровообращения. [1]

Совершенствуя данную систему мы обеспечиваем улучшение мозгового кровообращения, а следовательно вместе с кровью доставляются питательные вещества, происходит обмен газов, удаляются продукты обмена клеток, повышается общий уровень поступаемого кислорода.

Всё это способствует повышению концентрации внимания, улучшению памяти.

Если же в должной мере не заниматься физической активностью, то это может привести к снижению тонуса стенок сосудов, к дряблости, к уменьшению просвета сосуда, к образованию тромбов, артеросклеротическим бляшкам, к сниженной скорости кровотока. А уже всё это приводит к плохому мозговому кровообращению, что в дальнейшем будет выражаться в: головных болях, головокружении,



снижении работоспособности и нарушении памяти, а в особо тяжёлых случаях приводит — к параличу, коме или смерти. [2]

При занятиях физической активностью происходит активация симпатoadреналовой системы, вследствие чего выделяется гормон надпочечников — дофамин.

- Дофамин — это нейромедиатор или же гормон, который участвует в передаче нервных импульсов. Он способен вызывать чувство удовольствия/радости, отвечает за формирование памяти, участвует в процессах мотивации, обуславливает любопытство. [3]

Этот гормон приводит к: значительному расширению сосудов, что способствует увеличению кровоснабжения мышцы сердца при повышении уровня функциональной нагрузки; расширению дыхательных путей и улучшению обмена газов; увеличению скорости метаболических процессов, необходимых для компенсации затрат энергии организма при интенсивной физической активности; повышению когнитивных функций, скорости реакции и принятия решений, что способствует лучшей концентрации на достижении выдающихся спортивных и научных результатов; улучшению расщепления гликогена, что приводит к высвобождению глюкозы из печени в кровь для использования в качестве источника энергии. [4]

Также дофамин улучшает человеческую память и способность к обучению, регулирует уровень радости и мотивации, способен раскрывать творческий потенциал человека. Считается, что с возрастом из-за недостаточности выработки гормона, происходит снижение показателей интеллекта. [5]

Интересно и то, что занятие спортом и физическими упражнениями являются сильными и эффективными стимулами для развития нейропластичности.

- Нейропластичность — это способность мозга изменять или формировать новые связи между нейронами под влиянием нового опыта, а также восстанавливать утраченные связи. Исходя из этого, можно сказать, что нейропластичность — это основа обучения.

При занятии любым видом спорта наш мозг активно обрабатывает информацию о движениях, контролирует равновесие, координацию и ориентацию в пространстве. Всё это приводит к образованию новых связей между нейронами. Происходит стимуляция роста новых нейронов в головном мозге, а это в свою очередь способно привести к увеличению объёма мозга. [6] Новые или более укрепленные нейронные связи играют ключевую роль в процессе обучения, запоминания и усвоения информации.

Было проведено исследование, опубликованное в PNAS («Proceedings of the National Academy of Sciences»), в котором были сформированы две группы взрослых людей. Первая выполняла аэробные физические нагрузки такие как: бег, плавание, езда на велосипеде. Вторая группа занималась упражнениями для поднятия общего тонуса и растяжкой. Обе группы показали улучшение функции памяти, однако у группы с аэробными нагрузками показатели были выше. Такие показатели связаны с тем, что физические упражнения увеличивают объём гиппокампа и уровень BDNF в сыворотке крови, это, в свою очередь, улучшает и память.

И последнее что стоит отметить, так это то, что спорт равно, как и физическая культура - это широкие возможности для развития, утверждения и выражения собственного «Я». Само по себе постоянное, ежедневное, занятие физической культурой или спортивной тренировкой предполагает воспитание не только определенных умений и навыков, физических качеств человека. Но также и психических качеств, черт характера личности в целом.

При регулярных занятиях спортом человек вырабатывает в себе такие личностные качества, как самодисциплина, сила воли, упорство, умение создавать условия для самосовершенствования, умение расставлять приоритеты и ставить необходимые цели.

Все эти качества личности благотворно влияют на процесс обучения и усвоения новой информации, закрепления старой.

**Вывод:** Из всего вышесказанного мы можем сделать вывод, что спорт на прямую влияет на процесс обучения в положительную сторону. Улучшая как когнитивные способности человека, так и развивая его творческий потенциал, повышая его ментальное и психоэмоциональное состояние.

#### Список источников

1. Научная статья на тему «Влияние двигательной активности на сердечно-сосудистую систему» Шавырина С.В. <https://cyberleninka.ru/article/n/vliyanie-dvigatelnoy-aktivnosti-na-serdechno-sosudistuyu-sistemu>
2. Гемотест. Сосудистые заболевания мозга <https://gemotest.ru/info/spravochnik/zabolevaniya/sosudistye-zabolevaniya-mozga/#:~:text=%>
3. Sport fitness — Портал о спорте «Что такое дофамин простыми словами: гормон дофамин инструкция по применению» <https://alfagym.ru/cto-takoe-dofamin-prostyimi-slovami-gormon-dopamin-instrukcia-po-primeneniu/>
4. Спортивная медицина «Дофаминэргическая система и управление функциональным состоянием организма при высоких нагрузках» <https://www.sportmedicine.ru/medforsport-2011-papers/kondrasheva.php>
5. Клиника восстановительной неврологии «Когда вырабатывается дофамин» <https://newneuro.ru/kogda-vyrabatyvaetsya-dofamin/>
6. B17.ru Научная статья на тему «Спорт, мозг и нейропластичность: влияние физической активности на развитие мозга» Кошман М.М <https://www.b17.ru/article/474306/>

УДК 61

# ЗНАЧЕНИЕ ЛФК В ВОССТАНОВЛЕНИИ ПОСЛЕ БОЛЕЗНИ

**ДМИТРИЕВА СНЕЖАНА ЮРЬЕВНА**

студент

ФГБОУ ВО «Кемеровский государственный медицинский университет»

*Научный руководитель: Прокудин Алексей Михайлович*

*старший преподаватель*

ФГБОУ ВО «Кемеровский государственный медицинский университет»

**Аннотация:** в данной статье подчеркивается важность занятий лечебной физкультурой в лечении и реабилитации после болезней: особенности ЛФК, принцип тренировки, также зависимость восстановления больных с сердечно сосудистыми заболеваниями и их занятия физическими упражнениями.

**Ключевые слова:** лечебная физкультура, упражнения, восстановление, реабилитация, тренировки, сердечно сосудистые заболевания.

## THE IMPORTANCE OF PHYSICAL THERAPY IN RECOVERY AFTER ILLNESS

**Dmitrieva Shezhana Yur'evna**

*Scientific adviser: Prokudin Aleksey Michaylovich*

**Abstract:** This article emphasizes the importance of physical therapy in the treatment and rehabilitation after diseases: the features of physical therapy, the principle of training, as well as the dependence of recovery of patients with cardiovascular diseases and their physical exercises.

**Key words:** physical therapy, exercises, recovery, rehabilitation, training, cardiovascular diseases.

### Введение

Лечебная физкультура (ЛФК) – комплекс методов лечения, профилактики и медицинской реабилитации, которые основаны на использовании методически разработанных и специально подобранных физических упражнений, направленные на постепенное включение человека после болезни в спортивную жизнь. При подборе упражнений врачи учитывают характер заболевания, его особенности, стадию и степень патологического процесса в органах и системах, остаточные явления, подготовленность организма.

В первую очередь, упражнения, назначенные для восстановления, стимулируют жизненные функции человеческого организма. Также ЛФК работает в воспитательном русле: формируя, у больного, осознанное участие в лечебном и реабилитационном процессах, заставляя воспитывать в себе спортивный характер и силу духа. Фундаментом является обучение больного нужным упражнениям.

#### Особенности ЛФК:

- пробуждение всех систем организма, повышение работоспособности, за счет повышенной биологической функции организма.
- нервная система работает в ответ на раздражители в виде спортивных упражнений, неспецифических для организма во время болезни.
- повышение реактивности организма, в результате режимных физических упражнений.
- постепенное наращивание нагрузок и дозирование тренировок, приводит адаптации организма

на физическую активность. Приводит организм в доблезненное состояние.

- применение медикаментозной и восстановительной терапии одновременно для организма является отличным методом. Будучи дозированными, тренировки бывают общими (оздоровление и укрепление общего развития организма) и специальными (восстановление функций органа, вовлеченного в болезненный процесс, используя специальные упражнения на пораженную систему).

Принципы достижения результата:

- составления графика с распределением упражнений определённым образом по нарастанию нагрузок.

- ритмичность упражнений, соблюдение нагрузок и отдыха, проведение физических упражнений без пропусков.

- временное соблюдение длительности занятий, продолжение и после выписки, для наблюдения положительного результата восстановления.

- увеличение выносливости организма, приводит к постепенному повышению физической нагрузки, как по времени, так и по нагрузке.

- индивидуальный комплекс упражнений строиться с учетом физиологических и психологических особенностей каждого человека.

- сочетание различных видов упражнений (гимнастических, спортивных, игровых) для воздействия с разных сторон и более легкой привыкаемости.

Тренировка физическими упражнениями сказывается в первую очередь на функции дыхательной и сердечно сосудистой систем.

Основные критерии ЛФК при сердечно сосудистых заболеваниях.

После тяжелых заболеваний нельзя допускать резких и быстрых физических нагрузок, несмотря на то, как бы хорошо не чувствовали себя. После принятия пищи в течение 1.5 часов запрещается любая тренировка. При возникновении в процессе занятий неприятных ощущений связанных с сердечно сосудистой системой, необходимо прекратить нагрузки мгновенно, сесть в удобное для себя положение, проверить пульс и артериальное давление. Если боль не проходит сама, нужно принять валидол или нитроглицерин, и, конечно, обязательно обратиться к врачу по скорой помощи или своему лечащему врачу по телефону. Во время тренировок лучше не находиться одному и проверять пульс с помощью пульсоксиметра. Самостоятельно начинать упражнения без рекомендации врача запрещено.

**Метод исследования:** основным методом, используемым при написании этой статьи, являлся анализ научных статей, докторских работ, врачебных итогов по данной теме.

**Результаты исследования:** больные, которые в период реабилитации занимались лечебной физкультурой и следили за общим состоянием как сами, так и под присмотром врача приходили в полное состояние здоровья намного быстрее и их функции восстанавливались также быстрее, осложнений при этом практически не наблюдалось.

### **Вывод**

ЛФК при правильном, регулярном, длительном применении - это залог быстрого восстановления больного. Лечебный эффект достигается лишь у людей целенаправленно идущих к здоровому организму, соблюдающих рекомендации врача. Также сам человек должен отслеживать свои показатели занимаясь в домашних условиях, такие как пульс, давление, головокружение, при ухудшениях любого из показателей следует прекратить занятия и проконсультироваться с лечащим врачом.

### **Список источников**

1. Корюхин Максим Алексеевич, Москаленко Игорь Сергеевич, Фещенко Дмитрий Евгеньевич Сердечно сосудистые заболевания лечебная физкультура // Символ науки. 2017. №3. URL: <https://cyberleninka.ru/article/n/serdechnososudistye-zabolevaniya-lechebnaya-fizkulura>

2. Роль и место ЛФК в системе медицинской реабилитации больных и инвалидов URL: <https://medbe.ru/materials/lechebnaya-fizkulura/rol-i-mesto-lfk-vsisteme-meditsinskoj-reabilitatsii-bolnykh-i-invalidov/>

3. Соломченко М. А., Головкин Д. И. Применение средств лечебной физической культуры для реабилитации больных с инсультом // Ученые записки ОГУ. Серия: Гуманитарные и социальные науки. 2012. №1. URL: <https://cyberleninka.ru/article/n/primenenie-sredstv-lechebnoy-fizicheskoy-kulturydlya-reabilitatsii-bolnyh-s-insultom>

© Дмитриева.С.Ю., 2024

УДК 616-009

# ПРОФЕССИОНАЛЬНАЯ СРЕДА КАК ФАКТОР РАЗВИТИЯ ВРЕДНЫХ ПРИВЫЧЕК

**КУЗЬМИНОВ ВЛАДИСЛАВ СЕРГЕЕВИЧ**

студент

ФГБОУ ВО «Курский государственный медицинский университет» МЗ РФ

*Научный руководитель: Левченко Елена Вадимовна**к.м.н., доцент**ФГБОУ ВО «Курский государственный медицинский университет» МЗ РФ*

**Аннотация:** в статье представлены результаты проведенного нами исследования по изучению распространенности вредных привычек среди медицинских работников. Проведен социологический опрос 100 респондентов. Анкета включала вопросы по социально-демографической характеристике выборки, наличию вредных и их особенностям.

**Ключевые слова:** медицинские работники, вредные привычки, зависимость, табакокурение, алкоголизм, профилактика.

## THE PROFESSIONAL ENVIRONMENT AS A FACTOR IN THE DEVELOPMENT OF BAD HABITS

**Kuzminov Vladislav Sergeevich***Scientific adviser: Levchenko Elena Vadimovna*

**Abstract:** the article presents the results of our research on the prevalence of bad habits among medical professionals. A sociological survey of 100 respondents was conducted. The questionnaire included questions on the socio-demographic characteristics of the sample, the presence of harmful substances and their characteristics.

**Key words:** medical workers, bad habits, addiction, tobacco smoking, alcoholism, prevention.

В 90-е гг. XX в. среди населения происходит значительный рост аддиктивного поведения, в том числе среди медицинских работников. К этим девиациям относятся алкоголизм, наркомания, табакокурение. Согласно данным отечественных исследований, распространенность табакокурения среди врачей составляет около 40% медиков, злоупотребление алкоголем - около 18,2%. Особенности труда медицинских работников, которые имеют постоянный контакт с больными и их близкими, указывает на нежелательность таких форм зависимого поведения, которое, в свою очередь, не только подрывает авторитет врача, но и наносит прямой ущерб его здоровью [1, с. 1].

Ключевую роль в профилактике зависимостей занимают медицинские работники, которые несут профессиональную и социальную ответственность за пропаганду отказа от курения, алкоголизма и являются «модельной» группой для пациентов в потребности здорового образа жизни. Но, несмотря на многочисленные сведения о вреде курения и других форм зависимостей и клинический опыт, определенное количество работников медицинских учреждений, осознавая опасность употребления табака, продолжает курить и не может отказаться от этой вредной привычки, что наносит несомненный ущерб их здоровью. Также вредные привычки подрывают авторитет врача в глазах пациентов, поэтому текущее исследование проблемы табакокурения и других видов вредных привычек как формы аддиктивно-



го поведения в профессиональной группе медицинских работников является актуальным [2, с. 2].

Цель исследования – изучить распространенность вредных привычек среди медицинских работников.

Материалы и методы исследования. В процессе текущего исследования использовались данные социологического опроса 100 респондентов и ряд методов с целью систематизации, группировки, математической и статистической обработки и представления результатов опроса.

Результаты исследования. В исследовании приняли участие 100 респондентов, среди которых 54 респондента осуществляют трудовую деятельность в медицинской сфере, и 46, работающих не в медицине. Возраст респондентов составил 22-60 лет. На долю женщин в выборке приходится 54%, мужчин – 46% (рис. 1).

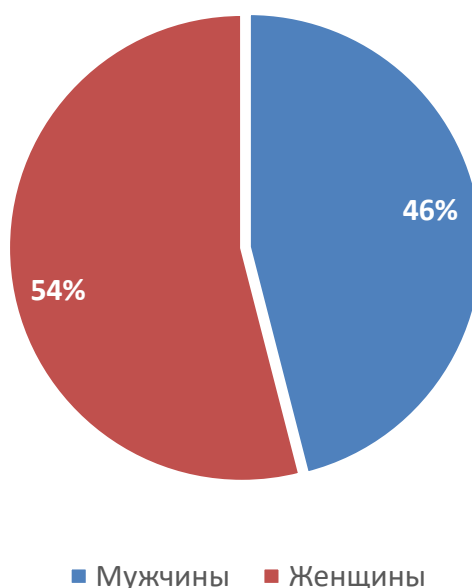

**Рис. 1. Распределение респондентов по полу**

Респондентам задавался ряд вопросов, направленных на выявление вредных привычек: табакокурение и употребление алкоголя. Среди опрошенных, осуществляющих трудовую деятельность не в медицинской сфере ответы распределились следующим образом: курят 45,6%, употребляют алкоголь 60,9%. Среди курящих основная доля респондентов (90,5%) курят от 1 до 10 сигарет в день и 9,5% - более 10. Ситуация с алкоголем в указанной выборке состоит несколько иначе: пьют 1 раз в неделю 50%, 1-2 раза в месяц – 42,8% и 2 раза в год - 7,2%. При распределении по полу было выявлено, что среди опрошенных, чья профессиональная деятельность не связана с медициной, курят 20% женщин и 76% мужчин, употребляют алкоголь – 17,8% и 75% соответственно (табл. 1).

**Таблица 1**

**Распределение вредных привычек у работников немедицинской сферы**

Пол	Вредная привычка	
	Табакокурение	Употребление алкоголя
Мужской	20%	17,8%
Женский	76%	75%

Доля курящих среди медицинских работников достоверно меньше и составляет 12,7% ( $p < 0.01$ ), среди которых 71,4% курят 1-10 сигарет в день и 28,6% более 10 сигарет в день, что нельзя сказать про употребление алкоголя: доля употребляющих спиртное составляет 67,3%, из них 18,9% пьют алко-

голь 1 раз в неделю, 67,5% - 1-2 раза в месяц, 13,6% - 2 раза в год. Доля женщин в указанной выборке, которые курят, составляет 72,4%, а мужчин – 44%, употребляют алкоголь 75,8% и 46% соответственно, что достоверно выше распространенности среди работников немедицинской сферы ( $p < 0.01$ ) (табл. 2).

Таблица 2

### Распределение вредных привычек у медицинских работников

Пол	Вредная привычка	
	Табакочурение	Употребление алкоголя
Мужской	44%	46%
Женский	72,4%	75,8%

Выводы. Распространенность вредных привычек среди медицинских работников не меньше, а местами даже больше, чем у работников, осуществляющих трудовую деятельность в любой другой сфере. Возможно, это связано с высокой нервно-эмоциональной нагрузкой, работой с большим количеством пациентов и их близкими, высокой ответственностью, значительной интеллектуальной нагрузкой, иными словами, медицинские работники находятся в состоянии хронического стресса, что не может не сказаться на психическом и физическом здоровье.

### Список источников

1. Алпатова Н. С. Социологическое исследование табакокурения среди врачей г. Волгограда //Logos et Praxis. – 2009. – №. 1. – С. 235-239.
2. Ткач В. В., Ткач А. В., Прасолов Н. С. Оценка распространенности табакокурения в медицинской профессиональной среде //The scientific heritage. – 2022. – №. 82-2. – С. 42-44.

УДК 61

# ОЗДОРОВИТЕЛЬНАЯ ФИЗИЧЕСКАЯ КУЛЬТУРА И ЕЕ ФОРМЫ. ВЛИЯНИЕ ОЗДОРОВИТЕЛЬНОЙ ФИЗИЧЕСКОЙ КУЛЬТУРЫ НА ОРГАНИЗМ

ЕЛОНОВА ВИЛЕНА АЛЕКСАНДРОВНА

студент

ФГБОУ ВО «Кемеровский государственный медицинский университет» Минздрава России

*Научный руководитель: Мамаев Евгений Александрович*

*старший преподаватель кафедры*

*ФГБОУ ВО «Кемеровский государственный медицинский университет» Минздрава России*

**Аннотация.** В современном социуме наблюдается резкое ухудшение качества здоровья и продолжительности жизни. Состояние здоровья человека – это основа жизнедеятельности, которая оказывает влияние на физическое, материальное, социальное развитие, душевное спокойствие, трудовую активность, творчество и успех. И чтобы обладать всеми перечисленными качествами, укрепить и сохранить наше здоровье необходимо заниматься оздоровительной физической культурой.

**Ключевые слова:** оздоровительная физическая нагрузка, физическая культура, здоровье человека, упражнения, нагрузка.

**HEALTH-IMPROVING PHYSICAL CULTURE AND ITS FORMS. THE EFFECT OF HEALTH-IMPROVING PHYSICAL CULTURE ON THE BODY**

**Elonova Vilena Alexandrovna**

*Scientific supervisor: Mamaev Evgeny Alexandrovich*

**Abstract:** In modern society, there is a sharp deterioration in the quality of health and life expectancy. The state of human health is the basis of vital activity, which has an impact on physical, material, social development, peace of mind, work activity, creativity and success. And in order to possess all these qualities, to strengthen and preserve our health, it is necessary to engage in recreational physical education.

**Key words:** recreational physical activity, physical culture, human health, exercise, exercise.

Благодаря физическим упражнениям самочувствие человека становится лучше, мышечный каркас находится в тонусе. Работа желудочно-кишечного тракта становится слаженной, сердечно-сосудистая и дыхательная системы начинают намного лучше и координированнее выполнять свои функции, а мозговая деятельность активизируется. Многие люди, пренебрегая физическими упражнениями, пренебрегают и своим здоровьем [1. с. 12].

Сохранение и поддержание здоровья человека - чрезвычайно сложная задача для человека и общества в целом. Оздоровительная физическая культура имеет следующие функции. Данные функции имеют непосредственное и ключевое значение в формировании крепкого здоровья:

1. Функция образования. ОФК (оздоровительная физическая культура) учит жизненно важным двигательным умениям и навыкам. Формирует знания и методики для физической культуры, которые,

безусловно и первоначально, необходимы для поддержания здорового образа жизни и здоровья организма в целом.

2. Функция оздоровления. ОФК поддерживает уровень здоровья исходя из профессии, статуса здоровья (наличия или отсутствия проблем со здоровьем).

3. Функция воспитания. Формирует личность человека, а так же черты характера. Черты характера – основополагающее, которое формирует психоэмоциональный статус человека в обществе. Формирует так же и его потребность в соблюдении и поддержании здорового образа жизни.

4. Рекреативная функция. ОФК позволяет обеспечить качественный и полезный отдых. Благодаря отдыху человек восстанавливает силы исходя из степени его утомления.

Циклические и ациклические воздействия - виды ОФК [2. с. 32]. Упражнения циклического характера – это движения, которые повторяются один за одним (будто цикл). Например, быстрый шаг, катание на лыжах, плавание, поездки на велосипедах, бег. Ациклические же упражнения не имеют определённого цикла, движения в таких упражнениях могут модифицироваться. Например, прыжки, метания, спортивные игры, единоборства [3. с. 101].

Оздоровительная физическая культура (ОФК) - это применение средств физической культуры с целью терапии и профилактики различных заболеваний. Занятия оздоровительной физической культурой способствуют укреплению и повышению сопротивляемости организма к рецидивам болезни, а также предупреждают заболевания или их осложнения. Главное средство оздоровительной физической культуры – это специально подобранные, методически оформленные физические упражнения.

Оздоровительная физическая культура в нашей стране отличается от старой лечебной гимнастики. Она преследует более глубокие задачи, включая лечебно-воспитательную, профилактическую и социальную сферы, в отличие от узколокализованных интересов врачебной гимнастики - укрепление и повышение функций отдельных органов и систем [4. с. 27].

В процессе применения физических упражнений, как простых, так и сложных, активируются жизненные функции организма, формируются качества и навыки, необходимые человеку в труде и быту. В связи с этим оздоровительную физическую культуру следует рассматривать как метод неспецифической терапии.

Оздоровительная физическая культура успешно применяется при самых разнообразных заболеваниях в различных лечебных учреждениях. Она является методом функциональной терапии с широким диапазоном применения при различных болезнях.

Оздоровительная физическая культура обычно является составной частью общего плана лечения больного и используется в комплексе в разных сочетаниях и на разных этапах с лекарственными, хирургическими методами лечения, физиотерапией, лечебным питанием и проведением мер по организации труда и быта больного.

Основным средством в оздоровительной физической культуре является физическое упражнение – мышечное движение, сознательно выполняемое с определенной целью [5. с. 122].

Оздоровительная физическая культура основывается на следующих принципах:

1. Принцип сознательности. Больной должен понимать значение и смысл данных упражнений.
2. Принцип наглядности. Необходима демонстрация предлагаемых физических упражнений.
3. Принцип доступности. Каждый человек должен переходить от простых физических упражнений к более сложным.
4. Принцип систематичности. Регулярные занятия с увеличением физической нагрузки.
5. Принцип закрепления навыков. многократное повторение упражнений.
6. Принцип индивидуального подхода. Необходимо учитывать особенности организма каждого больного.

Оздоровительное физическое воспитание имеет важное место в физическом развитии, организации отдыха и формировании привычек анализа и контроля. Оно является основой для улучшения и охраны здоровья молодежи и удовлетворяет потребности и отдыха человека. Главным методом в педагогическом процессе являются оздоровительные упражнения и занятия [6. с. 87].

Оздоровительная физическая культура является терапией для профилактики и лечения при раз-

личных заболеваниях человека. Она является неотъемлемой частью общего плана лечения больного и используется в комплексе с другими методами лечения.

Основное средство данной методики является физическое упражнение, которое выполняется самостоятельно и с осознанием значимости данного мероприятия.

ОФК имеет безусловно значимое значение в физическом развитии человека. Способствует формированию навыков организации отдыха, самооценки и развития здоровых привычек. Оздоровительное физическое воспитание считается основой для улучшения и охраны здоровья молодежи и является важным фактором удовлетворения потребностей и отдыха человека.

Различные лечебные учреждения имеют возможность применять оздоровительную физкультуру для профилактики и лечения всевозможных заболеваний человека. Ведь благодаря ОФК налаживаются функции всех систем организма человека, это и лежит в основе функциональной терапии.

ОФК успешно применяется для лечения больных. ОФК проводится в комплексе с другими процедурами, которые могут проводить поликлиники. Такие упражнения необходимо проводить систематически, регулярно, постепенно повышая при этом физическую нагрузку на организм больного [7, с. 107].

Воспитание физического оздоровительного характера с успехом применяют для улучшения здоровья молодого поколения, ведь благодаря этому повышается уровень жизни, увеличивается выносливость и производительность организма и труда. Главные принципы ОФК- это: сознательность, наглядность, доступность, систематичность, закрепление навыков и индивидуального подхода.

## Список источников

1. Белорусова В.В. Физическое образование. – М.: Логос, 2003. – С. 128
2. Валеологические подходы в формировании здоровья учащихся./Под ред. В. И. Харитонов, М. В. Бажанова, А. П. Исаева, Н. З. Мишарова. – М.: ИНФРА-ДАНА, 2003. – С. 97
3. Кофман Л. Б. Физическая культура / Под ред. Л.Б. Кофмана. – М.: ОМЕГА-Л, 2004. – 191 с.
4. Концепция физического образования детей и подростков// Физическая культура: воспитание, образование, тренировка, 2003, №1. – 115 с.
5. Куценко Г. И., Новиков Ю. В. Книга о здоровом образе жизни. – М.: Спб.: Нева, 2003. – С. 226
6. Лях В. И., Мейксон Г. Б., Кофман Л. Б. Комплексная оценка уровней физической подготовленности учащейся молодежи. - Челябинск: ДЦНТИ, 2003. – С. 175
7. Мишаров А. З., Камалетдинов В. Г., Харитонов В. И., Кубицкий С. И. Физическая культура и валеология в жизни детей. – М.: ЮНИТИ, 2004. – С. 177

УДК 612

# ПОЛЬЗА ГОРНЫХ ЛЫЖ ДЛЯ ДЕТЕЙ В ДОШКОЛЬНОМ ВОЗРАСТЕ

**СЛОБОЖАНИНА АЛЕКСАНДРА СЕРГЕЕВНА**

студентка

ФГБУ ВО «Кировский государственный медицинский университет»

*Научный руководитель: Шишкин Александр Борисович  
доцент кафедры физической культуры, кандидат педагогических наук  
ФГБУ ВО «Кировский государственный медицинский университет»*

**Аннотация:** В данной работе рассмотрим пользу горных лыж для детей с отклонениями в дошкольном возрасте и выявили какие наблюдаются улучшения в результате занятий. Так же установили какие отклонения являются наиболее приемлемыми для занятий горными лыжами и какие существуют противопоказания.

**Ключевые слова:** дошкольное физическое воспитание, здоровье, горные лыжи, отклонения.

## THE BENEFITS OF SKIING FOR CHILDREN WITH DISABILITIES IN PRESCHOOL AGE

**Slobozhanina Alexandra Sergeevna***Scientific Supervisor: Shishkin Alexander Borisovich*

**Abstract:** In this paper, we will consider the benefits of downhill skiing for children with disabilities in preschool age and identify what improvements are observed as a result of classes. They also determined which deviations are the most acceptable for downhill skiing and what contraindications exist.

**Key words:** preschool physical education, health, skiing, deviations.

Все большее количество людей начинают заниматься опасными и экстремальными видами зимнего спорта, особенно часто - горными лыжами. Инструкторы говорят, что горными лыжами может заниматься любой человек, кто не боится скорости и пары-тройки болезненных падений, но есть некоторые противопоказания и наоборот показания к занятию горными лыжами.

Существует как минимум две причины, которые способны помешать занятиям горными лыжами.

Во-первых, занятия экстремальными видами зимнего спорта подразумевают условия высокогорья. Разность давления, разреженная атмосфера неизбежно сказываются на работе легочной, сердечно-сосудистой систем, а также на функциональной устойчивости организма.

Для уже тренированных спортсменов условия высокогорья являются отличной профилактика, но для нетренированных людей эти же условия могут приводить к раскоординации, головокружениям. Стресс при перепадах давления и изменением оксигенации воздуха, может вызвать проблемы у людей, имеющих анемию различной степени выраженности и тяжести, головокружения, легочную и сердечную недостаточность. Перед поездкой в горы этим людям стоит как минимум проконсультироваться с врачом, особенно если поездка долгая.

Во-вторых рассматривается и техническая сторона. Как лыжи, так и сноуборд предъявляют немалые требования к опорно-связочному аппарату, а наиболее важным является пояс нижних конечностей. Если у человека имеются или были уже когда-то травмы, связанные с суставами, мышцами и ко-



стями пояса нижних конечностей – различные вывихи, переломы, растяжения, ограниченность движения, то вскоре они обязательно скажутся, возможно ещё в более серьезном осложнении.

Так же люди с избыточным весом тела особенно рискуют, занимаясь экстремальными видами зимнего спорта, - нагрузки на колени и голеностоп в их случае умножаются, что приводит к повышенным травмам и осложнениям.

Выделяют 3 группы медицинских противопоказаний в горнолыжном спорте :

1. Абсолютные противопоказания, они ограничивают полноценную активность. К ним относятся переломы, реабилитация после операций, тяжелые травмы и другие состояния, требующие особого внимания и ограничений.

2. Условные противопоказания, требующие индивидуального подхода и разработки программы тренировок с учетом состояния здоровья. Это может включать травмы колена или врожденные отклонения физического развития легкой и средней степени.

3. Персональные противопоказания, связанные с заболеваниями, которые могут ухудшиться или быть усугублены тренировками. Например, ожирение может увеличить риск получения травм, а заболевания сердечно-сосудистой системы, органов дыхания или опорно-двигательного аппарата могут быть противопоказаны для занятий горнолыжным спортом.

Обязательно нужно проконсультироваться с врачом-педиатром или специалистом, чтобы убедиться, что у вашего ребенка нет медицинских противопоказаний для занятий горнолыжным спортом. Это поможет обеспечить безопасность и благополучие при занятиях этим видом спорта.

Поставить ребёнка на лыжи можно уже в три года. К более серьезным занятиям ребенку лучше приступать с пяти-шести лет. В первую очередь следует учитывать физическую форму ребёнка. Кроме того, он должен уметь слушать тренера и безоговорочно выполнять его указания.

Занятия в горнолыжной школе проходят по определенной программ, которая разрабатывается в соответствии с возрастом. Основой процесса тренировки является, безусловно, безопасность. Время тренировки различно и зависит от возраста и физической активности ребёнка, в среднем от полутора до двух часов. В начале тренировки выполняется лёгкая активность - разминка на разогрев мышц и суставов. Далее её сменяет бег трусцой, занимает более длительную часть, помогает проверить выносливость и физическую форму к тренировке. Далее переходим на занятия на тренажерах, выполняем силовые упражнения с гирями и гантелями. Для укрепления вестибулярного аппарата и координации некоторые движения, просим выполнять детей выполняются с закрытыми глазами, но под чутким контролем тренера. Несомненно в горнолыжном спорте важна и гибкость и ловкость

Дети обучаются в небольших группах, по шесть - семь человек. Основную часть времени от тренировки занимает общефизическая подготовка и отработка основных движений необходимых в горнолыжном спорте. Часто тренировки проходят в игровой форме, для более активной вовлечённости детей. Дети при этом любят валяться в снегу, играть в снежки, догонялки.

В летнее время года занятия направлены на оттачивание техники движений, катаясь на роликовых коньках по горным спускам и на ровной поверхности. Зимой же это - лыжные пробежки и спуски. Дополнительно всем спортсменам рекомендовано посещение бассейна и велопрогулки.

Сложности горнолыжного спорта связаны у детей в основном со страхом упасть или получить травму. Обязательно нужно правильно подобрать экипировку, чтобы не получить переохлаждение или перегрев. При правильно подобранной экипировке этих проблем можно избежать.

Как горнолыжный спорт влияет на детей?

Он помогает ребёнку социализироваться: он общается, работает в команде. Поднимает самооценку, может проявить себя как индивидуальность, личность. Ну и конечно, дает возможность получить новые эмоции радость от того, что получается что-то новое в спорте, от катания и новых друзей. При этом занятия на свежем воздухе помогают поддерживать хорошую физическую форму и укреплять

здоровье. Во время занятия работают все группы мышц, укрепляется вестибулярный аппарат, системы дыхания и кровообращения.

Из минусов следует отметить возможность растяжения связок, ушибы при падениях или переохлаждение.

#### **Список источников**

1. Аграновская Л., Аграновский Г. Камчатский опыт // Лыжный спорт. - М.: ФиС. 1977, вып.1, с. 77-80.
2. Бальсевич В.К. Конверсия высоких технологий спортивной подготовки как актуальное направление совершенствования физического воспитания и спорта для всех // Теория и практика физ. культуры. 1993, № 4, с. 27.
3. Масальгин Н.А. Математико-статистические методы в спорте. - М.: ФиС, 1974. - 151с.
4. Оценка физического и нервно-психического развития детей раннего и дошкольного возраста / Сост. Н.А. Ноткина, Л.И. Казьмина, Н.Н. Бойнович. - СПб.: Детство-Пресс, 2003. - 32 с.

© Шишкин А.Б., Слобожанина А.С., 2024.

# ФАРМАЦЕВТИЧЕСКИЕ НАУКИ

УДК 606

# ИНСТРУМЕНТЫ ГЕННОЙ ТЕРАПИИ

**ЧЕРЕПАНОВА АЛЁНА ИГОРЕВНА**

выпускница

Новосибирский государственный университет

**Аннотация.** На сегодняшний день генная терапия широко применяется при лечении различных заболеваний, включая рак, заболевания глаз, нейродегенеративные заболевания, сердечно-сосудистые заболевания и другие. Понимание основных инструментов генной терапии, ее преимуществ и недостатков позволит расширить зону потенциальных заболеваний для лечения и улучшить эффективность уже имеющихся препаратов.

**Ключевые слова:** Генная терапия, аденоассоциированный вирус, вектор, экспрессия, рекомбинантный белок, редактирование генов, клинические испытания.

## GENE THERAPY TOOLS

Cherepanova Alyona Igorevna

### Генотерапевтические препараты и принцип их действия

Замена генов, сайленсинг генов, доставка генов для последующей экспрессии и редактирование генов — это четыре основные стратегии генной терапии. Методы генной терапии получили широкое применение за счет использования векторов на основе аденоассоциированного вируса, редактирования генов с помощью CRISPR/Cas9, применения транспозонов [1, с. 17] и других подходов. Переход от экспериментов генотерапевтических препаратов на животных к клиническим исследованиям сталкивается с многочисленными проблемами, такими как поиск наиболее эффективных методов доставки генов, неполное понимание молекулярных механизмов заболеваний, иммунный ответ, гепатотоксичность и летальность, низкие концентрации копий гена в целевых участках и различия реакций на препарат между животными и человеком.

Так как цель генной терапии в регуляции и коррекции экспрессии генов в организме человека, рассмотрим причины отклонений от нормального функционирования генов. Если вариант гена приводит к потере функции белка, можно доставить в клетку функциональный ген или извлечь не функционирующую правильно клетку с последующим редактированием системой CRISPR и возвращением ее в организм. Если генетический вариант вызывает усиление функции определенного белка, её можно снизить функцию с помощью антисмысловых олигонуклеотидов к последовательности гена [2, с. 927]. Таким образом, особенно редкие моногенные заболевания являются одной из областей, где генная терапия имеет невероятные перспективы. Постепенное развитие генной терапии отражается в клинических испытаниях и одобренных методах лечения.

Для лечения спинально-мышечной атрофии были разрешены два препарата: Spinraza и Zolgensma. Spinraza (Biogen) представляет собой антисмысловый олигонуклеотид, который нацелен на ген *SMN2* для изменения сплайсинга с целью восстановления функции белка SMN. Терапия Spinraza была представлена в FDA и одобрена 23 декабря 2016 года как орфанный препарат. Zolgensma (Novartis Gene Therapies Inc.) был представлен в FDA 1 октября 2018 года и одобрен 24 мая 2019 года. Zolgensma представляет собой аденоассоциированный вирус, несущий функционирующую копию полного человеческого гена *SMN1*, что кодирует белок SMN, которого не хватает пациентам со спинальной мышечной атрофией. Препарат Elevidys (Sarepta Therapeutics, Inc.) был представлен в FDA 28 сентября 2022 года и одобрен 22 июня 2023 года для лечения мышечной дистрофии Дюшенна. Elevidys использует аденоассоциированный вирусный вектор (AAVrh74) для доставки части гена дистрофина “микро-

дистрофин". Hemgenix (CSL Behring LLC) был представлен в FDA 24 марта 2022 года и одобрен 22 ноября 2022 года для лечения гемофилии В. Luxturna (Spark Therapeutics Inc.) был представлен в FDA 16 мая 2017 года и одобрен 18 декабря 2017 года для лечения биаллельной мутации *RPE65*, ассоциированной с дистрофией сетчатки. Skysona (Bluebird Bio Inc.) был представлен в FDA 18 октября 2021 года и одобрен 16 сентября 2022 года для лечения активной церебральной адренолейкодистрофии. Zynteglo (Bluebird Bio Inc.) был представлен в FDA 20 сентября 2021 года и одобрен 19 августа 2022 года для лечения  $\beta$ -талассемии. Roctavian (BioMarin Pharmaceutical Inc.) был представлен в FDA 23 декабря 2019 года (повторно представлен 29 сентября 2022 года) и одобрен 29 июня 2023 года для лечения тяжелой формы гемофилии А только при отсутствии ранее существовавших антител к AAV-5. Vyjuvek (Krystal Biotech, Inc. Indication) был представлен в FDA 20 июня 2022 года и одобрен 19 мая 2023 года для лечения детей старше 6 месяцев с буллезным дистрофическим эпидермолизом. Следует отметить, что Vyjuvek является первой в истории одобренной местной генной терапией и использует систему доставки вируса простого герпеса 1 типа. Что касается генной терапии муковисцидоза, то низкомолекулярные регуляторы гена CFTR доказали, что доставка нуклеотидов - не единственный подход к модификации экспрессии генов при редких заболеваниях. FDA одобрило Elexacaftor–Tezacaftor–Ivacaftor, также известную как тройная терапия, которая рекомендуется пациентам с, по крайней мере, одной копией вариантов Phe508del CFTR [3, с. 48-52].

Лизосомальные нарушения накопления образуют группу генетических нарушений метаболизма, включающую более 70 различных заболеваний. Алглюцераза была первым рекомбинантным ферментом, одобренным для применения у людей для лечения болезни Гоше 1 типа в 1991 году. Первоначально фермент был получен из ткани плаценты человека; однако последующие методы лечения, продуцирующие рекомбинантный фермент с использованием технологии активации генов в клетках яичников китайского хомячка (Imiglucerase, Genzyme), клетках фибросаркомы человека (Velaglucerase alfa, Takeda) или линии клеток моркови (Taliglucerase alfa, Pfizer), одинаково эффективны. Чтобы преодолеть ограничения использования препаратов для лечения невропатологий, прямое введение в желудочки головного мозга успешно используется для доставки фермента трипептидилпептидазы 1 (Cerliponase, Brineura®) пациентам с нефункциональным белком [4, с. 3].

Таким образом, генная терапия развивается семимильными шагами и количество препаратов, которые выходят на клинические испытания с каждым годом все больше.

## Основные инструменты генной терапии

Система доставки генной терапии должна достигать клеток-мишеней, избегать фагоцитоза иммунной системы [5, с. 91] и производить функциональный белок сразу в клетке, избегая деградации белка в лизосомах. Методы доставки, такие как системы на основе липидов и наночастиц, обладают низкой клеточной специфичностью для доставки, в то время как вирусные вектора обладают большей специфичностью к поверхностным рецепторам и более высокими рисками активации иммунитета [6, с. 140]. Вирусные гены в таких векторах заменяются последовательностями кассет экспрессии, кодирующими интересующий трансген и регуляторные элементы. Большое внимание уделяется векторам, которые не активируют онкогены, если происходит интеграция в геном и векторам, которые могут контролировать экспрессию генов в клетках-мишенях, чтобы предотвратить токсичность и осуществить эффективный перенос генов в клетки-мишени. Наиболее распространенные используемые вирусные векторные системы включают ретровирусы, лентивирусы, аденовирусы и аденоассоциированные вирусы. Каждая из вирусных векторных систем обладает определенными характеристиками, которые характеризуют ее пригодность для конкретных применений [7, с. 1190].

Невирусные системы доставки получили широкое распространение благодаря использованию в вакцинах против SARS-CoV-2 и других вакцинах на основе мРНК. Как уже было сказано, некоторые люди являются носителями антител или Т-клеток, которые реагируют на генную терапию, в частности с использованием вирусных векторов, и должны находиться под наблюдением. Потребность в невирусных системах доставки генов возникла как раз из-за проблем с иммуногенностью и цитотоксичностью, вызываемых некоторыми вирусными переносчиками, такими как аденовирусы. Основные невирусные

подходы включают доставку желаемого генного материала, например плазмидной ДНК, либо физическими методами, такими как электропорация, баллистическая ДНК, инъекция, фотопорация, магнитофекция, сонопорация и гидропорация, либо химическими, с помощью полимерных наночастиц на липидной основе и неорганических наночастиц.

Поэтому значительные усилия направлены на снижение иммуногенности вирусных векторов и функционализацию невирусных векторов для усиления их тропности к определенному клеточному типу. Перед применением вирусной генной терапии возможно использовать измерение титра антител для определения ранее существовавшего иммунитета. Были разработаны два основных анализа: анализы связывания, которые измеряют общее количество антител (нейтрализующих и ненейтрализующих), и анализы нейтрализации, которые измеряют только нейтрализующие антитела. В некоторых стратегиях используются ферменты *Streptococcus*, разрушающие иммуноглобулины, которые можно вводить до лечения аденоассоциированным вирусом. Ферменты расщепляют иммуноглобулины в определенном месте, чтобы они не могли нейтрализовать вирусный вектор. Эта стратегия способна предотвратить развитие иммунного ответа, позволив улучшить трансдукцию и эффективность лечения.

Кроме того, генная терапия в сочетании с иммунотерапией или с новыми терапевтическими ингибиторами, может привести к повышению эффективности, особенно при раке яичников на поздних стадиях, где до сих пор не существует эффективных методов лечения. Ожидается, что непрерывная разработка безопасных и эффективных векторов, сочетание их с работой микроРНК, некодирующих РНК и кольцевых РНК, приведут к более эффективным терапевтическим результатам [4, с. 10]. Хотя генная терапия приносит значительную пользу пациентам, она также сопряжена с невероятными затратами. Стоимость исследований оценивается в сумму, например, до 3 миллиардов долларов США на разработку генной терапии спинальной мышечной атрофии для одноразового внутривенного введения дозы препарата. Поэтому необходима оптимизация масштабирования производства и обеспечение стабильного высокопроизводительного скрининга генотерапевтических препаратов, который сможет снизить затраты на разработку.

#### Список источников

1. J. Tipanee, Y. C. Chai, T. Vanden Driessche, and M. K. Chuah, "Preclinical and clinical advances in transposon-based gene therapy," *Bioscience Reports*, vol. 37, no. 6, pp. 16-36, Portland Press Ltd, Dec. 22, 2017. doi: 10.1042/BSR20160614.
2. J. Ng, S. Barral, S. N. Waddington, and M. A. Kurian, "Gene Therapy for Dopamine Dyshomeostasis: From Parkinson's to Primary Neurotransmitter Diseases," *Movement Disorders*, vol. 38, no. 6. John Wiley and Sons Inc, pp. 924–936, Jun. 01, 2023. doi: 10.1002/mds.29416.
3. G. Massaro et al., "Gene therapy for lysosomal storage disorders: Ongoing studies and clinical development," *Biomolecules*, vol. 11, no. 4, pp. 45-63, MDPI, Apr. 01, 2021. doi: 10.3390/biom11040611.
4. M. L. Henderson et al., "Gene Therapy for Genetic Syndromes: Understanding the Current State to Guide Future Care," *BioTech*, vol. 13, no. 1, pp. 1-12, Jan. 2024, doi: 10.3390/biotech13010001.
5. S. R. Patel, T. S. Lundgren, H. T. Spencer, and C. B. Doering, "The Immune Response to the fVIII Gene Therapy in Preclinical Models," *Frontiers in Immunology*, vol. 11, pp. 78-94, Frontiers Media S.A., Apr. 15, 2020. doi: 10.3389/fimmu.2020.00494.
6. J. T. Bulcha, Y. Wang, H. Ma, P. W. L. Tai, and G. Gao, "Viral vector platforms within the gene therapy landscape," *Signal Transduction and Targeted Therapy*, vol. 6, no. 1, pp. 134-158, Springer Nature, Dec. 01, 2021. doi: 10.1038/s41392-021-00487-6.
7. E. Drakopoulou, N. P. Anagnostou, and K. I. Pappa, "Gene Therapy for Malignant and Benign Gynaecological Disorders: A Systematic Review of an Emerging Success Story," *Cancers*, vol. 14, no. 13, pp. 1189-1200, MDPI, Jul. 01, 2022. doi: 10.3390/cancers14133238.



# ВЕТЕРИНАРНЫЕ НАУКИ

УДК 619:614.31:637.5

# ВЕТЕРИНАРНО-САНИТАРНАЯ ЭКСПЕРТИЗА МЯСА ПРОМЫСЛОВЫХ ЖИВОТНЫХ АМУРСКОЙ ОБЛАСТИ

**ВОЛКОВА АЛИНА ДМИТРИЕВНА**

студент бакалавриата

ФГБОУ ВО «Дальневосточный государственный аграрный университет»

**Научный руководитель: Федоренко Татьяна Валериевна**

кандидат ветеринарных наук, доцент

ФГБОУ ВО «Дальневосточный государственный аграрный университет»

**Аннотация:** проведено определение степени свежести мяса основных видов промысловых животных, которые были добыты в Амурской области (косуля, лось, изюбрь) по органолептическим, физико-химическим и бактериологическим показателям, дана ветеринарно-санитарная оценка, сделано заключение и даны рекомендации.

**Ключевые слова:** ветеринарно-санитарная экспертиза, мясо, степень свежести, промысловые животные, Амурская область.

## VETERINARY AND SANITARY EXAMINATION OF MEAT OF COMMERCIAL ANIMALS OF THE AMUR REGION

**Volkova Alina Dmitrievna***Scientific adviser: Fedorenko Tatyana Valerievna*

**Abstract:** the degree of freshness of meat of the main types of commercial animals that were harvested in the Amur region (roe deer, elk, raisins) was determined according to organoleptic, physico-chemical and bacteriological parameters, a veterinary and sanitary assessment was given, a conclusion and recommendations were made.

**Key words:** veterinary and sanitary examination, meat, degree of freshness, commercial animals, Amur region.

Мясо промысловых животных является ценным продуктом, так как оно менее калорийно и содержит в себе большое количество белков и витаминов, что полезно для употребления в пищу людям. Но к сожалению, дичь опасна из-за инвазионных заболеваний, которые могут привести к пагубным последствиям.

Как правило, зачастую потребители приобретают мясо диких животных «с рук» охотников, «у знакомых», без проведенной ветеринарно-санитарной экспертизы, при этом не зная в каких условиях проводилась разделка туш, хранение. Поэтому целью нашей работы стало определение степени свежести мяса промысловых животных.

Объектом для исследований послужили образцы мяса промысловых животных (косуля, лось, изюбрь). Образцы проб мяса были добыты в Амурской области, Шимановском районе с 1 октября 2023

г. по 10 января 2024 г. До проведения исследований образцы были подвергнуты заморозке. Перед исследованием провели их дефростацию при температуре 4°С (рис. 1).



**Рис. 1. Образцы мяса промысловых животных**

Органолептическое исследование проводили в соответствии с ГОСТ 7269-2015 «Мясо. Методы отбора образцов и органолептические методы определения свежести», которое включало определение внешнего вида и цвета мяса, состояния поверхности туши и мышц на разрезе, его консистенции и запаха, pH определяли по ГОСТ Р 51478-99 «Мясо и мясные продукты. Контрольный метод определения концентрации водородных ионов (pH)». Пробу варкой, реакцию с сернистой медью, люминесцентный анализ определяли по стандартным методикам (Лыкасова И.А., 2022). Микроскопию мазков-отпечатков определяли по ГОСТ 23392-2016 «Мясо. Методы химического и микроскопического анализа свежести» [1, с. 19].

В результате проведенных исследований получили следующие результаты (табл. 1).

**Таблица 1**

**Результаты органолептического исследования**

	Внешний вид и цвет поверхности	Мышцы на разрезе	Консистенция	Запах	Прозрачность и аромат бульона	pH
Образец №1	Поверхность, влажная, механических повреждений не обнаружено. Мясной сок имеет ярко-красный цвет.	Слегка влажные. Не оставляющие влажного пятна на фильтровальной бумаге, цвет свойственный данному виду мяса.	На разрезе мясо плотное, упругое. Образующаяся при надавливании пальцем ямка быстро выравнивается.	Соответствует виду дикого мяса. Отсутствуют посторонние запахи.	Прозрачный с приятным ароматом.	5,56
Образец №2	Местами увлажнена, слегка липкая, потемневшая.	Влажные, оставляют влажное пятно на фильтровальной бумаге, слегка липкие, темно-красного цвета.	На разрезе мясо менее плотное и менее упругое. Образующаяся при надавливании пальцем ямка выравнивается медленно (в течение 1 минуты).		Имеет тёмно-матовый оттенок, аромат приятный.	5,72
Образец №3	Поверхность красная, умеренно влажная.	Слегка влажные. Не оставляющие влажного пятна на фильтровальной бумаге, цвет свойственный данному виду мяса.	На разрезе мясо плотное, упругое. Образующаяся при надавливании пальцем ямка быстро выравнивается.		Прозрачный с приятным ароматом.	6,20

Органолептические исследования показали, что пробы мяса №1 и №3 свежие, а проба №2 сомнительной свежести, так как поверхность мяса увлажнена, слегка липкая, потемневшая, остается влажное пятно на поверхности фильтровальной бумаги, на разрезе мясо менее плотное и менее упругое, образующаяся при надавливании пальцем ямка выравнивается в течение 1 минуты [2].

Также для определения степени свежести мяса промысловых животных провели микроскопию мазков-отпечатков, которая показала, что наибольшее количество микробных тел установлено на поверхности и в глубоких слоях у образца № 2 и № 3, что свидетельствует о несвежести образца (табл. 2) [3].

Таблица 2

### Результаты мазков-отпечатков

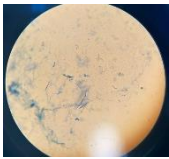
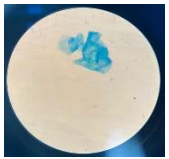
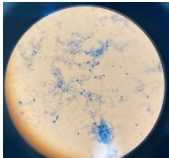
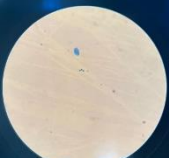
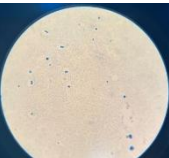
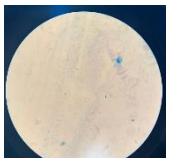
	На поверхности	В глубоких слоях	Количество микробных тел на поверхности	Количество микробных тел в глубоких слоях	Степень свежести
Косуля(1)			4	3	Свежее – до 10 микробных тел; Сомнительной свежести – до 30 микробных тел; Несвежее мясо более 30 микробных тел.
Изюбрь(2)			121	19	
Лось(3)			78	18	

При проведении реакции на продукты первичного белкового распада с сернокислой медью в бульоне была получена положительная реакция во втором образце, что указывает на сомнительную свежесть образца.

Проведенный люминесцентный анализ позволил определить степень свежести отобранных образцов, по результатам которого установили отсутствие признаков порчи во всех образцах (рис. 2).



Рис. 2. Результаты люминесцентного анализа

Таким образом, при проведении исследований мяса промысловых животных на свежесть установили несоответствие требованиям образца №2, что указывает на его недоброкачественность, такое мясо перерабатывают на варёные колбасы или проваривают. Потребителям мяса диких животных рекомендуем приобретать мясо только после проведения ветеринарно-санитарной экспертизы, избегать приёма мяса в сыром виде, т.е. проводить термическую обработку до полной готовности. Так же рекомендуем регулярно проходить обследования на гельминтозы.

## Список источников

1. «Ветеринарно-санитарная экспертиза сырья и продуктов животного и растительного происхождения. Лабораторный практикум : учебное пособие / И. А. Лыкасова, В. А. Крыгин, И. В. Безина, И. А. Солянская. — 2-е изд., перераб. — Санкт-Петербург : Лань, 2022. — 304 с.
2. ГОСТ 7269-2015 «Мясо. Методы отбора образцов и органолептические методы определения свежести»
3. ГОСТ 23392-2016 «Мясо. Методы химического и микроскопического анализа свежести»

# ИСКУССТВОВЕДЕНИЕ



УДК 7

# СОВРЕМЕННОЕ АКТЕРСКОЕ ИСКУССТВО КАЗАХСТАНА: СХОДСТВА И РАЗЛИЧИЯ (НА ПРИМЕРЕ, КАЗАХСТАНСКИХ И РОССИЙСКИХ АКТЕРОВ)

**ЖАКСЫГАЛИ АКНИЕТ НУРЛЫБЕКОВИЧ**

7M02171 «Актер драматического театра и кино»

Казахский национальный университет искусств

*Научный руководитель: Ешмуратова А.К.*

*старший преподаватель кафедры «Музыкально-драматическое и театральное искусство кукол», PhD доктор*

**Аннотация.** Театр можно назвать зеркалом времени. Важнейшая задача культурной политики – воспитать добродетельного человека. Повсеместно строились первые профессиональные театры, открывавшие развлекательные вечера. Об этом имеется немало сведений в истории казахского театра. Становление профессионального русского театра оказало большое влияние на развитие профессионального сценического искусства в казахском обществе. По мере развития жанра драматургии стали зарождаться пьесы русско-казахских авторов различных жанров, посвященные казахской жизни и быту. В крупных городах начали свою работу кружки казахских художников, состоящие из грамотной молодежи, учащейся в городе, подражавшей вечеринкам и сценическому искусству, созданному русской и татарской молодежью. В начале XX века выросли персонажи будущего казахского профессионального театра. Кружки художников, открытые во многих городах, организуют небольшие спектакли, познавательные культурные вечера, посвященные быту кочевых степняков, традициям, фольклору, современным темам. Начавшийся таким образом первый шаг казахского профессионального театра впоследствии разросся в широкое русло и успешно продолжается и сегодня.

**Ключевые слова:** театральное искусство, мюзикл, актерское мастерство, режиссерская интерпретация, профессиональный театр, драматургия.

**CONTEMPORARY ACTING ART IN KAZAKHSTAN: SIMILARITIES AND DIFFERENCES  
(FOR EXAMPLE, KAZAKH AND RUSSIAN ACTORS)**

**Zhaksygalı Aknyiet Nurlybekuly**

*Scientific adviser: Eshmuratova A.K.*

**Abstract.** Theater can be called a mirror of time. The most important task of cultural policy is to educate a virtuous person. The first professional theaters were built everywhere, opening entertainment evenings. There is a lot of information about this in the history of the Kazakh theater. The formation of professional Russian theater had a great influence on the development of professional performing arts in Kazakh society. As the genre of drama developed, plays by Russian-Kazakh authors of various genres began to emerge, dedicated to Kazakh life and everyday life. In large cities, circles of Kazakh artists began their work, consisting of literate

youth studying in the city, imitating the parties and performing arts created by Russian and Tatar youth. At the beginning of the 20th century, the characters of the future Kazakh professional theater grew up. Artists' circles, opened in many cities, organize small performances, educational cultural evenings dedicated to the life of nomadic steppe people, traditions, folklore, and modern topics. The first step of the Kazakh professional theater that began in this way subsequently grew into a wide channel and continues successfully today.

**Key words:** theatrical art, musical, acting, director's interpretation, professional theater, dramaturgy.

Как говорил А. В. Луначарский, театральное искусство-это высшая вершина самого сложного и удивительно священного, необычайного искусства- «Над всеми исканиями Станиславского, над всем предвидением его, над всем его зрелым пониманием задач театра царит одна истина: искусство свято, театр – это высокое учреждение. Художественное творчество есть своего рода подвиг»[1]. В центре этого многогранного, сложного искусства находится его величество- актер. Он является центральной фигурой театра, где вся составляющая, от творческой личности, сочетает в себе результат работы творческих цехов с его исполнительским мастерством, талантом и представляет зрителю. Спектакль не обходится без актера, как театр без зрителя, королевский веселый зритель, который ценит творчество актера и дает ему полное право называться театром. Краеугольным камнем нашего доклада станут тонкости современного казахского актерского искусства, его состояние в сегодняшней республике, уровень в многонациональном казахстанском театральном искусстве.

Театр современного европейского коробчатого типа на казахской земле начал свое существование с середины XIX века. Он связан с политикой Российской империи по завоеванию обширных казахских степей. Первый профессиональный театр, открывающий развлекательные вечера, организованные в клубах офицеров в приграничных городах-крепостях, был построен в Оренбурге, Омске, Уральске, Акмолинске, Петропавловске, Семее. Об этом в истории казахского театра имеются обширные записи. Создание и начало работы профессионального русского театра способствовало развитию профессионального сценического искусства на казахской земле. Развивается жанр драматургии, появляются пьесы разных жанров русско-казахских авторов, посвященные жизни и быту казахов. Самодеятельные кружки казахской грамотной городской молодежи, имитирующие зрелищные вечера и сценическое искусство русской, татарской молодежи, начали свою работу в больших городах и в начале XX века выросли деятели будущего казахского профессионального театра. Кружки художественной самодеятельности, открытые во многих городах, проводят небольшие сценические представления, познавательно-просветительские культурные вечера, посвященные быту, традициям, фольклору, современным темам кочевого степного народа. Первый шаг казахского профессионального театра, начавшийся таким образом, позже перерос в широкое русло и продолжается сегодня.

До этого такого искусства не было в казахской степи? Было конечно. Одним из качеств, присущих людям, каким бы ни было общество, было искусство и преодоление усталости тела, которую они получают от тяжелого труда. Все детали, составляющие профессиональный театр, были в быту и традициях казахов. Если говорить об этом М. Ауэзову: "...когда мы смотрим на пыльное старое, мы говорим, что театральное искусство изобилует кормом, который дает старый обряд, старое искусство страны. В нашей стране театр существовал с раннего дня. Правда, искусство в наше время не называлось театром. Не вошел в рамки культуры, как сегодня. Но счастливая страна не нуждается в театральных кругах. «Все его развлечения-это театр» [2]. Как говорится, игрок степного казака не был назван актером. Народ особенно ценил тех, кто был модой и смыслом степной жизни, не касаясь ногами земли. Им дали имя, соответствующее их заслугам и выступлениям. Біржан сал, Акан сері, как говорят, хитрый, смешной, сал-сері, который украшает казахское общество. Сегодня казахи, жаждущие их искусства, иногда мечтают о «уродливом, если ты когда-нибудь это скажешь". Это данные, рожденные жаждой особенно развитой самобытной культуры той эпохи.

#### **Сложившаяся традиция актерского мастерства в Казахском театре и ее продолжение**

Система К. С. Станиславского, сформировавшая многие национальные театральные системы и

сохранившаяся до наших дней, широко используется и в Казахском театре. Можно сказать, что эта система оказала непосредственное влияние на достижение Казахским театром современного профессионального уровня. Позже эти же молодые специалисты открыли театральные специальности на казахской земле в городах Алматы, Астана и др., научили молодых специалистов сценической этике, работе с ролью, пьесой и самим актером, работе с физикой и психологией, сценическим языком, вокалом, танцами. Таким образом, в казахский театр пришла и стала применяться система, сформированная К. С. Станиславским. Вот и сегодня молодые театральные специалисты получают знания по этой системе и закладывают свои профессиональные основы. И не мало специалистов, которые в дальнейшем развивают себя и работают в той же форме и направлении, что и в другой школе. Но как бы то ни было, эта система останется основой театра.

### **Подготовка актеров к казахскому театру, сегодняшняя система обучения, особенности.**

Как уже отмечалось, в качестве основы подготовки актера к казахскому театру используется система великого русского реформатора, педагога К. С. Станиславского. Благодаря этому учению будущие актеры казахской сцены наполняют свои знания необходимыми для исполнителя приемами и приемами, театральной культурой и стилем, требованиями и правилами, предъявляемыми к актеру, ключевыми моментами спектакля и т.д. В то же время в основе подготовки актера к театру лежат и свои особенности. Вместе со специальными дисциплинами, которые проходят повсеместно, мы знаем, что в центре внимания-специфика национального театра. Обучение молодых специалистов казахского театра вокалу, сценическому языку, сценическому движению, сценическому бою, актерскому мастерству, танцам. Это, наверное, близость казахского театра к песне и состоянию природы, работа театров как музыкально-драматического театра. А в каком направлении работать дальше-решать им самим.

В настоящее время созданы всесторонние условия для обучения молодых специалистов. Создаются возможности для молодежи, стремящейся к поступлению на гранты на обучение в зарубежные страны, обмену опытом в других вузах, участию в фестивалях. Такие факты, как перевод многих книг с иностранного языка на казахский язык, повышают уровень творческих талантов. В этом направлении регулярно проводятся мастер-классы для студентов на различные темы, специально приглашенные зарубежными специалистами. У театров и режиссеров европейских стран есть возможность подробно ознакомиться с их периодическими спектаклями. Тем самым они, расширяя свое поле знаний, набирают в свой багаж знаний массу новых идей, ставят на сцене новые спектакли экспериментальной или иной формы и делают прорыв в казахский театр. Вот что открывает путь к таким достижениям.

Несмотря на то, что казахский театр развивается, растет и процветает, есть еще немало моментов, которые говорят «эттен-ай». Наша молодежь все еще отстает, несмотря на то, что старается. Говоря ее словами известного театроведа Сании Кабдиевой: «Главная проблема казахского театра заключается в необходимости активизации поисков путей дальнейшего развития сценического языка, театральных форм. Отсутствие студийного движения, экспериментальных групп, альтернативных театральных форм, театров-лабораторий замедляет этот процесс. Многие зависят от творческой активности деятелей сцены: актеров, режиссеров, сценографов. Им следует избавиться от инертности, осознать себя полноценными самостоятельными художниками, способными на плодотворные искания» [3]. Не было бы лишним, если бы наши театральные специалисты работали свободно и прилагали усилия для освоения освоенных пространств, новых процессов в современном театре. Репертуар театра нации, нуждающийся в новых идеях и изысканиях, требует больших успехов и в спектаклях, и режиссеру, и актеру, играющему.

### **Направления и формы творчества театров Казахстана**

Если казахский театр XX века играл спектакль со словами Кулаш-Кулаш, то сейчас наоборот. Прежние направления в театре поменялись местами, появились новые формы. Режиссеры придавали большое значение ключевым словам и показывали место слова действием или пластическим действием. В спектаклях танцы и вокал использовались не так просто, как раньше. Казахский театр, как и другие театры, стал переходить к минимализму.

В сценической игре, когда сегодняшние актеры придают большое значение раскрытию образа, сопровождая одновременно психофизические чувства и действия, физическая активность в актерской игре сейчас выходит на первое место. Потому что в настоящее время главным инструментом актеров на сцене является тело, пластический язык. Нельзя сказать, что слово было совершенно неприменимо. Традиция продолжается. Но пришло время, когда слово уменьшилось на сцене, и больше внимания было уделено действию. Многие моменты во время спектакля актеры стараются передать пластическим танцем или действием. В игре с актером пафос исчез. В настоящее время, благодаря увеличению количества спектаклей со сцены камерных театров, очень близкому расположению между исполнителем и зрителем, просмотр игры актера, ощущение дыхания актера, сидение рядом с каждым поворотом, происходящим в его душе, требует от них иной точки зрения. Они не обязаны говорить так громко, как раньше. Поэтому одним из положительных изменений в игре современного казахского актера можно назвать тот факт, что роль сыграна очень реалистично, максимально просто и с чувством сердца.

В то же время, в настоящее время, новый подход к актерской игре казахского театра - это направление саундрама. Здесь с публикой, инсценировкой, особенно с помощью инструментов без фонограмм, исполнялись музыка и песни, особое внимание уделяется танцам, пластике и действию. В связи с этим хотелось бы сказать о режиссере: «Режиссер – организатор художественной цельности сценического произведения, создатель образного единства, автор спектакля. Он осуществляет художественное воплощение замысла, то есть находит пути его сценической реализации. Он определяет принципы постановочного, пространственного решения – пути воплощения идеи через мизансцены, пластическую, световую и звуковую партитуру. Он работает с художником, с композитором, добиваясь единства всех компонентов сценического представления вплоть до таких «мелочей», как цветовая гамма костюмов и предметы сценического реквизита. Режиссер, наконец, ведет целый коллектив актеров не только к созданию убедительных и ярких характеров, но и необходимому только для данного произведения стилю исполнения». Режиссер говорит, что актер является первооткрывателем и одним из величайших вкладчиков в рост актера. [4]. Благодаря знающему и талантливому режиссеру талантливый актер получает возможность проявить себя. Тогда, видя, что актер и режиссер тесно связаны друг с другом, возможно, стоит отметить, что в нашей стране есть такие режиссеры. Мы можем сразу увидеть, что здесь мало слов, реальное действие. В спектакле Ф. Молдагали, который привел это направление на казахскую землю, мы можем увидеть элементы, упомянутые выше. Если посмотреть такие спектакли, как «Жан дауысы», «Карагоз», «Кулагер», «Фариза» Ф. Молдагали, то мы увидим, что режиссер очень внимательно относится к актерам. Молодой режиссер работает в направлении саундрамы, и мы можем видеть новые, современные пьесы с казахским колоритом, создавая казахскую форму. Режиссер в одном спектакле открыл казахскую драматургию, придав казахским нарядам акцент, а теперь не покидает направления мирового театра, сохраняя казахичность с помощью музыкальных, танцевальных элементов.

Что касается работы Ф. Молдагали, то режиссер дает актерам полную свободу действий. Актеры дают полную свободу мыслить о своих героях, представлять их, создавать мизансцены и элементы каждого персонажа. Можно заметить, что Ф. Молдагали в момент работы с актерами много тренингов и уделяет большое внимание тому, как актеры чувствуют себя свободными, освобождая физику и психологию. Что касается спектакля, то он использует массу рационально. Все, что говорит спектакль, игра пытается передать пластическими действиями и танцами, и только актеры произносят ключ на сцене. Они тем самым освобождаются от пустых слов, которые утомляют публику, и на сцене появляется действие. Благодаря этому была проделана работа с жангом музыкой, все актерские работы и грани их мастерства гармонично сочетаются друг с другом. И самая большая особенность молодого режиссера Ф. Молдагали в том, что он рационально делает инсценировку. Яни умел открывать пьесу, замечать лишние места, использовать и открывать ключевые слова. Кроме того, Ф. Молдагали не только с пьесой, но и с прозой и поэмой, умеющей создавать зрелищные спектакли на сцене.

Наши выводы:

1. Работа, в каком направлении, в какой школе занимаются театральные специалисты, считается одной.

2. Актерское искусство, театр в целом служат каждому народу.
3. Золотой мост между зрителями спектаклем актер.

### Список источников

1. Маман Байсеркенов. Сахна және актер, Алматы «АНА ТІЛІ» 1993 ж.
2. Әуезов М.О. Жалпы театр өнері мен қазақ театры. <https://bilim-all.kz/article/7451-ZHalpy-teatr-operi-men-qazaq-teatry>
3. Современное искусство Казахстана: проблемы и поиски. Алматы: Фонд Сорос–Казахстан, 2002, 248 с.
4. От пьесы к спектаклю, В.Рыжова, «ЗНАНИЕ» Москва 1974 г., 144 с.

# ПСИХОЛОГИЧЕСКИЕ НАУКИ



УДК 159.9

# УСЛОВИЯ АДАПТАЦИИ ИНОСТРАННЫХ СТУДЕНТОВ В РОССИЙСКИХ ВУЗАХ

**ЭЛАЛИ МАРИЯ АЛЕКСЕЕВНА**аспирант  
Российский университет дружбы народов*Научный руководитель: Кудинов Станислав Сергеевич*  
к.п.н., доцент  
Российский университет дружбы народов

**Аннотация:** данная статья рассматривает важность социокультурной адаптации иностранных студентов для эффективного расширения культурного взаимодействия. Авторы выделяют ключевые аспекты адаптации - культурную среду, социально-экономические условия и нормы новой страны как факторы, влияющие на процесс адаптации. Особое внимание уделено необходимости научного изучения системы социокультурной адаптации, учитывая множество возникающих проблем. В статье также выделяется роль российских университетов в социализации иностранных студентов, а также важность образовательной среды в этом процессе.

**Ключевые слова:** социокультурная адаптация, образовательная среда, иностранные студенты, культурный шок, интернациональная сфера обучения.

## THE CONDITIONS FOR THE ADAPTATION OF FOREIGN STUDENTS IN RUSSIAN UNIVERSITIES

**Elali Maria Alekseevna***Scientific supervisor: Kudinov Stanislav Sergeevich*

**Abstract:** This article examines the importance of sociocultural adaptation of foreign students for the effective expansion of cultural interaction. The authors highlight key aspects of adaptation - the cultural environment, socio-economic conditions and norms of the new country as factors influencing the adaptation process. Particular attention is paid to the need for scientific study of the system of sociocultural adaptation, taking into account the many emerging problems. The article also highlights the role of Russian universities in the socialization of foreign students, as well as the importance of the educational environment in this process.

**Key words:** sociocultural adaptation, educational environment, foreign students, cultural shock, international field of training.

Социокультурная адаптация иностранных студентов играет важную роль в расширении сферы культурного взаимодействия. Этническая толерантность и адаптация к новой культурной среде существенно влияют на процессы адаптации. Помимо организационных требований учебного заведения, студенту приходится адаптироваться к новым социально-экономическим условиям и принятым в стране нормам и правилам. Система социокультурной адаптации призвана решать множество проблем, поэтому психологическая наука и практика должны детально изучать эти феномены. В условиях современности одним из ключевых факторов развития образования является взаимодействие и взаимопроникновение культур и социальных движений. Глобализация образования приводит к постепенному сближению и интеграции национальных систем образования, что в конечном итоге может привести к

формированию единой общеевропейской и далее мировой образовательной системы. Однако важно сохранить различия между этими системами, обусловленные традицией, нормами и культурой. Глобализация образования проявляется как унификация содержания и форм обучения, а также увеличение миграционного потока студентов.

На сегодняшний день все больше зарубежных студентов выбирают Россию для получения высшего образования. Студенты приезжают из различных стран дальнего и ближнего зарубежья. Это ставит перед студентами задачу приспособиться к новым психологическим, социальным и культурным реалиям. Это несет определенные трудности. Каждый иностранный студент проходит процесс адаптации к учебе и жизни. Адаптация к студенческой жизни является сложным процессом, даже если обучение проходит в родной стране. Гораздо сложнее адаптироваться тем, кто учится за рубежом.[1].

Российские университеты обязаны Министерством образования продвигать свои образовательные услуги на мировом рынке путем реализации официальной политики. Реализация этой обязанности способствует развитию особой образовательной среды высшего образовательного учреждения, что способствует эффективной социализации иностранных студентов. С научной, теоретической и практической точки зрения иностранные студенты, обучающиеся в российских вузах, сталкиваются с проблемой социализации и социальной адаптации, актуальной для их дальнейшей жизни.[2].

Российская система образования в настоящее время обновляет и совершенствует подходы к повышению качества жизни и учебы иностранных студентов, которые сталкиваются с изнурительным процессом социальной адаптации и адаптации к традиционному российскому образованию, из-за чего многие студенты переживают образовательный опыт в России. Уровень профессиональных знаний иностранных студентов в принимающей стране, а также их способность адаптироваться к международной ситуации имеют решающее значение для успеха обучения за рубежом в России.

Чтобы лучше понять степень адаптации личности, давайте сначала рассмотрим общий смысл этого понятия в контексте системного подхода И.В. Блауберга и Э.Г.Юдина исследует ряд личностных адаптаций, которые формируются под воздействием окружающей среды и человека внутри нее. Они охватывают широкий спектр адаптаций, таких как социально-психологическая адаптация к различным микросоциальным системам, биопсихологическая адаптация к внешним факторам и внутренней психологической среде, когнитивная или оперативная адаптация к физическим условиям и внутриличностная адаптация к социальным условиям и внутреннему функционированию организма.[3].

Адаптация студентов к иной этнокультурной среде исследовалась рядом авторов, например М.Ю.Чибисовой. Автор рассматривала проблему с использованием теоретических подходов. Чибисова предполагает, что культурный шок, который возникает, когда люди знакомятся с другой культурой как группа, часто сопровождается глубоким эмоциональным потрясением, приводящим к «глубокому шоку», как описывает Чибисова. Культурный шок – это опыт взаимодействия с совершенно новой культурой. Его принято считать негативным, отчасти из-за его нетрадиционности, отчасти потому, что он может вызвать резко негативную оценку собственной культуры.[4].

Письменная Е.Е. утверждает, что личность и окружающая среда постоянно развиваются, что делает адаптацию фундаментальным аспектом жизни. Несмотря на некоторые различия между различными механизмами социальной адаптации, включая физиологические, психологические, физиологические, биосоциальные, социокультурные и другие способы адаптации, они функционируют как отдельные компоненты в рамках единого процесса.[5].

Чтобы понять физиологическую адаптацию, необходимо рассматривать ее как совокупность физиологических реакций, которые служат основой реакции организма на изменения окружающей среды и направлены на сохранение относительной стабильности его внутренней среды. Говоря о психологической адаптации, мы наблюдаем, что она связана с личностью, связанной с деятельностью. Низкая тревожность и высокий уровень самооценки являются обычными показателями адаптации, которые, в свою очередь, свидетельствуют об адаптации.

Социологическая наука России исследует проблемы адаптации личности человека, в частности тот факт, что А.И.Зотова, И.С.Кон, Л.В.Корель, И.К.Кряжева занимались проблемами социальной адаптации. Рассмотрение западными и отечественными социологами социальной адаптации личности

было сосредоточено в первую очередь на теории социальных ролей как процесса адаптации к существующим социальным нормам, а не на самой личности. В большинстве исследований выделяется активный компонент процесса адаптации личности, на котором сосредоточено внимание большинства исследователей. Идея о том, что формирование и развитие личности является результатом социальной адаптации, подтверждается их исследованиями.[6].

Степень эффективности образовательного процесса в целом обычно во многом объясняется адаптацией иностранных студентов к новым социокультурным обстоятельствам поступления в вуз. Иностранные студенты сталкиваются со сложным и запутанным процессом адаптации к российской культуре и традициям, приспосабливаясь к жизни в российских регионах. Задача требует адаптации к изменяющейся социокультурной среде, временным климатическим условиям, системе образования, новому языку, интернациональному характеру учебных групп, культуре новой страны.

Взгляды Логинова В.В. позволяют предположить, что социально-психологическую адаптацию иностранных студентов и трудности, с которыми они сталкиваются в течение первого года пребывания в новой стране, можно разделить на несколько направлений. К этим проблемам относятся психофизиологические проблемы, вызванные перестройкой личности, а также когнитивные трудности, возникающие в результате недостаточной языковой подготовки и других факторов, таких как организация систем образования, основанных на принципах развития личности, привитие навыков самостоятельной работы и решение вопросов, связанных с системами образования. такие как окружающая среда и изменение климата.[7].

Иностранные студенты живут в новой социокультурной среде, сохраняя при этом свою национальную идентичность, в рамках процесса адаптации. Внеличностная адаптивность присутствует и у тех, кто приобретает профессиональные знания, навыки и умения в школе и обладает способностью адаптироваться к различным ситуациям. Процессы адаптации социокультурного, психофизиологического, интеллектуального и других типов, часто взаимозависимые, рассматриваются как отдельные компоненты одного процесса, несмотря на существенные различия между ними.

Студенты не могут полностью сконцентрироваться на учебе из-за нового и необустроенного жилья (чаще общежития) и бытовых условий. Студенты сталкиваются с проблемами при сравнении цен и расчете затрат. Очень часто при самостоятельной жизни у студентов-первокурсников не хватает средств к существованию, которые им выделяют их родители. Неправильные представления об аспектах российского менталитета и, в частности, норм этикета часто приводят к конфликтам между иностранными студентами и местными жителями.

Чтобы полностью удовлетворить потребности иностранных студентов, важно выполнить несколько социальных условий, в том числе обеспечить, чтобы условия жилья повышали шансы на адаптацию к другой академической дисциплине, адаптацию к социальным нормам, установление позитивного взаимодействия со сверстниками, и предотвращение антисоциальных черт и поведения. Проблемы социальной адаптации и социализации бросают вызов многим безработным, мигрантам и другим слоям населения, которые потеряли свое типичное социальное положение из-за трудностей, с которыми они столкнулись при адаптации и социализации.

Социальная адаптация иностранных граждан имеет первостепенное значение. Программы социальной адаптации молодежи направлены на формирование у молодежи чувства долга, готовности к самостоятельности, самостоятельного планирования, контроля за поведением, самостоятельного решения вопросов, самостоятельности, самоуправления, финансового управления, социальной адаптации, профессиональной подготовки, психологической готовности.

Под социализацией понимается процесс формирования личности посредством длительного пребывания в конкретных социальных условиях, в отличие от краткосрочной социальной адаптации, происходящей в течение относительно короткого периода времени, когда человек активно осваивает новую социальную среду посредством активного обучения. Социальная адаптация — это механизм, в котором иностранные студенты взаимодействуют с различными компонентами элементов для восстановления равновесия между средой и личностью, что позволяет им реализовать адаптивный потенциал посредством адаптивной способности и устойчивости.

## Список источников

1. Ханс де Вит. Интернационализация образовательной программы // Международное высшее образование. 2016. №83. С. 17.
2. Азбергенова Г. А. Социально-психологическая адаптация личности в кросс-культурных условиях / Г. А. Азбергенова // Вестник Кыргызско-Российского славянского университета. 2016. — Т.16. — № 4. — С. 65–67.
3. Блауберг И.В., Юдин Э.Г. Становление и сущность системного подхода. М., 1973. С. 78.
4. Чибисова М.Ю., Верченнова Е.А. Языковая компетентность, развитие группы и социометрический статус иностранных студентов в российском вузе (на примере исследования китайских студентов) // Социальная психология и общество. 2017. Том 8. № 1. С. 93—107.
5. Письменная Е.Е. Социальные последствия учебной иммиграции в Россию. Автореф. дисс.д.с.н. М., 2009.
6. Зотова О.И., Кряжева И.К. Некоторые аспекты социально-психологической адаптации личности. М., 1979; Кон И.С. Социология личности. М., 1967; Корель Л.В. Социология адаптации: Этюды апологии. М., 2007.
7. Логинова В.В. Профессионально-личностное становление иностранных студентов в образовательной среде российского вуза. Автореф. дисс.д.псих.н. М., 2011.

УДК 1

# ПСИХОЛОГИЧЕСКИЕ ОСОБЕННОСТИ ОДАРЕННЫХ ДЕТЕЙ

**ЭСКАНДЕРОВА ЮЛИЯ АЛЕКСАНДРОВНА**

студент  
ФГБОУ ВО «Московский Педагогический Государственный Университет»

*Научный руководитель: Федорова Елена Николаевна*  
профессор

ФГБОУ ВО «Московский Педагогический Государственный Университет»

**Аннотация:** в данной статье рассмотрены основные особенности психики одаренных детей и подростков, методы психологической работы с ними, применяемые для раскрытия полного потенциала одаренного ребенка. Безусловно проблема качественного психологического сопровождения одаренного ребенка выходит на одну из передовых позиций. Именно поэтому мы считаем, что этой теме стоит уделить большое внимание, углубиться в особенности психологической помощи для одаренных детей и подростков.

**Ключевые слова:** одаренность, одаренные дети, психолого-педагогическая поддержка одаренных детей, психика, развитие одаренных детей.

## PSYCHOLOGICAL CHARACTERISTICS OF GIFTED CHILDREN

**Eskanderova Julia Alexandrovna**

*Scientific supervisor: Fedorova Elena Nikolaevna*

**Abstract:** This article examines the main features of the psyche of gifted children and adolescents, methods of psychological work with them used to unlock the full potential of a gifted child. Of course, the problem of high-quality psychological support for a gifted child comes to one of the leading positions. That is why we believe that this topic should be given great attention, delve into the specifics of psychological assistance for gifted children and adolescents.

**Key words:** giftedness, gifted children, psychological and pedagogical support for gifted children, psyche, development of gifted children.

В современном мире имеют место несколько подходов к понятию одаренности. В понимании известного советского психолога и педагога Л.С. Выготского одаренность является генетически обусловленным компонентом особенностей. Этот генетически обусловленный дар в значительной мере определяет как конечный итог (результат), так и темп развития.

Безусловно, каждый человек при рождении получает определенный набор генетически обусловленных способностей. Однако у каждого процент этих способностей различен. Но даже при наличии большого процента таких способностей на формирование личности одаренного ребенка большое влияние оказывают социальные и предметные условия, в которых происходит становление ребенка. [1, с. 115-118]

Признаки одаренности могут проявляться в общей деятельности ребенка, в наличии у него интереса к нестандартным, для его возраста, темам. Современная наука делит эти признаки на два аспекта: инструментальный и мотивационный.

Таблица 1

## Аспекты одаренности

Инструментальный	Мотивационный
присутствие уникальных стратегий деятельности	усиленная, выборочная реакция на определенные аспекты реальности
наличие индивидуального подхода к работе	сильное влечение к определенным видам занятий или областям деятельности
высокая структурированность знаний	повышенная познавательная потребность
особая структура обучения	отказ от шаблонных и стандартизированных задач и ответов
	высокая важность оценки своего труда

В современной практической практике принято использовать термин “ребенок с признаками одаренности”, исключая термин “одаренный ребенок”. Это связано с тем, что при дальнейшем развитии не каждый ребенок, имеющий в детском возрасте признаки одаренности в будущем становится выдающейся личностью в силу различных сил, которые влияют на него в ходе его онтогенетического развития. [2, с. 27] На основе данных, представленных в таблице 1 составлен портрет ребенка с признаками одаренности.



Рис. 1. Портрет одаренного ребенка

Ребенок с признаками одаренности способен замечать те детали, которые упускаются из внимания не только детьми, но и большинством взрослых. Он крайне чувствителен к происходящему вокруг, тонко чувствует эмоции окружающих его людей. [3, с. 4] Большой объем памяти в сочетании с ранним речевым развитием помогают такому ребенку накапливать обширный объем информации, а развития



способность к структурированию и классификации помогают быстро и умело использовать полученные данные.

К старшему дошкольному возрасту ребенок приобретает навыки, позволяющие стать ему более автономным, независимым от родителей. В связи с этим характер взаимодействия со сверстниками и взрослыми приобретает новые черты, что дает ребенку большой простор для художественной, созидательной и физической деятельности. [4, с. 36-38] Такая деятельность дает предпосылки для дальнейшего развития одаренности ребенка и ее компонентов:

1. Биологический компонент. Определяет врожденную природу одаренности. Творческая одаренность свойственна всем людям, однако в большинстве случаев она теряется под воздействием внешней среды.

2. Целостное и сверхчувствительное восприятие мира. Такая особенность помогает ребенку изучать мир в ускоренном темпе.

3. Социокультурный компонент. На развитие ребенка большое влияние оказывает то пространство, те социальные условия в которых он находится.

4. Психический компонент. Данный компонент включает в себя особенности развития высших психических функций, а также возрастные особенности психики ребенка.

5. Духовно нравственный компонент. Ребенок как член социума постоянно включен в предмет познания, в систему человеческих отношений, которая просвещает его духовно, а также прививает нравственные нормы.

Одаренные дети обладают рядом уникальных психологических особенностей, такие как большой объем памяти, творческое мышление, гибкость в обучении и стремление к самореализации.[5, с. 43-45] Понимание и учет этих особенностей играют важную роль в успешности реализации потенциала ребенка с признаками одаренности, а также в качественной адаптации таких детей в образовательной среде и обществе в целом. Дальнейшие исследования в этой области могут помочь разработать эффективные методики обучения и поддержки для одаренных детей, способствуя их полноценному развитию и реализации потенциала.

## Список источников

1. Лебедева Л.Д. Проблемы одаренности // Образование. 2000. № 1.
2. Юркевич В.С. Одаренный ребенок: С. иллюзии и реальность. М.: Просвещение, 2001.
3. Шумакова Н.Б. Специфика и проблемы развития одаренных детей в младшем школьном возрасте // Психолого-педагогические исследования. 2018.
4. Шумакова Н.Б. Междисциплинарный подход к обучению одаренных детей // Вопросы психологии. 1996 № 3.
5. Юнг К.Г. Феномен одаренности // Что такое одаренность: выявление и развитие одаренных детей. Классические тексты / под ред. А.М. Матюшкина, А.А. Матюшкиной. М.: ЧеРо; МПСИ, 2006.

© Ю.А.Эскандерова, 2024

# КУЛЬТУРОЛОГИЯ

УДК 355.233.231.1:355.085.5

# ПАТРИОТИЧЕСКОЕ ВОСПИТАНИЕ ВОЕННОСЛУЖАЩИХ (НА ПРИМЕРЕ ТЕАТРАЛИЗОВАННОГО МАСТЕР-КЛАССА)

**БАБОШКИНА ЛЮБОВЬ ЮРЬЕВНА**

студент 2-го курса магистратуры направления подготовки  
«Режиссура театрализованных представлений и праздников»  
ГБОУВОРК «Крымский университет культуры, искусств и туризма»

*Научный руководитель: Шилова Лилия Витальевна*

*кандидат искусствоведения, доцент, доцент кафедры театрального искусства  
ГБОУВОРК «Крымский университет культуры, искусств и туризма»*

**Аннотация.** В данной статье рассматривается проблема патриотического воспитания курсантов росгвардии, возможности ее решения: авторы предлагают идеи для театрализованных мастер-классов. Принципиальным элементом системы патриотического воспитания молодых граждан является освещение истории Отечества и, в частности, военной истории России. Авторы обобщают цели, значимость и формы работы по патриотическому воспитанию в образовательной системе войск национальной гвардии. Представленный театрализованный подход позволяет эффективно формировать у курсантов патриотические ценности и чувство принадлежности к российской государственности, способствуя укреплению духовно-нравственных основ военнослужащих.

**Ключевые слова:** патриотическое воспитание, патриотическое сознание, военнослужащие, мастер-класс, подвиги, память.

## PATRIOTIC EDUCATION OF MILITARY PERSONNEL (ON THE EXAMPLE OF A THEATRICAL MASTER CLASS)

**Baboshkina Lubov Yuryevna**

*Scientific adviser: Shilova liliya Vitalievna*

**Annotation.** This article examines the problem of patriotic education of the Russian Guard cadets, the possibilities of its solution: the authors offer ideas for theatrical master classes. A fundamental element of the system of patriotic education of young citizens is the coverage of the history of the Fatherland and, in particular, the military history of Russia. The authors summarize the goals, significance and forms of work on patriotic education in the educational system of the National Guard troops. The presented theatrical approach makes it possible to effectively form patriotic values and a sense of belonging to the Russian statehood among cadets, contributing to strengthening the spiritual and moral foundations of military personnel.

**Key words:** patriotic education, patriotic consciousness, military personnel, master class, exploits, memory.

Важность патриотического воспитания молодежи в современном обществе подчеркивается в Распоряжении Правительства Российской Федерации от 29 мая 2015 г. N 996-р «Стратегия развития воспитания в Российской Федерации на период до 2025 года» [1].

Проблему патриотического воспитания рассматривали в своих трудах видные драматурги, учёные, исследователи, психологи. Патриотические идеи драматургов (И. Гете, Б. Брехт, А.В. Вампилов, В.С. Розов, Т.А. Миннуллин, А.М. Гилязов и др.), театроведов (С.И. Исаев, И.И. Илялова и др.), режиссёров (К.С. Станиславский, В.И. Немирович-Данченко, Б.Е. Захава, Ю.П. Любимов и др.) и исследователей (И.И. Фришман, Р.К. Бажанова, М.К. Найденко) свидетельствовали о значимой роли театрального искусства в воспитании личности, её гражданской, патриотической позиции, отношению к родному краю. Изучению проблем творческой направленности личности посвящены труды выдающихся психологов, таких как: Л.С. Выготский, С.Л. Рубинштейн, А.Н. Леонтьев, А.Р. Лурия, Я.А. Пономарев, Б.М. Теплов и др. Многие современные педагоги и ученые-исследователи рассматривают воспитание патриотизма в контексте включенности подростков и молодежи в социокультурную деятельность. Определяющими в этой области стали труды таких ученых как: И.М. Дуранов, Т.Г. Киселева, Ю.Д. Красильников, Н.Ф. Максютин, В.Ш. Масленникова, Е.И. Нефедова, Т.К. Солодухина, В.Я. Суртаев, П.П. Терехов, Д.В. Шамсутдинова и др., которые рассматривают роль социокультурной деятельности как одну из основополагающих в жизнедеятельности личности. В последние годы выполнен ряд диссертационных исследований по проблеме патриотического воспитания. Это исследования Г.Р. Ахметжановой, Н.В. Ипполитова, Р.Ш. Маликова, Ю.В. Окуневой, а также исследования, посвященные общим проблемам воспитания подростков и молодежи в условиях социокультурной сферы: А.В. Баталовой, Р.К. Бажановой, В.А. Боговаровой, Е.А. Каминской, М.П. Овчинниковой, А.В. Поповичева, Т.В. Ткаченко и др.

На сегодняшний день приоритетной задачей в работе с молодежью является поиск новых творческих методов деятельности. Военные и правоохранительные органы акцентируют внимание на духовно-нравственном и патриотическом воспитании военнослужащих через изучение исторических и современных примеров, а также через развитие коллективных ценностей российского общества. Уделяется внимание развитию творческого потенциала, духовно-нравственной культуры и поддержке отечественных культурных проектов. Также отмечается важность объединения усилий социальных институтов для воспитания молодежи. Государственная культурная политика в Вооруженных Силах Российской Федерации направлена на развитие и реализацию культурного и духовного потенциала военнослужащих и воинских коллективов.

**Объект исследования:** патриотическое воспитание молодёжи

**Предмет исследования:** театрализованный мастер-класс как средство патриотического воспитания курсантов росгвардии

**Цель статьи** – рассмотреть проблемы патриотического воспитания военнослужащих и разработать идеи театрализованного мастер-класса

Цель реализуется через ряд **задач:**

1. Определить проблему актуальности патриотического воспитания в среде военнослужащих
2. Разработать идеи, сценарный ход театрализованных мастер-классов
3. Рассмотреть значимость использования театральных методов в патриотическом воспитании военнослужащих

**Материалы и методы.** В процессе исследования применялись как теоретические методы (изучение литературы по исследуемой проблеме, анализ, синтез), так и эмпирические методы (наблюдение в естественных условиях, собеседование, анализ проведенных мероприятий).

В настоящее время, очевидной становится проблема необходимости к более активному участию военнослужащих в различных формах аматорского творчества, повышения художественного и эстетического вкуса путём организации живого общения, встреч, привлечения к театральному, изобразительному, музыкальному творчеству. Необходимо создавать новые проекты и условия для творческой их самореализации, направленные на улучшение качества агитационно-пропагандистской и военно-патриотической работы.

Новые подходы к военно-патриотической и культурно-досуговой деятельности направлены на раскрытие творческого потенциала курсантов и поддержку военнослужащих. Театрализованные компоненты помогут обогатить патриотическое воспитание, повысить культурный уровень и популяризировать подвиги наших солдат.

К.Д. Ушинский говорил о том, что «...как нет человека без самолюбия, так нет человека без любви к Отечеству, и эта любовь даёт воспитанию верный ключ к сердцу» [2, с.70]. Постигание молодым поколением культурного и исторического наследия своего Отечества, как ничто другое, может способствовать их духовному совершенствованию, формированию самосознания, патриотизма и любви к Родине. Особый интерес могут представить мероприятия, активно формирующие личностную, гражданскую, патриотическую позицию курсантов.

Результаты патриотической работы, часто бывают, незаметны сразу, проявляются по прошествии некоторого времени и выражаются в формировании определенных поведенческих установок и ценностных ориентиров. Однако, уже сам факт участия в мероприятиях патриотической направленности позволяет делать вывод об их действенности и ожидать социально значимого результата. Речь идёт о «...необходимость возвращения идеи гражданского и патриотического воспитания в русло мировых процессов демократизации и гуманизации образования, ориентация на общечеловеческие ценности, возврат к национальным культурно-историческим традициям» [3, с. 28–29].

Важным аспектом патриотического воспитания в среде военнослужащих являются спорт, искусство, концертные мероприятия.

Это могут быть:

1. Исторические лекции и дискуссии: проведение лекций о важных событиях в истории России, особенно связанных с защитой государства. Обсуждение значимости этих событий для современной России.

2. Посещение музеев и памятников: организация экскурсий к местам, связанным с историей и обороной страны, чтобы курсанты могли видеть и знать историческое наследие.

3. Военно-спортивные игры и упражнения: проведение командных соревнований и тренировок, которые помогут развить дисциплину, силу духа и коллективный дух.

Такие мероприятия помогут курсантам Росгвардии укрепить свою патриотическую приверженность и готовность служить Родине.

Но мы наблюдаем, что в современных военных реалиях, особенно востребована творческая компонента мероприятий. Творческое направление ещё на фронтах Великой Отечественной войны было представлено мобильными фронтовыми бригадами, которые давали представления с различными концертно-театральными программами: сцены из пьес, оперные, балетные и эстрадные номера, юмористические зарисовки. Показывались спектакли и концерты в прифронтовых селах, на военных кораблях, в госпиталях и на передовой [4]. Преемственности традиций, усваивания опыта, передача исторических знаний всё это включает в себя область театрализованных форм.

Мастер-классы по патриотическому воспитанию для курсантов Росгвардии могут быть организованы в форме интерактивных мероприятий, которые помогут укрепить чувство гордости за Родину и необходимости служить своей стране. Например:

1. Патриотические мастер-классы: организация мастер-классов по изготовлению символов России, например, флагов, гербов, символов Росгвардии, чтобы подчеркнуть важность патриотических ценностей.

2. Встречи с ветеранами и героями: приглашение ветеранов, героев и представителей вооруженных сил для обмена опытом, рассказа о своих подвигах и важности службы в стране.

Вот несколько идей для такого мастер-класса:

Творческий мастер-класс может включать в себя сценическую композицию с предельно конкретизированным, документальным сюжетом, с реальными, а не вымышленными героями. Сюжет такой композиции может раскрываться на достоверном материале историй участников и героев СВО, подкрепляться и усиливаться художественным материалом. Творческий мастер-класс выполняет важную роль в передаче опыта организации малых форм театрализованных представлений, способствует общественной активности, выявлению творческих данных личного состава, всестороннему развитию личности.

Для наглядности мы можем предоставить примерный сценарный ход мастер-класса по патриотическому воспитанию:

Часть 1: История и традиции

– Ведущий рассказывает краткую историю Росгвардии и ее роль в обеспечении безопасности страны.

– Обсуждение значимости патриотических традиций и символов для службы в Росгвардии.

Часть 2: Гордость за Россию

– Разговор о важности гордиться своей страной и ее достижениями.

– Примеры героических поступков сотрудников Росгвардии и их вклад в общее благо. Показ концертных номеров, театрализованных композиций.

Часть 3: Патриотизм в повседневной службе

– Обсуждение того, как проявляется патриотизм в повседневной службе в Росгвардии.

– Поддержка и уважение культуры, традиций и истории России в работе с гражданами. Показ концертных номеров, инсценированных сюжетов.

Часть 4: Завершение и обсуждение

– Ведущий подводит итоги мастер-класса и призывает курсантов к дальнейшему развитию патриотических чувств. Показ концертных номеров.

Заключительное слово ведущего.

Результаты проведённой работы показали, что решение проблем по вопросу патриотического воспитания в среде военнослужащих могут быть результативными при комплексном подходе. Необходимо включение в этот процесс всех работников структурных подразделений, преподавателей специальных и общественных дисциплин, наставников по клубной и воспитательной работе.

Подводя итоги в исследовании нашей темы, мы можем сделать выводы о том, что проведение театрализованного мастер-класса по патриотическому воспитанию военнослужащих оказалось эффективным методом, способствующим формированию глубокого понимания и проникновения в историю и культуру своей страны, осознанию и пониманию сегодняшних событий. Театрализованный мастер-класс стимулирует развитие эмоциональной связи с историей и традициями своей страны, что способствует укреплению воинской дисциплины и морали. Таким образом, данное исследование подтверждает важность использования театральных методов в патриотическом воспитании военнослужащих для достижения поставленных целей и задач.

#### Список источников

1. Распоряжение Правительства Российской Федерации от 29 мая 2015 г. N 996-р «Стратегия развития воспитания в Российской Федерации на период до 2025 года» / Гарант.ru [Электронный ресурс]. – Режим доступа: URL: <https://www.garant.ru/products/ipo/prime/doc/70957260/> (21.03.2024)

2. Ушинский К.Д. О народности в общественном воспитании / Собрание сочинений в 11 тт. // К.Д. Ушинский. – Т.2. – М., 1948. – С. 69–166.

3. Гревцева Г.Я. Воспитание гражданственности и патриотизма молодежи: исторический аспект / Г.Я. Гревцева, Н.В. Ипполитова // Вестник Южно-Уральского государственного гуманитарно-педагогического университета. – 2015. – № 6. – С. 27–32.

4. Фахретдинова И.И. Фронтные концертные бригады в годы Великой Отечественной войны [Электронный ресурс]. – Режим доступа: URL: <https://cyberleninka.ru/article/n/frontovye-kontsertnye-brigady-v-gody-velikoy-otechestvennoy-voyny?ysclid=lu11o4ohlb228763051> (21.03.2024)



УДК 792:77.044

# ТЕМАТИЧЕСКИЕ ОСОБЕННОСТИ ТЕАТРАЛЬНОГО ФОТОРЕПОРТАЖА

**ПОЗНАНСКАЯ ЕЛЕНА АЛЕКСАНДРОВНА**

студент 2-го курса магистратуры  
направления подготовки «Театральное искусство»  
ГБОУВОРК «Крымский университет культуры, искусств и туризма».

**Научный руководитель: Шилова Лилия Витальевна**

кандидат искусствоведения, доцент, доцент кафедры театрального искусства  
ГБОУВОРК «Крымский университет культуры, искусств и туризма»

**Аннотация.** в статье рассматривается театральный фоторепортаж, особенности данного жанра, даётся его характеристика. При возможном комбинировании таких видов искусства как фотография и театральное искусство возникает уникальный жанр – театральный фоторепортаж. Фотография в современном мире транслирует передачу эмоций, атмосферы способна привлечь внимание потребителя.

**Ключевые слова:** театральное искусство, фотография, фоторепортаж, спектакль, культурное наследие

## THEMATIC FEATURES OF THE THEATRICAL PHOTO REPORTAGE

**Poznanskaya Elena Alexandrovna**

*Scientific adviser: Shilova Lilia Vitalievna*

**Abstract.** the article discusses theatrical photo reportage, the features of this genre, and its characteristics. With the possible combination of such types of art as photography and theatrical art, a unique genre arises – theatrical photo reportage. Photography in the modern world broadcasts the transmission of emotions, the atmosphere is able to attract the attention of the consumer.

**Key words:** theatrical art, photography, photo reportage, performance.

**Актуальность.** В современном мире фотография играет важную роль в передаче информации и эмоций. Вместе с тем, театральное искусство является одним из самых древних и глубоких выражений человеческой культуры. При возможном комбинировании таких видов искусства как фотография и театральное искусство возникает уникальный жанр – театральный фоторепортаж.

Теме фоторепортажа, эстетике фотоискусства посвящены работы таких авторов как: С.Н. Басалаев «Теория и практика театральной деятельности: сценическое общение», В.М. Березин «Фотожурналистика». С. Гэ «Эстетика фотографии: границы, особенности трактовки и роль в творческом процессе», Г.В. Куличкина «Театральная журналистика», И.Ю. Чмырева «Очерки по истории российской фотографии», А. Руйе «Фотография: между документалистикой и современным искусством» и др.

Развитие технологий и доступность фотографического оборудования позволяют все большему числу людей стать фотографами и самовыражаться через фотографию. Однако, фоторепортаж как искусство требует определенных навыков и подходов. В современном мире большинство людей воспринимает информацию визуально и соответственно быстрее усваивает её. Темп жизни с каждым годом ускоряется, на что указывает потребность человечества в изложении произведений временного и

пространственно-временного искусства в краткой и сжатой форме. Это выражается в создании в социальных сетях таких явлений как: короткие видео, истории, всплывающая реклама, мемы. Всё это имеет большой спрос в первую очередь из-за того, что на восприятие информации тратится меньше времени, и во вторую очередь из-за яркой картинкой, которая привлекает внимание. Так как фотография также является картинкой, можно сделать вывод, что она тоже будет привлекать внимание потребителя.

**Цель исследования:** выявить возможности и тематические особенности театрального фоторепортажа. Цель исследования реализуется через решение ряда **задач:**

1. Выявить особенности и влияние фоторепортажа на аудиторию.
2. Рассмотреть фоторепортаж как произведение изобразительного искусства, относящееся к культурному наследию.
3. Значение фоторепортажа для современного общества

**Материалы исследования.** В качестве материалов исследования выступают методические пособия, научные статьи, театральные постановки.

**Методы исследования.** Анализ и синтез. Анализ и синтез лишь в своем единстве дают полное и всестороннее знание действительности. Анализ фототехнологий, их воздействие на эмоциональное восприятие, дает знание отдельных элементов в сфере театрального искусства, а синтез, опираясь на результаты анализа, объединяя эти элементы, позволяет нам определить способы влияния фоторепортажа в театральной культуре на восприятие зрителя.

На сегодняшний день почти любое периодическое издание фактически немислимо без присутствия фотоиллюстративного материала, в качестве которого главным образом выступают фотографии. Фотоизображение получило свой особенный статус, представляя собой не только искусство, но и журналистику, как существенный информационный и воздействующий элемент. От иных разновидностей изображения фотография отличается качеством ощущаемой действительности, причем она может во всех жанрах фотожурналистики предоставлять самостоятельное отражение фактов, различных явлений, оставляя впечатление достоверности. Фоторепортаж требует такого образного подхода, благодаря которому читатель может проникнуться и ощутить себя участником запечатленных событий. В современном мире, активно визуализированном и пронизанном информационными потоками, фоторепортажи приобретают огромное влияние на аудиторию. Как правило, пейзажными снимками, портретами или натюрмортом зритель только любит и наслаждается. А вот жанр репортажной съемки заставляет рассматривающего снимки размышлять, задумываться.

Кроме того, со временем фоторепортаж какого-либо спектакля, театральной постановки может быть со временем причислен к театральному культурному наследию. В Указе Президента РФ от 25 января 2023 г. № 35 "О внесении изменений в Основы государственной культурной политики, утвержденные Указом Президента Российской Федерации от 24 декабря 2014 года №808 о культурном наследии уточняется: "культурное наследие" - совокупность предметов, явлений и произведений, имеющих историческую и культурную ценность. Культурное наследие включает в себя материальное культурное наследие (здания и сооружения, образцы инженерных, технических решений, градостроительные объекты, памятники промышленной архитектуры, исторические и культурные ландшафты, археологические памятники, монументы, скульптурные памятники, мемориальные сооружения и другие объекты, произведения изобразительного, декоративно-прикладного и народного искусства, документы, книги, фотографии - все предметы материального мира, сохраняющие представление об особенностях жизни людей в прошедшие эпохи [1]. Таким образом, театральный фоторепортаж может служить средством документирования событий и процессов, происходящих на сцене. Это позволяет сохранить историческую память о постановках, актерских исполнениях и других важных аспектах театральной жизни и может быть ценным вкладом в архивирование театрального искусства и его сохранение для будущих поколений.

Театр относится к пространственно-временным видам искусства. Художественное своеобразие сценического искусства выражается в том, что оно предполагает свое одновременное раскрытие как в пространстве, так и во времени. *С пространственными искусствами* – живописью, скульптурой, архитектурой – театр сближают такие его элементы, как декорации, костюм; *с временными* – литературой,

музыкой – последовательная смена картин развертывающегося действия. Если лишить театр одной из этих сторон, пространственной или временной, то он перестанет быть самостоятельным видом искусства [2, с. 47-50].

Произведение театрального искусства – спектакль – представляет собой особым образом организованное сценическое действие, развертывающееся во времени и в пространстве. «Особое качество исполнительского и зрительского времени — не только в их слиянии в настоящем времени спектакля, но и в их совпадении по длительности, в синхронности [4, с. 300—301]. Но время действия спектакля нельзя запечатлеть в вечности как скульптуру, картину, архитектурную постройку. А искусство фотографии обладает такой возможностью. Момент исполнительского времени может зафиксировать фото. Фотография позволяет не просто увидеть театральное действие, но и фиксировать эмоции и мгновения, сохраняя их в форме изображений. Вместе с тем, театральная фотография обладает особенной способностью расширять границы искусства, создавая свою собственную визуальную реальность. Сегодня «временные глубинно-пространственные композиции, со сложным внутрикадровым движением и пластикой внутрикадрового монтажа, являются одним из основных способов выражения художественного образа» [3, с.37].

Не менее актуальным аспектом создания театрального фоторепортажа выступает реклама. Фоторепортаж и реклама в тандеме смогут привлечь и заинтересовать зрителя.

Значение фоторепортажа для современного общества состоит в следующем:

*во-первых*, визуальная культура становится все более значимой и востребованной в современном мире. Фотография и визуальный контент стали неотъемлемой частью нашей повседневной жизни. Театральная фотография - один из способов сохранения и передачи моментов, эмоций и истории спектакля. Таким образом, объединение театра и фотографии в форме фоторепортажа дает возможность создать уникальный арт-проект, который может быть интересен и современной аудитории.

*Во-вторых*, развитие технологий позволяет создать фоторепортаж театрального спектакля с высоким качеством и эстетической привлекательностью. Современные фотокамеры и оборудование для обработки изображений дают возможность уловить самые мелкие детали и передать атмосферу спектакля. Новейшие технологии для обработки фотографий позволяют добавить кадрам дополнительные эффекты и стилизацию.

*В-третьих*, исследование темы "театральный фоторепортаж как арт-проект" может расширить сферу знаний и информации в области фотографии и театра. Исследование нашей темы может быть полезным для составления методических рекомендаций и руководств для фотографов, которые заинтересованы в создании новых подходов в театральных фоторепортажах.

Таким образом, выявив особенности и влияние фоторепортажа на аудиторию и, рассмотрев фоторепортаж как произведение изобразительного искусства, относящегося к культурному наследию, мы можем с полной убедительностью утверждать большое влияние и значение фоторепортажа для современного общества. Актуальность фоторепортажа как синтеза искусств является очевидной, поскольку сочетает в себе современные тенденции визуальной культуры, развитие технологий, творческий потенциал и расширение области знаний в области фотографии и театра.

## Список источников

1. Указ Президента РФ от 25 января 2023 г. № 35 "О внесении изменений в Основы государственной культурной политики, утвержденные Указом Президента Российской Федерации от 24 декабря 2014 года №808
2. Всеобщая история искусства. Версия 1.0 [Электронный ресурс] : курс лекций / И. А. Пантелеева, М. М. Миркес, М. В. Тарасова и др. – Электрон. дан. (8 Мб). – Красноярск: ИПК СФУ, 2008. – (Всеобщая история искусства: УМКД № 28-2007 / рук. творч. коллектива В. И. Жуковский, В. И. Жуковский). с. 47-50
3. Литвина, Т.В. Телевизионное пространство как объект дизайна/ Т.В. Литвина. – М.: МГХПУ им. С.Г. Строганова, 2007. – 135 с., с. 33-34. [учеб. пособие для студентов вузов, обучающихся по спе-

циальности "052400 Дизайн"] / Т.В. Литвина; [под общ. ред. Н.В. Брызгова; Моск. гос. художеств.-пром. ун-т им. С.Г. Строганова, Каф. "Пром. дизайн"].

4. Лихачев Д. С. Поэтика древнерусской литературы / Д. С. Лихачев. - 2-е изд., доп. - Ленинград : Худож. лит. Ленингр. отд-ние, 1971. - 413 с. 300—301

**НАУЧНОЕ ИЗДАНИЕ**

# **НАУЧНЫЕ ИССЛЕДОВАНИЯ МОЛОДЫХ УЧЁНЫХ**

Сборник статей

Международной научно-практической конференции

г. Пенза, 27 апреля 2024 г.

Под общей редакцией

кандидата экономических наук Г.Ю. Гуляева

Подписано в печать 28.04.2024.

Формат 60×84 1/16. Усл. печ. л. 15,8

МЦНС «Наука и Просвещение»

440062, г. Пенза, Проспект Строителей д. 88, оф. 10

[www.naukaip.ru](http://www.naukaip.ru)



# Уважаемые коллеги!

Приглашаем Вас принять участие в Международных научно-практических конференциях!

Дата	Название конференции	Услуга	Шифр
5 июня	XVIII Международная научно-практическая конференция <b>АКТУАЛЬНЫЕ НАУЧНЫЕ ИССЛЕДОВАНИЯ</b>	120 руб. за 1 стр.	МК-2047
5 июня	XIV Международная научно-практическая конференция <b>ЭКОНОМИКА ПРЕДПРИЯТИЙ, РЕГИОНОВ, СТРАН: АКТУАЛЬНЫЕ ВОПРОСЫ И СОВРЕМЕННЫЕ АСПЕКТЫ</b>	120 руб. за 1 стр.	МК-2048
5 июня	VII Международная научно-практическая конференция <b>ОБРАЗОВАНИЕ, ВОСПИТАНИЕ И ПЕДАГОГИКА: ТРАДИЦИИ, ОПЫТ, ИННОВАЦИИ</b>	120 руб. за 1 стр.	МК-2049
5 июня	XVII Международная научно-практическая конференция <b>ЮРИСПРУДЕНЦИЯ, ГОСУДАРСТВО И ПРАВО: АКТУАЛЬНЫЕ ВОПРОСЫ И СОВРЕМЕННЫЕ АСПЕКТЫ</b>	120 руб. за 1 стр.	МК-2050
5 июня	IV Международная научно-практическая конференция <b>Трибуна молодых учёных</b>	120 руб. за 1 стр.	МК-2051
7 июня	VIII Международная научно-практическая конференция <b>НАУЧНЫЙ ФОРУМ</b>	120 руб. за 1 стр.	МК-2052
7 июня	VI Международная научно-практическая конференция <b>МОЛОДОЙ ИССЛЕДОВАТЕЛЬ 2024</b>	120 руб. за 1 стр.	МК-2053
10 июня	XIV Международная научно-практическая конференция <b>АКТУАЛЬНЫЕ ВОПРОСЫ СОВРЕМЕННОЙ НАУКИ</b>	120 руб. за 1 стр.	МК-2054
10 июня	XXXIX Международная научно-практическая конференция <b>СОВРЕМЕННЫЕ НАУЧНЫЕ ИССЛЕДОВАНИЯ: АКТУАЛЬНЫЕ ВОПРОСЫ, ДОСТИЖЕНИЯ И ИННОВАЦИИ</b>	120 руб. за 1 стр.	МК-2055
12 июня	XI Международная научно-практическая конференция <b>НАУЧНЫЕ ИССЛЕДОВАНИЯ 2024</b>	120 руб. за 1 стр.	МК-2056
12 июня	Международная научно-практическая конференция <b>ЛУЧШИЕ ИССЛЕДОВАТЕЛЬСКИЕ РАБОТЫ СТУДЕНТОВ</b>	120 руб. за 1 стр.	МК-2057
15 июня	XXXIX Международная научно-практическая конференция <b>АКТУАЛЬНЫЕ ВОПРОСЫ СОВРЕМЕННОЙ НАУКИ И ОБРАЗОВАНИЯ</b>	120 руб. за 1 стр.	МК-2058
15 июня	Международная научно-практическая конференция <b>НАУКА, ОБЩЕСТВО, ОБРАЗОВАНИЕ: АКТУАЛЬНЫЕ ВОПРОСЫ, ДОСТИЖЕНИЯ И ИННОВАЦИИ</b>	120 руб. за 1 стр.	МК-2059
15 июня	XXI Международная научно-практическая конференция <b>СТУДЕНЧЕСКИЕ НАУЧНЫЕ ИССЛЕДОВАНИЯ</b>	120 руб. за 1 стр.	МК-2060
15 июня	VII Международная научно-практическая конференция <b>ЭКОНОМИЧЕСКИЕ НАУКИ: АКТУАЛЬНЫЕ ВОПРОСЫ ТЕОРИИ И ПРАКТИКИ</b>	120 руб. за 1 стр.	МК-2061
15 июня	VII Международная научно-практическая конференция <b>ПЕДАГОГИЧЕСКИЕ НАУКИ: АКТУАЛЬНЫЕ ВОПРОСЫ ТЕОРИИ И ПРАКТИКИ</b>	120 руб. за 1 стр.	МК-2062
15 июня	VII Международная научно-практическая конференция <b>ЮРИДИЧЕСКИЕ НАУКИ: АКТУАЛЬНЫЕ ВОПРОСЫ ТЕОРИИ И ПРАКТИКИ</b>	120 руб. за 1 стр.	МК-2063
17 июня	Международная научно-практическая конференция <b>НАУКА СЕГОДНЯ: АКТУАЛЬНЫЕ ВОПРОСЫ ТЕОРИИ И ПРАКТИКИ</b>	120 руб. за 1 стр.	МК-2064
17 июня	XV Международная научно-практическая конференция <b>СОВРЕМЕННАЯ НАУКА И МОЛОДЫЕ УЧЁНЫЕ</b>	120 руб. за 1 стр.	МК-2065

[www.naukaip.ru](http://www.naukaip.ru)