

МЕЖДУНАРОДНЫЙ ЦЕНТР НАУЧНОГО СОТРУДНИЧЕСТВА
«НАУКА И ПРОСВЕЩЕНИЕ»



НАУКА МОЛОДЫХ — БУДУЩЕЕ РОССИИ

СБОРНИК СТАТЕЙ VI ВСЕРОССИЙСКОЙ НАУЧНО-ПРАКТИЧЕСКОЙ КОНФЕРЕНЦИИ,
СОСТОЯВШЕЙСЯ 30 НОЯБРЯ 2023 Г. В Г. ПЕНЗА

ПЕНЗА
МЦНС «НАУКА И ПРОСВЕЩЕНИЕ»
2023

УДК 001.1
ББК 60
НЗ4

Ответственный редактор:
Гуляев Герман Юрьевич, кандидат экономических наук

НЗ4

НАУКА МОЛОДЫХ — БУДУЩЕЕ РОССИИ: сборник статей VI Всероссийской научно-практической конференции. – Пенза: МЦНС «Наука и Просвещение». – 2023. – 300 с.

ISBN 978-5-00236-100-7

Настоящий сборник составлен по материалам VI Всероссийской научно-практической конференции **«НАУКА МОЛОДЫХ — БУДУЩЕЕ РОССИИ»**, состоявшейся 30 ноября 2023 г. в г. Пенза. В сборнике научных трудов рассматриваются современные проблемы науки и практики применения результатов научных исследований.

Сборник предназначен для научных работников, преподавателей, аспирантов, магистрантов, студентов с целью использования в научной работе и учебной деятельности.

Ответственность за аутентичность и точность цитат, имен, названий и иных сведений, а также за соблюдение законодательства об интеллектуальной собственности несут авторы публикуемых материалов.

Полные тексты статей в открытом доступе размещены в Научной электронной библиотеке **Elibrary.ru** в соответствии с Договором №1096-04/2016К от 26.04.2016 г.

УДК 001.1
ББК 60

© МЦНС «Наука и Просвещение» (ИП Гуляев Г.Ю.), 2023
© Коллектив авторов, 2023

ISBN 978-5-00236-100-7

Ответственный редактор:

Гуляев Герман Юрьевич – кандидат экономических наук

Состав редакционной коллегии и организационного комитета:

Агаркова Любовь Васильевна – доктор экономических наук, профессор
Ананченко Игорь Викторович – кандидат технических наук, доцент
Антипов Александр Геннадьевич – доктор филологических наук, профессор
Бабанова Юлия Владимировна – доктор экономических наук, доцент
Багамаев Багам Манапович – доктор ветеринарных наук, профессор
Баженова Ольга Прокопьевна – доктор биологических наук, профессор
Боярский Леонид Александрович – доктор физико-математических наук
Бузни Артемий Николаевич – доктор экономических наук, профессор
Буров Александр Эдуардович – доктор педагогических наук, доцент
Васильев Сергей Иванович – кандидат технических наук, профессор
Власова Анна Владимировна – доктор исторических наук, доцент
Гетманская Елена Валентиновна – доктор педагогических наук, профессор
Грицай Людмила Александровна – кандидат педагогических наук, доцент
Давлетшин Рашит Ахметович – доктор медицинских наук, профессор
Иванова Ирина Викторовна – кандидат психологических наук
Иглин Алексей Владимирович – кандидат юридических наук, доцент
Ильин Сергей Юрьевич – кандидат экономических наук, доцент
Искандарова Гульнара Рифовна – доктор филологических наук, доцент
Казданиян Сусанна Шалвовна – кандидат психологических наук, доцент
Качалова Людмила Павловна – доктор педагогических наук, профессор
Кожалиева Чинара Бакаевна – кандидат психологических наук

Колесников Геннадий Николаевич – доктор технических наук, профессор
Корнев Вячеслав Вячеславович – доктор философских наук, профессор
Кремнева Татьяна Леонидовна – доктор педагогических наук, профессор
Крылова Мария Николаевна – кандидат филологических наук, профессор
Кунц Елена Владимировна – доктор юридических наук, профессор
Курленя Михаил Владимирович – доктор технических наук, профессор
Малкоч Виталий Анатольевич – доктор искусствоведческих наук
Малова Ирина Викторовна – кандидат экономических наук, доцент
Месеняшина Людмила Александровна – доктор педагогических наук, профессор
Некрасов Станислав Николаевич – доктор философских наук, профессор
Непомнящий Олег Владимирович – кандидат технических наук, доцент
Орбец Владимир Александрович – доктор ветеринарных наук, профессор
Попова Ирина Витальевна – доктор экономических наук, доцент
Пырков Вячеслав Евгеньевич – кандидат педагогических наук, доцент
Рукавишников Виктор Степанович – доктор медицинских наук, профессор
Семенова Лидия Эдуардовна – доктор психологических наук, доцент
Удут Владимир Васильевич – доктор медицинских наук, профессор
Фионова Людмила Римовна – доктор технических наук, профессор
Чистов Владимир Владимирович – кандидат психологических наук, доцент
Швец Ирина Михайловна – доктор педагогических наук, профессор
Юрова Ксения Игоревна – кандидат исторических наук

СОДЕРЖАНИЕ

ФИЗИКО-МАТЕМАТИЧЕСКИЕ НАУКИ	10
ТВОРЧЕСКАЯ ЛАБОРАТОРИЯ УЧИТЕЛЕЙ МАТЕМАТИКИ МБОУ «СОЛОВЬЕВСКАЯ СОШ ИМЕНИ П.М. ВАСИЛЬЕВА»= ТИМОФЕЕВА РОЗА АЛЕКСАНДРОВНА, ТИМОФЕЕВ ТИМОФЕЙ ТИМОФЕЕВИЧ	11
ФОРМУЛА МАКЛОРЕНА (А, В)–ХАРАКТЕРИСТИЧЕСКОГО МНОГОЧЛЕНА УСКОВ ВЛАДИМИР ИГОРЕВИЧ	18
ХИМИЧЕСКИЕ НАУКИ	22
БУТЕН-1 И БУТАДИЕН-1,3 КАК СЫРЬЕ ДЛЯ ПОЛУЧЕНИЯ 2-БУТЕН-1,4-ДИОЛА ПЯТНИЦЫНА Е.В., ШАЛАШОВА О.Ю.....	23
БИОЛОГИЧЕСКИЕ НАУКИ	26
ФОРМИРОВАНИЕ ВНЕКЛЕТОЧНЫХ ЛОВУШЕК МОНОНУКЛЕАРНЫМИ КЛЕТКАМИ КРЫС В ОТВЕТ НА УЛЬТРАФИОЛЕТОВОЕ ИЗЛУЧЕНИЕ И НИЗКУЮ ТЕМПЕРАТУРУ АСМАНКИНА ВАСИЛИНА СЕРГЕЕВНА, ФИАЙОС ВАРРИОНУЭВО КАРЕН МИШЕЛЬ, ИВАНОВА ИРИНА ПАВЛОВНА	27
ИЗУЧЕНИЕ ПАРАМЕТРОВ ЗАСУХОУСТОЙЧИВОСТИ ФОРМ ПОДВОЕВ ДЛЯ КОСТОЧКОВЫХ КУЛЬТУР ЩЕГЛОВ СЕРГЕЙ НИКОЛАЕВИЧ, ГАЛАГАН АМАЛИЯ РОМАНОВНА, ЩЕГЛОВ ИЛЬЯ СЕРГЕЕВИЧ, КУЗНЕЦОВА АННА ПАВЛОВНА	32
ТЕХНИЧЕСКИЕ НАУКИ	36
ЭНЕРГОМЕНЕДЖМЕНТ КАК ИНСТРУМЕНТ ПОВЫШЕНИЯ ЭНЕРГОЭФФЕКТИВНОСТИ ТЫСКИНЕЕВА ИРИНА ЕВГЕНЬЕВНА, ПЕРЕЛЫГИНА ЮЛИЯ ВЛАДИМИРОВНА	37
РАСЧЕТ СТРУКТУРНОЙ НАДЕЖНОСТИ СИСТЕМЫ ТОРМОЖЕНИЯ КОЛЕС ВОЗДУШНОГО СУДНА БУДУХА МОХАМЕД ЭЛЬ МАХДИ, НИКОЛАЕВ ДМИТРИЙ ИГОРЕВИЧ	41
ВОЛНОВОЙ ТВЕРДОТЕЛЬНЫЙ ГИРОСКОП В РЕЖИМЕ ДАТЧИКА УГЛОВОЙ СКОРОСТИ ДУЛУБ ЯН ВИТАЛЬЕВИЧ, КАЛИКАНОВ АЛЕКСЕЙ ВЛАДИМИРОВИЧ	47
АНАЛИЗ ЧРЕЗВЫЧАЙНЫХ ПРОИСШЕСТВИЙ И ПОЖАРОВ НА ВАГОНОРЕМОНТНЫХ ПРЕДПРИЯТИЯХ КЕМЕРОВСКОЙ ОБЛАСТИ ФИНАШИН РОМАН АЛЕКСЕЕВИЧ	53
СИСТЕМА ПОТРЕБЕЛЕНИЯ И РЕКУПЕРАЦИИ АВИАЦИОННЫХ ТРАНСПОРТНЫХ СИСТЕМ ФАДЕЕВ АЛЕКСАНДР АЛЕКСАНДРОВИЧ, ПРИЧИНА АЛЕКСЕЙ СЕРГЕЕВИЧ	56
ЭФФЕКТИВНОСТЬ ПРИМЕНЕНИЯ ЭНЕРГОСБЕРЕГАЮЩИХ ТЕХНОЛОГИЙ ПРИ ГОЛОЛЕДООБЛЕДЕНЕНИИ ЛИНИЙ ЭЛЕКТРОПЕРЕДАЧ МОЛИКОВ ПАВЕЛ АНДРЕЕВИЧ	59

ОХРАНА ТРУДА В УЧЕБНЫХ ОБРАЗОВАТЕЛЬНЫХ УЧРЕЖДЕНИЯХ КАЗАНЦЕВА ДИАНА МИХАЙЛОВНА, КНЯЗЕВА ВАЛЕРИЯ ОЛЕГОВНА	62
ОЦЕНКА ВЛИЯНИЯ АВТОМОБИЛЬНО-ДОРОЖНОГО КОМПЛЕКСА НА СОСТОЯНИЕ ОКРУЖАЮЩЕЙ СРЕДЫ СИНЯВСКАЯ ВЕРА ВЛАДИМИРОВНА	65
ТЕХНИКО-КОНСТРУКЦИОННЫЕ ЭТАПЫ РАЗРАБОТКИ ШАТУНА ДЛЯ ПРЕССОВЫХ МАШИН ГУДИМОВА ЛЮДМИЛА НИКОЛАЕВНА, ПАПАЙ ВИКТОР АЛЕКСАНДРОВИЧ, ТИТОВ ИЛЬЯ ВЛАДИМИРОВИЧ	68
ИСТОРИЧЕСКИЕ НАУКИ	75
ШКОЛЬНЫЕ МУЗЕИ РОССИИ И ПАТРИОТИЧЕСКОЕ ВОСПИТАНИЕ ШАЙДУРОВА ЕКАТЕРИНА СЕРГЕЕВНА	76
ПИРАТСТВО В ОБЩЕСТВЕННОЙ МЫСЛИ АНГЛИИ ВО ВТОРОЙ ПОЛОВИНЕ XVII – ПЕРВОЙ ЧЕТВЕРТИ XVIII ВВ. ПОРВАТКИНА ЮЛИЯ МАТВЕЕВНА	79
РУССКО-ЯПОНСКАЯ ВОЙНА 1904-1905 ГГ. И ЕЁ ИТОГИ ЯГУДИНА ОКСАНА ВАЛЕНТИНОВНА, ДУДНИКОВ ИЛЬЯ ПАВЛОВИЧ	84
РОЛЬ ИСТОРИЧЕСКОГО НАРРАТИВА В ПРЕПОДАВАНИИ ОТЕЧЕСТВЕННОЙ ИСТОРИИ АБАКУМОВА ЕКАТЕРИНА АЛЕКСАНДРОВНА	90
ОРГАНЫ САМОУПРАВЛЕНИЯ КРЕСТЬЯНСКОГО ОБЩЕСТВА ПОСЛЕ ОТМЕНЫ КРЕПОСТНОГО ПРАВА В РОССИИ ДРОЗДОВСКИЙ Е.А.	93
ЭКОНОМИЧЕСКИЕ НАУКИ	96
ЦИФРОВАЯ ТРАНСФОРМАЦИЯ ТРАНСПОРТНОЙ ЛОГИСТИКИ В СОВРЕМЕННЫХ УСЛОВИЯХ БОЛЬШАКОВА АНАСТАСИЯ ИГОРЕВНА, ДОМНИНА ОЛЬГА ЛЕОНИДОВНА	97
ВЛИЯНИЕ ЦИФРОВИЗАЦИИ НА ЭКОНОМИКУ КАРАПЕТЯН ДАВИД АЙКОВИЧ	100
ПРОБЛЕМЫ ОБЕСПЕЧЕНИЯ ЭКОНОМИЧЕСКОЙ БЕЗОПАСНОСТИ КОММЕРЧЕСКОГО БАНКА СЫРИЦО КСЕНИЯ АЛЕКСЕЕВНА	103
ФИНАНСОВАЯ УСТОЙЧИВОСТЬ В УСЛОВИЯХ ГЛОБАЛЬНЫХ КРИЗИСОВ АПРЕЛЕВА ДИАНА ДМИТРИЕВНА	106
ОСОБЕННОСТИ УЧЕТА ОСНОВНЫХ СРЕДСТВ В АПК С ИСПОЛЬЗОВАНИЕМ СРЕДСТВ АВТОМАТИЗАЦИИ РАБОТЫ БУХГАЛТЕРСКОЙ СЛУЖБЫ РЫБИНА АНАСТАСИЯ РОМАНОВНА, СИМАКОВ АЛЕКСЕЙ СЕРГЕЕВИЧ	109
ПРОБЛЕМЫ РАЗВИТИЯ МАЛОГО И СРЕДНЕГО ПРЕДПРИНИМАТЕЛЬСТВА В РОССИИ МУРТАЗИНА АГАТА ИЛЬГИЗОВНА	113

ОБЕСПЕЧЕНИЕ ЭКОНОМИЧЕСКОЙ БЕЗОПАСНОСТИ В СТРАХОВЫХ ОРГАНИЗАЦИЯХ ШВЕЦ СОФИЯ АЛЕКСАНДРОВНА	117
АКТУАЛЬНЫЕ ПРОБЛЕМЫ КАДРОВОГО МЕНЕДЖМЕНТА ОРГАНИЗАЦИИ ПОРТОВОЙ ОТРАСЛИ РФ СКОПИЧ ДАРЬЯ ЛЕОНИДОВНА, МАРЧУК АЛЁНА ЛЕОНИДОВНА.....	120
ОСОБЕННОСТИ НЕМАТЕРИАЛЬНОГО ИНВЕСТИЦИЯ В ПЕРСОНАЛ КАК ТЕХНОЛОГИЯ УПРАВЛЕНИЯ НОВИКОВ ВЛАДИМИР СЕРГЕЕВИЧ, ЛАХНО ВИОЛЕТТА ВЛАДИМИРОВНА.....	124
НАПРАВЛЕНИЯ РАЗВИТИЯ КЛАССИФИКАЦИИ И КОДИРОВАНИЯ ТОВАРОВ ВО ВНЕШНЕТОРГОВОЙ ДЕЯТЕЛЬНОСТИ САМОЙЛОВ ВЛАДИСЛАВ ОЛЕГОВИЧ	128
ЗНАЧЕНИЕ БРЕНДИНГА ДЛЯ ПРОДВИЖЕНИЯ ПАРКОВЫХ ОРГАНИЗАЦИЙ (НА ПРИМЕРЕ МУЗЕЯ- ЗАПОВЕДНИКА «КУЗЬМИНКИ-ЛЮБЛИНО») ПАНЧЕНКО МАРИЯ ДМИТРИЕВНА	131
ВЛИЯНИЕ ОБЪЕДИНЕНИЯ АРХАНГЕЛЬСКОЙ ОБЛАСТИ С НЕНЕЦКИМ АВТОНОМНЫМ ОКРУГОМ НА ЭКОНОМИЧЕСКУЮ БЕЗОПАСНОСТЬ ГАЙВОРОН ЕКАТЕРИНА ЮРЬЕВНА	135
ФИЛОСОФСКИЕ НАУКИ	139
НАУКА МОЛОДЫХ- БУДУЩЕЕ РОССИИ. ПСИХОЛОГИЯ И ФИЛОСОФИЯ ЕДЕЛЕВА ДАРЬЯ РУСЛАНОВНА	140
«АНАТОМИЯ ЧЕЛОВЕКА — КЛЮЧ К АНАТОМИИ ОБЕЗЬЯНЫ»: ЗАЧЕМ И КАК ИЗУЧАТЬ ВЫСШИЕ ИСТОРИЧЕСКИЕ ФОРМЫ НЕКРАСОВ СТАНИСЛАВ НИКОЛАЕВИЧ	143
УНИЧТОЖЕНИЕ STATUS QUO МИРНЫМ ИЛИ НАСИЛЬСТВЕННЫМ ПУТЕМ НЕКРАСОВ СТАНИСЛАВ НИКОЛАЕВИЧ	147
ПОЛЬСКИЙ ПАТРИОТИЗМ И ПОЛЬСКИЙ НАЦИОНАЛИЗМ В СВЕТЕ МАРКСИЗМА И РЕВОЛЮЦИОННОГО АНАРХИЗМА НЕКРАСОВ СТАНИСЛАВ НИКОЛАЕВИЧ	151
СТРЕМЛЕНИЕ ПОВЕРНУТЬ НАЗАД КОЛЕСО ИСТОРИИ: АКТУАЛЬНОСТЬ «МАНИФЕСТА КОММУНИСТИЧЕСКОЙ ПАРТИИ» НЕКРАСОВ СТАНИСЛАВ НИКОЛАЕВИЧ	155
ФИЛОЛОГИЧЕСКИЕ НАУКИ	160
ОТРАЖЕНИЕ В ЛИТЕРАТУРЕ ИДЕОЛОГИЧЕСКОГО АСПЕКТА АНТИУТОПИЧЕСКИХ МИРОВ ПЛАТОНОВ ФЕДОР ЕВГЕНЬЕВИЧ	161

ЮРИДИЧЕСКИЕ НАУКИ	166
ПРОБЛЕМЫ ПРИМЕНЕНИЯ ИНСТИТУТА НАСЛЕДСТВЕННОГО ДОГОВОРА ПЕТРОВА ВАЛЕРИЯ ЮРЬЕВНА.....	167
К ВОПРОСУ ОБ ОБЪЕКТИВНОЙ СТОРОНЕ СОСТАВА ПРЕСТУПЛЕНИЯ, ПРЕДУСМОТРЕННОГО СТ. 272 УК РФ «НЕПРАВОМЕРНЫЙ ДОСТУП К КОМПЬЮТЕРНОЙ ИНФОРМАЦИИ» СОФРОНОВ АЛЕКСЕЙ БОРИСОВИЧ	170
ПОНЯТИЕ «ИНТЕРЕС» В ГРАЖДАНСКОМ ПРАВЕ НАУМОВА АННА АЛЕКСАНДРОВНА	173
ПРАВОВОЙ СТАТУС, ПРЕДОСТАВЛЯЕМЫЙ НЕСОВЕРШЕННОЛЕТНЕМУ ПОДОЗРЕВАЕМОМУ В ХОДЕ ПРЕДВАРИТЕЛЬНОГО РАССЛЕДОВАНИЯ В РОССИЙСКОЙ ФЕДЕРАЦИИ ЛУКЪЯНЧИКОВА СВЕТЛАНА АНАТОЛЬЕВНА.....	176
ДОГОВОР АРЕНДЫ ТРАНСПОРТНЫХ СРЕДСТВ: ОБЩАЯ ХАРАКТЕРИСТИКА ГАВРИЛОВА АНАСТАСИЯ ВЛАДИМИРОВНА.....	179
ПРОТИВОДЕЙСТВИЕ НАРУШЕНИЯМ АВТОРСКИХ ПРАВ НА ЦИФРОВЫЕ ПРОИЗВЕДЕНИЯ, РАЗМЕЩЕННЫЕ В СЕТИ ИНТЕРНЕТ МИТРОФАНОВА ЮЛИЯ ГЕОРГИЕВНА	182
ОГРАНИЧЕНИЕ СВОБОДЫ ДОГОВОРА В ЦЕЛЯХ ЗАЩИТЫ ПРАВ ПОТРЕБИТЕЛЕЙ МИТРОФАНОВА ЮЛИЯ ГЕОРГИЕВНА	188
РЕГИОНАЛЬНЫЕ ТОРГОВЫЕ СОГЛАШЕНИЯ РФ С ДРУГИМИ СТРАНАМИ: ПРАВОВОЙ АСПЕКТ СОТРУДНИЧЕСТВА МИТРОФАНОВА ЮЛИЯ ГЕОРГИЕВНА	193
АДМИНИСТРАТИВНОЕ ПРАВО КАК ОТРАСЛЬ РОССИЙСКОГО ПРАВА АХТЯМОВ Л.Р.	196
ЗАЩИТА ПРАВ КЛИЕНТОВ БАНКОВ ПРИ РАСЧЕТАХ С ИСПОЛЬЗОВАНИЕМ ПЛАТЕЖНЫХ КАРТ ШАДРИНА КСЕНИЯ АНДРЕЕВНА	199
ПРОКУРОРСКИЙ НАДЗОР ЗА ИСПОЛНЕНИЕМ ЗАКОНОДАТЕЛЬСТВА ПРИ РЕАЛИЗАЦИИ НАЦИОНАЛЬНЫХ ПРОЕКТОВ ГУНИНА КСЕНИЯ ВЯЧЕСЛАВОВНА, ФАДЕЕВА АННА АЛЕКСЕЕВНА.....	203
К ВОПРОСУ О ПРОБЛЕМЕ ВЛИЯНИЯ ИНФЛЯЦИИ НА ЭКОНОМИКУ РОССИЙСКОЙ ФЕДЕРАЦИИ: ФИНАНСОВО-ПРАВОВОЙ АСПЕКТ БАРУТКИНА ВИКТОРИЯ ВЯЧЕСЛАВОВНА, КОЛЕСНИКОВА ЕКАТЕРИНА ВЛАДИМИРОВНА	207
ОСОБЕННОСТИ ОРГАНИЗАЦИИ ПОИСКА ИНФОРМАЦИИ В СПРАВОЧНЫХ ПРАВОВЫХ СИСТЕМАХ СУЛЕЙМАНОВА ЛЮТФИЯ РИНАТОВНА	211
НЕНАСИЛЬСТВЕННЫЕ ПОЛОВЫЕ ПРЕСТУПЛЕНИЯ, СОВЕРШЕННЫЕ ЛИЦАМИ, НА КОТОРЫХ ВОЗЛОЖЕНА ОБЯЗАННОСТЬ ПО ВОСПИТАНИЮ НЕСОВЕРШЕННОЛЕТНИХ КАРПОВА ДИАНА ДМИТРИЕВНА.....	214

ПЕДАГОГИЧЕСКИЕ НАУКИ	217
ОТЛИЧИТЕЛЬНЫЕ ЧЕРТЫ МОЛОДЫХ СПЕЦИАЛИСТОВ И ОСНОВНЫЕ ЭТАПЫ ИХ ПРОФЕССИОНАЛЬНОЙ АДАПТАЦИИ В ОБРАЗОВАТЕЛЬНОЙ ОРГАНИЗАЦИИ ЧЕРНОВА АЙСЫЛУ ФИРДАВИСОВНА	218
ДИАГНОСТИКА СФОРМИРОВАННОСТИ АТТРИБУТИВНОЙ ЛЕКСИКИ У ДЕТЕЙ СТАРШЕГО ДОШКОЛЬНОГО ВОЗРАСТА С ОБЩИМ НЕДОРАЗВИТИЕМ РЕЧИ ТАНАКОВА ЮЛИЯ СЕРГЕЕВНА	221
ТРУДНОСТИ ПРИ ОБУЧЕНИИ ПРОГРАММИРОВАНИЮ ДЕТЕЙ 7-11 ЛЕТ В ДОПОЛНИТЕЛЬНОМ ОБРАЗОВАНИИ МАТВЕЕВА АННА АЛЕКСАНДРОВНА	225
ОРГАНИЗАЦИИ РЕФЛЕКСИИ НА УРОКАХ В ШКОЛЕ КАРПОВА ТАТЬЯНА АЛЕКСАНДРОВНА	228
ДЕТИ С ОГРАНИЧЕННЫМИ ВОЗМОЖНОСТЯМИ ЗДОРОВЬЯ. МОДЕЛЬ ФОРМИРОВАНИЯ КВАЗИТЕМПОРАЛЬНЫХ ПРЕДСТАВЛЕНИЙ ГЕРАСИМОВА ТАИСИЯ СЕРГЕЕВНА	231
ПЕДАГОГИЧЕСКИЕ ТЕХНОЛОГИИ В ФОРМИРОВАНИИ ФИНАНСОВОЙ ГРАМОТНОСТИ МИШУТКИНА МИЛАДА ЮРЬЕВНА, ТЮНИН АЛЕКСАНДР ИВАНОВИЧ	234
ИСПОЛЬЗОВАНИЕ СОВРЕМЕННЫХ ТЕХНОЛОГИЙ В ФИЗИЧЕСКОЙ ПОДГОТОВКЕ СТУДЕНТОВ ЛЕГОСТИНА АНГЕЛИНА АНДРЕЕВНА	237
STEAM-КОМПЕТЕНТНОСТЬ КАК КАЧЕСТВО СОВРЕМЕННОГО ПЕДАГОГА ДЕВЯТЁРОВА ВАРВАРА АНДРЕЕВНА	240
МЕДИЦИНСКИЕ НАУКИ	243
НАРУШЕНИЕ МИКРОЦИРКУЛЯЦИИ СЕТЧАТКИ ПРИ АРТЕРИАЛЬНОЙ ГИПЕРТЕНЗИИ ДРОЖДЕВА ЕВГЕНИЯ ЕВГЕНЬЕВНА	244
РОЛЬ ФИЗИЧЕСКОЙ АКТИВНОСТИ В ПРОФИЛАКТИКЕ СЕРДЕЧНО-СОСУДИСТЫХ ЗАБОЛЕВАНИЙ НОМОКОНОВА ТАТЬЯНА ДМИТРИЕВНА	249
ОСТРЫЙ ГЛОМЕРУЛОНЕФРИТ: ЭТИОЛОГИЯ, КЛИНИКА И ДИАГНОСТИКА ЙЫЛКЫБАЕВ ОВЕЗМЫРАТ, БАЗАРОВА АБАДАН, САИДА ВЕРДИЕВА, ИСМАИЛОВ ФУАД	252
ВЕТЕРИНАРНЫЕ НАУКИ	255
МОРФОЛОГИЯ И СИНТОПИЯ ЛИМФОИДНОЙ ТКАНИ СТЕНКИ ТОНКОЙ КИШКИ У ВОЛКА И ВОЛЧИЦЫ НЕЗНАЙКО АЛЕКСАНДРА СЕРГЕЕВНА	256
СТРОЕНИЕ И ОСОБЕННОСТИ ЛИМФОИДНОЙ ТКАНИ ТОЛСТОЙ КИШКИ У СЕРЕБРИСТО-ЧЕРНЫХ ЛИСИЦ НОСКОВА ЛЮБОВЬ ИГОРЕВНА	260

ПСИХОЛОГИЧЕСКИЕ НАУКИ	265
ПСИХОЛОГИЧЕСКИЙ АНАЛИЗ ВОСПИТАТЕЛЬНОГО ПОТЕНЦИАЛА ПОПУЛЯРНЫХ АНИМАЦИОННЫХ ПРОИЗВЕДЕНИЙ ХАРИТОНОВА АНАСТАСИЯ АЛЕКСАНДРОВНА.....	266
ЭЛЕКТРОННЫЙ ОБРАЗОВАТЕЛЬНЫЙ КУРС, КАК МЕТОД ПОВЫШЕНИЯ БЕЗОПАСНОСТИ ОБРАЗОВАТЕЛЬНОЙ СРЕДЫ БОГДАНОВ ЕГОР ВИТАЛЬЕВИЧ.....	270
СПОРТ И УВЕРЕННОСТЬ В СЕБЕ: ВЛИЯНИЕ ФИЗИЧЕСКОЙ АКТИВНОСТИ НА САМООЦЕНКУ И САМОУВАЖЕНИЕ ГОНЧАРОВА АННА АЛЕКСАНДРОВНА.....	273
СОЦИОЛОГИЧЕСКИЕ НАУКИ	276
ВЗАИМОДЕЙСТВИЕ ОРГАНОВ ГОСУДАРСТВЕННОЙ ВЛАСТИ С НЕФОРМАЛЬНЫМИ ОБЪЕДИНЕНИЯМИ, СУБКУЛЬТУРАМИ И КОНТРАКУЛЬТУРАМИ ПОКАЦКИЙ Б.А.	277
ВРЕМЕННЫЕ ПОКАЗАТЕЛИ ОЦЕНКИ КАЧЕСТВА ПРЕДОСТАВЛЕНИЯ ГОСУДАРСТВЕННЫХ (МУНИЦИПАЛЬНЫХ) УСЛУГ ЗАДВАЕВА ЛЮБОВЬ НИКОЛАЕВНА	280
КЛЮЧ К ПОБЕДЕ: ЗАБЫТЫЙ ПОДВИГ... ПОМНЯТ ЛИ СЕГОДНЯ? КОЧЕРГИН ВЛАДИМИР БОРИСОВИЧ, ФЕДОРОВ ДАНИИЛ ВИТАЛЬЕВИЧ	284
ПОЛИТИЧЕСКИЕ НАУКИ	287
СРАВНИТЕЛЬНЫЙ АНАЛИЗ КОНЦЕПЦИИ РАЦИОНАЛЬНОЙ БЮРОКРАТИИ И НОВОГО ГОСУДАРСТВЕННОГО УПРАВЛЕНИЯ ВАСИЛЬЕВА ЕЛЕНА ИГОРЕВНА, ОРФОНИДИЙ АНАСТАСИЯ ВАСИЛЬЕВНА	288
КУЛЬТУРОЛОГИЯ	291
COMPARATIVE ANALYSIS OF CONCEPTUAL, CULTURAL AND LINGUISTIC PICTURES OF THE WORLD ЕГОРОВА ЕЛЕНА ЮРЬЕВНА	292
НАУКИ О ЗЕМЛЕ	295
ОЦЕНКА ЭКОЛОГИЧЕСКОГО СОСТОЯНИЯ ВОДНЫХ ОБЪЕКТОВ ЮЖНО-ПРИМОРСКОГО ПАРКА ЕПИФАНОВ АНДРЕЙ ВАЛЕРЬЕВИЧ, ЕПИФАНОВА МАРИНА АНАТОЛЬЕВНА.....	296

ФИЗИКО-МАТЕМАТИЧЕСКИЕ НАУКИ

УДК 51-8

ТВОРЧЕСКАЯ ЛАБОРАТОРИЯ УЧИТЕЛЕЙ МАТЕМАТИКИ МБОУ «СОЛОВЬЕВСКАЯ СОШ ИМЕНИ П.М. ВАСИЛЬЕВА»

ТИМОФЕЕВА РОЗА АЛЕКСАНДРОВНА,
ТИМОФЕЕВ ТИМОФЕЙ ТИМОФЕЕВИЧ

учителя математики
МБОУ «Соловьевская СОШ имени П.М. Васильева»,
Чурапчинский район, Республика Саха (Якутия)

Аннотация: проект посвящен педагогической проблеме творчества. В проекте рассмотрены различные способы, с помощью которых можно сделать такие сложные предметы, как математика, более интересными.

Ключевые слова: образование, математика, методика обучения, творчество в обучении, креативность.

CREATIVE LABORATORY OF MATHEMATICS TEACHERS MBOU "SOLOVYEVSKAYA SECONDARY SCHOOL NAMED AFTER P.M. VASILIEV"

Timofeeva Rosa Alexandrovna,
Timofeev Timofey Timofeyevich

Abstract: The project is dedicated to the pedagogical problem of creativity. The project examines various ways in which you can make such complex subjects as mathematics more interesting.

Key words: education, mathematics, teaching methods, creativity in teaching, creativity.

Педагогические задачи многофункциональны, но основное содержание педагогической деятельности – ученик. Поэтому главным критерием деятельности учителя является представление о конечном результате: хотим ли мы дать ученику определенный набор знаний по предмету или сформировать потребность к познанию, к творческой деятельности.

Актуальность темы, диктуется тем, что одна из основных задач школы – дать ученикам возможность полностью реализовать свои способности, самостоятельность и творческий потенциал.

Новизна работы: творческие задания на уроках математики повышают интерес к предмету и мотивацию к учению.

Целевая аудитория: учителя математики.

Цель работы: создание творческой лаборатории для повышения мотивации при обучении математике.

Задачи:

1. Изучить роль творческой деятельности при обучении в школе.
2. Выявить влияние внедрения творческой деятельности на повышение уровня мотивации на уроках математики.
3. Создать банк технологических карт для учащихся, для выполнения практических, творческих работ, проектов на уроках математики, алгебры и геометрии.

4. Сделать анализ и вывод результатов работы по данной методике.

Объект исследования: уроки математики.

Предмет исследования: творческий подход на уроках математики.

Гипотеза: если использовать творческий деятельный подход, то учащиеся обучаются не только готовым знаниям, но и стимулированию самостоятельного открытия учащимися математических знаний, способам рассуждений, применяемых в математике, создание своего нового математического продукта.

По завершению работы ожидаются следующие **результаты:**

- сформированность у обучающихся устойчивой мотивации к деятельности;
- повышение качественного показателя обучения и эффективности урока
- рост числа обучающихся, занимающихся исследовательской деятельностью;
- совершенствование собственной профессиональной деятельности.

Творческая деятельность при обучении в школе

Слово «творчество» происходит от слова «творить», и в общеизвестном смысле это означает искать, изобретать и создавать нечто такое, что не встречалось в прошлом опыте индивидуальном или общественном. Философская энциклопедия определяет творчество как деятельность, порождающую «нечто новое, никогда ранее не бывшее» (социальный аспект творчества). Можно определить значение этого слова и по-другому, подчеркнув, что творчество является человеческой деятельностью (психологический аспект). Процесс творчества связан с особым видом мыслительной деятельности. А.А. Бодалев, считает, что творчество возникает уже в ходе познания учителем учащихся, когда они взаимодействуют друг с другом, а вот, по мнению, А.В. Назаретовой, творчество нужно при организации непосредственного воздействия на ребенка, регуляции его поведения, реализации различных форм взаимодействия и т. д. С точки зрения Л.Д. Столяренко, творчество в общении необходимо при управлении собственным поведением [1, с. 2].

Творческое мышление – один из видов мышления, характерный созданием субъективно нового продукта и новообразованиями в ходе самой познавательной деятельности по его созданию. Способность человека к творческому мышлению называют креативностью.

Креативность связана с особенностями мышления и определяется такими их качествами, как:

- 1) беглость – способность генерировать максимальное количество идей;
- 2) гибкость – способность к созданию широкого многообразия разноплановых идей;
- 3) оригинальность – способность генерировать нестандартные идеи;
- 4) точность – способность придавать завершённый вид продуктам мышления [3, с. 1]

Что такое творческая познавательная деятельность учащихся? Это самостоятельное исследование, создание или конструирование какого-либо нового продукта.

Основными критериями творчества в познавательной деятельности ученика являются:

- 1) самостоятельность (полная или частичная);
- 2) поиск и перебор возможных вариантов достижения к цели;
- 3) создание в процессе движения к цели нового продукта.

Степень полноты самостоятельности, поиска и создания продукта определяет уровни творчества - низкий, средний и высокий. Необходимо:

- стимулировать мотивацию учеников к творчеству,
- создавать условия для запуска процесса интуитивного, разнонаправленного мышления,
- создавать условия для переживания и осознания интеллектуального удовольствия, сопровождающего процесс создания нового – творческий процесс, в каких бы видах он не происходил [3, с. 2].

Поэтому, одним из важнейших факторов творческого развития детей является создание условий. Дать ученикам возможность увидеть любую ситуацию с разных точек зрения, находить альтернативные подходы к решению проблем.

Влияние творческой деятельности на повышение уровня мотивации на уроках математики.

«...всякий раз, подбирая методы или формы обучения, спросите себя: что именно, какой образовательный продукт будет создан учениками на занятии? Этот продукт должен относиться к изучаемой теме, быть актуален и посилен ученикам, соотнесен с их индивидуальными возможностями и интересами. ...результатом применения продуктивных методов, всегда является создаваемая учащимися субъективно или объективно новая образовательная продукция: идея, гипотеза, закономерность, знаковое или текстовое произведение, картина, поделка, план своих учебных занятий, рефлексивный анализ и тому подобное» А.В. Хуторский, доктор педагогических наук [4, с. 6].

Мы развиваем практические навыки для того, чтобы активизировать познавательную деятельность обучающихся, также повышению интереса к занятиям. От внешней мотивации появляется интерес к предмету математика.

Организационные формы творческой деятельности.

1. Измерительные работы на местности.
2. Научно исследовательская работа учащихся (написание докладов, рефератов, презентаций и так далее).
3. Организация творческих проектных работ с родителями и учениками.
4. Составление математических задач с историческим и краеведческим содержанием малой родины. Составление геометрических задач для развития начертательных способностей учащихся.
5. Создание мульт – задач, на основе придуманных краеведческих математических задач.

Примеры разработок технологических карт для учащихся, для выполнения практических, творческих работ, проектов на уроках математики, алгебры и геометрии.

*Технологическая карта для выполнения творческой работы по теме «Окружность»
Создание рисунка.*

Цель работы: создать рисунок, используя геометрические фигуры окружности. Овладение графической грамотностью письма учащихся - одна из основных задач по курсу геометрии.

Ход работы:

1. Выбор темы.
2. Выполнение работы в цвете.
3. Защита работы.



Рис. 1. Работы учащихся 5 класса

Итог работы:

- какое новое открытие вы сделали?
- где испытали затруднения?
- какие качества помогли вам достичь результата? (Рис. 1)

*Технологическая карта
для выполнения творческой работы по теме
«Изготовление геометрических моделей»*

Цель работы: изготовление моделей геометрических фигур с помощью разверток.

Задачи проекта:

- изучить понятие развертки многогранника;
- продумать, из каких материалов сделать модели;
- обдумать декорации фотозоны на тему: «Встреча Нового года»
- нарисуйте развертки многогранников и подумайте, где сделать припуски для склеивания, склеить черновую модель многогранников;
- изобразить на плотной бумаге развертки геометрических фигур с припусками для склеивания, склеить модели;
- украсить модель.

Вывод работы:

1. Согласно задачам, составьте результат проекта;
2. Укажите список ссылок, использованных при выполнении работы.
3. Укажите список материалов, использованных при выполнении моделей.
4. Школьная выставка работ (сделать фотозону) (Рис. 2)



Рис. 2. Новогодняя фотозона

*Технологическая карта для выполнения задания
по составлению математических задач с краеведческим содержанием малой родины.*

Цель: составить текстовые задачи, которые содержат исторические факты родного края, включающие решение реальных социальных проблем наследия, обучение технологиям построения собственной жизни в экономических и социокультурных условиях.

Алгоритм составления задачи на историческом материале

1. Сбор фактических данных.
2. Историческая справка.
3. Выбор математического содержания и типа задачи.
4. Установление зависимости между числами.
5. Составление условия задачи, ее решение и оформление.

Результат: выпуск сборника задач «Мое село в цифрах и фактах»

*Технологическая карта для выполнения задания
Создание «Мульт – задача».*

Цель: развитие творческого мышления, познавательной активности.

Задачи:

- закрепление представления о понятиях «анимация», «мультипликация»;
- расширить представления о роли программы для создания мини-мультфильмов.

Ход работы.

1. Составить сценарий задачи.
2. Сделать рисунки по сценарию.
3. Покадровая съёмка отдельных рисунков на программе StopMotion
4. Редактировать и добавить эффекты, звук.

Результат: выпуск сборника анимационных математических задач (Рис. 3).



Рис. 3. Первая мульт- задача

*Технологическая карта для выполнения
творческой работы по теме «Треугольники»
Создание рисунка.*

Цель работы: создать рисунок для формирования начертательных навыков, используя геометрическую фигуру треугольник, на тему «Мин Мырылам!» («Моя Родина»). Овладение графической грамотностью письма учащихся является одной из основных задач по курсу геометрии.

Ход работы:

1. Выбор темы.
2. Выполнить работу в цвете.
3. Защита работы.

Итог работы:

- какое новое открытие вы сделали?
- где испытали затруднения?
- какие качества помогли вам достичь результата? (Рис. 4)



Рис. 4. Работы учащихся 7 класса

*Технологическая карта для выполнения творческой работы по теме «Круговые диаграммы»
Создание рисунка.*

Цель работы: способствовать формированию понятия о круговой диаграмме, научиться читать и строить простейшие круговые диаграммы.

Ход работы:

1. Тема: «Мой режим дня в процентах».
2. Рассчитайте ежедневные затраты времени на сон, еду, спорт, посещение школы, работу по дому, общение с друзьями, прогулки, чтение и т. д.
3. Построить круговую диаграмму.
4. Выполнить работу в цвете.
5. Защита работы.

Итог работы:

- какое новое открытие вы сделали?
- где испытали затруднения?
- какие качества помогли вам достичь результата?
- насколько правильно строится твой день?

Показатели уровня мотивации учащихся на уроках математики

В книге Марковой А. К. «Мотивация учения и ее воспитание у школьников» отмечено, что мотивационная сфера состоит из нескольких аспектов: потребность, мотив и цель. Дано определение мотива, в общем, и мотива в обучении.

Мотив – направленность активности на предмет, внутренне психическое состояние человека, прямо связано с объективными характеристиками предмета, на который направлена активность. Если потребность характеризует готовность к деятельности, то наличие мотива придает активности новый, более действенный характер. В обучении мотивом является направленность учащихся на отдельные стороны учебного процесса. Фактически сюда входит направленность ученика и на овладение знаниями, и на получение хорошей отметки, и на похвалу родителей, и на установление желаемых отношений со сверстниками. Иными словами, учебное поведение побуждается всегда несколькими мотивами [5, с. 9].

Не все учебные материалы эффективны в плане мотивации, а только те, информационное содержание которых отвечает текущим и возникающим потребностям детей.

Диагностика осуществляется с применением следующих методов:

- Анкет, вопросов, диагностических срезов для определения уровня учебной мотивации учащихся.
- Изучение продуктов деятельности учащихся (проверка домашних, индивидуальных, поисково-исследовательских заданий)

- Наблюдения за учащимися в ходе учебной деятельности.
- Анкетирование родителей учащихся [5, с. 30].

Показатели мотивации к обучению включают:

1. Увеличение количества школьников, участвующих на математических олимпиадах различных уровней.
2. Качественное участие в предметных олимпиадах и конкурсах.
3. Положительная динамика уровня качества обучения.
4. Положительная динамика количества учащихся, участвующих в научно-исследовательской и проектной деятельности.
5. Поступление учащихся в технические ВУЗы по профилю образовательной деятельности учителя.

Итак, диагностика мотивации учащихся к обучению предмета, показывает объективную оценку степени заинтересованности учащихся в изучении математики.

Результаты работы

Итог работы применения творческой деятельности на уроках математики, выделяет следующие преимущества: стимулирование творческого потенциала учащихся, приблизить обучение к повседневной практике и формировать не только предметные знания, навыки и умения, но и позитивное отношение к жизни. Использование таких творческих методов обучения позволяет повысить эффективность учебного процесса и добиться лучших результатов в обучении математики.

Систематическая работа по использованию творческой деятельности в образовательном процессе позволяет 100% успеваемость в классах. Снижение порога тревожности у слабых учеников. Активное участие учащихся в предметной неделе, олимпиадах, научно-практических конференциях.

Список источников

1. Доронина, Л. Н. Творческий подход в обучении математики / Л.Н. Доронина. – Текст: электронный. - URL: <https://infourok.ru/tvorcheskij-podhod-v-obuchenii-matematike-4626617> (дата обращения: 10.01.2023).
2. Бодалев, А.А. Личность и общение / А. А. Бодалев. – Москва: Международная педагогическая академия, 1995. – 328 с. – URL: <https://docs.yandex.ru/docs> (дата обращения: 26.11.2022). – ISBN 5 – 87977 – 027 – 3. – Текст: электронный.
3. Семенова, Е. Л. Творческая деятельность на уроках математики / Е. Л. Семенова. – Текст: электронный. - URL: творческая деятельность на уроках математики | Статья | Образовательная социальная сеть (nsportal.ru) (дата обращения: 20.01.2023).
4. Хуторский, А. В. 55 методов творческого обучения / А. В. Хуторский. – Москва: издательство «Эйдос», 2012. – 42 с. – ISBN 978 – 5 – 904329 – 16 – 7.
5. Маркова А. К. Мотивация учения и ее воспитание у школьников / А. Б. Орлов, Л. М. Фридман – Москва: Педагогика, 1983, - 64 с. – URL: Мотивация учения и ее воспитание у школьников (Маркова А.К.) (phantastike.com) (дата обращения: 23.11.2020) – Текст: электронный.
6. Назаретова, А.В. Что такое креативность и как ее развивать на уроках / А. В. Назаретова. – Текст: электронный // Психология обучения. – 2001. - №6 (72 - 78) – URL: <https://www.elibrary.ru> (дата обращения: 15.12.2022).
7. Столяренко, Л. Д. Основы психологии / Л. Д. Столяренко. – Ростов-на-Дону: Феникс, 1999. – 398 с. - URL: <https://docs.yandex.ru/docs> (дата обращения: 28.11.2022). – ISBN 5-222-00483-X. – Текст: электронный.

УДК 51

ФОРМУЛА МАКЛОРЕНА (A, B) – ХАРАКТЕРИСТИЧЕСКОГО МНОГОЧЛЕНА

УСКОВ ВЛАДИМИР ИГОРЕВИЧ

к. ф.-м. н., ст. преп.

ФГБОУ ВО «Воронежский государственный лесотехнический университет им. Г.Ф. Морозова»

Аннотация: в статье рассматривается (A, B) -характеристический многочлен для квадратных матриц A, B . Получена формула Маклорена разложения этого многочлена. Результат применяется к решению линейных рекуррентных соотношений второго порядка. Приводится иллюстрирующий пример с заданными матрицами A, B .

Ключевые слова: (A, B) -характеристический многочлен, формула Маклорена, линейное рекуррентное соотношение второго порядка.

MACLAURIN FORMULA (A, B) –CHARACTERISTIC POLYNOMIAL

Uskov Vladimir Igorevich

Abstract: The article considers the (A, B) -characteristic polynomial for square matrices A, B . The Maclaurin formula for the expansion of this polynomial is obtained. The result is applied to the solution of second-order linear recurrence relations. An illustrative example with given matrices A, B is given.

Key words: (A, B) -characteristic polynomial, Maclaurin formula, second-order linear recurrence relation.

Введение

Пусть $A = (a_{ij}), B = (b_{ij})$ – квадратные числовые матрицы размерности $n \times n$.

Определение 1. (A, B) -характеристическим многочленом назовем многочлен $R(\lambda) = \det(A - \lambda B)$.

Цель работы: получить формулу Маклорена разложения этого многочлена по степеням λ и применить ее к линейным рекуррентным соотношениям (далее, ЛРС) второго порядка $Bu_{n+2} = Au_{n+1}$.

Рекуррентные соотношения используются для описания времени работы алгоритма, рекурсивно обращающегося к самому себе. В такой формуле время, требуемое для решения задачи объемом ввода n , выражается через время решения вспомогательных задач [1].

Результат иллюстрируется примером такого соотношения с заданными матрицами A, B размерности 3×3 .

1. Формула Маклорена (A, B) – характеристического многочлена

Настоящая работа обобщает результат, полученный в работе [2], в частном случае $B=I, n = 5$.

Пусть $f_{jk}(x), j, k = 1, 2, \dots, n$, – скалярные вещественные функции. Построим с их помощью функции с помощью определителя:

$$F(x) = \det(f_{jk}(x)), \quad F_n(x) = \det(f_{jk}^{(i_j)}(x)).$$

Пусть $P(i_1; i_2; \dots; i_n)$ – полиномиальный коэффициент. Обозначим

$$\Gamma_m = \{(i_1; i_2, \dots; i_n): i_1, i_2, \dots, i_n \geq 0, i_1 + i_2 + \dots + i_n = m\}.$$

В работе [2] был получен следующий результат.

Утверждение 1. Справедлива следующая формула производной:

$$F^{(m)}(x) = \sum_{\Gamma_m} P(i_1; i_2; \dots; i_n) F_n(x).$$

Теперь пусть M_k – сумма всевозможных определителей k -го порядка, в которых k строк матрицы A заменены строками матрицы B с теми же номерами. Отметим, что количество таких слагаемых равно биномиальному коэффициенту C_n^k .

Утверждение 2. Справедлива следующая формула Маклорена разложения (A, B) -характеристического многочлена:

$$R(\lambda) = \sum_{k=0}^n (-\lambda)^k M_k. \quad (1)$$

Доказательство. Разложим многочлен $R(\lambda)$ по формуле Маклорена:

$$R(\lambda) = \sum_{k=0}^n \lambda^k \frac{R^{(k)}(0)}{k!}. \quad (2)$$

Нетрудно видеть, что

$$R(0) = \det A = 0! (-1)^0 M_0. \quad (3)$$

Заметим, что

$$(a_{ij} - \lambda b_{ij})^{(r)} \Big|_{\lambda=0} = \begin{cases} a_{ij}, & \text{если } r = 0, \\ -b_{ij}, & \text{если } r = 1, \\ 0, & \text{если } r \geq 2. \end{cases} \quad (4)$$

Далее, вычислим $R^{(k)}(0)$, $k = 1, 2, \dots, n$. В силу утверждения 1 имеем:

$$R^{(k)}(0) = \sum_{\Gamma_k} P(i_1; i_2; \dots; i_n) R_n(\lambda) \Big|_{\lambda=0}. \quad (5)$$

Нетрудно видеть, в силу (4), что по наборам $(i_1; i_2; \dots; i_n)$, содержащим минимальную координату 2, слагаемые в (5) равны 0, так как содержат целиком хотя бы одну нулевую строку. Значит, останутся наборы, содержащие k единиц. В таких наборах $P(i_1; i_2; \dots; i_n) = k!$. В силу (4) каждое слагаемое будет определителем матрицы, полученной заменой k строк матрицы A строками матрицы B с теми же номерами. Имеем:

$$R^{(k)}(0) = k! (-1)^k M_k. \quad (6)$$

Далее,

$$R^{(k)}(0) = 0, \quad \text{если } k > n, \quad (7)$$

так как каждый набор $(i_1; i_2; \dots; i_n)$ в слагаемых содержит минимальную координату 2, а, значит, все они нулевые.

Подставив (3), (6), (7) в (2), приходим к искомому утверждению.

2. Решение ЛРС второго порядка

Рассмотрим ЛРС

$$Bu_{n+2} = Au_{n+1}. \quad (8)$$

Подставив

$$u_n = \lambda^n h, \quad h \neq 0, \quad (9)$$

в (8), получим векторное уравнение

$$(A - \lambda B)h = 0. \quad (10)$$

Так как $h \neq 0$, то оно разрешимо при условии

$$R(\lambda) = \det(A - \lambda B) = 0. \quad (11)$$

Тем самым, получен результат.

Утверждение 3. Пусть вектор $h \neq 0$ является решением уравнения (10). Тогда (9) является частным решением ЛРС (8).

Рассмотрим случай: уравнение (11) имеет попарно различные вещественные корни $\lambda_1, \lambda_2, \dots, \lambda_n$. Пусть h_i – ненулевое решение уравнения

$$(A - \lambda_i B)h_i = 0. \quad (12)$$

Определение 2. Число λ_i будем называть (A, B) -собственным числом, а вектор h_i , удовлетворяющий уравнению (12), будем называть (A, B) -собственным вектором, отвечающим числу λ_i .

Тогда из утверждения 3 вытекает следующее утверждение.

Утверждение 4. Общее решение ЛРС (8) определяется формулой

$$u_n = \sum_{i=1}^n c_i (\lambda_i)^n h_i$$

с произвольными постоянными c_i .

Пример. Рассмотрим ЛРС (8) с матрицами

$$A = \begin{pmatrix} 24 & 12 & 36 \\ 36 & 0 & -36 \\ 60 & -31 & -119 \end{pmatrix}, \quad B = \begin{pmatrix} 36 & 0 & -12 \\ 0 & 24 & -24 \\ -42 & 48 & -36 \end{pmatrix}. \quad (13)$$

Вычисления показывают следующее.

$$M_0 = \det A = \det \begin{pmatrix} 24 & 12 & 36 \\ 36 & 0 & -36 \\ 60 & -31 & -119 \end{pmatrix} = -41472;$$

$$M_1 = \det \begin{pmatrix} b_{11} & b_{12} & b_{13} \\ a_{21} & a_{22} & a_{23} \\ a_{31} & a_{32} & a_{33} \end{pmatrix} + \det \begin{pmatrix} a_{11} & a_{12} & a_{13} \\ b_{21} & b_{22} & b_{23} \\ a_{31} & a_{32} & a_{33} \end{pmatrix} + \det \begin{pmatrix} a_{11} & a_{12} & a_{13} \\ a_{21} & a_{22} & a_{23} \\ b_{31} & b_{32} & b_{33} \end{pmatrix} =$$

$$\det \begin{pmatrix} 36 & 0 & -12 \\ 36 & 0 & -36 \\ 60 & -31 & -119 \end{pmatrix} + \det \begin{pmatrix} 24 & 12 & 36 \\ 0 & 24 & -24 \\ 60 & -31 & -119 \end{pmatrix} + \det \begin{pmatrix} 24 & 12 & 36 \\ 36 & 0 & -36 \\ -42 & 48 & -36 \end{pmatrix} =$$

$$= -44928;$$

$$M_2 = \det \begin{pmatrix} b_{11} & b_{12} & b_{13} \\ b_{21} & b_{22} & b_{23} \\ a_{31} & a_{32} & a_{33} \end{pmatrix} + \det \begin{pmatrix} b_{11} & b_{12} & b_{13} \\ a_{21} & a_{22} & a_{23} \\ b_{31} & b_{32} & b_{33} \end{pmatrix} + \det \begin{pmatrix} a_{11} & a_{12} & a_{13} \\ b_{21} & b_{22} & b_{23} \\ b_{31} & b_{32} & b_{33} \end{pmatrix} =$$

$$\det \begin{pmatrix} 36 & 0 & -12 \\ 0 & 24 & -24 \\ 60 & -31 & -119 \end{pmatrix} + \det \begin{pmatrix} 36 & 0 & -12 \\ 36 & 0 & -36 \\ -42 & 48 & -36 \end{pmatrix} + \det \begin{pmatrix} 24 & 12 & 36 \\ 0 & 24 & -24 \\ -42 & 48 & -36 \end{pmatrix} =$$

$$= -15552;$$

$$M_3 = \det B = \det \begin{pmatrix} 36 & 0 & -12 \\ 0 & 24 & -24 \\ -42 & 48 & -36 \end{pmatrix} = -1728.$$

Тогда (A, B) -характеристическое уравнение имеет вид

$$-41472 + 44928\lambda - 15552\lambda^2 + 1728\lambda^3 = 0.$$

Его корни равны $\lambda_1 = 2$, $\lambda_2 = 3$, $\lambda_3 = 4$.

Найдем (A, B) -собственные векторы:

$$h_1 = \begin{pmatrix} 21 \\ 19 \\ 13 \end{pmatrix}, \quad h_2 = \begin{pmatrix} 1 \\ 1 \\ 1 \end{pmatrix}, \quad h_3 = \begin{pmatrix} 61 \\ 71 \\ 77 \end{pmatrix}.$$

Тогда, согласно утверждению 4, ЛРС (8), (13) имеет общее решение

$$u_n = c_1 \cdot 2^n \cdot \begin{pmatrix} 21 \\ 19 \\ 13 \end{pmatrix} + c_2 \cdot 3^n \cdot \begin{pmatrix} 1 \\ 1 \\ 1 \end{pmatrix} + c_3 \cdot 4^n \cdot \begin{pmatrix} 61 \\ 71 \\ 77 \end{pmatrix}.$$

Список источников

1. Kormen T., Leyzerson Ch., Rivest R., Stein K. Algorithms. Construction and analysis, Ed. house "Williams", 2005, 1296 p.

2. Усков В.И. Формула Маклорена характеристического многочлена для квадратной матрицы размерности 5 // Молодой ученый. – 2023. – В печати.

© В.И. Усков, 2023

ХИМИЧЕСКИЕ НАУКИ

УДК 661.715.3

БУТЕН-1 И БУТАДИЕН-1,3 КАК СЫРЬЕ ДЛЯ ПОЛУЧЕНИЯ 2-БУТЕН-1,4-ДИОЛА

ПЯТНИЦЫНА Е.В.,

канд. хим. наук, доцент,

ШАЛАШОВА О.Ю.

канд. с-х наук, доцент,

Новочеркасский инженерно-мелиоративный институт им. А.К. Кортунова

ФГБОУ Донской ГАУ,

г. Новочеркасск, Россия

Аннотация. В статье рассмотрены возможные способы синтеза 2-бутен-1,4-диола из диенов и алкенов с содержанием четырех атомов углерода в цепи. Изучено несколько вариантов проведения реакций, таких как окисление, галогенирование соответствующих олефинов с целью получения ненасыщенного гликоля. Подобраны условия проведения процессов с использованием различных растворителей, катализаторов. Изучено влияние давления и температурного режима на выход целевого продукта.

Ключевые слова: ненасыщенный гликоль, олефины, карбоновые кислоты, катализатор, температура.

BUTENE-2 AND BUTADIENE-1,3 AS RAW MATERIALS FOR THE PRODUCTION OF 2-BUTENE-1,4-DIOL

Pyatnitsyna E.V.,**Shalashova O.Yu.**

Annotation. The article discusses possible methods for the synthesis of 2-butene-1,4-diol from dienes and alkenes containing four carbon atoms in the chain. Several variants of reactions have been studied, such as oxidation, halogenation of the corresponding olefins in order to obtain unsaturated glycol. The conditions for carrying out processes using various solvents and catalysts have been selected. The influence of pressure and temperature conditions on the output of the target product has been studied.

Key words: unsaturated glycol, olefins, carboxylic acids, catalyst, temperature.

Существует огромное количество научных работ в сфере поиска оптимальных параметров для синтеза 2-бутен-1,4-диола (БЕД). Большой интерес к получению данного ненасыщенного гликоля обоснован высоким спросом его в различных областях промышленности, как сырья для получения ценных продуктов. В данной работе внимание акцентируется на исходных веществах, которые в своей структуре уже имеют двойные связи, то есть исключается подбор условий для половинного насыщения углеводородов и их производных, что в свою очередь увеличивает требования к избирательности проведения процесса.

В присутствии катализатора 1,3-бутадиен вступает в реакцию с кислородом и карбоновыми кислотами, получается БЕД с выходом 85-90%. В качестве катализатора могут быть использованы: оксид марганца (II), сульфат марганца (II), оксид марганца (IV), манганат калия, а также хлороводород, бромоводород, йодоводород и галогениды щелочных и щелочно-земельных металлов 4-6 группы периодической системы, например, хлорид калия, бромид натрия, хлорид алюминия, бромид титана (IV).



схема 1

Реакцию можно проводить с использованием как гомогенного, так и гетерогенного катализаторов на носителе в виде неподвижного твердого слоя. В качестве носителя используют оксид алюминия, кремневую кислоту или ее силикаты. Диапазон концентраций катализатора в реакционной смеси составляет 1-50%, мольное соотношение соединений марганца и галогенидов находится в пределах 1-3:1. Процесс желательно осуществлять при температуре 50-180 °С. Недостатком данного способа является наличие большого содержания примесей: винилгликольдиацетат, винилгликольмоноацетат, небольшое количество карбоновых кислот [1].

Если окислять бутадиен-1,3 под действием кислорода в среде карбоновых кислот с использованием катализатора, содержащего палладий и ванадий, то можно получить 26% диолов и 50% их моноацетатов. Реакцию следует проводить в жидкой фазе при температурах 40-180°С, 60-160°С, и давлении до 100 атм., катализатор содержит 0,05-30% соединений ванадия (0,01-10 атомов ванадия на один атом палладия) и 0,1-20% металлического палладия. В качестве носителя можно использовать активный уголь, кремневую кислоту, кизельгур, глинозем, пемзу. [2].

В работе [3] БЕД также можно получить реакцией бутадиена с водой и кислородом в присутствии углекислого газа или сернистого ангидрида с использованием медного, никелевого, хромового, железного или молибденового катализаторов. В таких условиях выход целевого продукта не превысил 14% процентов.

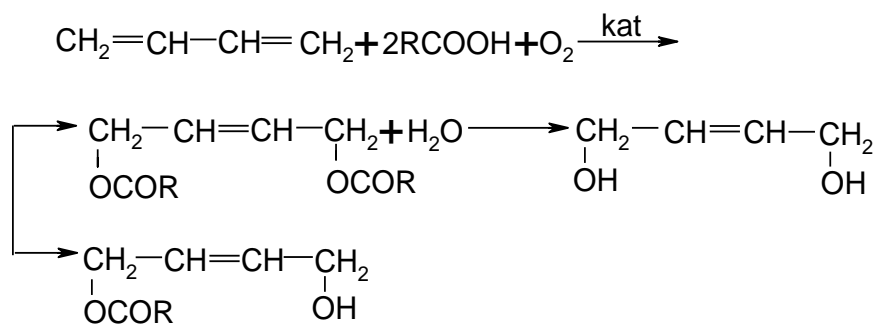
Ненасыщенные гликоли можно получить путем окисления кислородом сопряженных диенов с использованием воды, йода или его соединений, а также соединений меди, железа или таллия. Реакцию следует проводить в диапазоне температур 30- 200°С (лучше 50-170°С) и при значениях pH 0,5-7. В результате получается, что выход по БЕД всего 8%, а по 1-бутен-3,4-диолю составляет 92% [4].

Если бромировать диен С₄ в присутствии бромида меди, то получим дибромпроизводное, гидролиз которого в присутствии формиата натрия дает смесь двух диолов: 2-бутен-1,4-диола 92% БЕД, 1-бутен-3,4-диола 8% [5].



схема 2

При обработке бутена-1 кислородом и карбоновой кислотой с последующим гидролизом были получены 1,4-диацилокси-2-бутен и 2-бутен-1,4-диол. Реакцию следует проводить в присутствии катализатора, содержащего палладий. Дистиллят, в котором находятся побочные продукты (моноэферы), снова обрабатывают исходными реагентами, увеличивая выход 1,4-диацилокси-2-бутена. Полученный продукт подвергают гидролизу с целью получения 2-бутен-1,4-диола. Недостатком этого метода явля-

ется то, что область применения полученного продукта ограничена в связи с содержанием в нем большого количества примесей [6].

Если провести реакцию 1-бутена с уксусной кислотой и кислородом в атмосфере азота, то можно получить смесь моноацетатов и диацетатов, а также непредельных карбоновых кислот. Процесс следует проводить при температуре 130°C, с использованием катализатора Pd-KOAc-Al₂O₃. Из диацетата бутена, который в дальнейшем был обработан серной кислотой при 90-100 °C, с последующей нейтрализацией реакционной массы гидроокисью натрия, был получен 2-бутен-1,4-диол, выход которого составил 78%.

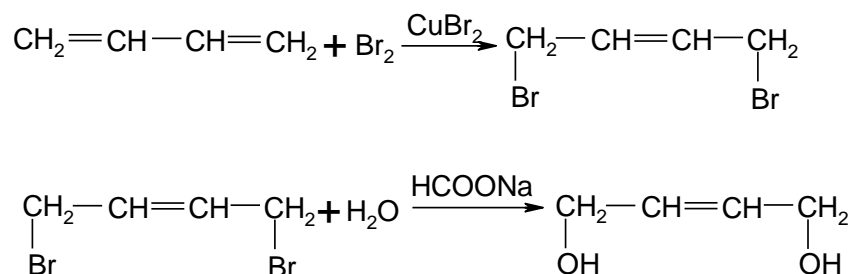

схема 3

Выводы

1. Изучено несколько способов получения 2-бутен-1,4-диола из бутена-1 и будиена-1,3 как в гомогенной, так и в гетерогенной фазе с подбором оптимальных катализаторов и параметров протекания процесса.
2. Выявлено, что максимальный выход целевого продукта может быть достигнут при бромировании бутадиена-1,3 с последующим гидролизом в присутствии формиата натрия, в случае ацетилирования диена в кислороде, выход по БЕД тоже достаточно высок, но в целевом продукте содержится много примесей.
3. Установлено, что использование в качестве сырья бутена-1 не позволяет получить 2-бутен-1,4-диол с высоким выходом, а также полученный продукт содержит большое количество примесей, что в свою очередь ограничивает его дальнейшее использование.

Список источников

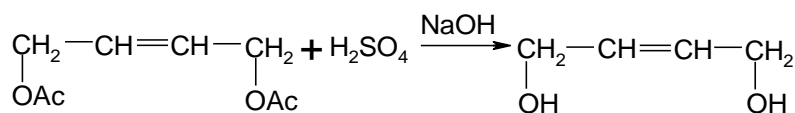
1. Verfahren zur Herstellung von Butendiol: Заявка ФРГ: МПК С 07 с 33/02 / Muller Herbert, Daumiller Gunther.- № 2354218; заявл. 30.10.73; опубл. 15.05.75.
2. Verfahren zur Herstellung von Butendiol: Заявка ФРГ: МПК С 07 с 33/02 / Hans Martin, Hartig Jorgen.- №2414341; заявл.25.03.74; опубл. 23.10.75.
3. Vasey, Charles, Henry; Waddan, Dhafir, Yusut. Imperial Chemical Industries Ltd. Eur. Appl. 1,325 (С 07 с 33/021; 04 Apr. 1979, Brit. Appl. 77/39,533,22. Sep 1977; 13 pp.).
4. Получение бутен-2-диола-1,4: Пат. 54-95501 Япония: МПК 16 В 431 (С 07 с 33/02) / Ватанабе Хироаки, Тамура Ватахино.- № 53-130; заявл. 6.01.78; опубл. 28.07.79.
5. Alkenediols: Pat. US: 4,306,100 (Cl 568-857; С 07 с 31/20) / Wood, George R.- 15 Dec 1981, Appl. 160, 082, 16 Jun 1980; 8 pp.
6. Получение 1,4-диацилокси-2-бутена и бутен-2-диола-1,4: Пат. Япония: МПК 16 В 602.2 (С 07 с 69/00) / Симедзу Тору, Ясуи Акио.- № 49-48291, заявл. 23.07.70, опубл. 20.12.74.

БИОЛОГИЧЕСКИЕ НАУКИ

УДК 2788

ФОРМИРОВАНИЕ ВНЕКЛЕТОЧНЫХ ЛОВУШЕК МОНОНУКЛЕАРНЫМИ КЛЕТКАМИ КРЫС В ОТВЕТ НА УЛЬТРАФИОЛЕТОВОЕ ИЗЛУЧЕНИЕ И НИЗКУЮ ТЕМПЕРАТУРУ

АСМАНКИНА ВАСИЛИНА СЕРГЕЕВНА,

студент

ФИАЙОС ВАРРИОНУЭВО КАРЕН МИШЕЛЬ,

аспирант

ИВАНОВА ИРИНА ПАВЛОВНА

проф., д.б.н., доцент

ФГАОУ ВО «Национальный исследовательский

Нижегородский государственный университет им. Н.И. Лобачевского»

Аннотация: изучение влияния физико-химических факторов, на гомеостаз организма и, в частности, на образование внеклеточных ловушек лимфоидными клетками является актуальным. В связи с этим целью настоящего исследования служит оценка формирования внеклеточных ловушек нуклеиновых кислот у лабораторных крыс после воздействия ультрафиолетовым излучением и низкой температурой. Полученные из крови животных мононуклеарные клетки на первом этапе подвергали воздействию ультрафиолетовым излучением в течение 30 и 60 минут, а на втором этапе хранили при температуре 4 °С в течение 5 суток. Воздействие ультрафиолетовым излучением не приводило к увеличению образования внеклеточных ловушек. Хранение мононуклеарных клеток при температуре 4 °С в течение 5 суток способствовало возрастанию количества внеклеточных сетей в 3,4 раза.

Ключевые слова: внеклеточные нуклеиновые кислоты, воздействие ультрафиолетового излучения, мононуклеарные клетки крови, образование внеклеточных ловушек.

FORMATION OF EXTRACELLULAR TRAPS BY RAT MONONUCLEAR CELLS IN RESPONSE TO UV RADIATION AND LOW TEMPERATURE

**Asmankina vasilina Sergeevna,
Fiallos Barrionuevo Karen Mishelle,
Ivanova Irina Pavlovna**

Abstract: studying the influence of physicochemical factors on the homeostasis of the body and in particular on the formation of extracellular traps by lymphoid cells is relevant. In this regard, the purpose of this study is to evaluate the formation of extracellular nucleic acid traps in laboratory rats after exposure to ultraviolet radiation and low temperature. At the first stage, mononuclear cells obtained from animal blood were exposed to ultraviolet radiation for 30 and 60 minutes, and at the second stage they were stored at a temperature of 4 degrees for 5 days. Exposure to ultraviolet radiation did not increase the formation of extracellular traps. Storing mononuclear cells at a temperature of 4 degrees for 5 days led to an increase in the number of extracellular

networks by 3,4 times.

Key words: extracellular nucleic acids, UV exposure, mononuclear blood cells, extracellular trap formation.

Внеклеточные ловушки нуклеиновых кислот образуются как механизм клеточной защиты от чужеродных элементов вне клетки, то есть активированные клетки формируют сети внеклеточной ДНК, посредством которых им удается присоединить и уничтожить патогенные микроорганизмы и внеклеточные вещества [1, с. 8].

Известно, что ДНК-ловушки обладают иммуногенными, тромбогенными и токсическими свойствами, поэтому они участвуют в ряде патологических процессов [2, с. 8].

Высокие уровни внеклеточной ДНК связаны со многими заболеваниями, такими как сердечная недостаточность, гепатит, тяжелая дыхательная недостаточность, легочная эмболия, туберкулез и другие. Основная проблема исследований в этой области возникает потому, что здоровый организм также может содержать значительные количества ловушек [3; 4, с. 8]. По этой причине в настоящее время значительно возрос интерес к изучению связи различных факторов, воздействующих на клетку, и процессов образования внеклеточных ловушек. Кроме того, анализ количества внеклеточных ловушек позволяет оценивать состояние гомеостаза и иммунной системы организма как в норме, так и при патологических процессах [5; 6; 7, с. 8, 9].

В нескольких исследованиях сообщалось о повреждающем действии высоких доз УФ-В-излучения. Ультрафиолетовое излучение в высоких дозах оказывает воздействие на клеточные органеллы и может даже вызывать генетические дефекты из-за своей способности повреждать ДНК. Влияние этого излучения на образование ловушек нуклеиновых кислот и его значение в воспалительных процессах еще предстоит выяснить [8; 9, с. 8; 9].

Температура 3-5 °С является оптимальной для торможения роста многих микроорганизмов и позволяет сохранять жизнеспособность клеток некоторое время.

В связи с этим целью настоящего исследования является оценка формирования внеклеточных ловушек нуклеиновых кислот лимфоидными клетками крыс после воздействия ультрафиолетовым излучением и низкой температурой.

1. МАТЕРИАЛЫ И МЕТОДЫ

Материалом исследования служила суспензия мононуклеарных клеток ($5-25 \times 10^9/\text{мл}$), выделенная из крови здоровых крыс линии Вистар в возрасте от 6 до 8 месяцев.

1.1. Получение крови животных и мононуклеарных клеток

Животные содержались в условиях вивария. Декапитацию проводили с использованием эфирного наркоза. В пробирки для крови добавляли по 10 мкл гепарина для предотвращения ее свертывания. Также 10 мкл гепарина вводили животным внутривенно. Кровь собирали в пробирки и тщательно перемешивали [10, с.9]. Из крови интактных животных отбирали взвесь мононуклеарных клеток и плазму крови после центрифугирования в течение 15 мин при 3000 об/мин.

1.2. Исследование уровня внеклеточных ДНК-ловушек

На первом этапе исследования полученные мононуклеарные клетки в объеме 1 мл в чашке Петри диаметром 4 см подвергали воздействию ультрафиолетовым излучением в течение 30 и 60 минут.

Генерирование УФ излучения проводили облучателем ОУФБ-04 с лампой ДКБУ-9, имеющим следующие заданные характеристики: эффективный диапазон излучений – 180-275 нм (коротковолновый), частота импульсов – 50 Гц.

На втором этапе исследования проводили оценку влияния длительного хранения суспензии мононуклеарных клеток на образование внеклеточных сетей. Полученные мононуклеарные клетки в объеме 1 мл хранили в стерильных пробирках в лабораторном холодильнике при 4° Цельсия в течение 5 суток.

После облучения УФ и хранения при температуре 4 °С из суспензий мононуклеарных клеток готовили 5-10 мазков, которые фиксировали 98%-ным этиловым спиртом в течение 20 минут и в дальнейшем окрашивали по Романовскому-Гимзе в течение 25 минут [11, с. 9].

В окрашенных мазках микроскопически оценивали процентное соотношение мононуклеарных клеток, образовавших внеклеточные ловушки и не образовавших. Анализировали 25-50 клеток. На первом этапе исследовали мононуклеарные клетки без воздействия и после воздействия ультрафиолетовым излучением в течение 30 и 60 минут. На втором этапе провели исследование формирования внеклеточных ловушек мононуклеарными клетками на 1 сутки и после хранения при 4 °С в течение 5 суток.

Результаты исследований подвергались статистической обработке с помощью программы SPSS statistics 25.

2. РЕЗУЛЬТАТЫ И ИХ ОБСУЖДЕНИЕ

Анализируя образование внеклеточных ловушек нуклеиновых кислот после воздействия ультрафиолетового излучения и температуры 4 °С на мононуклеарные клетки крови крыс, мы обратили внимание на то, что внеклеточные ловушки можно классифицировать по стадиям: начальная, средняя и ДНК-нити. Начальная стадия характеризуется сетью, не превышающей размер клетки. Средняя стадия характеризуется сетью, которая в 2-3 раза превышает размер клетки, и стадия ДНК-нити характеризуется сетью, которая многократно превышает размер клетки.

Известно, что воздействие УФ-излучения на клетки запускает протекание в них одновременно нескольких фотохимических реакций: фотомодификация белков в результате фотолиза ароматических аминокислот и серосодержащих групп, перекисное окисление липидов мембран, фотодеструкция различных коферментов, таких как пиридиннуклеотиды, флавины, кофермент Q, геминовые соединения, различные фотоповреждения ДНК и РНК [12, с. 9]. Данные реакции приводят к накоплению активных форм кислорода, которые, в свою очередь, могут вызывать процесс формирования внеклеточных ловушек.

Мононуклеарные клетки реагировали на УФ воздействие сходным образом, а уровень формирования внеклеточных ловушек статистически значимо не отличался от контрольной группы без воздействия.

Однако наше исследование показало, что количество внеклеточных ловушек несколько увеличилось после воздействия УФ в течение 30 мин, но оно не имело статистически значимой разницы по сравнению с контрольной группой. Аналогичным образом, воздействие в течение 60 мин не увеличивало образование внеклеточных ловушек нуклеиновых кислот (рис. 1).

Хотя существенной разницы между общим процентом ловушек не было, при анализе разных стадий формирования указанных ловушек наблюдался более высокий процент клеток, образовавших ловушки на средней стадии. В контрольной группе все клетки, сформировавшие ловушки, были обнаружены на начальной стадии образования (рис. 1).



Рис. 1. Процентное соотношение мононуклеарных клеток крови интактных крыс, образовавших внеклеточные ловушки после воздействия УФ излучением

На втором этапе необлученные мононуклеарные клетки анализировали на первые и пятые сутки после хранения при 4 °С. Показано, что на пятый день количество внеклеточных ловушек увеличилось в 3,4 раза по сравнению с тем количеством, которое было обнаружено в первый день. Кроме того, на пятые сутки хранения выявлено больше клеток, образовавших ловушки на средней стадии (табл. 1).

Таблица 1

Формирование внеклеточных ловушек в зависимости от времени хранения мононуклеарных клеток при 4 градусах С.

Сутки	Контроль, %	Начальная стадия, %	Средняя стадия, %	ДНК-нити, %	% ловушек
1	92,5	7,5	0	0	7,5
5	74,44	22,33	3,22	0	25,56

Процентное количество внеклеточных ловушек после хранения взвеси мононуклеарных клеток при температуре 4 °С в течение 5 суток возросло в 3,4 раза. Основной вклад в общее количество внеклеточных ловушек дала начальная стадия внеклеточных сетей. Процент клеток с начальной стадией внеклеточных ловушек после хранения взвеси мононуклеарных клеток при 4 °С в течение 5 суток увеличился в 3 раза. Вероятно, в процессе хранения происходило постепенное разрушение клеток. Образовавшиеся дериваты клеток, фрагменты мембран и др. оказывали активирующее действие на формирование внеклеточных ловушек мононуклеарных клеток.

ЗАКЛЮЧЕНИЕ

Показано, что определенное количество внеклеточных ловушек нуклеиновых кислот возникает в результате нормальных метаболических и гомеостатических процессов клетки, не связанных с какой-либо патологией.

Установлено, что фотохимические реакции, вызванные воздействием ультрафиолетового излучения в течение анализируемых интервалов времени, недостаточны для запуска избыточного высвобождения генетического материала из мононуклеаров крови здоровых организмов, поэтому общий процент ловушек существенно не меняется по сравнению с контрольной группой.

Однако выявлено, что воздействие ультрафиолетового излучения в течение 30 минут существенно увеличивает процент клеток, образующих ловушки на средней стадии.

Количество внеклеточных ловушек после хранения взвеси мононуклеарных клеток при температуре 4 °С в течение 5 суток увеличивалось в 3,4 раза, формировались внеклеточные ловушки на начальной и средней стадиях.

Требуются дополнительные эксперименты, чтобы определить уровень повреждения мононуклеарных клеток крови после воздействия ультрафиолетового излучения, а также после воздействия различных температурных режимов.

Список источников

1. Atamaniuk J., Vidotto C., Tschan N., Bachl K., Stuhlmeier y Müller M. Increased concentrations of cell-free plasma DNA after exhaustive exercise // *Clinical chemistry*. 2004. V. 50, N 5. P. 1668-1670.
2. Lui, Y. y Lo D. Circulating DNA in plasma and serum: biology, preanalytical issues and diagnostic applications // *Clinical chemistry and laboratory medicine*. 2002. V. 40, N 10. P. 962-968.
3. Воробьева Н.В. Нейтрофильные внеклеточные ловушки: новые аспекты // *Вестн. Моск. ун-та. Сер. 16. Биология*. 2020. Т. 75, № 4. С. 210-225.
4. Глухарева А.Е., Афонин Г.В., Мельникова А.А. и др. Феномен НЕТоза как функциональная особенность нейтрофилов периферической крови и его возможная роль в патогенезе инфекционных и онкологических заболеваний // *Современная онкология*. 2022. Т. 24, № 4. С. 487-493.
5. Кравцов А.Л., Гончарова А.Ю., Бугоркова С.А. и др. Формирование нейтрофильных внеклеточных ловушек при моделировании чумной инфекции у мышей, иммунизированных *Yersinia pestis* EV НИИЭГ // *Проблемы особо опасных инфекций*. 2020. Т. 4. С. 70-74.

6. Мелеш Т.Н., Новикова Т.А. Морфофункциональная характеристика нейтрофилов у пациентов с хронической болезнью почек в терминальной стадии // Медицинская иммунология. 2020. Т.22, № 3. С. 539-544.
7. Муравлёва Л. Е. др. Внеклеточные нуклеиновые кислоты в крови и моче больных диабетической нефропатией и артериальной гипертензией // Современные проблемы науки и образования. 2012. Т. 50, № 1.
8. Anker P., Mulcahy H. y Stroun M. Circulating nucleic acids in plasma and serum as a noninvasive investigation for cancer: time for large-scale clinical studies // International journal of cancer. 2003. V. 103, N 2. P. 149-152.
9. Morales, Cabrera; López-Nevot, M. A. Efectos de la radiación ultravioleta (UV) en la inducción de mutaciones de p53 en tumores de piel // *Oncología (Barcelona)*. 2006. V. 29, N 7. P. 25-32.
10. Коптяева К.Е., Мужикян А.А., Гущин Я.А. и др. Методика вскрытия и извлечения органов лабораторных животных (крысы) // Лабораторные животные для научных исследований. 2018.
11. Чубенко Г.И. Наиболее распространенные методы окраски бактерий. Благовещенск: ФГБОУ ВО Амурская государственная медицинская академия минздрава России, 2017. 19 с.
12. Артюхов В.Г., Башарина О.В. Современные представления о механизмах действия ультрафиолетового излучения на клетки и субклеточные системы // Радиационная биология. Радиозэкология. 2021. Т. 61, № 1. С. 54-68.

УДК 634.11:631.52

ИЗУЧЕНИЕ ПАРАМЕТРОВ ЗАСУХОУСТОЙЧИВОСТИ ФОРМ ПОДВОЕВ ДЛЯ КОСТОЧКОВЫХ КУЛЬТУР

ЩЕГЛОВ СЕРГЕЙ НИКОЛАЕВИЧ,

д.б.н., профессор

ГАЛАГАН АМАЛИЯ РОМАНОВНА,

магистрант

ЩЕГЛОВ ИЛЬЯ СЕРГЕЕВИЧ,

студент

ФГБОУ ВО «Кубанский государственный университет»

КУЗНЕЦОВА АННА ПАВЛОВНА

к.б.н.

ФГБНУ «Северо-Кавказский федеральный научный центр
садоводства, виноградарства, виноделия»

Аннотация: в статье проведён анализ параметров засухоустойчивости 43 подвоев для косточковых культур. Показано, что на изученные параметры сильное влияние оказывает генотип подвоя. Выделено 8 наиболее засухоустойчивых подвоев с высокой оводненностью и наименьшей потерей воды в листьях.

Ключевые слова: засухоустойчивость, косточковые культуры, оводненность, подвойно-привойные комбинации, селекция подвоев.

STUDY OF DROUGHT RESISTANCE PARAMETERS ROOTSTOCK FORMS FOR STONE CROPS

Shcheglov Sergey Nikolaevich,**Galagan Amalia Romanovna,****Shcheglov Ilya Sergeevich,****Kuznetsova Anna Pavlovna**

Abstract: The article analyzes the parameters of drought resistance of 43 rootstocks for stone crops. It is shown that the studied parameters are strongly influenced by the rootstock genotype. 8 most drought-resistant rootstocks with high water availability and the least loss of water in the leaves were identified.

Key words: drought resistance, stone crops, watering, rootstock-graft combinations, selection of rootstocks.

Род *Prunus* – это таксон, который включает в себя все известные культурные растения, такие как слива, черешня, вишня, персик, абрикос [1].

Вишня и черешня объединены в семейство Розоцветных, подсемейство косточковых. Важным селекционным достижением оказалось скрещивание вишни и черешни, которое привело к получению вида вишня обыкновенная и к которой можно отнести большую часть ныне существующих сортов [2].

Подвой играет важнейшую роль, так как помимо способа размножения плодовых растений обеспечивает его полноценное питание. К наиболее значимым требованиям к подвоям относят морозостой-

кость, устойчивость к нехватке или избытку увлажнения почвы, высокую адаптацию к регионально-климатическим условиям [3].

К засухоустойчивости относят способность растений переносить последствия засухи и обезвоживание тканей, и именно поэтому в условиях нестабильных погодно-климатических факторов изучение устойчивости косточковых культур к засушливым почвам несомненно актуально.

Работа проводилась в ФГБНУ «Северо-Кавказский федеральный научный центр садоводства, виноградарства, виноделия» (г. Краснодар) в 2023 г. Листья 43 подвоев для косточковых культур были оценены по оводненности и потере воды через 2 и 4 часа.

Исследование начато с количественной оценки влияния генотипов подвоев на оводненность и потерю воды листьями через 2 и 4 часа с помощью дисперсионного анализа (таблица 1).

Таблица 1

Результаты дисперсионного анализа характеристик засухоустойчивости подвоев

Изменчивость	Степени свободы	Средний квадрат	Критерий Фишера	Дисперсия	Доля влияния, %
Оводнённость					
Между подвоями	42	28,65	4,7**	7,54	55,6
Остаточная	86	6,03	-	6,03	44,4
Потеря воды через 2 часа					
Между подвоями	42	82,28	18,8**	25,97	85,6
Остаточная	86	4,36	-	4,36	14,4
Потеря воды через 4 часа					
Между подвоями	42	145,68	16,3	45,59	83,6
Остаточная	86	8,92	-	8,92	16,4

Из таблицы 1 видно, что генотип подвоев оказывает довольно сильное влияние на потерю воды через 2 часа (85,6 %) и 4 часа (83,6 %), а также на общую оводненность листа (55,6 %).

Так как установлен факт изменчивости учтённых показателей засухоустойчивости, подвои были подвергнуты группировке с помощью кластерного анализа по методу Уорда (рисунок 1).



Рис. 1. Результаты кластерного анализа параметров засухоустойчивости подвоев

На рисунке 1 видно, что на уровне слияния 40 усл. ед. выделяется 3 группы (кластера) подвоев.

В первый кластер вошли 8 подвоев: 37) с ОВП-2; 34) 6-815-2; 24) 5-164; 20) С-321; 42) 3-64; 16) 6/4 (Чер); 30) 4-33; 6) 3-64.

Во второй кластер вошло 23 подвоя: 15) Измайловский; 43) АИ-5Б Тит; 39) 13-21; 35) 11-17; 32) 11-14; 18) В.К; 8) с АИ-5 - АИ-1; 36) № 1; 7) 11-4; 28) 3-76-7 р; 10) 156 м.; 19) 3-76 (5р9м); 17) 10-13; 13) 3-61с; 21) ПГК-8; 5) 3-20; 40) 7-5; 41) 13-76; 23) 4-39; 27) Биотех 165; 14) АИ-5Б; 3) АИ-1 Б.

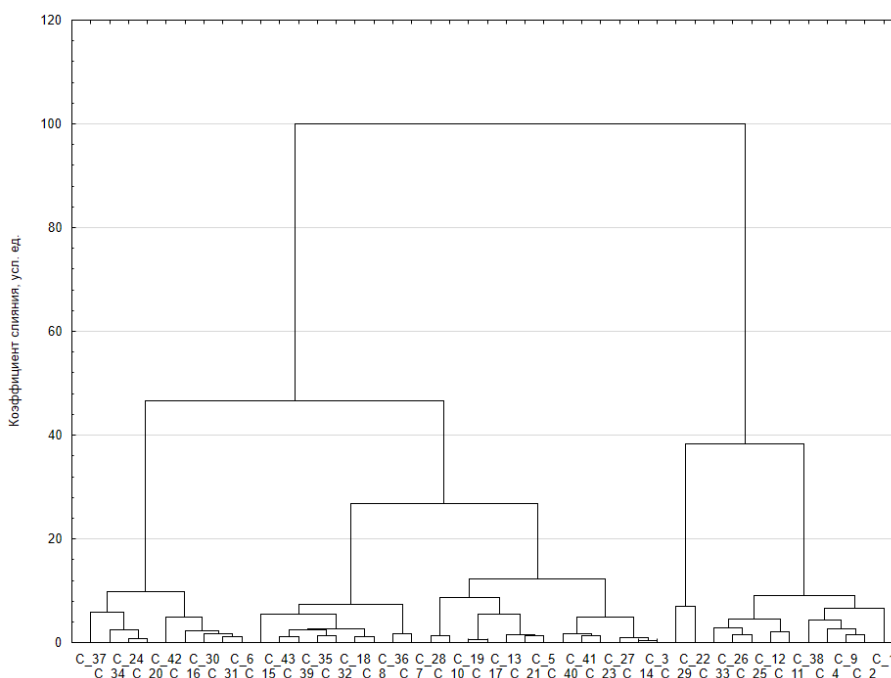
В третий кластер вошло 12 подвоев: 29) АИ-1; 22) АИ-12; 33) 6-815-2; 26) АИ-78 декоративный; 25) 7-42; 12) 10-18; 11) 17кв 99; 38) 3-107; 4) СЗ-39; 9) АИ-91; 2) 5-44; 1) АИ-91 (5р8м).

Справедливость кластерного решения подтверждена дисперсионным анализом с фактором «кластер» (таблица 2).

Таблица 2

**Результаты дисперсионного анализа характеристик засухоустойчивости подвоев
в выделенных кластерах**

Изменчивость	Степени свободы	Средний квадрат	Критерий Фишера	Дисперсия	Доля влияния, %
Оводнённость					
Между кластерами	2	3,33	0,3	0,00	0,0
Внутри кластеров	40	9,86	-	7,86	100,0
Потеря воды через 2 часа					
Между кластерами	2	392,08	42,6**	26,71	74,4
Внутри кластеров	40	9,19	-	9,19	25,6
Потеря воды через 4 часа					
Между кластерами	2	740,67	53,1**	50,70	78,4
Внутри кластеров	40	13,95	-	13,95	21,6

Из таблицы 2 видно, что выделенные группы не имеют статистически значимых различий по оводнённости листа. Влияние фактора «кластер» на потерю воды листьями через 2 и 4 часа оказывается довольно существенным (74,4-78,4 %). Сравнение средних значений параметров засухоустойчивости проводилось с помощью множественного рангового теста (таблицы 3-5).

Таблица 3

Результаты множественного рангового теста оводнённости

Кластер	Среднее значение	Ранговый тест
3	61,94	****
2	62,53	****
1	63,11	****

Таблица 4

Результаты множественного рангового теста потери воды через 2 часа

Кластер	Среднее значение	Ранговый тест		
1	10,71	****		
2	15,40		****	
3	22,88			****

Таблица 5

Результаты множественного рангового теста потери воды через 4 часа

Кластер	Среднее значение	Ранговый тест		
1	17,57	****		
2	24,86		****	
3	34,58			****

Из таблицы 3 видно, что различия между группами подвоев просматриваются визуально, но статистически не подтверждаются. Тем не менее подвои из первого кластера имеют наибольшие значения оводненности, что является хорошим показателем засухоустойчивости.

Из таблиц 4 и 5 видно, что наименьшие потери воды из листьев через 2 и 4 часа имеют подвои также из первого кластера. Это позволяет выделить 8 подвоев, вошедших в первый кластер, как наиболее засухоустойчивые.

Список источников

1. Браун А. Д. Вишня / Селекция плодовых растений. М., 1981. – С. 13–61.
2. Кашин В. И. Влияние некоторых факторов на устойчивость садовых растений // Плодоводство и ягодоводство России. – 1998. – Т.5 – С. 3–19.
3. Высоцкий В. А. Использование биотехнологических приемов для создания новых форм косточковых растений // Тезисы докладов и выступлений на научно-методической конференции. – Орел, 1998. – С. 31–35.

ТЕХНИЧЕСКИЕ НАУКИ

УДК:620.91

ЭНЕРГОМЕНЕДЖМЕНТ КАК ИНСТРУМЕНТ ПОВЫШЕНИЯ ЭНЕРГОЭФФЕКТИВНОСТИ

ТЫСКИНЕЕВА ИРИНА ЕВГЕНЬЕВНА,

к.т.н., доцент

ПЕРЕЛЫГИНА ЮЛИЯ ВЛАДИМИРОВНА

студент

ФГБОУ ВО «Восточно-Сибирский государственный университет технологий и управления»

Аннотация: Данная статья посвящена вопросам энергосбережения и повышения энергоэффективности. Одним из стратегических направлений России является повышение энергетической эффективности и энергобезопасности. Приведены теоретические аспекты энергоменеджмента, примеры различных внедренных мероприятий по энергосбережению в республике Бурятия.

Ключевые слова: энергоменеджмент, энергосбережение, энергоэффективность, энергосберегающие мероприятия.

ENERGY MANAGEMENT AS A TOOL FOR INCREASING ENERGY EFFICIENCY

Tyskineeva Irina Evgenievna,
Perelygina Yulia Vladimirovna

Abstract: This article is devoted to the issues of energy saving and increasing energy efficiency. One of Russia's strategic directions is to increase energy efficiency and energy security. Theoretical aspects of energy management and examples of various implemented energy saving measures in the Republic of Buryatia are given.

Key words: energy management, energy saving, energy efficiency, energy saving measures.

Любые индустриальные новшества требуют расхода природных ресурсов: топлива, тепловой энергии, потому как промышленные предприятия невольно нуждаются в различных видах тепловой энергии.

Интересный факт: благодаря стремительно развивающейся инфраструктуре, расходуется половина производимого топлива на земле и примерно две трети энергии. Для топлива используются следующие материалы: уголь, мазут, дрова, природный газ и древесные отходы [1.ст20].

В экономически развитых странах, где промышленность имеет высокий уровень развитости, высшим приоритетом энергетической стратегии является повышение энергоиспользования у потребителей. Разработаны национальные целевые программы рационального использования энергетических ресурсов, которые отвечают за потребления энергоносителей, развитию материально-технической базы экономии ресурсов, сбору и использованию вторичного сырья и контролю энергопотребления[4.ст27.].

В Российской Федерации энергетический менеджмент начал внедряться в деятельность промышленных предприятий после провозглашения России самостоятельным государством еще в далеком 1991 году[2].

Энергетический менеджмент – это не только голая экономика, целиком и полностью направленная на расчет электроэнергии. Энергетический менеджмент - это структура знаний, политических приорите-

тов государства, практической стратегии индустриализации, регулирования и реализации всех видов деятельности граждан в целях обеспечения эколого-экономической стабилизации в стране.

Основные его цели: сохранение и рациональное использование мировых запасов энергетических ресурсов; поиск новых источников и форм энергии; сохранение окружающей среды и экологическая стабилизация; обеспечение энергетической независимости и безопасности; переход от энергозатратной и энергоэффективной экономике. Задача энергетического менеджмента состоит в проведении энергосберегающих мероприятий [2.ст54].

В Республике Бурятия решение проблемы энергосбережения особенно актуально, поскольку ее экономика имеет высокую удельную энергоёмкость ВРП, превышающую в расчете по паритету покупательной способности вдвое аналогичный общероссийский показатель и в 5-6 раз - развитых стран Европы.

В соответствии со Стратегией развития топливно-энергетического комплекса Республики Бурятия на перспективу до 2030 года, потенциал энергосбережения в расчете на первичное энергопотребление оценивается в пределах 12...20%. Структура потенциала представлена в (табл. 1), а на (рис. 1) приведена диаграмма, иллюстрирующая потенциал снижения энергоёмкости ВРП.

Таблица 1

Потенциал энергосбережения в Республике Бурятия

Направление использования ТЭР	Потенциал энергосбережения, %
Конечное потребление энергоресурсов	
в т.ч.: электроэнергия	10-25
теплоэнергия	10-30
топливо для производственно-эксплуатационных нужд	10-25
Преобразование энергоресурсов*	
в т.ч.: ТЭС	3-8
котельные	10-15

* включая магистральные и распределительные сети.



Рис. 1. Энергоёмкость ВРП в Республике Бурятия в сопоставимых ценах [6]

Комплексная работа по энергосбережению началась в 1997 году при реализации проекта TACIS «Повышение эффективности энергосбережения в Бурятии». Для координации энергосберегающей деятельности был создан «Байкалэнергоцентр». Также, для решения задач повышения эффективности использования топливно-энергетических ресурсов на территории республики Бурятия была разработана целевая программа энергосбережения на 1999-2003 гг. На первом этапе, в 1999 году, была разработана нормативно - правовая база, предложены экономические механизмы энергосбережения, а также внедрена часть первоочередных малозатратных мероприятий.

К их числу отнесены: энергетические обследования, установка новых и оптимизация работы установленных теплосчетчиков и тепловых пунктов, организация их сервисного обслуживания на объектах жилищно-коммунального хозяйства. Подготовлен и принят Правительством Республики Бурятия целый ряд нормативных документов по энергосбережению. Проведены энергетические экспертизы котельных с заполнением технических паспортов, что позволило выйти на экономически обоснованные тарифы и составление балансов потребления топливно-энергетических ресурсов.

Для отработки финансово-экономических механизмов энергосбережения были определены демонстрационные объекты по внедрению энергосберегающих технологий теплоснабжения в бюджетных организациях: республиканский госпиталь ветеранов войн, республиканский лицей-интернат для одаренных детей, хореографическое училище.

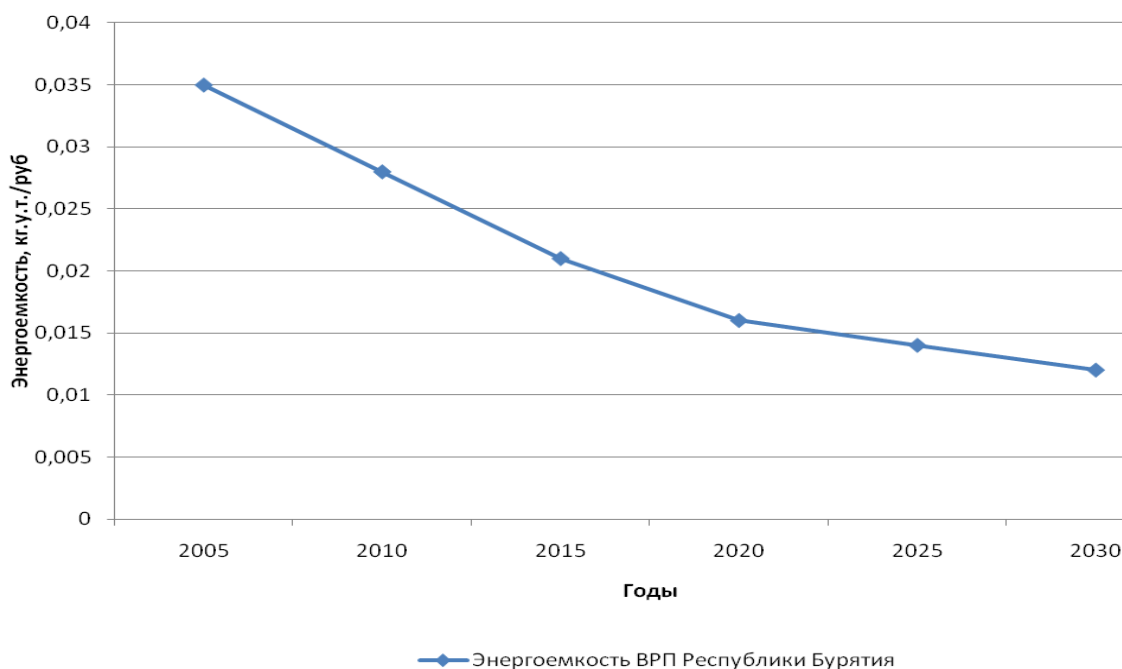
На пилотном объекте в г. Улан-Удэ (жилой дом по ул. Столбовая, 56) введен поквартирный учет расхода тепловой энергии и горячей, холодной воды с применением приборов фирмы «Raab Karcher» [6]. Был произведен перерасчет коммунальных услуг по приборам учета и жильцам возвращены сэкономленные суммы. Тем самым, стимулировалась заинтересованность населения в экономии энергоресурсов. На вводах ряда жилых зданий г. Улан-Удэ установлены комплексные автоматизированные тепловые пункты.

Ежегодно проводились семинары по энергосбережению для руководителей министерств, ведомств, районных администраций, предприятий.

На втором этапе реализации программы энергосбережения ООО «Центр энергоэффективной технологий» активно внедрял солнечные гелиоустановки для отопления и горячего водоснабжения. Были разработаны и утверждены программы энергосбережения г. Улан-Удэ, г. Северобайкальск, Заиграевского, Джидинского, Мухоршибирского, Еравнинского районов и ОАО «Бурятэнерго».

Проведен тендер по установке теплосчетчиков и тепловых пунктов в организациях, финансируемых из республиканского бюджета. Были созданы технологические регламенты производства пено-стекла, пенобетона, деревянных каркасно-панельных жилых домов и общественных зданий с применением эффективного утепления. Внедрен проект оптимизации систем теплоснабжения путем очистки от накипи и коррозионных отложений методом термодинамической активации воды при использовании добавки СOT-2000 в Заиграевском районе. Разработана проектно-сметная документация для постройки жилого дома в г. Улан-Удэ по новой технологии «Куб». В результате внедрения перечисленных мероприятий получен экономический эффект 38,5 млн. руб.

На основе проведенного анализа можно сделать вывод о том, что для устойчивого развития экономики Республики Бурятия, повышения энергетической безопасности республики необходима разработка и реализация системных мероприятий по энергосбережению и повышению энергетической эффективности.

Таким образом, внедрение системы энергоменеджмента позволяет планировать, проводить мониторинг, анализировать, управлять потреблением энергоресурсов и перейти к целевому управлению энергоэффективностью в целом.

Список источников

1. Смородин С.Н., Белоусов В.Н., Лакомкин В.Ю. Методы энергосбережения в энергетических, технологических установках и строительстве: учеб. пособие / СПбГТУРП. СПб., 2014. 99 с.

2. Ефремов В.В., Маркман Г.З. «Энергосбережение» и «энергоэффективность»: уточнение понятий, система сбалансированных показателей «энергоэффективности» // Изв. Томского политехнического ун-та, 2007. Т. 311, № 4. С. 146 – 148.

3. Государственная программа Российской Федерации «Энергосбережение и повышение энергетической эффективности на период до 2020 года», распоряжение Правительства РФ от 27.12.2010 № 2446-р.

4. Зайцев В.В., Сайкина Л.Б. Реализация политики энергосбережения в промышленности // Энергосовет. 2013. № 3(28), май – июнь. С. 63 – 71.

5. Железко Ю.С. Влияние реактивной мощности на экономические и технические характеристики сетей. Публикации – ОАО «СКЗ«КВАР». URL: <http://kvar.su/vliianiereaktivnoi-moshchnosti-na-ekono/> (дата обращения: 12.10.2015).

6. Электронный ресурс -<https://ulan-ude-eg.ru/deyatelnost/napravleniya/gorodskoe-khozyaystvo/gkh-energoberezhenie-i-povyshenie-energeticheskoyeffektivnosti/?fileId=3726&hash=538a6f289308bf091981ec1e19c3f07a> (17.11.2023)

УДК 629.7.017.5

РАСЧЕТ СТРУКТУРНОЙ НАДЕЖНОСТИ СИСТЕМЫ ТОРМОЖЕНИЯ КОЛЕС ВОЗДУШНОГО СУДНА

БУДУХА МОХАМЕД ЭЛЬ МАХДИ,

студент

НИКОЛАЕВ ДМИТРИЙ ИГОРЕВИЧ

магистрант

Донской государственной технической университет

Научный руководитель: Решенкин Андрей Станиславович*к.т.н., профессор**Донской государственной технической университет,*

Аннотация: в данной исследовательской работе детально рассмотрены вопросы, связанные с оценкой надежности пневматических тормозных систем, используемых на самолетах. В ходе исследования рассмотрены различные факторы, которые могут влиять на общую надежность системы, включая частоту отказов компонентов, процедуры технического обслуживания и условия эксплуатации. Приведен расчет надежности типовой пневматической тормозной системы самолета. Анализ результатов данного расчета показывает, что предварительная оценка надежности различных систем самолета имеет ключевое значение для обеспечения общей безопасности и производительности летательного аппарата.

Ключевые слова: самолет, пневматическая система торможения, надежность, отказ, безопасность.

CALCULATION OF STRUCTURAL RELIABILITY OF THE AIRCRAFT WHEEL BRAKING SYSTEM

Boudouha Mohamed El Mahdi,**Nikolaev Dmitry Igorevich***Scientific adviser: Reshenkin Andrey Stanislavovich*

Abstract: In this research paper, the issues related to the assessment of the reliability of pneumatic braking systems used on aircraft are considered in detail. The study examines various factors that can affect the overall reliability of the system, including the failure rate of components, maintenance procedures and operating conditions. The calculation of the reliability of a typical pneumatic braking system of the aircraft is given. Analysis of the results of this calculation shows that a preliminary assessment of the reliability of various aircraft systems is of key importance for ensuring the overall safety and performance of the aircraft.

Key words: aircraft, pneumatic braking system, reliability, failure, safety.

Известно, что в прошлом авиастроители оснащали свои самолеты пневматической системой высокого давления [1]. Такие системы работают во многом подобно гидравлическим системам, за исключением того, что для передачи энергии в них используется воздух вместо жидкости.

Сегодня системы, использующие сжатый воздух, применяются для:

- систем торможения;
- открытия и закрытия дверей;
- привода различных насосов, генераторов, стартеров и т. п.;
- управления бортовыми аварийными устройствами.

В связи с этим, в настоящее время, проводятся исследования в области моделирования, оценки и повышения надежности технических систем [2-4], в том числе и пневматических.

Так, работа [5] посвящена проблеме подтверждения заданных уровней надежности при экспериментальной отработке сложной технической системы с последовательным соединением элементов. Математически определены правила контроля, адекватные этапу экспериментальной отработки (при недостаточности данных о технической системе) и этапу серийного производства.

Так в работе [6] представлена математическая модель для получения общих зависимостей адаптивной системы от конструктивных параметров и технологических условий функционирования.

Вопросы исследования долговечности и работоспособности машин определяются в результате ресурсных испытаний [7]. Итоги исследования позволяют утверждать, что, благодаря представленному в статье [7] решению, результаты ресурсных испытаний элементов технических систем будут адекватно отражать их работу при номинальном режиме эксплуатации.

Работа [8] рассматривает метод определения оптимального коэффициента безопасности для расчета коэффициентов безопасности, удовлетворяющих требуемому уровню надежности, без дополнительных вычислительных затрат для оценки надежности. Определен ряд преимуществ: небольшое число переменных оптимизации, хорошая стабильность сходимости, малое время вычислений, удовлетворение требуемым уровням надежности.

Таким образом, выбор для анализа пневматической системы торможения воздушного судна (как сложной технической системы) является актуальным и обоснованным.

Для построения структурной схемы надежности используем, представленную на рисунке 1, пневматическую тормозную систему [1].



Рис. 1. Пневматическая тормозная система

На рис. 2 представлена упрощенная структурная схема воздушной системы торможения колес воздушного судна. Проведем анализ надёжности этой системы.

Для этого решим следующие задачи:

1. Проведем исследование принципиальной схемы.
2. Составим структурную схему системы и расчёт показателей надёжности.
3. Оценим результаты анализа и усовершенствование принципиальной схемы системы.

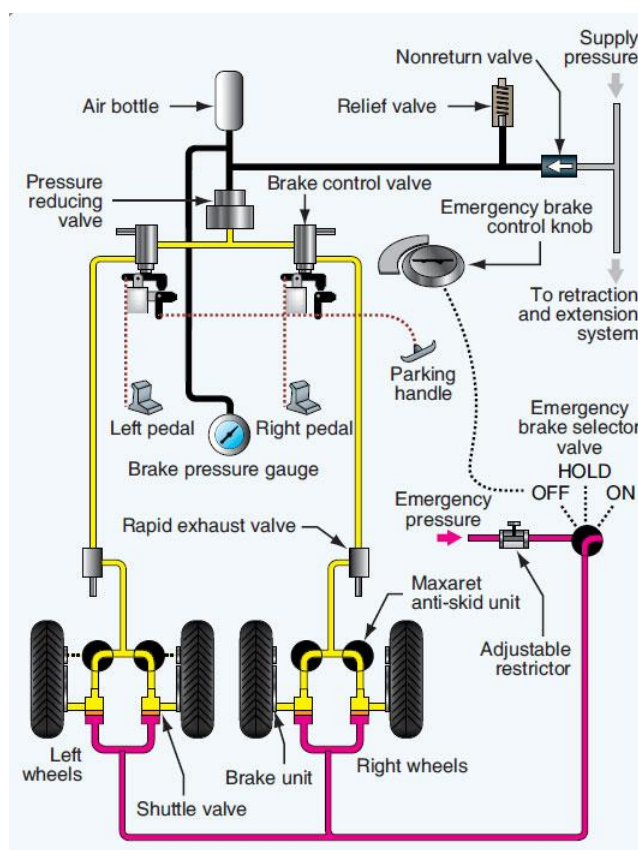

Рис. 2. Упрощенная структурная схема пневматической системы торможения:
 1 — обратный клапан; 2 — перекачивающие насосы; 3 — автомат давления;
 4 — электромагнитный клапан; 5 — редукционный клапан; 6 — воздушный цилиндр;
 7 —золотниковый распределитель; 8 — стравливающий клапан

Значения интенсивностей отказов элементов системы представлены в таблице 1 [9].

Форма представления результатов анализа функциональных отказов зависит от поставленных целей: надёжность закладывается при проектировании, доказывается при сертификации, обеспечивается в производстве и реализуется в эксплуатации.

В эксплуатационно-технической документации должны быть описаны те функциональные отказы, которые не удалось перевести в категорию практически невероятных при проектировании и производстве.

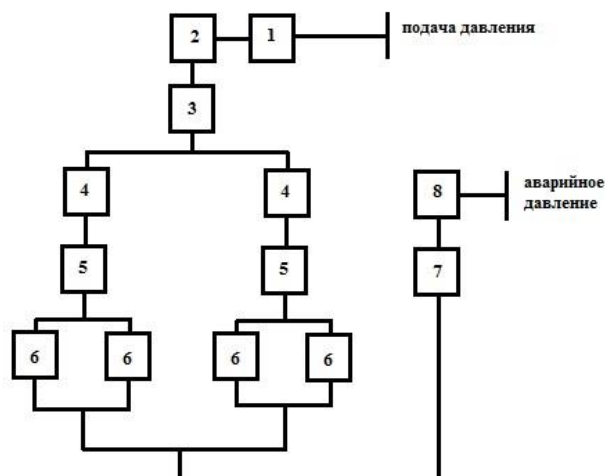
Руководство по технической эксплуатации составляется разработчиком основного изделия (самолёта) и соразработчиками комплектующих готовых изделий (систем и элементов систем). Этот документ включает в себя техническое описание, процедуры отыскания и устранения отказов и неисправностей, технологические карты выполнения регламентных работ и т. п. Так для рассматриваемой пневматической системы торможения можно сформулировать типовой перечень функциональных отказов.

Таблица 1

Значения интенсивностей отказов элементов системы

Наименование элемента	$\lambda \times 10^6, \text{ч}^{-1}$
1 — обратный клапан	0,5
2 — воздушный фильтр	1,0
3 — автомат давления	2,2
4 — электромагнитный клапан	0,5
5 — редукционный клапан	1,0
6 — воздушный цилиндр	1,5
7 —золотниковый распределитель	2,0
8 — стравливающий клапан	0,8

Пневматическая система торможения предназначена для выполнения следующих функций [9]:

- торможение колёс при пробеге и рулении;
- раздельное торможение колёс при разворотах на Земле;
- торможение вращающихся колёс перед уборкой шасси.

Для перечисленных функций характерны следующие функциональные отказы [9]:

- несинхронность торможения;
- уменьшение располагаемого тормозного момента;
- самопроизвольное затормаживание;
- неисправность автомата торможения;
- перегрев тормозных колодок.

Физическая природа отказов обусловлена повреждениями деталей планера и элементов систем самолёта.

Так как пневмосистема предназначена для подачи необходимого количества газа под заданным давлением потребителям пневматической энергии, то ей присущи следующие функциональные отказы: разгерметизация и снижение мощностных характеристик вследствие неисправности насосов или давления нагнетания.

Блок-схема надежности – это наглядное представление взаимосвязи событий, влияющих на безотказную работу всей системы и ее отдельных элементов, называемое структурной схемой надежности.

Надежность системы оценивается посредством структурного анализа, который затем используется для построения полной схемы безотказной работы без необходимости создания безотказной операционной системы.



Рис. 3. Преобразованная структурная схема надежности пневматической системы торможения

Анализ структурной надежности включает оценку влияния отказов элементов на производительность всей системы, что определяется путем анализа реакции на отказ всей системы. На начальном этапе проектирования учитываются логические инженерные соображения относительно принципов, которые управляют системой, включая функциональное назначение элементов и их взаимодействие с другими элементами.

На рис.3 представлена преобразованная структурная схема надежности пневматической системы торможения

После преобразований получаем конечную схему для анализа (рис.4).

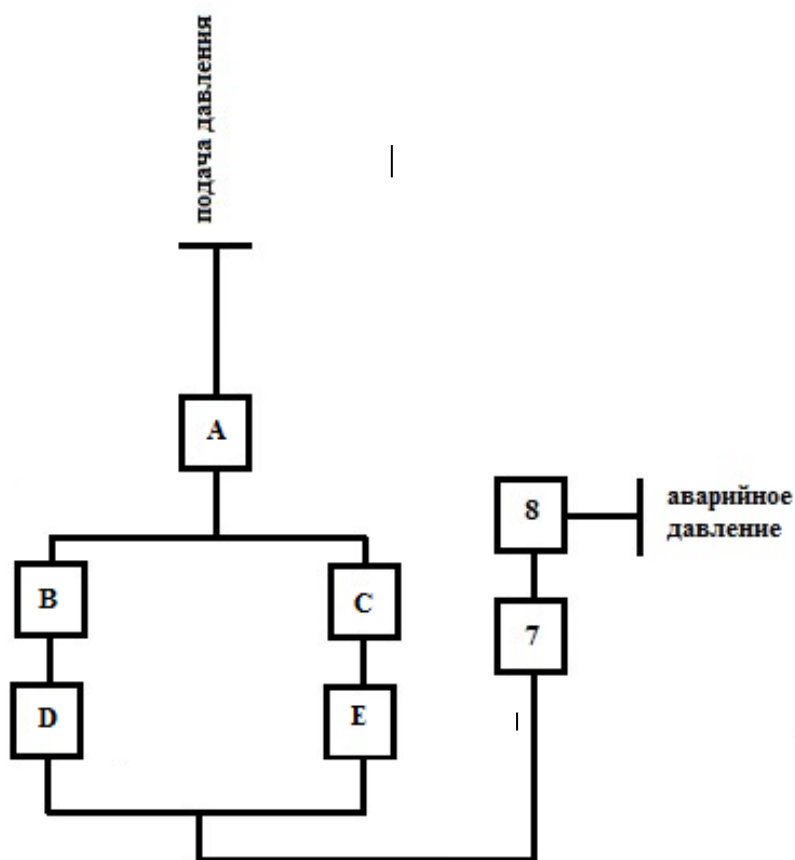

Рис. 4. Конечная структурная схема надежности

Здесь интенсивности отказов

$$\lambda_A = \lambda_1 + \lambda_2 + \lambda_3; \lambda_A = (0,5 + 1,0 + 2,2) \cdot 10^{-6} = 3,7 \cdot 10^{-6}, \text{ ч}^{-1}$$

$$\lambda_B = \lambda_4 + \lambda_5; \lambda_B = \lambda_C = (0,5 + 1,0) \cdot 10^{-6} = 1,5 \cdot 10^{-6}, \text{ ч}^{-1}$$

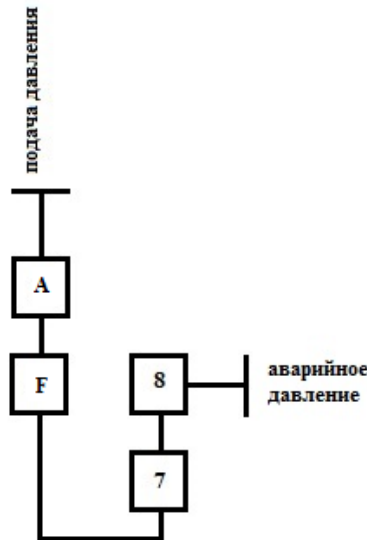
$$\lambda_D = \lambda_E = \tau \cdot \lambda_6 \cdot \lambda_6; \lambda_D = 2,25 \cdot 10^{-6}, \text{ ч}^{-1}$$

$$\lambda_F = \tau \cdot (\lambda_B + \lambda_D)^2; \lambda_F = 14,06 \cdot 10^{-6}, \text{ ч}^{-1}$$

По [9] наработка на отказ для аварийной ситуации

$$[T_{\text{отк}}] = 0,08 \cdot 10^6 \text{ ч.}$$

Уравнение надежности

$$\lambda_{\text{СИСТЕМЫ}} = \lambda_A + \lambda_F + \lambda_7 + \lambda_8;$$

$$\lambda_{\text{СИСТЕМЫ}} = (3,7 + 14,06 + 2,0 + 0,8) \cdot 10^{-6} = 20,56 \cdot 10^{-6}, \text{ ч}^{-1}$$

Наработка на отказ

$$T_{\text{отк}} = 1 / \lambda_{\text{СИСТЕМЫ}};$$

$$T_{\text{отк}} = 1 / 20,56 \cdot 10^{-6} = 0,049 \cdot 10^6 \text{ ч.}$$

Условие надежности:

$T_{\text{отк}} (= 0,049 \cdot 10^6 \text{ ч}) \geq [T_{\text{отк}}] (= 0,08 \cdot 10^6 \text{ ч})$ не выполняется, следовательно необходима доработка тормозной системы.

Приемлемым вариантом будет использование воздушных цилиндров улучшенной производительности с интенсивностью отказов не выше $0,6 \cdot 10^{-6}$. Тогда, при сохранении структурной схемы надежности, условие надежности выполняется.

Проверочный расчет:

$$\lambda_D = \lambda_E = \tau \cdot \lambda_6 \cdot \lambda_6; \lambda_D = 0,36 \cdot 10^{-6}, \text{ ч}^{-1}$$

$$\lambda_F = \tau \cdot (\lambda_B + \lambda_D)^2; \lambda_F = 3,45 \cdot 10^{-6}, \text{ ч}^{-1}$$

По [9] наработка на отказ для аварийной ситуации

$$[T_{\text{отк}}] = 0,08 \cdot 10^6 \text{ ч.}$$

Уравнение надежности

$$\lambda_{\text{СИСТЕМЫ}} = \lambda_A + \lambda_F + \lambda_7 + \lambda_8;$$

$$\lambda_{\text{СИСТЕМЫ}} = (3,7 + 3,45 + 2,0 + 0,8) \cdot 10^{-6} = 9,95 \cdot 10^{-6}, \text{ ч}^{-1}$$

Наработка на отказ

$$T_{\text{отк}} = 1 / \lambda_{\text{СИСТЕМЫ}};$$

$$T_{\text{отк}} = 1 / 9,95 \cdot 10^{-6} = 0,1 \cdot 10^6 \text{ ч.}$$

$T_{\text{отк}} (= 0,1 \cdot 10^6 \text{ ч}) \geq [T_{\text{отк}}] (= 0,08 \cdot 10^6 \text{ ч})$ выполняется.

Таким образом, предварительный расчет надежности пневматической тормозной системы воздушного судна имеет важное значение для обеспечения безопасности. Анализ надежности позволяет получить информацию о функционировании системы должным образом в течение определенного периода эксплуатации, учитывая различные внешние и внутренние факторы. Инженеры и операторы могут использовать эту информацию для принятия обоснованных решений о графиках технического обслуживания, усовершенствовании систем и безопасности полетов при окончательной корректировке своих систем и систем.

Список источников

1. Aircraft pneumatic systems URL: <https://www.aircraftsystemstech.com/2017/06/aircraft-pneumatic-systems.html> (дата обращения 29.11.2023)
2. Решенкин А.С. Эффективность применения средств неразрушающего контроля и диагностики Грузовик. 2007. № 2. С. 11-14.
3. Захаров В.А., Решенкин А.С. Подход к определению эффективности применения средств неразрушающего контроля и диагностики Вестник Ростовского государственного университета путей сообщения. 2006. № 4 (24). с. 9-14.
4. Решенкин А.С. Прогнозирование места разрушения конструкций Контроль. Диагностика. 2005. № 3. с. 42.
5. Царев О.Ю., Царев Ю.А. Подтверждение показателей надежности при экспериментальной отработке сложной технической системы с последовательным соединением элементов. Advanced Engineering Research (Rostov-on-Don). 2023;23(1):26–33. <https://doi.org/10.23947/2687-1653-2023-23-1-26-33>
6. Хиникадзе, Т. А. Моделирование гидравлической системы устройства с самоадаптацией по силовым и кинематическим параметрам на рабочем органе / Т. А. Хиникадзе, А. Т. Рыбак, П. И. Попиков // Advanced Engineering Research. — 2021. — Т. 21, No 1. — С. 55–61. <https://doi.org/10.23947/2687-1653-2021-21-1-55-61>
7. Рыбак А.Т. Теоретические основы расчета системы управления гидравлического привода стенда для испытаний поршневых гидравлических цилиндров / А. Т. Рыбак [и др.] // Вестник Дон. гос. техн. ун-та. — 2019. — Т. 19, No 3. — С. 242–249. <https://doi.org/10.23947/1992-5980-2019-19-3-242-249>
8. Харманда М.Г., Антибас И.Р. Эффективность оптимизации проектирования на основе надёжности системы применительно к составным нитям. Вестник Донского государственного технического университета. 2019;19(3):221-230. <https://doi.org/10.23947/1992-5980-2019-19-3-221-230>
9. Метод структурных схем и оценка надёжности системы самолёта (этап проектирования): лаб. Практикум / С.В. Мрыкин, М.И., Вильчек, К.А. Нападов— Самара: Изд-во Самар. гос. аэрокосм. ун-та, 2012.— 48с.:ил.

УДК 531.383

ВОЛНОВОЙ ТВЕРДОТЕЛЬНЫЙ ГИРОСКОП В РЕЖИМЕ ДАТЧИКА УГЛОВОЙ СКОРОСТИ

ДУЛУБ ЯН ВИТАЛЬЕВИЧ,

лаборант-исследователь, студент

КАЛИКАНОВ АЛЕКСЕЙ ВЛАДИМИРОВИЧ

младший научный сотрудник, аспирант

ЛИДПИ, СОиН

ФГБОУ ВО «Тульский Государственный университет»

Научный руководитель: Лихошерст Владимир Владимирович

старший научный сотрудник, к. т. н., доцент

ЛИДПИ, СОиН

ФГБОУ ВО «Тульский Государственный Университет»

Аннотация: рассмотрены варианты построения контуров обратной связи для реализации волнового твердотельного гироскопа, работающего в режиме датчика угловой скорости. Проведено моделирование, подтверждающее работоспособность предложенного решения. Реализован контур раскачки, позволяющий существенно сократить время выхода гироскопа на режим работы.

Ключевые слова: волновой твердотельный гироскоп, контур обратной связи, резонатор, моделирование, датчик угловой скорости.

WAVE MOTION COMPENSATION OF THE WAVE SOLID-STATE GYROSCOPE

Dulub Yan Vitalievich,**Kalikanov Alexey Vladimirovich***Scientific adviser: Likhosherst Vladimir Vladimirovich*

Abstract: Options for constructing feedback loops for the implementation of a solid-state wave gyroscope operating in the angular velocity sensor mode are considered. An examination was carried out to confirm the performance of the proposed solution. A swing circuit has been implemented to reduce the time it takes for the gyroscope to enter operating mode.

Key words: wave solid-state gyroscope, feedback loop, resonator, modeling, angular velocity sensor.

Бесплатформенная система ориентации (БСО) является одним из элементов системы управления летательным аппаратом. БСО строятся на базе датчиков угла или угловой скорости различного типа. Наибольшим ресурсом работы, по сравнению с электромеханическими гироскопами с быстро-вращающимся ротором, обладают волновые твердотельные гироскопы (ВТГ) ввиду отсутствия вращающихся элементов. Чувствительным элементом ВТГ является резонатор, трудоемкость изготовления которого во многом определяет стоимость датчика [1]. ВТГ с металлическим цилиндрическим резонатором являются наиболее перспективными датчиками, так как трудоемкость их изготовления существенно ниже, чем резонаторов из кварцевого стекла. ВТГ представляет собой резонатор с блоком электроники. Блок электроники определяет, в каком режиме будет работать гироскоп – датчик угла [2] или датчик угловой скорости (ВТГ-ДУС). Время работы ВТГ-ДУС не ограничено, так как в резонаторе

возбуждаются вынужденные колебания, которые постоянно поддерживаются.

Для возбуждения колебаний в кромке резонатора был разработан автоколебательный контур [3,4]. Автоколебательный контур позволяет поддерживать колебания в резонаторе, т.е. ВТГ работает в качестве ДУС. При воздействии угловой скорости, возникает прецессия волны, которая пропорциональна угловой скорости вращения основания. Из-за прецессии волны, амплитуда колебаний в пучностях уменьшается, что ведет к некорректной работе ВТГ-ДУС. Для поиска путей исключения погрешностей ДУС, было проведено исследование математической модели.

Математическая модель, описывающая колебания в резонаторе, представляет собой систему уравнений (1) [1]:

$$\begin{cases} \ddot{x}_1 + \frac{\omega_0}{Q} \dot{x}_1 + \omega_0^2 x_1 = f_1 - 2K\Omega \dot{x}_2 \\ \ddot{x}_2 + \frac{\omega_0}{Q} \dot{x}_2 + \omega_0^2 x_2 = 2K\Omega \dot{x}_1 \end{cases}, \quad (1)$$

где x_1, x_2 – деформация кромки резонатора в точках пучностей и узлов соответственно, ω_0 – собственная частота резонатора, Q – добротность резонатора, Ω – угловая скорость основания, K – коэффициент Брайана, f_1 – ускорения кромки резонатора, вызванные внешними силами.

Первое уравнение системы (1) описывает колебания в пучностях, а второе – в узлах.

Как видно из первого уравнения системы (1), для того, чтобы поддерживать амплитуду в контуре раскачки постоянной, необходимо препятствовать прецессии волны, т.е. узлы необходимо охватить отрицательной обратной связью, причем сигнал обратной связи в таком случае будет пропорционален угловой скорости.

Решение второго уравнения системы (1) относительно старшей производной имеет вид (2):

$$\ddot{x}_2 = 2K\Omega \dot{x}_1 - \omega_0^2 x_2 - \frac{\omega_0}{Q} \dot{x}_2, \quad (2)$$

По уравнению (2) была составлена схема моделирования, показанная на рис. 1.



Рис. 1. Схема моделирования движения узловых точек

На вход схемы, в соответствии с уравнением (1), был подан сигнал из контура раскачки в виде $2K\Omega \dot{x}_1$ при угловой скорости, равной 200 °/с, изменяющуюся ступенчато от 0 °/с, в момент времени 0,5 с. Результат моделирования представлен на рис. 2.

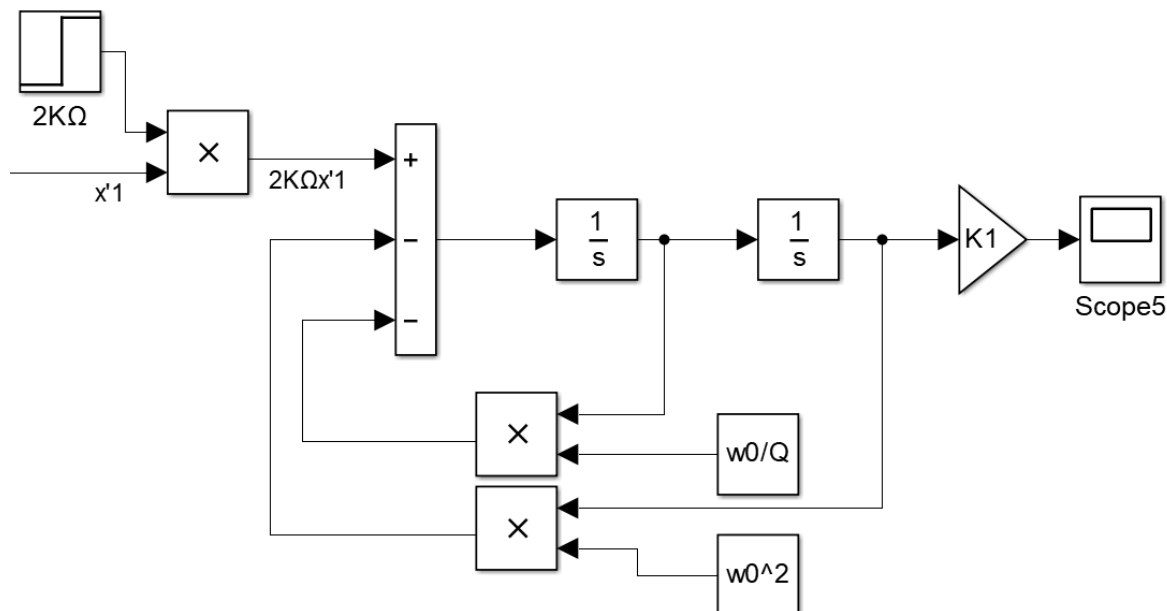

Рис. 2. Результаты моделирования без обратной связи

Результат моделирования показывает длительный переходный процесс, обусловленный прецессией волны. Для уменьшения времени переходного процесса и подавления колебаний в узлах (компенсации движения волны), необходимо сформировать сигнал управления из узла в узел. Для реализации контура обратной связи использовалось интегро-дифференцирующее звено (далее преобразующее звено). Дифференциальная составляющая звена предназначена для сдвига сигнала на 90° , а интегральная – для уменьшения амплитуды высокочастотных шумов. Доработанная структурная схема контура управления показана на рис. 3.

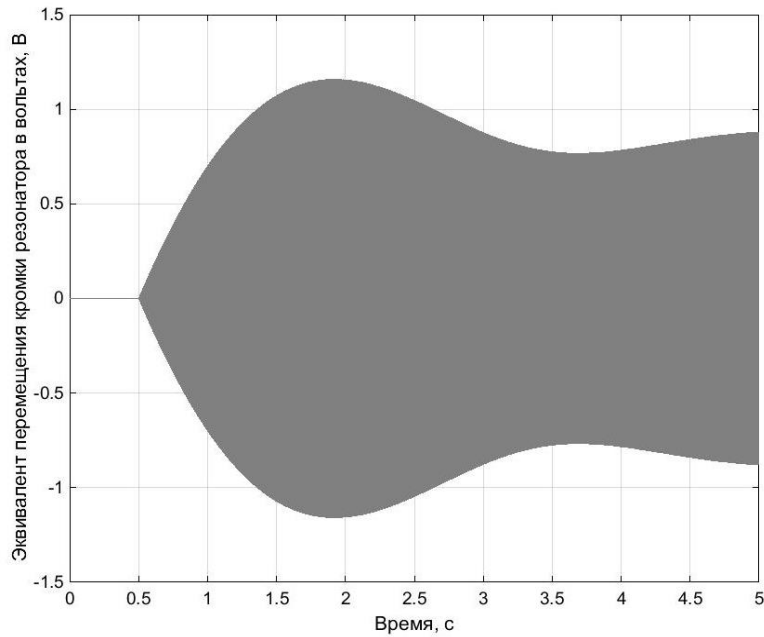

Рис. 3. Доработанная структурная схема

Постоянные времени преобразующего звена: $T_1 = 0.159$ с, $T_2 = 0.0000159$ с. Данные параметры позволяют реализовывать контур управления для резонаторов с собственными частотами от 2 кГц до 10 кГц. Результат моделирования, сигнал на выходе блока К1, приведен на рис. 4.

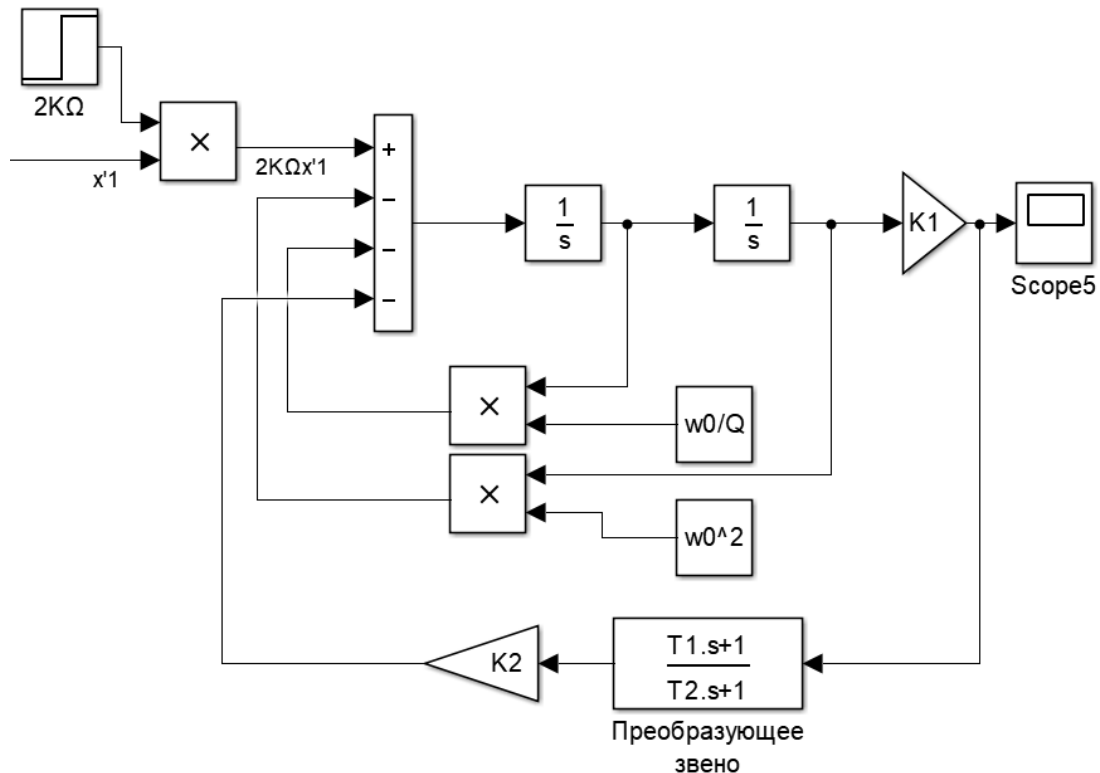

Рис. 4. Результат моделирования с обратной связью

По результатам моделирования, сравнивая рис. 3 и рис. 4 видно, что удалось подавить колебания в узлах, т.е. обеспечить отсутствие прецессии волны.

Сигнал обратной связи о действующей угловой скорости показан на рис. 5 для условий вращения основания с угловой скоростью 100 °/с (рис. 5 а) и 200 °/с (рис. 5 б).

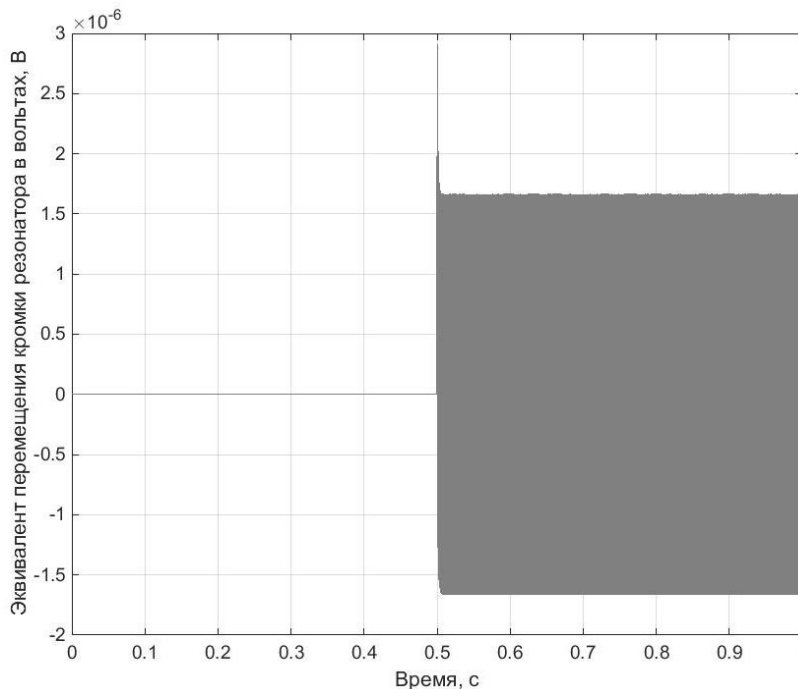
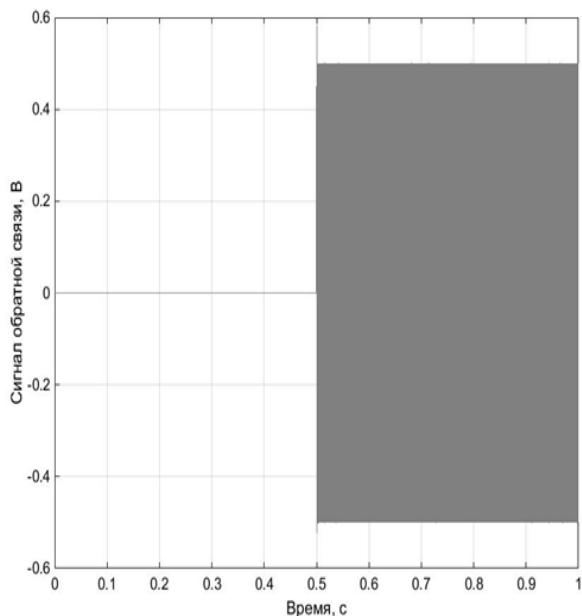

а)

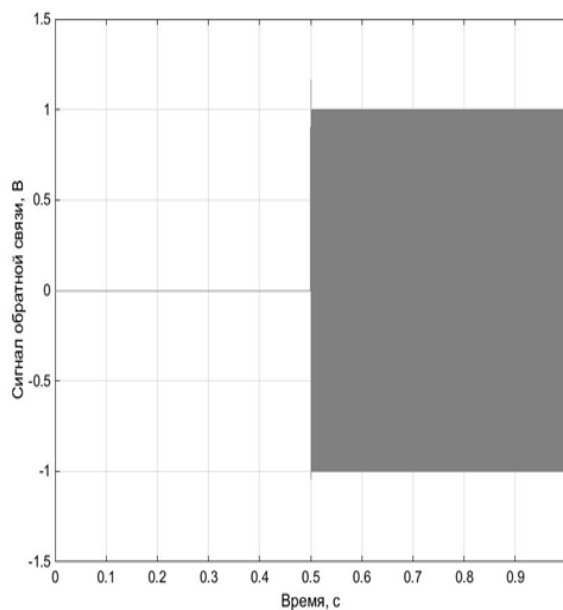

б)

Рис. 5. Информация об угловой скорости:

а – $\Omega = 100^\circ/\text{с}$, б – $\Omega = 200^\circ/\text{с}$

Коэффициент пропорциональности между угловой скоростью и сигналом обратной связи (3):

$$K_{np1} = \frac{0,5}{100} = 0,005;$$

$$K_{np2} = \frac{1}{200} = 0,005;$$

$$K_{np1} = K_{np2} = K_{np}.$$
(3)

Как видно (3), коэффициент пропорциональности при разных угловых скоростях один и тот же, из чего следует, что изменение амплитуды сигнала обратной связи пропорционально действующей угловой скорости.

С ростом угловой скорости увеличивается составляющая $2K\Omega\dot{x}_2$, приводящая к падению амплитуды в пучности, что влияет на точность измерения угловой скорости. Следовательно, контур раскочки необходимо доработать таким образом, чтобы препятствовать изменению амплитуды.

Реализация контура раскочки с блоком компенсации падения амплитуды представлен на рис. 6.



Рис. 6. Доработанный контур возбуждения колебаний

Вследствие того, что в начальный момент времени ошибка ΔU на выходе сумматора максимальна, также удается сократить время выхода на режим с примерно 6 секунд [3] до порядка 0,2 – 0,3 с. Достоинством контура также является возможность задания различной амплитуды колебаний при отсутствии угловой скорости.

Результаты моделирования представлены на рис. 7.

Как видно, имеется небольшая статическая ошибка, обусловленная принципом построения контура – при отсутствии рассогласования сигнал управления равен нулю. В случае необходимости, ее можно уменьшить путем доработки – введением дополнительной обратной связи.

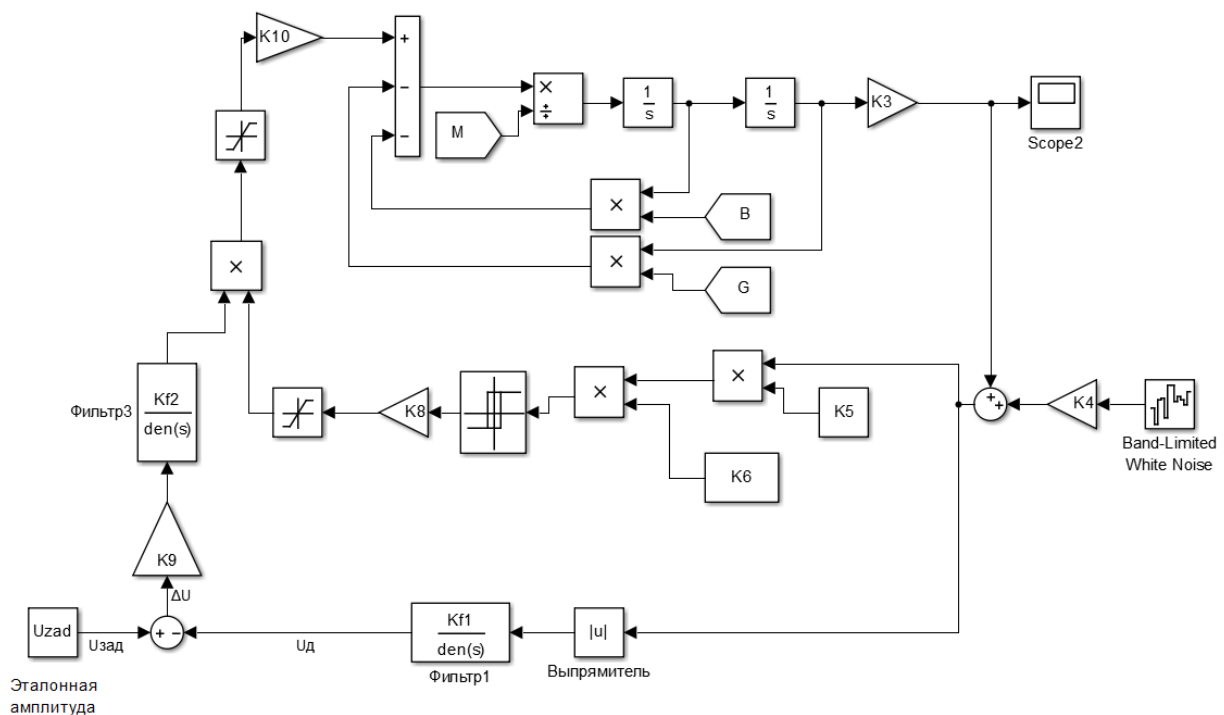

Рис. 7. Результаты моделирования доработанного колебательного контура

Таким образом, на основе математического моделирования получен вариант построения контура обратной связи вторичных колебаний резонатора, позволяющий обеспечить режим функционирования ВТГ-ДУС. Определен тип и параметры цепи обратной связи. Рассмотрен вариант контура создания колебаний, обеспечивающий компенсацию падения амплитуды первичных колебаний при действии угловой скорости, дополнительно позволяющий сократить время выхода ВТГ на режим работы в несколько раз. Реализация предложенных контуров возможна с применением аналоговых элементов на базе операционных усилителей, что позволяет отказаться от быстродействующий АЦП, ЦАП цифровых устройств высокого быстродействия при построении контуров управления ВТГ - ДУС.

Благодарности. Работа выполнена при финансовой поддержке Министерства науки и высшего образования РФ в рамках государственного задания FEWG-2022-0002.

Список источников

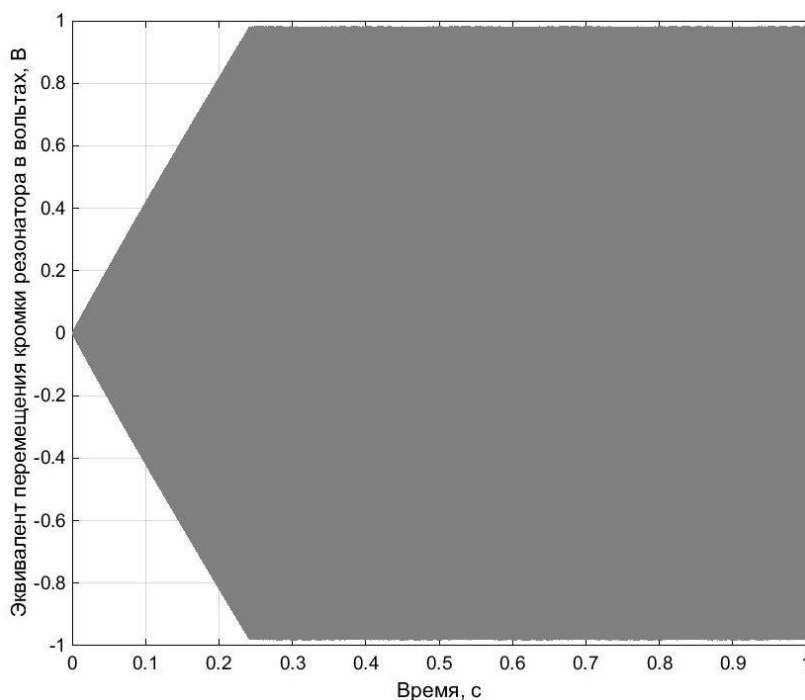
3. Распопов В.Я. и др. Волновой твердотельный гироскоп с металлическим резонатором / Под ред. В.Я. Распопова. Тула: Издательство ТулГУ, 2018, 189 с.
4. Лихошерст, В. В. Датчик угла крена на базе волнового твердотельного гироскопа / В. В. Лихошерст, А. В. Каликанов, Д. С. Стрельцов // Известия Российской академии ракетных и артиллерийских наук. – 2023. – № 2(127). – С. 71-75.
5. Абгарян Ж.С., Дулуб Я.В., Лихошерст В.В. Реализация и исследование автоколебательного контура волнового твердотельного гироскопа // Известия Тульского Государственного Университета. Технические науки. 2022. Вып. 12. С.251 – 255.
6. Матвеев, В. В. Способ реализации автоколебательного контура в волновом твердотельном гироскопе / В. В. Матвеев, Д. С. Стрельцов, А. В. Каликанов // XXX Юбилейная Санкт-Петербургская международная конференция по интегрированным навигационным системам : сборник материалов конференции, Санкт-Петербург, 29–31 мая 2023 года. – Санкт-Петербург: "Концерн "Центральный научно-исследовательский институт "Электроприбор", 2023. – С. 283-284.

УДК 614.842

АНАЛИЗ ЧРЕЗВЫЧАЙНЫХ ПРОИСШЕСТВИЙ И ПОЖАРОВ НА ВАГОНОРЕМОНТНЫХ ПРЕДПРИЯТИЯХ КЕМЕРОВСКОЙ ОБЛАСТИ

ФИНАШИН РОМАН АЛЕКСЕЕВИЧ

магистрант

ФГБОУ ВО «Иркутский национальный исследовательский технический университет»

*Научный руководитель: Рожков Дмитрий Михайлович**к.т.н., доцент**ФГБОУ ВО «Иркутский национальный исследовательский технический университет»*

Аннотация: Статья посвящена анализу пожаров и происшествий на вагоноремонтных предприятиях в Кемеровской области за последние 5 лет, с акцентом на Кузбасское вагоноремонтное предприятие «Новотранс». В статье представлены статистические данные о произошедших происшествиях, а также анализ причин их возникновения.

Ключевые слова: Кузбасс, вагоноремонтные предприятия, пожары, происшествия, статистика, безопасность, техническое обслуживание.

ANALYSIS OF FIRE SAFETY OF TECHNOLOGICAL PROCESSES OF THE CAR REPAIR ENTERPRISE LLC «NOVOTRANS» IN THE CITY OF PROKOPIEVSK

Finashin Roman Alekseevich

Scientific adviser: Rozhkov Dmitry Mikhailovich

Abstract: The article is devoted to the analysis of fires and accidents at car repair enterprises in the Kemerovo region over the past 5 years, with special emphasis on the Kuzbass car repair enterprise «Novotrans». The article presents statistical data on the incidents that have occurred, as well as an analysis of the causes of their occurrence.

Key words: Kuzbass, car repair companies, fires, accidents, statistics, safety, maintenance.

Пожары и происшествия на вагоноремонтных предприятиях могут приводить к серьезным последствиям, включая материальные убытки, потерю жизней и травмы работников. Кемеровская область является одной из ведущих промышленных областей России, имеющей значительное количество вагоноремонтных предприятий. Целью данной статьи является анализ пожаров и происшествий на вагоноремонтных предприятиях Кемеровской области и оценка эффективности мер по профилактике подобных происшествий.

Согласно статистическим данным, предоставленным Кемеровским региональным управлением МЧС России, за последние 5 лет на вагоноремонтных предприятиях Кемеровской области зарегистрировано несколько случаев пожаров и других происшествий.

Так 24 января 2020 года в городе Прокопьевск произошло частичное обрушение перекрытия кровли вагонно-сборочного цеха. Площадь обрушения – 2400 кв. м. Основной удар пришелся на ваго-

ны, люди находились в другой части цеха [1]. На рис. 1 представлено фото с места происшествия.



Рис. 1. Обрушение кровли вагоносборочного цеха Кузбасского вагоноремонтного предприятия «Новотранс»

На место происшествия были направлены несколько пожарно-спасательных подразделений (11 единиц техники и 35 человек личного состава). По оперативной информации, из здания самостоятельно эвакуировались 42 человека, один из них травмирован.

Основные показатели обстановки с пожарами, произошедшими в зданиях производственного назначения представлены в табл. 1.

Таблица 1

Основные показатели обстановки с пожарами, произошедшими в зданиях производственного назначения на территории Кемеровской области за 2018–2022 гг.

Показатели обстановки	Год				
	2018	2019	2020	2021	2022
Количество пожаров, ед.	61	72	111	109	82
Количество погибших людей, чел.	1	0	4	3	2
Количество травмированных людей, чел.	2	7	7	8	10

Анализ пожаров, возникающих в зданиях производственного назначения, показывает спад количества возгораний в период с 2020-2022 гг.

Эти происшествия свидетельствуют о том, что важно постоянно следить за соблюдением всех правил и требований охраны труда на вагоноремонтных предприятиях Кемеровской области. Нарушения этих правил могут привести к серьезным последствиям, включая пожары и взрывы. Поэтому необходимо обеспечить высокий уровень квалификации персонала, постоянное обновление и ремонт оборудования, а также соблюдение всех правил охраны труда на предприятиях, занимающихся вагоноремонтом.

Кемеровская область расположена на территории Западной Сибири и имеет богатые запасы угля, железной руды, коксующегося угля и других полезных ископаемых [2]. На территории области находится значительное количество вагоноремонтных предприятий, включая Кузбасское вагоноремонтное предприятие «Новотранс», являющееся крупнейшим вагоноремонтным предприятием Кузбасса.

Это современное производственное предприятие, специализирующееся на ремонте и техническом обслуживании вагонов различных типов. Предприятие расположено в городе Кемерово и занимает площадь более 20 тысяч квадратных метров. На предприятии работает более 500 сотрудников, включая высококвалифицированных специалистов по ремонту вагонов. На предприятии используется

современное оборудование, позволяющее проводить качественный ремонт вагонов и обеспечивать их безопасную эксплуатацию. Кроме того, на предприятии соблюдаются все необходимые нормы и правила охраны труда [3].

Согласно статистическим данным, предоставленным Кемеровским региональным управлением МЧС России, на Кузбасском вагоноремонтном предприятии «Новотранс» за последние 5 лет не было зарегистрировано ни одного пожара или другого происшествия, связанного с нарушением охраны труда.

Это свидетельствует о высоком уровне организации работы предприятия в области пожарной безопасности и правилам охраны труда. Что касается обстановки целом по области то тут, как показывает статистика, не все хорошо.

Основными причинами пожаров и происшествий на вагоноремонтных предприятиях являются ненадлежащее обслуживание и эксплуатация оборудования, нарушение правил охраны труда работниками, а также нарушения пожарной безопасности. Кроме того, ряд предприятий не обеспечивает своих сотрудников необходимой защитной экипировкой и обучением по охраны труда [4].

Для предотвращения пожаров и происшествий на вагоноремонтных предприятиях необходимо принимать меры по профилактике. В первую очередь, необходимо проводить регулярную проверку и обслуживание оборудования, а также обучать сотрудников правилам охраны труда и использованию защитной экипировки [5]. Важно также обеспечивать предприятия современным противопожарным оборудованием, в том числе детекторами дыма и системами пожаротушения.

На федеральном уровне был разработан ряд нормативных документов по пожарной безопасности, которые должны соблюдаться предприятиями. Кроме того, в Кемеровской области существует ряд программ по профилактике пожаров и происшествий на промышленных предприятиях, включая вагоноремонтные. В рамках этих программ проводятся обучающие мероприятия, а также проводятся проверки предприятий на соответствие нормам пожарной безопасности [6].

Анализ пожаров и происшествий на вагоноремонтных предприятиях Кемеровской области показывает, что необходимо принимать более серьезные меры по профилактике подобных происшествий. Важно обеспечивать сотрудников предприятий необходимым оборудованием и обучением по охране труда, а также проводить регулярные проверки и обслуживание оборудования. Необходимо также соблюдать нормы пожарной безопасности и использовать современные противопожарные системы.

Список источников

1. Министерство по чрезвычайным ситуациям Российской Федерации. Официальный информационный портал. [Электронный ресурс] // Оперативная информация. - Режим доступа: <https://42.mchs.gov.ru/deyatelnost/press-centr/operativnaya-informaciya/4065069> (дата обращения: 18.04.2023)
2. Ситков М. А. Обеспечение пожарной безопасности в Российской Федерации: проблемы административно-правового регулирования //Символ науки. – 2020. – №. 7. – С. 32-34.
3. Новотранс. [Электронный ресурс] // Ремонт вагонов. - Режим доступа: <https://novotrans.com/remont-vagonov/nks/> (дата обращения: 18.04.2023)
4. Шиманская Н. Ф., Фарафонтова Е. Л. Правовые проблемы профилактической работы в сфере обеспечения пожарной безопасности //О75 Основные тенденции развития российского законодательства [Электрон. – 2020. – С. 135.
5. Чекмарева Ю. В., Борзунова Н. Ю. Правовая оценка и проблемы расследования преступлений в сфере пожарной безопасности //Российское законодательство в сфере борьбы с пожарами и другими стихийными бедствиями: история и современность. – 2020. – С. 262-269.
6. Перминов В. П., Ахунов Р. И. Проблемы эффективности нормативного регулирования пожарной безопасности на объектах с массовым пребыванием людей //Современные проблемы пожарной безопасности: теория и практика (FIRESAFETY 2019). – 2019. – С. 11-19.

© Р.А. Финашин, 2023

УДК 62-523.8

СИСТЕМА ПОТРЕБЛЕНИЯ И РЕКУПЕРАЦИИ АВИАЦИОННЫХ ТРАНСПОРТНЫХ СИСТЕМ

ФАДЕЕВ АЛЕКСАНДР АЛЕКСАНДРОВИЧ,

к.т.н., доцент

ПРИЧИНА АЛЕКСЕЙ СЕРГЕЕВИЧ

студент

ФГБОУ ВО «Сибирский государственный университет
науки и технологий имени академика М. Ф. Решетнева»

Аннотация: статья посвящена перспективным системам энергопотребления летательных аппаратов – системам потребления/ рекуперации энергии для современных беспилотных летательных аппаратов (БПЛА), предложена универсальная экспериментальная схема системы потребления и расхода энергии, показан принцип работы данной схемы.

Ключевые слова: беспилотный летательный аппарат (БПЛА), энергетика, система потребления / рекуперация, аккумуляторная батарея.

AIR TRANSPORT SYSTEM CONSUMPTION AND RECOVERY SYSTEM

Fadeev Aleksandr Aleksandrovich,**Prichina Aleksej Sergeevich**

Abstract: the article is devoted to promising aircraft energy consumption systems – energy consumption/ recovery systems for modern unmanned aerial vehicles (UAVs), a universal experimental scheme of the energy consumption and consumption system is proposed, the principle of operation of this scheme is shown.

Key words: unmanned aerial vehicle (UAV), power engineering, consumption/ recovery system, battery.

Цель исследования – разработка, создание и исследование универсальной системы потребления и расхода энергии, и её интеграция в беспилотный летательный аппарат (БПЛА).

Задачи:

1. Изучение процессов потребления и рекуперации энергии при различных параметрах процесса.
2. Анализ и обработка полученной экспериментальной информации, выделение существенных факторов, влияющих на процесс.
3. Разработка алгоритма и конструкции системы для применения различных видах ТС.

Уровень данного исследования – практический. Новизна заключается в том, что данная система является универсальной при интеграции в различные системы. Для исследования были выбраны метод стендового эксперимента.

Одним из перспективных решений электроснабжения БПЛА является система использование энергии накопленного статического заряда для питания систем летательного аппарата на основе конструкции химико-кинетического накопителя энергии (ХКНЭ) [1].

На рис.1 показана структура химико-кинетического накопителя энергии состоящая из аккумуляторных батарей, установленных во вращающийся корпус, магнитную систему бесколлекторного генератора, трансформатора, и блока коммутации. ХКНЭ подключается к потребителю – электромеханиче-

ской системе (это может быть мотор –редуктор или винт самолета). Такая система позволяет с одной стороны повысить энерговооруженность электромеханической системы за счет чередования цикла потребление – рекуперация, с другой стороны стабилизировать уровень энергопотребления исключив пиковые нагрузки на аккумуляторную батарею и, тем самым, увеличить срок ее эксплуатации.



Рис. 1. Химико-кинетический накопитель. На рисунке цифрами обозначены: 1 – аккумуляторная батарея, 2 – постоянные магниты бесколлекторного генератора, 3 – маховик, 4 – магнитные кольца гистерезисного двигателя, 5 – статорные обмотки гистерезисного двигателя, 6 – неподвижный корпус, 7 – ось, 8 – вторичные обмотки трансформатора, 9 – первичные обмотки трансформатора, 10 – статорная обмотка бесколлекторного генератора, 11 – блок коммутации, 12 – электромеханическая система, 13 – ионисторы

Для повышения энергетических и эксплуатационных характеристик аккумуляторных батарей ХКНЭ возможно использование перспективных разработок: ламинированных литий-ионных (с удельной энергией 230...268 Вт*час/кг) [2], перспективных литий-серных (с удельной энергией 250...350 Вт*час/кг) и литий-кислородных (с удельной энергией 400...500 Вт*час/кг) аккумуляторов [3].

В настоящее время в современных БПЛА существует проблема ограничения времени полёта, так как летательный аппарат должен быть лёгким. Следовательно, установка увеличенных источников питания возможна только при облегчении веса конструкции и её компонентов. Уменьшение веса конструкции до бесконечности не возможно, так как происходит снижение прочностных характеристик. [4]. Восстановление потраченной энергии в полёте возможно с помощью электромотора приводящего винт самолёта или вертолёт в движение, переключая его на цикл рекуперации при работе режима «Автора́ция» [5].

Для решения поставленной цели и отработки режимов работы разработана следующая электрическая схема (рис. 1) на основе бесщеточного ESC регулятора.

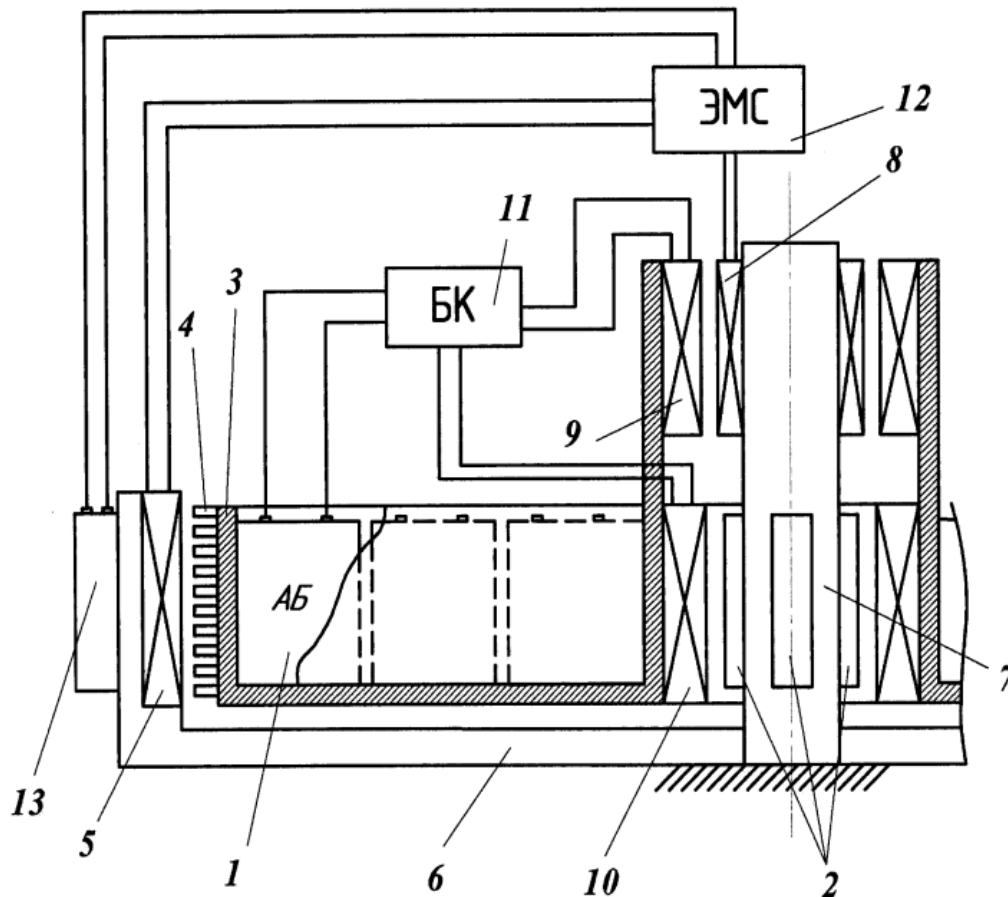

Рис. 1. Электрическая схема потребления/рекуперации энергии

Её принцип работы устроен следующим образом: к регулятору Brushless ESC, подаётся напряжение 12V от высокотоковой батареи. При помощи потенциометра на $10\text{k}\Omega$ и микроконтроллера Arduino nano задаётся скорость вращения мотора, обеспечивая цикл потребления.

Для активации цикла рекуперации выполняется переключение колодки с питания мотора на проводники, ведущие на трёхфазный выпрямитель, в для получения постоянного тока. Далее он идет к DC-DC понижающему преобразователю с обратной связью. Так как по мере замедления вращения мотора напряжение падает, понижающий преобразователь оборудован функцией обратной связи осуществляемой при помощи микроконтроллера Arduino. Она построена на делителе напряжения, состоящего из двух резисторов сопротивлением: $10\text{k}\Omega$ и $100\text{k}\Omega$ [6]. Это необходимо для поддержания постоянного значения напряжения, которое идет в плату заряда аккумуляторной батареи.

Таким образом, данное техническое решение наиболее перспективно использовать в БПЛА, что позволит улучшить эксплуатационные показатели: дальность полёта и грузоподъёмность.

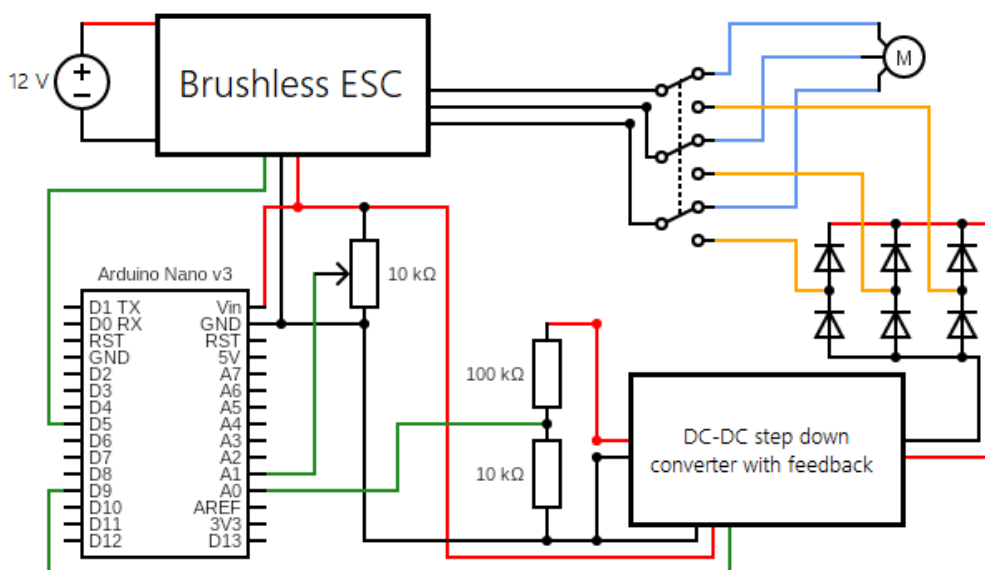
Список источников

1. Пат. 2637489 Российская Федерация, МПК H02K7/02, H02J15/00. Комбинированный накопитель энергии / Надараиа Ц.Г., Шестаков И.Я., Фадеев А.А., Виноградов К.Н., Надараиа К.В., Селиванов А.И.; патентообладатель Надараиа Ц.Г., Шестаков И.Я., Фадеев А.А., Виноградов К.Н., Надараиа К.В., Селиванов А.И. – № 2016150749 ; заявл. 22.12.16 ; опубл. 05.12.17, Бюл. №34. – 9 с.: ил
2. Ребров С. Г., Янчур С. В., Фаустов А. В., Филин С. В. Ламинированные литий-ионные аккумуляторы с высокими удельными характеристиками // Вестник Московского авиационного института. 2018. Т.25. №4. С.240 – 248
3. Груздеев А.И. Концептуальные подходы к разработке аккумуляторных батарей с повышенной удельной энергоёмкостью для авиационно-космических применений /А.И. Груздеев // Вопросы электромеханики. – 2015. – Т.147. – С. 38 – 44
4. Фукс Н.Л. Оптимизация приема энергии рекуперации // Железнодорожный транспорт. – 1983. – №3. – С. 40-42.
5. Гончаров А. Беспилотники России (рус.) // Армейский сборник: журнал. – 2015. – Февраль (т. 248, № 2). – С. 39-43.
6. Евстифеев, А. В. Микро контроллеры AVR семейства Мега //Москва, издательский дом «Додэка-XXI. – 2013. С. 56-60.

© А.А. Фадеев, А.С. Причина, 2023

УДК 620.92

ЭФФЕКТИВНОСТЬ ПРИМЕНЕНИЯ ЭНЕРГОСБЕРЕГАЮЩИХ ТЕХНОЛОГИЙ ПРИ ГОЛОЛЕДООБЛЕДЕНИИ ЛИНИЙ ЭЛЕКТРОПЕРЕДАЧ

МОЛИКОВ ПАВЕЛ АНДРЕЕВИЧ

студент

филиал ФГБОУ ВО «Национальный исследовательский университет «МЭИ» в г. Смоленске

Научный руководитель: Коротких Анна Анатольевна

ст. преподаватель

филиал ФГБОУ ВО «Национальный исследовательский университет «МЭИ» в г. Смоленске

Аннотация: применение энергосберегающих технологий может существенно снизить энергопотребление и затраты на поддержание работоспособности и безопасности ЛЭП при гололедообледенении. Данные технологии помогают снизить негативное влияние на окружающую среду и повысить устойчивость энергосистемы к экстремальным погодным условиям.

Ключевые слова: линии электропередач, безопасность работы, ресурсосбережение, окружающая среда.

EFFICIENCY OF APPLICATION OF ENERGY-SAVING TECHNOLOGIES IN CASE OF ICE AND ICING OF POWER LINES

Malikov Pavel Andreevich*Scientific adviser: Korotkov Anna Anatolyevna*

Abstract: the use of energy-saving technologies can significantly reduce energy consumption and the cost of maintaining the operability and safety of power lines during icing. These technologies help to reduce the negative impact on the environment and increase the stability of the power system to extreme weather conditions.

Key words: power lines, work safety, resource conservation, environment.

Для передачи и распределения электроэнергии в больших расстояниях широко применяются воздушные линии связи (ВЛ). Они состоят из проводов, которые являются основным элементом ЛЭП. В периоды низких температур, ветра и резких перепадов температуры на проводе могут образовываться осадки в виде снега и льда. Даже незначительное похолодание может привести к значительному увеличению механических нагрузок на элементы ЛЭП. Например, при наличии муфты диаметром 10 мм вес двухцепной воздушной линии может увеличиться с 560,2 до 1,5 т. Если муфта 30 мм выдерживает нагрузку до 5 т, то муфта 40 мм может выдерживать до 8 т [1, с. 24].

Из-за увеличения массы провода и динамических нагрузок на него происходят опасные явления. К их числу относятся обрыв токопроводящих проводов и грозозащитных тросов под тяжестью снега и льда, недопустимо близкое сближение проводов и их сильное раскачивание (так называемая «плюс-

ка»), ухудшение защитных свойств изоляторов, разрушение опор.

В связи с увеличением протяженности ЛЭП за счет введения в эксплуатацию новых участков [2, с. 62], в том числе в гололедоопасных районах, возрастает риск учащения случаев аварийных отключений энергопотребителей в осенне-зимний период. Количество аварийных отключений в основном зависит от погодных условий в течение осенне-зимнего периода и готовности электросетевого предприятия к прохождению этого периода.

Последние статистические данные, полученные из Министерства энергетики [2, с. 61], подтверждают высокую значимость гололедных явлений для уровня массовых нарушений электроснабжения: так, доля аварий по причине гололеда от общего количества аварий в течение последних 5 лет колеблется около $11 \pm 3\%$.

Энергосберегающие технологии при гололедообледенении ЛЭП включают в себя различные меры, направленные на повышение эффективности работы системы. Некоторые из них включают:

1. Использование управляемого гололедозащитного покрытия (УГЗП). Это покрытие воздействует на провода и предотвращает образование гололеда.

Одной из основных особенностей УГЗП является его способность быть активным или пассивным. Активное управляемое гололедозащитное покрытие оснащено электронагревателями, которые включаются при необходимости и обеспечивают быстрое и равномерное размораживание поверхности проводов. Этот метод эффективен даже при самых низких температурах и способен быстро очистить провода от гололеда, обеспечивая надежное и безопасное функционирование электрических систем.

Однако пассивное управляемое гололедозащитное покрытие также является весьма эффективным решением. Оно создается на основе специальных полимерных материалов, которые способны прочно прилегать к поверхности проводов и предотвращать накопление гололеда. Пассивное покрытие сохраняет свои свойства даже без включения электронагревателей, что делает его надежным и экономичным решением для обеспечения безопасности проводов в любых климатических условиях.

Плюсы использования управляемого гололедозащитного покрытия очевидны – оно обеспечивает защиту проводов от образования гололеда, предотвращает аварийные ситуации и снижает затраты на обслуживание и ремонт электрических систем.

Это решение, способное обеспечить стабильность и безопасность работы электрических систем и повысить их эффективность в самых суровых климатических условиях [3, с. 9].

2. Применение систем автоматического управления гололедообледенением. Применение этих систем так же является эффективным решением. Технология позволяет учитывать фактическую необходимость применения таких ресурсов, включая их только в ситуациях, когда это действительно требуется, и избегая ненужного их использования.

Системы автоматического управления гололедообледенением основаны на различных датчиках, которые постоянно мониторят состояние проводов ЛЭП. Они способны обнаруживать наличие гололеда и обледенения, а также определять их степень опасности и потенциальное превышение допустимых пределов. Это позволяет системе автоматически срабатывать и активировать ресурсы в необходимый момент.

3. Оптимизация топологии ЛЭП. Она включает в себя выбор оптимальной конструкции и расположения опор, проводов и других элементов электрической сети, чтобы минимизировать воздействие неблагоприятных погодных условий и снизить риск образования гололеда.

При оптимизации топологии ЛЭП учитываются такие факторы, как климатические особенности региона, местоположение линии, интенсивность ветров и снегопадов, а также потребительские нагрузки. На базе компьютерных моделей и специальных программных комплексов проводится анализ оптимального размещения опор, проводов и других элементов сети.

Одним из ключевых аспектов оптимизации является выбор материала для проводов и опор. Стратегический подход заключается в применении материалов, которые обеспечивают не только высокую электропроводимость, но и стойкость к неблагоприятным факторам окружающей среды.

Важным компонентом оптимизации является также расчет нагрузки на ЛЭП. Это позволяет определить оптимальные параметры проводов и размеры опор, принимая во внимание электрические и

механические характеристики материалов, а также зазоры между проводами и заземленными элементами. Такой подход обеспечивает не только безопасность работы ЛЭП, но и эффективность передачи электроэнергии.

Практические исследования показывают, что оптимизация топологии ЛЭП может существенно повысить эффективность работы электрических сетей. Минимизация воздействия неблагоприятных погодных условий и снижение риска образования гололеда позволяют снизить вероятность аварийных ситуаций и обеспечить более надежную поставку электрической энергии потребителям [4, с. 89].

4. Применение инновационных материалов. В настоящее время исследуются и разрабатываются новые материалы, которые могут предотвратить образование гололеда или уменьшить его воздействие.

5. Энергоэффективные технологии освещения ЛЭП. Использование светодиодных ламп или других энергоэффективных источников света может снизить энергопотребление для освещения ЛЭП и повысить ее эффективность.

Анализ вышеперечисленных энергосберегающих технологий показывает, что их применение может существенно снизить энергопотребление и затраты на поддержание работоспособности и безопасности ЛЭП при гололедообледенении. Это также может помочь снизить негативное влияние на окружающую среду и повысить устойчивость электросистемы к экстремальным погодным условиям.

Список источников

1. Автоматическая система удаления льда с проводов линий электропередач [Текст] / А.В. Соловьев [и др.] // Инновационные технологии управления: монография. - Одесса: Куприенко С.В., 2013. - Гл. 1. - С. 6-31.
2. Бажанов, П.И. Отложение мокрого снега на проводах линий электропередачи [Текст] / П.И. Бажанов // Электрические станции. - 1957. - № 10. - С. 60-63.
3. Бургсдорф, В.В. О физике гололедно-изморозевых явлений / В.В. Бургсдорф // Труды главной геофизической обсерватории. - Л.: Гидрометеиздат, 1947. - № 3. - С. 3-12.
4. Бучинский, В.Е. Гололед и борьба с ним / В.Е. Бучинский - Л.: Гидрометеиздат, 1960. - 192 с.

© П.А. Моликов, 2023

УДК 331.45

ОХРАНА ТРУДА В УЧЕБНЫХ ОБРАЗОВАТЕЛЬНЫХ УЧРЕЖДЕНИЯХ

КАЗАНЦЕВА ДИАНА МИХАЙЛОВНА,
КНЯЗЕВА ВАЛЕРИЯ ОЛЕГОВНА

студенты
ФГБОУ ВО «Югорский государственный университет»

Научный руководитель: Соболева Мария Владимировна
старший преподаватель
ФГБОУ ВО «Югорский государственный университет»

Аннотация: в данной статье затрагивается вопрос об основных показателях здоровой атмосферы для обучения, работы и коммуникации, согласно нормативно-техническим документам. Рассмотрены главные показатели для здоровой образовательной среды. И приведены основные меры безопасности по снижению возникновения заболеваемости среди школьников.

Ключевые слова: образование, учебное заведение, охрана труда, микроклимат, освещение, шум.

LABOR PROTECTION IN EDUCATIONAL INSTITUTIONS

Kazantseva Diana Mikhailovna,
Knyazeva Valeria Olegovna

Scientific adviser: Soboleva Maria Vladimirovna

Abstract: This article addresses the issue of the main indicators of a healthy atmosphere for learning, work and communication, according to regulatory and technical documents. The main indicators for a healthy educational environment are considered. And the main safety measures to reduce the occurrence of morbidity among schoolchildren are given.

Key words: education, educational institution, labor protection, microclimate, lighting, noise.

Охрана труда важная составляющая любых учебных заведений, тем более там, где есть подрастающее поколение. Рассмотрим основные составляющие любого общеобразовательного учреждения.

Первый фактор – это микроклимат. Микроклимат – это объединение показателей климата среды внутри здания/учреждения, которые имеют три составляющих: температура, влажность и интенсивность воздухообмена [1].

Большую часть своего времени дети посещают учреждения образования. Особенно в холодное время года вырастает заболеваемость (грипп, ОРВИ), поэтому к требованиям условий помещений нужно подходить с особой ответственностью.

Требования к микроклимату в учебных учреждениях регулируются санитарными правилами для дошкольных организаций – СанПиН 2.4.1.3049 – 13, [2] и для общеобразовательных учреждений СанПиН 2.3.2.2821 – 10, [3] а также для образовательных организаций дополнительного образования детей СанПиН 2.4.4.3172 – 14.

Рассмотрим нормы микроклимата поподробнее:

Температура воздуха: 18 – 24 °С для учебных помещений в школе (гардеробная, кабинеты, сто-

ловая, вестибюль). 17 – 20 °С для спортивного зала, мастерского помещения и секционных занятий. 20 -22 °С для помещений учебных кабинетов, музыкальных занятий, дополнительного образования, а также лекционных аудиторий. 20-22 °С в хореографических и спортивных залах. В случае изменения температуры от нормы, может принести вред детскому организму.

Относительная влажность воздуха: 40 - 60 % именно в этом пределе должна быть влажность в образовательных учреждениях.

Интенсивность воздухообмена: один из способов его осуществления — это проветривание. Проветривание действенный способ профилактики острой респираторной вирусной инфекции в коллективах школьников, потому что вирусы мгновенно погибают при прохладном влажнодвижущемся воздухе, а при теплом, сухом и неподвижном часами могут сохраняться бактерии.

Проветривание должно осуществляться не менее 10 минут через каждые 1.5 часа. Все помещения должны проветриваться ежедневно, во время перемен, а рекреационные – во время занятий.

Второй фактор – освещенность. От освещенности зависит нагрузка на наши глаза, а это, между прочим, один из самых важных органов, который играет наиважнейшую роль для нашего комфортного существования. Крайне важно распределить освещение и любые другие предметы для письма в школьных кабинетах грамотно, чтобы снизить и так повышенное давление на наши зрительные аппараты. Согласно Постановлению Главного государственного санитарного врача РФ от 28 сентября 2020 года "Об утверждении санитарных правил СП 2.4. 3648-20 "Санитарно-эпидемиологические требования к организациям воспитания и обучения, отдыха и оздоровления детей и молодежи", которое вступило в силу с 01.01.2021 года и будет действовать до 01.01.2027 года. Из данного документа выясняются важные аспекты, которые ни в коем случае нельзя нарушать. Например:

Рабочая зона интерактивной доски не должна быть глянцевой. Наоборот, она должна быть матовой, чтобы при её включении ни учащиеся, ни учитель не столкнулись с слепящим действием аппаратуры. Такой эффект сопутствует с собой множество неприятных ощущений: раздражение глаз, дискомфорт при просмотре или вовсе потеря зрительной работоспособности. Если глаза длительное время находились в напряжении из-за слепящего действия, то человек может столкнуться с такими побочными эффектами, как: хроническая усталость глаз, у человека понижается уровень внимания и концентрация, страдает постоянными головными болями и, что вызывает наибольшее чувство досады, уменьшается работоспособность:

1. При размещении телевизионной аппаратуры расстояние до ближайшего места, с которого будут вести наблюдение, должно быть не менее 2 метров;

2. Во всех кабинетах должен быть естественный боковой свет, верхний или двустороннее освещение. Естественный боковой свет – свет, которые проходит через световые проёмы в наружных стенах или через прозрачные части стен, которые выполняются в пустотелых стеклянных блоках;

3. При остеклении окон используется лишь цельное стекло. Ни в коем случае не разрешается эксплуатация стекол с наличием трещин или иное разрушение стекла;

4. Система общего освещения должна быть снабжена потолочными изделиями с разрядными, люминесцентными или светодиодными лампами со спектрами излучения: белый, тепло-белый и естественно-белый. Запрещено использование разного света ламп в одном кабинете;

5. Удивительно, но для разных возрастов требуется разное количество освещённости. Для детей дошкольного возраста групповых или игровых нужно не менее 400 люкс, в помещениях для детей возрастом старше 7 лет уже требуется не менее 300 люкс, в учебных кабинетах, предназначенных для рисования, живописи проведения занятий изобразительного искусства и черчения необходимо – 300 люкс, в кабинетах для уроков труда – 400 люкс;

6. Важный факт, который играет немаловажную роль в качественном поглощении знаний – матовость стен. Коэффициент отражения от панелей стен не менее 0.55, потолка верхней части стен и оконных откосов не должно быть менее 0.7, мебели – 0.45;

7. Если используются элементы для декора с яркой палитрой цветов, то допустимый процент площади максимум 25% от общей площади поверхности стены;

8. Все источники искусственного освещения должны быть в рабочем состоянии и должны быть

чистыми [3].

Третий фактор – это шум. Шум является главным источником дискомфорта в образовательных учреждениях, поэтому для общего комфорта были созданы санитарные правила и нормы “СанПиН 51.13330.2011 «Защита от шума»”, в которых прописаны требования к наилучшему уровню шума в классных помещениях, в кабинетах для учебы, аудиториях образовательных организаций и библиотеках не должен превышать 40 дБ. В норме уровень шума в дневное время составляет звуки громкостью до 55 дБ. Данный шум не создаст серьезных последствий, ведь опасен только шум на постоянной основе.

В заключении вышесказанному, хочется отметить, что микроклимат, освещение и шум — это основные условия для комфортной учебы и времяпрепровождения в образовательных учреждениях. Если эти параметры не будут соответствовать нормам, то данные условия не будут являться благоприятными, как для учащихся, так и для работников. Поэтому при построении школ, садов или других организаций, направленных на развитие, анализируемые критерии должны блюстись и соответствовать всем необходимым нормативно-техническим документам.

Список источников

1. О требованиях к микроклимату в образовательных учреждениях [Электронный ресурс] / URL: <https://34.rosпотребнадзор.ru/content/180/8337/>
2. Приложение. Санитарно-эпидемиологические правила и нормативы СанПиН 2.4.1.3049-13 «Санитарно-эпидемиологические требования к устройству, содержанию и организации режима дошкольных образовательных организаций» / URL: <https://base.garant.ru/70414724/53f89421bbdaf741eb2d1ecc4ddb4c33/>
3. СанПин 2.4.2.2821-10 «Санитарно-эпидемиологические требования к условиям и организации обучения в общеобразовательных учреждениях» / URL: <https://rg.ru/documents/2011/03/16/sanpin-dok.html>
4. Постановление Главного государственного санитарного врача РФ от 28 сентября 2020 года "Об утверждении санитарных правил СП 2.4. 3648-20 "Санитарно-эпидемиологические требования к организациям воспитания и обучения, отдыха и оздоровления детей и молодежи"

УДК 625.7

ОЦЕНКА ВЛИЯНИЯ АВТОМОБИЛЬНО-ДОРОЖНОГО КОМПЛЕКСА НА СОСТОЯНИЕ ОКРУЖАЮЩЕЙ СРЕДЫ

СИНЯВСКАЯ ВЕРА ВЛАДИМИРОВНА

магистрант

ФГБОУ ВО «Сочинский государственный университет»

Научный руководитель: Какосьян Астхик Акоповна

к.х.н., доцент

ФГБОУ ВО «Сочинский государственный университет»

Аннотация. Для исследования воздействия автомобильно-дорожного комплекса на состав почвы у автомобильных трасс был проведен анализ агрохимических свойств образцов почвы по десяти параметрам. Сравнительный анализ результатов с параметрами интактной почвы показал незначительные отклонения, а значит при проектировании, строительстве и эксплуатации автомобильно-дорожного комплекса были учтены экологические требования и соблюдены стандарты охраны окружающей среды.

Ключевые слова: автомобильные дороги, химический состав почвы, агрохимические свойства почвы.

ASSESSMENT OF THE IMPACT OF THE AUTOMOBILE AND ROAD COMPLEX ON THE STATE OF THE ENVIRONMENT

Sinyavskaya Vera V.*Scientific adviser: Kakosian Asthik Akopovna*

Annotation. To study the impact of the automobile and road complex on the composition of the soil near highways, an analysis of the agrochemical properties of soil samples by ten parameters was carried out. A comparative analysis of the results with the parameters of intact soil showed minor deviations, which means that environmental requirements were taken into account and environmental protection standards were met during the design, construction and operation of the automobile and road complex.

Key words: highways, chemical composition of soil, agrochemical properties of soil.

При подготовке к Зимним Олимпийским играм, в городе Сочи была построена федеральная трасса Адлер – Красная поляна протяженностью 48 км. Трасса проложена в долине реки Мзымта Черноморского побережья России, пойма реки отличается разнообразием горных пород. Основные породы – алевролиты и сланцы, также присутствуют карбонатные и глинисто-карбонатные породы. Объекты автомобильных и железнодорожных трасс, насыпные площадки, появившиеся здесь, выступают в качестве природно-техногенных источников загрязнений. В настоящее время техногенные площадки и осыпи в районе трассы имеют скудный почвенно-растительный слой.

Для исследования воздействия автомобильно-дорожного комплекса на окружающую среду от верховий до приустьевой части долины реки Мзымты было заложено шесть геохимических профилей и произведен отбор проб верхних органоминеральных горизонтов почв (0-10 см). Исследовались следу-

ющие образцы почв:

1. почвы характерные для ареала магматических пород, расположены на территории Кавказского государственного природного биосферного заповедника на высоте 1838 м над уровнем моря (образец Мз-1);

2. почвы в области распространения юрских аргиллитов с прослоями алевролитов, песчаников, сидеритов с конкрециями пиритов, образцы Мз-2 – Мз-3 взяты выше по течению от крупного потенциального источника загрязнения – горно-рекреационного и спортивно-туристического комплекса Красная Поляна, образец Мз-4 - ниже по течению от комплекса Красная Поляна;

3. почвы, сформированные на меловых мергелях с прослоями песчаников, заложенные ниже крупных правобережных притоков Чвижепсе и Кепша - образец Мз-5;

4. палеогеновые и неогеновые глины, мергелистые глины с алевролитами и песчаниками, залегающие в основании современных аллювиальных отложений, расположенных ниже крупных правобережных притоков Мзымты - Чвижепсе и Кепша, - образец Мз-6.

Автомобильные трассы и железнодорожные пути из Адлера в Красную Поляну, построенные к Олимпиаде 2014 года, проходят вдоль берегов реки между точками Мз-3 и Мз-6.

Агрохимические свойства исследования образцов почвы долины реки Мзымта дали следующие результаты. Отобранные образцы почвы - слабокислые и нейтральные. По механическому составу почв: образцы Мз-1, Мз-3, Мз-5 и Мз-6 относятся к супеси, а образцы Мз-2 и Мз-4 – к средним суглинкам. По гигроскопической влажности образцы Мз-1, Мз-2 и Мз-3 – наиболее влажные, образцы Мз-4, Мз-5 и Мз-6 – наименее.

Образцы Мз-1 – Мз-3 богаты гумусом, а образцы Мз-4 – Мз-6 характеризуются меньшим содержанием гумуса.

По обеспеченности подвижным фосфором: образцы Мз-3 и Мз-5 имеют наибольшую обеспеченность, образцы Мз-2 и Мз-4 – среднюю, а образцы Мз-1 и Мз-6 – наименьшую.

Наибольшая обеспеченность аммиачным азотом характерна для образцов Мз-1 и Мз-2, образцов Мз-3 и Мз-5 – средняя, а образцов Мз-4 и Мз-6 – наименьшая.

Больше всего нитратного азота в образце Мз-3, в образцах Мз-1 и Мз-5 среднее содержание, а в образцах Мз-2, Мз-4 и Мз-6 – минимальное.

Обеспеченность обменным кальцием - образцы Мз-3 и Мз-4 содержат значительное количество обменного кальция, образцы Мз-5 и Мз-6 – среднюю обеспеченность, образцы Мз-1 и Мз-2 – наименьшую;

Обеспеченность обменным магнием - образцы Мз-2 и Мз-3 имеют наибольшую обеспеченность обменным магнием, образцы Мз-4, Мз-5 и Мз-6 – среднюю, образец Мз-1 – наименьшую;

Обеспеченность обменным магнием и кальцием - образцы Мз-3, Мз-4 и Мз-5 имеют наибольшую, образец Мз-6 – среднюю, образцы Мз-1 и Мз-2 – наименьшую.

Таким образом, проведенное исследование показало, что наиболее обогащённый агрохимическими свойствами – образец № 3, взятый выше по течению реки Мзымта и от крупного потенциального источника загрязнения – горно-рекреационного и спортивно-туристического комплекса Красная Поляны.

Для определения уровня загрязнения почв при строительстве и эксплуатации автомобильных трасс и инфраструктуры было проведено сравнение результатов проведенных исследований с результатами, полученными при исследовании агрохимических свойств интактных почв в долине реки Мзымта в готе Ахцу (фон) на глубине 5-20 см, которое было проведено в 2021 году.

Сравнительный анализ результатов исследования показал, образец Мз-1 существенно отличается от фоновой почвы по показателям кислотности, влажности и по содержанию кальция, калия; образец Мз-2 существенно отличается от фоновой почвы по показателям кислотности, влажности и по содержанию кальция и калия; образец Мз-3 существенно отличается от фоновой почвы по показателям кислотности, влажности и по содержанию кальция и калия; образец Мз-4 существенно отличается от фоновой почвы по показателю влажности и по содержанию кальция и калия; образец Мз-5 существенно отличается от фоновой почвы по показателю влажности и по содержанию кальция и калия; образец Мз-6 существенно отличается от фоновой почвы по показателю влажности и по содержанию кальция и калия.

Проведённое исследование и сравнение с интактной почвой позволяет определить особенности изменения почвы. Антропогенное воздействие повлияло на содержание кальция и калия, а также на показатель влажности, что связано с загрязнением и изменением структуры почвы в ходе строительства объектов. Других серьёзных изменений обнаружено не было. Это свидетельствует о том, что строительство автомобильных трасс и инфраструктур существенно не повлияло на агрохимический состав почвы. Следовательно, при проектировании, строительстве и эксплуатации автомобильно-дорожного комплекса были учтены экологические требования и соблюдены стандарты охраны окружающей среды.

Список источников

1. Охрана окружающей природной среды при проектировании и строительстве автомобильных дорог: учеб. пособие / М.В. Немчинов [и др.]. – М.: Изд-во Ассоциации строительных вузов, 2009. – 280 с.
2. Дорожно-строительные материалы: учеб. для автомоб.-дорож. ин-тов / И.М. Грушко [и др.]. – М.: Транспорт, 1983. – 383 с.
3. Охрана окружающей природной среды при проектировании и строительстве автомобильных дорог: учеб. пособие / М.В. Немчинов [и др.]. – М.: Изд-во Ассоциации строительных вузов, 2009. – 280 с.
4. Инженерная экология и экологический менеджмент: учеб. /М.В. Буторина [и др.]; под ред. Н.И. Иванова, И.М. Фадына. – М.: Логос, 2004. – 520 с.
5. Дефицит и избыток вторичных элементов: как определить и устранить? / <https://dzagigrow.ru/blog/defitsit-i-izbytok-vtorichnykh-elementov-kak-opredelit-i-ustranit/>
6. Калийные удобрения – что это такое, их названия, значение и применение. Режим доступа: URL: [/https://www.ogorod.ru/ru/now/fertilizers/13620/Kalijnye-udobrenija-hto-jeto-takoe-ih-nazvanija-znachenie-i-primenenie.htm](https://www.ogorod.ru/ru/now/fertilizers/13620/Kalijnye-udobrenija-hto-jeto-takoe-ih-nazvanija-znachenie-i-primenenie.htm) (15.11.2023)

УДК 67/05

ТЕХНИКО-КОНСТРУКЦИОННЫЕ ЭТАПЫ РАЗРАБОТКИ ШАТУНА ДЛЯ ПРЕССОВЫХ МАШИН

ГУДИМОВА ЛЮДМИЛА НИКОЛАЕВНА,

к.т.н., доцент

ПАПАЙ ВИКТОР АЛЕКСАНДРОВИЧ,

ТИТОВ ИЛЬЯ ВЛАДИМИРОВИЧ

студенты

ФГБОУ ВО «Сибирский государственный индустриальный университет»

Аннотация: в данной статье рассматриваются наиболее часто используемые конструкции шатунов, основные элементы разъемных шатунов, особенности конструкций шатунов прессовых машин. Требования, предъявляемые к техническим характеристикам шатунов и этапы для оптимизации и снижения затрат на производство шатунов.

Ключевые слова: шатун, крышка шатуна, шатун с регулируемой длиной, шатунный болт, жизненный цикл изделия.

TECHNICAL AND DESIGN STAGES OF DEVELOPING CONNECTING RODS FOR PRESSING MACHINES

Gudimova Lyudmila Nikolaevna,

Papay Viktor Alexandrovich,

Titov Ilya Vladimirovich

Abstract: This article discusses the most commonly used designs of connecting rods, the main elements of split connecting rods, and the design features of connecting rods of pressing machines. Requirements for technical characteristics of connecting rods and steps to optimize and reduce costs for the production of connecting rods.

Key words: connecting rod, connecting rod cap, adjustable length connecting rod, connecting rod bolt, product life cycle.

Одним из этапов полного металлургического цикла является изготовление различных изделий, в частности деталей для механизмов, кузнечно-штамповочного оборудования, роль которых в современном производстве постоянно увеличивается [1, 2]. Объясняется это тем, что такая технология изделий обеспечивает высокую производительность, экономию исходного металла, не нарушает при изготовлении однородности структуры металла изделия и т.п.

Для осуществления кузнечно-штамповочной операции применяются различные кривошипно-штамповочные машины, которые классифицируются по принципу действия на: механические, гидравлические прессы, молоты, ротационного типа, гидро-, пневмо-, вакуум-прессования и различного вида импульсной техники [3 4, 5, 6]. Одними из самых распространённых машин являются кривошипно-штамповочные, которые составляют около 60% от общего числа используемых современных машин прессования и штампования. Основой их являются кривошипно-шатунные или ползунные механизмы.

Процесс изготовления таких машин и механизмов предусматривает строго установленные этапы от создания структурной и кинематической схем до изготовления промышленного образца. Одной из основных деталей любого кривошипного пресса является шатун, который на протяжении 100 лет практически не изменился по конструктивным признакам [7, 8]. На рис. 1 представлены наиболее часто используемые конструкции шатунов, применяемые как в кузнечно-штамповочном оборудовании, так и в автомобилестроении.



Рис. 1. Шатуны: с разной формой стержня (а), автомобильный (б), штамповочных машин (с) (1 – шатун с нерегулируемой длиной; 2 – шатун с регулируемой длиной)

Конструкции шатунов (рис. 1, а) является самой распространенной и применяется для преобразования поступательно движения рабочего звена во вращательное и наоборот. С точки зрения конструкции шатун представляет собой сердечник с выборками с двух сторон для облегчения и расположенными на некотором расстоянии друг от друга отверстиями. В поперечном сечении тело шатуна представляет собой либо двутавр (с условным изображением I), либо имеет H-образный профиль. Такие исполнения конструкций стержня позволяют обеспечить требуемую прочность, но являются более легкими по массе в сравнении с полнотелым сердечником. При этом шатун H-образного профиля наиболее распространен в гражданском автомобилестроении.

Усиленный шатун применяется в основном в дизельных двигателях тяжелых машин. В поперечном сечении его выполнено утолщение, все кромки скруглены. Крышка крепится к шатуну с помощью четырех болтов.

Рассмотрим более подробно его основные элементы, которые присущи шатунам, приведенным на рис. 1, а и б. Шатуны подобной конструкции (рис.2) содержат: шатунный стержень (1), шатунную крышку (2), втулку (3), направляющие пазы (4), шатунные болты (5), балансировочные грузики (6), идентификационное поле (7), пазы для установки вкладышей (8), масляный канал (9). Основными размерами являются: – ширина верхней головки шатуна (b), ширина нижней головки шатуна (B), – внутренний диаметр втулки верхней головки шатуна (d), наружный диаметр втулки верхней головки шатуна (d_1).

Отметим одну из конструктивных особенностей шатунов, используемых в кузнечных молотах и прессах. Как правило, в таких машинах рабочий узел представляет соединение ползуна и шатуна и классифицируется: по количеству шатунов подвески (одно- или многошатунные) и по устройству шатуна (с нерегулируемой и регулируемой длиной, рис. 1, с).

Учитывая, что шатуны прессовых механизмов являются деталью, соединяющую между собой ползун и коленчатый вал, и таким образом осуществляет передачу движения, преобразуя круговое движение коленчатого вала в поступательное движение ползуна, то именно правильно выбранная конструкция шатуна способна обеспечить качество выпускаемой продукции.

Известно, что при разработке новой технологии изготовления любой детали прежде всего необходимо определиться с требованиями предъявляемые к ней и установить существующие недостатки с целью устранения их в новой предлагаемой конструкции.

Для этого важно не только разработать конструкцию, но и правильно выбрать материал и назначить технологию для его изготовления, учитывая требования к характеристикам и условиям эксплуатации.



Рис. 2. Основные конструктивные элементы шатуна

Одной из стадий жизненного цикла при создании любого изделия является научно-исследовательская, опытно-конструкторская, технологическая работы и проектирование изделия. В работе, в рамках выполнения магистерской диссертации, рассмотрены требования при организации жизненного цикла шатуна, включающие техническую и технологическую подготовку производства данного изделия [9].

Техническая и конструкторская документация содержит информацию о технических характеристиках, размерах, материалах и технологии изготовления шатуна, которая необходима для его успешного производства. Рассмотрим одну из конструкций шатуна, представленную на рис. 1, а.

Перед началом разработки конструкторской документации шатуна, используемого в исполнительном механизме прессы, необходимо определить технические характеристики, такие как: максимальная нагрузка, скорость движения, частота вращения и другие параметры, которые необходимо учитывать при создании жизненного цикла детали.

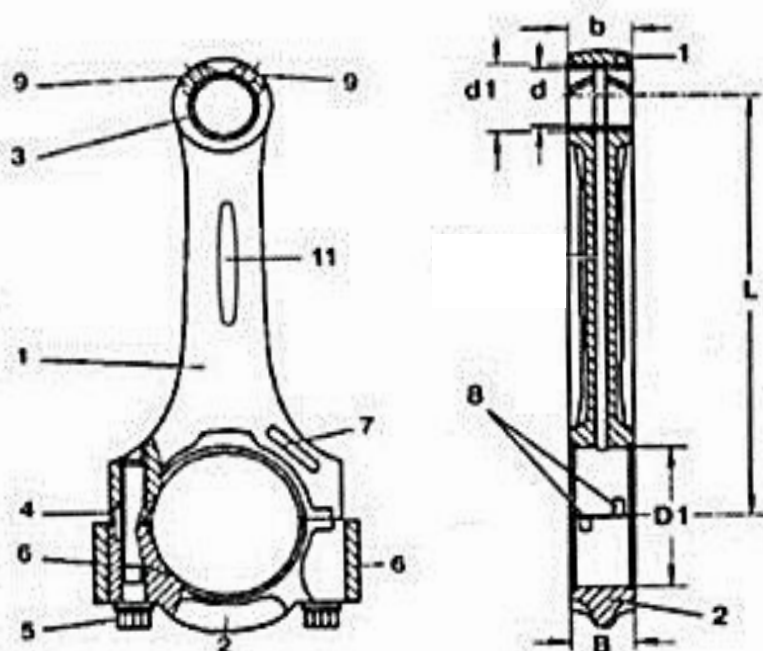
Кроме силовых параметров необходимо также определиться с требованиями к материалу, из которого будет изготовлен шатун, чтобы обеспечить его прочность и долговечность в условиях эксплуатации.

После определения технических характеристик и выбора материала начинается проектирование шатуна. В первую очередь решается вопрос, связанный с конструкцией с целью определения формы и размеров шатуна, а также его геометрических параметров.

В следующем этапе проводится расчет напряжений и деформаций, которые возникают в шатуне при работе прессы и корректировка его конструкции для обеспечения требуемой прочности, и жесткости.

После завершения проектирования шатуна разрабатывается технология его изготовления, включающая в себя выбор оборудования, способ обработки и сборки детали, контрольно-измерительные приборы и методы проверки готового шатуна на соответствие требованиям конструкторской документации. Кроме того, обязательно проводится проверка каждого изготовленного элемента на соответствие требованиям документации. Контроль качества является важной составляющей процесса разработки конструкторской документации шатуна, используемого в механизмах прессов. Для этого используются различные методы контроля, такие как визуальный осмотр, измерение геометрических параметров, испытания на прочность и т.д. В случае выявления отклонений от требований документации необходимо производить корректировку производственного процесса.

Разработка конструкторской документации шатуна для пресса – это сложный и ответственный процесс, который требует высокой квалификации и опыта разработчиков. Именно правильное, грамотное выполнение всех этапов процесса проектирования позволяет получить качественную и надежную деталь, обеспечивающую эффективную работу пресс-механизма.

Разработка документации также позволяет оптимизировать производственные процессы и снизить затраты на производство детали. Приступая к разработке конструкторской документации шатуна прессового механизма, необходимо:

- установить условия работы, максимальную нагрузочную способность, габариты, жесткость и другие технологические требования;
- разработать 3D модель прототипа конструкции шатуна с учетом этих требований;
- протестировать модель прототипа, чтобы убедиться, что он соответствует требованиям;
- создать техническое задание на основании прототипа и результатов тестирования;
- создать чертежи шатуна для пресса в соответствии с техническим заданием;
- разработать спецификацию материалов, необходимых для изготовления шатуна;
- создать сборочный чертеж шатуна для пресса;
- создать чертежи отдельных элементов шатуна с учетом принятых требований (шероховатости поверхностей, обозначение материала и т.д.);
- написать технический отчет, описывающий процесс разработки и изготовления шатуна для пресса;
- при необходимости провести дополнительные испытания шатуна и внести изменения в конструкторскую документацию.

После выполнения этих этапов конструкторская документация считается готовой и рекомендуется для изготовления шатуна.

В работе при проведении прочностных расчетов была использована математическая модель шатуна, представленная в виде трехмерной модели. При построении модели шатуна в автоматизированной программе T-Flex CAD 3D выполнены следующие этапы:

- построены профили деталей;
- приданы необходимые размеры профилям;
- произведены объединения деталей в единую сборочную единицу.

На рис. 3, а приведено двухмерное изображение основной детали – шатуна. Формирование реализовано с помощью линий построения и последующего задания замкнутого контура функцией «Изображение». На данном этапе проектирования задаются основные геометрические размеры будущей детали.

На рис. 3, б демонстрируется деталь в трехмерной проекции, полученная функцией «выталкивание» построенных ранее профилей. Профиль черного цвета выталкивается на толщину 15 мм, а профили зеленого цвета на 20 мм. Таким образом формируется основное тело шатуна и утолщения в частях, сопрягаемых с другими деталям. На передней поверхности шатуна формируется профиль отсекаемой части для формирования облегчения тела шатуна. С помощью операции «симметрия» добавляется копия отсекаемого тела на заднюю сторону шатуна. С помощью булевой операции вычитания, отсекаются полученные тела. Острые кромки скруглены с помощью команды «сглаживание».

На рис. 4, а приведен конечный результат проектирования, т.е. полная сборка проектируемой детали. Используя выше описанные команды с этой целью предварительно была создана крышка шатуна. Для построения трехмерной модели детали в формате сборки выполнены сопряжения деталей. Крепеж использован готовый из библиотеки стандартных компонентов.

Прочностные расчеты также реализованы с помощью программного обеспечения T-Flex CAD. К сожалению, учебная версия ограничивает возможности для проведения комплексных расчетов и дает доступ лишь для исследования статической нагрузки. В связи с этим были сформулированы следующие условия:

- действующая нагрузка при проведении испытания составляет 100 кгс и приложена к верхнему отверстию шатуна. Заделка выполнена по нижнему отверстию.

- при построении сетки параметр задается равный единице для наиболее точных расчетов.
- в графе выбора задач отмечаются: эквивалентные напряжения, коэффициент запаса прочности по эквивалентным напряжениям и модуль перемещения.



Рис. 3. Построение модели шатуна



Рис. 4. Подготовка модели к расчетам

На рис. 4, b показана деталь шатуна, разбитая на сегменты сетки с заданием нагрузки и жесткого закрепления. При использовании функции «создать задачу» в автоматизированной программе T-Flex выбирается деталь для исследования с разбитой условной сеткой, построенной по определённым кри-

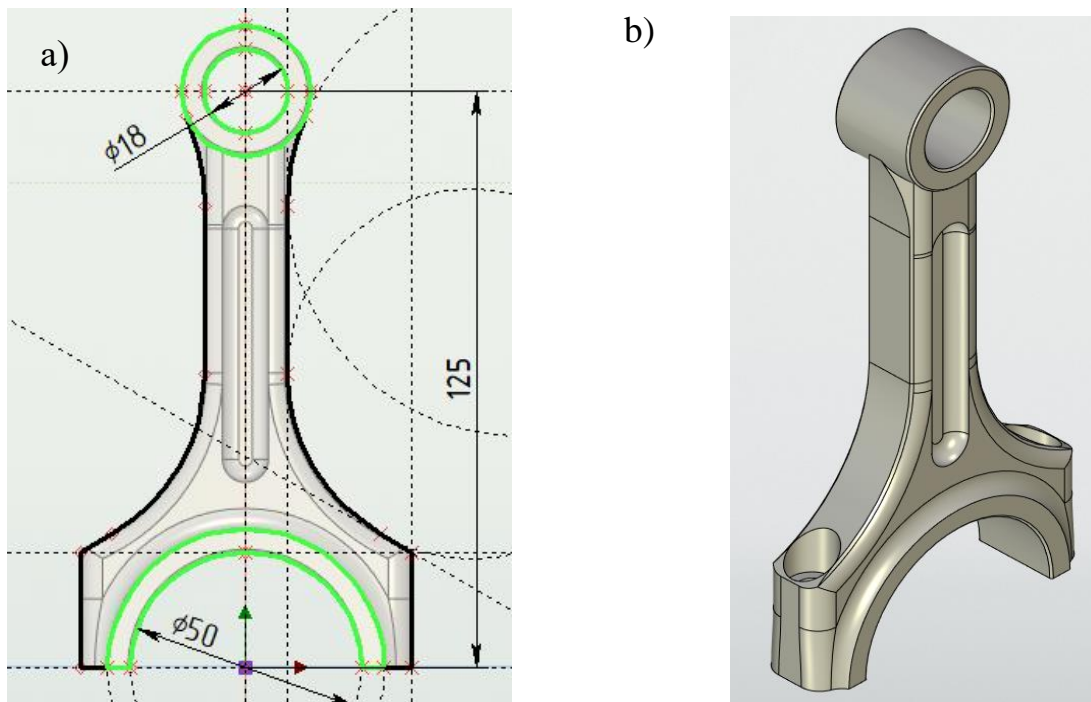
териям. Затем с помощью функции «полное закрепление» задается ограничение перемещения исследуемого тела. Функция «сила» позволяет приложить нагрузку к выбранной поверхности с заданием величины и размерных единиц. Выполнив все необходимые требования программы для моделирования получаемых данных, при помощи команды «расчет», на экране персонального компьютера получаем результаты исследования (рис. 5).

Так на рис. 5, а приведен отчет расчета эквивалентных напряжений. В критической точке напряжение составляет 2,959 МПа. Анализ распределения напряжений указывает на то, что наиболее нагруженным участком шатуна является верхнее отверстие.

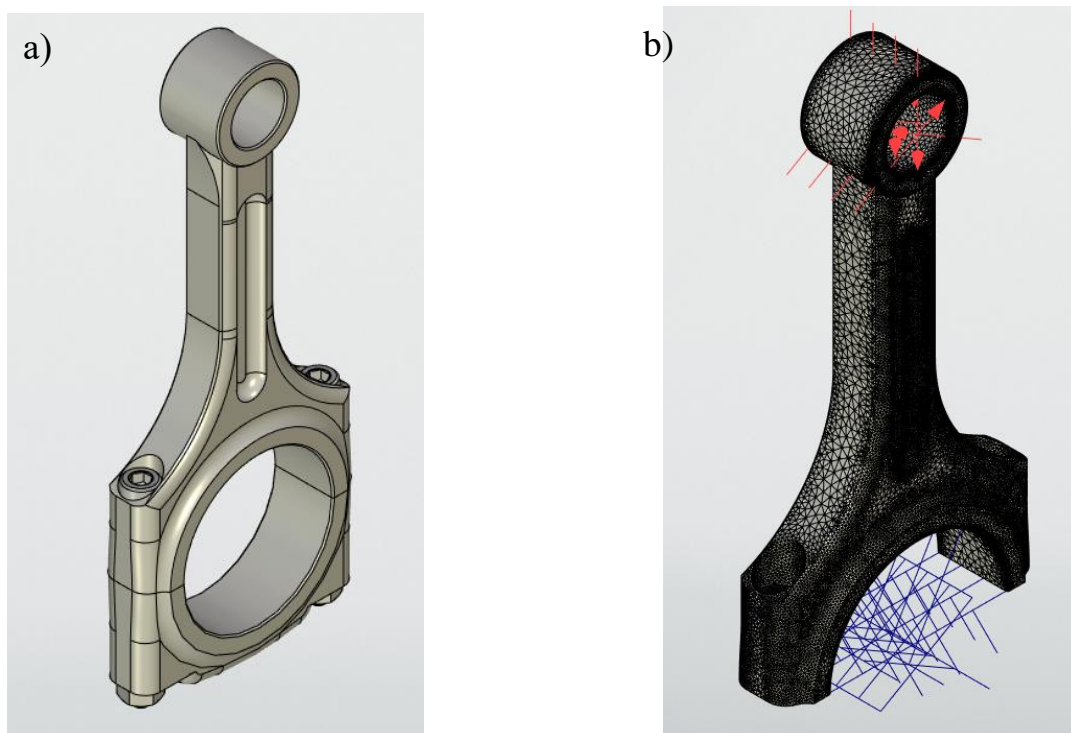
Анализ результата по коэффициенту запаса по эквивалентным напряжениям (рис. 5, б) убедительно доказывает, что при предельном допуске напряжении, которое составляет 220 МПа, исследуемая конструкция обеспечивает запас прочности с превышением в 74 раза.



Рис. 5. Результаты исследования конструкции шатуна

Полученные результаты о перемещениях (рис. 5, с) доказывают, что в созданной конструкции шатуна перемещения пренебрежимо малы, а значит деформация при принятых условиях нагружения практически не влияет на работу шатуна при выполнении технологической операции.

Исходя из полученных результатов можно сделать следующие выводы:

- 1 Разработанная конструкция шатуна обеспечивает требуемую эксплуатационную прочность.
- 2 Полученные результаты исследования показывают, что с целью выполнения требований по расходу материала и общим габаритным размерам, при изготовлении шатуна необходимо пересмотреть уменьшение площади поперечного сечения сердечника. В данный момент сердечник не является критической точкой конструкции, а значит целесообразно продолжить уменьшение массы детали.

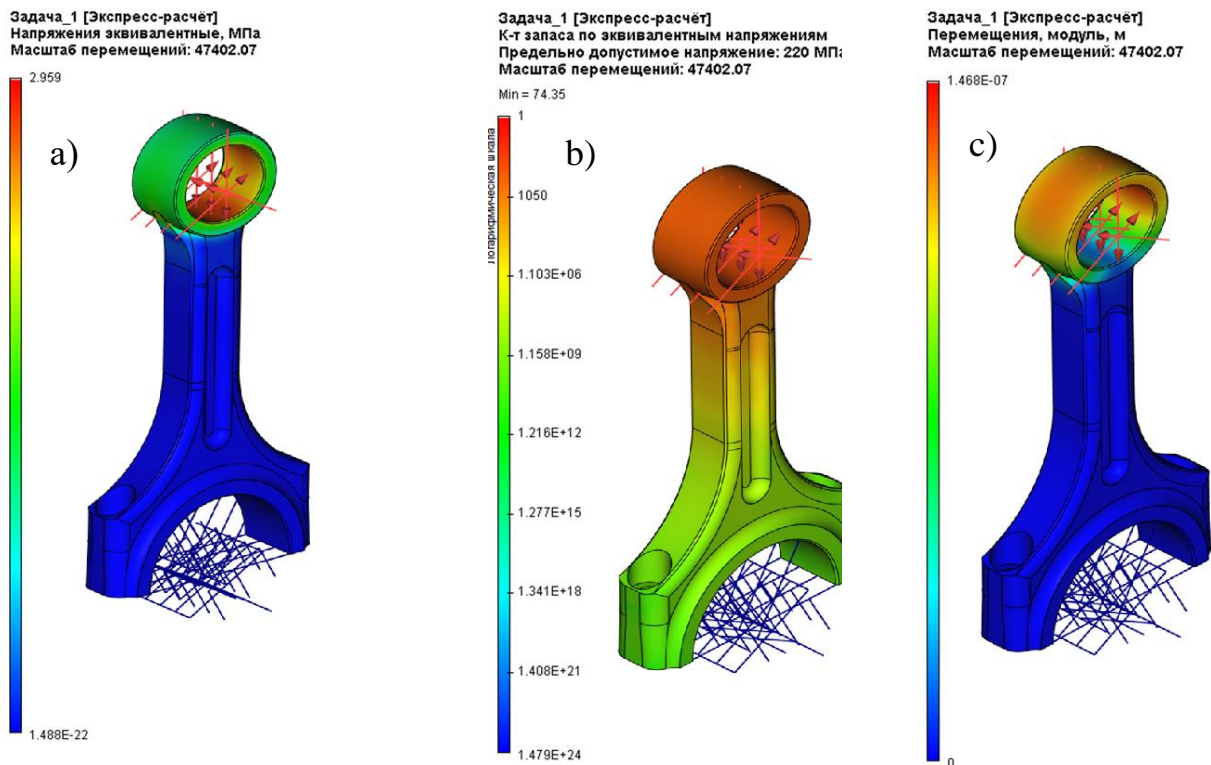
Список источников

1. Живов Л.И. Кузнечно-штамповочное оборудование: учеб. для вузов / Овчинников А.Г., Складчиков Е.Н.; под ред. Л.И. Живова. – М.: Изд-во МГТУ им. Баумана, 2006. – 560 с.

2. Свистунов, В.Е. Кузнечно-штамповочное оборудование. Кривошипные прессы: Учебное пособие. – М.: МГИУ, 2008. – 698 с.
3. Петров Н.В. Кузнечно-штамповочное оборудование. Гидропрессы. – М.: Машиностроение-1, 2004. – 140 с.
4. Колено В.В. Разработка и испытание гидравлических машин ударного действия с питанием от автономного передвижного гидроагрегата // Ударно-вибрационные системы, машины и технологии: Материалы III международ. науч. симп. Орел: ОрелГТУ, 2006. - С. 47 – 48.
5. Ушаков Л.С., Котылев Ю.Е., Шакулин О.П. Моделирование работы гидроударника // Механизмы и машины ударного, периодического и вибрационного действия: Материалы II международ. науч. симп. – Орел: Орел ГТУ, 2003. – С. 75-77.
6. Котылев Ю.Е. Прикладная теория гидравлических машин ударного действия: монография / Ю.Е. Котылев, Д.Н. Ешуткин. М.: Машиностроение. – 2007. - 176 с.
7. Вальехо П. Р., Гришин Д. К., Чайнов Н. Д. Конструирование шатунов автомобильных и тракторных двигателей. М. : МГМУ «МАМИ», 2013. 52 с.
8. Шатунная группа [Электронный ресурс]: описание, типы и конструкция шатунов. URL: <https://www.autoopt.ru/articles/products/31818840> (дата обращения 25.05.2023).
9. Технология машиностроения: проектирование технологии изготовления - изделий. В.А. Лебедев, М.А. Тамаркин, Д.П. Гепта. – Ростов. Д: Феникс, 2008. – 361 с.: ил. – (Высшее образование).

ИСТОРИЧЕСКИЕ НАУКИ

УДК 9

ШКОЛЬНЫЕ МУЗЕИ РОССИИ И ПАТРИОТИЧЕСКОЕ ВОСПИТАНИЕ

ШАЙДУРОВА ЕКАТЕРИНА СЕРГЕЕВНА

магистр

Восточно-Сибирский государственный институт культуры

Аннотация. В данной статье рассмотрено развитие школьных музеев в России и нормативно-правовая база в области патриотического воспитания. Также школьные музеи рассмотрены как ключевые элементы патриотического воспитания учащихся.

Ключевые слова: музееведение, музей, школьный музей, патриотическое воспитание.

SCHOOL MUSEUMS IN RUSSIA AND PATRIOTIC EDUCATION

Shaidurova Ekaterina Sergeevna

Annotation. This article examines the development of school museums in Russia and the legal framework in the field of patriotic education. Also, school museums are considered as key elements of the patriotic education of students.

Key words: museology, museum, school museum, patriotic education.

Сегодня одной из форм образования и воспитания у учащихся выступает школьный музей. Сегодня он играет немаловажную роль в образовательной и воспитательной деятельности учащихся. Так, учащиеся могут заниматься сбором, изучением и сохранением различных историко-культурных памятников, где вся деятельность проходит под чутким контролем педагогов. Разрастание музейной сети и дифференциация музеев на разные профили способствовало появлению музеев с собственными особенностями и закономерностями. Музей помогает развить у учащихся эрудицию, способности к активной гражданской позиции, привить такие ценности, как свобода слова, выбора, равенство, а также является важным элементом для подкрепления интересов и способностей. [1, С.44].

Использовать школьные музеи в процессе образования начинается с начала XIX вв., а с XX в. начинается разработка программ для музеев и образование в школьных музеях становится все более актуальным [2, С.40].

До революции, в школьном музее в большей степени преобладал предметный подход. В 30-е годы 20-го столетия школьные музеи меняют направление своей работы. Теперь они стали нацелены на привлечение интереса у детей к различным отраслям производства посредством краеведения. И, согласно в инструкции Наркомпроса РСФСР «Об укреплении работы и связи музеев со школами», возникла потребность в выставках и уголках по краеведению в школе, что привело к трансформации школьного музея в краеведческий.

В следующие два десятилетия школьные музеи определяются как основа ученической деятельности для поиска. Так, школьные музеи приобрели совершенно другое качество. Стали создаваться кружки по краеведению, за счет которых фонды музея расширились. [3, С.43].

На современном этапе возникли новые задачи, что определили развитие личности в основе патриотического сознания и гражданской деятельности. Ведь от инициативной молодежи в общественно-политической жизни зависит темп развития общества на пути демократических совершенствований. И это определяет патриотическое воспитание как элементом политики государства в образовании. На

федеральном уровне созданы документы, направленные на активизацию воспитательного процесса, особенно в формировании у молодежи российской идентичности и гражданственности [4, С.41].

В письме Министерства образования РФ «О деятельности музеев образовательных учреждений» дано определение музеев образовательных учреждений. Из этого определения мы понимаем, что все образовательные организации и аппараты их управления особенно учитывать задачи педагогики и охраны памятников в учреждении. Помимо этого, быть в тесном контакте с различными организациями, начиная от местного уровня и заканчивая федеральным. Так, с каждым годом школьные музеи привлекают все больше внимания и интереса общественности. [5]. Более 5000 музеев основаны на базе школ. Из этого количества составляют 2060 исторических, 1390 военно-исторических и 1060 комплексных краеведческих. [6, С.6].

Государственная власть уделяет большое внимание мероприятиям и проектам, которые нацелены и для которых развитие патриотизма – это основная цель. Примером этому будет федеральный проект «Патриотическое воспитание граждан Российской Федерации».

Что касается нормативно-правовой базы, нужно отметить Федеральный закон от 29 декабря 2012 г. № 273-ФЗ «Об образовании в Российской Федерации» и Федеральный закон от 30 декабря 2020 г. № 489-ФЗ «О молодежной политике в Российской Федерации». При ведении государственной политики образования эти законы ставят во главу угла воспитание патриотизма и гражданственности. Федеральный закон от 14 июля 2022 г. № 261-ФЗ «О российском движении детей и молодежи» является основным и помогает в работе при образовании детского юношеского объединения и его правовой статус.

Движение, предусматриваемое ФЗ, должно воспитывать и стать ориентиром для детей, помочь в становлении их как личностей и в их самореализации, сформировать мировоззрение с учетом норм и ценностей, развить «высокие нравственные качества, любовь и уважение к Отечеству, трудолюбие, бережное отношение к природе, чувства личной ответственности перед нынешним и будущими поколениями за свою судьбу и судьбу Отечества» [7].

Следующим нужно обозначить Указы Президента Российской Федерации от 21 июля 2020 г. № 474 «О Национальных целях развития Российской Федерации до 2030 года» и от 02 июля 2021 г. № 400 «О стратегии национальной безопасности Российской Федерации». В Указе от 21 июля 2020 г. № 474 приоритетом стоит воспитание гармонично развитой и социально ответственной личности на основе ценностей и традиций народов Российской Федерации [8]. Указом от 02 июля определена защита традиционных российских духовно-нравственных ценностей, культуры и исторической памяти [9].

При разработке документов, стратегий в первую очередь учитывали, развитие патриотизма. Примером этого будет Стратегия развития воспитания в Российской Федерации на период до 2025 года, утвержденной Распоряжением Правительства Российской Федерации от 29 мая 2015 г.

Также в отдельных субъектах России приняты и принимаются документы, которые регулируют сферу патриотического воспитания, к этому будут относиться постановления, которые утверждают программы или способы их реализации. Они действуют на уровне региона или муниципалитета. В соответствии с федеральными актами, в них прописаны основные цели, задачи, правила работы и методы при реализации. [10, С.183].

Направление на открытие музеев в школах, которые берут на себя функции образования и досуга, становится все более популярным в современном образовании. Проявление интереса к этой теме проявляется не только у общественности, но и со стороны государственной власти в виде создания разнообразных проектов и программ, а также в принятии различных законов на разных уровнях власти. Музей же становится тем элементом, с помощью которого возможно наилучшим образом достичь поставленные задачи в формировании чувств патриотизма. Как известно, музей собирает и сохраняет Память, и сохранять эту Память – задача первостепенная. Ведь в истории любого государства, а в особенности поворотных событий истории, память остается в народе и проявляется в моменты испытаний. И на настоящий момент, Россия переживает эти моменты, где особенно остро стоит необходимость в патриотическом воспитании и исторической памяти.

Список источников

1. Сарапулов А. Н. Школьный музей: общее и особенное // Вестник МАЭ. 2014. №4. URL: <https://cyberleninka.ru/article/n/shkolnyu-muzeu-obschee-i-osobnoe> (дата обращения: 14.11.2023).
2. Леонов Е.Е. Исторический аспект появления и развития школьных музеев в России: периодизация, проблемы, особенности работы // Вестник Кемеровского государственного университета культуры и искусств. 2011. №17-2. URL: <https://cyberleninka.ru/article/n/istoricheskiy-aspekt-poyavleniya-i-razvitiya-shkolnyh-muzeev-v-rossii-periodizatsiya-problemy-osobnosti-raboty> (дата обращения: 31.10.2023).
3. Леонов Е. Е. Эволюция роли школьных музеев России: с момента создания до современного состояния // Актуальные вопросы современной науки. 2010. №14. URL: <https://cyberleninka.ru/article/n/evolyutsiya-rol-i-shkolnyh-muzeev-rossii-s-momenta-sozdaniya-do-sovremennogo-sostoyaniya> (дата обращения: 31.10.2023).
4. Наумов С.Ю., Чернышкина Н.Я. Актуальность и необходимость гражданского и патриотического воспитания молодежи современной России // Вестник ПАГС. 2010. №3. URL: <https://cyberleninka.ru/article/n/aktualnost-i-neobhodimost-grazhdanskogo-i-patrioticheskogo-vozpitaniya-molodezhi-sovremennoy-rossii> (дата обращения: 05.11.2023).
5. О деятельности музеев образовательных учреждений: письмо Минобразования от 12.03.2003 N 28-51-181/16 // ГАРАНТ: информационно-правовая система. URL: <https://base.garant.ru/1593397/> (дата обращения: 17.11.2023).
6. Юренева Т.Ю. Музейная сеть России: основные характеристики и проблемы изучения // Культурное наследие России. 2019. №4. URL: <https://cyberleninka.ru/article/n/muzeynaya-set-rossii-osnovnye-harakteristiki-i-problemy-izucheniya> (дата обращения: 04.11.2023).
7. О российском движении детей и молодежи: Федер. закон № 261-ФЗ : [принят Гос. Думой 6 июля 2022 г. : одобрен Советом Федерации 8 июля 2022 г.]. Доступ из информ.-правовой системы «Гарант».
8. О Национальных целях развития Российской Федерации до 2030 года: указ Президента Российской Федерации от 21.07.2020 N 474 // ГАРАНТ: информационно-правовая система. URL: <https://base.garant.ru/74404210/> (дата обращения: 17.11.2023).
9. О стратегии национальной безопасности Российской Федерации: указ Президента Российской Федерации от 02 июля 2021 г. N 400 // ГАРАНТ: информационно-правовая система. URL: <https://base.garant.ru/401425792/> (дата обращения: 17.11.2023).
10. Дедов Е.Г., Владыченкова Н.Д., Дедова Е.Е. Нормативно-правовые основы реализации государственной политики в сфере гражданско-патриотического воспитания молодежи // Смоленский медицинский альманах. 2018. №3. URL: <https://cyberleninka.ru/article/n/normativno-pravovye-osnovy-realizatsii-gosudarstvennoy-politiki-v-sfere-grazhdansko-patrioticheskogo-vozpitaniya-molodezhi> (дата обращения: 05.11.2023).

УДК 94

ПИРАТСТВО В ОБЩЕСТВЕННОЙ МЫСЛИ АНГЛИИ ВО ВТОРОЙ ПОЛОВИНЕ XVII — ПЕРВОЙ ЧЕТВЕРТИ XVIII ВВ.

ПОРВАТКИНА ЮЛИЯ МАТВЕЕВНА

магистрант

Самарский Государственный Социально-Педагогический Университет»

*Научный руководитель: Малкин Станислав Геннадьевич**д.и.н., доцент**Самарский Государственный Социально-Педагогический Университет»*

Аннотация. В данной статье рассматривается закономерность влияния политики, проводимой английским правительством в отношении пиратства в период с конца XVII до первой трети XVIII века на представления общественности о феномене пиратства. Анализируется процесс трансформации образа пирата, транслируемого через публицистику и художественную литературу на протяжении всего «Золотого века», объясняются причины его изменений.

Ключевые слова: пиратство, каперство, «Золотой век», публицистика, пиратский роман.

В короткий период «Золотого века» отношение английского общества к пиратству было весьма противоречиво и менялось в зависимости от многих факторов. На протяжении данного времени слово «пират» произносилось с разными чувствами: с гневом, со страхом, с восторгом, с любопытством. Менялись социально-политические условия жизни – менялось отношение к пиратству. [1, с. 3].

Говоря о формировании представлений о пиратах в Английском обществе в XVII–XVIII веках важно отметить, что упоминания о них были отмечены в разных источниках, таких как периодические издания, путевые записки, различные публицистические, художественные произведения. Однако самыми информативными на наш взгляд с точки зрения изучения отношения общества к феномену пиратства являются публицистические произведения, поскольку именно они отражают тенденции популяризации тех или иных представлений о пиратстве среди подданных Туманного Альбиона в разные периоды «Золотого века». СМИ и публицистика всегда использовались властью для формирования общественного мнения, соответственно, поняв трансформацию образа пиратства, представляемого через публицистику, будет проще в дальнейшем анализировать политику английского правительства в отношении пиратов.

В рассматриваемый период на тему пиратства среди англичан были популярны два публицистических произведения: «Пираты Америки» 1678 года под авторством Александра Оливье Эксвемелина и работа Чарльза Джонсона «Всеобщая история грабежей и смертоубийств, учинённых самыми знаменитыми пиратами» вышедшая в свет в 1724 году. Для обоснования выдвинутой ранее гипотезы необходимо проанализировать вышеуказанные источники.

По поводу рассматриваемых источников есть свои дискуссионные вопросы. Так в отношении сочинения Эксвемелина историки спорят об авторстве. Было высказано очень много предположений. Однако сам рассказчик представляется судовым врачом, попавшим в плен к пиратам и, за время, проведенное у морских разбойников, хорошо изучил их образ жизни и изложил все данные в сочинении. [2, с.5]

Так какими же Александр Оливье Эксвемелин представлял пиратов английскому обществу во

второй половине XVII века? Собираетелем образом лихого, смелого и отважного пирата в его сочинениях становится Генри Морган. Читая описания его походов, в том числе грандиозное разорение Панамамы наблюдается процесс романтизации пиратства в представлении английского общества. К сравнению описание походов Моргана в испанских и латиноамериканских источниках не такое безоблачное. В них Генри Морган представлен как чудовище, уничтожившее испанские суда и прибрежные города. В Англии же напротив, благодаря сочинению Эксвемелина о Моргане говорят совершенно в ином ключе: как о благородном корсаре, отважном адмирале, опытном колониальном администраторе. Ллевелин Уильямс, 100 лет назад написавший о Моргане небольшое исследование, утверждал: «Среди валлийцев, сыгравших заметную роль в волнующей драме строительства Британской империи, никто не приобрел такой известности, как флибустьер сэра Генри Морган. Его имя вошло в обиход... Он фигурирует в качестве полубога в мифах... а его имя... стало почти синонимом безрассудной, отчаянной храбрости». [3, с. 39]

Помимо прочего Александр Оливье демонстрирует пиратов как инструмент выгодного бизнеса в руках Английского короля. [2, с.9] А вот тут уже становится понятен романтичный образ «пирата-путешественника», так как это было необходимо английскому правительству, активно ведущему торговые дела при помощи пиратов и каперов. Не может же Король сотрудничать с убийцами и разбойниками, конечно же нет. Именно поэтому в период активного взаимодействия королевской власти с пиратами в области торговли и происходит романтизация пиратства через публицистику.

Но при анализе сочинения Эксвемелина необходимо так же понимать, почему его публицистическое произведение произвело такой фурор на английское общество второй половины XVII века. Книга вышла как раз в разгар эпохи, когда колониальные державы Европы осуществляли планы экспансии в Новом Свете и на Среднем и Дальнем Востоке, когда британская корона использовала пиратов в наибольшем количестве для этих операций. Именно тогда британское общество с замиранием сердца ожидало новостей о новых покоренных империей землях. Поэтому данное сочинение пользовалось таким спросом. [2, с. 6]

Процесс систематичной санкционированной романтизации образа пиратства подтверждается еще одним произведением, популярным в английском обществе на рубеже XVII–XVIII веков – «Путешествие вокруг света» 1697 года авторства Уильяма Дампира. Тиражи его книг раскупались очень быстро. Уильям описывает, по сути, настоящее захватывающее путешествие, которое читали, вероятно, с большим интересом. Здесь были собраны в единое целое его записи за предыдущие годы плаваний. В целом это научное исследование, однако написанное как дневник. Дампир пишет практически по дням, описывая ход своего путешествия. Помимо того, что его команда грабила прибрежные поселения и вступала в схватки с врагами, Дампир ни на минуту не забывал о своём главном «деле» и даже нападая на город, наблюдал его окрестности, природу и жителей. [4, с. 59]

Сама же личность Уильяма Дампира была весьма противоречива: разбойник и контрабандист, а также ученый. Дампир совершил несколько кругосветных плаваний, в ходе которых были сделаны географические открытия, а также занимался гидрологическими исследованиями и является автором трех научных книг. Эти труды были настолько оценены современниками, что Дампира приняли в члены Королевского общества – Британскую академию наук. Его пиратский промысел мало кого интересовал, пиратов его команды принимали за «охрану». Его уважали вплоть до того, что его портрет висел в лондонской национальной галерее. Более того, он принял участие в разработке морского маршрута для флотилии военных кораблей, которые были посланы на Мадагаскар для уничтожения там пиратской шайки. [5, с. 252]

Чем еще можно доказать то, что его работа стала очередным пунктом на пути к романтизации пиратов? Тем, что Дампир стал «виновником» появления на свет всемирно известного произведения «Путешествия Гулливера», автор которого Джонатан Свифт находился под большим влиянием работ пирата-исследователя. Спустя сто с лишним лет после выхода книг Дампира, британский историк адмирал Барни оценил их так: «нелегко назвать имя мореплавателя и путешественника, который дал бы миру более подробные сведения, которому в такой мере были бы обязаны негоцианты и моряки и который подобного рода сведения изложил бы в столь ясной манере и столь четким стилем». [6, с. 63]

Признание главаря пиратской шайки ученым, почитание его в среде английской интеллигенции конца XVII века опять же подтверждает мысль о популяризации романтизированного образа пирата в Англии того периода, что отвечало целям и задачам королевской власти Великобритании.

Таким образом, делаем вывод, что отношение английского общества к пиратству во второй половине XVII века отражало современную тому периоду политику Великобритании. Это подтверждает и волна популярности «Пиратов Америки», и факт почитания Моргана в Британии как национального героя благодаря романтизации пиратского образа в публицистике того времени, а также общественное признание такой личности как Уильям Дампир.

Проследить трансформацию общественной мысли в Англии по отношению к пиратству в течение «Золотого века» не сложно благодаря анализу еще одного популярного публицистического произведения о пиратах «Всеобщая история грабежей и смертоубийств, учинённых самыми знаменитыми пиратами» авторства Чарльза Джонсона, изданного впервые в Лондоне в 1724 году. Уже из названия понятно, что Джонсон создает кардинально иной образ пиратства нежели чем у Александра Оливье Эксвемелина.

Касательно данного сочинения тоже существует дискуссия среди ученых о его подлинном авторстве. Джонсон – вероятнее всего, псевдоним. Историками было выяснено, что капитан Чарльз Джонсон в архивных списках Морского министерства Великобритании не числился. Следовательно – к королевскому флоту не принадлежал. Разбирая гипотезу о его принадлежности к пиратству, также легко можно предположить, что и пиратом он быть скорее всего не мог, так как откуда у пирата, даже бывшего, доступ к министерским документам.

Историки предполагают, что авторство принадлежит знаменитому романисту и памфлетисту того времени Даниелю Дефо. Это аргументируют тем, что он много путешествовал и не раз обращался к истории пиратства в своих романах. Почти половина крупных произведений Дефо связана с пиратской темой: «Король пиратов» (1719 г.), «Жизнь и удивительные приключения Робинзона Крузо» (1719 г.) «Жизнь и пиратские приключения капитана Синглтона» (1720 г.), «Новое кругосветное путешествие» (1724 г.) и так далее. Именно с Дефо появляется пиратский жанр и окончательно сформирован романтический образ, позже у него появляются последователи.

Говоря о художественном образе пиратов, то следует отметить, что у Дефо они нищие, опустившиеся на дно, скитающиеся по свету люди. Пиратство – подобие утопии. Их корабль обрисован как миниатюрная модель общества, а сами разбойники – его «неправильный» слой.[7, с. 111] В его романе про Робинзона Крузо сюжету о пиратах посвящено несколько глав, когда главный (положительный!) персонаж вместе с капитаном корабля и его оставшимися соратниками героически сражаются с отрицательными героями (пиратами) и побеждают их обманом и хитростью. [8, с. 200] Так же и в реальной жизни в то время, общество и власть боролись с этими группировками всевозможными способами – хитростями, обещаниями помиловать, угрозами.

Примечательно, что в романе про Робинзона Крузо описывается небольшой сюжет про отношение англичан к испанцам на тот период. Дефо повествует о том, как благородный англичанин приходит на помощь незнакомому испанцу и впоследствии они становятся друзьями. Возможно, это отсылка в отношении к политической вражде между Англией и Испанией.

Еще один яркий пример представления английского общества «Золотого века» о пиратстве роман Даниэля Дефо «Жизнь и пиратские приключения славного капитана Синглтона». Главный герой – несчастный скиталец по свету, без дома и семьи. Описываются бесконечные походы и абордажные бои, рассуждения на тему казней пленных англичан и роли пиратов в целом. В конце персонаж якобы раскаивается во всех совершённых грехах. «Я стал все чаще задумываться о своем положении. Не об опасности, ибо опасность нам не угрожала. Но мне действительно стали приходить мысли обо мне самом, о мире, иные, нежели какие бывали прежде. Что до имевшегося у меня богатства, - а оно было у меня невероятно велико, - я ценил его столь же высоко, сколь и грязь под ногами. Я ценил его, обладание им не приносило мне покоя, не беспокоила меня и мысль лишиться его...». [9, с. 220]

В «Короле пиратов» Дефо опять как бы с сочувствием относится к людям, вставшим на путь морского разбоя и грабежа. Здесь та же история с повествованием от первого лица и та же некая жалость к

жизни пирата. Рассказ представлен в виде письма. В главной роли капитан Эйвери, который пытается оправдать себя в ответе на другое письмо, обвиняющее его в наихудших из возможных поступков (пиратстве). И его письма показывают, что он просто романтичный мошенник, хотя и пишет о том, что мечтал уйти из пиратства: «прогуливаясь однажды утром по берегу реки Евфрат, я размышлял сам с собой, куда мне двигаться дальше? Как мне уйти подальше от команды? И пусть они даже подозревают меня...». [10, с. 67]

Таким образом, пиратский социум в творчестве Дефо существовал подобно «миру наизнанку», у него были свои правила и своя культура, близкие утопии. Писатель, обращаясь к теме пиратства, пишет историю народа, а пираты, участвуя в ней, отстаивают свою маргинальность. Такая точка зрения на Историю была непривычна читателю XVIII в., но именно в этом и состояло новаторство английского романиста.

В публицистической работе Джонсона (он же вероятнее всего Дефо) описаны новые образы лихих пиратов первой трети XVIII века: Эдвард Тич – Чёрная Борода, Бартоломью Робертс, Вудс Роджерс, Уильям Кидд, красotka Мэри Рид и Энн Бони и ряд других авантюристов. [11, с. 34]

Однако у произведения Чарльза есть еще более значимое отличие от «Пиратов Америки» Эксквемелина, которое, собственно, и привлекает профессиональных историков – опора на документы. В книге собрана большая источниковая база: реальные письма, тексты речей, судебные приговоры. То есть, по сути, это источники в источнике. Мало того, что автор является современником своих героев, так ещё и любезно преподносит нам документальный материал, на который также можно отдельно опираться. Но, несмотря на наличие документов, нельзя забывать о том, что Джонсон (он же Дефо) – прежде всего писатель-романист, и поэтому доверять данному источнику «от» и «до» не стоит. Именно поэтому современным исследователям темы пиратства необходимо расширять свою источниковую базу, преодолевать ее ограниченность, чтобы иметь возможность сравнивать представленные данные и находить истину.

Ещё одним любопытным различием между работами Джонсона и Эксквемелина является тот факт, что второй был непосредственным наблюдателем и участником тех событий, которые описывает, а Джонсон, вероятнее всего, пишет по рассказам очевидцев. Это подтверждается тем, что автор часто плоховато представляет себе, кто, куда и относительно чего перемещается. [12, с. 9]

Александр Оливье вероятнее всего описывает нам период пика могущества пиратов на Карибском море, тогда как Чарльз Джонсон пишет уже о закате их деятельности. Взлеты пиратской истории приходится на окончание крупных войн между морскими державами Европы, когда монархии ослабевают на какое-то время. Джонсон очень точно об этом говорит. Он показал другую сторону пиратской жизни – как чистили днища кораблей, как захватывали судна мелких торговцев и оставались ни с чем, как удирали от крупных правительственных военных кораблей. Естественно, ни о какой романтизации образов пиратов уже не идет и речи. Да все еще присутствует страх общества перед ними, но ровно такой же, как и перед обычными бандитами и разбойниками, никакого уважения и восприятия их как национальных героев-завоевателей новых земель уже нет.

Таким образом, на основе этих двух источников, можно просмотреть два разных периода в истории пиратства. Если сочинение Александра Оливье Эксквемелина вышло в эпоху, когда пиратство только восходило, и обществу пираты представлялись как некие герои, то труд Джонсона вышел уже ближе к концу «Золотого Века», когда английское правительство разворачивает кампанию по борьбе с пиратством.

Оба источника являются весьма авторитетными с точки зрения их влияния на формирование общественного мнения в Англии второй половины XVII – первой трети XVIII века, книги имели крайнюю популярность в обществе, что подтверждает интерес к пиратам. Однако если во время выхода работы Эксквемелина (1678 г.) общество восторгалось пиратами как «национальными героями», то в момент издания «Всеобщей истории» Джонсона (1724 г.) пиратов вновь стали презирать. Эта закономерность связана с влиянием политической ситуации в стране на взгляды общественности на феномен пиратства. Она так же подтверждается и другими источниками: работами Уильяма Дампира XVII века и пиратскими романами Даниэля Дефо XVIII века.

Можно сказать, что на рубеже XVII–XVIII веков в целом тон в обществе, относительно феномена пиратства, задавала политика английского правительства «на море». Те пираты, которые наняты короной и нападают на врага, скажем банальным словом, «хорошие». Пираты, нападающие на своих – «плохие». И при этом и «плохих», и «хороших» простые люди всё равно побаивались и стремились избегать. А власть постоянно лавировала между «принятием» и сотрудничеством с пиратами и «отторжением», и попыткой их истребить. Так эти два процесса взаимного регулирования и чередовались из века в век, пока полезное начало морского разбоя для Англии не исчерпалось окончательно.

Список источников

1. Гребельский П. Пиратские истории. СПб.: Оформление. Малафеев А. В., 1994. С. 192
2. Эксквемелин А. О. Пираты Америки; [пер. с гол. В. Аронова]. – М.: КАМИ, 1994
3. Williams W. L. Sir Henry Morgan, the Buccaneer // In: The Transactions of the Honourable Society of Cymmrodorion. Session 1903–1904. L.: Issued by the Society, 1905. P. 1–42
4. Dampier W. A New Voyage Round the World. 1697. P. 468
5. Белоусов Р. Под чёрным флагом: Исторические очерк. – М.: Олимп; Издательство АСТ, 1996. С. 432
6. Свет Я. М. История открытий и исследований Австралии и Океании. М.: Мысль, 1966. С. 400
7. Пахсарьян Н.П. Перальдо Э. История пиратов и пираты истории в некоторых сочинениях Даниэля Дефо. М. 2017. С 109–112
8. Дефо Д. Жизнь и удивительные приключения Робинзона Крузо. М.: АСТ. 2009. С. 448
9. Дефо Д. Жизнь и пиратские приключения славного капитана Сингльтона: Роман. Пер. с англ. СПб, Санта, 1995. С. 224
10. Defoe D. The King of Pirates/ Being an Account of the Famous Enterprises of Captain Avery, The Mock King of Madagaskar. 1719. P. 100
11. Джонсон Ч. История знаменитых морских разбойников XVIII века; [пер. с англ. А. К. Ефремова]. – М.: Эксмо, 2009. С. 592
12. Мальский И. Предисловие Переводчика // Джонсон Ч. История знаменитых морских разбойников XVIII века; [пер. с англ. А. К. Ефремова]. – М.: Эксмо, 2009. С. 4–27

© Ю. М. Порваткина, 2023

УДК 9

РУССКО-ЯПОНСКАЯ ВОЙНА 1904-1905 ГГ. И ЕЁ ИТОГИ

ЯГУДИНА ОКСАНА ВАЛЕНТИНОВНА,

к. и. н., доцент

ДУДНИКОВ ИЛЬЯ ПАВЛОВИЧ

студент

ФГБОУ ВО «Оренбургский государственный университет»

Аннотация: статья посвящена истории русско-японской войны. Авторы рассмотрели подробно причины, приведшие к началу вооруженного конфликта на Дальнем Востоке и международную обстановку, в условиях которых он разгорелся. Для многих остается непонятным, почему армия некогда могущественной державы потерпела поражение. Авторы отмечают, что Россия не была готова к данной войне, так как не успела завершить модернизацию своих войск к ее началу. В работе называются факторы (уязвимости русской армии), определяющие исход русско-японской войны, а также рассмотрены последствия поражения, которые повлияли на дальнейший ход российской истории.

Ключевые слова: Россия, Япония, русско-японская война, Маньчжурия, Порт-Артур, Цусима, Мукден, Рожественский, Макаров, Куропаткин.

RUSSIAN-JAPANESE WAR OF 1904-1905 AND ITS RESULTS

**Yagudina Oksana Valentinovna,
Dudnikov Ilya Pavlovich**

Abstract: The article is devoted to the history of the Russian-Japanese war. The authors examined in detail the reasons that led to the outbreak of the armed conflict in the Far East and the international situation in which it broke out. For many, it remains unclear why the army of a once powerful power was defeated. The authors note that Russia was not ready for this war, as it did not have time to complete the modernization of its troops by its beginning. Russian Russian army vulnerability factors that determine the outcome of the Russo-Japanese war are named in the work, and the consequences of the defeat that influenced the further course of Russian history are also considered.

Key words: Russia, Japan, Russian-Japanese war, Manchuria, Port-Arthur, Tsushima, Mukden, Rozhestvensky, Makarov, Kuropatkin.

Русско-японская война 1904-1905 гг. – вооруженный конфликт между двумя империями – Японской и Российской, который был вызван стремлением обеих сторон взять под контроль Корею, Желтое море, Маньчжурию.

Поражение России в данном конфликте имело долгоиграющие последствия, такие как подписание невыгодного договора, уничтожение российской Тихоокеанской эскадры, значительные потери людской силы, а также нарастание революционных настроений в российском обществе.

Любое историческое событие нужно рассматривать в развитии, поэтому стоит начать с предыстории этого конфликта. К началу XX в. Великобритания и Франция поделили большую часть земного шара: Африку, Австралию, часть Азии. Такие государства как Германия, США и Япония не успели на «раздел мира», поэтому им пришлось наращивать военную мощь, чтобы успеть забрать свободные от британцев и французов земли. Взор мировых держав пал на Тихоокеанский бассейн и феодальную

Империю Цин. Данная территория являлась и сферой интересов России.

В конце XIX — начале XX вв. Россия активно осваивала свои дальневосточные земли. Для лучшей мобильности между Европейской и Азиатской частью страны, было решено построить железную дорогу – Великий Сибирский путь (Транссибирская железнодорожная магистраль), соединивший вместе Челябинск и Владивосток. При этом Россия поставила перед собой задачу нарастить военный потенциал в данном регионе. Для этого была создана эскадра на Тихом океане, которая включала в себя корабли Русского имперского флота, также был образован Приамурский военный округ.

Для упрочения своих позиций на Дальнем Востоке Россия использовала и экономические методы. К примеру, с 1895 г. Россия помогала финансово Пекину в вопросах восстановления страны после японо-цинской войны. Китай получил кредит на 150 млн. русских рублей. В это же время по инициативе С. Ю. Витте был создан Русско-китайский банк.

Перечисленные выше меры дали свои плоды и в 1896 г. Пекин заключил с Санкт-Петербургом союз против Японской империи, имевший оборонительный характер. Россия получала в аренду Квантунскую область и право построить железную дорогу – Южно-Маньчжурскую (ЮМЖД), как часть Китайско-Восточной железной дороги (КВЖД). Порт-Артур стал главной базой русского Тихоокеанского флота [1]. С этого момента начинается активное освоение Маньчжурского региона для реализации проекта «Желтороссия», которая становилась буферной зоной между Россией и Японией [2].

Активность русских в Китае не нравилась Японии, что спровоцировало социальные волнения, а также недовольство при императорском дворе. Японский дипломат Хаяси Тадасу в Лондоне сказал российскому посланнику, что «глубокая борозда» между Россией и Японией была проложена после получения арендных прав Россией на Порт-Артур [1, стр. 14].

Япония к началу XX в. была одной из самых развитых стран в Азии, но оставалась на вторых ролях на политической арене. Политическая верхушка страны желала реализовать проект «Великая Япония», где Япония владеет Кореей, Маньчжурией, Монголией и русским Дальним Востоком: Сахалином и Камчаткой. Но для решения этой задачи у Японии не хватало военно-экономической мощи, поэтому она активно искала себе союзников. Таковыми стали Великобритания и США. Их отношения были оформлены англо-японским военным договором в 1902 г.

После подписания договора Япония получила займы от союзников, а также была оказана помощь в вопросах технического оснащения. Британия строила для Японии крейсера и броненосцы. Активная милитаризация Японии дала правительству Кацура Таро уверенность диктовать условия России. Таким образом, к концу лета 1902 г. «страна восходящего солнца» выдвигает Санкт-Петербургу условия о признании протектората японцев в Корее, а также о выводе русских военных частей из Маньчжурии, но с правом охраны российских железных дорог в этом регионе. Россия не принимает условия и переходит к «новому курсу» освоению Маньчжурии. В мае 1903 г. был создан Особый комитет по делам Дальнего Востока, а статс-секретарем был назначен А. М. Безобразов, принимаемые им решения были определяющими в этом регионе. Сторонники идеи мирного освоения Маньчжурии попали в царскую опалу. Глава этой идеи – С. Ю. Витте был снят с поста министра финансов, что ознаменовало победу «безобразовцев». Конфликт был неизбежен.

В 1903 г. японское правительство закончило подготовку вооруженных сил и начало провоцировать русскую сторону на конфликт, выставляя все более и более невыполнимые требования. К концу того же года Великобритания отказала Франции в мирном урегулировании нарастающего конфликта, а президент США Т. Рузвельт предупредил Германию и Францию, чтобы они не оказывали никакой помощи России, иначе Америка встанет на сторону Японии. Эти события оставили Россию без союзников.

Русское правительство, дабы выиграть время на подготовку вооруженных сил, вынуждено было затягивать переговоры. Русскому послу в Токио 5 февраля был направлен проект соглашения с существенными уступками в пользу Японии. Но 6 февраля 1904 г. Токио разрывает все дипломатические связи с Санкт-Петербургом, а уже 8 февраля японский флот без объявления войны атаковал русские корабли в порте Чемульпо, 9 февраля – русскую эскадру на внешнем рейде Порт-Артура [3].

Япония к началу войны успела закончить модернизацию своей армии и ее военные силы насчи-

тывали свыше 150 тыс. кадровых войск, которые имели хорошую подготовку и оснащение. Численность возросла более чем в два раза после проведенной мобилизации – до 375 тыс. человек. Объединенный флот Японии насчитывал 80 боевых кораблей – 6 эскадренных броненосцев, 8 броненосных и 12 лёгких крейсеров, 27 эсминцев, 19 миноносцев, 8 канонерских лодок, большинство которых были переданы США и Великобританией. Командующим был назначен вице-адмирал Того Хэйхатиро – ветеран Сацумско-британской войны и Японо-цинской. Самой большой кадровой армией владела Россия – 1 млн. 135 тыс. человек. Но уязвимость России была в том, что на Дальнем Востоке она имела всего 2 армейских корпуса, общая численность которых не превышала и 100 тыс. солдат. Эти корпуса были разбросаны на огромную площадь – Приморье, Забайкалье и Маньчжурия. Российский императорский флот насчитывал 63 боевых корабля – 7 эскадренных броненосцев, 4 броненосных и 7 лёгких крейсеров, 27 эсминцев, 10 миноносцев, 2 минных крейсера, 6 канонерских лодок. Российский флот Тихого океана состоял из Тихоокеанской эскадры, которая была расположена в Порт-Артуре, и Владивостокского отряда. Командующим Тихоокеанской эскадры в январе был назначен вице-адмирал С. О. Макаров – ветеран русско-турецкой войны 1877-1878 гг.

Японские вооруженные силы имели значительное превосходство в численности в 3 раза. Русский флот уступал флоту противника во многих показателях: бронирование, скорость хода и дальность артиллерии, а Порт-Артур, который являлся главной базой русского дальневосточного флота, так и не был достроен. Отдаленность фронта от основной территории Российской империи существенно влияло на ход военных действий.

Первоочередной задачей для русского командования было сдерживание японских сил до прибытия основной армии из Центральной России. Японцы же планировали своеобразный блицкриг, нацеленный на стремительный разгром русского Тихоокеанского флота, укрепление позиций на море и контроль над Порт-Артуром. В план также входил и захват Сахалина, Уссурийского края и Приморья.

В ночь с 8 на 9 февраля 1904 г. Япония атакует российскую эскадру на внешнем рейде в Порт-Артуре. Днем 9 февраля состоялась бой у Чемульпо между русским крейсером «Варяг» – бронепалубный крейсер 1-го ранга 1-ой Тихоокеанской эскадры русского императорского флота – и канонерской лодкой «Кореец» под командованием капитана 1-го ранга В. Ф. Руднева и японской эскадрой, состоявшей из 2 броненосных крейсеров, 4 бронепалубных крейсеров и 3 миноносцев, под командованием Уриу Сотокити. Бой закончился поражением русского флота [7].

Значительной утратой для российского флота стала трагическая гибель адмирала С. О. Макарова. Эскадренный броненосец «Петропавловск», на котором находился адмирал со своей командой, подорвался на mine и затонул. Потеря броненосца и гибель командующего серьезно ударили по моральному состоянию моряков.

Вся Тихоокеанская эскадра была заперта на внутреннем рейде в Порт-Артуре. Морская блокада главного дальневосточного порта России позволила японцам перебросить войска на материк. В феврале 1904 г. Япония высадилась в Корею 1-ю армию генерала Куроки Тамэмото, состоявшую из 45 тыс. человек, которая направилась на границу с Маньчжурией. 5 мая началась высадка войск на Ляодунский полуостров 2-ой армией генерала Оку Ясуката.

С середины 1904 г. начались бои на суше. Маньчжурская армия под командованием генерала от инфантерии А. Н. Куропаткина насчитывала около 120 тыс. человек. Ее войска находились в 3 основных группировках: в районе Мукдена, Ляояна и Хайчэна, на Квантунском полуострове, во Владивостоке и Приамурье.

В первом же сухопутном сражении, состоявшемся 1 мая на реке Ялу у города Цзюляньчэн, японцы одержали победу. В русскую историю данный бой вошел под названием – Тюренченский бой. 26 мая 1904 г. произошла вторая сухопутная победа японцев возле города Цзиньчжоу, что привело к разрыву связи между Порт-Артуром и Маньчжурской армией. Осажденный Порт-Артур ждал помощи от 1-ого Сибирского армейского корпуса, но 15 июня он был разбит в Вафангоуском бою и начал отступать на север.

В начале июля А. Н. Куропаткин разделил Маньчжурскую армию на 2 группы: Южную и Восточную. Перед Южной армией была поставлена задача –остановить атаку японцев. 24 – 25 июля в ходе

ожесточенных боев на станции Ташичао железнодорожной ветки Харбин войска Южной армии успешно ее выполнили, отразив все удары японцев. Особенно удачно действовала русская артиллерия, которая использовала новую тактику – стрельбу с закрытых позиций. Несмотря на очевидный успех, командующий Маньчжурской армией А. Н. Куропаткин приказал отступить. Он боялся втянуть военные силы в более крупные столкновения. Русская армия потеряла в бою 819 человек, а японцы – 1160. Взяв эту станцию, японцы смогли занять и порт Инкоу. Теперь для основных русских сил была перерезана не только сухопутная, но и морская связь с Порт-Артуром.

С 24 августа по 3 сентября 1904 г. состоялось сражение при Ляояне. В этой битве принимали основные силы сторон. Битва для России была удачная – были отбиты все атаки японских войск, а их потери превышали почти в два раза потери российской стороны. Чтобы не потерпеть еще большее поражение, японский штаб решил отступить и сесть в обороне. Было запланировано отступление в 6 часов утра 3 сентября, но за два часа до запланированного времени Маньчжурская армия начала отступать от своих позиций в полном порядке. Такое решение предпринял генерал от инфантерии А. Н. Куропаткин, потому что ему доложили, что японцы, численность которых увеличилась, двигаются в тыл русских частей. Чтобы не допустить окружения, было принято срочное решение начать отступление на север, к городу Мукдену, ранее намеченного срока. Такое решение было неожиданным не только для солдат Маньчжурского корпуса, но и для самих японцев.

К осени удалось увеличить численность Маньчжурской русской армии, которая теперь составляла около 210 тыс. человек. Шла подготовка к наступлению. Царь направляет А. Н. Куропаткину приказ – прорвать блокаду Порт-Артура и переломить ход войны в пользу России. К 5 октября русские развернули свои силы, готовые к наступлению. Целью было выбить японцев с реки Шахэ, зайдя с фланга. Но план был сорван контрнаступлением японских частей 10 октября. После обоюдных серьезных потерь стороны решили перейти в оборону. Таким образом, установился 60-километровый фронт. Это была последняя попытка русских прорвать осадное кольцо вокруг Порт-Артура и вызвать Тихоокеанскую эскадру.

На осаду крепости Порт-Артура японцы бросили значительные военные силы. Используя свое численное преимущество, японский маршал Ояма решил в короткие сроки захватить порт. Осада началась 30 июля 1904 г. Японцами было предпринято 4 штурма, которые не дали никакого результата. Но 23 декабря 1904 г. по решению А. М. Стесселя, начальника Квантунского укрепрайона, несмотря на разногласия с Военным советом, была объявлена капитуляция крепости. Защитники Порт-Артура становились военнопленными. С падением крепости погибли и остатки Тихоокеанского флота России. Мнение историков и военных специалистов разнятся в вопросе о падении Порт-Артура. Некоторые считают, что крепость пала, потому что у обороняющего гарнизона закончились средства обороны. Подтверждением данного мнения было высказывание генерала от инфантерии В. Н. Горбатовского, который до конца оставался в Порт-Артуре: «Мы очень слабы, резервов нет, но держаться необходимо и притом на передовой линии...». А также свидетельством тяжелого положения осажденной крепости были слова генерала-майора П. И. Дмитриевского: «Обороняться можно еще, но сколько времени, неизвестно, а зависит от японцев... Средств для отбития штурмов у нас почти нет».

Другие считают причиной падения Порт-Артура деморализация гарнизона, так как на момент сдачи в плен на базе насчитывалось 23 тыс. боеспособных солдат, не считая раненных и больных. Но перед самой капитуляцией на оборонительных позициях находилось всего лишь 9 тысяч человек, что говорит о нежелании продолжать оборону [4].

За решение о капитуляции А. М. Стессель был уволен со службы и предстал перед судом. Его обвиняли в предательстве и намеренной подготовке крепости к капитуляции. 7 февраля 1908 г. А. М. Стесселя приговорили к смертной казни, но позже царским повелением приговор заменили на 10 лет заключения в крепости с исключением из службы. А спустя год, 6 мая 1909 г., был помилован Николаем II.

Осенью Маньчжурская армия была разделена на три армейских подразделения: 1-я армия генерала от инфантерии Н. П. Линевица, 2-я армия генерала от инфантерии О. К. Гриппенберга, 3-я армия генерала от кавалерии А. В. Каульбарса. В октябре главное командование на Дальнем Востоке возглавил А. Н. Куропаткин. Узнав о падении Порт-Артура, А. Н. Куропаткин решил начать наступление на

японские позиции до прибытия 3-й армии Ноги Марэсуке. Целью наступления было отодвинуть врага за реку Тайцзыхэ. Операция началась 25 января 1905 г. Сражение проходило на юге Мукдена, примерно, в 60 километрах. Наступление русских частей не принесло никаких результатов, возможно, на моральный дух солдат повлияли поражения в предыдущих битвах. Утром 28 января японцы перешли в контр-наступление, особенно пострадал 1-й Сибирский корпус, но и атака японской армии не дала никакого результата. Однако, после рассвета, начался артиллерийский обстрел японских позиций и стремительная атака пехотных дивизий. Положение японских войск находилось на грани поражения. Но в очередной раз, А. Н. Куропаткин побоялся рисковать, поэтому 29 января запретил О. К. Гриппенбергу отдавать рискованные приказы и велел армии вернуться в исходные позиции. После такого решения О. К. Гриппенберг складывает с себя полномочия и уезжает в столицу. Сражение завершилось этим днем. Русской армии не удалось разгромить японцев в битве при Сандепу. [7]

Перегруппировав из-под Порт-Артура на реке Шахэ 3-ю армию и сформировав дополнительную 5-ю армию генерала Кавамура Кагеаки, японцы в феврале решили перейти в наступление. Русские части располагались на юге от Мукдена. Солдаты были еще больше деморализованы после неудачного наступления при Сандепу. Общая численность российской армии была около 280 тыс. человек. Восточный фланг русских был атакован 19 февраля, так началось самое продолжительное и кровавое сражение за всю русско-японскую войну. По некоторым данным общая численность погибших на полях сражения составила около 30 тыс. человек. 10 марта японцы захватили Мукден. После данного поражения пост главнокомандующего был передан генералу Н. П. Линевичу [6]. Мукденское сражение стало последней сухопутной битвой русско-японской войны.

Крупные поражения окончательно деморализовали российскую армию, а начавшаяся Первая русская революция оказала негативное влияние на боевой дух. Последним действием русского правительства стала формирование 2-ой Тихоокеанской эскадры вице-адмирала З. П. Рожественского на Балтике. Эскадра вышла в октябре 1904 г. из балтийского порта Либавы. Она пошла в обход Африки через мыс Доброй Надежды. Войдя в морское пространство Японии, встретила корабли Императорского флота Японии. Так началось сражение в Цусимском проливе 14 мая 1905 г. Это было последнее решающее сражение в данном конфликте. Итогом стал полный разгром русской эскадры. Летом-осенью 1906 г. в Кронштадте начались судебные процессы по делу о сдаче кораблей 2-ой Тихоокеанской эскадры. Капитана К. К. Клапье де Колонга, полковника В. Н. Филипповского, капитана 2-го ранга Н. В. Баранова приговорили к смертной казни, окончательный приговор Николая II был таков – замена казни на исключение из службы без лишения чинов. Смягчение приговора было вызвано сложностью похода с Балтийского моря в Желтое море. Вице-адмирал З. П. Рожественский был признан невиновным из-за тяжелого ранения [4].

Летом началась японская операция по оккупации острова Сахалин. Русский гарнизон действовал разрозненно. Защитники острова капитулировали. Неудачной оказалась высадка японской армии на Камчатку, где отпор японским силам дало местное ополчение. Уже в июле 1905 г. русские войска сдали Корею под натиском японской армии [7].

К лету 1905 г. обе стороны были истощены войной и мир был необходим как России, так и Японии. Посредником в мирном процессе выступили США, поэтому для заключения договора выбрали американский город Портсмут в штате Нью-Гэмпшир. Итогом переговоров стал Портсмутский мир, заключенный 5 сентября 1905 г. Закончилась война, которая длилась 361 день. Российская сторона была представлена старшим чиновником Азиатского департамента Г. А. Плансоном, секретарем канцелярии МИД РИ – К. Д. Набоковым, послом России в США – Р. Р. Розеном, чиновником по дипломатической части при Главном начальнике Квантунской области – И. Я. Коростовцом и Председателем Совета министров – С. Ю. Витте [7].

Договор состоял из 15 статей и 2 дополнений. Во-первых, договор устанавливал мир между правительствами двух стран, а также поданными. Во-вторых, по договору Российская империя уступала Японии такие территории как Порт-Артур с Ляодунским полуостровом, южный Сахалин и прилегающие к нему острова. В-третьих, была передана железная дорога между Чан-чунь и Порт-Артуром [5].

Договор был невыгоден для России. Были потеряны как территории, так и влияние на китайский

регион. Но самое главное – подрыв доверия к царскому правительству. Страна, которая только начала свой путь модернизации, переход к рыночным элементам экономики, увязла в Первой русской революции 1905 – 1907 гг., что сказалось в будущем на доверии к самодержавной власти. В исторической литературе Портсмутский мир представлен как крайне неудачный для России. Но, благодаря усилиям русских дипломатов, многие японские условия были отвергнуты. Так, к примеру, Россия потеряла лишь половину Сахалина, хотя изначально Япония требовала его полностью. Важным моментом было и то, что Японии не удалось принудить Россию к выплате контрибуции.

Список источников

1. Шишов, А.В. Неизвестные страницы Русско-Японской войны : 1904-1905 [Электронный ресурс] / А. В. Шишов. // Москва : Вече, 2004. – Режим доступа: http://militera.lib.ru/research/shishov_av08/shishov_av08.html
2. Левитов, И.С. Желтороссия, как буферная колония : (Докл., чит. в Общ. собр. о-ва для содействия рус. пром-сти и торговле 16 мая 1905 г.) [Электронный ресурс] / И. Левитов. // Санкт-Петербург : тип. инж. Г.А. Бернштейна, 1905. – Режим доступа: https://viewer.rusneb.ru/ru/000199_000009_003728051?page=1&rotate=0&theme=black
3. Былинин, С. Русско-японская война 1904-1905. Утраченные возможности. [Электронный ресурс] / С. Былинин. // : Москва.: Цейхгауз, 2006. – Режим доступа: <https://reallib.org/reader?file=557239&pg=2>
4. Сорокин, А.И. Оборона Порт-Артура. Русско-японская война 1904–1905 [Электронный ресурс] / А. И. Сорокин // Москва.: Воениздат, 1952. – Режим доступа: http://militera.lib.ru/h/sorokin_ai/index.html
5. Сборник договоров России с другими государствами. 1856-1917 [Электронный ресурс] / Под ред. Е. А. Адамова, сост. И. В. Козьменко. // Москва.: Государственное издательство политической литературы, 1952. – Режим доступа: <https://runivers.ru/lib/book19829/595703/>
6. Левицкий, Н.А. Русско-японская война 1904–1905 гг. [Электронный ресурс] / Н. А. Левицкий, // Москва.: Изд-во Эксмо, Изографус, 1938. – Режим доступа: http://militera.lib.ru/h/levicky_na/index.html
7. Русско-японская война 1904–1905 [Электронный ресурс] / Большая российская энциклопедия: научно-образовательный портал – Режим доступа: <https://bigenc.ru/c/russko-iaponskaia-voina-1904-1905-4bd7ec>

УДК 93/94

РОЛЬ ИСТОРИЧЕСКОГО НАРРАТИВА В ПРЕПОДАВАНИИ ОТЕЧЕСТВЕННОЙ ИСТОРИИ

АБАКУМОВА ЕКАТЕРИНА АЛЕКСАНДРОВНАкандидат исторических наук, старший преподаватель
ФГБОУ ВО «Курский государственный университет»

Аннотация. В статье рассматривается роль исторического нарратива в преподавании Отечественной истории. Целью данной работы является анализ подхода к преподаванию истории с точки зрения героического нарратива, выявить важность нарратива в преподавании истории, определить роль исторических знаний в формировании патриотизма и гражданского общества.

Ключевые слова: Отечественная история, исторический нарратив, патриотизм, исторические знания.

THE ROLE OF HISTORICAL NARRATIVE IN THE TEACHING OF NATIONAL HISTORY

Abakumova Ekaterina Alexandrovna

Abstract: The article examines the role of historical narrative in the teaching of National history. The purpose of this work is to analyze the approach to teaching history from the point of view of the heroic narrative, to identify the importance of the narrative in teaching history, to determine the role of historical knowledge in the formation of patriotism and civil society.

Key words: National history, historical narrative, patriotism, historical knowledge.

Отечественная история наполнена событиями, которые сочетают в себе героические, великие, сложные, трагические и противоречивые явления. Вопрос о подходах к их преподаванию является актуальным. Он составляет важную часть современного российского социально-гуманитарного дискурса. Донесение до обучающихся сути происходивших процессов и явлений, роли той или иной личности в истории государства также стоит рассматривать с точки зрения морально-нравственной ответственности. В то же время немаловажной составляющей при изучении исторических событий является необходимость придерживаться принципа объективности.

Историки от Геродота до А. Тойнби и Х. Уайта, неоднократно обращали внимание, что история – это хранилище социальной памяти – по своей сути нарративна, повествовательна [3, с. 117]. «Нарратив» – от латинского *narrare* (рассказывать). Наррация – дискурсивная практика развертывания сюжетов, то есть повествования о событиях в осмысленно выстроенной последовательности, имеющей начало, развитие и завершение (развязку). И классический образ истории как повествования, рассказа о прошлом прошел много этапов развития от устного предания и летописи до современного изоциренного анализа, реконструкции и интерпретации прошлого.

Исторический нарратив – это форма и способ презентации исторической реальности. Как и другие формы повествования, исторический нарратив может служить развлечением благодаря способности держать читателя в напряжении и вызывать сильные эмоции. Но нарратив также является важным методом историка, когда он излагает материал, так, как будто сам является участником событий прошлого или как бы наблюдает их со стороны.

В начале XXI века представление об истории изменилось. История начинает пониматься не как наука о прошлом, или о поведении людей в прошлом, а как наука о взаимодействии людей со временем, прошлым и будущим с изменениями социального порядка. Современная историческая наука понимает,

что история существует в изложении историка, что это изложение приобретает характер литературного текста – и во многих случаях это в большей степени нарративный текст. «Нарративы превращают прошлое в историю, – утверждает немецкий историк Йорн Рюзен, – нарративы создают то поле, в котором история живет культурной жизнью в умах людей, рассказывая им, кто они такие и как они и их мир меняются во времени» [1, с. 153], более того, в преподавании истории трудно обойтись без того или иного учебника, также представляющего собой нарративный рассказ о событиях прошлого.

Д. Оруэлл в своей антиутопии «1984» отмечал: «Кто управляет прошлым, тот управляет будущим. Кто управляет настоящим, управляет прошлым». Вторая часть высказывания выражает радикальную смену представлений об историческом знании, предстающем не просто описанием событий «как это собственно было на самом деле», а рассмотрением прошлого в плане «большой длительности».

В процессе преподавания Отечественной истории использование нарратива просто необходимо. Он помогает побудить интерес к предмету, увидеть яркость событий, а также прочувствовать изучаемый материал.

Героический нарратив следует рассматривать максимально широко. Он отражен в войнах, которое вело Российское государство на протяжении многих веков. Можно бесконечно перечислять события военной истории, которые показывают доблесть защитников Отечества, но важнейшей героической страницей в истории нашего государства являются события Великой Отечественной войны. Однако сегодня нас убеждают, что именно Советский Союз развязал Вторую мировую войну. 19 сентября 2019 г. была принята резолюция Европарламента «О важности сохранения исторической памяти для будущего Европы», в которой говорится, что виновниками Второй мировой войны являются «коммунистический Советский союз и нацистская Германия» [2]. И вот здесь главной задачей историка является отстоять историческую правду и с помощью героического нарратива показать подвиг советского народа.

Однако необходимо рассматривать не только тот героизм, который проявляется на поле боя. Важно отмечать преодоления и подвиги русского народа в повседневной жизни. Ярким примером служит восстановление народного хозяйства в послевоенный период. Героические страницы в истории России вписаны в процессе освоения космоса. Полет Ю. Гагарина открыл новую космическую эру, стал началом ранее неизвестных возможностей.

В то же время очень важным является открытая дискуссия по наиболее противоречивым и спорным событиям в истории нашего государства. Возникает вопрос, как совместить «героический» и «критический» нарративы? Драматических и трагических событий в каждом из периодов развития было немало. Необходимо не замалчивать эти события, а внимательно подходить к их изучению. Однако, если постоянно концентрироваться на проблемах и неприглядных страницах нашей истории, без учета всех остальных деталей происходившего, замалчивая героические страницы прошлого, то получится односторонняя картина. Это может привести к формированию необъективных представлений об истории России.

Однако использовать исторический нарратив нужно с осторожностью. Необходимо соблюсти баланс между историей и нарративом. История – это наука, которая требует точности и объективности. Нарратив бывает не всегда объективен, и не требует приведения фактов, т.к. эмоциональная окраска событий является главной составляющей. Если не придерживаться баланса, то можно потерять объективность и уважение к предмету.

Героический нарратив является важной составляющей патриотической работы. Воспитание в духе патриотизма важно для дальнейшей деятельности подрастающего и молодого поколения на благо будущего Родины. Под этим явлением следует понимать любовь к своей стране, к её страницам прошлого, осознание ценности достижений в истории общества и государства, и цены, которую потребовалось заплатить за наше будущее.

В процессе преподавания важная роль отводится педагогу. Именно его высказанные мысли, озвученные выводы оказывают большое воздействие на сознание обучающихся. Вместе с тем важен диалог между учителем и учеником, преподавателем и студентом. Именно искренняя заинтересованность с обеих сторон должна приводить к качественному процессу обучения.

Главное на сегодняшний день – дать студенту не столько и не только информацию о фактах и

событиях, сколько показать логику исторического процесса, научить его анализировать, оценивать влияние на события разных факторов, сопоставлять их. Страницы героического прошлого занимают в этом значительное место. Героический нарратив важен в преподавании Отечественной истории. Он должен строиться на основе системности, объективности, дискуссионности, созидательности. Такой подход должен приводить к формированию патриотических чувств и гражданского общества.

Список источников

1. Курилла И.И. История или прошлое в настоящем. СПб., 2017. – 168 с.
2. Резолюция о важности европейской памяти для будущего Европы // URL: [https://oeil.secure.europarl.europa.eu/oeil/popups/ficheprocedure.do?lang=en&reference=2019/2819\(RSP\)](https://oeil.secure.europarl.europa.eu/oeil/popups/ficheprocedure.do?lang=en&reference=2019/2819(RSP)) (дата обращения: 05.07.2023).
3. Тульчинский Г.Л. Философия истории и нарративы исторической памяти. // Философский журнал. 2019. Т.12. №1. С. 117–129.

УДК 93/94

ОРГАНЫ САМОУПРАВЛЕНИЯ КРЕСТЬЯНСКОГО ОБЩЕСТВА ПОСЛЕ ОТМЕНЫ КРЕПОСТНОГО ПРАВА В РОССИИ

ДРОЗДОВСКИЙ Е.А.

магистрант

Самарский государственный социально-педагогический университет

Аннотация. После отмены крепостного права одним из важнейших вопросов реорганизации жизни в селе было создание новых уровней управления взамен ушедшей системы вотчинной администрации. Новые органы управления должны были органично вписываться в условия общинной жизни и не нести дополнительных расходов для имперского бюджета.

Ключевые слова: волость, сельская община, сельский сход, крестьянское самоуправление.

SELF-GOVERNING BODIES OF PEASANT SOCIETY AFTER THE ABOLITION OF SERFDOM IN RUSSIA

Drozдовskij E.A.

Annotation. After the abolition of serfdom, one of the most important issues of the reorganization of life in the village was the creation of new levels of government to replace the departed system of patrimonial administration. The new governing bodies had to fit seamlessly into the conditions of communal life and not incur additional costs for the imperial budget.

Key words: parish, rural community, rural assembly, peasant self-government.

Положением 1861 г. «О крестьянах, вышедших из крепостной зависимости» было установлено два уровня управления сельской жизнью – это сельское общество как коллективное хозяйственное объединение и волость как административное соединение нескольких обществ, находящихся на расстоянии не более 12 верст от волостного села и общим числом от 300 до 2.000 ревизских душ.

В 1881 г. в Самарской губернии насчитывалось 303 волости и 2.220 сельских обществ. В Симбирской губернии – 165 волостей, 2.342 сельских общества. В Пензенской губернии – 244 волости и 2.155 сельских обществ [1, с. 132, 167, 181]. В 1905 г. Самарская губерния насчитывала 306 волостей и 2.380 сельских обществ, Симбирская губерния – 152 волости и 2.293 сельских общества, Пензенская губерния – 227 волостей и 2.275 сельских обществ [2, с. 10-13].

Главным органом самоуправления на уровне волости был волостной сход, в сферу компетенции которого входил выбор должностных лиц и назначение им жалования, избрание гласных от крестьян в уездное земское собрание, хозяйственные и общественные дела, вопросы опеки и призрения, назначение и раскладка волостного сбора и т.д. На волостном сходе избирался волостной старшина, а также кандидат, который в случае отставки старшины мог исполнять его обязанности до следующих выборов. В приговорах волостных сходов отражалась личная характеристика претендентов на должности волостного старшины и кандидата: «поведения и состояния хорошего, в штрафах и под судом никогда ни за что не состоял, к раскольничьим сектам не принадлежат и возложенные на них обязанности исправлять могут без всяких упущений», «поведения хорошего, под судом и следствием не были и ныне не состоят, имеют свои отдельные домохозяйства». Волостной старшина мог накладывать наказания за

различные проступки, например в 1893 г. на двое суток были отправлены под арест крестьяне деревни Алешкино Сенгилеевского уезда за недоимки от 9 до 72 руб. Взыскания накладывались и на старшин – например, в Пензенской губернии волостных старшин арестовывали за «нерадение к делу засыпки хлеба в сельские продовольственные магазины». Волостные старшины Николаевского уезда в 1881 г. были подвергнуты недельному аресту за неправильное составление списка призывников [3, с. 3].

Положение 1861 г. сделало обязательной должность волостного писаря, ключевой должности в системе крестьянского самоуправления. Знание грамоты давало ощутимые преимущества, в первую очередь финансовые, поскольку уровень оплаты труда у писарей был одним из самых высоких. «С одной стороны, писарь подчинялся непосредственно старшине и должен был выполнять все его распоряжения по линии делопроизводства. С другой стороны, в условиях, когда волостное правление обязано было вести более 35 книг, когда с запросами к нему обращались буквально все ведомства, кроме Министерства иностранных дел, волостной писарь, грамотный человек, умеющий трактовать документы, фактически становился главным лицом» [4, с.138-139].

Подобные оценки роли писаря отразились в мемуарах. Н.М. Астырев, сам прослуживший несколько лет в такой должности, отмечал, что волостной писарь является связующим звеном крестьянства с любым начальством [5, с. 136]. «Вершителем деревенских судеб, действительно последнее время стали старшина с писарем. И в особенности писарь, как более грамотный, по долгу службы своей знающий законы о крестьянах, а отчасти и другие законы; он также знал и то, что окружающее его население не знает никаких законов, никаких своих прав, и мог поэтому вертеть деревенским миром, как ему вздумается. Он оказывал большое влияние на все крестьянские дела, на волостной суд, даже на решение дел у земского начальника» [6, с. 158].

При попустительстве старосты или земского начальника волостной писарь мог вершить все дела в волости, используя свое положение в целях личного обогащения. В земствах возникали иногда идеи воздействовать на институт писарей с помощью системы образования. Самарский гласный Н.А. Шишков в конце 1893 г. предложил создать специализированное учебное заведение – школу сельских и волостных писарей. В ходе обсуждения была упомянута «нравственная несостоятельность» и «громкая роль» института писарей в жизни деревни, а также то, что «при настоящей обстановке писарской должности трудно привлечь на нее порядочного человека» [7, с. 35].

Еще одним органом самоуправления был волостной суд в составе от 4 до 12 человек, избираемый также на сходе. «Суд имел право рассматривать споры и тяжбы с величиной иска не более 100 руб., а также судить мелкие проступки местных крестьян, но по желанию тяжущихся допускалось участие лиц иных сословий, если дело касалось крестьян волости. Суд имел право приговаривать виновного к общественным работам (до 6 дней) или штрафу (до 3 руб.), аресту (до 7 дней), телесным наказаниям (до 20 ударов)» [8, с. 106]. При выборах кандидатов в волостные судьи обычно сходы указывали: «состояния хорошего, под судом и следствием не был и теперь не состоит, трактиров и питейных заведений не содержит». Волостной суд был, однако не вправе принимать к своему рассмотрению дела, относящихся к предметам ведения сельского схода и отменять его приговоры.

Огромное большинство крестьян являлись членами своего сельского общества. Участие крестьян в жизни общества выражалось в участии в общественном самоуправлении и в общем имуществе. Общим Положением на сельские общества было возложено установление порядка заведования сельским старостой мирским хозяйством и мирскими суммами, определение порядка сбора и хранения платежей, надзор за запасным общественным хлебом.

Главным органом управления обществом был сельский сход, состоявший из всех домохозяев. Ведению сельского схода подлежали: выборы должностных сельских лиц и выборных в волостной сход; приговор об удалении из общества порочных членов и об устранении от участия в сходах; увольнение из общества членов и прием новых; назначение опекунов и попечителей и проверка их действий; разрешение семейных разделов; все земельные дела (переделы, раскладки сборов и т.п.); вопросы об общественных нуждах, общественном благоустройстве, призрении, обучении грамоте; учет должностных лиц; меры по взысканию недоимок (отдача недоимщиков на работы, даже отнятие земли); дело продовольствия, запасов общественного хлеба, капиталов и вообще все дела, касающиеся целого об-

щества. Функции избираемого на сельском сходе старосты, заключались в том, что он руководил работой схода, следил за пожарной безопасностью, содержанием дорог, общественных заведений, сбором податей, помимо этого выполнял распоряжения вышестоящих административных единиц и полиции.

Таким образом, органы самоуправления крестьянского общества после отмены крепостного права в России отражали тенденции развития этой системы еще в дореформенное время, а также учитывали современные реалии.

Список источников

1. Мирские расходы крестьян за 1881 г. // Статистический временник Российской империи. Серия III. Вып. 16. СПб: издание ЦСК МВД. 1886. С. 132, 167, 181.
2. Ежегодник России. 1905. СПб.: Типо-литография Н.Л. Ниркина, 1906. С. 10-13.
3. Волжский вестник. 09.12.1886. № 270. С. 3.
4. Никитина Н.П. Волостные старшины в системе крестьянского самоуправления и социальном пространстве Псковской деревни // Органы государственной власти и местного самоуправления: традиции и современность. 2015. С. 138-139.
5. Астырев Н.М. В волостных писарях. Очерки крестьянского самоуправления. М.: Типо-литография И.Н. Кушнерова и К, 1896. С. 136.
6. Семенов С.Т. Двадцать пять лет в деревне. Птд: Тип. М.М. Стасюлевича, 1915. С. 158.
7. Сборник постановлений Самарского губернского земского собрания (за время с 1865 по 1899 год): нар. образование / Самар. губерн. земство. Самара: Земская тип., 1899. С. 35.
8. Земцов Л.И. «...Без страха и трепета...»: суд великорусского крестьянства в 60-80-х годах XIX века // Северо-Запад в аграрной истории России. 2013. № 20. С. 106.

ЭКОНОМИЧЕСКИЕ НАУКИ

УДК 656.073

ЦИФРОВАЯ ТРАНСФОРМАЦИЯ ТРАНСПОРТНОЙ ЛОГИСТИКИ В СОВРЕМЕННЫХ УСЛОВИЯХ

БОЛЬШАКОВА АНАСТАСИЯ ИГОРЕВНА,

магистрант,

ДОМНИНА ОЛЬГА ЛЕОНИДОВНА

к.т.н., доцент

ФГБОУ ВО «Волжский государственный университет водного транспорта»

Аннотация. В статье обобщаются основные направления изменений в транспортной логистике за два последних года. Делается вывод о сформировавшемся запросе на ускорение принимаемых решений со стороны менеджмента логистических компаний. На этом основании говорится о наиболее востребованных цифровых технологиях и проблемах, которые они могут решить. В результате обобщения делаются выводы о сформировавшихся трендах в области использования цифровых технологий.

Ключевые слова: цифровые технологии, транспортная логистика, направления цифровизации.

DIGITAL TRANSFORMATION OF TRANSPORT LOGISTICS IN MODERN CONDITIONS

Bolshakova Anastasia Igorevna,**Domnina Olga Leonidovna**

Abstract: The article summarizes the main directions of changes in transport logistics over the past two years. The conclusion is made about the formed request for acceleration of decisions made by the management of logistics companies. On this basis, we talk about the most popular digital technologies and the problems that they can solve. As a result of the generalization, conclusions are drawn about the emerging trends in the use of digital technologies.

Key words: digital technologies, transport logistics, directions of digitalization.

В настоящее время в России в транспортной логистике можно наблюдать значительное количество проблем. В первую очередь это вызвано необходимостью перестройки логистических потоков с преимущественного европейского направления на перевозку грузов в направлении Дальнего Востока и затем в Китай, а также через Азово-Черноморский бассейн и Турцию. Это вызвано санкционной политикой, наложенной странами Европейского Союза и Америкой. Это привело к значительному удорожанию логистики, увеличению сроков доставки и рисков, изменению системы взаиморасчетов и алгоритмов выбора партнеров [1]. Уход с российского рынка привычных и зарекомендовавших себя партнеров, не только изменил логистику, но и привел к повышению требований к персоналу логистических компаний, изменению их функций. Так, становятся востребованными такие компетенции, как поиск альтернативных рынков продукции, формирование и поиск оптимальных маршрутов доставки товаров, поиск новых поставщиков и усиление контроля за ними, повышение скорости принятия решений. Возникновение запросов на новые функциональные «компетенции» на фоне сложившегося дефицита кадров приводит к необходимости автоматизации процессов.

При этом основными целями цифровизации транспортно-логистической деятельности являются:

- выявление пожеланий потребителей, тем самым повышение качества оказываемых услуг;
- оптимизация маршрутов, повышение производительности выполняемых операций, сокращения сроков доставки, контроль за выполнением операций в режиме реального времени и др.;
- эффективное использование ресурсов, позволяющее снизить логистические затраты;
- снижение рисков хищения и повреждения грузов, срыва поставок.

В сложившихся условиях использование цифровых технологий логистическими компаниями становится фактором повышения их конкурентоспособности. Девизом их деятельности становится быстрый поиск оптимального решения и оперативное реагирование на изменяющиеся условия. Позволить реализовать этот девиз как раз и может цифровизация транспортно-логистических функций. Основными востребованными цифровыми технологиями при этом являются:

- использование современного программного обеспечения для планирования работы, управления бизнес-процессами, поиска новых маршрутов [2,3];
- навыки работы с большими данными и их анализом [2, 3, 4];
- блокчейн для ускорения бизнес-процессов, сокращения документооборота, повышения прозрачности и эффективности бизнеса [5, 6];
- использование спутниковых технологий контроля за перевозимым грузом [4];
- онлайн сервисы, веб-приложения, облегчающие взаимодействие потребителей с транспортными организациями [4];
- автоматизация и роботизация складских операций [4]
- и др.

Отдельный интерес представляет созданная платформа Monopoly.Online [7] для организации грузовых перевозок автомобильным транспортом. Она состоит из системы различных сервисов: поиска груза, размещения груза, правовой и финансовой поддержки, экономии расходов в рейсе. Компания «Инносети», аккредитованная Минцифры России, подключила платформу цифровой логистики Monopoly.Online к созданной платформе «Цунами», занимающейся сопровождением страхования грузоперевозок. В результате такого объединения процесс работы с клиентами стал полностью автоматизированным и позволяющим выявлять «узкие» места в процессе доставки грузов, снижать риски, оптимизировать бизнес-процессы.

В результате обобщения складывающихся тенденций, можно сформулировать основные возникшие тренды в области использования цифровых технологий в России в сфере логистики:

1. Повышение конкурентоспособности логистических компаний за счет цифровых технологий в работе с клиентами (использование «умных» карт, вариативных способов онлайн оплат, круглосуточной клиентской поддержки).
2. Использование современного программного обеспечения для поиска оптимальных маршрутов.
3. Развитие финтех-продуктов для транспортных компаний (факторинг, страхование и др.).
4. Интеграция компонентов транспортной системы с логистическими платформами (автоматизация рутинных процессов, возможность комфортного взаимодействия участников друг с другом и т.д.).
5. Использование цифровой аналитики, больших данных для анализа спроса, оптимизации маршрутов, установления ценообразования, сбора информации с сайтов компаний с помощью машинных алгоритмов, обобщения опыта работы с клиентами и партнерами).
6. Развитие программ лояльности.
7. Выявление рисков мошенничества и подозрительных операций.

Таким образом, складывающиеся условия заставляют логистические компании в условиях дефицита кадров и повышения рисков в результате усложнения логистики искать пути оптимизации бизнес-процессов и снижения своих рисков. Это приводит к необходимости перехода от отдельных элементов цифровизации к более всеобъемлющему использованию современных цифровых технологий в работе логистических компаний.

Список источников

1. Домнина, О. Л. Влияние санкций на перевозку грузов / О. Л. Домнина // Транспорт. Горизонты развития: Труды 2-го Международного научно-промышленного форума, Нижний Новгород, 07–09 июня 2022 года. – Нижний Новгород: Волжский государственный университет водного транспорта, 2022. – С. 9.
2. Карасев, С. В. Информационные решения в логистике / С. В. Карасев, Е. А. Пузанова // Инновации, логистика, менеджмент в современной бизнес-среде : Материалы V международной научно-практической конференции, Саратов, 21 декабря 2022 года. – Саратов: Общество с ограниченной ответственностью "Амирит", 2022. – С. 195-197.
3. Цифровизация транспортной логистики как драйвер будущего развития страны / О. Л. Домнина, В. В. Цверов, А. А. Лисин, О. В. Чувилина // Управление развитием крупномасштабных систем MLSD'2019 : Материалы двенадцатой международной конференции Научное электронное издание, Москва, 01–03 октября 2019 года / Под общей ред. С.Н. Васильева, А.Д. Цвиркуна. – Москва: Институт проблем управления им. В.А. Трапезникова РАН, 2019. – С. 668-670. – DOI 10.25728/mlsd.2019.1.0668.
4. Логистика смешанных перевозок / В. Н. Костров, В. Н. Бутченко, Д. А. Коршунов [и др.] ; Под редакцией В.Н. Кострова. – Нижний Новгород : Волжский государственный университет водного транспорта, 2020. – 124 с. – ISBN 978-5-901722-68-8..
5. Домнина, О. Л. Концепция применения технологии блокчейн в транспортной логистике / О. Л. Домнина, А. В. Курманов, М. Н. Фомичев // Экономика и предпринимательство. – 2018. – № 6(95). – С. 1156-1163
6. Берман Н.Д. Цифровизация логистики: применение технологии "blockchain"/ International Journal of Advanced Studies. 2018. Т. 8. No 1-2. С.21-28.
7. В России запущена первая логистическая экосистема// https://new-retail.ru/novosti/retail/v_rossii_zapustilas_pervaya_logisticheskaya_ekosistema6844/ (дата обращения 27.05.2023)

УДК 330

ВЛИЯНИЕ ЦИФРОВИЗАЦИИ НА ЭКОНОМИКУ

КАРАПЕТАН ДАВИД АЙКОВИЧ

студент

ФГБОУ ВО «Санкт-Петербургский государственный экономический университет»

Аннотация: данная статья проводит всесторонний анализ воздействия цифровизации на экономику, рассматривая ключевые аспекты цифровой трансформации. Исследование включает в себя анализ технологических инноваций, их влияние на структуру бизнеса и возможности для новых бизнес-моделей. Особое внимание уделяется изменениям в требованиях к трудовому рынку и образованию, а также рассмотрению кибербезопасности и рисков, сопутствующих процессу цифровой трансформации. В заключение статьи делаются выводы о перспективах развития и вызовах, стоящих перед обществом в эпоху цифровой революции.

Ключевые слова: цифровизация экономики, экономический рост, экономическая трансформация, бизнес-модели, трудовой рынок, инновации.

IMPACT OF DIGITALIZATION ON THE ECONOMY

Karapetyan David Aykovich

Abstract: This article provides a comprehensive analysis of the impact of digitalization on the economy, examining key aspects of digital transformation. The study includes an analysis of technological innovation, its impact on business structure and opportunities for new business models. Particular attention is paid to changes in labor market and education requirements, as well as consideration of cybersecurity and risks associated with the digital transformation process. In conclusion, the article draws conclusions about the development prospects and challenges facing society in the era of the digital revolution.

Key words: digitalization of the economy, economic growth, economic transformation, business models, labor market, innovation.

В современном быстро развивающемся мире цифровизация становится ключевым движущим фактором, преобразующим все сферы нашей жизни. Экономика, будучи сердцем общественных отношений, неизбежно подвергается воздействию цифровых технологий. Введение в обиход современных инноваций, таких как искусственный интеллект, интернет вещей и блокчейн, сдвигает устоявшиеся рамки и требует пересмотра традиционных подходов к бизнесу, производству и образованию. Эта статья предназначена для всестороннего анализа воздействия цифровизации на экономику, выявления ключевых трендов и прогнозирования перспектив в эпоху цифровой трансформации. Рассмотрим, как новые технологии формируют бизнес-модели, изменяют требования к рабочей силе, и как общество адаптируется к вызовам и возможностям цифровой эры.

Современные отрасли претерпевают масштабные изменения благодаря активному развитию и внедрению цифровых технологий. От производства и здравоохранения до образования и финансов, цифровизация проникает в каждый уголок экономики, формируя новые стандарты и открывая неограниченные возможности для оптимизации процессов.

Этот процесс цифровой трансформации не только меняет структуру отраслей, но и преобразует способы производства и предоставления услуг. Внедрение инновационных технологий, таких как искусственный интеллект, автоматизация и аналитика больших данных, становится драйвером увеличения эффективности, улучшения качества продукции и переосмысления взаимодействия с потребителями.

Цифровая трансформация резко меняет не только структуру существующих бизнесов, но и стимулирует формирование новых, более гибких и инновационных бизнес-моделей [1, с. 211].

1. Старые иерархии уступают место более горизонтальным и быстрым структурам, а функции компаний переосмысливаются под влиянием цифровых технологий. Виртуализация, облачные технологии и распределенные системы позволяют бизнесам быть более адаптивными к изменяющимся рыночным условиям.

2. Цифровая экономика открывает огромные перспективы для стартапов, предоставляя доступ к широкому спектру технологических инструментов и позволяя креативно подходить к созданию и внедрению инновационных продуктов и услуг. Стартапы становятся движущей силой цифровой трансформации, создавая новые бизнес-модели, основанные на цифровых платформах и интеллектуальных решениях.

Цифровая трансформация оказывает глубокое воздействие на требования к рабочей силе, перестраивая ожидания работодателей и навыки, необходимые для успешного участия в цифровой экономике. Расширяющийся спектр цифровых технологий создает запросы к сотрудникам, способным быстро адаптироваться к изменяющимся условиям и владеющим навыками в области программирования, аналитики данных и работы с новыми технологическими платформами [2, с. 5].

Роль образования становится критически важной в подготовке специалистов для цифровой экономики. Образовательные программы должны активно внедрять современные технологии в учебный процесс, обеспечивать студентов не только теоретическими знаниями, но и практическим опытом в использовании цифровых инструментов. Гибкие и инновационные подходы к обучению становятся необходимостью, чтобы поддерживать динамичность цифровой среды и эффективно формировать конкурентоспособных профессионалов.

Цифровая трансформация приводит к изменениям в требованиях к рабочей силе, в частности, в сфере информационных технологий. Развитие области искусственного интеллекта требует специалистов по машинному обучению и анализу данных. Например, спрос на инженеров по машинному обучению в компаниях, таких как Google, Facebook и Microsoft, растет с каждым годом [3, с. 31].

Роль образования в подготовке кадров для цифровой экономики проявляется в создании новых образовательных программ. Например, университеты всего мира внедряют специализированные курсы по анализу данных, кибербезопасности и разработке программного обеспечения. Проекты вроде "Специализации по науке о данных" на платформе Coursera, созданные ведущими университетами, например, Стэнфордским и Мичиганским, предоставляют студентам доступ к высококачественному образованию в сфере данных и аналитики. Эти и многие другие примеры свидетельствуют о том, как образование активно адаптируется к требованиям цифровой экономики, обеспечивая студентов актуальными навыками для успешной карьеры в новой реальности.

Цифровая трансформация приносит с собой не только новые возможности, но и угрозы в области кибербезопасности. Увеличивается количество цифровых данных, и их безопасность становится приоритетом для предприятий и государств. Кибератаки, утечки данных и другие события подчеркивают важность разработки эффективных стратегий кибербезопасности и постоянного мониторинга защищенности информационных систем.

Цифровая трансформация перестраивает глобальную экономическую картину, создавая новые возможности для взаимодействия и конкуренции. Мировые тренды цифровой трансформации становятся факторами, определяющими экономическое развитие различных стран. С учетом растущего влияния цифровой экономики, глобальные игроки должны адаптироваться к новым условиям, принимая во внимание сдвиги в торговле, финансах и международных отношениях [4, с. 7].

Цифровая трансформация решает вызовы и создает новые возможности в экономике, но требует постоянного внимания к кибербезопасности, образованию и адаптации к новым глобальным трендам. Эта эпоха перемен предоставляет обществу и бизнесу уникальные шансы, которые несут в себе и существующие риски.

Список источников

1. Воронцовский А.В. Цифровизация экономики и ее влияние на экономическое развитие и общественное благосостояние // Вестник Санкт-Петербургского университета. Экономика. – 2020. – № 2. – С. 189-216.
2. Данилова Н. Ф., Сараева И. В. Глобальное цифровое пространство. Перспективы и угрозы для экономического развития стран // Известия Саратовского университета. — 2019. — № 3. — С. 4-6.
3. Цифровая Россия. Новая реальность. / Аптекман А., Калабин В., Клинцов В., Кузнецова Е., Кулагин В., Ясеновец И. — М. : Мак-Кинзи и Компания СиАйЭс, 2017. — С. 45.
4. Катс Р. Социальное и экономическое влияние цифровой трансформации на экономику // Цифровая реальность. — 2017. — № 6. — С. 5-9.

УДК 336

ПРОБЛЕМЫ ОБЕСПЕЧЕНИЯ ЭКОНОМИЧЕСКОЙ БЕЗОПАСНОСТИ КОММЕРЧЕСКОГО БАНКА

СЫРИЦО КСЕНИЯ АЛЕКСЕЕВНА

студент

Северо-западный институт управления, филиал
ФГБОУ ВО «Российская академия народного хозяйства
и государственной службы при Президенте Российской Федерации»,
г. Санкт-Петербург, Россия

Научный руководитель: Реутова Ирина Михайловна

доцент, кандидат экономических наук

Северо-западный институт управления, филиал
ФГБОУ ВО «Российская академия народного хозяйства
и государственной службы при Президенте Российской Федерации»,
г. Санкт-Петербург, Россия

Аннотация: в данной статье рассказано о существующих рисках и проблемах обеспечения экономической безопасности коммерческих банков. Приведена классификация существующих угроз, а также, изложено о понятии и основных задачах и условиях коммерческого банка. Найдены и рассмотрены четыре проблемы обеспечения экономической безопасности банков. Выведен итог, о том, что проблемы обеспечения экономической безопасности банков требуют серьезности и постоянного внимания. Также, для их решения, необходимо применять комплексное решение.

Ключевые слова: Экономическая безопасность; коммерческий банк; угрозы; проблемы обеспечения экономической безопасности; социальная среда; бегство капитала; операционный риск; кредитный риск; угроза кибербезопасности.

PROBLEMS OF ENSURING THE ECONOMIC SECURITY OF A COMMERCIAL BANK.

Syritso Ksenia Alekseevna*Scientific adviser: Reutova Irina Mikhaylovna*

Annotation: This article describes the existing risks and problems of ensuring the economic security of commercial banks. The classification of existing threats is given, as well as the concept and the main tasks and conditions of a commercial bank. Four problems of ensuring the economic security of banks are found and considered. The conclusion is that the problems of ensuring the economic security of banks require serious and constant attention. Also, to solve them, it is necessary to apply a comprehensive solution.

Key words: Economic security; commercial bank; threats; problems of ensuring economic security; social environment; capital flight; operational risk; credit risk; market risk; cybersecurity threat.

Коммерческий банк выступает кредитной организацией, главной задачей которой является привлечение свободных денежных средств, а также, предоставление их, на определенный временной промежуток, на пользование как физическим, так и юридическим лицам. Коммерческие банки имеют некоторые условия, на основании которых предоставляют кредиты, к ним относятся: срочность, воз-

вратность, срочность. Благодаря, имеющимся задачам и условиям, банки выполняют свою главную цель – максимизация прибыли.

Существует несколько банковских рисков, таких как: валютный, процентный, кредитный, операционный, риск, связанный с репутацией банка и риск ликвидности. Система управления рисками включает в себя административные и экономические механизмы, которые, в свою очередь, состоят из оценки риска, выбора модели поведения в условиях риска и выбора стратегии действий, которые нацелены на уменьшение самого риска. Благодаря этому происходит соблюдение принципов экономической безопасности и появляется возможность извлечения большей прибыли.

Экономическая безопасность коммерческих банков подразумевает то, что коммерческий банк готов и в состоянии противостоять предпосылкам возникающих угроз, а также самим угрозам, которые могут появиться в любой промежуток времени.

Основой обеспечения экономической безопасности коммерческих банков является финансовая стабильность. Она возникает в результате проявления системы организационных, информационных, управленческих и технических мер, которые имеют направленность на обеспечение устойчивости функционирования банка, сохранность финансовых и материальных ценностей, защиту его прав и интересов, повышение ликвидности активов и обеспечение возвратности кредитов.

Выделяют различные угрозы экономической безопасности банковской деятельности и их классификации. Широко используемая классификация угроз – это деление их на внешние и внутренние. Так, к внешним можно отнести мошенничество, использование поддельных документов, предоставление и распространение ложной информации, хищение денежных средств и многое другое. К внутренним относят: сговор клиентов и сотрудников банка, злоупотребление полномочиями, халатное отношение к работе, мошенничество персонала, нарушение банком законодательства, участие банка в легализации дохода, полученного преступным путем. Влияние этих угроз сказывается на капитале банка, порядке ведения банковской деятельности и деловой репутации банка.

Наиболее опасным источником угроз выступает социальная среда. Это связано с тем, что при приеме на работу, даже с учетом проверки всех данных о будущем сотруднике и его родственников, нет гарантии того, что человек, не совершавший никаких противоправных действий, не совершит их в будущем. Такое может произойти из-за коррумпированности сотрудников, это одна из проблем, которая угрожает экономической безопасности коммерческого банка.

Для того, чтобы попытаться как-то это предотвратить, 13 мая 2016 года Центральный банк выпустил приказ «Об утверждении плана Центрального банка Российской Федерации по противодействию коррупции на 2016–2017 годы».

Еще одной, немаловажной проблемой является бегство капитала. Эксперты провели анализ и выявили, что отток капитала из страны в 1994-2017 годы был около 800 млрд. долл. США. Если сравнивать страны БРИКС и Россию, то именно из России вывозится наибольший объем капитала.

Также, определенный урон экономической безопасности банков наносит дистанционное банковское обслуживание. В связи с тем, что сайты российского банковского сегмента находятся в зоне частых сетевых атак, кражи персональных данных пользователей, страдают как пользователи системы дистанционного банковского обслуживания, так и сотрудники банков.

Таким образом, в современной динамичной экономической среде, коммерческие банки играют критическую роль в финансовой системе. Они предоставляют финансовые услуги, поддерживают рост экономики, управляют рисками и обеспечивают безопасность средств клиентов. Однако, существуют серьезные проблемы, связанные с обеспечением экономической безопасности коммерческих банков, которые подвергают экономику риску и требуют надлежащего внимания.

Первой проблемой является операционный риск. Коммерческие банки работают с огромными объемами данных и выполняют множество операций каждый день. Это создает уязвимости в системе, такие как ошибки персонала, технические сбои и злоумышленничество. В случае нарушения операционной безопасности банк может потерять деньги, пострадать репутация и лишиться клиентов. Поэтому важно, чтобы коммерческие банки инвестировали в современные технологии и обеспечивали строгий контроль операций для минимизации операционных рисков.

Вторая проблема связана с кредитным риском. Коммерческие банки предоставляют кредиты клиентам, вкладывая свои средства в проекты и предприятия. Однако, есть риск дефолта, когда клиент не в состоянии выплатить долг. Кредитный риск может быть усилен экономической рецессией или финансовыми кризисами. Для снижения кредитного риска банки должны проводить тщательную оценку кредитоспособности клиентов, определять резервы на покрытие потенциальных убытков и поддерживать диверсификацию кредитного портфеля.

Третья проблема определена в лице риска рынка. Коммерческие банки сталкиваются с финансовыми инструментами, такими как акции, облигации и валюта, которые подвержены колебаниям на рынке. Цены активов могут меняться из-за факторов, таких как инфляция, геополитическая нестабильность или изменение процентных ставок. Поэтому банки должны разрабатывать эффективные стратегии управления рисками, используя средства хеджирования и деривативы, чтобы защитить свои инвестиции и обеспечить стабильность прибыли.

Наконец, четвертая проблема заключается в угрозе кибербезопасности. В связи с быстрым развитием технологий и переходом к онлайн-банкингу, коммерческие банки стали объектом кибератак со стороны хакеров и киберпреступников. Кража личных данных, мошенничество и нарушение безопасности платежей могут привести к финансовым потерям и потере доверия клиентов. Для противодействия киберугрозам, банки должны постоянно обновлять технологическую инфраструктуру, обучать сотрудников правилам безопасности и внедрять наилучшие практики в области кибербезопасности.

На основании всего вышесказанного можно сделать следующий вывод, что обеспечение экономической безопасности коммерческих банков – одна из главных задач, которая нуждается в комплексном решении. К комплексному решению относится: совокупность институционально-управленческих, организационно-технических и информационных мер, которые, в свою очередь, имеют направленность на защиту прав и интересов функционирования банка, сохранность финансовых и материальных ценностей, рост уставного капитала, а также на повышение ликвидности активов.

В заключение проблемы обеспечения экономической безопасности коммерческих банков являются серьезными и требуют постоянного внимания. Это операционный риск, кредитный риск, риск рынка и угрозы кибербезопасности. Разработка стратегий, внедрение современных технологий и обучение персонала являются необходимыми мерами для минимизации рисков и обеспечения безопасности банковской системы. Только таким образом коммерческие банки могут эффективно выполнять свою роль в поддержке стабильного и устойчивого развития экономики.

Список источников

1. Езангина И.А., Попова С.С. Анализ актуальных проблем экономической безопасности современного коммерческого банка // Вестник Дагестанского государственного университета. Серия 3: Общественные науки. 2016. №3. URL: <https://cyberleninka.ru/article/n/analiz-aktualnyh-problem-ekonomicheskoy-bezopasnosti-sovremennogo-kommercheskogo-banka> (дата обращения: 19.11.2023).
2. Езангина И.А. Проблемы и тенденции развития инфраструктуры кредитных рынков в России // Экономическая безопасность России и стратегии развития ее регионов в современных условиях. 2015. С. 67- 70.
3. Ковальчук Григорий Андреевич ПРОБЛЕМЫ ОБЕСПЕЧЕНИЯ ЭКОНОМИЧЕСКОЙ БЕЗОПАСНОСТИ БАНКОВСКОЙ ДЕЯТЕЛЬНОСТИ // Журнал прикладных исследований. 2022. №7. URL: <https://cyberleninka.ru/article/n/problemy-obespecheniya-ekonomicheskoy-bezopasnosti-bankovskoy-deyatelnosti> (дата обращения: 19.11.2023).
4. Об утверждении Плана Центрального банка Российской Федерации по противодействию коррупции на 2016-2017 годы: Приказ Банка России №ОД-1504 от 13.05.2016г. <http://www.cbr.ru/anticor/zip/od-1504.pdf>
5. Сазонов С.П., Езангина И.А., Евсеев Р.С. Экономическая безопасность кредитной организации: факторы, угрозы, направления укрепления// Финансовая аналитика: проблемы и решения. 2016. № 31 (313). С. 42- 56.

УДК 338

ФИНАНСОВАЯ УСТОЙЧИВОСТЬ В УСЛОВИЯХ ГЛОБАЛЬНЫХ КРИЗИСОВ

АПРЕЛЕВА ДИАНА ДМИТРИЕВНА

студент

ФГБОУ ВО «Санкт-Петербургский государственный экономический университет»

Аннотация: данная статья предоставляет глубокий анализ финансовой устойчивости в контексте глобальных кризисов, охватывая широкий спектр факторов, влияющих на финансовую стабильность. Исследуются экономические аспекты, такие как воздействие на ВВП, инфляцию и финансовые рынки, а также рассматриваются стратегии управления рисками в условиях неопределенности. Авторы выделяют важность образования в области финансов и инновационных подходов к финансовому планированию для эффективного преодоления вызовов глобальных кризисов. В заключении статьи делаются выводы о перспективах развития и важности поддержания финансовой устойчивости в долгосрочной перспективе.

Ключевые слова: финансовая устойчивость глобальные кризисы управление рисками, инновационные стратегии, экономические факторы.

SOCIAL ASPECTS OF DEVELOPMENT AND IMPLEMENTATION OF BLOCKCHAIN TECHNOLOGIES IN THE WORLD ECONOMY

Apreleva Diana Dmitrievna

Abstract: This article provides an in-depth analysis of financial stability in the context of global crises, covering a wide range of factors affecting financial stability. Economic aspects such as the impact on GDP, inflation and financial markets are explored, and strategies for managing risk in the face of uncertainty are considered. The authors highlight the importance of education in the field of finance and innovative approaches to financial planning to effectively overcome the challenges of global crises. The article concludes with conclusions about development prospects and the importance of maintaining financial stability in the long term.

Key words: financial stability global crises risk management, innovative strategies, economic factors.

В эпоху глобальных вызовов и нестабильности актуальность вопроса финансовой устойчивости становится более существенной, чем когда-либо. Глобальные кризисы, будь то финансовые крахи, пандемии или экономические рецессии, могут иметь далеко идущие последствия для отдельных индивидов, предприятий и даже целых наций.

Для полного понимания темы статьи важно четко определить два ключевых термина: финансовую устойчивость и глобальные кризисы. Финансовая устойчивость означает не только способность справляться с экономическими трудностями, но и умение адаптироваться и расти в условиях неопределенности. Глобальные кризисы, в свою очередь, охватывают широкий спектр событий, влияющих на мировую экономику, финансовые рынки и социальные структуры.

Цель данной статьи — исследовать различные аспекты финансовой устойчивости в контексте глобальных кризисов.

Экономические факторы: воздействие на ВВП, инфляцию и рынки.

В условиях глобальных кризисов, экономические факторы становятся основными детерминантами финансовой устойчивости. Снижение валового внутреннего продукта (ВВП) не только сокращает доходы государств и предприятий, но и оказывает каскадный эффект на потребительский спрос и инвестиционную активность. Инфляция, как явление, подчеркивает не только денежные риски, но и влияние на сохранение стоимости активов, что влияет на финансовую устойчивость как индивидов, так и организаций. Финансовые рынки, в свою очередь, подвергаются волнениям, приводя к колебаниям цен на акции, облигации и другие финансовые инструменты, что требует особого внимания при формировании стратегий управления портфелем.

Финансовые инструменты и стратегии для управления рисками.

Один из ключевых аспектов обеспечения финансовой устойчивости в периоды кризисов — правильное использование финансовых инструментов и стратегий управления рисками. Диверсификация портфеля, использование финансовых деривативов для защиты от рыночных колебаний, а также правильное распределение активов — все это играет важную роль в минимизации воздействия экономических кризисов на финансовую стабильность. С учетом уникальности каждого кризиса важно иметь гибкость в применении различных стратегий, а также акцентировать внимание на ликвидности и уровне задолженности.

Роль государственных и международных институтов в обеспечении стабильности.

Государственные и международные институты играют ключевую роль в обеспечении финансовой устойчивости в периоды глобальных кризисов. Эффективное вмешательство центральных банков, принятие стимулирующих мер со стороны правительств, а также международное сотрудничество в сфере финансового регулирования становятся опорой для поддержания стабильности в условиях экономических потрясений. Важным аспектом также является разработка механизмов финансовой поддержки, как для отдельных стран, так и для глобального сообщества в целом, что способствует смягчению воздействия кризисов на мировую экономику.

Стратегии для повышения финансовой устойчивости на уровне предприятий и частных лиц.

1. Управление финансовыми ресурсами: бюджетирование и инвестиции.

На уровне предприятий и частных лиц эффективное управление финансовыми ресурсами становится краеугольным камнем финансовой устойчивости. Бюджетирование, предвидение затрат и доходов, а также разработка стратегий с учетом перемен в экономической среде играют ключевую роль. Инвестиции в разнообразные активы, учитывая их ликвидность и степень риска, являются неотъемлемой частью стратегии, направленной на сохранение и рост капитала в условиях экономической нестабильности.

2. Важность образования и информированности в финансовой сфере.

Финансовая грамотность становится важным инструментом для частных лиц и бизнесов в обеспечении финансовой устойчивости. Образование в области финансовых навыков помогает принимать осознанные решения в управлении личными финансами, понимать риски и возможности инвестирования, а также эффективно планировать финансовые цели. Это также актуально для бизнесов, где образованные и информированные кадры способны принимать более обоснованные финансовые решения.

3. Инновационные подходы к финансовому планированию и реагированию на кризисные ситуации.

Инновации в финансовом планировании становятся неотъемлемым элементом в условиях быстро меняющегося бизнес-и экономического окружения. Использование современных технологий для анализа и прогнозирования, автоматизация финансовых процессов, а также разработка гибких стратегий реагирования на кризисные ситуации помогают предприятиям и частным лицам быть готовыми к переменам и эффективно управлять своими финансами в любых условиях.

В заключении подводятся итоги проведенного анализа, выявляются основные выводы относительно роли финансовой устойчивости в условиях глобальных кризисов. Особое внимание уделяется значению поддержания финансовой стабильности не только в настоящем, но и в перспективе, подчер-

квивая ее ключевую роль в обеспечении устойчивого развития экономики. В завершении обозначаются перспективы развития данной темы и вызовы, с которыми сталкиваются общество и бизнес при стремлении достичь и поддерживать финансовую устойчивость в условиях постоянной переменчивости и неопределенности.

Список источников

1. Бабаева З.Ш. Экономическая диагностика в анализе и управлении эффективностью производства / З.Ш. Бабаева, Ж.Б. Рабаданова // Научное обозрение. Серия 1: Экономика и право. – 2011. – No 6. – С. 87– 89.
2. Бородина Е.А. Финансовая устойчивость как основа обеспечения экономической безопасности предприятия / Е.А. Бородина // Экономика и современный менеджмент: теория и практика. – 2014. – No 44. – С. 17– 21.
3. Коротаяева Н.О. Роль финансовой устойчивости предприятия в условиях экономического кризиса // Евразийский Союз Ученых. – 2016 г. – С. 192

УДК 2964

ОСОБЕННОСТИ УЧЕТА ОСНОВНЫХ СРЕДСТВ В АПК С ИСПОЛЬЗОВАНИЕМ СРЕДСТВ АВТОМАТИЗАЦИИ РАБОТЫ БУХГАЛТЕРСКОЙ СЛУЖБЫ

РЫБИНА АНАСТАСИЯ РОМАНОВНА,
СИМАКОВ АЛЕКСЕЙ СЕРГЕЕВИЧ

студенты

ФГБОУ ВО «Орловский государственный аграрный университет им. Н.В. Парахина»

*Научный руководитель: Гамидова Нелли Георгиевна – к.э.н., доцент
ФГБОУ ВО «Орловский государственный аграрный университет им. Н.В. Парахина»*

Аннотация: Агропромышленный комплекс является ключевым отраслевым сектором экономики России, который имеет важное значение для обеспечения продовольственной безопасности страны. Для достижения этой стратегической цели критически важно провести модернизацию и обновление основных активов в сельскохозяйственных организациях. Эффективность этого процесса во многом зависит от правильно организованной системы управления, которая должна включать упорядоченное и точное ведение учета. В данной статье мы рассмотрим особенности оприходования основных средств с использованием автоматизации учетного процесса.

Ключевые слова: учет, эффективность, АПК, поступление, основные средства, автоматизация.

FEATURES OF ACCOUNTING OF FIXED ASSETS IN THE AGRO-INDUSTRIAL COMPLEX USING AUTOMATION TOOLS OF THE ACCOUNTING SERVICE

Rybina Anastasia Romanovna,
Simakov Alexey Sergeevich

Scientific adviser: Gamidova Nelly Georgievna

Abstract: The agro-industrial complex is a key industry sector of the Russian economy, which is important for ensuring the country's food security. To achieve this strategic goal, it is critically important to modernize and update the main assets in agricultural organizations. The effectiveness of this process largely depends on a properly organized management system, which should include orderly and accurate accounting. In this article we will consider the features of the registration of fixed assets using the automation of the accounting process.

Key words: accounting, efficiency, agro-industrial complex, entrance, fixed assets, automation.

Оприходование основных средств является важной составляющей процесса учета в сельскохозяйственных организациях. Это процесс учета и фиксации получения и ввода в эксплуатацию основных средств, таких как здания, сооружения, машины, оборудование, необходимых для производства сельскохозяйственной продукции.

Одним из способов оприходования основных средств является использование средств автоматизации учетного процесса. Автоматизированные системы учета позволяют проводить оперативный и надежный учет основных средств, устраняя возможность ошибок и упрощая процесс учета.

Основные преимущества использования средств автоматизации в учетном процессе состоят в повышении точности и надежности учета, ускорении процесса оприходования, сокращении времени на расчеты и подготовку отчетности, а также в возможности анализа и контроля финансовых данных.

Одним из основных инструментов автоматизации учетного процесса являются специализированные программы и системы учета, которые позволяют вести учет основных средств в соответствии с требованиями законодательства и учетными стандартами. Такие программы позволяют автоматически регистрировать получение новых основных средств, фиксировать изменения и перемещения существующих активов, а также производить амортизационные начисления.

Кроме того, автоматизация учетного процесса позволяет автоматически генерировать различные отчеты и аналитическую информацию, что облегчает анализ и принятие управленческих решений. Такие отчеты могут включать данные о стоимости и составе основных средств, амортизационных начислениях, изменениях в структуре активов и другую важную информацию для управления сельскохозяйственными организациями.

Автоматизация учетного процесса при оприходовании основных средств является эффективным инструментом, который позволяет сократить ошибки и ускорить процесс учета. Она способствует более точному контролю за материальными активами и обеспечивает надежность финансовой отчетности. Поэтому использование средств автоматизации учетного процесса является важным шагом в современной организации управления агропромышленным комплексом.

Основные средства представляют собой активы организации, которые используются в производственном процессе и предоставлении услуг. Если мы рассмотрим это с экономической точки зрения, то они представляют собой набор материальных объектов, которые активно участвуют в производственном цикле на протяжении продолжительного времени.

Организация имеет право самостоятельно определить лимит стоимости своих основных средств. Основные средства регистрируются в учете по первоначальной стоимости, которая формируется с использованием дебетовых записей на счете 08 и включает сумму затрат, понесенных организацией при их приобретении, за исключением налога на добавленную стоимость. По мере ввода основных средств в эксплуатацию их первоначальная стоимость списывается на дебетовом счете 01. В соответствии с п. 48 «Положения по ведению бухгалтерского учета и бухгалтерской отчетности в РФ» данный процесс происходит постепенно в течение срока полезного использования по мере начисления амортизации [2].

Процесс учета основных средств автоматизирован в программе «1С: Бухгалтерия 8.3». В качестве примера следует взять алгоритм оприходования ноутбука с дополнительными расходами на его настройку.

Для принятия к учету данного объекта в программе «1С: Бухгалтерия 8.3» требуется перейти в раздел «Покупки» на панели функций, далее «Поступление (акты, накладные)». Тут необходимо создать новое «Поступление» с видом «Оборудование». В программе «1С: Бухгалтерия 8.3» можно создать новое «Поступление» с видом «Основные средства» (поз. 1, рис. 2).

«Шапка» данного документа заполняется так (рис. 1).

The screenshot displays the 'Поступление: Оборудование (создание)' form in the '1С: Бухгалтерия 8.3' application. The form is titled 'Поступление: Оборудование (создание) *'. It features a top navigation bar with buttons for 'Провести и закрыть', 'Записать', 'Провести', 'Печать', and 'Создать на основании'. Below this, there are several input fields: 'Накладная №' with a date of 23.08.2020, 'Склад' set to 'Склад ООО "Спецдежда"', 'Контрагент' set to 'ООО «Арс»', and 'Договор' set to 'Договор № 234 от 13.08.2020 г.'. There are also buttons for 'Еще' and '?'. At the bottom, there are tabs for 'Оборудование', 'Товары', 'Услуги', and 'Дополнительно'.

Рис. 1.

После внесения данных и заполнения вкладки «Оборудование» необходимо в справочник «Номенклатура» добавить ноутбук, делаем таким образом (рис. 2).

N	Номенклатура	Количество	Цена	Сумма	% НДС	НДС	Всего
1	ASUS ROG Zephyrus G14 GA...	1,000	100 000,00	100 000,00	20%	20 000,00	120 000,00

Рис. 2.

Если был предъявлен счет-фактура, нужно указать его номер и дату внизу документа, далее нажать кнопку «Зарегистрировать».

После проведения документа программа сформирует проводки. Счет-фактура в данном случае проводок не формирует. Показать его в программе нужно при формировании книги покупок и проведении регламентных операций по НДС [1].

Для отражения расходов на доставку нужно создать документ «Поступление дополнительных расходов». Это можно сделать на основании документа «Поступление (акт, накладная)». Заполняем вкладку «Главное» таким образом (рис. 3).

Рис. 3.

Графа «Способ распределения» отражает способ распределения затрат между объекта, указанными на вкладке Товары. На вкладке «Товары» должна быть указана информация о номенклатуре, количестве, сумме и документе партии [3, с. 83].

Графа «Дополнительные расходы» и «НДС» заполняется, если дополнительные расходы нужно распределить вручную. Ниже в документе требуется зарегистрировать входящий счет-фактуру.

Для дальнейшего принятия к учету основного средства (ноутбук) на панели функций необходимо выбрать закладку «ОС и НМА», затем «Принятие к учету ОС», далее кнопку «Создать». Особое внимание стоит уделить заполнению вкладок «Бухгалтерский учет» и «Налоговый учет». Они необходимы для внесения информации о способе начисления амортизации, ее сроках, а также счете отнесения затрат.

После того, как мы заполнили все закладки, в окне «Принятие к учету ОС» можно нажимать кнопку «Провести и закрыть». После есть возможность распечатать Акт по форме «ОС-1».

Далее уже процесс начисления амортизации не задействует бухгалтера напрямую. Амортизация начисляется автоматически при закрытии месяца [4. с. 91].

В заключении можно отметить, что автоматизация работы бухгалтерской службы с использованием «1С: Бухгалтерия 8.3» является неотъемлемой составляющей современного учета основных средств в агропромышленном комплексе. Она предоставляет организации значительные преимущества, такие как повышение эффективности и точности учета, ускорение процессов обработки данных, удобный доступ к информации, минимизацию рисков ошибок и злоупотреблений.

Средства автоматизации позволяют упростить такие задачи, как учет и контроль начисления амортизации, учет перемещений и списания основных средств, формирование отчетности и многое

другое. Они обеспечивают интеграцию данных, улучшают управление и контроль над активами организации, а также способствуют улучшению финансовой отчетности и соответствию требованиям законодательства.

Кроме того, автоматизация бухгалтерской службы снижает нагрузку на персонал, освобождает его от рутинных операций, позволяет сосредоточиться на анализе и планировании, что способствует принятию более обоснованных управленческих решений.

Таким образом, использование средств автоматизации в учете основных средств в агропромышленном комплексе представляет собой необходимый шаг в направлении современной цифровой трансформации. Это помогает повысить эффективность и качество работы бухгалтерской службы, улучшить управление активами организации и обеспечить соблюдение финансового законодательства. Внедрение средств автоматизации является актуальной задачей для агропредприятий, стремящихся к оптимизации своих бухгалтерских процессов и улучшению своей конкурентоспособности.

Список источников

1. Положение по бухгалтерскому учету «Учет основных средств» ФСБУ 6 (в ред. Приказов Минфина России от 18.05.2002 № 45н, от 12.12.2005 № 147н, от 18.09.2006 № 116н, от 27.11.2006 № 156н, от 25.10.2010 № 132н, от 24.12.2010 № 186н, от 16.05.2016 № 64н) [Электронный ресурс].-URL: <http://www.consultant.ru/>
2. Ноздрунова, Н.Г. Государственное регулирование воспроизводства основного капитала в АПК в России и развитых странах/ Н.Г. Ноздрунова// Аграрная наука. – 2013. – №9. – С. 5-6
3. Фаринюк, Ю.Т., Панчин С.А. Агропромышленный комплекс России: Состояние и перспективы развития/ Ю.Т. Фаринюк, С.А. Панчин// Вестник экономической интеграции. – 2013. - №12 (69). – С. 79-85
4. Шмидт, Ю.И. Оценка структурных сдвигов в отраслевой структуре аграрного сектора экономики Тверской области/ Ю.И. Шмидт// Вестник экономической интеграции. – 2013. - №7 (64). – С. 90-95

УДК 33

ПРОБЛЕМЫ РАЗВИТИЯ МАЛОГО И СРЕДНЕГО ПРЕДПРИНИМАТЕЛЬСТВА В РОССИИ

МУРТАЗИНА АГАТА ИЛЬГИЗОВНА

студентка

ФГБОУ ВО «Московский авиационный институт (национальный исследовательский университет),
г. Москва, Россия*Научный руководитель: Тиньков Сергей Анатольевич**к.э.н., доцент, доцент кафедры 502*ФГБОУ ВО «Московский авиационный институт (национальный исследовательский университет),
г. Москва, Россия

Аннотация. В статье рассматриваются проблемы малого и среднего предпринимательства в России. Приведены статистические данные по предприятиям малого бизнеса в России. Дана оценка деловой активности субъектов малого и среднего предпринимательства в России. Проанализированы и выявлены основные факторы, влияющие на развитие малого и среднего предпринимательства в России.

Ключевые слова: предпринимательство, предпринимательская деятельность, малое и среднее предпринимательство, развитие бизнеса, проблемы малого бизнеса.

PROBLEMS OF DEVELOPMENT OF SMALL AND MEDIUM-SIZED ENTERPRISES IN RUSSIA

Murtazina Agata Il'gizovna*Scientific adviser: Tinkov Sergey Anatol'evich*

Abstract. The article deals with the problems of small and medium-sized enterprises in Russia. Statistical data on small businesses in Russia are presented. The assessment of the business activity of small and medium-sized enterprises in Russia is given. The main factors influencing the development of small and medium-sized enterprises in Russia are analyzed and identified.

Key words: entrepreneurship, entrepreneurial activity, small and medium-sized entrepreneurship, business development, small business problems.

Ситуация с малым бизнесом в России началась улучшаться с 2016 года. Исследования показывают, что все больше россиян положительно относятся к условиям, предоставленным для развития малого бизнеса в их регионе. Доля положительных отзывов выросла с 25% в 2013 году до 50% сегодня. В то же время доля негативных отзывов снизилась с 55% до 31% за последние десятилетие. Однако МСП всё еще сталкивается с рядом трудностей.

Дабина К.С. выделяет несколько основных результатов (проблем) в малом бизнесе: низкая доля венчурной специализации, невысокая легитимность малого бизнеса, недостаток финансирования и неустойчивость малого бизнеса [2, с.67]. Коваленко С.В. и Шарипова А.Р. к этим проблемам добавляют сложности с получением банковских кредитов и сложности с поиском помещений для бизнеса по адекватным ценам на аренду [6, с.744]. Макиенкова В.И. и Борисенко Я.М. [8, с.644] еще отмечают наличие частых проверок и проблемы с законодательством (штрафные санкции, пени, неустойки), многие из которых сегодня решены или решаются. Ахматдинова Р.Р. отмечает рост налоговой нагрузки на малый

бизнес, в частности НДС [1, с.36], хотя сегодня МСП получают экономию от снижения социальных налогов, а в ряде случаев имеют право на компенсацию НДС или освобождены от его уплаты по специальным налоговым режимам. Аналогичные проблемы отмечают Демидова Н.Е. и Шершова Е.В. [3, с.284-286].

В настоящее время государство поставило задачу, выраженную в Национальном проекте и Стратегии развития малого и среднего бизнеса, связанную с развитием малого и среднего предпринимательства (МСП) как одного из важных направлений развития экономики России. Современная сравнительная статистика показывает, что многие измеряемые количественно показатели развития МСП в России ниже соответствующих показателей многих МСП за рубежом. Это при том, что по результатам 2022 года Всемирного банка экономика России – пятая экономика мира (рис.1).

Оценки ВВП по ППС:	Оценка на 2022 год	Оценка на 2030 год	Процентный рост 2022-2030	Рейтинг качества данных по мировой экономике
	Миллиарды, Int \$	Миллиарды, Int \$		(A-E)
Китай	\$31,559	\$33,137	57.0%	B
США	\$23,149	\$23,635	17.4%	A
Индия	\$15,875	\$16,875	55.8%	D
Япония	\$5,675	\$5,789	6.8%	A
Россия	\$5,510	\$5,631	8.4%	C

Рис. 1. Рейтинг стран по ВВП [10]

Несмотря на это в структуре ВВП России сегодня доля малого бизнеса значительно ниже, чем в странах Европейского союза и ниже среднего значения в мире (рис.2).



Рис. 2. Доля МСП в ВВП России

Источник: построено авторами по данным Росстата

Эта динамика за последние годы, но, если посмотреть на долю малого бизнеса в 2013 году. То она была на уровне 19,4%, в 2014 году – 19,2% [2, с.66]. То есть в последние годы в целом в среднем доля МСП в ВВП растет, однако темпы роста очень скромные. Кроме того, нужно учитывать некоторые «серые» доходы в малом бизнесе, которые оказывают услуги на «наличку», минуя кассовый аппарат. Некоторые авторы, например [7, 9], отмечают необходимость корректировки оборота МСП в этой связи и выделяют наиболее «развитые» в этом отношении виды бизнеса, например, в сфере оказания услуг населению (ремонт автотранспортных средств, ремонт одежды, обуви, торговля на рынках и др.).

Многие банкиры видят проблему такой ситуации в невозможности субъектами малого бизнеса получить кредиты на развитие бизнеса. По некоторым оценкам, только 8% МСП имеют такую возможность. Несмотря на это в России около 250 различных программ господдержки, однако, нет единого портала, где бы они были сконцентрированы, процедуры получения господдержки разные, субъектам МСП трудно в них ориентироваться. Корпорация МСП ведет в этом направлении работу, создана единая платформа мсп.рф, работает портал бизнес-навигатора МСП, на котором представлены более 100 продуктов кредитования различного бизнеса. Однако, господдержка направлена на небольшое количество видов предпринимательской деятельности, ее не могут получить все. В докладе «О состоянии малого и среднего предпринимательства в Российской Федерации и мерах по его развитию за 2019-2022 гг.», подготовленному Министерством экономического развития РФ [4] отмечается сокращение количества МСП, получивших господдержку. Так в 2021 году их было 999263 ед., а в 2022 году только 663182 ед. Однако, количество фактов господдержки в 2022 году растет. Из них 99,3% - это микропредприятия.

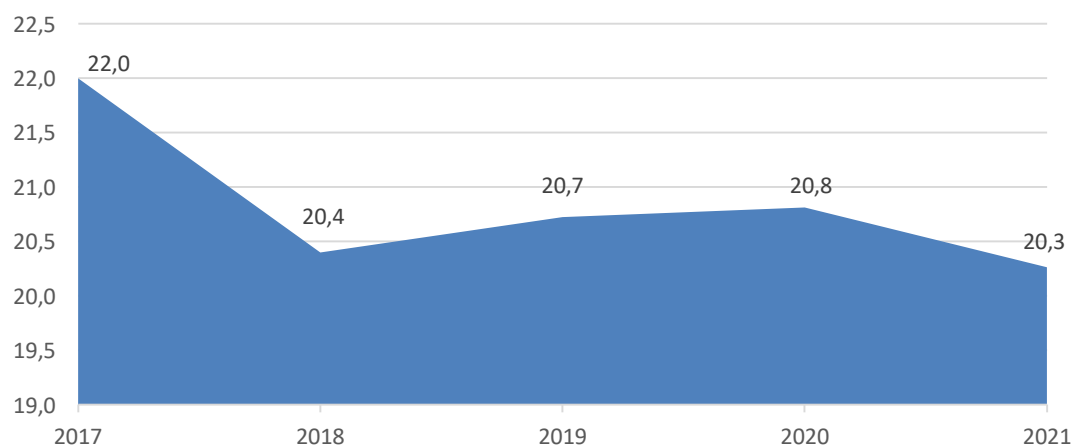
Нестабильность спроса и конкуренция – это внутренние проблемы для малого бизнеса. Поскольку малый бизнес в основном представлен микропредприятиями, которые непосредственно работают на конечном рынке и взаимодействуют с потребителями, то спрос и покупательная способность населения оказывают существенное влияние на МСП. Такие выводы подтверждают наиболее популярные виды деятельности субъектов МСП: 47.91 – торговля розничная по почте или по информационно-коммуникационной сети Интернет; 49.41 - деятельность автомобильного грузового транспорта; 41.20 - строительство жилых и нежилых зданий; 68.20 - аренда и управление собственным или арендованным недвижимым имуществом; 47.11 – торговля розничная преимущественно пищевыми продуктами, включая напитки, и табачными изделиями в неспециализированных магазинах. Именно с платежеспособным спросом было связано резкое снижение деловой активности, которое отражается индексом деловой активности RSBI общественной организации Опора России (рис.3) в 2020 году из-за ограничительных мер, связанных с пандемией коронавируса.



Рис. 3. Динамика индекса RSBI

Источник: Индекс Опоры RSBI за июнь 2023 г.[5]

Еще одна проблема МСП России – это неравномерность развития по регионам страны. Около 46% от зарегистрированных субъектов МСП находятся в 10 регионах России. Тем не менее, в последние годы темпы прироста субъектов МСП по данным доклада Минэкономразвития как раз не связаны с этими регионами. Так, по приросту количества работников в МСП лидируют Калмыкия, Чеченская республика и Ненецкий автономный округ.

Сегодня в государстве ведется целенаправленная работа по созданию условий для развития МСП и решению проблем в этом секторе экономики, что отражается в принятии национальных стратегических документов, формировании по всей территории инфраструктуры поддержки МСП, усилению развития предпринимательского направления в школах и университетах. Несмотря на различные негативные факторы природного и санкционного характера, российские МСП сохраняют стабильность и находят совместно с государственными структурами способы решения проблем.

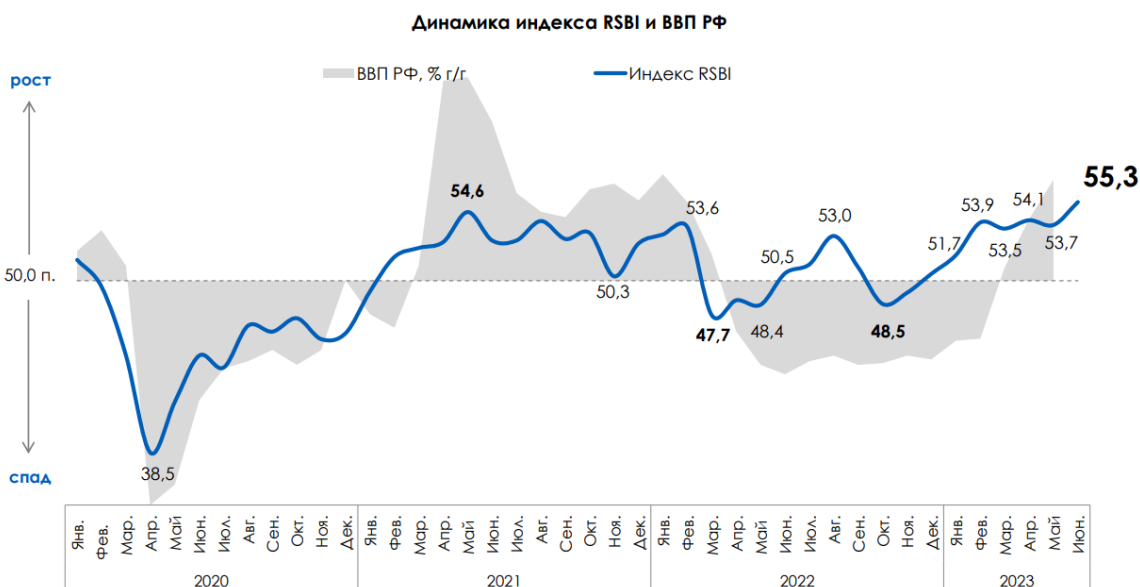
Список источников

1. Ахматдинова Р.Р. Проблемы малого бизнеса и подходы к их решению в России и за рубежом // Форум молодых ученых. - 2020. - №12(52). - С.35-39. [Электронный ресурс]. – Режим доступа: URL: https://www.elibrary.ru/download/elibrary_44660743_48126351.pdf (10.11.2023)
2. Дабина К.С. Роль и проблемы малого бизнеса в современных условиях // Экономика нового мира. - 2018. - №2(10). - С.65-73. [Электронный ресурс]. – Режим доступа: URL: https://elibrary.ru/download/elibrary_36541091_22363412.pdf (10.11.2023)
3. Демидова Н.Е., Шершова Е.В. Анализ малого и среднего бизнеса в России: проблемы и перспективы развития // Вестник Алтайской академии экономики и права. - 2020. - №12 (часть 2). - С.284-290. [Электронный ресурс]. – Режим доступа: URL: <https://vaael.ru/ru/article/view?id=1508> (12.11.2023)
4. Доклад Министерства экономического развития РФ «О состоянии малого и среднего предпринимательства в Российской Федерации и мерах по его развитию за 2019–2022 гг.» [Электронный ресурс]. – Режим доступа: URL: https://www.economy.gov.ru/material/file/24f01970a69e33b47c3142da6f3be5d9/doklad_o_sostoyanii_msp_v_rossiyskoy_federacii_i_merakh_po_ego_razvitiyu_za_20192022_gg.pdf (11.11.2023)
5. Индекс Опора России. Режим доступа: [Электронный ресурс]. – Режим доступа: URL: https://opora.ru/site/assets/files/17096/indeks_opory_rsbi_rezultaty_za_iyun_2023_goda.pdf (15.11.2023)
6. Коваленко С.В., Шарипова А.Р. Проблемы малого бизнеса в России // Молодой ученый. - 2016. - №10(114). - С.743-746. [Электронный ресурс]. – Режим доступа: URL: <https://moluch.ru/archive/114/30273/> (12.11.2023)
7. Кошелева Т.Н. Теневой оборот малого предпринимательства и анализ его основных причин // ПСЭ. - 2011. - №4. [Электронный ресурс]. – Режим доступа: URL: <https://cyberleninka.ru/article/n/tenevoy-oborot-malogo-predprinimatelstva-i-analiz-ego-osnovnyh-prichin> (15.11.2023).
8. Макиенкова В.И., Борисенко Я.М. Основные проблемы развития малого бизнеса в России // Аллея науки. - 2018. - Т.4. - № 6(22). - С.642-646. [Электронный ресурс]. – Режим доступа: URL: <https://moluch.ru/archive/114/30273/> (11.11.2023)
9. Назаренко А.А. Распространение теневых операций среди субъектов малого и среднего предпринимательства как угроза экономической безопасности России // Экономика. Право. Общество. – 2018. - №3(15). - С.124-131. [Электронный ресурс]. – Режим доступа: URL: <https://epo.rea.ru/jour/article/viewFile/263/256> (10.11.2023)
10. Gross Domestic Product (GDP). World Economics. [Электронный ресурс]. – Режим доступа: URL: <https://www.worldeconomics.com/Indicator-Data/Economic-Size/Revaluation-of-GDP.aspx> (10.11.2023)

УДК 336

ОБЕСПЕЧЕНИЕ ЭКОНОМИЧЕСКОЙ БЕЗОПАСНОСТИ В СТРАХОВЫХ ОРГАНИЗАЦИЯХ

ШВЕЦ СОФИЯ АЛЕКСАНДРОВНА

студент
Северо-западный институт управления, филиал
ФГБОУ ВО «Российская академия народного хозяйства
и государственной службы при Президенте Российской Федерации»,
г. Санкт-Петербург, Россия

Научный руководитель: Реутова Ирина Михайловна
Доцент, кандидат экономических наук
Северо-западный институт управления, филиал
ФГБОУ ВО «Российская академия народного хозяйства и
государственной службы при Президенте Российской Федерации»,
г. Санкт-Петербург, Россия

Аннотация: в данной статье рассматриваются меры по обеспечению экономической безопасности страховой организации. Выявлены основные внешние и внутренние угрозы, которые могут возникнуть в сфере страховых услуг, а также раскрыты основные задачи службы безопасности в страховой организации.

Ключевые слова: экономическая безопасность, страховые организации, страховые услуги, комплекс мер, внушение и внутренние угрозы.

ENSURING ECONOMIC SECURITY IN INSURANCE ORGANIZATIONS

Shvets Sofiya Aleksandrovna*Scientific adviser: Reutova Irina Mikhailovna*

Abstract: This article discusses measures to ensure the economic security of an insurance organization. The main external and internal threats that may arise in the field of insurance services have been identified, and the main tasks of the security service in an insurance organization have been revealed.

Key words: economic security, insurance organizations, insurance services, a set of measures, suggestion and internal threats.

Одним из ключевых аспектов успешной и качественной страховой организации является ее состояние экономической безопасности. Именно экономическая безопасность страховых организаций предоставляет способности своевременно реагировать и предпринимать решения по возникшим внутренним и внешним угрозам.

Экономическая безопасность страховых организаций – это состояние защищенности, которое включает в себя совокупность факторов, связанные с внешним и внутренним состоянием организации,

процесс взаимодействия субъектов и внешней среды с которыми организация вступает во взаимосвязь.

В современном мире обеспечение экономической безопасности в страховых организациях является одним из важнейших факторов, поскольку страховая деятельность выступает одним из главным структурным подразделением экономики государства.

Рынок страховых услуг достаточно быстро и циклично развивается и изменяется, это конечно же способствует появлению новых возможностей и услуг, но и при этом потенциально возникает большее количество угроз и проблем связанные с предоставлением услуг страхования.

Рассмотрим внешние и внутренние угрозы, которые наиболее часто встречаются в сфере предоставления страховых услуг.

Внешние угрозы:

- Изменение условий финансирования процесс привлечение недостоверных кредитных ресурсов;
- Изменение рынка товаров и услуг;
- Повышение требований потребителями к качеству предоставляемых услуг;
- Политическая и экономическая нестабильность.

Также к угрозам внешнего характера можно отнести неблагоприятную обстановку в стране, недобросовестность контрагентов, изменения в законодательстве страны.

Что касается внутренних угроз, они напрямую связаны с состоянием внутри организации.

Внутренние угрозы:

- Увеличение себестоимости предоставляемых страховых услуг в организации;
- Увеличение расходов в результате проведения некачественной бюджетной политики организации;
- Отсутствие финансового учета и отчетности;
- Наличие недобросовестного и неквалифицированного персонала.

Следует отметить, что состояние защищённости в страховых организациях носит циклический характер. Как внутренние, так и внешние угрозы носит колоссальный фактор. В первую очередь, для обеспечения безопасности в страховых организациях, должна основываться на правовых нормах государства.

Меры применяемы для обеспечения экономической безопасности всегда должны применяться в комплексе, охватывать все процессы в работе организации, только тогда можно обеспечить качественный и безопасный процесс деятельности.

Именно систематизированный подход, поможет выявить возможные слабые места, влияющие на безопасность и своевременно отреагировать на возникающие угрозы. Система безопасности в организации должна включать в себя такие параметры как: специфика деятельности организации, проведения анализа работы конкурентов, расчет потенциальных угроз, возможные экономические риски, проверка контроля безопасности и его улучшения.

Таким образом, в наше время основным является контроль и защита информации. Руководству страховых организаций необходимо создавать качественные рабочие условия в соответствие с действующим законодательством, правовых мер и набора механизмов для защиты информации.

В качестве примера можно привести, использование антивирусных программ для защиты программного обеспечения. Обязательное подписание сотрудниками документов о неразглашении коммерческой тайны, что является одним из факторов по утечке информации.

Неотъемлемой частью работы страховых организаций является служба безопасности внутри компании, именно она позволяет обеспечить все виды безопасности, в том числе и экономическую, ее прямыми обязанностями является:

- Сбор и обработка информации и составление прогнозов по всему страховому рынку;
- Изучение работы конкурентов и составление методов борьбе с недобросовестными конкурентами;

- Тщательное изучение клиентов и партнеров страховых организаций и их платёжеспособность;
- Своевременное выявление утечки информации в организации и меры по нейтрализации;
- Рекомендации руководству по обеспечению безопасности и дальнейшей нейтрализации угроз.

Для обеспечения экономической безопасности в страховых организациях следует применять комплекс мер, в него входят такие процессы, как:

- Выявление потенциальных и реальных угроз, влияющих на экономическую безопасность организации.
- Реализация мер, которые направлены на предупреждение данных угроз;
- Пресечение действий недобросовестных сотрудников, представляющих угрозу компании;
- Выявление и нейтрализация конкурентов, оказывающих влияние на снижения экономической безопасности организации.

Также основными средствами для обеспечения экономической безопасности страховых организация является институционально- организационный комплекс, в него входят разработка положений и документов для повышения безопасности в организации, принятие приказов и распоряжений, свод правил внутреннего распорядка работы сотрудников, адаптация и повышение квалификации сотрудников в условиях внешних изменений.

Экономический комплекс включает в себя внедрение новых методов бюджетного финансирования, оптимизация расходов, создание финансовой дисциплины и своевременная сдача финансовых отчетов.

К информационно-мотивационным методам по обеспечению экономической безопасности страховых организаций относится: поднятие уровня кадрового обеспечения, возможные системы премирования сотрудников, контроль за соблюдением качества работы сотрудников, тщательная защита коммерческой информации и баз данных. Все эти меры помогут обеспечить защиту организации и снизить возможные угрозы.

Таким образом, разработка и реализация комплексных мер по обеспечению экономической безопасности страховой компании, которая позволяет прогнозировать и своевременно реагировать на выявленные угрозы, позволит качественно функционировать страховой организации, что в итоге, положительным образом отразится на деятельности организации.

Список источников

1. Русецкая Э.А., Арустамова В.А., Аксененко Е.В., Русецкий М.Г. Страхование как механизм обеспечения экономической безопасности России // Национальные интересы: приоритеты и безопасность. 2010. №15. URL: <https://cyberleninka.ru/article/n/strahovanie-kak-mehanizm-obespecheniya-ekonomicheskoy-bezopasnosti-rossii> (дата обращения: 26.11.2023).
2. Пуртов К.Д., Рубцов И.А., Смирнов Н.А. АНАЛИЗ ФИНАНСОВОЙ СОСТАВЛЯЮЩЕЙ ЭКОНОМИЧЕСКОЙ БЕЗОПАСНОСТИ СТРАХОВЫХ ОРГАНИЗАЦИЙ // Вестник науки. 2020. №6 (27). URL: <https://cyberleninka.ru/article/n/analiz-finansovoy-sostavlyayushey-ekonomicheskoy-bezopasnosti-strahovyh-organizatsiy> (дата обращения: 26.11.2023).
3. Леликова Екатерина Ильинична, Бурнашева Нелли Рамильевна МЕТОДИЧЕСКИЕ ПОДХОДЫ К ОЦЕНКЕ РИСКОВ И УГРОЗ ФИНАНСОВОЙ БЕЗОПАСНОСТИ СТРАХОВЫХ ОРГАНИЗАЦИЙ // ИПЭФ. 2022. №1. URL: <https://cyberleninka.ru/article/n/metodicheskie-podhody-k-otsenke-riskov-i-ugroz-finansovoy-bezopasnosti-strahovyh-organizatsiy> (дата обращения: 26.11.2023).
4. Лобанов Сергей Юрьевич Угрозы финансовой безопасности рынка страховых услуг и методы ее обеспечения // Вестник ГУУ. 2018. №7. URL: <https://cyberleninka.ru/article/n/ugrozy-finansovoy-bezopasnosti-rynka-strahovyh-uslug-i-metody-ee-obespecheniya> (дата обращения: 26.11.2023).

УДК 331.08

АКТУАЛЬНЫЕ ПРОБЛЕМЫ КАДРОВОГО МЕНЕДЖМЕНТА ОРГАНИЗАЦИИ ПОРТОВОЙ ОТРАСЛИ РФ

СКОПИЧ ДАРЬЯ ЛЕОНИДОВНА,

к.э.н., доцент

МАРЧУК АЛЁНА ЛЕОНИДОВНА

магистрант 3 курса

ФГБОУ ВО «Калининградский государственный технический университет»

Аннотация: в статье рассматривается понятие и проблемы кадрового менеджмента в морской портовой отрасли; представлено описание проблем и способы их решения в современных условиях.

Ключевые слова: кадровый менеджмент, проблемы, организация, портовая отрасль, способы решения.

ACTUAL PROBLEMS OF PERSONNEL MANAGEMENT OF THE ORGANIZATION OF THE PORT INDUSTRY OF THE RUSSIAN FEDERATION

**Skopich Darya Leonidovna,
Marchuk Alyona Leonidovna**

Abstract: the article discusses the concept and problems of personnel management in the seaport industry; describes the problems and ways to solve them in modern conditions.

Key words: personnel management, problems, organization, port industry, solutions.

Морская портовая индустрия является стратегическим элементом в развитии экономики Российской Федерации. В современное время организации портовой отрасли предоставляют конкурентоспособную инфраструктуру и оказывают качественные услуги. Для обеспечения транспортных и торговых потребностей организациям портовой отрасли необходимо иметь квалифицированный персонал. Основным постулатом современного управления, в том числе и в портовой отрасли, является кадровый менеджмент.

Понятие кадрового менеджмента можно рассматривать в узком и широком смысле. В научной статье Арнаут М.Н. и Митрофановой Т.В. приведено следующее определение. Кадровый менеджмент – это система организации, планирования, контроля и мотивации персонала, необходимая для достижения и формирования целей организации [1, с.22]. В данном случае понятие рассматривается в широком смысле и схоже с понятием «управление персоналом». Кроме этого, авторы приводят и другое определение, в узком смысле. Кадровый менеджмент – это целенаправленная деятельность системы управления персоналом, направленная на развитие и эффективное использование трудовых ресурсов [1, с.22].

Основная цель кадрового менеджмента состоит в том, чтобы удовлетворить потребности организации в квалифицированных кадрах и эффективно использовать их с учетом возможностей самореализации каждого работника в рамках данной организации [2, с.63]. Это также характерно для любой организации портовой отрасли Российской Федерации.

Эффективная политика кадрового менеджмента в портовой отрасли России позволяет развивать кадровый потенциал любой организации, увеличивать прибыль, наращивать производственные мощности. Однако в современное время можно наблюдать, что многие организации сталкиваются с распространенными проблемами в области кадров. Важно рассмотреть подходы к проблемам кадрового менеджмента портовой отрасли, выделить основные проблемы, а также предложить способы их решения.

Проблемы кадрового менеджмента организации портовой отрасли Российской Федерации можно рассмотреть с позиции двух подходов, представленных на рис.1.



Рис. 1. Подходы к проблемам кадрового менеджмента организации портовой отрасли РФ

На рисунке представлены основные проблемы кадрового менеджмента в портовой отрасли. Важно отметить, что в рамках организации могут встречаться лишь некоторые проблемы. Кроме этого, в последнее время многие организации понимают роль и важность человеческого ресурса. Это является положительной тенденцией.

В ходе изучения проблем кадрового менеджмента портовой отрасли стоит обратить внимание на практические проблемы, с которыми сталкиваются многие организации в нашей стране. В табл.1 представлены примеры проблем, их сущность, а также возможные способы их решения.

Важно отметить, что в рамках одной организации могут встречаться и другие проблемы, требующие решения. Решение проблем кадрового менеджмента, изменение подхода к пониманию роли человеческих ресурсов, выбор вектора развития кадрового потенциала – данные вопросы должны об-

суждаться не только на уровне одной организации портовой отрасли, но и на уровне группы организаций и предприятий, на уровне отрасли и стран. Синергетический эффект от совместного обсуждения позволит быстрее и эффективнее решать рассмотренные проблемы.

Таблица 1

Практические проблемы кадрового менеджмента организации портовой отрасли РФ

Проблема	Сущность	Способы решения
Ошибочная практика подбора персонала, дефицит кадров	В настоящий момент наблюдается огромная нехватка сотрудников рабочих специальностей (например, нехватка докеров, которые занимаются погрузочными и подъемными работами в порту). Отсутствие эффективных методов для поиска персонала.	Необходимо развивать взаимодействие и сотрудничество с учебными заведениями с целью формирования резерва потенциальных кандидатов (организация практик, экскурсий для студентов, популяризация работы в порту через встречи в учебных заведениях). Необходимо развивать технологии подбора и расширять источники привлечения персонала (формирование реферальных программ, привлечение по рекомендации; использовать и развивать технологии аутсорсинга между портовыми организациями), усиление работы с центрами занятости.
Проблемы в обучении персоналом	Невозможность предоставить обучение за счет компании при трудоустройстве новых сотрудников (кому необходимы удостоверения о квалификации/ подтверждение опыта)	Необходимо рассмотреть возможность обучения за счет компании через оформление ученического договора; Необходимо формировать группы сотрудников, кто может обучать менее опытных сотрудников или только прибывших (обучающие группы, наставничество)
Текущность кадров	В силу сложности труда и отсутствия адаптации происходит быстрый отток персонала	Необходимо разработать программу по адаптации (где расписан весь период ИС, основные задачи, встречи с руководителем, HR, запрос обратной связи от сотрудника).

Так, например, 25 апреля 2023 года было организовано мероприятие круглый стол «Рабочие специальности в морском порту». Мероприятие проходило в онлайн-формате, организатором выступила компания АО «Восточный Порт» совместно с отраслевой медиа-группой «ПортНьюс». Ключевыми в дискуссии стали темы: востребованность и дефицит рабочих специальностей в портовой деятельности; роль образовательных учреждений в ускоренной подготовке востребованных кадров; развитие стратегий предприятий отрасли по увеличению кадрового состава и многие другие [5]. Компания АО «Восточный Порт» поделилась успешным опытом подготовки профессиональных кадров, участники круглого стола определили несколько способов для решения проблемы дефицита сотрудников рабочих специальностей.

В заключение важно отметить, что портовая отрасль является стратегически важной для России. Значительна роль портов в обеспечении транспортной независимости, обороноспособности, внешней торговли, а также в обеспечении перевозок народнохозяйственных грузов, развития и использования транзитного потенциала России [4]. Решение проблем кадрового менеджмента является актуальной и важной задачей, которая стоит перед любой организацией портовой отрасли.

Список источников

1. Арнаут М. Н., Митрофанова Т. В. Кадровый менеджмент: сущность, подходы к трактовке, модели // Азимут научных исследований: экономика и управление. – 2018. – Т. 7. – №1 (22). – С.22-25.
2. Деревенчук, К. О., Глинка В.Ю. Кадровый менеджмент: сущность, принципы и механизм управления кадрами // Устойчивое социально-экономическое развитие регионов : материалы Международной научно-практической конференции, посвященной 95-летию создания кафедры экономики и МЭО в АПК, Горки, 28–29 ноября 2019 года. – Горки: Белорусская государственная сельскохозяйственная академия, 2020. – С. 63-69.
3. Латышева, Н. А. Проблемы кадрового менеджмента и пути их решения в современных условиях // Наука и бизнес: пути развития. – 2020. – № 4(106). – С. 133-135.
4. Стратегия развития морской портовой инфраструктуры России до 2030 года [Электронный ресурс]. – Режим доступа: URL: https://www.consultant.ru/document/cons_doc_LAW_213628/ (26.11.2023)
5. Участники круглого стола обсудили актуальные вопросы обеспечения кадрами портовой отрасли РФ [Электронный ресурс]. – Режим доступа: URL: https://www.vedomosti.ru/press_releases/2023/04/25/uchastniki-kruglogo-stola-obsudili-aktualnie-voprosi-obespecheniya-kadrami-portovoi-otrasli-rf/ (26.11.2023)

УДК 330.101.8

ОСОБЕННОСТИ НЕМАТЕРИАЛЬНОГО ИНВЕСТИЦИЯ В ПЕРСОНАЛ КАК ТЕХНОЛОГИЯ УПРАВЛЕНИЯ

НОВИКОВ ВЛАДИМИР СЕРГЕЕВИЧ,

к.э.н., доцент

ЛАХНО ВИОЛЕТТА ВЛАДИМИРОВНА

студентка

ФГБОУ ВО «Кубанский государственный аграрный университет им И.Т. Трубилина»

Аннотация: в статье проанализирована важность нематериального инвестирования для эффективного функционирования человеческого капитала как актива организации, раскрыта сущность и структура человеческого капитала, определены основные направления нематериального инвестирования в персонал организации. Определены системные подходы к организации нематериального инвестирования на основе лично-ориентированного фактора: повышения мотивации сотрудников к выполнению профессиональной деятельности. Рассмотрены эффективные для повышения профессиональных компетенций персонала формы организации повышения квалификации и внедрения технологий «бережливого производства».

Ключевые слова: инвестиции, основной капитал, человеческий капитал, эффективность, нематериальное инвестирование, профессиональные компетенции, общекультурные компетенции, повышение квалификации, наставничество, мотивация, «бережливое производство».

FEATURES OF INTANGIBLE INVESTMENT IN PERSONNEL AS A MANAGEMENT TECHNOLOGY

Novikov Vladimir Sergeevich,**Lakhno Violetta Vladimirovna**

Abstract: the article analyzes the importance of intangible investment for the effective functioning of human capital as an asset of the organization, reveals the essence and structure of human capital, identifies the main directions of intangible investment in the personnel of the organization. Systemic approaches to the organization of intangible investment based on a personality-oriented factor are defined: increasing the motivation of employees to perform professional activities. The forms of organization of advanced training and introduction of "lean manufacturing" technologies effective for improving the professional competencies of personnel are considered.

Key words: investments, fixed capital, human capital, efficiency, intangible investment, professional competencies, general cultural competencies, professional development, mentoring, motivation, "lean manufacturing".

Успешное функционирование организации в настоящее время является основной задачей менеджмента. Современное управление решает задачу поиска повышения уровня эффективности, т.е. максимального уровня использования имеющихся ресурсов для получения максимально возможной прибыли. Функционирование организации как сложной системы включает в себя комплекс взаимосвязанных факторов, которые в целом обеспечивают достижение целей, определенных как основные в

жизнедеятельности организации. Проблемное поле статьи определено систематизацией эффективных практик по нематериальному инвестированию в управление персоналом как способов повышения мотивации деятельности сотрудников. Обозначенное выше определяет актуальность исследования.

В целом под процессом инвестирования понимаются вложения в основной капитал организации в целях повышения ее капитализации, диверсификации бизнеса, реализации инновационных проектов и расширения сегмента организации на рынке. Человеческий капитал организации является необходимым драйвером решения указанных задач. Нематериальные инвестиции в персонал организации направлены на то, чтобы повысить уровень профессионального выполнения производственных и управленческих функций в организации.

Персонал как ресурс является сугубо управленческой категорией, такой ресурс состоит из множества компонентов: компетенции, уровень образования, уровень полученного ранее опыта, психолого-эмоциональные характеристики каждого субъекта предприятия. В теории экономики существует другая категория «человеческий капитал». Для определения основных направлений нематериальных инвестиций в персонал организации необходимо проанализировать ключевое понятие «человеческий капитал». Под человеческим капиталом понимается совмещенная с его носителем система физического состояния, профессиональных и общекультурных компетенций, личностных характеристик, психологических качеств и моральных ценностей и установок человека, которые позволяют ему в полном объеме выполнять профессиональные функции, определенные в рамках выполнения производственного цикла или управленческих функций (рисунок 1) [4].



Рис. 1. Человеческий капитал

Комментируя рисунок 1, отметим, что для человеческого капитала характерна такая уникальная особенность как его совмещенность с носителем и повышение стоимости со временем (профессиональный и личный опыт как повышение уровня компетенций). Профессиональная деятельность позволяет повысить стоимость человеческого капитала за счет получения практического опыта. Без человеческого капитала невозможна реализация единой технологической цепи, т.к. она обеспечивается и поддерживается персоналом организации. Таким образом, развитие человеческого капитала нуждается в развитии и инвестировании в целях его воспроизводства: повышение уровня компетенций, формирование личностных качеств, поддержку физического здоровья. Для воспроизводства человеческого капитала необходимы материальные вложения и нематериальные ресурсы [1].

Нематериальное инвестирование направлено на повышение мотивации труда сотрудников – это система потенциальных возможностей в организации, которая позволяет сотруднику повысить мотивацию труда, т.е. ожидаемые от профессиональной деятельности результаты реализовать важные для

него цели и достичь желаемых итогов [1].

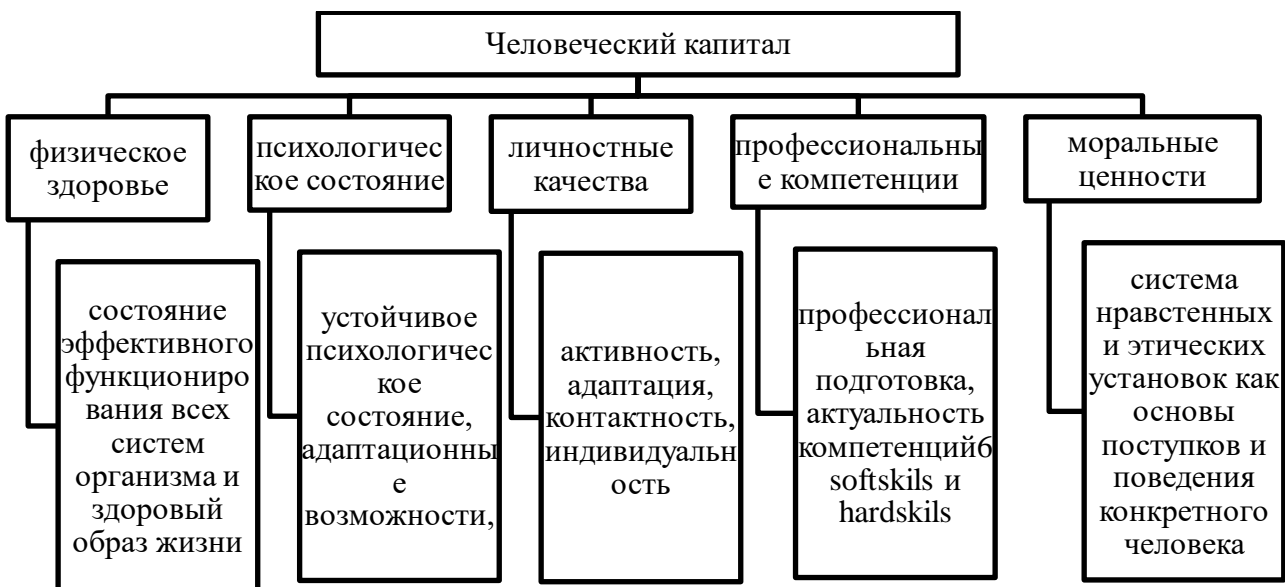
Основные компоненты человеческого капитала позволяют определить основные направления нематериального инвестирования в персонал организации. Структура нематериальных инвестиций в персонал организации представлена на рисунке 2.



Рис. 2. Структура нематериального инвестирования в персонал организации

К формам нематериального инвестирования в поддержку физического здоровья можно отнести различные формы медицинского страхования, предоставление возможностей заниматься на спортивных площадках, абонементы в спортивные клубы, путевки в оздоровительные учреждения работникам и их семьям; совместные соревнования и т.д.

Как форму нематериального совершенствования профессиональных компетенций можно предложить наставничество, при котором повышение квалификации происходит на рабочем месте путем изучения более высокого уровня профессионального мастерства наставника. Наставничество особенно эффективно для молодых специалистов, т.к. помогает им стать частью трудового коллектива, уменьшить количество времени на психологическую адаптацию.



Рис. 3. Последовательность применения технологий «бережливого производства»

Эффективным способом является организация обучения – это позволяет повысить уровень профессиональных навыков, а также способствует развитию личностных качеств, необходимых для выполнения профессиональных функций: умение планировать, тайм-менеджмент, борьба с хронофагами, работа в команде, проектное управление и т.д. Наиболее удобным для сотрудников является

обучение с использованием онлайн-инструментов: вебинары, виртуальные тренажеры, онлайн-тестирование, позволяющая самостоятельно выбрать наиболее удобное время для занятий.

Одной из инновационных форм нематериальных инвестиций является технология «бережливого производства». Психологическая усталость и перенапряжение увеличиваются в зависимости от монотонности и неэффективной организации труда. Бережливое производство позволяет сотрудникам избежать бесполезных действий, избавиться от излишней бюрократизации и дублирования процессов, повысить личную эффективность (рисунок 3) [2].

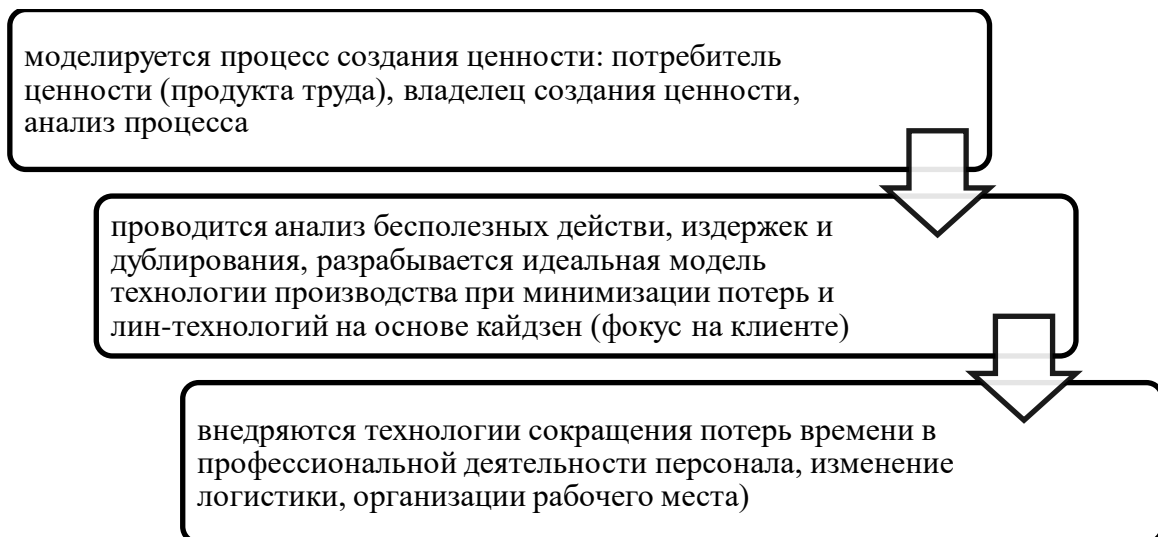
Таким образом, на основании проведенного анализа можно сделать следующие выводы. Формы нематериального инвестирования в организации направлены на повышение эффективности функционирования человеческого капитала и основаны на повышении мотивации профессиональной деятельности сотрудников. Деятельность по развитию персонала организации должна быть системной и реализоваться на основании стратегического документа, в котором закреплены основные принципы развития персонала со стороны организации. В настоящее время роль нематериальных ресурсов в развитии персонала увеличивается в связи с повышенным значением уровня человеческого капитала в «знаниевой» экономике.

Список источников

1. Гордеева Е. В. Мотивация как важнейший фактор повышения эффективности системы управления персоналом организации // Экономика и бизнес: теория и практика. – 2020. – № 11-1(69). – С. 226-229
2. Давыдова Н.С. Бережливое производство: монография. Ижевск, Изд-во Института экономики и управления, ГОУВПО «УдГУ», 2012
3. Кузнецова А.Р., Мартыненко А.О. Влияние человеческих ресурсов на конкурентоспособность предприятия в современных условиях // Профессиональная ориентация. – 2019. - №1. – С.110-113.
4. Курнышева И. Р. Особенности человеческого капитала российской экономики в конкурентном мире. М.: Синергия, 2018

© В.С. Новиков, В.В. Лахно, 2023

УДК 339.543

НАПРАВЛЕНИЯ РАЗВИТИЯ КЛАССИФИКАЦИИ И КОДИРОВАНИЯ ТОВАРОВ ВО ВНЕШНЕТОРГОВОЙ ДЕЯТЕЛЬНОСТИ

САМОЙЛОВ ВЛАДИСЛАВ ОЛЕГОВИЧ

студент

ФГБОУ ВО «Российская академия народного хозяйства и государственной службы при Президенте Российской Федерации»

Аннотация: в статье рассматриваются основные проблемы классификации и кодирования товаров. Обозреваются методы решения данных проблем и выявляются направления по совершенствованию системы классификации. Производится анализ данной системы, а также приводятся выводы по перспективам её развития.

Ключевые слова: система классификации, кодирование товаров, изменение процессов классификации, унификация стандартов, внешнеторговая деятельность.

WAYS OF CLASSIFICATION AND CODING DEVELOPMENT OF GOODS IN FOREIGN TRADE

Samoylov Vladislav Olegovich

Abstract: the article deals with the main problems of classification and coding of goods. Methods of solving these problems are reviewed and directions for improving the classification system are identified. The analysis of this system is carried out, as well as conclusions on the prospects for its development are given.

Key words: classification system, coding of goods, change of classification processes, unification of standards, foreign trade activity.

Внешнеторговая деятельность является важной составляющей экономики Российской Федерации. Для успешного осуществления торговых операций необходима четкая классификация и кодирование товаров. Правильное определение товарной номенклатуры является ключевым фактором, определяющим эффективность внешнеторговых операций.

Классификация товаров является процессом определения правильных условий хранения и перевозки товаров. В РФ используется Единая Товарная Номенклатура Внешнеэкономической Деятельности (далее - ТН ВЭД), которая определяет характеристики и условия хранения товаров. ТН ВЭД помогает упростить процесс перевозки товаров, а также определить правильные условия хранения и использования товаров [1].

Примером важности правильного кодирования товаров может служить ситуация с медицинскими масками во время пандемии COVID-19. Неправильное кодирование масок может привести к тому, что они будут отнесены к другой товарной позиции и соответственно, на них будут наложены неправильные таможенные пошлины. В таком случае компания может потерять большие деньги и время на урегулирование этой ситуации.

Можно также отметить важность классификации товаров автомобильной отрасли. В РФ на автомобили имеются высокие импортные пошлины, которые зависят от типа автомобиля и его характеристик. Классификация автомобилей в соответствии с ТН ВЭД позволяет определить налоговые обяза-

тельства и таможенные пошлины на импорт автомобилей в РФ [2, с. 89].

Классификация товаров определяет налоговые обязательства и таможенные пошлины на импорт товаров в РФ, а также позволяет упростить процесс таможенного оформления. Однако, при этом, классификация товаров может быть более сложной и требовательной, чем кодирование товаров.

Классификация и кодирование товаров являются взаимосвязанными процессами, которые определяют характеристики и условия перемещения товаров через границу. Они помогают упростить процесс внешнеторговой деятельности и сделать его более прозрачным.

Сравнительный анализ ролей классификации и кодирования товаров показывает, что обе эти функции имеют равную важность во внешнеэкономической деятельности Российской Федерации. Оба процесса определяют характеристики товаров и условия их перемещения через границу, а также помогают упростить процесс таможенного оформления и сделать его более прозрачным [3, с. 49].

Одной из основных проблем классификации товаров является сложность самой процедуры. Классификация товаров требует глубоких знаний в области внешнеторговой деятельности и таможенного законодательства, что затрудняет ее осуществление для многих компаний. Кроме того, классификация товаров может быть сильно зависима от конкретной ситуации, что требует индивидуального подхода и усложняет процесс.

Еще одной проблемой является необходимость постоянного обновления классификаторов товаров. Классификаторы регулярно обновляются, что требует постоянного следования за изменениями и внесения соответствующих изменений в процессы внешнеторговой деятельности.

Также проблемой является отсутствие унификации стандартов классификации. Каждая страна может использовать свой собственный кодировочный стандарт, что может привести к ошибкам в процессе трансграничной торговли. Кроме того, использование разных стандартов усложняет сравнение данных и анализ внешнеторговых операций.

Для решения проблем, связанных с классификацией и кодированием товаров во внешнеторговой деятельности, необходимо разработать унифицированные стандарты, которые позволят упростить процессы и сделать их более прозрачными. Кроме того, необходимо обеспечить доступ к актуальным классификаторам и кодификаторам товаров, что поможет упростить процесс классификации и кодирования [4, с. 55].

Необходимо организовать обучение специалистов в области внешнеторговой деятельности и таможенного законодательства. Кроме того, необходимо создать систему поддержки предприятий, которая поможет им осуществлять классификацию товаров без лишних затрат. Также необходимо создать систему поддержки предприятий, которая поможет им осуществлять кодирование товаров без ошибок.

То есть для улучшения системы классификации и кодирования товаров в РФ необходимо решать следующие задачи:

Упрощение системы классификации и кодирования товаров. Для этого необходимо сократить количество кодов, чтобы облегчить процесс классификации товаров. Кроме того, необходимо определить основные параметры, по которым происходит классификация товаров.

Внедрение автоматизированных систем. Использование автоматизированных систем позволит сократить риски ошибок, связанных с человеческим фактором, и повысить эффективность процесса классификации и кодирования товаров [5, с. 126].

Соответствие международным стандартам. Для улучшения международного сотрудничества необходимо обеспечить соответствие системы классификации и кодирования товаров международным стандартам, таким как Гармонизированная Система (ГС) Всемирной Таможенной Организации (ВТО). Это позволит упростить процесс таможенного оформления и облегчит международную торговлю.

Использование новых технологий. Современные технологии, такие как блокчейн, машинное обучение и искусственный интеллект, могут быть использованы для повышения эффективности процесса классификации и кодирования товаров. Например, блокчейн может использоваться для создания безопасной и прозрачной системы, которая позволит отслеживать перемещение товаров через границу.

Развитие профессиональной подготовки специалистов. Для эффективной работы системы клас-

сификации и кодирования товаров необходимо иметь высококвалифицированных специалистов, которые смогут правильно классифицировать товары. Для этого необходимо создать специализированные курсы обучения и программы повышения квалификации для специалистов, занимающихся внешнеэкономической деятельностью.

Таким образом, развитие системы классификации и кодирования товаров является важным фактором для успешной внешнеэкономической деятельности РФ. Для улучшения системы необходимо сократить количество кодов, внедрить автоматизированные системы, обеспечить соответствие международным стандартам, использовать новые технологии и развивать профессиональную подготовку специалистов. Все это позволит повысить эффективность процесса классификации и кодирования товаров и обеспечит развитие внешнеэкономической деятельности РФ в будущем.

Список источников

1. Гармонизированная система описания и кодирования товаров. – 7-е изд. – 2022.
2. Алёфрина, В.К. Классификация товаров / В.К. Алёфрина, Е.Л. Пукишова, Н.Н. Биркаль. – М.: РУДИ, 2020. – С. 89.
3. Стрюкова, В.О. Товарная номенклатура внешнеэкономической деятельности:– СПб.: ИЦ Интермедия, 2019. – С. 49.
4. Кринов, В. Р. Актуальные проблемы таможенной классификации / // Вестник Российской таможенной академии. – 2018. - №8. – С. 55.
5. Коврев, К.Л. Значение классификации товаров / У.А. Синенко // Мосизв. – 2019. – № 2. – С. 126.

© В.О. Самойлов, 2023

УДК 330

ЗНАЧЕНИЕ БРЕНДИНГА ДЛЯ ПРОДВИЖЕНИЯ ПАРКОВЫХ ОРГАНИЗАЦИЙ (НА ПРИМЕРЕ МУЗЕЯ-ЗАПОВЕДНИКА «КУЗЬМИНКИ-ЛЮБЛИНО»)

ПАНЧЕНКО МАРИЯ ДМИТРИЕВНА

студентка

ФГБОУ ВО «Российский государственный гуманитарный университет»

*Научный руководитель: Абаев Алан Лазаревич**д.э.н., профессор*

ФГБОУ ВО «Российский государственный гуманитарный университет»

Аннотация: В данной статье на примере музея-заповедника «Кузьминки-Люблино» формулируются основные принципы брендинга в сфере парковой деятельности. Раскрывается сущность парковых организаций с точки зрения механизма их продвижения. Особое внимание уделено использованию социальных сетей, подробной классификации ее механизмов.

Ключевые слова: продвижение, коммуникационные инструменты, парковые учреждения, брендинг, логотип.

FEATURES OF COMMUNICATION TOOLS FOR THE PROMOTION OF PARK INSTITUTIONS ON THE EXAMPLE OF "KUZMINKI-LUBLIN"

Panchenko Maria Dmitrievna*Scientific adviser: Abaev Alan Lazarevich*

Abstract: In this article, using the example of the Kuzminki-Lyublino park, the basic principles of branding in the field of park activity are formulated. The essence of park organizations is revealed from the point of view of the mechanism of their promotion. Special attention is paid to the use of social networks, a detailed classification of its mechanisms.

Key words: promotion, communication tools, park facilities, branding, logo.

Особенность парковых учреждений в России заключается в том, что они являются общественными пространствами (как правило, находящиеся в государственной собственности), где люди могут отдыхать, заниматься спортом, проводить время с семьей и друзьями. Также зачастую парковые пространства могут служить местом для проведения различных мероприятий, таких как концерты, фестивали, выставки и так далее [1].

Музей-заповедник - это организация, занимающаяся управлением и обслуживанием парков и других зеленых зон. Ее функциональное назначение заключается в создании и поддержании инфраструктуры парков, включая дороги, пешеходные дорожки, скамейки, освещение и другие элементы [2].

Брендинг является важным инструментом для продвижения парков, поскольку он помогает со-

здать уникальный имидж и позиционирование парка на рынке, делая его более привлекательным для посетителей. Брендинг также способствует повышению лояльности клиентов и узнаваемости парка, что в свою очередь увеличивает его посещаемость и доходы[3].

Основные элементы брендинга парков включают[4]:

Во-первых, уникальный логотип, который является легко узнаваемым и ассоциируемым с парком. Всего можно выделить следующие требования к логотипу:

- наличие ассоциативной составляющей с парком посредством выбора графического образа «с природным оттенком» (деревья, цветы, горы или вода);

- использование ярких цветов, которые могли бы привлечь внимание и сделать логотип более запоминающимся. Однако не следует переусердствовать, используя слишком яркие и насыщенные цвета, которые могут отвлекать от основной идеи и вызывать раздражение;

- дизайн логотипа должен быть современным и стильным, но не слишком сложным для восприятия. Простые, чистые линии и формы помогут логотипу выглядеть актуально и профессионально;

- обязательно включение названия парка в логотип, чтобы его можно было легко узнать и запомнить. Название должно быть написано разборчиво и читаемо, а также соответствовать общему стилю логотипа;

- необходимо добавить контактную информацию или адрес парка, если это необходимо. Это поможет посетителям легко найти парк и связаться с администрацией;

- в случае, если парк имеет уникальную историю или миссию, можно включить это в логотип в виде слогана или девиза. Это добавит бренду индивидуальности и подчеркнет уникальность парковому комплексу.

Руководствуясь этими рекомендациями и был создан логотип музея-заповедника «Кузьминки-Люблино», который, являясь буквенным графическим изображением, полностью отражает сущность паркового комплекса.

С одной стороны, буква «К» обозначает район «Кузьминок», перевернутая цифра «8» символизирует приемственность поколений и историческую сущность музея-заповедника. Лепесток, образующий правый завиток буквы «К», подчеркивает природную ценность парка, являющегося Особо охраняемой природной территорией (рис.1).



Рис. 1. Логотип музея-заповедника «Кузьминки-Люблино»

Во-вторых, использование специальной цветовой гаммы, отражающей атмосферу и стиль парка. Этот подход разделяет и руководство парка «Кузьминки-Люблино». Именно поэтому буквенный логотип (рис.1) окрашивается в тот или иной цвет в зависимости от сезона (летний вариант – зеленый; осенний вариант – желтый; зимний /весенний вариант – синий).

Те же правила применяются и к цветовой гамме официального сайта (рис.2).



Рис. 2. Скриншот с официального сайта «Кузьминки»

В-третьих, использование короткого и запоминающегося слогана, который подчеркивает ключевые преимущества парка и его уникальность. Кроме того слоган является визитной карточкой парка, помогает посетителям быстро понять, что предлагает парк, и создает положительное впечатление о нем[5]. Слоган должен быть коротким, запоминающимся и отражать ключевые особенности парка.

Именно поэтому руководством паркового учреждения был утвержден слоган, полностью соответствующий миссии парка: «парк - место, где природа и культура встречаются в гармонии!».

В-четвертых, важен фирменный стиль, который бы унифицировал подход к дизайну всех материалов, связанных с парком. Фирменный стиль может быть использован в следующих направлениях[6]:

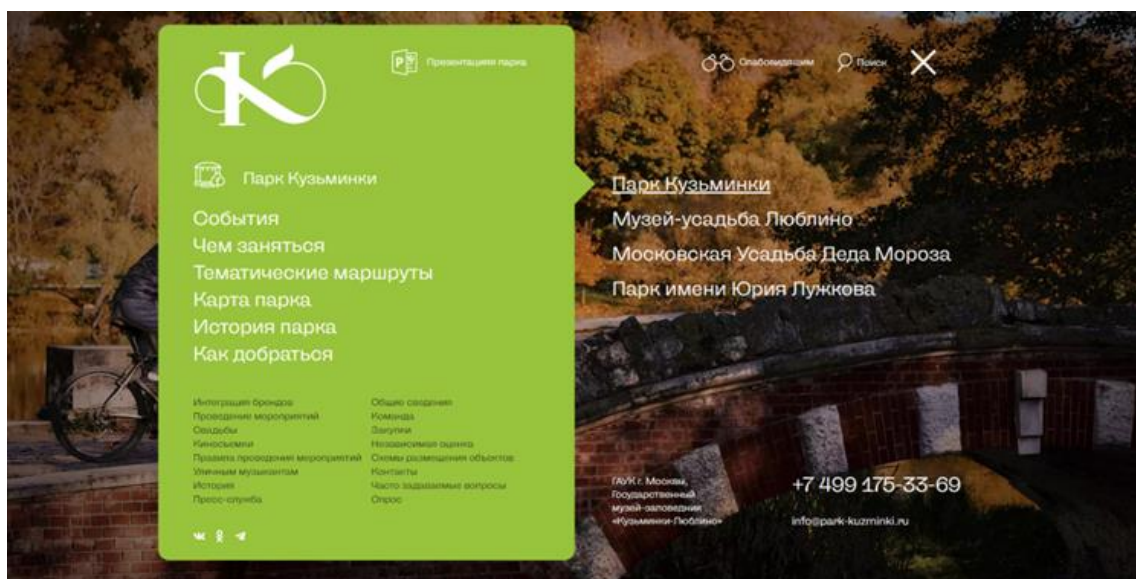
- брошюры;
- униформа персонала.

Таким образом, в контексте развития брендинга парковых пространств важно учитывать одновременное развитие четырех ее составляющих: разработка логотипа; использование специальной цветовой гаммы; использование короткого и запоминающего слогана; разработка фирменного стиля, который был бы использован в рамках функционирования основных коммуникационных инструментов.

Список источников

1. Бугалин А. Человек, рынок и капитал в экономике XXI века // Вопросы экономики. – 2022. – № 3. – С. 125-144.
2. Александрова А.Ю. Особенности территориальной организации и продвижения парков развлечений // Современные проблемы сервиса и туризма. 2020. №1. С. 67-73.
3. Замятин Д.Н. Геокультурный брендинг территорий: концептуальные основы // Лабиринт. Журнал социально-гуманитарных исследований. 2013. №5. С. 11-23.
4. Рождественский ДА Вовлекающие технологии в геобрендинге / ДА Рождественский, В.С. Пухт-вент // Социальные коммуникации: наука, образование, профессия: Ухтинский государственный технический университет. 2019. С. 193-198.
5. Козлова Лариса Николаевна, Жукова Алёна Юрьевна Анализ современного проектирования садово-парковых территорий // В мире науки и искусства: вопросы филологии, искусствоведения и культурологии. 2016. №3 (58). URL: <https://cyberleninka.ru/article/n/analiz-sovremennogo-proektirovaniya-sadovo-parkovyh-territoriy> (дата обращения: 27.11.2023).

6. Коваленко Ю.О. Структурные элементы фирменного стиля и механизмы создания // Экономика и управление в XXI веке: тенденции развития. 2016. №28-1. URL: <https://cyberleninka.ru/article/n/strukturnye-elementy-firmennogo-stilya-i-mehanizmy-sozdaniya> (дата обращения: 27.11.2023).

УДК 330

ВЛИЯНИЕ ОБЪЕДИНЕНИЯ АРХАНГЕЛЬСКОЙ ОБЛАСТИ С НЕНЕЦКИМ АВТОНОМНЫМ ОКРУГОМ НА ЭКОНОМИЧЕСКУЮ БЕЗОПАСНОСТЬ

ГАЙВОРОН ЕКАТЕРИНА ЮРЬЕВНА

студент

ФГАОУ ВО «Северный (Арктический) федеральный университет имени М.В. Ломоносова»

Аннотация: В статье исследуется проблема взаимодействия Архангельской области и Ненецкого автономного округа и ее влияние на экономическую безопасность региона. Из-за отсутствия четкого статуса у субъектов невозможно в полной мере оценить показатели экономической безопасности и принять конструктивную политику. Цель исследования – оценить преимущества и проблемы объединения Архангельской области и Ненецкого автономного округа. В рамках статьи выявлены проблемы и перспективы объединения регионов, в том числе на примере опыта других объединяющихся регионов, имеющих статистических показателей.

Ключевые слова: экономическая безопасность, региональное объединение, Архангельская область, Ненецкий автономный округ.

THE IMPACT OF THE UNIFICATION OF THE ARKHANGELSK REGION WITH THE NENETS AUTONOMOUS OKRUG ON ECONOMIC SECURITY

Gayvoron Ekaterina Yurievna

Abstract: The article examines the problem of interaction between the Arkhangelsk Region and the Nenets Autonomous Okrug and its impact on the economic security of the region. Due to the lack of a clear status of the subjects, it is impossible to fully assess the indicators of economic security and adopt a constructive policy. The purpose of the study is to evaluate the advantages and problems of unification of the Arkhangelsk Region and the Nenets Autonomous Okrug. Within the framework of the article, the problems and prospects of the unification of regions are identified, including by the example of the experience of other merging regions, available statistical indicators.

Key words: economic security, regional association, Arkhangelsk Region, Nenets Autonomous Okrug.

С 1993 года Ненецкий автономный округ не имеет четкого правового статуса. Он также входит в состав Архангельской области и является самостоятельным субъектом Федерации, который имеет свои собственные административные органы.

На протяжении последнего столетия территория Ненецкого автономного округа, то входила, то выходила из состава области [4, с.15]. 25 марта 1994 года было подписано первое соглашение о взаимоотношениях между органами государственной власти Архангельской области и Ненецкого автономного округа. С 2005 по 2007 год, согласно соглашению, регион перечислял часть своих доходов в бюджет Архангельской области в обмен на организацию собственного управления. Это привело к митингам и шествиям в Ненецком автономном округе против объединения. В 2020 году меморандум об объеди-

нении регионов был подписан повторно, но это вызвало новые митинги и одиночный пикет в Ненецком автономном округе. В результате, через две недели после подписания, деятельность по объединению прекратилась [6, с.14]. С 2018 года в соответствии с пунктом 4 статьи 56 Бюджетного кодекса Российской Федерации по нормативам, установленным пунктом 2 статьи 56 Бюджетного кодекса Российской Федерации и Федеральным законом «О федеральном бюджете на 2018 год и на плановый период 2019 и 2020 годов» областные региональные налоги Ненецкого АО поступают в бюджет Архангельской области [4, с. 4]. В результате юридически регионы являются самостоятельными, вместе с тем основные налоговые доходы от нефтегазового комплекса поступает в объединенный бюджет Архангельской области, ведется совместный учет статистических показателей ВРП, доходов и т.д. [2, с.12]

Попытка полностью объединить регионы в форме вхождения Ненецкого автономного округа в состав Архангельской области и формирования единой системы управления и финансирования столкнулась с противодействием со стороны ненцев, последний раз это было в 2020 году. Экономические причины являются основой объединения регионов, в форме вхождения Ненецкого автономного округа в состав Архангельской области, а также это связано с арктической повесткой и одной из главных тем развития арктических территорий. Полноценное объединение регионов, в форме вхождения Ненецкого автономного округа в состав Архангельской области является развитием Северного морского пути. Разработка и создание предпроектной документации по строительству железной дороги от Архангельской области до Ненецкого автономного округа. Проблема заключается в том, что Ненецкий автономный округ как отдельный субъект имеет самую маленькую численность населения – порядка 40 тыс. человек, при этом он обладает большими запасами углеводородов, добыча которых обеспечивает значительные доходы бюджета [5, с.1]. Это делает неравномерным распределением региональных доходов на душу населения в рамках всей страны, а также возможности их распределения.

По мнению населения, объединение приведет к следующим потерям [6, с. 5]:

- утрата народной идентичности, традиций, которые не получают в составе нового субъекта необходимой поддержки;

- потеря округом доходов от добычи нефти, т.к. они полностью уйдут в бюджет области.

На (рис.1). представлена динамика ВРП регионов, а также их суммарная величина.



Рис. 1. Динамика ВРП Архангельской области и Ненецкого АО, млрд.руб.

Из рисунка видно, что Ненецкий автономный округ вносит существенный вклад в совместный ВРП регионов, а доля Архангельской области отдельно составляет порядка 62% (в 2020 – 70,5%). В полного разделения результате субъектов область потеряет до 40% ВРП и существенную часть бюджетных средств.

Население Ненецкого АО имеет более высокие доходы, чем Архангельская область (рис. 2).

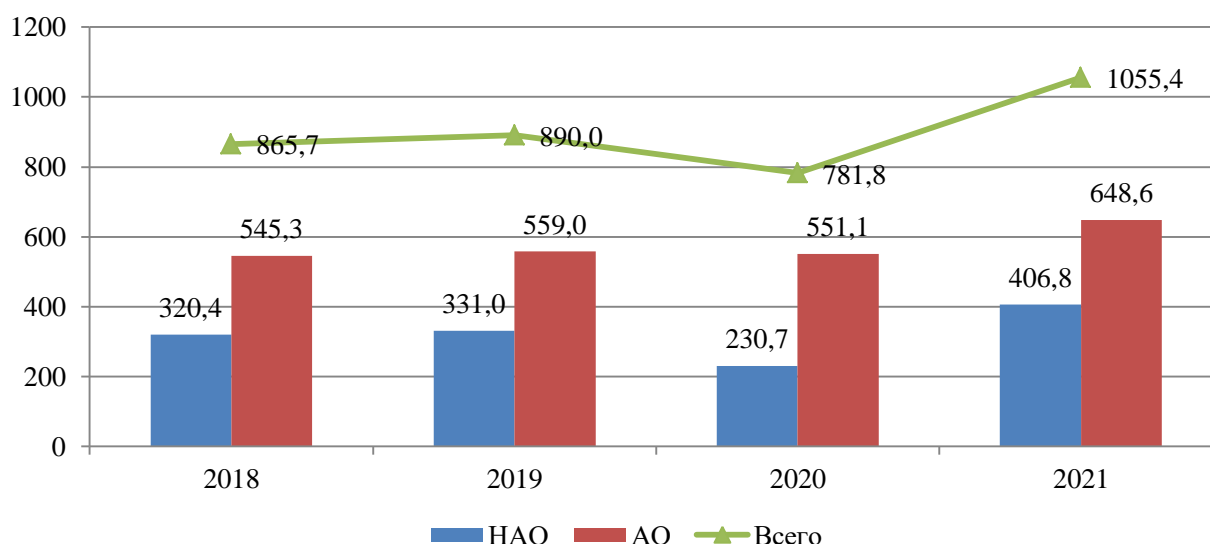

Рис. 2. Динамика средней начисленной заработной платы, руб. в мес.

Так средние доходы НАО примерно на 40 тыс. рублей выше (40%), чем в Архангельской области [3, с.10].

Опыт объединения других регионов показывает, что основные преимущества от слияния получают более крупные регионы (Пермская, Камчатская, Иркутская, Читинская области) с сильной экономикой. Последствия для малого региона были следующими [1, с.562]:

- зависимость экономики и инвестиций от центра (Коми-Пермяцкий АО, Корякский АО, Агинский бурятский АО);
- снижение федеральных дотаций (Усть-Ордынский Бурятский АО, Корякский АО, Агинский бурятский АО);
- снижение уровня жизни, рост безработицы, закрытие предприятий (Усть-Ордынский Бурятский АО, Корякский АО, Агинский бурятский АО);
- упадок национальной культуры (Усть-Ордынский Бурятский АО).

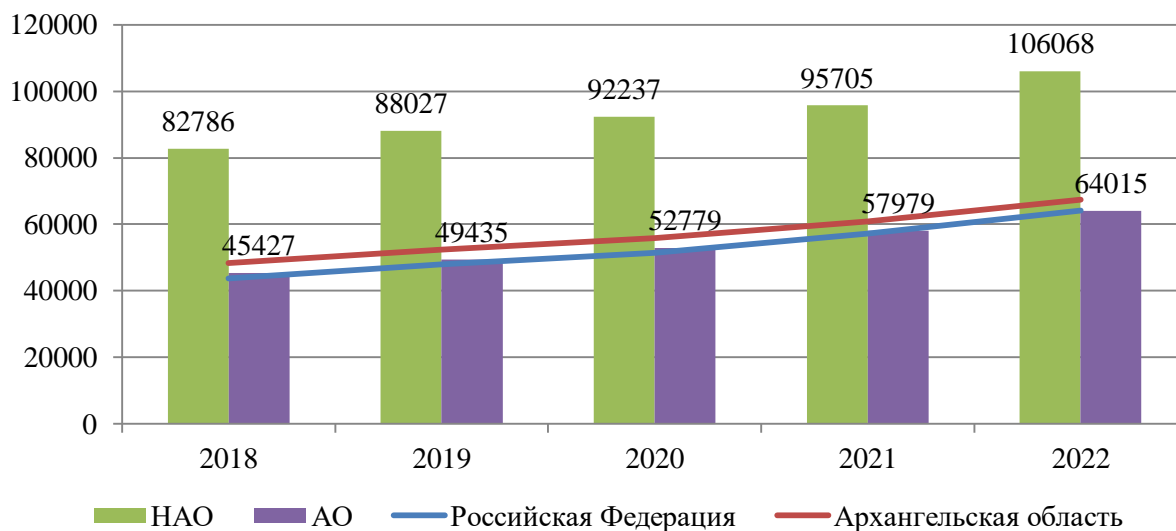
В связи с этим опасения жителей Ненецкого автономного округа вполне обоснованны. В то же время для Архангельской области такого рода объединение заключается в увеличении преимуществ и возможностей экономической безопасности за счет увеличения бюджета и привлечения экономических инвестиций.

Благодаря эффективному распределению доходов от нефтегазового комплекса, экономическому и политическому развитию Ненецкого автономного округа и расширению экономических связей слияние также будет эффективным для национальной экономики. В то же время необходимо предоставлять льготы населению Ненецкого автономного округа и поддерживать высокие доходы, традиции и национальную самобытность.

Список источников

1. Ошомков, Т.А. Объединение субъектов как фактор их экономической безопасности (на примере Архангельской области и Ненецкого автономного округа) / Т.А. Ошомков / Ломоносовские научные чтения студентов, аспирантов и молодых ученых – 2021. Сборник материалов конференции: в 2 томах. Министерство науки и высшего образования Российской Федерации – 2021. – С.561-565.
2. ВРП [Электронный ресурс]: [официальный сайт] / Федеральная служба государственной статистики. – Электрон.дан. – Режим доступа: Федеральная служба государственной статистики – Режим доступа: <https://rosstat.gov.ru/statistics/accounts>, свободный (дата обращения: 20.04.2023)

3. Среднемесячная номинальная начисленная заработная плата работников в целом по экономике по субъектам Российской Федерации за 2000-2022 гг. [Электронный ресурс]: [официальный сайт] / Федеральная служба государственной статистики – Электрон.дан. – Режим доступа: https://rosstat.gov.ru/labor_market_employment_salaries, свободный (дата обращения: 20.04.2023)

4. В Кремле обсудили объединение НАО и Архангельской области [Электронный ресурс]: [официальный сайт] / РБК. – Электрон.дан. – Режим доступа: <https://www.rbc.ru/politics/02/04/2020/5e8604ac9a79470deb2f41cf>, свободный (дата обращения: 20.04.2023)

5. Архангельская область и НАО объявили о намерении объединиться [Электронный ресурс]: [официальный сайт] / Российская газета. – Электрон.дан. – Режим доступа: <https://rg.ru/2020/05/13/reg-szfo/arhangelskaia-oblast-i-nao-obiavili-o-namerenii-obedinitia.html>, свободный (дата обращения: 20.04.2023)

6. Стоит ли бояться объединения НАО и Архангельской области [Электронный ресурс]: [официальный сайт] / Рамблер. – Электрон.дан. – Режим доступа: https://news.rambler.ru/sociology/50279911/?utm_content=news_media&utm_medium=read_more&utm_source=copylink, свободный (дата обращения: 20.04.2023)

ФИЛОСОФСКИЕ НАУКИ

УДК 1

НАУКА МОЛОДЫХ- БУДУЩЕЕ РОССИИ. ПСИХОЛОГИЯ И ФИЛОСОФИЯ

ЕДЕЛЕВА ДАРЬЯ РУСЛАНОВНАстудентка
«Университетский колледж агробизнеса»*Научный руководитель: Гринвальд Вероники Юрьевна*
преподаватель
«Университетский колледж агробизнеса»

Аннотация: Философия и психология неразрывно связаны. Предмет обеих – психика, мозг, душа, сознание (в разных школах и учениях они называются по-разному). Однако эти две науки различаются своим методом: философия действует методом рассуждения, а психология – наука экспериментальная

Ключевые слова: исследования, поведение, наука, психология, философия, мир, знания.

Психология и философия, на один взгляд это одинаковые вещи. Обе в каком-то смысле изучают человеческое поведение, мышление с помощью экспериментов. Но психология изучает психические явления и поведение людей, а философия больше предполагает рассуждение, интуицию и логику для осмысления и выведения аргументов. В этой статье Мы попробуем разобраться в психологии и философии более подробно, найти отличия и т.д.

Философия изучает сущность жизни и ее направление в будущем, в то время как психология занимается исследованием человеческого разума и поведения. Психолог стремится понять, как разумные функции влияют на социальное поведение, а также исследовать нейробиологические процессы, определяющие мышление и поведение. С другой стороны, философ исследует различные подходы к поиску истины о происхождении Вселенной и природе человеческой души. Философия часто затрагивает вопросы взаимодействия человека с высшей силой, ответственной за сотворение жизни во Вселенной.

Она также исследует метафизический аспект природы и вопросы жизни после смерти. В этом смысле психология, философия и эзотерика переплетаются. Психология, в свою очередь, помогает установить различные философские истины через логические выводы. Современная психология и философия – это два разных предмета исследования, но психология имеет свои корни в философии.

История психологии начинается с Древнего Египта. Именно там, примерно в 1550 г. До н.э., был создан папирус Эберса – собрание медицинских текстов, одно из самых древних произведений, содержащих медицинские знания. В нем впервые упоминаются психические заболевания, такие как умственная отсталость и депрессия.

Одним из самых ранних психологических экспериментов считается опыт, описанный древнегреческим историком Геродотом в его книге «Истории». Фараон Псамметих I задался вопросом о том, какая раса была самой древней – египтяне или фригийцы. Для ответа на этот вопрос он прибег к следующему эксперименту: двух новорожденных детей он передал пастуху и велел воспитывать их в удаленной хижине. Основным условием эксперимента была полная тишина – пастуху не разрешалось разговаривать в присутствии детей. Таким образом, Псамметих I надеялся определить, на каком языке дети произнесут свое первое слово и на основании этого сделать вывод о самой древней расе.

Через два года дети наконец произнесли долгожданное слово «бекос». Оказалось, что это слово на фригийском языке означает «хлеб». Таким образом, египтяне пришли к выводу, что фригийцы были

более древней расой, чем они сами.

Если рассматривать психологию как дисциплину, изучающую психику, то философы Древней Греции были первыми, кто внес свой вклад в ее развитие. Для них понимание структуры души и разума было важной частью интеллектуальных исследований. Теории древних греков были тесно связаны с этическими, физическими и метафизическими концепциями.

Философия зародилась в древних цивилизациях, таких как Древний Египет, Вавилония, Индия и Китай, но достигла своего наивысшего расцвета в Древней Греции и Древнем Риме. Зарождение философии совпало с появлением научного знания, которое противоречило традиционным верованиям. Разделение труда в обществе, включая отделение умственного труда от физического, стало социальной предпосылкой для возникновения философии.

Философия, как предмет исследования, претерпевала изменения в соответствии с ростом знаний о мире и развитием самой философской науки. Она была тесно связана с социально-исторической практикой. В начале своего развития философия не была разделена на отдельные области знания, она объединяла все имеющиеся знания о мире, включая астрономию, математику, географию, историю, медицину и т.д. Такая философия называлась натурфилософией, и первые философы были одновременно и философами, и натуралистами.

С постепенным накоплением знаний о мире произошло разделение их на различные самостоятельные области исследований. Так появились такие дисциплины, как математика, астрономия, география, история, медицина и другие. Вместе с этим развивались философские идеи, происходило углубление и расширение философских теорий и течений. Сформировались такие важные философские дисциплины, как онтология (учение о бытии), эпистемология (теория познания), логика (наука о формах правильного мышления), философия истории, этика, эстетика и сама история философии.

Психология и философия тесно связаны между собой по нескольким причинам. Во-первых, философия предоставляет психологии общую основу для понимания человеческого бытия. Она формирует фундаментальные представления, которые лежат в основе многих психологических теорий. В свою очередь, психология также влияет на философию, предоставляя ей теории и объекты исследования.

Кроме того, философия вносит вклад в развитие психологии, вводя новые темы и концепции. Например, она занимается изучением ощущений, восприятия, интеллекта, памяти и воли, что является важным для психологического исследования.

Таким образом, психология и философия тесно взаимосвязаны и взаимно обогащают друг друга, способствуя более глубокому пониманию человеческой природы и развитию обеих наук.

Философия взаимодействует с психологией двумя способами. Во-первых, они могут взаимодействовать посредством относительных гипотез, таких как разум и способы его изучения. Во-вторых, они могут сотрудничать на основе общих принципов, которые лежат в основе научных исследований.

Несмотря на то, что обе дисциплины изучают человеческое поведение, они все же отличаются. Методология, цели и вопросы морали являются некоторыми из различий между ними. Философия работает с концептуальными категориями и их взаимоотношениями, поэтому она открыта для использования любого метода.

Психология, в отличие от философии, основывается на эмпирических и статистических данных. В ее исследованиях применяются как количественные, так и качественные методы. Основной упор делается на экспериментах и проверке гипотез на основе наблюдений. Эксперименты помогают нам понять наше поведение и протестировать эффективность различных методов лечения.

В то время как философия имеет более абстрактные цели, психология сосредоточена на практических задачах, таких как терапия и разработка практических инструментов. Философия создает философские системы и категории, которые помогают нам объяснить реальность. Психология, в свою очередь, стремится изолировать и изучать отдельные переменные человеческого поведения, вместо того, чтобы охватывать всю философию в целом.

Итак, психологические теории включают в себя изучение нашей биологии, включая химию человеческого мозга. Кроме того, психология изучает индивидуальные различия.

Однако, одно из основных отличий между философией и психологией заключается в их подходе к морали. Философия стремится объяснить, какие являются правильными способами поведения, иногда определяя, что является правильным или неправильным. В то же время, психология не фокусируется на этом аспекте. Хотя в психологии разработаны шкалы этики и нравственности, ее цель состоит не в определении моральности, а в изучении различных моральных установок.

Тем не менее, психология, педагогика и философия часто имеют общие цели и задачи в области воспитания людей в соответствии с моральными нормами.

Исследователи обоих направлений занимаются изучением людей и их поведения. Несмотря на сходства и различия в их подходах, они могут интерпретировать одни и те же явления по-разному. Но несмотря на это, они также разделяют некоторые общие теории и идеи.

Список источников

1. <https://fb-ru.turbopages.org/fb.ru/s/article/427393/psihologiya-i-filosofiya-svyaz-nauk-obschie-ponyatiya-otlichiya>
2. https://spravochnick.ru/psihologiya/psihologiya_i_filosofiya/
3. <https://4brain.ru/blog/kratkaja-istorija-psihologii-ot-antichnosti-do-nashih-dnej/>
4. [BE%D1%81%D0%BE%D1%84%D0%B8%D1%8F_%D0%9A%D0%BE%D0%BD%D1%81%D0%BF%D0%B5%D0%BA%D1%82_%D0%BB%D0%B5%D0%BA%D1%86%D0%B8%D0%B9/2](https://www.researchgate.net/publication/328111111)

УДК 304.5

«АНАТОМИЯ ЧЕЛОВЕКА — КЛЮЧ К АНАТОМИИ ОБЕЗЬЯНЫ»: ЗАЧЕМ И КАК ИЗУЧАТЬ ВЫСШИЕ ИСТОРИЧЕСКИЕ ФОРМЫ

НЕКРАСОВ СТАНИСЛАВ НИКОЛАЕВИЧ

д. филос. н., профессор, главный научный сотрудник,
ФГБОУ ВО «Уральский государственный аграрный университет»
г. Екатеринбург

Аннотация: рассматривая труд как массовое явление истории, К. Маркс в «Экономических рукописях 1857—1859 годов» отмечал, что труд еще и простейшая абстракция и широко используется буржуазной политической экономией. Марксов пример с положением труда в различных обществах – в Америке и России - демонстрирует способы существования абстрактных категорий в жизненном процессе людей. Буржуазное общество есть наиболее развитая историческая организация производства, а потому «анатомия человека — ключ к анатомии обезьяны» и намеки на более высокое могут быть поняты, если высокое уже известно. Это значит, что буржуазная экономика дает ключ к античной, феодальной, восточной экономики. Буржуазные науки описывают то, что видят и то, что бросается в глаза, но они не проникают от видимости к сущности. При капитализме на первый план выходит универсальная сила – капитал и после обнаружения принципов социальной науки можно обратиться к изучению не только прогрессивных и восходящих социальных процессов, но и регрессивных.

Ключевые слова: труд, явление истории, простейшая абстракция, политическая экономия, положение труда, абстрактная категория, буржуазное общество, анатомия человека, анатомия обезьяны, буржуазная экономика, капитал, социальная наука, прогрессивные процессы, регрессивные процессы.

"HUMAN ANATOMY IS THE KEY TO MONKEY ANATOMY": WHY AND HOW TO STUDY HIGHER HISTORICAL FORMS

Nekrasov Stanislav Nikolaevich

Annotation. Considering labor as a mass phenomenon of history, K. Marx in the Economic Manuscripts of 1857-1859 noted that labor is also the simplest abstraction and is widely used by bourgeois political economy. Marx's example of the situation of labor in various societies – in America and Russia - demonstrates the ways in which abstract categories exist in the life process of people. Bourgeois society is the most developed historical organization of production, and therefore "human anatomy is the key to the anatomy of the monkey" and hints of higher can be understood if the higher is already known. This means that the bourgeois economy provides the key to the ancient, feudal, Eastern economy. Bourgeois sciences describe what they see and what catches the eye, but they do not penetrate from the appearance to the essence. Under capitalism, a universal force – capital - comes to the fore, and after discovering the principles of social science, one can turn to the study of not only progressive and ascending social processes, but also regressive ones.

Key words: labor, historical phenomenon, the simplest abstraction, political economy, labor situation, abstract category, bourgeois society, human anatomy, monkey anatomy, bourgeois economy, capital, social science, progressive processes, regressive processes.

Рассматривая труд как самое массовое явление человеческой истории, К. Маркс в «Экономических рукописях 1857—1859 годов» отмечал, что труд еще и простейшая абстракция и есть соблазн для ученых использовать ее в этом качестве, то есть начинать исследование с труда. Абстракция труда широко используется буржуазной политической экономией: «Итак, простейшая абстракция, которую современная политическая экономия ставит во главу угла и которая выражает древнейшее отношение, имеющее силу для всех форм общества, выступает тем не менее в этой абстрактности практически истинной только как категория наиболее современного общества. Можно было бы сказать, что то, что в Соединенных Штатах является историческим продуктом, — это безразличие к определенному виду труда, — у русских, например, выступает как природой данное предрасположение. Однако, во-первых, существует огромная разница в том, варвары ли могут быть ко всему приспособлены или же цивилизованные люди сами себя ко всему приспособляют. А затем у русских этому безразличию к какому-либо определенному виду труда практически соответствует традиционная прикованность к вполне определенной работе, от которой они отрываются только в результате воздействия извне» [1, с. 41-42].

Данный пример с положением труда в различных обществах демонстрирует способы существования абстрактных категорий в жизненном процессе людей. Сам К. Маркс пишет: «Этот пример с трудом убедительно показывает, что даже самые абстрактные категории, несмотря на то, что они — именно благодаря своей абстрактности — имеют силу для всех эпох в самой определенности этой абстракции представляют собой в такой же мере и продукт исторических условий и обладают полной значимостью только для этих условий и в их пределах» [1, с. 41].

Наибольший интерес в понимании реального существования политэкономических категорий вызывает развитое, зрелое буржуазное общество, которое со своего наблюдательного места в Лондоне всю жизнь изучал К. Маркс. Он писал о развитости этого общества: «Буржуазное общество есть наиболее развитая и наиболее многообразная историческая организация производства. Поэтому категории, выражающие его отношения, понимание его структуры, дают вместе с тем возможность заглянуть в структуру и производственные отношения всех тех погибших форм общества, из обломков и элементов которых оно было построено. Некоторые еще не преодоленные остатки этих обломков и элементов продолжают влачить существование внутри буржуазного общества, а то, что в прежних формах общества имелось лишь в виде намека, развилось здесь до полного значения и т. д. Анатомия человека — ключ к анатомии обезьяны. Намеки же на более высокое у низших видов животных могут быть поняты только в том случае, если само это более высокое уже известно. Буржуазная экономика дает нам, таким образом, ключ к античной и т. д. Однако вовсе не в том смысле, как это понимают экономисты, которые смазывают все исторические различия и во всех формах общества видят формы буржуазные. Можно понять оброк, десятину и т. д., если известна земельная рента, однако нельзя их отождествлять с последней» [1, с. 42].

В этом фрагменте разъясняется смысл тезиса «Анатомия человека — ключ к анатомии обезьяны». Изучать следует высшие формы! Но есть и еще смысл — в развитой форме в свернутом виде сохраняются рудименты прежних неразвитых форм и эпох: «Так как, далее, буржуазное общество само есть только антагонистическая форма развития, то отношения предшествующих форм [общества] встречаются в нем часто лишь в совершенно захиревшем или даже шаржированном виде, как, например, общинная собственность. Поэтому, если верно, что категории буржуазной экономики заключают в себе какую-то истину для всех других форм общества, то это надо понимать лишь *cum grano salis*. Они могут содержать в себе эти последние в развитом, в захиревшем, в карикатурном и т. д., во всяком случае в существенно измененном виде» [1, с. 42]. Это выражение означает «с крупинкой соли», то есть не вполне буквально, с оговоркой.

Далее мы встречаем идеи, которые в более позднее время развивал Ф. Энгельс уже после кончины своего великого друга. Речь идет об иронии истории в логике исторического развития: «Так называемое историческое развитие покоится вообще на том, что последняя по времени форма рассматривает предыдущие формы как ступени к самой себе и всегда понимает их односторонне, ибо лишь весьма редко и только при совершенно определенных условиях она бывает способна к самокритике; здесь, конечно, речь идет не о таких исторических периодах, которые самим себе представляются как времена упадка» [1, с. 43].

Политическая экономия созревает лишь по мере созревания буржуазного общества, что приводит к пониманию предшествовавших форм экономики: «Так и буржуазная политическая экономия лишь тогда подошла к пониманию феодальной, античной, восточной экономики, когда началась самокритика буржуазного общества. В той мере, в какой буржуазная политическая экономия целиком не отождествляет себя на мифологический манер с экономикой минувших времен, ее критика прежних общественных форм, особенно феодализма, с которым ей еще непосредственно приходилось бороться, походила на ту критику, с которой христианство выступало против язычества или протестантизм — против католицизма» [1, с. 43].

Здесь встает вопрос о задачах социальной науки в отличие от ненаучного описания населения и труда вообще: «Как вообще во всякой исторической, социальной науке, при рассмотрении поступательного движения экономических категорий нужно постоянно иметь в виду, что как в действительности, так и в голове субъект — здесь у нас современное буржуазное общество — есть нечто данное и что категории выражают поэтому формы наличного бытия, определения существования, часто только отдельные стороны этого определенного общества, этого субъекта, и что оно поэтому также и для науки начинается отнюдь не там только, где речь идет о нем как таковом. Это соображение следует иметь в виду, потому что оно сразу же дает решающие указания относительно расчленения предмета» [1, с. 43].

Однако для ненаучной социальной науки — буржуазной квазинауки дело обстоит по-иному. Социология, культурная антропология, политология и иные буржуазные науки описывают то, что они видят и то, что бросается в глаза. Но они не проникают в сущность от уровня видимости: «Например, ничто не кажется более естественным, как начать с земельной ренты, с земельной собственности, так как ведь она связана с землей, этим источником всякого производства и всякого существования, и с земледелием, этой самой первой формой производства во всех сколько-нибудь прочно сложившихся обществах. Однако нет ничего более ошибочного. Каждая форма общества имеет определенное производство, которое определяет место и влияние всех остальных производств и отношения которого поэтому точно так же определяют место и влияние всех остальных отношений. Это — то общее освещение в сферу действия которого попали все другие цвета и которое модифицирует их в их особенностях. Это — тот особый эфир, который определяет удельный вес всего того, что в нем имеется» [1, с. 43].

Если посмотреть на развивающиеся народы, то даже при существовании капитала понятно, что он не имеет денежного характера: «Возьмем, например, пастушеские народы (народы, занимающиеся исключительно охотой и рыболовством, находятся позади того пункта, откуда начинается действительное развитие). У них спорадически встречается известная форма земледелия. Этим определяется земельная собственность. Она коллективна и сохраняет эту форму в большей или меньшей степени, смотря по тому, в большей или меньшей степени эти народы держатся своих традиций; например, общинная собственность у славян. У народов с оседлым земледелием — эта оседлость уже большой прогресс, — где земледелие преобладает, как в античном и феодальном обществе, сама промышленность, ее организация и соответствующие ей формы собственности имеют в большей или меньшей степени землевладельческий характер; промышленность или целиком зависит от земледелия, как у древних римлян, или, как в средние века, она в городе и в городских отношениях имитирует принципы организации деревни. Сам капитал в средние века — в той мере, в какой он не есть чисто денежный капитал, — имеет в виде традиционных орудий ремесла и т. д. этот землевладельческий характер» [1, с. 44].

При капитализме на первый план выходит универсальная сила — капитал. Так и назван главный труд К. Марса. В Рукописях 1857-1859 гг. он писал: «В буржуазном обществе дело обстоит наоборот. Земледелие все более и более становится всего лишь одной из отраслей промышленности и совершенно подпадает под господство капитала. Точно так же и земельная рента во всех формах общества где господствует земельная собственность, преобладают еще отношения, определяемые природой и тех же формах общества. где господствует капитал, преобладает элемент, созданный обществом, историей. Земельная рента не может быть понята без капитала, но капитал вполне может быть понят без земельной ренты. Капитал — это господствующая над всем экономическая сила буржуазного обще-

ства. Он должен составлять как исходный, так и конечный пункт и его следует анализировать до земельной собственности. После того как то и другое рассмотрено в отдельности, должно быть рассмотрено их взаимоотношение» [1, с. 44].

Изучения экономических форм и экономических категорий должно идти в исторической последовательности: «Таким образом, было бы неосуществимым и ошибочным трактовать экономические категории в той последовательности, в которой они исторически играли решающую роль. Наоборот, их последовательность определяется тем отношением, в котором они находятся друг к другу в современном буржуазном обществе, причем это отношение прямо противоположно тому, которое представляется естественным или соответствует последовательности исторического развития. Речь идет не о том положении, которое экономические отношения исторически занимают в различных следующих одна за другой формах общества» [1, с. 44-45].

Далее у автора встречается различие торговых и земледельческих народов в античности и в Средневековье: «Та чистота (абстрактная определенность), с которой в древнем мире выступают торговые народы — финикийцы, карфагеняне, — обусловлена как раз самим преобладанием земледельческих народов. Капитал, как торговый или денежный капитал, выступает в такой именно абстрактности там, где капитал еще не стал господствующим элементом общества. Ломбардцы и евреи занимают такое же положение по отношению к земледельческим обществам средневековья» [1, с. 45].

После обнаружения принципов социальной науки можно обратиться к изучению не только прогрессивных и восходящих социальных процессов, но регрессивных. Это именно то, что произошло с реальным социализмом, когда шел переход от сложного к простому, от высшего к низшему. Петербургский профессор левых взглядов, руководитель Рабочей партии России М.В. Попов писал: «Рассмотрим становление. В нем есть два момента, два противоположных движения в одном движении: бытие, переходящее в ничто и ничто, переходящее в бытие. Одно есть прехождение, другое есть возникновение. А затем мы можем изучать целые периоды истории, которые характеризуются понятием становление. Если в СССР был построен социализм в начале 1930-х годов, то понятие становления, которое характеризует переходный период (то есть становящийся социализм), не вполне выражает ставший, построенный социализм. А как его характеризовать? Казалось бы, развивающийся социализм. Однако незадолго до перестройки ренегаты социализма придумали понятие развитой социализм — глупое, безграмотное, в корне ошибочное. Если он уже развитой, спелый, значит, он должен теперь сгнить и упасть. Социализм — это незрелый коммунизм. Зрелый — это полный коммунизм» [1, с. 25].

Но подобные развития имеют место и при низших общественных формах — эти формы сложились при распаде высших форм коммунистической жизни. При российском капитализме идет дальнейший распад и откат в прошлое. Это не обычный нормальный капитализм, это капитализм, идущий по пути контрреволюции и реставрации императорского прошлого. Тем более российский капитализм еще не империализм со всеми его признаками: не вывоза капиталов и создания предприятий за рубежом.

Список источников

1. Маркс К., Энгельс Ф. Соч. 2 изд., М.: ГИПЛ, 1968. т. 46. ч. 1. – 629 с.
2. Попов М.В. Диалектика как метод философии истории. Учебное пособие. Невинномыск: Изд. Невинномысского института экономики, управления и права. 2010. – 64 с.

УДК 304.5

УНИЧТОЖЕНИЕ STATUS QUO МИРНЫМ ИЛИ НАСИЛЬСТВЕННЫМ ПУТЕМ

НЕКРАСОВ СТАНИСЛАВ НИКОЛАЕВИЧ

д. филос. н., профессор, главный научный сотрудник,
ФГБОУ ВО «Уральский государственный аграрный университет»
г. Екатеринбург

Аннотация: в Германии и Европе по итогам Венского конгресса 1815 г. сложилась система равновесия сил. Ф. Энгельс резюмирует это состояние как status quo, при котором ни один класс до сих пор не был настолько силен, чтобы сделать свою отрасль производства национальной отраслью производства. Все классы германского общества, разбитого историей на 38 государств, получили мелкобуржуазный характер убогости. Мелкобуржуазная озабоченность житейскими делами передалась социальной структуре германского общества, и даже пролетариат и городская беднота были заражены мелкобуржуазным духом. Буржуазия и есть тот класс, который во всех странах уничтожает установившийся в бюрократической монархии компромисс между дворянством и мелкой буржуазией, этим способом завоевывает власть для себя. Под знамя буржуазии встала большая часть землевладельцев-предпринимателей, мелких буржуа, крестьян, рабочих и части дворянства. Речь идет о революционной буржуазии, когда вопрос заключался в том, поставлена ли буржуазия перед необходимостью в буржуазной революции завоевать для себя власть путем ниспровержения status quo. Однако затем история поставила вопрос о роли контрреволюционной буржуазии.

Ключевые слова: Венский конгресс, равновесие сил, состояние status quo, классы германского общества, мелкобуржуазная озабоченность, пролетариат, городская беднота, мелкобуржуазный дух, буржуазия, бюрократическая монархия, компромисс, дворянство, мелкая буржуазия, крестьяне, революционная буржуазия.

DESTRUCTION OF THE STATUS QUO BY PEACEFUL OR BY FORCE

Nekrasov Stanislav Nikolaevich

Annotation. In Germany and Europe, following the results of the Vienna Congress of 1815, a system of balance of forces was formed. F. Engels summarizes this state as the status quo, in which no class has so far been so strong as to make its branch of production a national branch of production. All classes of German society, divided by history into 38 states, received a petty-bourgeois character of squalor. The petty-bourgeois preoccupation with everyday affairs was transmitted to the social structure of German society, and even the proletariat and the urban poor were infected with the petty-bourgeois spirit. The bourgeoisie is the class that in all countries destroys the compromise established in the bureaucratic monarchy between the nobility and the petty bourgeoisie, and in this way wins power for itself. Most of the landowners-entrepreneurs, small bourgeois, peasants, workers and part of the nobility stood under the banner of the bourgeoisie. We are talking about the revolutionary bourgeoisie when the question was whether the bourgeoisie was faced with the need in the bourgeois revolution to win power for itself by overthrowing the status quo. However, then history raised the question of the role of the counter-revolutionary bourgeoisie.

Key words: Vienna Congress, balance of power, status quo, classes of German society, petty bourgeois concern, proletariat, urban poor, petty bourgeois spirit, bourgeoisie, bureaucratic monarchy, compromise, nobility, petty bourgeoisie, peasants, revolutionary bourgeoisie.

В Германии по итогам развития первой половины XIX в. по системе Венского конгресса 1815 г. сложилась система равновесия общественных внутренних и международных сил. Ф. Энгельс резюмирует это состояние как status quo и пишет: «Дворянство находится в слишком большом упадке, мелкие буржуа и крестьяне по всему их жизненному положению слишком слабы, рабочие еще далеко не достаточно зрелы, чтобы иметь возможность выступить в качестве господствующего класса в Германии. Остается только буржуазия.

Убожество немецкого status quo заключается главным образом в том, что ни один класс до сих пор не был настолько силен, чтобы сделать свою отрасль производства национальной отраслью производства *par excellence* и благодаря этому стать представителем интересов всей нации. Все сословия и классы, которые появлялись на исторической арене с X века, - дворянство, крепостные, крестьяне-барщинники, свободные крестьяне, мелкие буржуа, подмастерья, рабочие мануфактур, буржуа и пролетарии - существовали один подле другого» [1, с. 53].

Как складывалось устойчивое равновесие классов в этих условиях и по какому принципу отходили доли власти к отдельным классам? Ф. Энгельс показывает ту реальную историческую систему деления власти, которая сложилась: «Те из этих сословий или классов, которые благодаря своему владению являются представителями какой-либо отрасли производства, а именно дворянство, свободные крестьяне, мелкие буржуа и буржуа, поделили между собой политическое господство соответственно своей численности, своему богатству и своему участию в общем производстве страны. Результатом этого дележа явилось то, что, как уже было сказано, дворянство получило львиную долю, а мелкая буржуазия меньшую часть; буржуа официально признаются лишь в качестве мелких буржуа, а крестьяне как таковые вовсе не принимаются в расчет, так как ввиду их незначительного влияния они распределяются среди остальных классов. Этот режим, представителем которого является бюрократия, есть политическое выражение всеобщего бессилия и низости, тупой скуки и грязи немецкого общества. Внутри страны ему соответствует раздробленность Германии на 38 местных и провинциальных государств, наряду с раздробленностью Австрии и Пруссии на самостоятельные провинции; во внешних сношениях - позорная беспомощность перед эксплуатацией и пинками извне. В основе этого всеобщего убожества лежит всеобщий недостаток капиталов. Каждый отдельный класс в убогой Германии с самого начала носил на себе печать мещанской посредственности, был убогим и униженным по сравнению с тем же классом других стран» [1, с. 53].

В этой неприглядной картине все без исключения классы германского общества, разбитого историей на 38 (!) государств, получают мелкобуржуазный характер приниженности и убогости: «Каким мелкобуржуазным выглядит высшее и низшее немецкое дворянство, начиная с XII века, рядом с богатым, беззаботным, жизнерадостным и решительным во всех своих действиях французским и английским дворянством! До какой степени мелкими, какими ничтожными и провинциально ограниченными кажутся немецкие бюргеры имперских и ганзейских городов рядом с мятежными парижскими буржуа XIV и XV веков, рядом с лондонскими пуританами XVII века! До какой степени мелкобуржуазными являются еще и теперь наши крупнейшие промышленники, банкиры, судовладельцы по сравнению с парижскими, лионскими, лондонскими, ливерпульскими и манчестерскими королями биржи! Даже рабочие классы в Германии насквозь мелкобуржуазны. Таким образом, мелкая буржуазия при своем униженном общественном и политическом положении по крайней мере имеет то утешение, что она является типичным классом Германии и что она передала всем остальным классам свою специфическую приниженность и свою озабоченность мелочными житейскими делами» [1, с. 53-54].

Мелкобуржуазная специфическая приниженность и озабоченность мелочными житейскими делами передалась всей социальной структуре германского общества и похоже, что даже пролетариат и городская беднота были заражены этим мелкобуржуазным духом.

Автор коммунистической модели социальной структуры спрашивает в этой своей ранней работе: «Как найти выход из этого жалкого положения?». Ответ дается в том плане, что выходом может быть только буржуазная революция, но поскольку буржуазия порождает пролетариат как своего могильщика, то окончательный расчет будет сделан пролетариатом. Терминатором старого общества станет пролетариат: «Возможен только один путь. Один класс должен стать достаточно сильным, чтобы поставить

возвышение всей нации в зависимость от своего возвышения, развитие интересов всех других классов - в зависимость от прогресса и развития своих интересов. Интерес этого одного класса должен для данного момента стать национальным интересом, сам этот класс должен стать для данного момента представителем нации. С этого момента возникает противоречие между этим классом и идущим вместе с ним большинством нации, с одной стороны, и политическим status quo, с другой» [1, с. 54].

Устаревшее положение status quo заставляет поставить социолога вопрос о его происхождении и сроках жизни, а значит об уничтожении состояния тем или иным способом: «Политический status quo соответствует такому состоянию, которое перестало существовать: столкновению интересов различных классов. Новые интересы оказываются стесненными, и даже часть классов, в пользу которых был установлен status quo, находит, что ее интересы уже не представлены в нем. Уничтожение status quo мирным или насильственным путем является необходимым следствием этого. Вместо него наступает господство того класса, который для данного момента является представителем большинства нации, а при его господстве начинается новая стадия развития» [1, с. 54].

Говоря о всеобщей нехватке капитала как источнике status quo, автор приходит к выводу, что по мере накопления капитала на одном полюсе социальной связи – на стороне капитала, на стороне труда формируется его отсутствие или обнищание. Он пишет о богатеющей буржуазии: «Подобно тому как недостаток капиталов лежит в основе status quo, т. е. всеобщей слабости, лишь обладание капиталами, их концентрация в руках одного класса, может дать этому классу мощь, необходимую для уничтожения status quo.

Существует ли подобный класс, который может ниспровергнуть status quo в Германии?» [1, с. 54].

Ответ достаточно неожиданный для теоретика пролетарской диктатуры – ответ гласит, что наступит царство победоносной буржуазии с неизбежностью накопления капитала: «Да, он существует, хотя по сравнению с соответствующим классом в Англии и во Франции он и представляет собой нечто в высшей степени мелкобуржуазное, но все-таки он существует, и именно в лице буржуазии.

Буржуазия есть тот класс, который во всех странах уничтожает установившийся в бюрократической монархии компромисс между дворянством и мелкой буржуазией и таким путем прежде всего завоевывает власть для себя.

Буржуазия - единственный класс в Германии, который приобщил к своим интересам и объединил под своим знаменем, по крайней мере, большую часть землевладельцев-предпринимателей, мелких буржуа, крестьян, рабочих и даже некоторую часть дворянства» [1, с. 55].

Вместо старого и неустойчивого status quo должна прийти новая форма общественной жизни и отношений классов: «Партия буржуазии является единственной партией в Германии, которая определенно знает, что она должна установить вместо status quo; единственной партией, которая не ограничивается абстрактными принципами и историческими дедукциями, по желает провести весьма определенные, ощутимые и осуществимые без всяких проволочек меры; единственной партией, которая в какой-то степени организована, по крайней мере, в местном и провинциальном масштабе и у которой имеется нечто вроде плана кампании, - одним словом, это - та партия, которая борется в первых рядах против status quo и непосредственно участвует в его ниспровержении.

Итак, партия буржуазии является единственной партией, которая прежде всего имеет шансы на успех» [1, с. 55].

Далее, поскольку сложились объективные условия и предпосылки буржуазной революции, встает вопрос о ... готовности субъективного фактора революции. Мы поставили многоточие, потому что о субъективном факторе классики научного коммунизма, а тем более В.И. Ленин говорили только применительно к пролетарской революции и знаменитое определение революционной ситуации гласит о восстании угнетенных и поработанных трудящихся.

В работе «Крах II Интернационала» В.И. Ленин дал такое определение: «Для марксиста не подлежит сомнению, что революция невозможна без революционной ситуации, причем не всякая революционная ситуация приводит к революции. Каковы, вообще говоря, признаки революционной ситуации? Каковы, вообще говоря, признаки революционной ситуации? Мы наверное не ошибемся, если укажем следующие три главных признака: 1) Невозможность для господствующих классов сохранить в

неизменном виде свое господство; тот или иной кризис "верхов", кризис политики господствующего класса, создающий трещину, в которую прорывается недовольство и возмущение угнетенных классов. Для наступления революции обычно бывает недостаточно, чтобы "низы не хотели", а требуется еще, чтобы "верхи не могли" жить по-старому. 2) Обострение, выше обычного, нужды и бедствий угнетенных классов, 3) Значительное повышение, в силу указанных причин, активности масс, в "мирную" эпоху дающих себя грабить спокойно, а в бурные времена привлекаемых, как всей обстановкой кризиса, *так и самими "верхами"*, к самостоятельному историческому выступлению» [2, с. 218].

Вернемся к позиции Ф. Энгельса и спросим - какая же буржуазия «трудящаяся»? Ведь буржуазия при своем рождении заносила себя в «третье сословие» трудящихся, но это только самоопределение, а они временно и дает иллюзорную картину. Поздняя буржуазия уже не трудящаяся часть общества и в этом контексте можно ли говорить о субъективной готовности таких буржуа к революции? Оказывается, что можно: «вопрос заключается только в том, поставлена ли буржуазия перед необходимостью завоевать для себя власть путем ниспровержения status quo и достаточно ли она сильна, благодаря собственной мощи и слабости своих врагов, чтобы суметь ниспровергнуть status quo?» [1, с. 55]. В данном тексте речь шла о революционной буржуазии.

Мы начали статью с упоминания Венского конгресса. Именно конгресс создал и заморозил status quo в созданных европейских государствах. В работе 1888 г. «Роль насилия в истории» писал в духе обоснования материалистического понимания истории: «Применим теперь нашу теорию к современной немецкой истории и к ее насильственной практике крови и железа. Мы ясно увидим из этого, почему политика крови и железа должна была временно иметь успех и почему она в конце концов должна потерпеть крушение.

Венский конгресс в 1815 г. так поделил и распродавал Европу, что весь мир убедился в полной неспособности монархов и государственных мужей. Всеобщая война народов против Наполеона была ответной реакцией национального чувства, которое Наполеон попирали ногами у всех народов. В благодарность за это государи и дипломаты Венского конгресса еще более грубо попрали это национальное чувство. Самая маленькая династия имела большее значение, чем самый большой народ. Германия и Италия были снова раздроблены на мелкие государства. Польша была в четвертый раз разделена, Венгрия осталась порабощенной. И нельзя даже сказать, что с народами поступили несправедливо: почему они это допустили и зачем приветствовали русского царя как своего освободителя?

Но так долго продолжаться не могло. С конца средних веков история ведет к образованию в Европе крупных национальных государств» [3, с. 419]. Речь у Ф. Энгельса шла о революционной буржуазии, когда вопрос заключался в том, поставлена ли буржуазия перед необходимостью в буржуазной революции завоевать для себя власть путем ниспровержения status quo. Однако затем история поставила вопрос о роли контрреволюционной буржуазии перед лицом революционного пролетариата.

Список источников

1. Маркс К., Энгельс Ф. Соч. 2 изд., М.: ГИПЛ, 1955. т. 4. – 615 с.
2. Ленин В.И. Полн. собр. соч. М.: ИПЛ, 1969. т. 26. – 590 с.
3. Маркс К., Энгельс Ф. Соч. 2 изд., М.: ГИПЛ, 1961. т. 21. – 745 с.

УДК 304.5

ПОЛЬСКИЙ ПАТРИОТИЗМ И ПОЛЬСКИЙ НАЦИОНАЛИЗМ В СВЕТЕ МАРКСИЗМА И РЕВОЛЮЦИОННОГО АНАРХИЗМА

НЕКРАСОВ СТАНИСЛАВ НИКОЛАЕВИЧд. филос. н., профессор, главный научный сотрудник,
ФГБОУ ВО «Уральский государственный аграрный университет»

Аннотация: К. Маркс в 1873 г. составил конспект книги М.А. Бакунина «Государственность и анархия». И когда К. Маркс выводил из книги оппонента положительную проблематику, автор в К. Марксе видел своего противника как социалиста и коммуниста. Ф. Энгельс обратил внимание на Россию, а не славянофильские проекты М.А. Бакунина, опрокинутые историей. Он полагает, что развитие событий в России имеет величайшее значение для немецкого рабочего класса, поскольку Российская империя образует оплот всей западноевропейской реакции. С революции 1848 г. и до 1875 г. русский царь был арбитром Европы. Делался вывод, что падение русского царизма является одним из первых условий окончательной победы немецкого пролетариата. Внутри империи поляки мощно работали над ее разрушением. Но тогда в самой Польше верх взяли чисто националистические стремления и эта ситуация повторилась через полтора столетия на новом витке развития, когда в результате крушения Мировой системы социализма в Польше и Украине к власти пришли профашистские националистические силы. История повторилась.

Ключевые слова: конспект книги, государственность и анархия, социалист, славянофильские проекты, Российская империя, западноевропейская реакция, русский царь, падение царизма, немецкий пролетариат, поляки, националистические стремления, националистические силы.

POLISH PATRIOTISM AND POLISH NATIONALISM IN THE LIGHT OF MARXISM AND REVOLUTIONARY ANARCHISM

Nekrasov Stanislav Nikolaevich

Annotation. K. Marx in 1873 compiled a summary of the book by M.A. Bakunin "Statehood and Anarchy". And when K. Marx derived positive problematics from his opponent's book, the author in K. Marx saw his opponent as a socialist and communist. F. Engels drew attention to Russia, and not to the Slavophile projects of M.A. Bakunin, overturned by history. He believes that developments in Russia are of the greatest importance for the German working class since the Russian Empire forms the stronghold of the entire Western European reaction. From the revolution of 1848 until 1875, the Russian Tsar was the arbiter of Europe. The conclusion was drawn that the fall of Russian tsarism was one of the first conditions for the final victory of the German proletariat. Within the empire, the Poles worked powerfully to destroy it. But then, in Poland itself, purely nationalist aspirations took over, and this situation was repeated a century and a half later at a new stage of development when as a result of the collapse of the World Socialist System in Poland and Ukraine, pro-fascist nationalist forces came to power. History repeated itself.

Key words: book summary, statehood and anarchy, socialist, Slavophile projects, Russian Empire, Western European reaction, Russian Tsar, fall of tsarism, German proletariat, Poles, nationalist aspirations, nationalist forces.

Известно, что К. Маркс изучал книгу М.А. Бакунина «Государственность и анархия» 1873 г. и составил ее подробный конспект. Интересен пассаж конспекта, синтезированный из утверждений русско-го анархиста: «Соседство «Москвы» и Польши по необходимости поведет польский патриотизм к завоеванию прибалтийских провинций и Украины. Довольно освободить только нынешнее Царство Польское, и Варшава тотчас соединится с Вильно, Гродно, «Минском», Киевом, не говоря уже о Подолии и Волыни. Поляки такой беспокойный народ, что им нельзя оставить ни одного местечка свободным; оно сейчас же станет центром постоянной конспирации. В 1841 г. оставался один вольный город Краков, и Краков сделался центром общереволюционного сопротивления. Российская империя может продолжать свое существование только при условии «душить» Польшу по муравьевской системе... Народ русский не имеет ничего общего с русской империей, интересы их противоположны» [1, с. 596].

И когда К. Маркс ставил и выводил из книги оппонента как социального революционера положительную проблематику, автор в К. Марксе видел своего противника как социалиста и коммуниста и писал, что он главный пропагандист социализма в Германии: «По происхождению г. Маркс еврей. Он соединяет в себе, можно сказать, все качества и все недостатки этой способной породы. Нервный, как говорят иные, до трусости, он чрезвычайно честолюбив и тщеславен, сварлив, нетерпим и абсолютен, как Иегова, господь Бог его предков, и, как он, мстителей до безумия. Нет такой лжи, клеветы, которой бы он не был способен выдумать и распространить против того, кто имел несчастье возбудить его ревность или, что все равно, его ненависть. И нет такой гнусной интриги, перед которой он остановился бы, если только, по его мнению, впрочем, большею частью ошибочному, эта интрига может служить к усилению его положения, его влияния или к распространению его силы. В этом отношении он совершенно политический человек. Таковы его отрицательные качества. Но и положительных в нем очень много. Он очень умен и чрезвычайно многосторонне учен» [2, с. 443].

Говоря о «социалистическом яде», выдающийся славянофил оценил Ф. Энгельса так: «Около 1845 г. Маркс стал во главе немецких коммунистов и вслед за тем, вместе с г. Энгельсом, неизменным своим другом, столь же умным, хотя менее ученым, но зато более практическим и не менее способным к политической клевете, лжи и интриге, основал тайное общество германских коммунистов, или государственных социалистов. Центральный комитет их, которого он, вместе с г. Энгельсом, был, разумеется, главою, по изгнанию их обоих из Парижа в 1846 был перенесен в Брюссель, где оставался до 1848. Впрочем, до самого этого года пропаганда их, хотя распространялась понемногу в целой Германии, но оставалась тайною и потому не выходила наружу. Социалистический яд несомненно проникал самыми разнообразными путями в Германию» [2, с. 445].

Известна и позиция Ф. Энгельса, который разделившись с ненаучным романтическим славянофильством по итогам революции 1848 г., впоследствии написал в мае 1875 г. Введение к брошюре «О социальном вопросе в России». Заметим, он обратил внимание на Россию, а не славянофильские проекты, опрокинутые историей. Он начинает Введение с тезиса: «Развитие событий в России имеет величайшее значение для немецкого рабочего класса» [1, с. 567]. И этот его тезис напрямую связан с понимаем судьбы Польши: «Существующая ныне Российская империя образует последний сильный оплот всей западноевропейской реакции. В 1848 и 1849 гг. это обнаружилось с полной ясностью. Вследствие того, что Германия уклонилась от поддержки восстания в Польше и не пошла войной на царя (как того требовала с самого начала «Neue Rheinische Zeitung»), этот царь смог в 1849 г. раздавить венгерскую революцию, которая дошла до самых ворот Вены, а в 1850 г. - учинить в Варшаве суд над Австрией, Пруссией и мелкими немецкими государствами и восстановить старый Союзный сейм. И еще совсем недавно, в начале мая 1875 г., русский царь так же, как и 25 лет тому назад, принимал от своих вассалов в Берлине присягу на верность и доказал, что он и сегодня продолжает быть арбитром Европы. Никакая революция в Западной Европе не может окончательно победить, пока поблизости существует современное российское государство. Германия же - ближайший его сосед, на Германию, стало быть, обрушится первый натиск армий русской реакции. Падение русского царизма, уничтожение Российской империи является, стало быть, одним из первых условий окончательной победы немецкого пролетариата» [1, с. 567].

Далее идет справедливое утверждение: «Но этого падения никоим образом нельзя вызвать извне, хотя внешняя война могла бы его очень ускорить. Внутри самой царской империи имеются эле-

менты, которые мощно работают над ее разрушением. Первый из них - это поляки» [1, с. 567].

Известно, что поляков предавали не только в позапрошлом веке, но особенно коварно их предавали великие державы Запада в XX веке. Однако в XIX столетии такое положение делало этот народ сверхреволюционным: «В результате столетнего угнетения они очутились в таком положении, что должны либо быть революционными, поддерживать всякое действительно революционное восстание на Западе как первый шаг к освобождению Польши, либо же погибнуть. И как раз теперь они в таком положении, что западноевропейских союзников они могут искать себе только в лагере пролетариата. В течение вот уже ста лет все буржуазные партии Запада то и дело предают их. В Германии буржуазия вообще ведет счет только с 1848 г., а с тех пор она все время была враждебна полякам. Во Франции Наполеон предал поляков в 1812 г. и вследствие этой измены проиграл кампанию, потерял корону и империю; его примеру следовали в 1830 и в 1846 гг. - буржуазное королевство, в 1848 г. - буржуазная республика, в Крымскую кампанию и в 1863 г. - Вторая империя. Каждый из них так же подло изменял полякам, как и другие» [1, с. 567].

Историческая ограниченность польского воздействия на Россию была задача территориально: «Но деятельность поляков территориально ограничена. Она ограничивается Польшей, Литвой и Украиной. Подлинное ядро Российской империи - Великороссия - остается почти совершенно исключенной из области этой деятельности» [1, с. 568].

Ф. Энгельс дает общую картину всемирной истории, в которой русский народ влачил жалкое существование под ярмом Романовской династии: «Правда, масса русского народа, крестьяне, столетиями, из поколения в поколение, тупо влачили свое существование в трясине какого-то внеисторического прозябания, и единственной сменой, прерывавшей однообразие этого унылого состояния, были отдельные бесплодные восстания и новый гнет со стороны дворянства и правительства. Этому внеисторическому существованию само русское правительство положило конец (1861 г.) отменой крепостного права, с которой нельзя было больше медлить, и выкупом барщины - мерой, которую провели таким хитроумным способом, что она ведет большинство как крестьян, так и дворян к верному разорению. Таким образом, самые условия, в которых очутился теперь русский крестьянин, толкают его к участию в движении, которое, правда, в настоящее время лишь только возникает, но которое в силу ухудшающегося с каждым днем положения крестьянской массы неудержимо будет идти все дальше и дальше. Грозное недовольство крестьян уже теперь такой факт, с которым приходится считаться как правительству, так и всем недовольным и оппозиционным партиям» [1, с. 568].

Князь и революционер П.А. Кропоткин в биографических «Записках революционера» так связывал польское восстание и судьбу Польши с историческим путем освобождения России: «В январе 1863 года Польша восстала против русского владычества. Образовались отряды повстанцев, и началась война, продолжавшаяся полтора года. Лондонские эмигранты умоляли польские революционные комитеты отложить восстание, так как предвидели, что революция будет подавлена и что она положит конец реформам в России. Но ничего нельзя уже было сделать. Свирепые казачьи расправы с националистическими манифестациями на улицах Варшавы в 1861 году, жестокие беспричинные казни, следовавшие затем, привели поляков в отчаяние. Англия и Франция обещали им поддержку, жребий был брошен.

Никогда раньше польскому делу так много не сочувствовали в России, как тогда. Я не говорю о революционерах. Даже многие умеренные люди открыто высказывались в те годы, что России выгоднее иметь Польшу хорошим соседом, чем враждебно настроенной подчиненной страной. Польша никогда не потеряет своего национального характера: он слишком резко вычеканен. Она имеет и будет иметь свое собственное искусство, свою литературу и свою промышленность. Держать ее в рабстве Россия может лишь при помощи грубой физической силы; а такое положение дел всегда благоприятствовало и будет благоприятствовать господству гнета в самой России» [3, с. 164].

Настроение в русском образованном обществе было за Польшу и за ее свободу: «Когда началась революция 1863 года, несколько русских офицеров отказались идти против поляков, а некоторые даже открыто присоединились к ним и умерли или на эшафоте, или на поле битвы. Деньги на восстание собирались по всей России, а в Сибири даже открыто. В университетах студенты снаряжали тех товарищей, которые отправлялись к повстанцам» [3, с. 165].

Однако ситуация быстро повернулась в другую сторону – вместо того, чтобы дать землю и свободу польским крестьянам новое правительство ударилось в национализм, что прикончило революцию с помощью русских войск: «Доблестная борьба всегда отличавшихся храбростью поляков, неослабная энергия, с которой они сопротивлялись громадной армии, скоро вновь пробудили симпатию к этому героическому народу. Но в то же время стало известно, что революционный комитет требует восстановления Польши в старых границах, со включением Украины, православное население которой ненавидит панов и не раз в течение трех последних веков начинало восстание против них кровавой резней.

Кроме того, Наполеон III и Англия стали угрожать России новой войной, и эта пустая угроза принесла полякам более вреда, чем все остальные причины, взятые вместе. Наконец, радикальная часть русского общества с сожалением убедилась, что в Польше берут верх чисто националистические стремления» [3, с. 165]. Ситуация повторилась через полтора столетия совершенно на новом витке развития в конце XX-начале XXI вв., когда в результате крушения Мировой системы социализма, организации Варшавского договора и убийства СССР в НАТОвской Польше и националистической Украине к власти пришли профашистские националистические силы. История повторилась.

Список источников

1. Маркс К., Энгельс Ф. Соч. 2 изд., М.: ГИПЛ, 1961. т. 18. – 807 с.
2. Бакунин М.А. Философия. Социология. Политика. М.: Правда, 1989. – 622 с.
3. Кропоткин П.А. Записки революционера. М.: Мысль, 1990. – 526 с.

УДК 304.5

СТРЕМЛЕНИЕ ПОВЕРНУТЬ НАЗАД КОЛЕСО ИСТОРИИ: АКТУАЛЬНОСТЬ «МАНИФЕСТА КОММУНИСТИЧЕСКОЙ ПАРТИИ»

НЕКРАСОВ СТАНИСЛАВ НИКОЛАЕВИЧ

д. филос. н., профессор, главный научный сотрудник,
ФГБОУ ВО «Уральский государственный аграрный университет»
г. Екатеринбург

Аннотация: В «Манифесте Коммунистической партии» средние сословия борются с буржуазией для того, чтобы спасти себя от гибели как средних сословий и они потому не революционны, а консервативны и даже реакционны: они стремятся повернуть назад колесо истории. Сам пролетариат первоначально стремится повернуть вспять это колесо – вначале он реакционен и все историческое движение сосредоточивается в руках буржуазии и каждая победа является победой буржуазии. Борьба крестьян с буржуазией реакционна, а народы, большинство которых уже при империализме составляют крестьяне, также реакционны. Антибуржуазная революция таких народов реакционна, поскольку зовет в прошлое, и социализм, который представляется борцам в качестве их идеала, реакционен как феодальный социализм или мелкобуржуазный социализм. Получается, что «Манифест Коммунистической партии» прошел апробации в революционных боях и в философских диспутах. Обнаружилось, что двигателем истории является революционная борьба классов, а реформы лишь побочный результат этой борьбы, поскольку выражают попытки ее ослабить. По мнению современных философов-идеалистов, солидарность элементов общества движет прогресс путем реформ, а значит социалистическая теория классовой борьбы заменяется буржуазной теорией солидарного прогресса.

Ключевые слова: Манифест Коммунистической партии, средние сословия, буржуазия, колесо истории, пролетариат, борьба крестьян, реакция, антибуржуазная революция, социализм, феодальный социализм, мелкобуржуазный социализм, революционная борьба классов, реформы, солидарность общества, прогресс.

THE DESIRE TO TURN BACK THE WHEEL OF HISTORY: THE RELEVANCE OF THE “MANIFESTO OF THE COMMUNIST PARTY”

Nekrasov Stanislav Nikolaevich

Annotation. In the “Manifesto of the Communist Party” the middle classes fight the bourgeoisie in order to save themselves from destruction as the middle classes, and therefore they are not revolutionary, but conservative and even reactionary: they strive to turn back the wheel of history. The proletariat itself initially strives to turn back this wheel - at first it is reactionary, and the entire historical movement is concentrated in the hands of the bourgeoisie and every victory is a victory for the bourgeoisie. The struggle of the peasants against the bourgeoisie is reactionary, and the peoples, the majority of whom already under imperialism are peasants, are also reactionary. The anti-bourgeois revolution of such peoples is reactionary because it calls to the past, and socialism, which appears to the fighters as their ideal, is reactionary like feudal socialism or petty-bourgeois socialism. It turns out that the “Manifesto of the Communist Party” was tested in revolutionary battles and in philosophical debates. It turned out that the engine of history is the revolutionary struggle of

classes, and reforms are only a by-product of this struggle since they express attempts to weaken it. According to modern idealist philosophers, the solidarity of elements of society drives progress through reforms, which means the socialist theory of class struggle is replaced by the bourgeois theory of solidary progress.

Key words: Manifesto of the Communist Party, middle classes, bourgeoisie, wheel of history, proletariat, peasant struggle, reaction, anti-bourgeois revolution, socialism, feudal socialism, petty-bourgeois socialism, revolutionary class struggle, reforms, social solidarity, progress.

К 175-летию «Манифеста Коммунистической партии»

Вспомним чеканную формулу «Манифеста Коммунистической партии» 1848 г. там, где речь идет о колесе истории. Речь о тех, кто стремится повернуть вспять это колесо: «Средние сословия: мелкий промышленник, мелкий торговец, ремесленник и крестьянин — все они борются с буржуазией для того, чтобы спасти свое существование от гибели, как средних сословий. Они, следовательно, не революционны, а консервативны. Даже более, они реакционны: они стремятся повернуть назад колесо истории. Если они революционны, то постольку, поскольку им предстоит переход в ряды пролетариата, поскольку они защищают не свои настоящие, а свои будущие интересы, поскольку они покидают свою собственную точку зрения для того, чтобы встать на точку зрения пролетариата» [1, с. 434].

Но и сам пролетариат первоначально стремится повернуть вспять это колесо. Парадоксально, но пролетариат вначале реакционен. Классики нового мировоззрения пишут: «Сначала борьбу ведут отдельные рабочие, потом рабочие одной фабрики, затем рабочие одной отрасли труда в одной местности против отдельного буржуа, который их непосредственно эксплуатирует. Рабочие направляют свои удары не только против буржуазных производственных отношений, но и против самих орудий производства; они уничтожают конкурирующие иностранные товары, разбивают машины, поджигают фабрики, силой пытаются восстановить потерянное положение средневекового рабочего.

На этой ступени рабочие образуют рассеянную по всей стране и раздробленную конкуренцией массу. Сплочение рабочих масс пока является еще не следствием их собственного объединения, а лишь следствием объединения буржуазии, которая для достижения своих собственных политических целей должна, и пока еще может, приводить в движение весь пролетариат. На этой ступени пролетарии борются, следовательно, не со своими врагами, а с врагами своих врагов - с остатками абсолютной монархии, землевладельцами, непромышленными буржуа, мелкими буржуа. Все историческое движение сосредоточивается, таким образом, в руках буржуазии; каждая одержанная в таких условиях победа является победой буржуазии» [1, с. 431-432].

Однако буржуазия только с самого начала столкновений внутри старого общества революционна и только затем она становится консервативной и реакционной: «Буржуазия ведет непрерывную борьбу: сначала против аристократии, позднее против тех частей самой же буржуазии, интересы которых приходят в противоречие с прогрессом промышленности, и постоянно - против буржуазии всех зарубежных стран. Во всех этих битвах она вынуждена обращаться к пролетариату, призывать его на помощь и вовлекать его таким образом в политическое движение. Она, следовательно, сама передает пролетариату элементы своего собственного образования, т. е. оружие против самой себя» [1, с. 433].

Интересно, что в «Манифесте Коммунистической партии» делается вывод о том, что пролетариат по мере централизации утрачивает свой национальный характер: «Жизненные условия старого общества уже уничтожены в жизненных условиях пролетариата. У пролетария нет собственности; его отношение к жене и детям не имеет более ничего общего с буржуазными семейными отношениями; современный промышленный труд, современное иго капитала, одинаковое как в Англии, так и во Франции, как в Америке, так и в Германии, стерли с него всякий национальный характер. Законы, мораль, религия - все это для него не более как буржуазные предрассудки, за которыми скрываются буржуазные интересы» [1, с. 434]. Однако уже в том же 1848 г. через три месяца после написания этого текста история внесла коррективы.

Славяне, которые «остались безгласными» в революции 1848 г., были крестьянами в своей массе. И это крестьянство сохраняло национальные черты и национальный характер. Если бы они присо-

единились к революционному пролетариату и стали бить своих угнетателей, то какой характер их борьба придавала бы событиям? Ведь они стали бы бороться против феодалов и значит их борьба стала буржуазно-демократической, но стали бы они бороться против буржуазии? Тут проявляется двойной характер крестьян – трудящихся и буржуа. И эти крестьяне стали действовать как еще неразвитый пролетариат на первой стадии его развития, когда он боролся с врагами своих врагов – с феодалами.

С позиций материалистической теории исторического процесса и материализма в социологии борьба крестьян с буржуазией реакционна, а народы, подавляющее большинство которых составляют крестьяне, также реакционны. С этим обстоятельством встретился В.И. Ленин в эпоху империализма, когда обнаружил, что антибуржуазная революция таких народов реакционна, поскольку зовет в прошлое – и социализм который представляется борцам в качестве их идеала, реакционен. Между тем, «феодальный социализм: наполовину похоронная песнь - наполовину пасквиль, наполовину отголосок прошлого - наполовину угроза будущего, подчас поражающий буржуазию в самое сердце своим горьким, остроумным, язвительным приговором, но всегда производящий комическое впечатление полной неспособностью понять ход современной истории» [1, с. 448].

Люмпен-пролетариат начинает распадаться по традиционной схеме гниения старого докапиталистического общества: «Люмпен-пролетариат, этот пассивный продукт гниения самых низших слоев старого общества, местами вовлекается пролетарской революцией в движение, но в силу всего своего жизненного положения он гораздо более склонен продавать себя для реакционных козней» [1, с. 434]. Но на фоне распада люмпенского слоя складывается новая мелкая буржуазия: «В тех странах, где развилась современная цивилизация, образовалась - и как дополнительная часть буржуазного общества постоянно вновь образуется - новая мелкая буржуазия, которая колеблется между пролетариатом и буржуазией» [1, с. 449].

Итог оценки феодального социализма таков: «по своему положительному содержанию этот социализм стремится или восстановить старые средства производства и обмена, а вместе с ними старые отношения собственности и старое общество, или - вновь насильственно втиснуть современные средства производства и обмена в рамки старых отношений собственности, отношений, которые были уже ими взорваны и необходимо должны были быть взорваны. В обоих случаях он одновременно и реакционен и утопичен» [1, с. 459].

Однако в 1848 г. движение славян как крестьян с феодальными реакционными идеалами было продуктом революции и вдохновителями этого движения славянских народов были представители «прогрессивной буржуазии», в том числе социалисты. Роль таких вдохновителей как «будителей», а в целом литераторов из немецкого или «истинного» социализма такова: «Вся работа немецких литераторов состояла исключительно в том, чтобы примирить новые французские идеи со своей старой философской совестью или, вернее, в том, чтобы усвоить французские идеи со своей философской точки зрения. Это усвоение произошло таким же образом, каким вообще усваивают чужой язык, путем перевода» [1, с. 451].

Далее в этом сакральном для коммунистов и всех трудящихся тексте приводится пример, что «на манускриптах, содержащих классические произведения языческой древности, монахи поверх текста писали нелепые жизнеописания католических святых. Немецкие литераторы поступили с нечестивой французской литературой как раз наоборот. Под французский оригинал они вписали свою философскую чепуху. Например, под французскую критику денежных отношений они вписали «отчуждение человеческой сущности», под французскую критику буржуазного государства - «упразднение господства Абстрактно - Всеобщего» и т. д.» [1, с. 451].

Литераторы осуществили смешивание философской терминологии с жизненными смыслами: «это подсовывание под французские теории своей философской фразеологии они окрестили «философией действия», «истинным социализмом», «немецкой наукой социализма», «философским обоснованием социализма» и т. д.» [1, с. 452]. Результат получился следующий: «Французская социалистическо-коммунистическая литература была таким образом совершенно выхолощена. И так как в руках немца она перестала выражать борьбу одного класса против другого, то немец был убежден, что он поднялся выше «французской односторонности», что он отстаивает, вместо истинных потребностей,

потребность в истине, а вместо интересов пролетариата - интересы человеческой сущности, интересы человека вообще, человека, который не принадлежит ни к какому классу и вообще существует не в действительности, а в туманных небесах философской фантазии» [1, с. 452].

Поскольку всякая политическая борьба есть борьба за власть, то это полностью относится к борьбе классов. Ф. Энгельс писал в 1881 г. в работе «Тред-юнионы»: «Во всякой борьбе класса против класса ближайшей целью борьбы является политическая власть; господствующий класс защищает свое политическое верховенство, иначе говоря, свое обеспеченное большинство в законодательных органах; угнетенный класс борется сначала за долю этой власти, а затем и за всю власть, чтобы получить возможность изменить существующие законы соответственно своим собственным интересам и нуждам. Так, рабочий класс Великобритании годами страстно боролся, прибегая даже к насилию, за Народную хартию, которая должна была дать ему эту политическую власть. Он потерпел поражение, но борьба произвела такое впечатление на победившую буржуазию, что с тех пор она очень довольна уж тем, что ценой все новых и новых уступок рабочим покупает продолжение перемирия» [2, с. 266]. Рассмотрение роли тред-юнионов позволяет здесь сделать вывод: «Далее, в политической борьбе класса против класса важнейшим оружием является организация» [2, с. 266].

Эта линия понимания типов реформ продолжается уже В.И. Лениным в 1903 г. под названием «Эра реформ». То есть он провозглашает за два года до первой русской революции эру реформ: «Да, мы переживаем, несомненно, эру реформ, как ни странно звучат эти слова в применении к современной России. Застой во всех областях внутренней политики, кроме тех, которые связаны с борьбой против внутреннего врага, и, несмотря на это, - вернее, именно в силу этого, - постоянные, непрекращающиеся попытки реформ, покушения на реформы в области самых больных, самых боевых общественно-политических отношений» [3, с. 313].

Далее концепция реформ требует уточнения: «Пролетариат, пробуждающийся к сознательно-классовой жизни, выступил уже довольно давно как настоящий, как главный, как единственно непримиримый враг нашего полицейского самодержавия. А с таким врагом, как передовой общественный класс, нельзя бороться одним насилием, хотя бы и самым беспощадным, самым организованным, самым всесторонним насилием. Такой враг заставляет считаться с собой и идти на уступки, всегда неискренние, всегда половинчатые, часто совершенно лживые и кажущиеся, обыкновенно обставляемые рядом более или менее тонко прикрытых ловушек, но все-таки уступки, реформы, составляющие целую эру. Это не те реформы, конечно, которые знаменуют нисходящую линию политического развития, когда кризис миновал, буря пронеслась, и оставшиеся господами положения приступают к осуществлению своей программы или (бывает и так) к осуществлению программы, завещанной их противниками. Нет, это реформы восходящей линии, когда все более и более широкие массы привлекаются к борьбе, когда кризис еще только близится, когда каждая схватка, снимая с поля битвы сотни, порождает тысячи новых борцов, более озлобленных, более смелых, более обученных. Такие реформы являются всегда предвестником и преддверием революции» [3, с. 313-314].

И уже в год революции в работе «Материалы к статье «Революционная демократическая диктатура пролетариата и крестьянства»» он пишет: «...Революционер, ограничивающий себя в революционную эпоху деятельностью снизу только, отказывающийся от давления сверху, *eo ipso* * отказывается от революции. Мыслимы два типа буржуазного развития или революционного выхода из крепостнического *ancien regime*: 1) путем уступочек сверху, путем урезок, сбавок, вычитания 2) путем переделки снизу, положительного внесения нового строя... конституция революция земства политическая свобода обшитый парламентскими формами абсолютизм республика» [4, с. 366], *eo ipso* означает - «тем самым»!

На следующий год после революции и в условиях ее спада и наступления контрреволюции в работе «Еще о думском министерстве» он пишет о философских основаниях политики двух антагонистических классов: «По учению социализма, т. е. марксизма... действительным двигателем истории является революционная борьба классов; реформы — побочный результат этой борьбы, побочный потому, что они выражают неудачные попытки ослабить, притупить эту борьбу и т. д. По учению буржуазных философов, двигатель прогресса — солидарность всех элементов общества, сознавших «несовершенство»

того или иного учреждения. Первое учение — материалистично, второе — идеалистично. Первое — революционное. Второе — реформистское. Первое обосновывает тактику пролетариата в современных капиталистических странах. Второе — тактику буржуазии» [5, с. 263]. Этот фрагмент рассуждений открывался вопросом: «В чем основная ошибка всех этих оппортунистических рассуждений? В том, что в этих рассуждениях фактически заменяется социалистическая теория классовой борьбы, как единственного реального двигателя истории, буржуазной теорией «солидарного», «общественного» прогресса» [5, с. 263].

Кольцо замкнулось – «Манифест Коммунистической партии» прошел апробации в революционных боях и в философских диспутах. Единственно правильное учение выстояло!

Список источников

1. Маркс К., Энгельс Ф. Соч. 2 изд., М.: ГИПЛ, 1955. т. 4. – 615 с.
2. Маркс К., Энгельс Ф. Соч. 2 изд., М.: ГИПЛ, 1961. т. 19. – 670 с.
3. Ленин В.И. Полн. собр. соч. М.: ИПЛ, 1967. т. 7. – 622 с.
4. Ленин В.И. Полн. собр. соч. М.: ИПЛ, 1967. т. 10. – 578 с.
5. Ленин В.И. Полн. собр. соч. М.: ИПЛ, 1972. т. 13. – 579 с.

ФИЛОЛОГИЧЕСКИЕ НАУКИ

УДК 82-313.2

ОТРАЖЕНИЕ В ЛИТЕРАТУРЕ ИДЕОЛОГИЧЕСКОГО АСПЕКТА АНТИУТОПИЧЕСКИХ МИРОВ

ПЛАТОНОВ ФЕДОР ЕВГЕНЬЕВИЧ

аспирант

Образовательное частное учреждение высшего образования
«Московский университет имени А.С. Грибоедова»**Научный руководитель: Темиршина Олеся Равильевна**

д. ф. н., профессор

Образовательное частное учреждение высшего образования
«Московский университет имени А.С. Грибоедова»

Аннотация: в данной статье будет произведен анализ идеологических аспектов антиутопических миров, имеющих отражение в литературе. Целью работы является выявление и исследование основных идеологических концепций, присутствующих в различных антиутопических произведениях. В статье рассматриваются мотивы контроля, подчинения, манипуляции и идеологической пропаганды, а также анализируется влияние этих аспектов на формирование образов антиутопических миров. Исследование предполагает анализ антиутопических произведений различных авторов и периодов, включая классические и современные тексты, с целью выявления отношения литературы к социальным и политическим реалиям. В результате работы предполагается выявить связи между идеологическими концепциями и их отражением в литературе антиутопических миров.

Ключевые слова: Антиутопия, литература, идеология, контроль, манипуляция, подчинение, образы миров, социальная критика.

REFLECTION IN THE LITERATURE OF THE IDEOLOGICAL ASPECT OF DYSTOPIAN WORLDS

Platonov Fedor Evgenievich*Scientific adviser: Temirshina Olesya Ravilyevna*

Abstract: This article will analyze the ideological aspects of dystopian worlds reflected in the literature. The aim of the work is to identify and study the main ideological concepts present in various dystopian works. The article examines the motives of control, subordination, manipulation and ideological propaganda, and also analyzes the influence of these aspects on the formation of images of dystopian worlds. The study involves the analysis of dystopian works by various authors and periods, including classical and modern texts, in order to identify the relationship of literature to social and political realities. As a result of the work, it is supposed to reveal the connections between ideological concepts and their reflection in the literature of dystopian worlds.

Key words: Dystopia, literature, ideology, control, manipulation, subordination, images of worlds, social criticism.

Антиутопия в литературе - это жанр, который описывает вымышленные общества или миры. На первый взгляд эти общества кажутся идеальными, но на самом деле представляющие собой ужасное и подавляющее государство. В отличие от утопии, которая является образцом идеального общества, антиутопия представляет собой негативную версию такого общества, часто с сильными идеологическими, политическими или социальными аспектами.

В антиутопии происходит своего рода переверачивание основных типологических черт утопии: «Топос острова... перерождается в литературной антиутопии в мотив стены, непреодолимой преграды... Иллюзии всеобщего социального равенства... подвергнуты решительному развенчанию... писатели-антиутописты выстраивают в своих произведениях модель общества, соответствующего самым примитивным полузвериным запросам человека, где любовь превращается в секс, а власть – в открытое насилие над личностью» [2, с. 80–81]. Часто авторы вкладывают различные страхи по поводу развития общества в реальном мире (например страх перед технологиями). Романы и произведения в жанре антиутопии часто используются для критики существующих социальных и политических структур. Рассмотрим различные аспекты, использующиеся в антиутопических произведениях и примеры их использования. Во второй половине XX века антиутопия – это уже «инструмент» анализа прошлого и настоящего страны в контексте актуальных вопросов современности.[3,287]

Значение идеологических аспектов в антиутопических произведениях заключается в том, что они служат центральным элементом формирования образа антиутопического мира и служат средством передачи критических взглядов и идей автора. Это способ выражения протеста, страхов, опасений и предостережений для общества.

Идеологические аспекты влияют на создание образов подавленных обществ, контролируемых государством, манипулируемых масс и утверждающих альтернативные взгляды на политику, религию, социальные нормы и другие аспекты жизни. В антиутопических произведениях идеологические аспекты служат для выявления и критики тоталитарных и авторитарных режимов, а также для обнаружения и анализа социальных неравенств, высмеивания идеализированных моделей общества и показа угроз от таких идей. Таким образом, идеологические аспекты в антиутопических произведениях представляют собой важное средство для передачи глубоких социально-политических мыслей и для стимулирования читателей к размышлениям об угрозах, которые несет в себе потенциальное авторитарное общество.

Примеры идеологических аспектов в антиутопических произведениях можно увидеть в следующих текстах:

1. "1984" Джорджа Оруэлла - в данном произведении обращается внимание на темы тотального контроля и манипуляции массами, где правительство использует пропаганду и насилие для подавления индивидуальности.

2. "О дивный новый мир" Олдоса Хаксли - в этом романе идеологические аспекты показывают образ идеализированного общества, в котором используется гипноз, нейрофармакология и генетическая манипуляция для контроля над населением.

3. "Рой ада" Эдварда Аббея - в данной книге идеологические аспекты выражены через критику чрезмерной индустриализации и разрушения окружающей среды в поиске экономического роста.

Благодаря использованию авторами идеологических аспектов читатель видит не просто захватывающий сюжет, но и некое предостережение для будущих поколений. Что касается произведения 1984, то можно выделить следующие черты:

С различными вариациями повторяются ключевые образы романа «1984», ставшие мерилем жанра, ключевыми характеристиками антиутопии:

- описываемая утопическая модель, провалившаяся при воплощении и находящаяся в остром кризисе;
- упоминание или фиксация катастрофы, открывающей отсчет «но-вой» истории;
- герой-протагонист, наделенный творческим даром и ведущий свою собственную, отличную от официальной, хронологию событий;
- разделительная стена между утопическим миром и миром «другим»;
- образ вездесущего «лидера»: Старшего Брата;

– утопическая агиография - распространение официальной агитационной литературы, описывающей несуществующие подвиги вымышленных «героев»: биография вымышленного героя Огилви.[4,146]

Идеологические мотивы в антиутопической литературе отражаются через представление ужасных обществ, которые подавляют индивидуальность, контролируют своих граждан и создают иллюзию идеального мира. Они служат для выражения критики различных аспектов современного общества и показа возможных угроз от авторитарного или утопического устройства общества.

Важные идеологические мотивы в антиутопической литературе включают:

1. Контроль и подчинение: Центральной темой многих антиутопий является контроль и подавление индивидуальности. Государство или иная власть стремится полностью контролировать своих граждан, ограничивая свободу мысли, деятельности и чувств.

2. Манипуляция и пропаганда: Антиутопии часто критикуют использование манипуляции и пропаганды для манипулирования массами и контроля над обществом, что приводит к ограничению свободы слова и информации.

3. Социальная утопия vs. Реальность: В антиутопических произведениях утопические идеи идеального общества обычно оказываются поддельными или опасными, что позволяет авторам выражать свою критику существующих социальных, политических и экономических систем.

Вся художественная литература - антропоцентрична, о человеке.

Человек с Другим(и), с Богом, наедине с собой. Антиутопия занимает особое место, потому что ось ее проблематики - человек и Государство.[1,63]. Государство неразрывно связано с человеком, и конечно оказывает существенное влияние на воспитание, мировоззрение. Эта тема одна из ключевых во множестве романов— антиутопий(Мы, Дивный новый мир, 1984).

Немаловажную роль играет тема контроля и подчинения общества. Одна из самых известных антиутопий буквально построена на этой теме.

Часто эти темы отражаются через изображение ужасных обществ, подавляющих индивидуальность и контролирующих своих граждан. В таких произведениях показывается, как правительства или другие системы власти используют различные методы для контроля над населением, лишая его свободы и самовыражения.

Примеры:

1. "1984" Джорджа Оруэлла - В этом произведении центральным элементом является Великий Брат, главный символ тотального контроля и наблюдения за каждым шагом граждан. Власть контролирует историю, язык, идентичность, да и даже мысли граждан, что приводит к полному подчинению и потере человеческой индивидуальности.

2. "О дивный новый мир" Олдоса Хаксли - В этом произведении показывается, как технократия и конформизм общества полностью подчинили свободу и самовыражение граждан, создавая иллюзию безмятежного мира, но при этом полностью лишая их человеческой индивидуальности и свободы выбора.

Манипуляция и пропаганда в антиутопических мирах являются значимыми элементами, которые отражаются в различных произведениях данного жанра. Эти мотивы обычно используются для обрисовки темных сторон общественной власти и контроля, демонстрируя, как правительства и иные структуры пытаются контролировать мысли и действия граждан с помощью манипуляции информацией и пропаганды.

Примеры:

1. "Романтика Романтики" Альдофо Биои Касареса: В этой антиутопии отображается манипуляция масс с использованием пропаганды и идеологической манипуляции. Пропагандистские методы используются для убеждения жителей в несуществующих преимуществах, при этом появляется искусственный миф о "идеальном обществе".

2. "Красный, белый и синий" Джонатана Гринберга: В этом произведении показывается, как власть использует медиа и пропаганду для манипуляции общественным мнением и обеспечения контроля над гражданами.

Идеологические концепции в контексте истории и культуры антиутопической литературы играют важную роль, поскольку они отражают изменения в общественной действительности, политике и культуре. Религиозные, политические, социальные и философские концепции в произведениях антиутопии отражают современные идеологические и социокультурные влияния.

Примеры:

1. Антиутопия "О дивный новый мир" Олдоса Хаксли демонстрирует влияние науки и технологии на общество, вводя идею массового производства и индустриализации как основополагающие аспекты будущей культуры.

2. Роман "1984" Джорджа Оруэлла выражает тревогу по поводу растущей чувствительности к политическому контролю и подчинению, отражая социально-политические изменения и экономические напряжения в тот период истории.

Через образы антиутопических миров в литературе авторы выражают социальную критику и комментарии к различным аспектам реального общества. Образы этих миров служат для демонстрации потенциальных угроз авторитарных и тоталитарных систем, а также критике существующих социальных, политических и экономических структур.

Примеры:

1. Роман "Властелин мух" Уильяма Голдинга показывает, как общество, лишённое структуры и контроля, скатывается в хаос и насилие. Через образы детей, автор критикует человеческую природу и демонстрирует, как отсутствие правил и порядка может привести к разрушению общества.

2. "О дивный новый мир" Олдоса Хаксли критикует потерю человеческой индивидуальности и свободы в мире искусственных удовольствий и гиперконтроля, что служит возможным предупреждением о последствиях технологического развития и массовой индустриализации.

Формирование образов антиутопических миров в литературе происходит через использование различных идеологических аспектов. Эти аспекты влияют на создание глубоких и критических представлений о возможных последствиях авторитаризма, подавления индивидуальности и социальной дискриминации.

Примеры:

1. Идеология контроля и подавления: Авторы используют идеологические аспекты, чтобы формировать образы миров, где правительство и другие властные структуры стремятся к полному контролю над гражданами, подавляя их свободу и личные права.

2. Критика потери индивидуальности: Идеологические аспекты также помогают создавать образы обществ, в которых индивидуальность и самовыражение подавляются под влиянием массовой идеологии или искусственных систем контроля.

3. Выявление социальной дискриминации: Идеологические аспекты используются для создания антиутопических миров, демонстрирующих неравенство, дискриминацию и тиранию, что позволяет авторам выражать социальную критику и предупреждать о возможных угрозах для общества.

Взаимосвязь между мироощущением и идеологическими концепциями играет важную роль в создании антиутопических миров. Мироощущение, то есть образ мира и окружающей действительности, формируется через призму идеологических установок, которые определяют, какими именно опасностями и угрозами питается фантазия автора, и какие элементы он извлекает из реального общества для создания своего антиутопического мира.

Примеры:

1. Маргарет Этвуд в своем романе "Рассказ служанки" создает антиутопический мир, основываясь на феминистских идеологических концепциях, что позволяет ей предоставить глубокий анализ проблем патриархата, религиозной нетерпимости и дискриминации женщин.

2. Рейд Брэдбери, в своей антиутопической повести "451 градус по Фаренгейту", использует идеологические концепции о цензуре, потере чувства удивления и интеллектуальной задушенности, чтобы сформировать атмосферу стремительной деградации современного общества.

В заключение, антиутопические миры, представленные в литературе, играют важную роль в отражении идеологических аспектов. Они не только являются фантастическими конструкциями, но и

предоставляют мощный инструмент для критического анализа идеологий и социальных систем.

Идеологический аспект антиутопических миров позволяет авторам и читателям задуматься над вопросами власти, контроля, социальной справедливости и свободы. Они напоминают нам о необходимости постоянного осмысления и критического анализа нашего собственного общества. Эти миры подчеркивают потенциальные последствия неконтролируемой власти и нарушения основных прав и свобод человека.

Литература играет важную роль в формировании общественного сознания и влияет на наши взгляды и убеждения. Идеологические аспекты антиутопических миров предоставляют нам возможность взглянуть в потенциальные вызовы и проблемы, с которыми мы сталкиваемся в современном мире. Они служат предупреждением и стимулируют нас к активной борьбе за общественную справедливость и свободу.

Антиутопические миры в литературе являются важным инструментом для исследования идеологических проблем и вызовов. Они напоминают нам о необходимости постоянного анализа и самокритики, чтобы избежать повторения ошибок, описанных в этих мирах.

Идеологический аспект антиутопических миров в литературе подчеркивает важность и значимость этой темы. Он предоставляет возможность не только исследовать потенциальные последствия и вызовы, но и вдохновляет на активную борьбу за общественную справедливость и свободу.

Список источников

1. Лукашёнков Игорь Даудович Антиутопия как социокультурный феномен начала XXI века // Ярославский педагогический вестник. 2010. №4. Лукашёнков Игорь Даудович Антиутопия как социокультурный феномен начала XXI века // Ярославский педагогический вестник. 2010. №4.
2. Шадурский М. И. Литературная утопия от Мора до Хаксли: Проблемы жанровой поэтики и семиосферы. Обретение острова. М.: Изд-во ЛКИ, 2007. 160 с.
3. Ланин Борис Александрович Визуализация антиутопии Джорджа Оруэлла «1984»: поиски скрытых смыслов // Ценности и смыслы. 2016. №6
4. Волков В.В., Волкова Н.В. МОТИВНАЯ СТРУКТУРА ЛИТЕРАТУРНОЙ АНТИУТОПИИ: ДЕПРИВАЦИЯ ЯЗЫКА И КНИГ // Гуманитарные ведомости ТГПУ им. Л. Н. Толстого. 2020. №4

ЮРИДИЧЕСКИЕ НАУКИ

УДК 347.4

ПРОБЛЕМЫ ПРИМЕНЕНИЯ ИНСТИТУТА НАСЛЕДСТВЕННОГО ДОГОВОРА

ПЕТРОВА ВАЛЕРИЯ ЮРЬЕВНА

студент

ВСФ ФГБОУВО «Российский государственный университет правосудия»

*Научный руководитель: Качурова Елизавета Сергеевна**к.ю.н., доцент**ВСФ ФГБОУВО «Российский государственный университет правосудия»*

Аннотация: становление и развитие новых институтов наследственного права – небыстрый процесс, необходимо некоторое время и прецеденты для формирования процедуры применения какого-либо из них. Один из таких институтов – наследственный договор, применение которого на практике вызывает некоторые спорные аспекты. В статье рассматриваются и анализируются основные проблемы, связанные с реализацией института наследственного договора, предлагаются возможные пути решения этих проблем.

Ключевые слова: наследственный договор, наследодатель, контрагент, наследственное право, гражданское право.

PROBLEMS OF APPLICATION OF THE INSTITUTE OF INHERITANCE CONTRACT

Petrova Valeria Yurievna*Scientific adviser: Kachurova Elizaveta Sergeevna*

Abstract: the formation and development of new institutions of inheritance law is not a quick process, it takes some time and precedents to form a procedure for the application of any of them. One of such institutions is the hereditary contract, the application of which in practice causes some controversial aspects. The article discusses and analyzes the main problems associated with the implementation of the institute of inheritance contract, suggests possible solutions to these problems.

Key words: inheritance contract, testator, counterparty, inheritance law, civil law.

Наследственный договор – сравнительно новый институт наследственного права, введенный в Гражданской кодекс Российской Федерации (далее – ГК РФ) в 2018 г. статьей 1140.1 с целью увеличить объем возможностей выражения завещательных распоряжений гражданами [1].

Рассматриваемый договор представляет собой соглашение двух сторон, где одна сторона (приобретатель) обязуется выполнить по распоряжению другой стороны (отчуждателя) действие (действия) определенного имущественного либо неимущественного характера, и в случае его смерти (объявления умершим), приобретает право собственности на имущество отчуждателя, которое указано в данном договоре. Если рассматривать конструкцию наследственного договора, то очевидно, что она включает в себя элементы и завещания, и дарения, но по-иному интерпретирует положения таких договоров.

Одна из особенностей наследственного договора – это право наследодателя возложить какие-либо дополнительные обязанности имущественного или неимущественного характера на потенциальных наследников, а также на иных лиц, которых выбирает сам наследодатель.

И здесь стоит отметить, что сторонами по данному договору выступают наследодатель и контрагент, то есть, третье лицо, не являющееся наследником, может быть бенефициаром, а кроме того, таких лиц может быть несколько как и наследственных договоров. Такая ситуация может привести к тому, что наследодатель может начать злоупотреблять своим правом – в нескольких наследственных договорах определить обязанности контрагентов таким образом, что они могут навредить друг другу.

Для исключения такой ситуации законодатель вводит правило о том, что если одно имущество наследодателя явилось предметом нескольких наследственных договоров, заключенных с разными лицами, в случае принятия ими наследства подлежит применению тот наследственный договор, который был заключен ранее.

Однако некоторые ученые, например Н.В. Кононова, считают, что следовало бы изменить указанную норму, ограничив право наследодателя на заключение наследственного договора с разными контрагентами в отношении одного и того же имущества [2, с. 76]. Такая позиция представляется вполне обоснованной для исключения злоупотребления правом со стороны наследодателя, а также это позволило бы минимизировать прецеденты возражений между контрагентами по поводу конкретного имущества.

В общем и целом вся конструкция наследственного договора имеет слабые места, выраженные в недобросовестности наследодателя. Например, наследодатель имеет право одностороннего отказа от договора, а контрагент только по соглашению сторон или решению суда. В этом случае возникает вопрос, защищен ли контрагент от недобросовестного поведения наследодателя, если первый уже понес какие-либо убытки, связанные с исполнением наследственного договора, а последний отказался от договора?

Да, данное обстоятельство указано в п. 10 ст. 1140.1 ГК РФ: наследодатель, отказавшийся от наследственного договора, обязан возместить другим сторонам наследственного договора убытки, которые возникли у них в связи с исполнением наследственного договора к моменту получения копии уведомления об отказе наследодателя от наследственного договора.

При этом под убытками в гражданском праве понимается не только расходная часть по выполнению обязательств, но и упущенная выгода – доход, который лицо получило бы, если бы его право не было нарушено. Такое обстоятельство допустимо в рамках гражданского оборота, как и указано в ст. 15 ГК РФ, регламентирующей убытки, а в рамках рассматриваемого института наследственного права, очевидно, что трудно определить и доказать упущенную выгоду.

Поэтому целесообразно было бы в ст. 1140.1 указать об обязанности наследодателя в случае расторжения договора возместить имущественные траты, возникшие у контрагента в связи с исполнением наследственного договора.

К такому же мнению приходит и О. С. Черепанова, предлагающая законодательно предусмотреть возможность предъявления права требования наследниками контрагента возврата полученных по договору сумм [4, с. 134].

Следующая проблема применения наследственного договора – это наследники, имеющие право на обязательную долю в наследстве, и проблема здесь заключается в том, что о существовании таких лиц может не знать как наследодатель, так и контрагент. И в такой ситуации вновь незащищенным остается контрагент, поскольку он рискует лишиться части имущества, на которое он претендовал, выполняя свои обязательства по договору в пользу наследодателя в течение определенного времени.

В таком случае стоит рассмотреть вопрос о возможности введения соглашения, в соответствии с которым наследник по закону отказывается от своей доли, а наследник по договору компенсирует этот отказ. Кроме того, решить эту проблему возможно, перенеся зарубежный опыт о введении положения о свободной доле, когда предметом наследственного договора может быть только три четвертых доли от наследственного имущества, а оставшаяся доля отходит наследнику, имеющему право на обязательную долю.

Применяя институт наследственного договора, следует учитывать, что он не является тождественным завещанию, которое тоже по своей сущности является договором, однако отличается от наследственного договора количеством сторон.

Другое отличие наследственного договора от завещания – это его открытость и форма. Как и завещание, наследственный договор подлежит нотариальному удостоверению, однако же завещание может быть составлено в простой письменной форме в некоторых обстоятельствах, сохраняя свою юридическую силу, что не предусмотрено для наследственного договора.

Проблемным является вопрос о возможности заключения наследственного договора, в отношении средств на банковском счете в завещательных распоряжениях денежными средствами в банке. Закон обязывает нотариуса провести видеофиксацию процедуры заключения наследственного договора при отсутствии возражения сторон, несоблюдение такого требования влечет к ничтожности наследственного договора. Неясным остается вопрос, если все же стороны возражают, каким образом эти возражения учитываются – при общем мнении всех сторон или достаточно одного возражения от контрагентов? Поскольку такое требование является защитой наследодателя, а конструкция наследственного договора двусторонняя, то представляется, что необходимо возражение всех сторон по договору для отмены видеофиксации.

Таким образом, процедура применения наследственного договора не является совершенной, существует множество проблемных аспектов практического характера, требующие решение со стороны законодателя.

Список источников

1. Гражданский кодекс Российской Федерации (часть третья) от 26.11.2001 N 146-ФЗ (ред. от 24.07.2023) (с изм. и доп., вступ. в силу с 04.08.2023)
2. Кононова М. В. Правовые проблемы применения института наследственного договора в Российской Федерации // Вестник науки. – 2023. – № 11. – С. 74-79.
3. Черепанова О. С. Проблемные вопросы законодательного регулирования обязанностей сторон наследственного договора и ответственности за их исполнение // Актуальные проблемы борьбы с преступлениями и иными правонарушениями. – 2019. – №19-1. – С. 133-134.

© В.Ю. Петрова, 2023

УДК 343.3

К ВОПРОСУ ОБ ОБЪЕКТИВНОЙ СТОРОНЕ СОСТАВА ПРЕСТУПЛЕНИЯ, ПРЕДУСМОТРЕННОГО СТ. 272 УК РФ «НЕПРАВОМЕРНЫЙ ДОСТУП К КОМПЬЮТЕРНОЙ ИНФОРМАЦИИ»

СОФРОНОВ АЛЕКСЕЙ БОРИСОВИЧ

магистрант

ФГБОУ ВО «Марийский государственный университет»

*Научный руководитель: Смирнов Михаил Аркадьевич**канд. псих. наук, доцент**ФГБОУ ВО «Марийский государственный университет»*

Аннотация: в статье рассматривается вопрос о том, что следует понимать под неправомерностью доступа к охраняемой законом компьютерной информации, как объективной стороне преступления, предусмотренного ст. 272 УК РФ. В качестве выводов формулируются предложения об изменении конструкции ч. 1 ст. 272 УК РФ и названия самой статьи.

Ключевые слова: неправомерный доступ, компьютерная информация, уголовная ответственность.

TO THE QUESTION OF THE OBJECTIVE SIDE OF THE CORPUS DELICTI PROVIDED FOR IN ARTICLE 272 OF THE CRIMINAL CODE OF THE RUSSIAN FEDERATION «UNLAWFUL ACCESS TO COMPUTER INFORMATION»

Sofronov Alexey Borisovich*Scientific adviser: Smirnov Mikhail Arkadyevich*

Abstract: The article discusses the question of what should be understood by the illegality of access to legally protected computer information as an objective side of the crime provided for in Article 272 of the Criminal Code of the Russian Federation. As conclusions, proposals are formulated to change the design of Part 1 of Article 272 of the Criminal Code of the Russian Federation and the title of the article itself.

Key words: unauthorized access, computer information, criminal liability.

Диспозиция статьи 272 Уголовного кодекса Российской Федерации преступлением называет неправомерный доступ к компьютерной информации, охраняемой законом, в том случае, если данное деяние способствовало ее уничтожению, блокированию, модификации или копированию.

Анализируя мнения учёных, можно прийти к выводу о том, что неправомерным является любой доступ к информации, содержащейся в компьютере, без согласия владельца данной информации. Однако в некоторых случаях неправомерный доступ к информации производят люди, которые имеют к

ней доступ в силу предоставленного им права использовать данную информацию для работы. В силу тех или иных причин они могут злоупотребить своим правом, и совершить такие действия, которые могут повлечь последствия, указанные в анализируемой статье Кодекса, например, допустить намеренное уничтожение информации, либо её копирование в корыстных целях.

Рассмотрим данные неправомерные действия подробнее. Лицо, работающее с секретной или конфиденциальной информацией, с одной стороны, имеет доступ к ней на законных основаниях, но, с другой стороны, оно нарушает правила работы, которые предусматривают недопустимость её уничтожения или копирования. Толкование такого понятия, как доступ к информации, может быть неоднозначным. Если трактовать доступность информации как возможность её получения и дальнейшего использования, то подобные действия нельзя квалифицировать по анализируемой статье. То есть, если исходить из этого понятия, складывается такая ситуация, когда за уничтожение информации при неправомерном доступе виновный несёт ответственность, тогда как уничтожение информации виновным, который использует своё служебное положение в силу части третьей статьи 272 УК РФ, не влечёт наказания. Налицо нарушение принципа справедливого наказания.

В связи с этим, понятие неправомерности доступа на сегодняшний день означает не только незаконный доступ к информации лица, не имеющего права работать с той или иной информацией, но и лица, у которого такое право есть, но нарушившего порядок работы с ней. Такой подход был поддержан Верховным Судом РФ и отражён в Методических рекомендациях по осуществлению прокурорского надзора за исполнением законов при расследовании преступлений в сфере компьютерной информации [1]. Постановление Пленума ВС РФ № 37 пункте 5 предусматривает, что неправомерным можно считать такой доступ к компьютерной информации, который был получен путём нарушения порядка, установленного законом, а также получение и использование данной информации [2].

При этом не имеет значения, каким путём был получен такой доступ: путём ли проникновения к чужому компьютерному устройству, либо посредством удалённого доступа. Таким образом, неправомерный доступ к компьютерной информации может иметь место в двух случаях: если лицо не вправе получать и использовать ту или иную информацию в силу её секретности, и, если лицо имеет право на доступ к компьютерной информации, но нарушает порядок работы с этой информацией, например, использует её в корыстных целях [3, с. 74].

На практике рассматриваемое понятие может трактоваться более широко, нежели его определяет Постановление Пленума ВС РФ № 37. Так, например, вредоносные атаки на серверы крупных организаций квалифицируются по статье 272 Уголовного кодекса Российской Федерации, поскольку в процессе отправки нескольких тысяч запросов одновременно сервер может не справиться с такой задачей, и информация блокируется. Отдельный запрос не может считаться неправомерным, однако огромное количество запросов, отправленных одновременно, производит блокировку информации, а, значит, может подпадать под анализируемую норму [4, с. 38].

Несмотря на то, что такая трактовка неоднозначно определяет неправомерный доступ к компьютерной информации, её блокирование действительно происходит, поэтому данное деяние можно квалифицировать по ст. 272 РФ. Дело в том, что DDoS- атаки происходят с компьютеров, заражённых вирусом, при этом владельцы компьютеров об этом не знают. Таким образом, первичная модификация компьютерной информации на заражённых компьютерах способствует блокированию компьютерной информации [5, с. 201]. Доказать факт удалённого неправомерного доступа к чужим компьютерам чрезвычайно трудно, особенно, если компьютеры находятся не на территории России, а за её пределами. В связи с трудностью доказывания, законодатель толкует правовую норму чересчур широко и данную практику можно назвать запрещённой аналогией закона [6, с. 31].

Законодательная конструкция статьи 272 Уголовного кодекса Российской Федерации такова, что анализируемое преступление включает две составляющих: непосредственно неправомерность доступа и нарушающие закон альтернативные действия (последствия): уничтожение, модификация, блокирование или копирование компьютерной информации. Отметим при этом, что сам по себе доступ к информации, правомерный или неправомерный не способствует наступлению данных последствий, опасность состоит в том, что виновное лицо производит эти действия.

Действующая же конструкция анализируемой правовой нормы не предполагает ответственности, если доступ к компьютерной информации был правомерным. Поэтому на практике приходится использовать расширительные подходы к толкованию понятия неправомерный доступ к информации с тем, чтобы привести практику применения данной нормы в соответствии с законом. При этом необходимо учитывать принцип справедливости, который предполагает, что за то или иное противоправное деяние виновный должен нести адекватное степени опасности преступления наказание.

В этой связи необходимо скорректировать законодательную конструкцию статьи 272 РФ, исключив из части первой анализируемой статьи понятие неправомерного доступа, а акцент сделать на ответственность за нарушение порядка использования компьютерной информации. Так, например предлагается часть первую статьи 272 УК РФ изложить в следующей редакции: «1. Уничтожение, блокирование, модификация либо копирование охраняемой законом компьютерной информации, – наказываются...». Аналогичным образом должно быть изменено и название ст. 272 УК РФ.

Список источников

1. Методические рекомендации по осуществлению прокурорского надзора за исполнением законов при расследовании преступлений в сфере компьютерной информации (утв. Генпрокуратурой России) [Электронный ресурс]. URL: <https://epp.genproc.gov.ru/ru/web/gprf/documents?item=4900252> (дата обращения: 24.09.23).
2. Постановление Пленума Верховного Суда РФ от 15.12.2022 № 37 «О некоторых вопросах судебной практики по уголовным делам о преступлениях в сфере компьютерной информации, а также иных преступлениях, совершенных с использованием электронных или информационно-телекоммуникационных сетей, включая сеть «Интернет» // Бюллетень Верховного Суда РФ. – 2023. – № 3.
3. Щепельков В.Ф. О квалификации преступлений в сфере компьютерной информации (в свете разъяснений Пленума Верховного Суда РФ) // Уголовное право. – 2023. – № 6. – С. 70-79.
4. Данилов Д.О. Квалификация DDoS-атак, совершенных из корыстной заинтересованности // Уголовное право. – 2018. – № 6. – С. 37-42.
5. Грачева Ю.В., Маликова С.В., Чучаев А.И. Предупреждение девиаций в цифровом мире уголовно-правовыми средствами // Право. Журнал Высшей школы экономики. – 2020. – № 1. – С. 188-210.
6. Овсяков Д.А. Корыстные преступления против собственности с использованием информационно-телекоммуникационных сетей: вопросы квалификации: монография / под науч. ред. С.М. Кочои. – М.: Проспект, 2023. – 184 с.

УДК 347

ПОНЯТИЕ «ИНТЕРЕС» В ГРАЖДАНСКОМ ПРАВЕ

НАУМОВА АННА АЛЕКСАНДРОВНАмагистрант
Казанский инновационный университет
им. В.Г. Тимирязова (ИЭУП)*Научный руководитель: Гаврилюк Руслан Владимирович*к.ю.н., доц.
Казанский инновационный университет
им. В.Г. Тимирязова (ИЭУП)

Аннотация: в статье рассматривается понятие «интерес» как правовой концепт. Отмечается, что данное понятие является сложным и многоаспектным и наибольший интерес вызывает у психологов. В науке гражданского права интерес непосредственно связывается с имущественными отношениями. Подчеркивается, что для понимания «интереса» в юридическом контексте необходимо учитывать также такие категории, как потребности и осознание интереса

Ключевые слова: интерес, потребность, мотивация, осознание интереса, импульс, воля, результат.

THE CONCEPT OF «INTEREST» IN CIVIL LAW

Naumova Anna Alexandrovna*Scientific adviser: Gavriilyuk Ruslan Vladimirovich*

Abstract: the article considers the concept of «interest» as a legal concept. It is noted that this concept is complex and multidimensional and is of the greatest interest to psychologists. In the science of civil law, interest is directly related to property relations. It is emphasized that in order to understand «interest» in a legal context, it is also necessary to take into account such categories as needs and awareness of interest

Key words: interest, need, motivation, awareness of interest, impulse, will, result.

Понятие «интерес» используется в социальных науках очень широко, однако в литературе так и не сложилось его единого общепринятого определения. Анализ психологической литературы показывает, что интерес – это сложное явление, включающее интеллектуальные, эмоциональные и мотивационные компоненты. Он возникает при взаимодействии человека с окружающим миром, приносит удовлетворение и становится мотивацией для познавательной деятельности. Интерес всегда присущ только социальному субъекту, обладающему потребностями и сознанием.

Некоторые юристы, также отсылают нас к психологии, вообще никак не определяя это понятие., считая, что процесс возникновения имущественного интереса находится за пределами правового исследования. Однако с таким подходом трудно согласиться.

На наш взгляд заслуживает внимания утверждение, что объективно интерес выражает диалектическое противоречие между потребностями субъекта и условиями их удовлетворения и это противоречие порождает активность, деятельность субъекта, в результате которой происходит удовлетворение потребности. Поэтому всякий интерес выступает продуктом предшествующей и атрибутом последую-

щей деятельности. Даже потребность в кислороде, удовлетворяемая постоянно, требует работы легких, сердца и кровеносной системы, что тоже связано с полноценным функционированием всего организма.

Человек на основании понимания своих интересов строит в сознании идеальный план удовлетворения потребностей через организацию своей деятельности и деятельности других людей для такого удовлетворения. Осознанная деятельность человека становится основой для резкого повышения шансов на его выживание и, все усложняясь, начинает менять самого человека, тем самым развивая его. А двигателем для такой деятельности являются интересы человека как качественно новая форма потребностей.

Е.П. Губин справедливо отмечал, что в праве нет интереса, который бы не был предварительно осознан [1]. Осознание интереса и мотивация к его удовлетворению, по сути, аналогичны структуре прямого умысла, когда лицо, совершившее правонарушение, осознавало противоправный характер своих действий и желало наступления вредных последствий таких действий.

Мотивация, в свою очередь, тесно связана с волей. Как отмечал Д.Н. Узнадзе: «В случае воли источником деятельности является не импульс актуальной потребности, а нечто совсем иное, что иногда даже противоречит ему. Признаком воли является то, что она никогда не бывает реализацией актуального импульса и необходимую для деятельности энергию она всегда заимствует из другого источника» [2]. Таким источником, по его мнению, является установка, реализация которой представляет собой содержание последующей деятельности. Человек стремится к удовлетворению не актуальной, а «отвлеченной» потребности, которую «выносит вперед» с помощью воображения и мышления, вызывая в себе определенную установку. При характеристике воли нужно также учитывать ее трактовку как механизма преодоления препятствий и трудностей, т.е. как «силу воли».

По мнению Г.В. Мальцева, интерес выступает в качестве непосредственного стимула движения воли [3]. Н.И. Матузов обращает внимание на диалектическую цепь: среда (условия) – потребности – интересы – мотивы (выбор средств, постановка цели) – воля (поведение) – результат – оценка [4].

Помимо общего понятия «интерес» в отдельных отраслях права и правовых институтах, встречаются свои схожие понятия, например, «страховой интерес» (форма выражения потребности субъекта в страховой защите, определяющейся совокупностью условий окружающей действительности (объективная составляющая) и прошедшей через сознание субъекта (субъективная составляющая), заключающейся в защите материального положения страхователя) [5]. В данном случае (в страховом деле) понятие «интерес» используется как в значении субъективного отношения лица к чему-либо, так и в качестве объективной категории, характеризующей объект страхования (имущество, убытки и др.).

Под интересом учредителя (участника) организации понимают «объективизированную изначально субъективную субстанцию, которая выражается в активном порождающем действии по созданию юридического лица» [6].

В литературе нередко встречается точка зрения, что в качестве содержания интереса выступают потребности субъекта, а под формой существования интереса понимаются общественные отношения. В частности, М. В. Першин определяет частноправовой интерес как элемент общественного отношения и деятельности, актуализирующей потребность субъекта частного права [7]. Эти взгляды продолжают традицию понимания интереса, заложенную еще в советское время, когда упор в понимании интереса делался на общественные отношения.

Таким образом, интерес – это осознаваемая социальным субъектом потребность с мотивацией к действиям, направленным на достижение цели.

Осознанность как необходимый признак интереса позволяет говорить о его субъективном характере при объективном характере потребности. При реализации интереса важен мотив как показатель энергетического компонента интереса и последовательность действий (стратегия) по удовлетворению интереса, которая имеет своим результатом цель как предвосхищенный в сознании результат действий.

Список источников

1. Губин Е. П. Правовые проблемы государственного регулирования рыночной экономики и предпринимательства: Дис. ... докт. юрид. наук. – М., 2005. – 431 с.
2. Узнадзе Д.Н. Общая психологи / Д.Н. Узнадзе. – СПб.: Питер, 2004. – 413 с.
3. Мальцев Г.В. Социалистическое право и свобода личности / Г.В. Мальцев. – М., 1968. – 213 с.
4. Матузов Н.И., Малько А.В. Теория права. Правоведение. [Электронный ресурс]. Режим доступа: <https://znanium.com/catalog/document?id=424414/>, свободный.
5. Тарасова Ю. А. Страхование дело : учебник и практикум для среднего профессионального образования / Ю. А. Тарасова. – 3-е изд., перераб. и доп. – М. : Издательство Юрайт, 2023. – 232 с.
6. Юридические лица : учебник для вузов / В. В. Кулаков [и др.] ; под общей редакцией В. В. Кулакова. – М. : Издательство Юрайт, 2023. – 372 с.
7. Першин М.В. Частно-правовой интерес : Понятие, правообразование, реализация : автореферат дис. ... канд. юрид. наук. – Нижний Новгород, 2004. – 35 с.

УДК 343

ПРАВОВОЙ СТАТУС, ПРЕДОСТАВЛЯЕМЫЙ НЕСОВЕРШЕННОЛЕТНЕМУ ПОДОЗРЕВАЕМОМУ В ХОДЕ ПРЕДВАРИТЕЛЬНОГО РАССЛЕДОВАНИЯ В РОССИЙСКОЙ ФЕДЕРАЦИИ

ЛУКЬЯНЧИКОВА СВЕТЛАНА АНАТОЛЬЕВНА

старший преподаватель кафедры уголовного процесса
Орловского юридического института МВД России
им. В.В. Лукьянова

Аннотация: существование и действие целостной модели деятельности в уголовно-процессуальной сфере основывается на сбалансированной системе законодательства, а именно правах и обязанностях субъектов уголовного процесса как на стадии предварительного расследования, так и на последующих стадиях судопроизводства. В настоящее время особый интерес у многих научных деятелей вызывает процессуальный статус отдельных категорий участников, вступающих в уголовно-процессуальные правоотношения с другими участниками. К таким «особым» субъектам причисляются и несовершеннолетние подозреваемые и обвиняемые на стадии предварительного расследования.

Ключевые слова: несовершеннолетний, подозреваемый, правовой статус, потерпевший, уголовное судопроизводство.

LEGAL STATUS GRANTED TO A MINOR SUSPECT DURING A PRELIMINARY INVESTIGATION IN THE RUSSIAN FEDERATION

Lukyanchikova Svetlana Anatolyevna

Abstract: the existence and operation of an integral model of activity in the criminal procedure sphere is based on a balanced system of legislation, namely, the rights and obligations of subjects of criminal proceedings both at the stage of preliminary investigation and at subsequent stages of legal proceedings. Currently, many scientists are particularly interested in the procedural status of certain categories of participants entering into criminal procedural legal relations with other participants. Such "special" subjects include both minor suspects and accused persons at the stage of preliminary investigation.

Key words: minor, suspect, legal status, victim, criminal proceedings.

С заявлением об увеличении общего числа преступности среди несовершеннолетних за 2019-2020 гг. выступил на закрытом заседании А. Бастрыкин – глава Следственного комитета РФ, утверждая факт увеличения количества тяжких и особо тяжких преступлений, совершённых лицами, которые не достигли 18 лет [1].

Из всего вышесказанного очевидно, что проблема подростковой преступности остаётся актуальной и в 2023 году. На законодательном уровне, в сфере уголовно-процессуального права, для несо-

вершеннолетних лиц предусмотрен специальный статус, который гарантирует им государственную защиту прав и законных интересов. Причем особого внимания заслуживает факт, выявленный в результате сравнения ранее действовавшего УПК РСФСР 1960 года и современного УПК РФ: наличие большего числа механизмов защиты законных прав и интересов человека.

В 2022 году правовой статус несовершеннолетнего, определённый на период его участия в уголовном судопроизводстве, не претерпел никаких существенных изменений в положениях ранее действующего законодательства. Однако в правоприменительной практике возникает ряд вопросов, затрагивающих рациональное обеспечение и полноценную защиту прав несовершеннолетнего лица, гарантированные законодательством Российской Федерации – официально закреплёнными положениями в Конституции Российской Федерации, УПК (ст. 420-432). Эти трудности основываются на специфическом статусе несовершеннолетнего подозреваемого, обвиняемого, подсудимого в уголовном процессе.

Пленум Верховного Суда РФ в Постановлении от 5 марта 2004 г. № 1 «О применении судами норм Уголовно-процессуального кодекса Российской Федерации» определяет строгое соблюдение судами двух основополагающих принципов уголовного судопроизводства в отношении несовершеннолетних: соблюдение исключительно общего порядка производства по уголовному делу в соответствии с УПК РФ (п. 28) и проведение его с «изъятиями» (т.е с предусмотренными законодателем особенностями), регламентированными нормами главы 50 УПК РФ [2]. Последние предопределяют повышенный уровень правовой защиты несовершеннолетнего в уголовном судопроизводстве. Это чётко прослеживается в правоприменительной практике и в деятельности правоохранительных органов, отражённых в индивидуальном подходе исследования обстоятельств совершенного противоправного деяния несовершеннолетним лицом и его кооперации с учётом особенностей личности последнего. Такая система работы сотрудников полиции способствует не только эффективному расследованию и раскрытию преступлений данной категории лиц, но и предупреждению совершения последующих. Здесь же — полностью реализуется защита законных интересов потерпевших и ресоциализация осуждённых.

Ранее указанные обстоятельства учитываются судом и сотрудниками правоохранительных органов перед проведением предварительного расследования изначально для решения вопроса о допуске законных представителей в уголовный процесс. Законный представитель и защитник (адвокат) в уголовном процессе - дополнительная процессуальная гарантия права на защиту у несовершеннолетнего, закреплённая в статье 16 УПК РФ, которая должна обеспечиваться на всех стадиях процесса в полном объёме не только в отношении лиц указанной категории, находящиеся в статусе подозреваемого, обвиняемого, подсудимого, но и в отношении осуждённого.

Начальный момент участия защитника в уголовном процессе на стороне несовершеннолетнего подозреваемого установлен статьей частью 3 статьи 49 УПК РФ. Порядок его приглашения, назначения и замены закреплён в статье 50 УПК РФ, с учетом положений главы 50 УПК РФ. Последние гарантируют дополнительные права на защиту несовершеннолетних в уголовном процессе.

Такая позиция законодателя обуславливается ещё и законным, целесообразным собиранием доказательственной базы по уголовному делу в отношении несовершеннолетнего, так как полученные показания несовершеннолетнего, как и любого подозреваемого, при допросе на стадии предварительного расследования в отсутствие защитника (педагога, психолога – при наличии условия: психическое расстройство или отставание в психическом развитии несовершеннолетнего; законного представителя), и не подтвержденные им в суде, являются недопустимыми на всех последующих стадиях уголовного судопроизводства [3].

Помимо общих правил проведения допроса, регламентированных ст. 425 УПК РФ, в данном следственном действии присутствуют иные особенности. Так, на допросе должностные лица должны учитывать психологическое состояние, уровень развития несовершеннолетнего подозреваемого, установить психологический контакт с допрашиваемым, создать атмосферу доброжелательности и защищённости несовершеннолетнего – все эти условия в своей совокупности должны способствовать получению полных показаний и эффективному обеспечению всех законных гарантий в части производства уголовного дела в отношении несовершеннолетних.

Таким образом, как уже неоднократно упоминалось выше, осуществляется принцип повышенной

защиты несовершеннолетнего. Здесь, в частности, подразумевается ещё право законного представителя знать в чём конкретно подозревается несовершеннолетний, в чём он обвиняется, а также присутствовать при предъявлении обвинения, знакомиться с протоколами следственных действий и делать по ним письменные замечания, если сделанные в них записи должностным лицом не полные и достоверные.

Относительно уголовной ответственности уголовным законом предусмотрены привилегированные основания, освобождающие несовершеннолетнего от наказания за совершённое им преступление вне зависимости от степени общественной опасности и возникших последствий. Именно поэтому, даже достигнув минимального возраста уголовной ответственности (14 лет), несовершеннолетний не может быть привлечен к уголовной ответственности в связи с отставанием в психическом развитии (не связано с психическим расстройством), что существенно ограничивает его способность осознавать фактический характер своих действий, руководить ими, общественную опасность.

Исходя из всего, что выше указано: несовершеннолетний подозреваемый – физическое лицо, не достигшее возраста полной дееспособности, в силу чего имеющий широкий спектр правомочий как по реализации предоставленных ему современным уголовным и уголовно-процессуальным законодательством прав, так и по защите своих собственных прав. Последнее, по большей части, является обязанностью правоохранительных органов в части предоставления защиты несовершеннолетнему лицу и соблюдению его законных прав и интересов на досудебных стадиях. «Особый порядок» ведения уголовного производства также позволяет компенсировать уязвимое положение несовершеннолетнего относительно лиц, достигших 18 лет.

Список источников

1. Рукинова, А. И. Особенности процессуального статуса несовершеннолетних / А. И. Рукинова, Т. Д. Дудоров // Центральный научный вестник. – 2020. – Т. 5. – № 11(100). – С. 26-29.
2. Постановление Пленума Верховного Суда РФ от 05.03.2004 № 1 (ред. от 01.06.2017) "О применении судами норм Уголовно-процессуального кодекса Российской Федерации".
3. Матвеев С. В. Актуальные проблемы правового статуса психолога и педагога в уголовном судопроизводстве по делам несовершеннолетних // Рос. судья. – 2002. – № 3. – С. 16.

© Лукьянчикова С.А., 2023

УДК 347.4

ДОГОВОР АРЕНДЫ ТРАНСПОРТНЫХ СРЕДСТВ: ОБЩАЯ ХАРАКТЕРИСТИКА

ГАВРИЛОВА АНАСТАСИЯ ВЛАДИМИРОВНА

магистрант

Казанский инновационный университет им. В.Г. Тимирязова (ИЭУП)

*Научный руководитель: Гаврилюк Руслан Владимирович**к.ю.н., доц.**Казанский инновационный университет им. В.Г. Тимирязова (ИЭУП)*

Аннотация: в статье рассматриваются характерные аспекты договора аренды транспортных средств. Отмечается несогласованность (как на теоретическом, так и на практическом уровнях) подходов, при определении его предмета и момента заключения. Делается вывод, что конструкция «договор аренды транспортных средств» является условной, поскольку в соответствии с гражданско-правовым законодательством, правомернее говорить о договоре аренды транспортного средства с экипажем, договор аренды транспортного средства без экипажа или выделять договор конкретного транспортного средства (судна, воздушного судна и т.д.)

Ключевые слова: транспортное средство, аренда, договор аренды транспортных средств, предмет договора, момент заключения договора, реальный, консенсуальный.

VEHICLE RENTAL AGREEMENT: GENERAL CHARACTERISTICS

Gavrilova Anastasia Vladimirovna*Scientific adviser: Gavrilyuk Ruslan Vladimirovich*

Abstract: the article discusses the characteristic aspects of a vehicle rental agreement. There is inconsistency (both at the theoretical and practical levels) of approaches in determining its subject and the moment of conclusion. It is concluded that the construction of a «vehicle rental agreement» is conditional, since in accordance with civil law, it is more legitimate to talk about a vehicle rental agreement with a crew, a vehicle rental agreement without a crew, or to allocate a contract for a specific vehicle (vessel, aircraft, etc.)

Key words: vehicle, lease, vehicle rental agreement, subject of the contract, the moment of conclusion of the contract, real, consensual.

Обязательства по передаче имущества во временное пользование представляют собой важный аспект экономических отношений. В гражданском праве они представляют собой особую категорию соглашений, в рамках которых одна сторона (владелец имущества) передает другой стороне (арендатору) право пользования конкретным имуществом на определенных условиях. При этом владелец имущества сохраняет за собой право собственности на это имущество, а обязательство по передаче во временное пользование не влечет за собой его отчуждение. Это означает, что арендатор может использовать имущество в соответствии с условиями договора, но не становится его владельцем.

Отношения между арендодателем и арендатором регулируются путем заключения договора аренды, который может быть как возмездным, где пользователь обязуется уплачивать определенную сумму владельцу имущества, так и безвозмездным, не предполагающим оплаты. В договоре фиксиру-

ются условия, включая срок аренды, размер арендной платы, права и обязанности сторон, а также условия использования имущества и, при необходимости, возможные ограничения.

Существует различные виды договоров аренды: недвижимости, транспорта, финансовой аренды (лизинга) и т. д., то есть рамки регулируемых отношений предполагают, как аренду крупных промышленных комплексов, так и бытовой прокат.

Гражданский кодекс России предоставляет два вида договоров аренды транспортных средств: с экипажем (статья 632 ГК РФ) и без экипажа (статья 642 ГК РФ) [1]. Эти нормы определяют особенности аренды транспортных средств, включая вопросы предоставления услуг по эксплуатации и управлению им. Принято считать, что предметом договора аренды является передаваемое по нему имущество, в данном случае, транспортное средство. Однако и в юридической литературе, и в практике можно встретить различные точки зрения на этот вопрос. Поэтому для обеспечения надлежащего согласования предмета договора аренды транспортных средств, рекомендуется включить в договор следующие ключевые элементы:

- условие о предоставлении транспортного средства в аренду, включающее информацию о плате за аренду, сроках и порядке оплаты;

- условие об оказании дополнительных услуг (если применимо), например наличие экипажа. Например, по договору аренды с экипажем арендодатель также оказывает услуги по эксплуатации транспортного средства и управлению им (ст. 632 ГК РФ), а по договору аренды без экипажа транспортное средство предоставляется без оказания этих услуг (ст. 642 ГК РФ);

- условие, идентифицирующие транспортное средство: модель, год выпуска и другие характеристики.

Для заключения договора аренды транспортных средств, арендодатель, как правило, должен иметь статус собственника. Однако заключение договора возможно и с лицом, не являющимся на момент его подписания таковым. Этой позиции придерживается судебная практика, отраженная в Постановлении Пленума ВАС РФ [2], отмечающая, что договор аренды отдельных транспортных средств (воздушные и морские суда, суда внутреннего плавания) может быть заключен даже если право собственности на недвижимое имущество еще не было зарегистрировано в реестре.

Вопрос о том, является ли договор аренды реальным или консенсуальным, вызывает разногласия как в юридической практике, так и в доктрине. Согласно одним, договор аренды транспортных средств считается консенсуальным, что означает, что права и обязанности сторон возникают с момента заключения договора, т.е. заключения договора аренды достаточно достижения согласия между сторонами относительно его существенных условий. Согласно другим, он считается реальным, и для его заключения достаточно фактического предоставления имущества арендатору. То есть, договор считается заключенным после передачи имущества. Так, в нормах ГК РФ договор аренды транспортных средств определен как реальный, а в Кодексе торгового мореплавания Российской Федерации [3] определенные виды договоров фрахтования судов рассматриваются как консенсуальные.

Как видим, в целом, договор аренды транспортных средств можно рассматривать как теоретическую конструкцию, выступающую основой для различных видов аренды транспортных средств: с экипажем, без экипажа; договоров различных видов транспорта. Однако ее основным недостатком является то, что наличие множества нюансов, которые необходимо учитывать при аренде конкретного транспортного средства не позволяет однозначно определить предмет договора. Кроме того, в науке и практике до сих пор отсутствует однозначное понимание относительно момента заключения такого договора. Таким образом, «договор аренды транспортных средств» как научная категория, не смотря на ее частое употребление в специальной литературе, не выдерживает критики. Поэтому не стоит выделять договор аренды транспортных средств как самостоятельную конструкцию, а придерживаясь концепции, закрепленной в гражданском законодательстве, необходимо рассматривать договор аренды транспортного средства с экипажем, договор аренды транспортного средства без экипажа или выделять договор конкретного транспортного средства (судна, воздушного судна и т.д.) как отдельные, самостоятельные виды договоров.

Список источников

1. Гражданский кодекс Российской Федерации (часть вторая) от 26.01.1996 № 14-ФЗ (ред. от 24.07.2023) (с изм. и доп., вступ. в силу с 12.09.2023) // Собрание законодательства РФ. – 1996. – № 5. – Ст. 410.
2. Постановление Пленума ВАС РФ от 17.11.2011 № 73 (ред. от 25.12.2013) «Об отдельных вопросах практики применения правил Гражданского кодекса Российской Федерации о договоре аренды» // Вестник ВАС РФ. – 2012. – № 1.
3. Кодекс торгового мореплавания Российской Федерации от 30.04.1999 № 81-ФЗ (ред. от 28.02.2023) (с изм. и доп., вступ. в силу с 21.05.2023) // Собрание законодательства РФ. – 1999. – № 18. – Ст. 2207.

УДК 347.77

ПРОТИВОДЕЙСТВИЕ НАРУШЕНИЯМ АВТОРСКИХ ПРАВ НА ЦИФРОВЫЕ ПРОИЗВЕДЕНИЯ, РАЗМЕЩЕННЫЕ В СЕТИ ИНТЕРНЕТ

МИТРОФАНОВА ЮЛИЯ ГЕОРГИЕВНА

студент

Волгоградский Государственный Университет

Аннотация. В статье определены основные направления противодействия нарушению авторских прав на цифровые произведения, размещаемые в сети Интернет. Данный вопрос сегодня актуален ввиду цифровизации всех сфер жизнедеятельности общества, появления новых видов объектов гражданских прав, новых видов интеллектуальной собственности. Сегодня Российская Федерация в силу постоянно меняющегося законодательства стоит на пороге новых изменений, продиктованных цифровизацией и появлением все большего числа цифровых произведений. Однако это порождает и новые формы нарушений авторского права на цифровые произведения, размещаемые в сети Интернет, и соответственно возникает необходимость усовершенствования форм и способов гражданско-правовой ответственности за нарушение таких прав.

Ключевые слова: интеллектуальная собственность, авторские права, Интернет, нарушение, цифровизация, защита.

COUNTERING COPYRIGHT VIOLATIONS OF DIGITAL WORKS POSTED ON THE INTERNET

Annotation. The article defines the main directions of countering copyright infringement on digital works posted on the Internet. This issue is relevant today due to the digitalization of all spheres of society, the emergence of new types of objects of civil rights, new types of intellectual property. Today, the Russian Federation, due to constantly changing legislation, is on the verge of new changes dictated by digitalization and the appearance of an increasing number of digital works. However, this also gives rise to new forms of copyright violations for digital works posted on the Internet, and accordingly there is a need to improve the forms and methods of civil liability for violation of such rights.

Key words: intellectual property, copyright, Internet, infringement, digitalization, protection.

В настоящее время в системе права интеллектуально собственности и в целом в системе гражданских правоотношений остро стоит вопрос о защите авторских прав, под которой принято подразумевать совокупность способов и методов защиты автором результатов своего интеллектуального труда правовыми способами. Однако для того, чтобы воспользоваться правом на защиту интеллектуальной собственности автор должен доказать, что таким правом он обладает и такая процедура регламентируется положениями гражданского законодательства. В России в целях защиты авторских прав в сети Интернет в 2013 году был издан Федеральный закон от 2 июля 2013 г. № 187-ФЗ «О внесении изменений в отдельные законодательные акты Российской Федерации по вопросам защиты интеллектуальных прав в информационно-телекоммуникационных сетях», который еще на стадии законопроекта получил название «антипиратского» закона. Данный нормативно-правовой акт вводит понятие «инфор-

мационный посредник» и закрепляет его ответственность при нарушении им авторских прав при использовании информации, произведения автора [3, с. 1156].

Для защиты нарушенных прав, автор может использовать любые легитимные способы защиты, в том числе административные, уголовно-правовые, гражданско-правовые. Так, за незаконное использование товарного знака автора нарушитель может быть привлечён к уголовной ответственности, к административной ответственности. Однако при использовании таких мер законодатель желает отсылки на нормы гражданского законодательства. Привлечение нарушителя к мерам уголовной или административной ответственности усложняется тем, что необходимо тщательно образом провести анализ положений ГК РФ в разрезе совершенного нарушения авторских прав.

Совершая преступление или правонарушение, виновное лицо посягает на права конкретного автора или правообладателя смежных прав конкретными действиями в отношении определенного объекта. Поэтому всегда важно установить, в отношении какого результата интеллектуальной деятельности или средства индивидуализации совершено правонарушение или преступление.

Автор по своему усмотрению имеет право распоряжаться результатом своей интеллектуальной деятельности в пределах правового поля и без нарушения законных интересов других лиц.

Существуют ситуации, при которых автор может передать право пользования на свой труд (произведение) сторонним лицам на условиях, определенных сторонами, но при этом право авторства не переходит к таким лицам. В случае нарушения условий договора нарушителю могут быть применены меры ответственности, если автор заявит такие требования и докажет факт незаконного использования своих авторских прав [6, с. 370].

В силу цифровизации всех сфер жизнедеятельности общества и введения в ГК РФ такого объекта прав как цифровые права, стали возникать судебные споры, связанные с защитой авторских прав, нарушение которых происходит в сети Интернет. Такой субъект появился в законодательстве с 2013 года. Причиной этому стала необходимость обеспечения защиты авторских прав на результаты интеллектуальной деятельности в сети Интернет и привлекать к ответственности лиц, которые нарушают такие права.

Информационным посредником могут выступать и физические, и юридические лица.

Посредники несут ответственность в случаях, когда происходит нарушение прав авторов при незаконном использовании контента авторов в сети Интернет. В данном случае необходимо доказать, что пользователи той или иной сети нарушают прав авторов путем распространения информации, материалов авторами которых они не являются.

В российской судебной практике чаще всего ответчиком по делам о нарушении авторских прав в сети Интернет становится известный хостинг YouTube. Как правило, автор обращается в суд с требованиями изъять объекты интеллектуального права из незаконного использования из оборота. Прежде чем обратится в суд, пользователь-автор может обратиться в службу поддержки хостинга с целью уведомления о незаконном использовании его материалов с сети. Если реакции провайдера недостаточно, то автор имеет право на судебную защиту своих интересов и законных авторских прав.

Так, например, при рассмотрении дела N А40-66554/2021 суды отметили, что требования истца к компании YouTube являются фактически попыткой переложить на информационного посредника обязанность по мониторингу деятельности третьих лиц, идентификации контента и выявлению нарушений [8].

При анализе других социальных сетей, можно отметить, что социальная сеть «ВКонтакте» при получении в своей адрес от пользователя социальной сети информации о незаконном распространении его информации, производит блокировку лица (страницы), на которую такая жалоба поступила.

В настоящее время на территории России функционирует один специализированный суд – суд по интеллектуальным правам, входящего в состав арбитражных судов Российской Федерации. Причина создания такого суда кроется в перегрузке арбитражных судов и увеличения числа судебных разбирательств, связанных с охраной и защитой интеллектуальных прав. Такой специализированный суд разрешает самые сложные дела, связанные со сферой интеллектуальных прав.

Одной из универсальных форм гражданско-правовой ответственности является возмещение убытков посредством денежной компенсации автору морального вреда, причинённого незаконным ис-

пользованием его цифрового произведения в сети Интернет.

Правообладатель цифрового произведения имеет право требовать возмещения убытков в формах и способах, обозначенных в нормах действующего законодательства. Однако необходимо отметить тонкость истребования возмещения убытков в данном случае: правообладатель им обладает только на момент совершения нарушения прав автора на цифровое произведение и его использование.

Возможность взыскания компенсации за нарушение авторских и смежных прав предусматривается положениями ст. 1299, 1301, 1309, 1311 ГК РФ. Требование о взыскании компенсации носит имущественный характер. Компенсация подлежит взысканию при доказанности факта нарушения, при этом правообладатель не обязан доказывать размер понесенных убытков [2].

Компенсация морального вреда является одним из общих способов защиты гражданских прав в России, определённый положениями статьи 12 ГК РФ.

Гражданско-правовой институт компенсации морального вреда есть один из способов защиты неимущественных благ человека, активно развивающийся в России и многих странах мира. Современная юридическая наука и судебная практика выделяет две наиболее серьёзные проблемы в реализации прав граждан на защиту своих нематериальных благ и получения компенсации за причинение морального вреда.

Первая проблема – доказывание причинения морального вреда.

Вторая проблема – определение размера (объема) компенсационных выплат.

Используя принцип состязательности сторон в российском судопроизводстве и в рамках гражданских отношений, истец должен обосновать, представить доказательства факта причинения ему нравственных или физических страданий, т.е. причинение ему морального вреда. Ответчик же в рамках судебного разбирательства представляет свои возражения, доказательства, которые способны опровергнуть факты, представляемые в судопроизводстве истцом, в том числе с целью снижения объёма компенсации, заявляемой истцом.

В российской судебной практике на данный момент отсутствует четкая регламентация порядка определения размера компенсации по возмещению морального вреда. В связи с чем суды должны ориентироваться на собственную практику разрешения подобных ситуаций. При рассмотрении схожих дел в судах по возмещению морального вреда в виде компенсации можно увидеть значительные расхождения при определении суммы такой компенсации, что также является серьёзной правовой проблемой требующей скорейшей разработки единой методологии расчета возмещений по причинению морального вреда.

Одним из сложных вопросов является вопрос определения величины компенсации при нарушении прав на цифровые произведения втора.

Основной критерий, которым пользуются сегодня судебные органы при рассмотрении дел такой категории, является обоснованность истребуемой компенсации. В некоторых случаях она бывает несоизмеримо огромной и суд отказывает в такой величине компенсации, признавая ее не вполне обоснованной и преувеличенной.

Для определения величины компенсации, подлежащей уплате автору, исследуются следующие условия [6, с. 369]:

- характер нарушения;
- период нарушения и незаконного использования цифрового произведения;
- степень виновности нарушителя авторских прав;
- наличие в прошлом нарушителя подобных ситуаций, связанных с незаконным использованием чужих результатов интеллектуальной деятельности.

Принципы соизмеримости, разумности, справедливости и обоснованности – важные элементы для определения размера компенсации.

При этом подлежат защите не только права самого автора, но и его приемников, которые получили, например, в порядке наследования прав на цифровые произведения.

Возмещение убытков сегодня является одним из важных гражданских институтов по защите нару-

шенных прав авторов.

Автор может потребовать возмещения убытков от того лица, которое неправомерно использовало цифровое произведение в своих целях и без согласия автора, чем причинило автору имущественный и моральный вред. Размер убытков в данном случае взыскивается в полном объеме нарушенных прав и в соответствии с положениями статьи 15 ГК РФ [1].

Верховный суд РФ при рассмотрении подобных ситуаций указывает на то, что возможность взыскания компенсации с нарушителя авторских прав не должен ставиться в зависимость от того, знало ли такое лицо о неравномерности своих действий или нет. Зачастую такие ситуации, связан с использованием в сети Интернет чужих фотографий в собственных интересах.

В случае выявления фактов незаконного использования цифровых произведений, имеющих материальный носитель, они подлежат изъятию из имущественного оборота и последующему их уничтожению. Согласно положениям статьи 1252 ГК РФ законодатель указывает на перечню лиц, к которым могут быть предъявлены требования об изъятии цифрового произведения из оборота в случае нарушения прав автора. К числу таких лиц законодатель относит импортёров, хранителей, недобросовестных приобретателей и др. [2].

Взыскание убытков в системе мер защиты и охраны прав авторства является проблематичным ввиду того, что в некоторых ситуациях доказать размер убытков проблематично и затруднительно.

Упущенная выгода, нанесение реального ущерба при нарушении прав авторов на цифровые произведения – сложные, актуальные и дискуссионные вопросы в системе авторского права и гражданских правоотношений.

При этом нормами гражданского законодательства установлена возможность замены доказывания причинённых автору убытков требованием компенсирования причиненного вреда.

В юридической литературе существует позиция, согласно которой компенсация носит штрафной, карательный характер и поэтому не соответствует сути гражданско-правовой ответственности с присущими ей специфическими признаками и функциями.

Четвертая часть ГК РФ в качестве способа защиты исключительных авторских прав указывает возмещение убытков. Возникновение таких убытков сопряжено с тем, что нарушитель получает доход не только от реализации продукции (на которых оформлено авторское право), но и получает доход от той экономии, которая возникает у правообладателя такого исключительного права вследствие утраты им возможности использования своей продукции (объекта авторского права). Таким образом, можно говорить об упущенной выгоде обладателя авторских прав.

Возмещение убытков должно быть основано на наличие состава гражданско-правового нарушения. В этой ситуации правообладателю необходимо доказать определённые факты для того, чтобы возместить понесенные им вследствие нарушения его исключительных авторских прав убытки. Однако правоприменительная практика указывает на сложность доказывания вышеобозначенных фактов с требованием о возмещении убытков правообладателя. Вызвано это, прежде всего, позицией судов, которые при рассмотрении подобных дел зачастую сталкиваются с проблемой установления причинно-следственных связей и отсутствием общепринятых методик расчета упущенной правообладателем выгоды. К тому же по подобным делам отмечается высокий уровень издержек, что может для самого правообладателя в некоторых ситуациях стать нерентабельным и дорогостоящим мероприятием.

Цифровизация сферы общественных и экономических отношений повлияла на рост киберпреступности совершаемой с использованием передовых цифровых технологий, в том числе в самой сети Интернет. Большинство таких преступлений остаются нераскрытыми в силу высокой латентности совершения притуплений виртуального характера. Однако система раскрытия преступлений, имеющих цифровой след, также совершенствуется. Для раскрытия преступлений подобного вида используются передовые технологии и техники расследования, передовое программное обеспечение, при помощи которого отслеживаются преступные схемы и преступления, выявляются виновные лица в совершении таких преступлений. Совершаются такие преступления, в том числе и с авторскими правами на объекты интеллектуальной деятельности [5].

Правовое регулирование авторских прав в сети Интернет является одной из самых актуальных

проблем в современном авторском праве в силу отсутствия правоприменительной практики, которая бы смогла охватить все сферы такого регулирования.

Защита авторских прав в сети Интернет сегодня на практике практически не работает в силу отсутствия правового механизма, который бы регулировал такую область авторских прав.

Правовой механизм защиты авторских прав в сети Интернет должен представлять собой комплекс мер, которые призваны защитить субъективные права и законные интересы авторов, чьи произведения имеют цифровой формат происхождения или размещенных в сети Интернет.

Чаще всего в качестве лиц, привлекаемых к ответственности за нарушение авторских прав в сети Интернет, становятся информационные посредники, провайдеры, допустившие использование результатов чужого интеллектуального труда по каналам сети Интернет.

Одной из проблем в современном правовом поле заключается в том, что в силу положений статьи 1253.1 ГК РФ приведены оценочные понятия о привлечении круга лиц за нарушение авторских прав с использованием сети Интернет. Привлечение лиц к ответственности производится по усмотрению судебного органа [2].

Целесообразным считается внесение изменений в нормы действующего законодательства, в том числе в положения статьи 1253.1 ГК РФ. Такие изменения должны коснуться ответственности информационного посредника и лица, которое распространяет (использует) на незаконных основаниях цифровое произведение от имени автора. Такая ответственность указанными лицами должна быть солидарной [2].

Еще одним шагом на пути совершенствования норм законодательства об охране и гражданско-правовой ответственности за нарушение прав авторов на цифровые произведения, размещенные в сети Интернет, является необходимость осуществления блокировки сайтов, не реагирующих на авторов цифровых произведений и активно использующих результаты их труда в собственных целях. Такие сайты как правило характеризуются анонимностью, малой информативностью информации, размещенной на них, и действуют в стране нелегально [7, с. 2].

Для этого на территории Российской Федерации функционирует специальный орган власти – Роскомнадзор, который обязан реагировать на обращения авторов с целью предотвращения незаконного использования их цифровых произведений подобными сайтами и ресурсами в сети Интернет. Блокировка таких ресурсов должна производиться не позднее суток с поступления обращения Роскомнадзора в адрес нарушителя. Такие действия Роскомнадзора могут значительным образом снизить нагрузку на суды, рассматривающие множество исков от авторов о нарушении их прав.

Отметим, что защита прав авторов на цифровые произведения осуществляется в рамках действующего гражданского законодательства. Однако в некоторых ситуациях в отношении нарушителей могут быть применены меры административной и уголовной ответственности.

Список источников

1. Гражданский кодекс Российской Федерации (часть первая) от 30.11.1994 N 51-ФЗ (ред. от 24.07.2023) (с изм. и доп., вступ. в силу с 01.10.2023) // Собрание законодательства РФ. N 32. 1994. Ст. 3301.
2. Гражданский кодекс Российской Федерации (часть четвертая) от 18.12.2006 N 230-ФЗ (ред. от 13.06.2023) (с изм. и доп., вступ. в силу с 29.06.2023) // Собрание законодательства РФ. N 52. 25.12.2006. Ч.1. Ст. 5496.
3. Афанасьева А. А. Информация как объект гражданского права // Вопросы российской юстиции, №9. – 2020. – С. 1156-1164.
4. Бузова Н. В., Карелина М. М. Интеллектуальная собственность и информация в условиях технологического развития // Правосудие. 2020. №2. URL: <https://cyberleninka.ru/article/n/intellektualnaya-sobstvennost-i-informatsiya-v-usloviyah-tehnologicheskogo-razvitiya> (дата обращения: 23.11.2023).
5. Иншакова А. О. Право и информационно-технологические преобразования общественных отношений в условиях индустрии 4. 0 // Legal Concept. 2019. №4. URL:

<https://cyberleninka.ru/article/n/pravo-i-informatsionno-tehnologicheskie-preobrazovaniya-obschestvennyh-otnosheniy-v-usloviyah-industrii-4-0> (дата обращения: 23.11.2023).

6. Колесникова Е. О. Проблемы реализации права на информацию в предпринимательской деятельности / Е. О. Колесникова. — Текст: непосредственный // Молодой ученый. — 2023. — № 17 (464). — С. 369-372.

7. Копьёв А. В. Проблемы правовой охраны интеллектуальной собственности в сети Интернет / А. В. Копьёв. — Проблемы правовой охраны интеллектуальной собственности в сети Интернет, Весь срок охраны авторского права. — Электрон. дан. (1 файл). — Волгоград: Юрист-Практик, 2008. — 8 с. — Весь срок охраны авторского права. — Книга находится в премиум-версии IPR SMART. — Текст. — электронный. — <URL:<https://www.iprbookshop.ru/8255.html>>.

8. Решение Арбитражного суда г. Москвы от 18 ноября 2021 г. по делу № А40-66554/2021 [Электронный ресурс]: URL: <https://sudact.ru/arbitral/doc/e9wythZy0slv/> (дата обращения: 24.11.2023)

УДК 338.24

ОГРАНИЧЕНИЕ СВОБОДЫ ДОГОВОРА В ЦЕЛЯХ ЗАЩИТЫ ПРАВ ПОТРЕБИТЕЛЕЙ

МИТРОФАНОВА ЮЛИЯ ГЕОРГИЕВНА

студент

Волгоградский Государственный Университет

Аннотация. Современное гражданское право в России характеризуется наличием тенденции установления ряда правовых ограничений свободы заключаемых договоров с целью защитить наиболее уязвимую (слабую) сторону таких договорных отношений. Актуальность вопроса ограничения свободы договора в целях защиты прав потребителей обусловлена множественными нарушениями прав потребителей при заключении отдельных видов договоров гражданско-правового характера и договорного права в целом, требующими впоследствии их судебного разрешения, применения норм антимонопольного законодательства и иных мероприятий в целях защитить другую сторону договорных отношений от ущемления их интересов.

Ключевые слова: договорные отношения, ограничение, права, свобода договора, защита, потребитель.

RESTRICTION OF FREEDOM OF CONTRACT IN ORDER TO PROTECT CONSUMER RIGHTS

Annotation. Modern civil law in Russia is characterized by the tendency to establish a number of legal restrictions on the freedom of contracts concluded in order to protect the most vulnerable (weak) the side of such contractual relations. The urgency of the issue of restricting the freedom of contract in order to protect consumer rights is due to multiple violations of consumer rights when concluding certain types of contracts of a civil nature and contract law in general, which subsequently require their judicial resolution, the application of antimonopoly legislation and other measures in order to protect the other side of contractual relations from infringement of their interests.

Key words: contractual relations, restriction, rights, freedom of contract, protection, consumer.

Одним из основных принципов гражданского права в стране с развитой рыночной экономикой является принцип свободы договора. Любой гражданско-правовой договор может быть реализован только в условиях свободы на его реализацию.

Любой договор имеет свой предел. Свобода договорных отношений могла бы носить абсолютный характер только при условии, если бы все условия такого договора состояли исключительно из факультативных норм.

Свобода договора предполагает заключение договорных отношений на условиях и в пределах, которые не противоречат нормам действующего законодательства. На законодательном уровне наряду с факультативными нормами, установлены императивные нормы, которые не могут игнорировать стороны при заключении договорных отношений.

Ограничение свободы договора регулируется на законодательном уровне. Так, например, положениями статьи 11 федерального закона «О защите конкуренции» на территории Российской Федерации введен запрет на заключение между хозяйствующими субъектами соглашений, которые могут привести к навязыванию дополнительных услуг и никак не относятся к самому предмету договорных отношений [2].

С целью защитить права потребителей в России установлено нормативное соглашение между

стоимостью сырья и конечной продукцией из такого сырья, размеры предельных торговых наценок на отдельные группы товаров. Так, например, согласно федеральному законодательству, поставщики, имеющие доминантное положение на рынке, должны заключить договор государственной полставки на товары, если размещение такого заказа не повлечет за собой убытков для самого поставщика.

Правовыми нормами статьи 1 и статьи 421 ГК РФ на территории Российской Федерации запрещено понуждать стороны к заключению договорных отношений. Понуждение в данном ключе возможно только в том случае, если такая обязанность возникает в силу закона или добровольно принятым сторонами обязательств. На практике реализация данного условия отчетливо прослеживается на договоре поставки, где поставить товар – обязанность одной из сторон договора [1].

Злоупотребление свободой договорных отношений – одно из частых нарушений, встречающихся в системе гражданских правоотношений. В связи с чем за нарушение свободы договора, в частности насильственного понуждения к исполнению договорных обязательств, предусмотрена ответственность. в том числе уголовная.

Гражданско-правовые договора должны служить основой для приращения индивидуального и национального, общественного богатства, но зачастую такие договора используются для передела сфер влияния на рынке, передела собственности. Связано такое положение дел с несовершенством законодательства, которое должно регулировать пределы свободы договорных отношений. Также на свободу договора влияют такие факторы как ненадлежащее экономическое поведение хозяйствующих субъектов на рынке, многочисленные махинации, в том числе в сфере госзакупок.

Современное гражданское законодательство требует корректировок в части определения четких пределов свободы договоров, определения критериев допустимости различных условий в договоре и ли же недопустимости таковых. Многие цивилизованные страны пришли к выводу, что свобода договорных отношений может негативным образом сказаться на равновесие договорных отношений, поэтому такая свобода должна быть четко регламентирована законодательством. Любая свобода договора должна быть основана на добросовестности и честности деловой практики [4, с. 21].

Свобода договорных отношений – важная правовая конструкция, которая носит целенаправленный характер и выступает гарантом защиты прав субъектов, вступающих в систему договорных отношений друг с другом.

Таким образом, свобода договора является важным индикатором развития гражданского законодательства в Российской Федерации, которая требует дополнения, изменения соответствующих статей гражданского законодательства.

Введение правовых ограничений свободы договора связаны с наличием определённого рода предпосылок материального, социально-экономического характера.

Одной из основных общесоциальных предпосылок введения ограничений свободы договора является понимание того, что свобода действий одного участника заканчивается там, где начинаются права другого.

Правовые нормы должны быть выстроены таким образом, чтобы с одной стороны свобода договорных отношений могла бы охранять нерушимость свободы действий сторон по договору от недобросовестных участников договорных отношений, и с другой стороны не допустить несправедливого нарушения интересов другой стороны.

Экономической предпосылкой ограничения свободы договора можно назвать ситуацию, при которой хозяйствующие субъекты начинают злоупотреблять свободой других лиц, нанося им экономический ущерб. С целью оказания сильного влияния (экономического господства) одних субъектов рынка на другой вводится ограничение свободы договора. Также ограничение свободы договора необходимо с целью устранения несовершенства рыночных отношений.

В чистом виде свобода договорных отношений может привести к экономическому неравенству, в силу чего такая свобода имеет ограниченный характер. Необходимо понимать, что установление ограничений свободы договора должно иметь конкретные цели и носить целенаправленный характер. При этом такие ограничения должны носить соизмеримый характер и не нарушать прав и свобод, интересов лиц, задействованных в системе договорных отношений. На рисунке 1 представлены основные це-

ли, которые преследует процесс наложения ограничений на свободу договорных отношений [5, с. 3].

Анализируя данные рисунка 1, можно отметить, что основная цель и задача государства в системе договорных отношений, заключается в защите министров второй стороны сделки от неправомерных, недобросовестных участников такой системы отношений.

Некоторые цивилисты (Ю. В. Романец, К. Осаке, А. А. Крыцула) к указанным целям добавляют еще достижение цели о сохранении нравственности в обществе в системе рыночных отношений и взаимоотношений субъектов между собой и по отношению к потребителю. Таким образом, необходимо ограничить не только в экономическом аспекте свободу договора, но и в моральном.



Рис. 1. Цели ограничения свободы договора

Необходимо отметить, что ограничение свободы договора должно соответствовать принципу разумности, справедливости, пропорциональности, соразмерности, адекватности и взвешенности таких ограничений с целью стимулирования здоровой конкуренции на рынке, препятствованию использованию недобросовестных приемов субъектами рынка и т.д.

Защита слабой стороны – основная цель ограничения свободы договора, осуществляемая с целью защиты прав и интересов слабой стороны по договору в условиях современной реальности и развития института гражданских отношений. Например, такой слабой стороной может выступать потребитель товара или услуги на рынке. Права и интересы потребителя лежат в основе различных отраслей права, включая и систему гражданских правоотношений [3, с. 38].

Принцип свободы договора установлен на законодательном уровне и отражен в положениях статьи 1 ГК РФ. Под таким принципом принято понимать установление границ свободы граждан и хозяйствующих субъектов при отправлении своей воли и интересов при заключении договорных отношений, условия которых не нарушают правовых норм, предусмотренных действующим законодательством [1].

В научном сообществе отношение к данному принципу неоднозначно ввиду разобщенности между правоведами точек зрения на содержание такого принципа в системе договорного права. По мнению, Ю. В. Роговой в содержании принципа свободы договора можно выделить следующие элементы [6, с. 281]:

- возможность сторон договора вступать в различные договорные связи друг с другом, что подразумевает под собой свободу заключения договора;
- возможность определять стороны по договору, что подразумевает под собой свободу выбора контрагентов;
- возможность определения места и времени заключения договора;
- возможность определения формы заключения и вида договорных отношений;
- возможность свободного определения условий договора в пределах, не противоречащих правовым нормам;
- возможность расторжения договорных отношений.

Одной из актуальных проблем в системе гражданских правоотношений является проблема зло-

употребления правом. Положениями действующего Гражданского кодекса РФ (части первой) установлен запрет на злоупотребление правом, которое может находить свое практическое воплощение в ущемлении прав других субъектов гражданских правоотношений, нанесении им ущерба и т.д. Злоупотребление правом, прежде всего, связано с недобросовестным осуществлением гражданских прав. Конституция РФ указывает на то, что права и свободы человека не должны нарушать права других граждан. Проблема злоупотребления правом не нова для российской правовой науки и рассматривается с различных сторон, что вызвано различными подходами к трактованию самого понятия «злоупотребление» [3].

Недобросовестность правового поведения, злоупотребление правом – проблема, имеющая проблемы как теоретического, так и практического характера.

В п. 1 статьи 10 ГК РФ злоупотребление правом определено посредством перечисления недопустимых в силу прямого указания конкретных видов осуществления гражданских прав, при оставлении общего перечня таких видов открытым. Так, законодатель включил в понятие злоупотребления правом следующее [1]:

- осуществление гражданских прав исключительно с намерением причинить вред другому лицу;
- действия в обход закона с противоправной целью;
- иное заведомо недобросовестное осуществление гражданских прав.

Таким образом, отечественный законодатель под злоупотреблением правом понимает, прежде всего, заведомо недобросовестное осуществление гражданских прав, в том числе с противоправной целью или с намерением причинить вред другому лицу.

В заключении можно сделать следующие выводы:

Договорные отношения уже давно стали частью жизни общества и взаимодействия в нем физических и юридических лиц, государства и общества. Именно договор есть один из способов реализации правовых норм в общественной жизни государства. В настоящее время в области интересов исследователей лежит вопрос регулирования отдельных сторон договорных отношений, в том числе особенностей заключения, изменения и расторжения гражданско-правовых договоров.

Гражданско-правовые договора должны служить основой для приращения индивидуального и национального, общественного богатства, но зачастую такие договора используются для передела сфер влияния на рынке, передела собственности. Связано такое положение дел с несовершенством законодательства, которое должно регулировать пределы свободы договорных отношений. Также на свободу договора влияют такие факторы как ненадлежащее экономическое поведение хозяйствующих субъектов на рынке, многочисленные махинации, в том числе в сфере госзакупок.

Правовые нормы должны быть выстроены таким образом, чтобы с одной стороны свобода договорных отношений могла бы охранять нерушимость свободы действий сторон по договору от недобросовестных участников договорных отношений, и с другой стороны не допустить несправедливого нарушения интересов другой стороны.

Список источников

1. Гражданский кодекс Российской Федерации (часть первая) от 30.11.1994 N 51-ФЗ (ред. от 24.07.2023) (с изм. и доп., вступ. в силу с 01.10.2023) // Собрание законодательства РФ. N 32. 1994. Ст. 3301.
2. Федеральный закон от 26.07.2006 N 135-ФЗ (ред. от 10.07.2023) "О защите конкуренции" // Собрание законодательства РФ. 31.07.2006. N 31 (1 ч.). Ст. 3434.
3. Алибекова, Э. Ф. Ограничение принципа свободы договора в гражданском праве Российской Федерации // Закон и право, №4. – 2021. – С. 37-39.
4. Иншакова А. О. Свобода договора как основополагающий принцип гражданского права // Дневник науки, №9. – 2020. – С. 20-26
5. Казаченок С. Ю. Договорное право в современном торговом обороте // «Научно-практический электронный журнал Аллея Науки» №1(40). - 2020. – С. 1-8.

6. Маннанова, А. А. Ограничение принципа свободы договора в гражданском праве Российской Федерации / А. А. Маннанова. — Текст: непосредственный // Молодой ученый. — 2020. — № 46 (336). — С. 280-284.

УДК 341.18

РЕГИОНАЛЬНЫЕ ТОРГОВЫЕ СОГЛАШЕНИЯ РФ С ДРУГИМИ СТРАНАМИ: ПРАВОВОЙ АСПЕКТ СОТРУДНИЧЕСТВА

МИТРОФАНОВА ЮЛИЯ ГЕОРГИЕВНАстудент
Волгоградский Государственный Университет

Аннотация. В статье определены основные перспективные направления развития торговых отношений и их правового регулирования, касающиеся России и различных региональных интеграционных объединений. В условиях сложной геополитической ситуации, напряженности в отношениях между ЕС, США и Россией, происходит более глубокая интеграция российской экономики со странами Дальнего Зарубежья, Востока, Латинской Америки, Африки, что порождает необходимость правового регулирования заключаемых между странами и объединениями соглашений.

Ключевые слова: соглашение, объединение, сотрудничество, правовое регулирование, интеграция.

REGIONAL TRADE AGREEMENTS OF THE RUSSIAN FEDERATION WITH OTHER COUNTRIES: LEGAL ASPECT OF COOPERATION

Annotation. The article identifies the main promising areas of development of trade relations and their legal regulation concerning Russia and various regional integration associations. In the context of a complex geopolitical situation, tension in relations between the EU, the United States and Russia, there is a deeper integration of the Russian economy with the countries of the Far Abroad, the East, Latin America, Africa, which creates the need for legal regulation of agreements concluded between countries and associations.

Key words: agreement, association, cooperation, legal regulation, integration.

В настоящее время во всем мире происходят процессы интеграции, кооперации экономик стран друг в друга, осуществляемых посредством заключения различных торговых сделок, инвестирования. И такая интеграция требует принятия ряда международных соглашений, в рамках которых и осуществляются различные формы взаимодействия и сотрудничества интеграционных объединений. Сегодня Россия участвует в ряде таких объединений с целью привлечения инвестиций в российскую экономику и дальнейшего развития экономики в условиях современной экономической реальности. Сегодня Россия участвует в таких интеграционных объединениях, как АТЭС, СНГ, ШОС, АСЕАН, БРИКС, АТР, ОПОП и др. [5, с. 166].

Обращаясь к нормам российского законодательства, регулирующего иностранные инвестиции, можно отметить, что иностранные инвестиции могут иметь не только форму денежных средств, но и представлять собой различного рода ценные бумаги, имущество, имущественные права и т.д.

Российское законодательство в области привлечения иностранных инвестиций стоит на защите прав таких инвесторов и гарантирует им применение национального режима инвестиций. Такая позиция находит свое практическое выражение в том, что условия для иностранных инвесторов в Российской Федерации должны быть приравнены к тем условиям, в которых инвестиционную деятельность осуществляют российские инвесторы.

При этом российским законодательством гарантировано право иностранного инвестора осу-

ществлять инвестиционную деятельность в любой форме и направлении, не противоречащих правовым нормам. Таким образом, можно сделать вывод, что иностранный инвестор на территории Российской Федерации может использовать любой инвестиционный инструментарий для своей деятельности в рамках правового поля.

Наделение иностранного инвестора подобными правами на территории Российской Федерации позволяет инвестору найти наиболее подходящий объект для инвестирования, налоговый режим, подходящий для осуществления инвестиционной деятельности. В Российской Федерации модно выделить несколько правовых форм, которые выбираются иностранными инвесторами для осуществления капиталовложений в виде инвестиций [1]:

- образование (создание) организаций с уставным капиталом, принадлежащим иностранному инвестору;

- создание представительств на территории Российской Федерации;
- договорные формы.

Чаще всего, на территории Российской Федерации иностранные инвесторы выбирают в качестве организационно-правовой формы образования предприятия для последующего инвестирования в форме хозяйственного общества и (или) товарищества. Особенности функционирования, регистрации таких организационно-правовых форм регулируются нормами гражданского законодательства Российской Федерации. Получить правовой статус предприятия с участием иностранного капитала можно следующим образом [2]:

- приобретение иностранным инвестором доли в уставном капитале российской компании, но не менее 10%;

- учреждение коммерческой организации иностранной компанией.

Еще одним из нормативно-правых актов, регулирующих отношения в области осуществления иностранных инвестиций, является ФЗ № 39 от 25.02.1999 «Об инвестициях, осуществляемых в форме капитальных вложений». Положениями статьи 8 указанного федерального закона устанавливается возможность осуществления инвестиционной деятельности между хозяйствующими субъектами на договорной основе [1].

Российским и международным законодательством предусмотрены различные формы сотрудничества отечественных и зарубежных компаний в аспекте осуществления инвестиционной деятельности. Однако необходимо сказать, что такая деятельность должна базироваться на ряде принципов, важных для осуществления инвестиционной деятельности и привлечения капитала [2]:

- отношения сотрудничества должны носить долгосрочный характер, предусматривающий осуществление финансирования на протяжении нескольких лет;

- наличие инвестиционных рисков, т.к. инвестор всегда рискует не получить вложенные средства в полном объеме;

- целевой характер сотрудничества;
- коммерческий характер сотрудничества.

Любая инвестиционная деятельность должна иметь под собой нормативно-правовую базу, которая будет регламентировать такую деятельность. В основе российского законодательства об осуществлении инвестиционной деятельности предусмотрено несколько принципов, на которых строится такая деятельность:

- правовой основой привлечения инвестиций является российское законодательство и деятельность иностранных инвесторов должна начинаться отечественным правовым нормам;

- иностранным инвесторам гарантируется предоставление аналогичных российским компаниям льгот и привилегий при осуществлении инвестиционной деятельности;

- помимо российского законодательства на деятельность инвесторов распространяются нормы международного права.

В результате интеграционных процессов в мире и изменения целей, задач и принципов взаимосвязей субъектов международного права возникает новая форма партнерства - стратегическое партнерство, характеризующееся долгосрочными, взаимовыгодными отношениями равного статуса с субъ-

ектами и преследующие интеграционные цели в своей деятельности по решению глобальных проблем на основе соглашения, при этом акцент в отношениях переносится с политического на экономический уровень [3, с. 7].

Углубление международного сотрудничества крупнейших российских предприятий (например, банков) должно соответствовать потребностям современной российской экономики и ее перспективному развитию, ориентированному на национальные стратегические интересы, реализуемые посредством укрепления сотрудничества с наиболее важными для России международными организациями, а также ведущими банками государств Евросоюза, США, Китая, Юго-Восточной Азии и Таможенного союза РФ, Беларуси и Казахстана [4, с. 71]. Сегодня китайские банки присутствуют на российском рынке, а российские банковские учреждения открываются в ряде других стран. Сегодня в силу сложной ситуации и обостренных отношений с рядом стран ЕС и США российские банки были вынуждены приостановить свою деятельность в них. Однако при этом стратегическое партнерство переориентировалось на ряд других стран и объединений.

Для иностранных инвесторов наиболее привлекательными являются проекты, связанные с развитием производства, с развитием высокотехнологического сектора экономики. Например, партнерство России и Китая расширяется с каждым годом. Появляется все больше новых совместных проектов, которые укрепляют сотрудничество между странами и играют важную роль для их развития. Аналогичным образом складывается укрепление партнерства со странами группы БРИКС [5, с. 169].

В последние годы взаимоотношения между двумя странами заметно укрепилась, особенно на фоне событий на Украине, введения санкций против России и других событий, оказывающих неблагоприятное воздействие на состояние экономики России и положение страны в целом. Китай инвестирует в Россию немалые суммы, помогая развитию разных отраслей российского хозяйства.

В настоящее время, в условиях новых экономических реалий, вопрос дальнейшего стратегического партнерства с рядом интеграционных объединений является актуальным и требующим учета интересов всех участников таких отношений.

Список источников

1. Федеральный закон от 25.02.1999 N 39-ФЗ (ред. от 14.03.2022) "Об инвестиционной деятельности в Российской Федерации, осуществляемой в форме капитальных вложений" (с изм. и доп., вступ. в силу с 28.12.2022) // Собрание законодательства РФ. 01.03.1999. N 9. Ст. 1096.
2. Федеральный закон от 09.07.1999 N 160-ФЗ (ред. от 29.12.2022) "Об иностранных инвестициях в Российской Федерации" // Собрание законодательства РФ. 12.07.1999. N 28. Ст. 3493.
3. Иншакова А. О. Ключевые направления правового развития национальных приоритетов международного стратегического партнерства // Legal Concept, №4. – 2021. – С. 6-12.
4. Казаченок О. П. Правовые меры интеграции российских ТНК в мировую финансовую систему // Legal Concept, №4. – 2015. – С. 70-76.
5. Юлов Д. В. Понятие и виды национально-правовых гарантий прав иностранных инвесторов // Актуальные проблемы российского права, №7. – 2019. – С. 166-172.

УДК 34

АДМИНИСТРАТИВНОЕ ПРАВО КАК ОТРАСЛЬ РОССИЙСКОГО ПРАВА

АХТЯМОВ Л.Р.студент
Стерлитамакский филиал УУНиТ**Научный руководитель: Наумова Е. В.**старший преподаватель
Стерлитамакский филиал УУНиТ

Аннотация: в демократическом государстве формирование деятельности административной ветви государственной власти должны быть чётко урегулированы юридическими нормами.

Административное право как одна из отраслей правовой системы Российской Федерации объективно связана с таким социальным явлением, которое в общем виде обычно обозначают как управление.

Ключевые слова: Административное право, российское право, отрасль.

Akhtyamov L.R.*Scientific adviser: Naumova E. V.*

Abstract: In a democratic state, the formation of the activities of the administrative branch of state power should be clearly regulated by legal norms.

Administrative law as one of the branches of the legal system of the Russian Federation is objectively connected with such a social phenomenon, which in general is usually referred to as management.

Key words: Administrative law, Russian law, industry.

Административное право – ключевая отрасль российского законодательства, регулирующая отношения в сфере государственного управления и деятельности органов власти. Оно определяет принципы управления, статус государственных органов и правовые гарантии граждан в административной сфере.

Административное право играет важную роль в российской правовой системе, нормируя специфические общественные отношения. Его основная особенность заключается в том, что оно функционирует в контексте государственного управления и исполнительной власти на всех уровнях страны, постоянно развиваясь и совершенствуясь.

История и эволюция административного права в России имеют свои особенности, претерпевшие значительные изменения в современных условиях. Основы этой отрасли вытекают из конституционных норм, устанавливающих принципы административной системы, структуру и функционирование государственных органов.

Важной составляющей административного права является защита прав и законных интересов граждан, организаций и органов государственной власти. Для этого существуют административные процедуры и судебные инстанции, которые рассматривают споры и дела по административным вопросам.

Кроме того, административное право также регламентирует процедуры обжалования административных актов и решений, предоставляя гражданам и организациям возможность защиты своих

прав и интересов через судебные и иные установленные законом процедуры. Это способствует обеспечению баланса между властью государственных органов и правами граждан, а также созданию правовых гарантий для всех участников административных отношений. Кроме того, данная отрасль регулирует порядок применения административных санкций и мер ответственности за нарушение законодательства, обеспечивая тем самым соблюдение установленных норм и порядков деятельности.

Административное право играет важную роль в российской правовой системе, обеспечивая стабильность и эффективность государственного управления. Оно регулирует отношения в сфере административной деятельности, определяет правовой статус органов государственной власти и защищает права и законные интересы граждан и организаций.

Существует несколько точек зрения на предмет административного права. Один из ведущих исследователей в этой области, Д.Н. Бахрах, отмечал, что предметом административного права являются отношения, возникающие при организации и функционировании органов исполнительной власти, а также в рамках административной системы от других государственных и муниципальных органов.

Однако, другие ученые, такие как Ю.М. Козлов, рассматривают предмет административного права как совокупность управленческих отношений, возникающих в сфере исполнительной власти, с участием субъектов местного самоуправления и организационного характера.

Согласно мнению Б.Н. Габричидзе, ограничение предмета административного права только отношениями в сфере исполнительной власти сужает его предмет и сущность административного права в целом.

Таким образом, административное право охватывает разнообразные отношения в сфере исполнительной власти и административной деятельности. Оно обеспечивает стабильность и эффективность государственного управления, защищает права граждан, организаций и государственных органов, и контролирует работу административных структур. В новой демократической реальности требуется пересмотреть предшествующие подходы к основам административного права.

В этих общественных отношениях государство определяет следующие конкретные ориентиры:

- а. Закрепленная в конституции РФ политика государства в области соблюдения и защиты прав и свобод человека и гражданина, которая впоследствии обеспечивает достойную жизнь, свободное развитие и образование человека.

- б. Различные задачи, которые реализуются в политике особого вида государственной деятельности, применительно к практической стороне исполнительной власти как одной из ветвей государственной власти.

Отмечается превалирование публично-правовых интересов в регулируемой сфере общества, соответствующее государственно-правовым механизмам воздействия на общественные отношения.

Часто административный род общественных отношений называют управленческими, так как они составляют основу административно-правовой реальности. Относительно связей и природы управленческой направленности административного права можно наблюдать, в частности, в отношениях, возникающих при взаимодействии с негосударственными организациями - общественными объединениями, коммерческими структурами и другими организациями, которые, казалось бы, не связаны с прямым предметом административного регулирования [5, с.97]. Однако, даже внутрипрофсоюзные или внутрипартийные структуры требуют обеспечения самоорганизации во внутренних правилах, хотя не идентифицируют себя с государственными интересами.

Из этого примера видно, что административные методы правового регулирования не безразличны к деятельности негосударственных организаций и структур. Однако нормы административного права оказывают регулирующее воздействие на них только в тех случаях, когда это явно предусмотрено действующим законодательством и необходимо.

Таким образом, административное право, как основная составляющая публично-правового права, охватывает нормы и правила, утвержденные или подтвержденные государством, его уполномоченными органами и должностными лицами. Его задача – регулировать управленческие отношения в деятельности органов исполнительной власти, государственного управления, а также деятельности других государственных органов и их структур. Эта ветвь законодательства включает в себя нормы, определяю-

щие поведение участников правовых отношений в процессе осуществления ими своих прав и обязанностей в рамках государственной власти и управления. Это важная отрасль права, которая не только определяет поведение органов исполнительной власти и других государственных структур, но и регулирует взаимоотношения между ними и гражданами, организациями. Административное право как законодательная база также нормирует деятельность органов, отвечающих за законодательные, судебные, прокурорские функции и другие формы государственной власти. Эта ветвь права фундаментальна для обеспечения порядка, контроля за властью и защиты интересов граждан и организаций в рамках государственного управления.

Административное право, бесспорно, играет ключевую роль в обеспечении стабильности и эффективности работы государственных органов. Оно не только определяет права и обязанности участников административных отношений, но и устанавливает механизмы контроля за исполнением законов и нормативов. Такое правовое регулирование помогает сбалансировать власть и защитить интересы граждан и организаций от возможных злоупотреблений со стороны государственных структур. Кроме того, административное право постоянно развивается и совершенствуется, адаптируясь к изменяющимся социально-экономическим условиям и новым демократическим парадигмам.

Список источников

4. Мелехин, А.В. Административное право Российской Федерации: курс лекций / А.В. Мелехин.— М., 2013. С. 15-17.
5. Бахрах, Д.Н. Административное право: учебник; 5-е изд. [перераб. и доп.] / Д.Н. Бахрах.— М.: Эксмо, 2010. С.32-33.
6. Козлов, Ю.А. Административное право: учебник; М.: Юристъ, 1999. С.52-53.
7. Габричидзе, Б.Н., Чернявский А.Г. Курс административного права РФ. М., 2012. С.22-23.
7. Громов, Р.М., Морозова О.С. Политико-религиозные аспекты российской государственности в XX–XXI вв.: Монография. Рязань, 2012 С. 97-98.
8. Костькова, О.В. Административное право: учебное пособие. М., 2014. С. 50-57.

УДК 34

ЗАЩИТА ПРАВ КЛИЕНТОВ БАНКОВ ПРИ РАСЧЕТАХ С ИСПОЛЬЗОВАНИЕМ ПЛАТЕЖНЫХ КАРТ

ШАДРИНА КСЕНИЯ АНДРЕЕВНА

студент

ФГБОУ ВО «Уфимский университет науки и технологий»

Научный руководитель : Балякина Елена Борисовна

к.ю.н., доцент

ФГБОУ ВО «Уфимский университет науки и технологий»

Аннотация: на сегодня безналичный расчёт – это самый распространённый способ расчётов среди физических лиц. Но в случае с безналичными расчётами всегда есть риск того, что деньги с карты могут списать при помощи различных мошеннических схем. При этом довольно сложно получить у банка денежное возмещение за списание средств с карты. Существует несколько способов, которыми наиболее часто пользуются мошенники для того, чтобы списать денежные средства с карты. В данной статье мы постараемся разобрать некоторые из них, а также разберём проблему возложения ответственности за списание денежных средств с карты на клиента и разработаем схему по защите прав клиентов пластиковых карт.

Ключевые слова: банковская карта, защита прав, клиенты, денежные переводы, безналичные расчёты, возврат денежных средств, банк, добросовестность, договор.

PROTECTION OF THE RIGHTS OF BANK CUSTOMERS IN SETTLEMENTS USING PAYMENT CARDS

Shadrina Ksenia Andreevna*Scientific adviser: Balyakina Elena Borisovna*

Abstract: Today, cashless payment is the most common method of payment among individuals. But in the case of non-cash payments, there is always a risk that money can be debited from the card using various fraudulent schemes. At the same time, it is quite difficult to get a monetary refund from the bank for debiting funds from the card. There are several ways that fraudsters most often use in order to withdraw funds from the card. In this article, we will try to analyze some of them, as well as analyze the problem of assigning responsibility for debiting funds from the card to the client and develop a scheme to protect the rights of customers of plastic cards.

Key words: bank card, protection of rights, customers, money transfers, cashless payments, money refund, bank, good faith, contract.

Усложнение технологий на финансовом рынке и увеличение количества потребителей на нём сказывается на взаимодействии финансовых институтов. Платежи с использованием платёжных карт являются самым быстрорастущим способом расчётов. Финансовый рынок характеризуется усложнением расчётов, в то же время финансовый рынок развивается для повышения эффективности и доступ-

ности платёжных карт. Законотворческий процесс часто опережает доктрину, поэтому многие процессы, которые должны регулировать использование платёжных карт не разработаны, что способствует пробелам и противоречиям в законодательстве.

Правое регулирование в финансовой сфере необходимо для обеспечения прав потребителей, тогда у потребителей будет повышаться доверие и появляться желание купить банковские услуги. Если потребитель уверен в безопасности своих денежных накоплений, то он будет пользоваться платёжной картой. Но стоит отметить, что, так как банки являются профессиональными участниками рынка, они могут влиять на поведение потребителей и манипулировать клиентами и не доносить до потребителя всей информации. Иными словами, очень важно соблюдать добросовестность профессиональных участников рынка для защиты интересов потребителей и привлечения наибольшего количества потребителей в финансовый сектор.

В законодательстве Российской Федерации содержится меньше положений по защите прав потребителей платёжных карт, чем в иных правовых порядках, процесс переводов между картами закрепляется более детально, чем права и обязанности участников. Если рассматривать платёжную карту с правовой точки зрения, то она, как бы подтверждает права и обязанности клиента по договору, заключённому с банком. Клиент банка даёт банку указания о переводе денежных средств, и в соответствии с этим распоряжением банк должен перевести деньги по указанному счёту, при этом у банка нет обязанности проверять какое лицо сделало перевод. Достаточно той информации, что перевод был сделан посредством личного кабинета пользователя, либо иным законным способом.

При утрате карты клиент не теряет права пользоваться мобильным банком, переводить деньги на другие счета, безусловно, у него есть возможность заблокировать карту и перевыпустить новую карту, но также он может продолжить пользоваться всеми услугами банка. В случае утраты карты отношения клиента с банком не прекращаются. При переводе денежных средств вне зависимости от того совершается ли перевод через банковскую карту, либо посредством электронного перевода применяются банковские правила, регулирующие платёжную систему.

В части информирования клиента банк может считаться выполнившим обязательство только в случае, если информация, которая передана клиенту достоверна, понятна и своевременна. Данная информация относится, и к заключению самого договора с банком о банковском обслуживании, и последующих взаимодействиях банка и клиента.

В связи с данными обстоятельствами ответственность за действия, причинённые третьими лицами, необходимо распределять, исходя из следующих соображений.

Так как банк является профессиональным держателем рынка и владельцем большого количества денежных активов, то согласно принципу распределения убытков, для него возможно достичь нейтрального отношения к риску с меньшими потерями, чем потребителю. В связи с этим, когда из ситуации невозможно установить вину клиента, то такие ситуации должны относиться к зоне банковской ответственности.

В то же время в ситуации, где есть возможность уменьшить количество потерь необходимо распределить убытки между банком и клиентом, так как клиент со своей стороны также обязан вести себя добросовестно: не передавать данные своей карты третьим лицам, бережно относиться к своей карте, не передавать информацию о расчётах и количестве денежных средств на счету третьим лицам. Если вина потребителя доказана и последствия наступили из-за его виновных действий, то убытки в полном объёме необходимо возложить на него.

Итак, предлагаю более подробно разобрать ситуацию, при которой банк и клиент проявляли должную осмотрительность и не нарушали условий договора, иными словами, вели себя добросовестно.

Например, несанкционированное списание денег может произойти через банкомат и различные терминалы. Как известно для проведения платежа необходима банковская карта, либо её данные и пин-код. Мошенники могут изготовить клон банковской карты и выяснить информацию о пин-коде. Клон можно изготовить с использованием поддельных банкоматов или специальных устройств, которые располагаются на настоящем банкомате, такие устройства либо считывают информацию с банкомата, либо заглаживают карту.

Для борьбы с мошенниками, устанавливающими поддельные автоматы, либо располагающие специальными устройства на настоящих автоматах банки используют: 1) проверку карты при помощи ультрафиолетового детектора, но этот способ не работает, если к злоумышленникам попал оригинал; 2) нанесения специального покрытия на карту, при наличии у мошенника оригинала также неэффективно; 3) оригинальный дизайн карты с использованием различных технологических процессов, при наличии у мошенника оригинала также неэффективен; 4) камеры [5].

Более эффективными способами борьбы с мошенниками является использование биометрических данных: отпечатков пальцев, фотографий радужки. Уже сейчас некоторые автоматы используют биометрические данные, и есть возможность снять денежные средства без наличия банковской карты, но тут также есть риски. Во-первых, все зависит от качества работы сканера, который будет проверять биометрические данные, есть вероятность ошибки, либо сбоя системы при сканировании человека. Во-вторых, это в любом случае требует больших финансовых затрат и невозможно будет ввести это повсеместно. В-третьих, необходимо вносить изменения в законодательство, относительно использования биометрических данных.

Рассмотрим ещё один распространённый вид мошенничества – это мошенничество в сети Интернет. Как известно для оплаты покупки в сети интернет достаточно ввести данные карты и CVV-код. Сама информация о карте и CVV-коде не является конфиденциальной и может быть доступна большому количеству третьих лиц, например, при оплате картой покупок в магазине [3]. Поэтому третьи лица могут довольно просто получить доступ к данной информации и совершать покупки через интернет от имени клиента. Судебная практика здесь складывается не в пользу клиента, так как банки ссылаются на несоблюдение конфиденциальности информации о карте самим клиентом, а также на специальные вирусные программы, которые созданы для кражи данных. Единственным способом защиты в данной сфере является отправка смс –кода на номер клиента для подтверждения покупки. Сейчас данный способ используется большинством банков для подтверждения покупки.

Использование платёжной карты означает, что между ним и банком есть гражданско-правовые отношения, главное значение для клиента имеют условия договора между ним и банком. При использовании платёжной карты клиент даёт распоряжение банку для перевода денежных средств, поэтому из договора с банком прямо должно следовать о праве клиента давать такие распоряжения банку и об обязанности банка делать переводы по указанию клиента. Это может быть кредитный договор, договор банковского счёта, договор по использованию ЭДС [4].

В связи с тем, что банк является профессиональным участником рынка, и договор заключается по форме предоставленной банком, клиент зачастую не может вносить в такой договор свои правки. Банки часто злоупотребляют своим положением, трактуют формулировки в свою пользу, включают в договор «кабальные условия» не до конца разъясняют значение некоторых из формулировок для клиента, а также последствия их невыполнения. Именно поэтому защита прав держателей платёжных карт на данном этапе является одной из актуальных проблем.

При злоупотреблении банком своими полномочиями, у клиента остаётся право на расторжение или изменение договора в соответствующей части на основании ст. 450 Гражданского кодекса Российской Федерации (далее – ГК РФ). В случае изменения или расторжения договора судом, договор считается действовавшим в измененной редакции или не действовавшим с момента его заключения, а значит банк не может ссылаться на такое условие, чтобы обосновать нарушение клиентом или, наоборот, надлежащее исполнение банком условий договора.

Необходимо обратить внимание, что утрата карты не ведёт к прекращению прав, сегодня банк не несёт риск перевода денежных средств третьим лицом, вместо клиента. Хотя такая позиция является в корне неверной. Банк должен возместить убытки клиенту, в случае, если списание средств произошло из-за того, что банк не исполнил договорные отношения, со своей стороны. Но если списание средств произошло не по вине банка или клиента ответственность несёт клиент. По моему мнению, ответственность в данной ситуации должен нести банк, как профессиональный участник рынка, который обязан постоянно повышать уровень безопасности переводов платежей и хранения денежных средств.

Кроме того, при заключении договора банк просчитывает риски и закладывает их стоимость в

ежегодную/ежемесячную плату, которую должен вносить клиент. Банк не станет принимать на себя дополнительный риск и постарается максимально избежать имущественных потерь для себя. Поэтому необходимо внести изменения в законодательство, согласно которым банк будет нести ответственность не только в ситуации, когда списание денежных средств произошло по его вине, но и в ситуации, когда списание денежных средств произошло без вины банка и клиента. Положения Федерального закона «О национальной платежной системе» [1] (далее – ФЗ «О национальной платёжной системе») не соответствуют эффективному распределению рисков, следовательно, в данный закон необходимо внести изменения. Есть множество примеров, когда перевод, совершается без согласия клиента, а по закону у банков нет обязанности устанавливать какое лицо совершает перевод.

Анализируя судебную практику, можно сделать вывод, что суды подтверждают, что банк несёт ответственность только при наличии вины, ссылаясь на ст. 9 ФЗ «О национальной платёжной системе», что в свою очередь противоречит нормам п. 3 ст. 401 [2]. Суды возлагают на потребителя бремя доказывания виновности банка и, таким образом, презюмируют виновность действий потребителя за несоблюдение условий о конфиденциальности и сохранности банковской карты.

На сегодняшний день клиент в случае списания денег со счета, рассматривается банками с точки зрения презумпции недобросовестности, такая позиция является неверной, так как добросовестность участников гражданских правоотношений предполагается ст. 10 ГК РФ. Иными словами, пока клиент утверждает о неразглашении пин-кода третьим лицам и не передаче третьим лицам платёжной карты, судам и банкам стоит исходить из этого.

При сложившемся законодательном курсе и судебной практике у банков нет стимула повышать свою систему безопасности, потому что большая часть ответственности и так ложится на клиента. Анализируя, положения закона и судебную практику, на сегодняшний день, банк находится в гораздо более выгодном положении, чем клиент. Поэтому правоотношения между банком и клиентом нуждаются в серьезной доработке. Презюмирование добросовестности клиента должно быть обязательным. Помимо взаимоотношений между банком и клиентом, необходимо также рассмотреть отношения между банком и организацией торговли. И организация торговли, и банк будут стремиться минимизировать свои убытки и возложить их на клиента. Поэтому важно, чтобы условия договора между банком и организацией торговли обеспечивали справедливое распределение риска убытков между сторонами договора.

Список источников

1. Федеральный закон от 27.06.2011 № 161-ФЗ (ред. от 28.12.2022) «О национальной платежной системе» (с посл. изм. и доп. от 11 января 2023 г. №572-ФЗ) // Официальный интернет-портал правовой информации [Электронный ресурс]. URL: <http://pravo.gov.ru/> (дата обращения: 28.04.2023).
2. Гражданский кодекс Российской Федерации (часть первая) от 30 ноября 1994 г. № 51-ФЗ (с посл. изм. и доп. от 14 июля 2022 г. № 320-ФЗ) // Официальный интернет-портал правовой информации [Электронный ресурс]. URL: <http://www.pravo.gov.ru/> (дата обращения: 28.04.2023).
3. Кирилловых А.А. ФОРМЫ ОСУЩЕСТВЛЕНИЯ РАСЧЕТОВ В ОТНОШЕНИЯХ МЕЖДУ ПРОДАВЦОМ И ПОТРЕБИТЕЛЕМ: ПРАВОВЫЕ АСПЕКТЫ// Право и экономика. 2018. № 6. С. 51-57.
4. Клочихин В.А. К ВОПРОСУ ОБ УНИФИКАЦИИ ПРАВОВОЙ СИСТЕМЫ ВЗАИМОДЕЙСТВИЯ КРЕДИТНЫХ УЧРЕЖДЕНИЙ С ДЕРЖАТЕЛЯМИ ПЛАТЕЖНЫХ КАРТ// Современное право. 2019. № 2. С. 92 -96.
5. Севастьянова Ю.В. ЗАЩИТА ПРАВ ДЕРЖАТЕЛЕЙ БАНКОВСКИХ КАРТ ОТ МОШЕННИЧЕСТВА// Расчеты и операционная работа в коммерческом банке. 2013. № 6. С. 8-20.

© К. А. Шадрина, 2023

УДК 347.963

ПРОКУРОРСКИЙ НАДЗОР ЗА ИСПОЛНЕНИЕМ ЗАКОНОДАТЕЛЬСТВА ПРИ РЕАЛИЗАЦИИ НАЦИОНАЛЬНЫХ ПРОЕКТОВ

ГУНИНА КСЕНИЯ ВЯЧЕСЛАВОВНА,
ФАДЕЕВА АННА АЛЕКСЕЕВНА

студенты

ФГБОУ ВО «Саратовская государственная юридическая академия»

Научный руководитель: Грачева Ольга Алексеевна

*к.ю.н., доцент кафедры прокурорского надзора и криминологии
ФГБОУ ВО «Саратовская государственная юридическая академия»*

Аннотация: в данной статье рассматривается одно из приоритетных направлений деятельности органов прокуратуры Российской Федерации в рамках надзора за исполнением законов и законностью правовых актов – надзор за исполнением законодательства при реализации национальных проектов. Авторами выделены некоторые организационно-правовые аспекты, требующие теоретического осмысления, а также проанализированы статистические данные по данному вопросу.

Ключевые слова: прокурорский надзор, национальные проекты, федеральный бюджет, акты прокурорского реагирования, национальные цели развития.

PROSECUTOR'S SUPERVISION OVER THE IMPLEMENTATION OF LEGISLATION IN THE IMPLEMENTATION OF NATIONAL PROJECTS

Gunina Ksenia Vyacheslavovna,
Fadeeva Anna Alekseevna

Scientific adviser: Gracheva Olga Alekseevna

Abstract: This article examines one of the priority areas of activity of the prosecutor's office of the Russian Federation within the framework of supervision over the implementation of laws and the legality of legal acts - supervision over the implementation of legislation during the implementation of national projects. The authors highlighted some organizational and legal aspects that require theoretical understanding, and also analyzed statistical data.

Key words: prosecutor's supervision, national projects, federal budget, acts of prosecutor's response, national development goals.

Национальные проекты – это неповторимый по своей природе механизм, который позволяет развивать различные сферы общественной жизни: медицина, наука, культура, строительство домов и школ, предпринимательство. Стоит отметить, что ничего ранее по значению в Российской Федерации (далее – РФ) не было. В связи с чем особенно важна реализация национальных проектов, так как их целью является – развитие нашего государства по различным направлениям. С появлением общенациональных программ именно на органы прокуратуры была возложена обязанность по надзору в дан-

ной сфере, в связи с чем появилась необходимость методического обеспечения деятельности прокуроров в этом направлении.

Так, в 2019 году был принят Приказ №192 «Об организации прокурорского надзора за исполнением законодательства при реализации национальных проектов» (далее – Приказ), в котором Генеральный прокурор поставил задачу перед органами прокуратуры: обеспечить системное и эффективное надзорное сопровождение реализации 12 национальных проектов [1], предусмотренные Указом Президента РФ от 07.05.2018 № 204 [2].

Надзор за исполнением законодательства в данной сфере занимает особое место в деятельности органов прокуратуры. Реализация приоритетных направлений имеет ряд особенностей:

- 1) затрагивают права и свободы граждан РФ;
- 2) требуют значительных затрат бюджетных средств.

Необходимо выяснить природу предмета обозначенного направления надзора. Проблема заключается в следующем: поскольку данное направление рассматривается в рамках надзора за исполнением законов и законностью правовых актов, то следует обратиться к ст. 21 Федерального Закона «О прокуратуре Российской Федерации» (далее – Закон о прокуратуре), где указано, что предметом является «надзор за соблюдением Конституции и исполнением законов, действующих на территории РФ» [3]. Но, как уже было отмечено, национальные проекты регламентируются Указами Президента и Постановлениями Правительства РФ, которые, в свою очередь, являются подзаконными актами. Возникает вопрос, входят ли в данном случае подзаконные акты в предмет надзора? Несмотря на то, что в вышеуказанном Приказе они не упоминаются, на наш взгляд, в силу их значимости надзор за их исполнением должен осуществляться органами прокуратуры.

Поскольку предмет надзора за исполнением законов весьма многогранен, то не только в научной, но и в практической деятельности выделяют различные подотрасли надзора. Однако, рассматриваемый нами надзор включает в себя признаки сразу нескольких подотраслей. В зависимости от уровня правового регулирования данное направление надзора относится к надзору за соблюдением федерального законодательства. Но по сфере общественных отношений его нельзя отнести к какой-то определенной подотрасли, так как объектами национальных проектов выступают разнообразные сферы общественной жизни. Исходя из вышесказанного, надзор за исполнением законодательства при реализации национальных проектов следует рассматривать в качестве самостоятельной подотрасли прокурорского надзора, что также подтверждается ее значимостью, ведь в п.1 Приказа закреплено: «считать надзор за исполнением законодательства в данной области одним из приоритетных направлений деятельности органов прокуратуры».

Следующим элементом предмета надзора является соответствие федеральному законодательству правовых актов, издаваемых поднадзорными органами и должностными лицами при реализации национальных проектов. Для наиболее эффективного и своевременного процесса реализации национальных проектов – в субъектах РФ принимаются дополнительные нормативные правовые акты, которые также входят в предмет прокурорского надзора.

Более того, важное значение имеет и финансирование национальных проектов. Прокурору следует надлежащим образом проводить проверки в части соблюдения законодательства в части целевого расходования денежных средств, выделенных на реализацию национальных проектов. Однако, возникает следующая проблема: используются нечеткие формулировки направлений деятельности, такие как «повышение привлекательности российской науки», «укрепление российской гражданской идентичности», в связи с чем проверка вызывает трудности. Прокурору, в первую очередь, необходимо оценивать целесообразность планируемых и проведенных мероприятий по реализации национальных проектов и обоснованность расходования бюджетных средств.

Министерство финансов РФ представил предварительный отчет по исполнению расходов федерального бюджета, выделенных на реализацию национальных проектов, где указано, что «по состоянию на 1 января 2023 г. расходы составили 3 268, 8 млрд руб., или 98,7% от плановых бюджетных назначений» [4]. Отметим, что по большему количеству национальных проектов уровень освоения бюджетных средств составляет 97,8%, а по 9 из них процент кассового исполнения близок к 100%.

Обращаясь к статистическим данным, опубликованным на сайте Генеральной Прокуратуры Российской Федерации: «в апреле текущего года прокурорами выявлено более 4,7 тысяч нарушений закона, для устранения которых внесено свыше 3,2 тысяч актов реагирования, а в августе текущего года прокурорами выявлено более 2,4 тыс. нарушений закона, для устранения которых внесено свыше 1,8 тыс. актов реагирования» [5].

На примере Саратовской области, органами прокуратуры за истёкший период 2023 года в указанной сфере надзора выявлено порядка 920 нарушений закона, было принесено более 100 протестов, в суды направлены более 200 исковых заявлений, внесено более 200 представлений, около 70 лиц было привлечено по постановлению прокурора к административной ответственности и было возбуждено 15 уголовных дел [6]. Стоит отметить, что за 9 месяцев 2023 года количество правонарушений (было свыше 950) и преступлений (было 24) снизилось.

Основные нарушения, которые были выявлены при реализации нацпроектов в Саратовской области, касаются нецелевого расходования бюджетных средств, принятие заказчиком фактически не выполненных работ, использование дешевых материалов, несвоевременного выполнения работ и т.д.

Например, в Лысогорском районе Саратовской области с нарушением сроков строились дома для переселенцев из аварийного жилья. В отношении подрядчика было возбуждено административное дело по ч. 7 ст. 7.32 КоАП РФ (нарушение порядка заключения, изменение контракта). Помимо этого, в рамках реализации национального проекта «Образование» были выявлены нарушения порядка формирования максимальных цен контрактов, а ремонт одного из детских садов вовсе выполнили ненадлежащим образом, что понесло за собой материальный ущерб. При реализации национального проекта «Демография» было возбуждено уголовное дело по ч. 3 ст. 30, ч. 3 ст. 159.2 УК РФ (мошенничество при получении выплат) по факту внесения заведомо ложных сведений о наличии детей с целью получения сертификата на материнский капитал. При реализации национального проекта «Здравоохранение» зачастую выявляются нарушения сроков при поставке оборудования в медицинские учреждения [6]. Таким образом, проанализировав наиболее частые нарушения при реализации нацпроектов, можно сделать вывод, что меры, которые должностные лица принимают для контроля за исполнением нацпроектов, порой оказываются недостаточными. В результате образуются нарушения, которые требуют вмешательства надзорного органа и определенных мер реагирования.

Следует иметь в виду, что зачастую сами граждане могут являться нарушителями реализуемых программ. Например, при реализации программы «Демография» обязательным условием является выделение родителями права собственности на жилое помещение, которое было приобретено за счет «материнского капитала», для своих несовершеннолетних детей, но данное требование родителями не всегда соблюдается. Несмотря на то, что соблюдение законов гражданами является пределами прокурорского надзора, то есть не входит в предмет его юрисдикции, прокурор, выявив данное правонарушение, обязан прибегнуть к мерам прокурорского реагирования.

Профессионализм и компетентность прокуроров при осуществлении надзорной деятельности во многом определяют успех при решении таких масштабных задач, которые направлены на достижение особых национальных целей РФ. Не зря Генеральный прокурор РФ Игорь Викторович Краснов отдельно отметил, что реализация национальных проектов должна быть направлена на улучшение качества жизни людей, а любого рода правонарушения в данной сфере должны немедленно пресекаться и строго наказываться.

Список источников

1. Приказ Генеральной прокуратуры Российской Федерации от 14 марта 2019 г. № 192 «Об организации прокурорского надзора за исполнением законодательства при реализации национальных проектов» // Законность. 2019. № 5.
2. Указ Президента Российской Федерации от 7 мая 2018 г. № 204 «О национальных целях и стратегических задачах развития Российской Федерации на период до 2024 года» // СЗ РФ. 2018. № 20. Ст. 2817.

3. Федеральный закон от 17.01.1992 № 2202-1 «О прокуратуре Российской Федерации» // Ведомости Съезда народных депутатов Российской Федерации и Верховного Совета Российской Федерации. 1992. № 8, ст. 366; СЗ РФ. 2023. № 31 (часть III), ст. 5772.

4. Исполнение расходов федерального бюджета на реализацию национальных проектов // МинФин России. URL: https://minfin.gov.ru/ru/press-center/?id_4=38341ispolnenie_raskhodov_federalnogo_byudzheta_na_realizatsiyu_natsionalnykh_proektov (дата обращения: 18.10.2023).

5. На постоянном контроле прокуратуры находится состояние законности в сфере реализации национальных проектов // Генеральная прокуратура Российской Федерации. URL: <https://epp.genproc.gov.ru/web/gprf/search?article=88288685> (дата обращения: 18.10.2023).

6. Прокуратура выявила около тысячи нарушений при реализации нацпроектов // Саратов 24. URL: <https://saratov24.tv/news/prokuratura-vyyavila-okolo-tysyachi-narusheniy-pri-realizatsii-natsproektov/> (дата обращения: 18.10.2023).

7. Прокуратура направила губернатору список нарушений при реализации нацпроектов // Четвертая власть. URL: <https://www.4vsar.ru/news/prokurytura-napravila-gubernatory-spisok-naryshenii-175904/?ysclid=l0le452fzp964150283> (дата обращения: 18.10.2023).

УДК 347.73

К ВОПРОСУ О ПРОБЛЕМЕ ВЛИЯНИЯ ИНФЛЯЦИИ НА ЭКОНОМИКУ РОССИЙСКОЙ ФЕДЕРАЦИИ: ФИНАНСОВО-ПРАВОВОЙ АСПЕКТ

БАРУТКИНА ВИКТОРИЯ ВЯЧЕСЛАВОВНА,
КОЛЕСНИКОВА ЕКАТЕРИНА ВЛАДИМИРОВНА

студенты
ФГБОУ ВО «Саратовская государственная юридическая академия»

Научный руководитель: Гудкова Марина Валентиновна

*к.ю.н, преподаватель
ФГБОУ ВО «Саратовской государственной юридической академии»*

Аннотация: в данной статье авторы анализируют как причины, так и последствия инфляции, освещая также принятые правительством меры по её преодолению в финансово-экономическом секторе государства. В центре внимания статьи находится негативное воздействие инфляции на экономику страны и повседневную жизнь обычных граждан. В свете этого обсуждаются различные стратегии по снижению уровня инфляции, включая укрепление финансовой стабильности, рационализацию государственных расходов и повышение эффективности денежно-кредитной политики на территории Российской Федерации.

Ключевые слова: Инфляция, финансово-экономический сектор, денежно-кредитная политика, рост цен, Центральный банк Российской Федерации.

ON THE ISSUE OF THE PROBLEM OF THE IMPACT OF INFLATION ON ECONOMY OF THE RUSSIAN
FEDERATION: FINANCIAL AND LEGAL ASPECT

Barutkina Victoria Vyacheslavovna,
Kolesnikova Ekaterina Vladimirovna

Scientific adviser: Gudkova Marina Valentinovna

Abstract: In this article, the authors analyze both the causes and consequences of inflation, highlighting also the measures taken by the government to overcome it in the financial and economic sector of the state. The article focuses on the negative impact of inflation on the country's economy and the daily lives of ordinary citizens. In light of this, various strategies are being discussed to reduce the inflation rate, including strengthening financial stability, rationalizing government spending and improving the effectiveness of monetary policy in the Russian Federation.

Key words: Inflation, financial and economic sector, monetary policy, price growth, Central Bank of the Russian Federation.

Проблема воздействия инфляции на финансово-экономический сектор Российской Федерации представляет собой актуальную проблему для научного исследования в науке финансового права на сегодняшний день, так как в условиях санкционного режима от государства необходимы эффективные и моментальные меры реагирования в отношении урегулирования курса рубля.

Данная проблема охватывает различные аспекты финансовой деятельности государства и требует глубокого анализа, учитывая как внутренние, так и внешние факторы, оказывающие воздействие на инфляционные процессы в стране.

Важным элементом понимания проблемы инфляции в России является анализ ее структуры и форм. В современной экономической и финансово-правовой литературе широко распространены термины денежной, спросовой, структурной, открытой и скрытой инфляции. Денежная инфляция обусловлена ростом денежной массы, что может быть вызвано различными факторами, такими как дефицит бюджета, кредитное расширение и другие. Спросовая инфляция связана с увеличением общего спроса на товары и услуги, что может произойти в результате увеличения доходов населения, расширения кредитования и так далее [2, С. 68]. Структурная инфляция возникает вследствие изменений в структуре спроса и предложения на рынке. Открытая инфляция связана с воздействием внешних факторов, таких как изменение цен на сырье и энергоносители на мировых рынках. Скрытая инфляция может возникнуть при изменении размеров товаров и услуг в упаковке, снижении качества и т.д.

Причины инфляции в России связаны с ростом цен на продукты питания, энергоресурсы и услуги связи [3, С.161], которые произошли из-за геополитического давления недружественных государств и введения большого количества санкций против Российской Федерации, которые затронули финансово-экономический сектор государства. В связи с этим, к внутренним факторам инфляции следует отнести, например, увеличение налогов и сборов, а также рост затрат на производство, а к внешним факторам, например, изменение валютного курса и проблемы с логистикой товаров через границу.

Важным аспектом рассмотрения проблемы инфляции в России является ее влияние на инвестиционные процессы. Высокий уровень инфляции может сдерживать инвестиции, поскольку предприниматели и инвесторы сталкиваются с рисками, связанными с нестабильностью цен. Это может привести к снижению объемов производства, что в свою очередь отрицательно сказывается на экономическом росте и конкурентоспособности страны.

Рост цен на нефть также считается одной из основных причин инфляции в России, учитывая статус Российской Федерации как крупного производителя нефти. Важными факторами также являются изменения стоимости импортных товаров, связанные с колебаниями курса рубля.

Борьба с инфляцией – важное звено в обеспечении финансово-экономической стабильности и улучшения качества жизни населения. Для решения этой проблемы требуется комплексный подход и согласованные усилия со стороны государства, Центрального банка Российской Федерации и бизнес-сообщества [4, С. 123]. Возникает необходимость проведения структурных реформ, направленных на улучшение конкуренции на рынке и сокращение издержек производства, а также развитие инфраструктуры и повышение эффективности государственных программ поддержки экономики, бизнеса, сектора финансовых и банковских услуг.

Для сдерживания уровня инфляции в Российской Федерации используются различные меры, включая денежно-кредитную политику Банка России, фискальные меры (повышение налогов или сокращение расходов), а также структурные реформы для улучшения конкуренции на рынке и снижения издержек производства.

Денежно-кредитная политика Банка России является одним из инструментов в борьбе с инфляцией. Регулирование объемов денежной массы и процентных ставок позволяет контролировать уровень инфляции [5, С. 53]. Кроме того, государство может предпринимать шаги по сокращению затрат на производство, снижению налогов и развитию конкуренции на рынке. Именно поэтому монетарная политика, осуществляемая Банком России, выделяется как ключевой инструмент в борьбе с инфляцией. Банк России использует различные инструменты, такие как изменение ключевой ставки и операции на открытом рынке, для достижения этой цели.

Однако помимо монетарной политики, активное использование фискальных мер, таких как кон-

троль государственных расходов и налогов, также считается весьма эффективным способом. Контроль за уровнем государственного долга и предотвращение его чрезмерного роста рассматриваются как предотвращение возможной инфляции.

Развитие финансового рынка, создание условий для привлечения инвестиций и поддержка предпринимательства являются первоочередной задачей государства для достижения цели по обеспечению долгосрочной стабильности. Устранение бюрократических барьеров и упрощение процедур регистрации и лицензирования бизнеса считаются важными шагами в этом направлении.

Все усилия в области борьбы с инфляцией предпринимаются с учетом сложного мирового экономического контекста, который также может повлиять на ситуацию в Российской Федерации. Важным аспектом в этой борьбе является также уровень повышения финансовой культуры, финансовой грамотности, образованности и квалификации населения, что способствует экономическому развитию и повышению производительности труда. Важно также реализовывать социальную политику, направленную на поддержку наиболее уязвимых групп населения и снижение социального напряжения [6, С. 91].

Другим важным средством по борьбе с инфляцией является контроль за ценами на товары и услуги. Государство имеет возможность устанавливать ценовые лимиты на определенные товары и регулировать тарифы на коммунальные услуги и транспорт.

Необходимо также предпринимать меры по противодействию коррупции и экономическим преступлениям, так как они могут способствовать несправедливому распределению ресурсов и увеличению цен.

В конечном итоге, важно учитывать мировой экономический контекст и взаимодействовать с другими дружественными государствами для совместного решения проблем инфляции и обеспечения стабильности мировой экономики.

При этом развитие экономического сектора, особенно малого и среднего бизнеса, выделяется как значимый фактор, способный стать движущей силой экономики и создавать новые рабочие места. Улучшение инфраструктуры, особенно в регионах, также является ключевым аспектом для повышения уровня жизни населения и привлечения инвестиций [7, С. 5]. Поддержка научных исследований и инноваций, направленных на создание конкурентоспособных продуктов и услуг для мирового рынка, также представляется весьма важным.

Существует несколько способов защиты средств от инфляции, таких как инвестиции в недвижимость, ценные бумаги, благородные металлы и открытие счета в банке с высокой процентной ставкой. Однако кроме перечисленных мер, также требуется улучшение инфраструктуры и обеспечение доступности кредитования для развития малого и среднего бизнеса. Это способствует увеличению конкурентоспособности на рынке и стимулированию финансово-экономического роста, что в свою очередь снижает уровень инфляции.

Важно также сокращать государственные расходы и уменьшать дефицит бюджета, чтобы избежать излишнего увеличения денежной массы и не провоцировать инфляционные процессы.

Таким образом, решение проблемы инфляции в России требует комплексного подхода и активного вовлечения государства. Инфляция может оказывать различные последствия для экономики и общества, такие как снижение покупательной способности, ухудшение экономической стабильности, увеличение стоимости займов, уменьшение инвестиций, снижение экономического роста и увеличение социальных неравенств. Поэтому необходимо разработать и реализовать эффективную макроэкономическую политику, в том числе использовать денежно-кредитные инструменты, регулирование цен, а также стимулирование инвестиций в реальный сектор экономики. Параллельно важно проводить социальные программы, направленные на смягчение негативных воздействий инфляции на население, и активно сотрудничать с дружественными международными партнерами для уменьшения внешних рисков.

Список источников

1. Зырянцева В. В. Проблемы в борьбе с инфляцией: современная точка зрения // Проблемы экономики и менеджмента. 2015. № 5 (45). С. 120-122.

2. Понамаренко А.А. Инфляция: сущность, первопричины и виды // Экономика и бизнес: теория и практика. 2021. № 1-2 (71). С.67-69.
3. Чабанова С.А. Инфляция-причины и последствия // Инновационные аспекты развития науки и техники. 2021. № 2. С. 155-170.
2. Арзамазцева В.А. Антиинфляционная политика и основные направления по борьбе с инфляцией в современной России // Экономика и социум. 2016. № 4-1 (23). С. 122-125.
3. Гукасова Е.Р. Роль Центрального банка в борьбе с ростом инфляции: международный и российский опыт // Финансовые рынки и банки. 2022. № 4. С. 52-56.
4. Земляков Ю.Д. Закономерности влияния некоторых факторов на инфляцию // Вестник Международной академии системных исследований. Информатика, экология, экономика. 2014. № 2. С. 90-93.
5. Семенов С. К. Управление инфляцией и деньги // Финансовая аналитика: проблемы и решения. 2014. № 46 (232). С. 2-10.

УДК 316.334.4

ОСОБЕННОСТИ ОРГАНИЗАЦИИ ПОИСКА ИНФОРМАЦИИ В СПРАВОЧНЫХ ПРАВОВЫХ СИСТЕМАХ

СУЛЕЙМАНОВА ЛЮТФИЯ РИНАТОВНА

студент

ФКОУ ВО «Самарский юридический институт ФСИН России»

Научный руководитель: Озерский Сергей Владимирович

кандидат физико-математических наук, доцент

ФКОУ ВО «Самарский юридический институт ФСИН России»

Аннотация. Данная работа посвящена рассмотрению основных возможностей современных справочных правовых систем по организации поиска информации, удовлетворяющей заданным условиям. Отмечается важность использования таких систем для повышения эффективности работы специалистов в различных областях, которым приходится обрабатывать большие объёмы информационных ресурсов.

Ключевые слова: справочные правовые системы, базы данных, информация, информационные ресурсы, поиск информации.

FEATURES OF THE ORGANIZATION OF INFORMATION SEARCH IN REFERENCE LEGAL SYSTEMS

Suleymanova Lutfiya Rinatovna*Scientific adviser: Ozersky Sergey Vladimirovich*

Abstract. This work is devoted to the consideration of the main possibilities of modern reference legal systems for organizing the search for information that meets the specified conditions. The importance of using such systems to improve the efficiency of specialists in various fields who have to process large amounts of information resources is noted.

Key words: reference legal systems, databases, information, information resources, information search.

Справочно-правовая система представляет собой автоматизированную компьютерную систему, которая предназначена для сбора, систематизации, хранения и поиска правовой информации по запросам пользователей.

В настоящее время специалисту любой сферы деятельности необходимо получать достоверную и актуальную информацию. Данную функцию могут выполнить компьютерные справочные системы. В правовой сфере подобные справочные системы начали развиваться во второй половине XX века. Их создание было направлено на разработку доступных и эффективных способов распространения правовой информации.

В базах данных содержатся такие виды документов, как законы, решения, судебная практика, указы федерального и регионального характера, материалы независимых экспертов, образцы и формы документов и т. д. К тому же в справочно-правовых системах есть доступ и для документов специали-

стов по бухгалтерскому и налоговому учету, что в свою очередь повышает эффективность работы правовых органов и юристов.

Знание функционала справочно-правовой системы способствует повышению эффективности работы специалиста, так как поиск нужных документов занимает значительно меньше времени, а значит и решение рабочих задач осуществляется быстрее. Но главными навыками, в данном случае, является умение разбираться в функционале программ и правильно формулировать поисковый запрос для того, чтобы в итоге получить нужный результат. Рассмотрим более подробно технологии поиска правовой информации в справочно-правовых системах и выделим особенности в разных системах.

Поиск информации в справочно-правовой системе имеет несколько видов, которые могут сочетаться между собой в зависимости от запроса. Самым простым способом поиска нужного документа или его фрагмента является «Быстрый поиск». Данная технология является общедоступной и не требует особых знаний в формулировании запроса, так как можно ввести 2-3 слова из названия документа и указать вид, его отдельные известные реквизиты в одной строке. Для поиска можно использовать аббревиатуры, сокращения, специальную профессиональную лексику. Дополнением к поиску является выпадающий список с готовыми подсказками для уточнения запроса [1, с. 6].

Документы, которые были найдены через «Быстрый поиск» в итоге представлены коротким общим списком, который при необходимости можно построить полный список при этом разделить их на законодательство, комментарии, консультации и др. Доступна функция отсортировки документов по важности.

Поиск документа по реквизитам является еще одной технологией поиска, которая осуществляется с использованием инструмента «Карточка поиска». Данная технология помогает конкретизировать запрос в случаях, когда нужно ограничить область поиска, известна только примерная дата принятия документа или часть текста документа, необходимо использовать логические операторы для формулировки более сложного запроса и т. д. [2, с. 102].

Для более сложных формулировок запроса существует инструмент «Правовой навигатор», который основывается на поиске интересующих ключевых понятий. Данный инструмент представляет собой иерархический список разделов, в котором документы сгруппированы по нормам права или другим признакам. Результатом запроса являются действующие документы.

Применение «Правового навигатора» эффективно, когда не нужно указывать реквизиты документа, поисковая система предлагает просто сформулированные ключевые слова, необходимо сузить область поиска и быстро найти нужное понятие.

Полнотекстовый поиск основывается на определении ряда документов, в которых повторяются определенные слова или словосочетания. Для расширения результата запроса необходимо добавить еще и синонимы. Данный вид поиска эффективен при комбинировании с «Карточкой поиска» и поиском по тематическому классифицированию [2, с. 103].

Поиск по тематическому классифицированию направлен на поиск информации по определенной правовой проблеме. Чаще всего данный способ поиска используется как уточнение к основному запросу, как самостоятельный способ поиска информации он не эффективен.

В настоящее время крупными электронными справочно-правовыми системами в России, в которых могут быть использованы технологии поиска, перечисленные нами, являются: «Гарант», «КонсультантПлюс» и «Кодекс». Они отличаются между собой интерфейсом, некоторыми инструментами для поиска документов, но схожи в принципах поиска, организации хранения документов.

Т. М. Беляева, А. Т. Кудинов и др. провели анализ технологий поиска информации в перечисленных нами справочно-правовых системах. Авторами было отмечено, что технологии поиска схожи, но имеют разные названия. Например, технология поиска «Правовой навигатор» в программе «Консультант Плюс» полностью идентична по своим функциям с поиском по ситуации в программах «Гарант» и «Кодекс». Интеллектуальный поиск в справочно-правовой системе «Кодекс» повторяет функционал полнотекстового поиска, так как основывается на запросе, по отдельным словам, или словосочетаниям [3].

Таким образом, использование справочно-правовой системы в работе значительно ускоряет работу специалиста, делает ее более качественной, так как информация в специальных электронных си-

стемах актуальна и структурирована. Успешность поиска нужного документа также связана и со знанием технологий поиска. В работе со справочно-правовыми системами используются как простые способы поиска («Быстрый поиск»), так и более сложные, требующие понимания особенностей их работы («Карточка поиска», полнотекстовый поиск, «Правовой навигатор» и др.). Перечисленные нами способы формулирования запроса при правильном комбинировании могут дать точный результат и сократить время на поиск нужного документа.

Список источников

1. Уткина Н. В. Технологии поиска информации: лаб. практикум / Н. В. Уткина, Н. Н. Шокорова. – Пенза: Изд-во ПГУ, 2022. – 24 с.
2. Червонный А. Д. Основные способы поиска информации в правовых информационно-справочных системах / А. Д. Червонный // Актуальные вопросы науки и практики и перспективы их решений: Сборник научных трудов по материалам X Международной научно-практической конференции, Анапа, 07 января 2023 года. – Анапа: Общество с ограниченной ответственностью «Научно-исследовательский центр экономических и социальных процессов» в Южном Федеральном округе, 2023. – С. 101-105.
3. Информационные технологии в юридической деятельности: учебник и практикум для среднего профессионального образования / Т. М. Беляева, А. Т. Кудинов, Н. В. Пальянова, С. Г. Чубукова; ответственный редактор С. Г. Чубукова. – 3-е изд., перераб. и доп. – Москва : Издательство Юрайт, 2023. – 314 с. – (Профессиональное образование). – ISBN 978-5-534-00565-3. – Текст : электронный // Образовательная платформа Юрайт [сайт]. – URL: <https://urait.ru/bcode/511841> (дата обращения: 20.11.2023).

УДК 343.3/7

НЕНАСИЛЬСТВЕННЫЕ ПОЛОВЫЕ ПРЕСТУПЛЕНИЯ, СОВЕРШЕННЫЕ ЛИЦАМИ, НА КОТОРЫХ ВОЗЛОЖЕНА ОБЯЗАННОСТЬ ПО ВОСПИТАНИЮ НЕСОВЕРШЕННОЛЕТНИХ

КАРПОВА ДИАНА ДМИТРИЕВНА

магистрант

направление подготовки 40.04.01 – Юриспруденция,
профиль подготовки «Уголовное право и процесс»
СНИГУ им. Н. Г. Чернышевского

Аннотация: актуальность настоящей темы заключается в том, что в современных условиях развития государства произошли некоторые изменения в сознании сексуального поведения в обществе, что обусловлено причинами социального характера, социального и правового контроля и недостаточного нравственного воспитания несовершеннолетних.

Ключевые слова: несовершеннолетние, половые преступления, не связанные с насилием, лица, на которых возложена обязанность по воспитанию несовершеннолетних, права и свободы несовершеннолетних.

GENERAL CHARACTERISTICS OF NON-VIOLENT SEXUAL CRIMES

Karpova Diana Dmitrievna

Abstract: the relevance of this topic lies in the fact that in the modern conditions of the development of the state, there have been some changes in the consciousness of sexual behavior in society, which is due to the reasons of a social nature, social and legal control and insufficient moral education of minors.

Key words: minors, sexual crimes not related to violence, persons charged with the duty of educating minors, the rights and freedoms of minors.

Согласно ст. 17 Конституции Российской Федерации основные права и свободы человека принадлежат ему от рождения. [1, ст. 17] Однако некоторые категории граждан ввиду их возрастных особенностей требуют повышенного внимания и защищенности со стороны государства. К такой категории относятся несовершеннолетние. Именно уровень их защищенности является одним из необходимых показателей уровня цивилизации всего человеческого общества.

Одной из серьезнейших проблем современного общества является незащищенность детей от преступных посягательств со стороны взрослых. Степень общественной опасности таких посягательств объясняется тем, что они направлены на наиболее уязвимую и незащищенную часть общества – несовершеннолетних.

Половые преступления представляют собой умышленные действия, посягающие на охраняемые уголовным законом половую свободу взрослых лиц, а также половую неприкосновенность, нравственное и физическое развитие несовершеннолетних и малолетних. [2]

Согласно ст. 63 Семейного Кодекса Российской Федерации родители обязаны воспитывать своих

детей. В настоящее время одной из многочисленных социальных проблем в России является неисполнение лицами, на которых возложена обязанность по воспитанию и содержанию своих детей.

По ст.156 УК РФ к уголовной ответственности могут быть привлечены только родители или иные лица, на которых возложена обязанность заботиться о воспитании несовершеннолетнего (опекуны, попечители, приемные родители) либо педагоги, воспитатели или другие работники учебного, воспитательного или лечебного учреждения – лица, которые в силу своей профессии (должности) обязаны заботиться о воспитании несовершеннолетнего. [3]

Согласно практике применения главы 18 Уголовного кодекса Российской Федерации можно сказать, что зачастую половые преступления ненасильственного характера совершаются лицами, которые проживают совместно с несовершеннолетними. Такими лицами могут быть не только родители, но и сожители или супруги одного из родителей ребенка. Иногда указанные преступления совершают лица, являющиеся педагогическим работником несовершеннолетнего, тренерами и иными лицами, на которых возложена обязанность за воспитание или обучение.

Так, в Балаковском районе Саратовской области 33-летний мужчина был признан виновным в совершении преступлений, предусмотренных ч. 2 ст. 135 УК РФ и ч. 3 ст. 134 УК РФ (развратные действия и половое сношение с лицом, достигшим 12-летнего, но не достигшим 14-летнего возраста). Мужчина совершил развратные действия в отношении 13-летней дочери своей сожительницы, которая отсутствовала дома. О случившемся девочка никому не рассказала. Позднее, чувствуя свою беззащитность, он вступил с ней в интимную связь. На фоне словесной ссоры между девочкой и отчимом она сообщила обо всем своей матери, которая обратилась с заявлением в правоохранительные органы. [4]

Иными словами, половые преступления совершаются лицами, которые находятся в доверительных отношениях с несовершеннолетним, который признает авторитет и ощущает безопасность, находясь рядом с ними. В случае преступных посягательств со стороны взрослых, ребенок вынужден считать, что так и должно быть, что это нормально.

Учитывая то, что в нашем государстве имеется острая проблема российского образования в сфере профилактики, в связи с этим, многие авторы приходят к выводу о том, что программы полового воспитания несовершеннолетних должны разрабатываться на основании научно-обоснованных теорий. В том числе, существует необходимости в обеспечении родителей, учителей, социальных работников и врачей навыками, которые будут необходимы для повышения эффективности ранее указанных программ полового воспитания.

Некоторыми авторами отмечается, что один и тот же признак может по-разному влиять на общественную опасность разных преступлений, что требует индивидуального решения этого вопроса в каждом случае [5, с. 118].

Родители, усыновители, опекуны, педагоги, воспитатели и иные лица, на которых возложены обязанности по воспитанию несовершеннолетнего, имеют авторитет и уважение со стороны несовершеннолетних, которые им доверяют, бояться ослушаться.

Что касается, родителей, усыновителей и опекунов, то несовершеннолетние от них еще и зависимы в материальном, житейском плане. Поэтому, когда указанные лица совершают в отношении них действия сексуального характера, даже не связанные с насилием, несовершеннолетние не всегда имеют возможность противостоять им, открыто где-то заявить, пожаловаться кому-то. Моральный аспект таких преступлений наиболее сложен, тем более, для несформировавшейся до конца психики несовершеннолетнего. Вдвойне страшно, стыдно и неловко, когда такое происходит в семье, месте, где несовершеннолетний должен получать защиту, любовь и правильное воспитание.

Для формирования личности несовершеннолетнего особый урон приносят именно посягательства близких людей, которых он любит, уважает, на кого, возможно, пытается быть похожим. Попадая в ситуацию, когда лица, выполняющие обязанности по воспитанию несовершеннолетнего, совершают по отношению к нему действия сексуального характера, пусть даже и не связанные с насилием, мир несовершеннолетнего рушится, моральные ценности утрачивают свою силу. Подвергающиеся таким действиям несовершеннолетние зачастую имеют сложности с социализацией в обществе.

Следовательно, целесообразно в ч. 2 ст. 131, ч. 2 ст. 132, ч. 5 ст. 134, ч. 4 ст. 135 УК РФ закрепить такой квалифицирующий признак, как «совершенное лицом, являющимся близким потерпевшему либо проживающим совместно с потерпевшим, либо несущим обязанности по лечению, воспитанию или обучению».

Список источников

1. "Конституция Российской Федерации".
2. Чучаев А.И. "Уголовное право Российской Федерации. Общая и Особенная части".
3. "Уголовный кодекс Российской Федерации" от 13.06.1996 N 63-ФЗ.
4. <https://www.sutynews.ru/index.php?mode=news&id=94664>
5. Закомолдин Р. В., Кондратюк С. В. Критерии выбора обстоятельств, используемых в качестве квалифицирующих преступление признаков // Хуманитарни Балкански изследвания. 2019. Т. 3, № 3(5). С. 116-120.

ПЕДАГОГИЧЕСКИЕ НАУКИ

УДК 37

ОТЛИЧИТЕЛЬНЫЕ ЧЕРТЫ МОЛОДЫХ СПЕЦИАЛИСТОВ И ОСНОВНЫЕ ЭТАПЫ ИХ ПРОФЕССИОНАЛЬНОЙ АДАПТАЦИИ В ОБРАЗОВАТЕЛЬНОЙ ОРГАНИЗАЦИИ

ЧЕРНОВА АЙСЫЛУ ФИРДАВИСОВНА

магистрант

ФГАОУ ВО «Казанский (Приволжский) Федеральный университет», Елабужский институт

Аннотация. В данной статье рассмотрены отличительные черты молодых специалистов, факторы адаптации, а также основные этапы их профессиональной адаптации в образовательной организации. Роль руководителя организации и наставника в профессиональном становлении педагога.

Ключевые слова: образовательная организация; молодые специалисты; отличительные черты; этапы; профессиональная адаптация.

DISTINCTIVE FEATURES OF YOUNG SPECIALISTS AND THE MAIN STAGES OF THEIR PROFESSIONAL ADAPTATION IN AN EDUCATIONAL ORGANIZATION

Chernova Aisyly Firdavisovna

Abstract. This article discusses the distinctive features of young professionals, adaptation factors, as well as the main stages of their professional adaptation in an educational organization. The role of the head of the organization and mentor in the professional development of the teacher.

Keywords: educational organization; young specialists; distinctive features; stages; professional adaptation.

Термин "молодые специалисты" в узком понимании применяется к выпускникам высших и средних профессиональных учебных заведений, которые в течение трех лет после окончания вуза успешно защитили свои дипломные работы и сдали государственный экзамен [4].

В широкой интерпретации, данная категория охватывает молодых людей в возрасте до 30-35 лет, обладающих высшим и средним профессиональным образованием. Эти люди находятся на этапе формирования своей трудовой и социальной идентичности и составляют особую группу ресурсов в сфере труда, отличающихся от других поколений определенными особенностями.

Социально-возрастные характеристики молодых специалистов [3]:

- Работа молодых специалистов характеризуется исполнительскими и творческими элементами, на что указывают их социальные и возрастные особенности.

- Большинство молодых специалистов начинают свою карьеру на низкооплачиваемых должностях, что может ограничить их способность удовлетворять свои потребности.

- Среди более зрелой группы лиц молодые специалисты проявляют более рациональное поведение и менее основаны на предложениях, но их практический опыт ограничен.

- Организации ценят молодых специалистов из-за их мобильности и прогресса в знаниях и обучении.

Важно, чтобы молодые специалисты оперативно включались в деятельность образовательных

учреждений. Этим во многом определяются эффективность, устойчивость, уровень активности и количество (степень и сроки адаптации) образовательных учреждений, а также процесс их индивидуального развития в процессе последующей трудовой деятельности.

Последствия адаптации молодого специалиста отражаются на результатах деятельности образовательной организации в целом в виде потерь рабочего времени, дополнительных затрат, связанных с переобучением, сокращении текучести педагогических кадров. Но самое главное, от эффективности профессиональной адаптации зависят результаты самого образовательного процесса.

Основными факторами, влияющими на профессиональную адаптацию молодых специалистов образовательной организации, являются [5]:

- соотношение специальности, полученной в вузе, выполняемой работе;
- возможности повышения привлекательности труда молодых специалистов за счет возможности разнообразить их труд;
- создание условий для внутренней гибкости, изобретательности и профессиональному росту.;
- внедрение научной организации труда молодых специалистов на рабочем месте;
- нынешняя обстановка в педагогическом коллективе;
- социальная помощь;
- организация досуга.

Успешная адаптация молодых специалистов в образовательных учреждениях к организованной работе и планированию на будущее имеет важное значение, так как может способствовать их развитию с точки зрения трудовой деятельности, квалификации и профессиональных навыков.

Отрицательным моментом может быть руководитель образовательного учреждения, не отзывчивый к молодым специалистам и не оказывающий им необходимой помощи и поддержки, может препятствовать их эффективному развитию, создавая препятствия

Основные этапы профессиональной адаптации молодых специалистов показаны на рисунке 1.



Рис. 1. Основные этапы профессиональной адаптации молодых специалистов в образовательной организации

Процесс профессиональной адаптации молодых специалистов в образовательной организации состоит из следующих основных этапов [1]:

1. Знакомство с коллективом. Молодой специалист получает информацию о коллективе в целом и о своем будущем рабочем месте от службы управления персоналом. Также получает дополни-

тельную информацию от своего директора, знакомится с будущим местом работы и официально принимается в команду.

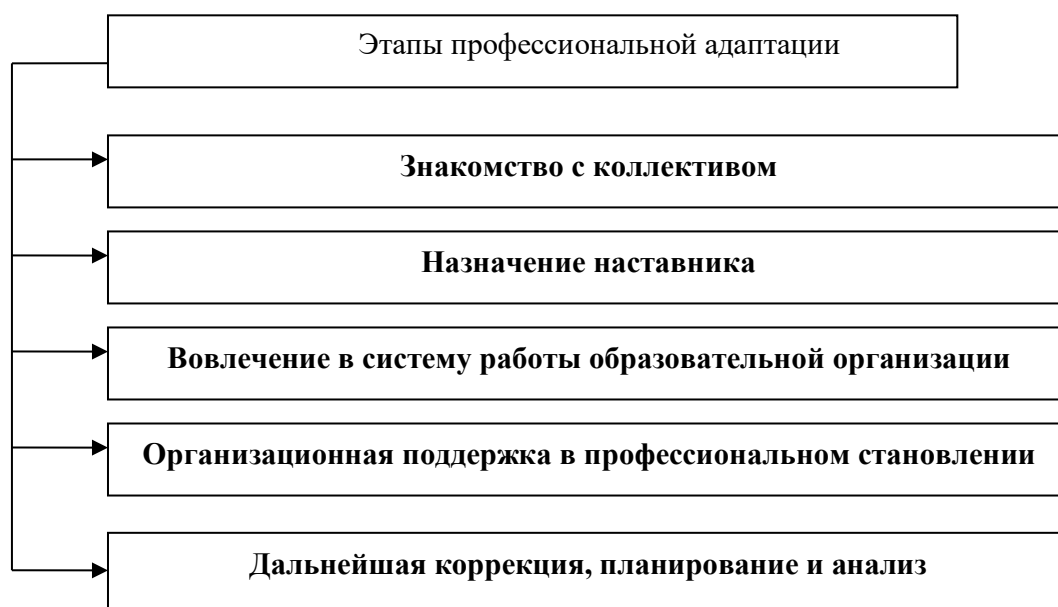
2. Назначение наставника. За молодыми специалистами закрепляется наставник. Наставник это опытный специалист, который помогает новому сотруднику освоить принципы работы. Он контролирует усвоение знаний, навыков, необходимых для выполнения должностных обязанностей, оценивает работу молодого специалиста и дает рекомендации по дальнейшему развитию.

3. Вовлечение в систему работы образовательной организации.

Представители методических объединений и творческих коллективов должны вовлекать молодых специалистов в систему работы учебного заведения и привлекать их к интересным образовательным мероприятиям. Руководство учебного заведения должно стараться применять неформальный подход к подготовке молодых специалистов. Молодые преподаватели, став профессионалами, не должны бояться таких форм работы. Они должны посещать занятия друг друга, наблюдать и осмысливать преподавание старших коллег, обмениваться опытом и мнениями.

4. Организационная поддержка в профессиональном становлении молодых специалистов. Данный этап происходит постепенно. Присутствие представителей администрации, коллег, педагогов-психологов и социальных педагогов на занятиях и мероприятиях помогает организовать учебную и внеучебную деятельность, способствует устранению трудностей, созданию благоприятного психологического климата и взаимопонимания. Именно организационная поддержка учит молодых учителей анализировать свою деятельность, то есть всегда сопровождается рефлексией.

5. Дальнейшая коррекция, планирование и анализ. При дальнейшей коррекции, планировании и повторном анализе новый учитель вместе со своим руководителем и наставником может добиться хороших результатов в организации работы учащихся и применении наиболее эффективных и действенных методов обучения. Положительная динамика в работе молодого учителя имеет большое значение, а условия успеха являются залогом педагогической и личностной состоятельности учителя.

Процесс адаптации молодого специалиста можно считать завершенным только в том случае, если его успехи в образовательной деятельности сопровождаются хорошими отношениями в педагогическом коллективе. Основным критерием оценки такой адаптации является удовлетворенность молодого специалиста работой и нацеленность на дальнейшее повышение своей результативности [2].

Таким образом, процесс адаптации молодых специалистов имеет важное значение в дальнейшем профессиональном становлении педагога. В данный период большое значение имеет поддержка со стороны руководства, наставников и педагогического коллектива.

Список источников

1. Губанихина, Е. В. Специфика деятельности руководителя в системе управления современной образовательной организацией// Молодой ученый. - 2016. - № 20 (124). - С. 288-291.
2. Даутова О.Б. Сопровождение интеграции молодых педагогов в профессию как управленческая задача [Электронный ресурс] – Режим доступа: URL: <https://cyberleninka.ru/article/n/soprovozhdenie-integratsii-molodyh-pedagogov-v-professiyu-kak-upravlenskaya-zadacha>.
3. Петренко Е. И. Профессиональная адаптация молодого учителя в общеобразовательном учреждении// Молодой ученый. — 2017. — №50 (184). — С. 256-260.
4. Тарабарина Т.И. Сопровождение профессиональной деятельности молодых педагогов как объект научных исследований// Современные проблемы науки и образования. – 2021. – № 4. [Электронный ресурс] – Режим доступа: URL: <https://science-education.ru/ru/article/view?id=30986>.
5. Черникова Е.Г. Особенности социально-профессиональной адаптации молодых педагогов общеобразовательных школ [Электронный ресурс] – Режим доступа: URL: <http://cyberleninka.ru/article/n/osobennosti-sotsialno-professionalnoy-adaptatsii-molodyh-pedagogov-obscheobrazovatelnyh-shkol>.

УДК 37.376.3.

ДИАГНОСТИКА СФОРМИРОВАННОСТИ АТТРИБУТИВНОЙ ЛЕКСИКИ У ДЕТЕЙ СТАРШЕГО ДОШКОЛЬНОГО ВОЗРАСТА С ОБЩИМ НЕДОРАЗВИТИЕМ РЕЧИ

ТАНАКОВА ЮЛИЯ СЕРГЕЕВНА

студентка

ФГБОУ ВО "Томский государственный педагогический университет"

Научный руководитель: Сергеева Анна Иосифовна

к.п.н.

ФГБОУ ВО "Томский государственный педагогический университет"

Аннотация: В статье приводится обзорный анализ некоторых авторских методик обследования развития речи, используемых в логопедической практике для диагностики состояния атрибутивной лексики у детей старшего дошкольного возраста с общим недоразвитием речи; рассматривается структура диагностического обследования, рекомендуемые методы и приемы для использования при диагностике сформированности атрибутивной лексики.

Ключевые слова: диагностика, общее недоразвитие речи, атрибутивная лексика, атрибутивный словарь, активный словарь, пассивный словарь, грамматический строй речи.

DIAGNOSTICS OF THE FORMATION OF ATTRIBUTIVE VOCABULARY IN OLDER PRESCHOOL CHILDREN WITH GENERAL SPEECH UNDERDEVELOPMENT

Tanakova Yulia Sergeevna

Scientific adviser: Sergeeva Anna Iosifovna

Abstract: The article provides a review analysis of some of the author's methods for diagnosing speech development, used in speech therapy practice to study the state of attributive vocabulary in children of senior preschool age with general speech underdevelopment; the structure of the diagnostic examination, recommended methods and techniques are considered.

Key words: diagnostics, general speech underdevelopment, attributive vocabulary, attributive vocabulary, active dictionary, passive dictionary, grammatical structure of speech.

Развитие речи детей является одной из наиболее актуальных задач современной дошкольной педагогики. Особую значимость данная проблема приобретает в старшем дошкольном возрасте, в период подготовки ребенка к поступлению в школу, так как, лексический потенциал во многом определяет его готовность к обучению. Статистика логопедической практики, ежегодно фиксирует увеличение количества детей с отклонениями речевого развития. В свою очередь, педагогическая наука активизировала деятельность по выявлению причин данного негативного явления и поиск эффективных методов коррекционной работы. В научной литературе и публикациях практикующих логопедов особое внима-

ние уделяется проблеме формирования у старших дошкольников с общим недоразвитием речи атрибутивной лексики, в силу ее повышенной сложности и необходимости наличия определенного уровня развития для успешной учебной деятельности ребенка.

Под термином «атрибутивная лексика», по мнению некоторых исследователей, понимается словарь имен прилагательных [10], а если быть более точным, то – совокупность активного и пассивного словарного запаса слов, выполняющих в речи определительную функцию и умение правильно их использовать в устной и письменной речи.

Атрибутивный словарь, формируется несколько позже номинативного и предикативного, и процесс овладения им особенно затруднителен для детей с речевой патологией. Атрибутивный словарь ребенка с общим недоразвитием речи даже третьего уровня, для которого уже характерна развернутая и достаточно связная речь, все же отличается особой скудностью, и, в основном, состоит из прилагательных, имеющих широкое значение и активную сочетаемость [1; с. 111], что негативно отражается на качестве не только речевой, но и познавательной деятельности, продуктивности запоминания, возможностях межличностного взаимодействия, и как следствие – успешности обучения и адаптации в окружающей среде.

Для своевременного и эффективного решения речевых проблем, необходима комплексная логопедическая диагностика, позволяющая выявить все недостатки и особенности, на которых специалисту следует акцентировать внимание в процессе коррекционной работы. Под комплексной диагностикой понимается процесс логопедического обследования, в ходе которого специалист проводит анализ развития всех аспектов детской речи, чтобы определить ее общее состояние. Структура любой комплексной логопедической диагностики включает в себя: 1) обследование физического состояния ребенка – речевого аппарата и слуха; общей и мелкой моторики 2) обследование психического состояния – уровень общего развития интеллекта, внимание и память, что прямо влияет на способности, понимать значение определительных слов, запоминать и подбирать их 3) обследование фонетической стороны речи – особенностей звукопроизношения 4) обследование состояния словаря, в том числе и атрибутивного, где внимание уделяется пяти основным аспектам: объему активного и пассивного словарного запаса; пониманию значения слова; навыкам словообразований и словоизменений; умениям правильно согласовывать слова в словосочетаниях и предложениях.

Диагностика реализуется при помощи утвержденных методик логопедического обследования, в которых определен диагностический инструментарий – комплекс заданий, вспомогательный материал (игровой, иллюстративный и т.п.), инструкции и рекомендации логопеду. В помощь учителям-логопедам, в настоящее время, предлагается большое количество различных авторских методик комплексной диагностики развития речи, порой практикующему специалисту, сложно определиться с выбором наиболее подходящей.

Рассмотрим основные особенности современных методик в разделах изучения развития словаря прилагательных у старших дошкольников и возможности их применения при обследовании детей с общим недоразвитием речи.

Методика Т. Б. Филичевой и Г. В. Чиркиной [9] – это одна из наиболее известных базовых методик, с использованием набора традиционных методов и приемов речевой диагностики, позволяющих составить достаточно полную и достоверную клиническую картину наличия у ребенка недоразвития речи, его уровня и особенностей. На наш взгляд, ее достоинство заключается в целенаправленности на обследование именно детей, имеющих речевую патологию, и описание методики содержит указания на наличие характерных признаков отклонений от нормативного развития речи, на которые, в процессе диагностики, следует обращать особое внимание.

При обследовании уровня сформированности атрибутивной лексики по данной методике предполагается: изучение особенностей мышления ребенка; объема словарного запаса прилагательных; способностей ребенка к словообразованию и особенностей грамматического строя речи. Авторы не предлагают конкретной системы заданий и оценки, полученных в результате обследования результатов, приводятся лишь общие примеры, на основе которых педагог-логопед, по аналогии, может составить свой комплекс диагностических заданий.

Так как объектом изучения является речь, то и основным диагностическим средством выступает слово, и, соответственно, словесные методы: опрос, беседа, рассказ по картинке, самостоятельный рассказ и т.д. Для обследования запаса слов и их понимания, авторы предлагают использовать такие приемы, как: выбор картинки с изображением предмета, обладающего определенными характеристиками; выделение признаков изображенного предмета; подбор слов-синонимов и антонимов и др.

При изучении навыков словообразования и грамматического строя речи рекомендуется использовать такие формы заданий как: ответы на вопросы при помощи рисунка или по представлению; самостоятельное составление предложений по картинке; добавление недостающего в предложении слова в нужном падеже, роде т.д.

Таким образом, в целом, методика Т. Б. Филичевой и Г. В. Чиркиной хорошо применима при изучении уровня сформированности атрибутивной лексики у детей старшего дошкольного возраста с общим нарушением речи, но у начинающего специалиста могут возникнуть сложности при составлении системы заданий и определении критериев оценки.

Методика изучения развития речи Р. И. Лалаевой, Н. В. Серебряковой [6], является комплексной универсальной диагностической методикой, которая применима, в том числе, и при обследовании детей с общим нарушением речи. Использование материала методики позволяет исследовать: объем активного и пассивного словарного запаса; состояние лексической системности и структуры значения слова, исследование словообразования и возможностей моделирования структуры предложения из лексического материала. Реализация данной диагностики осуществляется с использованием методов беседы; группировки; подбора слов; ассоциации; методов вопрос-ответ и образования слов по образцу.

Например, для изучения объема словаря предлагается применение предметных и сюжетных картинок с обозначением цветов; вкусовых ощущений; температуры; веса и т.д.

Исследование лексической системности и структуры значения слова включает: исследование вербальных ассоциаций, классификацию признаков по картинкам (по цвету, форме) – далеких и близких по значению признаков; подбор слов (синонимов, антонимов, антонимов в контексте) и др.

При проверке навыков словообразования прилагательных – метод «вопрос-ответ» и образование слова по заданному образцу.

Для изучения возможностей согласования прилагательных в словосочетаниях и предложениях рекомендуются задания, например, на составление предложений из слов, данных в начальной форме; добавление пропущенных слов в предложении, рассказ по картинкам и др.

Техника проведения диагностической работы по данной методике авторами подробно описывается, предлагается система заданий с образцами речевого диагностического материала, инструкции и рекомендации логопедам по реализации обследования, а также, приведены критерии и модель системы оценки полученных в ходе исследования результатов по пятибалльной шкале от 0 до 4. Однако, исходя из педагогического опыта автора, некоторые задания методики Р. И. Лалаевой, Н. В. Серебря, рекомендуемые для обследования объема словарного запаса и навыков согласования прилагательных, несколько сложны для большинства детей с нарушением речи до третьего уровня включительно, и может потребоваться их адаптация.

Методика психолого-логопедического обследования детей с нарушением речи Г. А. Волковой [3], имеет много общего с уже описанными выше диагностиками. В целом, структура изучения состояния атрибутивной лексики, существенных отличий не имеет. Уникальность методики заключается в ее целенаправленности на обследование детей, с речевыми нарушениями, такими как дислалия, дизартрия, алалия, заикание, и, соответственно, предлагаемый диагностический материал, является не универсальным, а подобран с учетом особенностей каждой речевой патологии.

Для изучения сформированности атрибутивной лексики, в педагогической практике используются и другие методики обследования, например: методики изучения словарного запаса М. А. Поваляевой [7], И. А. Смирновой [8], О. Е. Грибовой и Т. П. Бессоновой [2], [5]. Или методика обследования связной речи В. П. Глухова [4], особенность которой состоит в том, что предполагает изучение особенности речи детей, в том числе и атрибутивной лексики, в ходе наблюдения за игровой и учебной деятельностью и др.

Следует уделить некоторое внимание и инновационным диагностическим методам, в частности –

компьютерной диагностике по методике В. М. Акименко с использованием программно-аппаратного комплекса «Логопедическое обследование детей», разработанного ООО «Студия «ВиЭль» [11]. В целом, предлагаемые в ней задания, можно считать традиционными. Уникальной является сама процедура, осуществляемая при помощи компьютера, где в том числе, и диагностические материалы ребенку предъявляются на экране. В качестве основных достоинств такой диагностики можно выделить – возможность дистанционного обследования, простота фиксации, структурирования, оценки и сохранения данных. Следует отметить, и то, что современные дети, логопедическое обследование в такой форме, воспринимают как игру и выполняют задания с большим интересом. Однако, как указывают специалисты, данная методика эффективна для выявления наличия у ребенка недоразвития речи и его уровня, но полная клиническая картина может сформироваться только при непосредственном вербальном общении логопеда и ребенка [12].

Подводя итог, можно сказать, что в современной логопедической практике разработан достаточный арсенал методических материалов для изучения сформированности атрибутивной лексики у детей с общим недоразвитием речи. Практикующие учителя-логопеды в своей диагностической работе, учитывая особенности каждого ребенка, могут использовать любую методику, соответствующую уровню речевого развития воспитанников, образовательным приоритетам или брать их за основу для разработки собственных методик, с использованием инновационных методов диагностики.

Список источников

1. Антонова, Е.В. Функциональные особенности семантической структуры слова у дошкольников с ОНР / Е.В. Антонова. - СПб., 2011. – 211 с.
2. Бессонова, Т. Б. Дидактический материал по обследованию речи детей / Т. Б. Бессонова, О. Е. Грибова. Москва: АРКТИ, 1997. – 64 с.
3. Волкова, Г.А. Методика психолого-логопедического обследования детей с нарушениями речи. Вопросы дифференциальной диагностики: Учебно-Методическое пособие / Г.А. Волкова. – СЕЮ: ДЕТСТВО-ПРЕСС, 2004 – 144 с.
4. Глухов, В.П. Комплексный подход к формированию связной речи у детей дошкольного возраста с нарушениями речевого и познавательного развития: Монография. – Изд. 2-е. – Москва: В. Секачев, 2014. – 537 с.
5. Грибова, О. Е. Технология организации логопедического обследования. Методическое пособие / О. Е. Грибова. – Москва: Айрис-пресс, 2005. – 96 с.
6. Лалаева, Р.И. Методика психолингвистического исследования нарушений речи: учебно-методическое пособие / Р. И. Лалаева. – Санкт-Петербург: Наука-Питер, 2006. - 102 с.
7. Поваляева, М. А. Справочник логопеда / М.А. Поваляева. – Ростов-на-Дону: «Феникс», 2002. – 448 с.
8. Смирнова, И. А. Логопедический альбом для обследования лексико-грамматического строя и связной речи / И.А. Смирнова – СПб.: Изд-во «Детство – Пресс», 2010. – 48 с.
9. Филичева Т.Б., Чиркина, Г.В. Коррекционное обучение и воспитание детей 5-летнего возраста с общим недоразвитием речи. – Москва, 1991. – 44 с.
10. Яшкина, Е. А. Формирование атрибутивного словаря у детей старшего дошкольного возраста с общим недоразвитием речи // Всероссийский сборник статей и публикаций института развития образования, повышения квалификации и переподготовки. – // Институт «РОПКиП» Институт развития образования, повышения квалификации и подготовки. – [Электронный ресурс]. – URL: <https://ropkip.ru/publication/> (обращение 29.11.2023г)
11. Использование компьютерной программы «Логопедическое обследование детей». – [Электронный ресурс]. – URL: <https://урок.рф/> (обращение 22.11.2023г)
12. Логопедический портал. Логопедический форум / Урок.РФ. – [Электронный ресурс]. – URL: <http://www.logopedy.ru/> (обращение 22.11.2023г)

УДК 37.09

ТРУДНОСТИ ПРИ ОБУЧЕНИИ ПРОГРАММИРОВАНИЮ ДЕТЕЙ 7-11 ЛЕТ В ДОПОЛНИТЕЛЬНОМ ОБРАЗОВАНИИ

МАТВЕЕВА АННА АЛЕКСАНДРОВНА

магистрант,
ФГБУ ВО «Алтайский государственный педагогический Университет»,
педагог дополнительного образования,
КГБУ ДО «Детский технопарк Алтайского края «Кванториум.22»

Аннотация: в предоставленной статье анализируются проблемные аспекты и трудности, с которыми сталкиваются дети 7-11 лет на начальной стадии изучения программирования в дополнительном образовании, а также возможные пути их преодоления. Статья написана на основе опыта преподавания программы «Я-программист» для младших школьников на базе КГБУ ДО «Детский технопарк Алтайского края «Кванториум.22» с 2021 по 2023 годы.

Ключевые слова: дополнительное образования, изучение программированию, программирование, IT-компетенции, критическое мышление.

DIFFICULTIES IN TEACHING PROGRAMMING TO CHILDREN AGED 7-11 IN ADDITIONAL EDUCATION

Matveeva Anna Alexandrovna

Abstract: the article analyzes the problematic aspects and difficulties faced by children aged 7-11 at the initial stage of learning programming in additional education, as well as possible ways to overcome them. The article is based on the experience of teaching the program "I am a programmer" for younger schoolchildren on the basis of the Regional State Budgetary Institution of Additional Education «Children's Technopark of the Altai Territory «Kvantorium.22» from 2021 to 2023.

Key words: additional education, learning programming, programming, critical thinking.

Особенность современного этапа развития нашего государства связана с тем, что социально-экономические преобразования, происходящие в России, совпали по времени с интенсивным развитием науки, созданием новых технологий на основе наукоемкого производства, вследствие чего возрастает роль интеллектуального труда и меняются цели, содержание и функции образования.

В новых условиях социальный заказ государства и общества будет обуславливаться развитием функциональной, цифровой, финансовой грамотностей. В целях реализации поставленной задачи, видится правильным сконцентрировать работу на обучении детей программированию.

Шведский педагог А. Кей отмечал, что овладение навыками использования компьютера, компьютерного моделирования и программирования должно начинаться в как можно более раннем возрасте [1].

Чтобы начать процесс обучения программированию как можно раньше на помощь общему образованию приходит дополнительное, где дети, начиная с 5 лет, могут осваивать различные программы технической направленности. Дополнительное образование детей представляет собой уникальный социокультурный институт, систему обучения, направленную на расширение и углубление знаний, навыков и компетенций в определенной области, которая проводится вне основной образовательной про-

граммы [2]. Его целью является повышение навыков в сфере IT, получение новых знаний и умений, а также развитие личности.

Дополнительное образование имеет ряд особенностей, которые находят отражение в организации процесса, проблемах, особенностях методического сопровождения. К особенностям можно отнести:

- обучение, основанное на добровольности и инициативе школьников и не обязывающее к выполнению строго определенного регламента, установленного в других типах учебных заведений;
- ресурсное обеспечение, удовлетворяющее индивидуальные образовательные потребности и интересы, запросы и предпочтения школьников;
- профессионализм педагогов, владеющих широким арсеналом средств, форм и методов обучения;
- ярко выраженная мотивация субъектов обучения к продолжению, дополнению и углублению информации и практических знаний, доступных ему в школе [3].

Изучение программирования и компьютерной грамотности в юном возрасте помогает:

1. Развить критическое мышление и логику.

Дети учатся анализировать и решать сложные задачи, разбивая их на более простые шаги. Эти навыки не только полезны в программировании, но и в повседневной жизни.

2. Проводить раннюю профориентацию, знакомить детей с современными профессиями технической сферы.

С каждым годом все больше профессий требуют знания и умения в области программирования. Дети, изучающие программирование с раннего возраста, получают преимущество перед своими сверстниками и могут легче выбрать профессию в будущем.

3. Развить творческие способности.

Программирование – это не только математика и логика, но и творчество. Дети могут создавать свои собственные игры, приложения и сайты, что развивает их творческие способности и воображение.

4. Обучить цифровой грамотности и гигиене.

В современном мире все больше информации доступно в цифровом формате. Изучение программирования помогает детям понимать, как работают технологии и как они могут использовать их для своих целей [4].

5. Формировать коммуникативные компетенции

Работа над проектами в команде является неотъемлемой частью обучения программированию. Это помогает детям учиться работать в группе, выстраивать коммуникацию и решать конфликты.

6. Подготовка к будущим вызовам.

С каждым годом технологии развиваются все быстрее, и в будущем дети будут сталкиваться с новыми вызовами и задачами. Изучение программирования помогает им развивать навыки адаптации к изменениям.

Обозначенные выше факторы обуславливают причину высокого спроса на обучение детей по техническим программам, в том числе – программированию.

Перейдем к рассмотрению проблем преподавания программирования детям 7-11 лет в дополнительном образовании.

Дети 7-11 лет, согласно теории Л.С. Выготского, ориентированы на познание начал, отличаются произвольностью, ранним планом действия, самоконтролем. Для них ведущей будет развитие интеллектуально-познавательной сферы.

Специфика формирования групп в дополнительном образовании:

- В группе дети из разных школ и классов.
- У каждого обучающегося разный начальный уровень входных знаний и скорость выполнения заданий.
- Мотивация детей отличается, некоторые сами хотели это изучать (внутренняя мотивация), некоторых отправили родители (внешняя мотивация).

Опираясь на особенности дополнительного образования, возраста, формирования групп, можно

выделить проблемные аспекты и трудности, с которыми сталкиваются дети 7-11 лет, а также возможные пути их преодоления:

Проблема 1. Из-за того, что в группе дети имеют разный возраст и отличный уровень базовых школьных знаний, то на выполнение одного задания уходит разное время у каждого обучающегося. Следует помнить, что дети 7 – 11 лет не могут следовать указаниям преподавателя, не выслушивают задание до конца, отвлекается и сбивается в ходе его выполнения. Неудача снижает мотивацию к обучению.

Решение: Широко применять дифференцированный подход, стимулировать концентрацию внимание (смена видов деятельности, усиление голоса, практика наставничества «ученик-ученик»). Можно детям с лучшей успеваемостью давать дополнительные задания, либо дифференцировать задания по уровням сложности.

Проблема 2. Разный уровень входных знаний и навыков работы с компьютером. У детей 7-11 лет или отсутствуют или только формируются навыки чтения на английском языке, что является основой программирования.

Решение: Следует подавать информацию с первого уровня, те, кто уже это знает, вспомнят и смогут потом помогать тем, для кого эта информация новая. Тем самым преподаватель наладит коммуникацию в группе, и определит общий уровень.

Одно из самых важных качеств программиста – развитое алгоритмическое (операционное) мышление, так как составление любой программы начинается с создания алгоритма. Изучение алгоритмики имеет один из двух аспектов: развивающий (развитие алгоритмического мышления) и программистский. Раньше уделяли большее внимание программистскому аспекту, но со временем развивающий аспект вышел на первый план, что также будет нивелировать разный уровень входных знаний.

Проблема 3. Если у ребенка внутренняя мотивация – это хорошо, но за частую мотивация у детей внешняя – желание родителей развивать своих детей в IT сфере. Мотивационный аспект – важная часть любой деятельности, поэтому от ее развития будет зависеть успех обучения программированию.

Решение: Личность педагога, который сможет увлечь и заинтересовать. Личностный подход. Игровые формы обучения. Для младших школьников игровая деятельность будет референтной, поэтому активное применение игровых форм может стимулировать интерес.

Таким образом, обучение программированию детей 7-11 лет имеет ряд особенностей, начиная от уровня освоения программы заканчивая каждым отдельным ребенком. Преподавателю невозможно избавиться от всех трудностей сразу, в процессе обучения следует подстраиваться и находить компромиссы для всей группы, тем самым сохраняя и увеличивая знания и желания в изучении программирования. Пути решения подбирает каждый педагог индивидуально, основываясь на своем опыте и особенностях программы и группы.

Список источников

1. Кей Э. Век ребенка / Э. Кей // 2-е изд. – М., 1910.
2. Куприянов Б.В. Персонализация дополнительного образования детей / Б.В. Куприянов // Образовательная политика. – 2015 – № 1 (67). – С. 80-87.
3. Нефедова В.Ю. Обучение объектно-ориентированному программированию / В.Ю. Нефедова // Вестник ОГУ. – 2014 – № 2 (163).
4. Сикора И.В. Обучение программированию. Опыт преподавания детям младшего школьного и среднего школьного возраста/ И.В. Сикора //Педагогический журнал. – 2023. – Т. 13. – № 5А.

© А.А. Метвеева, 2023

УДК 330

ОРГАНИЗАЦИИ РЕФЛЕКСИИ НА УРОКАХ В ШКОЛЕ

КАРПОВА ТАТЬЯНА АЛЕКСАНДРОВНА

студент

ФГБОУ ВО «Алтайский государственный педагогический университет»

Аннотация: в данной статье рассматривается рефлексия как важный механизм, который помогает достичь важных образовательных целей. Развитие навыка рефлексии учениками старших классов позволяет им осознать свои сильные и слабые стороны, наработать положительные поведенческие стратегии и развить способность к критическому мышлению. Это в свою очередь поможет им лучше понять себя, свои ценности и цели, а также научиться принимать взвешенные решения.

Ключевые слова: рефлексия, образовательный процесс, самоанализ, самооценка.

ORGANIZATION OF REFLECTION IN THE CLASSROOM AT SCHOOL

Karpova Tatiana Alexandrovna

Abstract: this article considers reflection as an important mechanism that helps to achieve important educational goals. The development of reflection skills by high school students allows them to realize their strengths and weaknesses develop positive behavioral strategies and develop the ability to think critically. This, in turn, will help them better understand themselves, their values and goals, as well as learn how to make informed decisions.

Key words: reflection, educational process, introspection, self-assessment.

В современном мире огромное количество информации, поэтому важно не только обладать знаниями и навыками, но и уметь ориентироваться в информационном пространстве. Чтобы достичь успеха в жизни, необходимо уметь ставить и достигать целей, а также объективно оценивать себя.

Одной из ключевых целей современной образовательной концепции является развитие личности, способной к саморазвитию, самовоспитанию и самообразованию [2]. Поэтому важно развивать у учащихся способность к рефлексивному планированию своей деятельности, которая становится источником мотивации, желания и умения учиться.

Рефлексия является одним из ключевых условий воспитывающей деятельности. Она представляет собой принцип человеческого мышления, направленный на осмысление и осознание собственных форм и предпосылок, самопознание, которое раскрывает внутреннюю природу человека.

Рефлексия – это самоанализ, самооценка и осознание своей деятельности. Она является неотъемлемой частью формирования и развития духовной жизни человека, способствует развитию личности, способной отдавать себе отчет в своих выборах и относиться к ним критически.

В школе рефлексия играет важную роль. Она помогает учащимся сформулировать полученные результаты, осознать цели дальнейшей работы. Рефлексия является источником внутреннего опыта, методом самопознания и самооценки. Когда ученики осознают цель учения, ее необходимость и важность, они становятся активными и осознанными в своих действиях.

Развитие рефлексивных способностей у школьников происходит системно. Согласно требованиям ФГОС, рефлексия является обязательным этапом структуры урока. Она позволяет осмыслить пройденный материал и задуматься о достигнутых результатах.

Если не проводить рефлекссию, приучить ученика к самооценке и формированию привычки к осмыслению совершаемых действий будет очень сложно. Ведь не будет задействован мыслительный процесс на осознание совершенных действий и их результата. Будет медленнее развиваться критическое мышление, которому способствует рефлексия, о чем было сказано ранее.

Формирование познавательной самостоятельности и развитие личности требуют рефлексивного подхода. Он активизирует учащихся, помогает им самостоятельно находить решения проблем, применять полученные знания на практике. Различные методы и способы формирования познавательной самостоятельности в школе способствуют развитию рефлексии.

Богин В.Г в своих работах писал, что в процессе формирования познавательной самостоятельности старшеклассников особую значимость приобретает проблема развития рефлексии учебной деятельности [4], поскольку именно в ее процессе происходит постижение, сохранение, воспроизводство и дальнейшее развитие личности. Поскольку одной из форм организации мотива субъекта образовательной деятельности, является рефлексия, понимаемая в ее общем виде как обращение человека к своему внутреннему миру, своему опыту жизнедеятельности.

В процессе формирования познавательной самостоятельности особую роль играет развитие рефлексии. Она позволяет старшеклассникам осознавать свою учебную деятельность и личностное отношение к ней. Рефлексия делает участников образовательного процесса активными и позволяет им стать успешными [6].

Рефлексия в школе необходима, так как позволяет ученикам осознавать цели своего обучения и применение полученных знаний в реальной жизни. Она стимулирует интерес к обучению и делает процесс обучения более интересным и легким [4].

Таким образом, рефлексия является важной составляющей образовательного процесса. Она способствует развитию личности, формированию познавательной самостоятельности и активного отношения к учебе. Рефлексия помогает учащимся осознать себя, свои действия и достичь успеха в обучении.

Рефлексию можно осуществлять различными способами. Она может включать в себя элементы рефлексии на отдельных этапах урока или проводиться в конце каждого урока или темы курса.

Рефлексия способствует развитию трех важных качеств человека: самостоятельности, предприимчивости и конкурентоспособности, которые являются неотъемлемыми для успешной самостоятельной жизни.

Самостоятельность подразумевает, что ученик сам принимает решения, делает выбор и определяет меру активности и ответственности в своей деятельности, основываясь на анализе и осознании своих возможностей.

Предприимчивость означает, что ученик осознает свою способность предпринять конкретные действия для улучшения ситуации. В случае неудач или ошибок он оценивает ситуацию, ставит новые цели и задачи, успешно их решая.

Конкурентоспособность говорит о том, что ученик действует более эффективно и лучше других в любых ситуациях.

Многие люди занимаются тем, что у них хорошо получается, и рефлексия помогает им преодолевать трудности и достигать успехов быстрее.

Учителя, занимающиеся преподаванием, понимают важность рефлексии на уроке. Рефлексия позволяет учителю контролировать класс, видеть, что было понято, а что требует доработки уже в ходе урока [1]. Кроме того, рефлексия является важным элементом современной педагогики, которая нацелена не на "учить науке", а на "учить учиться". Она помогает ученикам осознать пройденный путь, систематизировать полученные знания [3].

По содержанию рефлексия может быть символической, устной и письменной. Символическая рефлексия предполагает выставление оценки с помощью символов или карточек. Устная рефлексия требует умения ученика связно выражать свои мысли и описывать свои эмоции. Письменная рефлексия является самой сложной, но при этом самой продуктивной и уместной на завершающем этапе изучения больших разделов учебного материала.

По форме деятельности рефлексия может быть коллективной, групповой, фронтальной или индивидуальной. Этапы работы с рефлексией лучше начинать с коллективной, затем переходить к групповой, а затем к индивидуальной. Такое постепенное введение в работу с рефлексией поможет учащимся развивать навыки самостоятельной работы над собой.

По цели, рефлексия может быть эмоциональной, оценивающей настроение и эмоциональное восприятие учебного материала. Она позволяет учителю оценить общее настроение класса и помочь ученикам в случае возникновения негативных эмоций. Также рефлексия может быть языковой, призванной анализировать особенности речи, личностной, направленной на познание собственных черт и особенностей, интеллектуальной, формирующей представления об интеллектуальных способностях, и эмоциональной, позволяющей изучить собственную эмоциональную сферу.

Также рефлексию можно классифицировать по категории времени, выделяя ситуативную, ретроспективную и проспективную рефлексии. Ситуативная рефлексия связана с анализом личных реакций в текущей ситуации. Ретроспективная рефлексия помогает оценить события и действия, связанные с прошлым. Проспективная рефлексия позволяет анализировать будущую деятельность.

Все это позволяет сделать вывод о том, что рефлексия имеет огромную значимость в образовательном процессе. Она способствует развитию у школьников познавательной самостоятельности, способности к самореализации в различных жизненных ситуациях и многим другим важным качествам.

Список источников

1. Алмабеков, О. А. Рефлексивная практика как технология обучения иностранному языку для профессиональных целей // Филологические науки. Вопросы теории и практики. - 2012. - №2. - С. 16-20.
2. Андреева ю.в. новые аспекты развития и саморазвития личности в информационном обществе // Андреевские чтения: современные концепции и технологии педагогического образования в контексте творческого саморазвития личности. - Казань: ооо "центр инновационных технологий", 2017. - с. 3-6.
3. Артюшина, Л. А. Рефлексивные умения как составляющая содержания образования / Л. А. Артюшина // Теория и практика преобразования педагогических систем : материалы межрегион. науч. конференции / под ред. А.А. Романова, М. Н. Деметьевой. – Рязань, 2005. – С.32 – 35.
4. Богин, В. Г. Обучение рефлексии как способ формирования творческой личности / В. Г. Богин // Современная дидактика : теория – практике / под ред. И. Я. Лернера, И. К. Журавлева. – Москва, 1993. – 156-175 с.
5. Мухаматуллин, Р. Ю. Развитие у старшеклассников потребности рефлексии в процессе формирования познавательной самостоятельности / Р. Ю. Мухаматуллин // Гуманитарные и социально-экономические науки. – 2014. – № 5(78). – С. 95 – 99.

УДК 371.921

ДЕТИ С ОГРАНИЧЕННЫМИ ВОЗМОЖНОСТЯМИ ЗДОРОВЬЯ. МОДЕЛЬ ФОРМИРОВАНИЯ КВАЗИТЕМПОРАЛЬНЫХ ПРЕДСТАВЛЕНИЙ

ГЕРАСИМОВА ТАИСИЯ СЕРГЕЕВНА

магистрант

ФБГОУ ВО «Череповецкий государственный университет»

Научный руководитель: Поникарова Валентина Николаевна*к. психол. н., доцент,*

ФБГОУ ВО «Череповецкий государственный университет»

Аннотация: В статье представлено содержание модели формирования квазитемпоральных представлений у детей с общим недоразвитием речи. Автор предлагает описание блоков модели. Автор раскрывает особенности формирования квазитемпоральных представлений у детей с общим недоразвитием речи в процессе коррекционно-развивающей работы.

Ключевые слова: временные представления, квазивременные представления, модель, бизиборд, лэпбук.

CHILDREN WITH LIMITED HEALTH OPPORTUNITIES. MODEL OF FORMATION OF QUASI-TEMPORAL REPRESENTATIONS

Gerasimova Taisiya Sergeevna*Scientific adviser: Ponikarova Valentina Nikolayevna*

Abstract: The article presents the content of the model for the formation of quasi-temporal representations in children with general speech underdevelopment. The author offers a description of the blocks of the model. The author reveals the features of the formation of quasi-temporal representations in children with general speech underdevelopment in the process of correctional and developmental work.

Key words: temporary representations, quasi-temporal representations, model, busiboard, lapbook.

Временные представления – это представления о последовательности смены явлений и состояний материи.

Временные представления включают временные понятия, лексические средства и лексико-грамматические конструкции, непосредственно отражающие их в вербальном плане, а также лексические средства и лексико-грамматические конструкции, неявно отражающие их в речи, т.е. квазивременные (квазитемпоральные) представления [1,2].

Экспериментальное исследование квазивременных представлений у детей с ОНР проводилось на базе МДОУ «Детский сад №69 комбинированного вида» г. Ухта. В исследовании участвовали 20 воспитанников старшего дошкольного возраста с общим недоразвитием речи III уровня и 20 детей старшего дошкольного возраста с нормотипичным развитием речи.

По результатам констатирующего эксперимента большинство детей старшего дошкольного возраста с общим недоразвитием речи отнесены к удовлетворительному и низкому уровню развития ква-

завременных представлений.

Полученные данные позволяют разработать модель формирования квазивременных представлений у детей старшего дошкольного возраста с общим недоразвитием речи (см. табл.1.).

Таблица 1

Модель формирования квазивременных представлений у детей старшего дошкольного возраста с общим недоразвитием речи

Блок	Цель	Задачи	Методы	Примечания
Диагностический	Выявить особенности квазивременных представлений у детей изучаемой группы	Разработать диагностическую программу Определить критерии оценки	Экспериментальный метод Экспертная оценка Методы математической статистики	
Проектировочный	Определить содержание формирования квазивременных представлений	Конкретизировать содержание формирования квазивременных представлений	Проектирование содержания формирования квазивременных представлений	
Технологический	Формирование квазивременных представлений у детей изучаемой группы	Отобрать образовательные технологии		
Коррекционно-педагогическая работа с детьми	Конкретизировать содержание КНР	Развивающие ИКТ Игровые	Практические Словесные Игровые	Коррекционные занятия Презентации Дидактические игры
Развивающая работа с педагогами	Конкретизировать содержание развивающей работы	Проблемные Проектные ИКТ	Практические Словесные	Мастер-классы Семинары -практикумы
Консультативная работа с родителями	Конкретизировать содержание консультативной работы	Проблемные Проектные ИКТ	Практические Словесные	Консультации
Контрольно-оценочный	Оценить динамику квазивременных представлений у детей изучаемой группы	Выявить динамику квазивременных представлений у детей изучаемой группы после реализации модели	Экспериментальный метод Экспертная оценка Методы математической статистики	Используется новый стимульный материал

Модель формирования квазивременных представлений у детей старшего дошкольного возраста с общим недоразвитием речи включает следующие блоки:

Диагностический блок предполагает выявление особенностей и типологизацию квазивременных представлений у детей старшего дошкольного возраста с общим недоразвитием речи.

Проектировочный блок направлен на отбор содержания, конкретизацию целей, задач, методов и приемов формирования квазивременных представлений у детей старшего дошкольного возраста с общим недоразвитием речи.

Технологический блок включает коррекционно-педагогическую работу с детьми, развивающую работу с педагогами, консультативную работу с родителями.

Коррекционно-педагогическая работа с детьми – это непосредственная реализация формирования квазивременных представлений у детей старшего дошкольного возраста с общим недоразвитием речи.

Остановимся более подробно на содержании коррекционно-педагогической работы.

Мы выделили три основных блока коррекционно-педагогической работы; формирование элементарных временных представлений, формирование временных представлений и квазивременных представлений.

В центр реализации коррекционно-педагогической работы мы поставили разработанную нами образовательную технологию «Праздник круглый год».

Данная технология предполагает знакомство детей старшего дошкольного возраста с ОНР с праздниками с их «привязкой» к определенным временам года, месяцам и дням недели.

В качестве учебной модели нами использован бизиборд в виде круга [3, с. 27]. Бизиборд поделен на четыре сектора (времена года) и три концентрические окружности.

На первой (внутренней) окружности представлены наиболее известные детям праздники: Новый год, Восьмое марта, День защиты детей, Первое сентября.

Вторая окружность включает менее знакомые детям праздники (по результатам диагностики) – День защитника Отечества, День космонавтики, День Победы, День России, День отца, День матери.

Третья окружность включает праздники республики Коми: праздник «Пыжа гаж» («Гулянье на лодках»), Праздник оленеводов «Зарни сюр», Национальный фестиваль «Сосногорье», День Республики Коми и другие.

Праздники представлены в виде открыток в технике скраб-букинг, которые изготавливают сами дети.

Кроме того, на бизи-борде отмечены дни рождения детей: желтые листочки, если день рождения осенью, снежинки – если день рождения зимой, цветы яблони – если день рождения весной, землянички – если день рождения летом.

Коррекционно-педагогическая работа может проводиться как по окружностям, так и по секторам бизиборда. Все элементы являются съемными, их можно заменить и изготовить новые, либо вернуть уже известные, для закрепления и повторения материала.

Нами изготовлены лэпбуки, где представлены пословицы и поговорки, непосредственно связанные с временной ориентировкой, а также в виде логико-грамматических конструкций, отражающих временные представления неявно [4, с.66].

Кроме того, накоплено значительное количество стимульного материала, как по формированию элементарных временных представлений, так и квазивременных.

Развивающая работа с педагогами позволяет повысить психолого-педагогическую компетентность педагогов, особенно логопедов, через расширение образовательной практики, знакомство с новыми технологиями, методами, приемами формирования квазивременных представлений у детей старшего дошкольного возраста с общим недоразвитием речи;

Консультативная работа с родителями дает родителям возможность узнать об особенностях квазивременных представлений у детей старшего дошкольного возраста с общим недоразвитием речи, способах их формирования, возможностях домашнего образования.

Контрольно-оценочный блок позволяет выявить эффективность реализации модели формирования квазивременных представлений у детей старшего дошкольного возраста с общим недоразвитием речи; оценить достоинства и устранить имеющиеся недостатки.

Список источников

1. Ames L. B. The development of the sense of time in the young child // The Journal of genetic psychology. – 1998. – № 4. – p.31
2. Droit-Volet S. Child and Time // Multidisciplinary Aspects of Time and Time Perception. – Berlin, 2011.
3. Нестерова А.В., Губанова П.М. КОГНИТИВНОЕ РАЗВИТИЕ ДЕТЕЙ С ОВЗ. ВОЗМОЖНОСТИ РАБОЧЕЙ ТЕТРАДИ // НАУКА МОЛОДЫХ 2023: сборник статей Международного научно-исследовательского конкурса. – Пенза: МЦНС «Наука и Просвещение». – 2023. – с. 27–29
4. Вячеславова Н.А. Лэпбук как средство формирования связной речи детей с ОВЗ/ Н.А. Вячеславова // Специальное образование XXI века: материалы междунар. науч. форума, Санкт-Петербург, 20–21 апр. 2022 г. / отв. ред. Л. М. Кобрин. – СПб.: ЛГУ им. А. С. Пушкина, 2022. – с. 66-69

© Т.С. Герасимова, 2023

УДК 37

ПЕДАГОГИЧЕСКИЕ ТЕХНОЛОГИИ В ФОРМИРОВАНИИ ФИНАНСОВОЙ ГРАМОТНОСТИ

МИШУТКИНА МИЛАДА ЮРЬЕВНА,

студентка 4 курса

ТЮНИН АЛЕКСАНДР ИВАНОВИЧ

к. п.н., доцент

ФГБОУ ВО «ЮУрГГПУ»

Аннотация: в статье были изучены педагогические технологии, которые можно применять для повышения заинтересованности к обучению школьников, а также что сможет помочь сформировать финансовую грамотность у детей.

Ключевые слова: педагогические технологии, финансовая грамотность, экономика в образовании, интерактивные уроки.

PEDAGOGICAL TECHNOLOGIES IN THE FORMATION OF FINANCIAL LITERACY

Mishutkina Milada Yurievna,**Tyunin Alexander Ivanovich**

Abstract: The article examined which pedagogical technologies can be used to increase interest in teaching schoolchildren, as well as what can help to form financial literacy in children.

Key words: pedagogical technologies, financial literacy, economics in education, interactive lessons.

Современное развитие общества показывает постепенное видоизменение системы ценностей. На одном из первых мест при оценке личности и уровня её сформированности оставляет уровень образованности. В процессе формирования личности на этапе обучения в средней школе, в подростковом возрасте у детей должна проявляться потребность в самосовершенствовании и в саморазвитии. К сожалению, проведенные исследования показывают, что происходит снижение всех типов мотивации, как внутренней, так и внешней. Это говорит об изменении места учебной деятельности в жизни современного школьника. Школьники не заинтересованы в самосовершенствовании. Нужно принимать меры по поддержке как со стороны учителя, так и образовательных реформ, поддерживающих ценности познания, образовательных и учебных усилий [1].

У большинства школьников существует уверенность в том, что знания и информация, даваемых в образовательных учреждениях предметов, не понадобятся им в дальнейшей жизни. Важно для каждого человека перед началом трудовой деятельности достичь определенного уровня финансовой культуры, составляющие которой должны начинать формироваться при изучении предметной области «Основы финансовой грамотности» в рамках школьной программы [2].

При обучении финансовой грамотности можно использовать различные педагогические технологии, которые помогут учащимся лучше понять и усвоить концепции финансового мира.

Одной из таких технологий является проблемно-ориентированное обучение. В рамках этой технологии учащиеся получают финансовые задачи или проблемы, которые они должны анализировать и

решать, используя свои знания и навыки. Технология проблемно-ориентированного обучения включает в себя несколько этапов: 1. Постановка проблемы. Учащимся предоставляется реальная финансовая ситуация, с которой им нужно справиться. Это может быть задача по составлению бюджета, выбору оптимального варианта инвестирования или разработке стратегии по сокращению расходов.

2. Исследование. Учащиеся проводят анализ предоставленной ситуации, ищут информацию, анализируют данные и выявляют возможные варианты решения проблемы.

3. Принятие решения. На основе проведенного анализа учащиеся принимают обоснованное решение по решению финансовой проблемы.

4. Реализация. Учащиеся применяют свои знания и навыки на практике, реализуя выбранное решение и оценивая его эффективность.

5. Оценка. После завершения задачи учащиеся анализируют результаты своей работы, выявляют достоинства и недостатки выбранного подхода и делают выводы для будущих ситуаций. Таким образом, технология проблемно-ориентированного обучения позволяет стимулировать активность учащихся, развивать их критическое мышление и применять знания на практике для решения реальных финансовых проблем. [3].

Еще одной педагогической технологией, которую можно использовать, является ролевая игра. В рамках такой игры учащиеся могут воплотиться в различные роли (например, банкир, инвестор, домохозяйка и т.д.) и смоделировать различные ситуации финансового характера. Эта методика позволяет учащимся погрузиться в определенную роль, а также развивать навыки коммуникации, сотрудничества и принятия решений.

Этапы технологии ролевой игры обучения могут быть следующими:

1. Подготовка. Учащиеся изучают информацию о своей роли, задачах и целях игры.

2. Игра. Учащиеся взаимодействуют друг с другом, играя свои роли и решая поставленные задачи.

3. Рефлексия. После завершения игры учащиеся обсуждают свои действия, анализируют результаты и делают выводы.

Ролевая игра в обучении может быть использована для изучения различных тем. Это помогает им лучше понять принципы работы финансовой системы и научиться принимать рациональные решения [4].

Также широкое применение в обучении финансовой грамотности получили интерактивные методы обучения, такие как использование компьютерных программ, онлайн-курсов и мобильных приложений. Такие средства позволяют учащимся получить доступ к разнообразным материалам и тренировкам, которые помогут им развить свои финансовые знания и навыки.

Важно также учесть, что реальная жизнь и практика финансов могут быть сложными и изменчивыми. Поэтому, помимо педагогических технологий, необходимо создать благоприятную среду, где учащиеся могут общаться, обмениваться опытом и задавать вопросы. Сетевые платформы, форумы и группы в социальных сетях могут стать полезными инструментами для такого обмена знаниями.

В итоге, применение педагогических технологий в формировании финансовой грамотности позволяет сделать обучение более интересным, практичным и эффективным. Это поможет учащимся лучше понять принципы финансового мира и развить навыки, необходимые для принятия информированных финансовых решений в будущем.

Список источников

1. Мишуткина, М. Ю., Рожнова, Е. С. Использование настольной игры "Растущий бизнес" на уроках экономики / М. Ю. Мишуткина, Е. С. Рожнова [Текст] // Актуальные проблемы образования: позиция молодых. — Челябинск: ЗАО "Библиотека А.Миллера", 2023. — С. 141-143.

2. Осипчук А.И., Тюнин А.И. Психологические детерминанты профессионального самоопределения личности / Осипчук А.И., Тюнин А.И. [текст] // современные технологии непрерывного образования "школа – вуз": стратегия и тактика. — Челябинск: ЗАО "Библиотека А.Миллера", 2023. — С. 446-449.

3. Тюнин А.И., Демцура С.С., Алексеева Л.П., Базавлуцкая Л.М., Плужникова И.И. Особенности экономического образования и восприятия в современных условиях [Текст] / Тюнин А.И., Демцура С.С., Алексеева Л.П., Базавлуцкая Л.М., Плужникова И.И. // Балтийский гуманитарный журнал. — 2019. — № 3 (28) . — С. 163-166.
4. Тюнин А.И., Терехов А.О. Сущность ролевых и деловых игр в экономике [Текст] / Тюнин А.И., Терехов А.О. // Наука: Научно-Производственный Журнал. — 2016. — № S4-2 . — С. 277-281.
5. Тюнин А.И.1, Уфимцева М.В. Преподавание экономики в общеобразовательных школах [Текст] / Тюнин А.И.1, Уфимцева М.В. // Фундаментальная и Прикладная Наука. — 2016. — № 2(2) . — С. 51-53.

УДК 796

ИСПОЛЬЗОВАНИЕ СОВРЕМЕННЫХ ТЕХНОЛОГИЙ В ФИЗИЧЕСКОЙ ПОДГОТОВКЕ СТУДЕНТОВ

ЛЕГОСТИНА АНГЕЛИНА АНДРЕЕВНАстудент
Всероссийский государственный университет юстиции
(РПА Минюста России)

Аннотация. Целью исследования было выявление возможностей использования современных цифровых технологий в физическом воспитании студентов в образовательной среде. В последние годы использование технологий становится все более популярным, и их внедрение на уроках физкультуры не является исключением. Было обнаружено, что при правильном использовании цифровые технологии могут стать мощным инструментом привлечения студентов к обучению и помочь им более эффективно достигать силовых показателей.

Ключевые слова: физическая подготовка, современные технологии, студент, учебное заведение.

THE USE OF MODERN TECHNOLOGIES IN PHYSICAL TRAINING OF STUDENTS

Legostina Angelina Andreevna

Abstract: The purpose of the study was to identify the possibilities of using modern digital technologies in physical education of students in an educational environment. In recent years, the use of technology has become increasingly popular, and their introduction in physical education classes is no exception. It was found that when used correctly, digital technologies can become a powerful tool for attracting students to study and help them achieve strength indicators more effectively.

Key words: physical training, modern technologies, student, educational institution.

Физическое воспитание является важной частью высшего образования, поскольку оно помогает развивать профессиональные компетенции будущих специалистов. К сожалению, традиционная организация физического воспитания не допускает индивидуального подхода, учитывающего индивидуальные потребности учащихся в области здравоохранения, и не стимулирует влечение к физическим нагрузкам из-за отсутствия выбора видов деятельности. Чтобы решить эту проблему, тренеры должны внедрять инновационные методы обучения, которые будут поощрять учащихся и помогут им стать более мотивированными к участию в занятиях физкультурой. Примеры включают внедрение новых видов спорта или занятий, таких как скалолазание или йога; предоставление стимулов для участия; поощрение командной работы с помощью групповых игр; и использование технологий путем включения виртуальной реальности и систем трекинга физических показателей [3, с. 30].

Технологический прогресс позволил организовать физическую подготовку с использованием дистанционных технологий. Так, вся информация о программе обучения, требованиях к дисциплине и нормативах физических упражнений, непосредственно хранится на веб-платформе, которая позволяет выполнять административные, управленческие и образовательные задачи. Взаимодействие между студентами и преподавателями осуществляется с помощью встроенных цифровых инструментов, та-

ких как ЭИОС (на примере МГУ Огарёва).

Кроме того, современные технологии в физическом воспитании предлагают новые способы изучения анатомии и физиологии человеческого тела. Например, виртуальная реальность позволяет погрузиться в трехмерное пространство человеческого тела и лучше понять, как работают мышцы и суставы во время различных упражнений.

Одним из примеров являются симуляторы виртуальной реальности, которые создают эффект присутствия в физических занятиях. Эти симуляторы создают среду, которая позволяет пользователям заниматься виртуальным спортом, оттачивая механизмы восприятия и анализа выполнения упражнений (к примеру, при катании на лыжах, изучить трассу летом, до начала физического выезда на трек).

Применение информационно образовательных технологии позволяют организовать учебный процесс на новом, более современном уровне. Это помогает в решении ещё одной задачи – разбудить заинтересованность студентов в формировании здорового образа жизни.

Инновационные технологии в преподавании физической культуры должны быть ориентированы на формирование и развитие личностного потенциала студентов, то есть носить личностно-ориентированный характер. Это значит современная методика преподавания должна учитывать личностные интересы обучающихся, уровень физического развития, физической подготовленности, индивидуальные особенности здоровья.

Личностно-ориентированное обучение – эффективная педагогическая технология, обеспечивающая дифференцированное обучение двигательным действиям, физическим качествам, знаниям и методическим умениям. Такой подход позволяет проводить индивидуальное обучение учащихся с учетом их возможностей и интересов. Предоставляя разнообразные виды деятельности, например, написание рефератов для тех, кто освобожден от занятий по физической культуре, этот метод способствует вовлечению в учебный процесс всех студентов, независимо от уровня их подготовки. В конечном счете, цель состоит в том, чтобы каждый студент достиг физического совершенства, освоив все аспекты физической культуры с помощью индивидуального подхода со стороны преподавателей [1, с. 29].

К примеру, услуги видеоконференцсвязи становятся все более популярными среди университетов для проведения онлайн-занятий. Среди наиболее популярных веб-платформ, используемых российскими университетами, выделяют: Zoom, Discord, Teams, Moodle и Blackboard; они предлагают студентам эффективный способ удаленного общения с преподавателем, эти платформы стали особенно актуальными во время эпидемии коронавируса [4, с. 83]. Они не встроены в образовательные платформы, поэтому перед началом урока необходимо распространить ссылку среди учащихся для участия в видеотрансляции.

Мониторинг здоровья и физической подготовки студентов является важной частью оценки эффективности физического воспитания в университетах. Благодаря современным технологиям стало возможным получать точные показатели здоровья студентов, в частности возможно использовать следующие программы: Esteck и Omega-M. К примеру, Цифровой анализатор биоритмов "Омега-M" (Omega-Medicine) – это новая революционная система, предназначенная для комплексного исследования функционального состояния организма человека. В нем используется передовая информационная технология анализа вариабельности сердечного ритма «Фрактальная нейродинамика», разработанная при участии специалистов в области биофизики, физиологии и клинической медицины.

Чтобы облегчить процесс обучения студентов, также возможно использовать следующие мобильные приложения: Muscle and Motion, Nike Run Club и Nike+Training Club. Исследование, проведенное Т.Н. Шутовой показало, что эти приложения используются для успешного проведения дистанционных занятий со студентами [5, с. 13].

Также стоит поговорить о технологии дополненной реальности (AR), поскольку она является развивающейся технологией, способной произвести революцию в физической подготовке студентов.

AR служит для интеграции виртуального мира в реальный, посредством накладывания изображения на отсканированную область. Сканирование видимой камерой области происходит с помощью машинного зрения, оценивающего глубину и форму объектов, зачастую, с использованием специальных маркеров. Как правило, взаимодействие с элементами виртуального мира достигается посред-

ством сенсорных экранов, звуков и движения камеры.

Дополненная реальность может быть использована для создания интерактивного обучения студентов без их фактического присутствия на занятиях (дистанционно, с непосредственной трансляцией действий преподавателя). Например, виртуальный преподаватель может следить за выполнением упражнений студентами в режиме реального времени, предоставляя обратную связь по форме и технике выполнения. Дополненная реальность также может обеспечить визуализацию сложных движений или упражнений (к примеру, показывая, как выполняет то или иное упражнение профессиональный спортсмен), позволяя учащимся лучше понять технику выполнения упражнения. Кроме того, игры, основанные на дополненной реальности, могут стать уникальным способом привлечения учащихся к выполнению физических упражнений. Ярким примером служит Nintendo Switch, с целым рядом игр, основанных на движении игрока.

Еще одним примером современных технологий в физической культуре являются устройства, которые помогают отслеживать физическую активность человека. Такие устройства включают в себя фитнес-браслеты, умные часы и другие гаджеты, которые позволяют контролировать количество шагов, пройденное расстояние, потраченные калории и другие параметры. Благодаря таким устройствам пользователи могут более эффективно контролировать свою физическую активность и достигать своих целей во время тренировочного процесса [2, с. 61].

Таким образом, цифровая трансформация физического воспитания создала потребность в новых и новаторских методах обучения. Хотя основное внимание уделяется аспекту обучения, важно признать, что физическое воспитание также служит образовательной цели с точки зрения физической подготовки. Современные исследования недостаточно учитывают этот аспект, а это означает, что необходимо уделять больше внимания поиску способов обеспечения того, чтобы учащиеся получали надлежащую физическую подготовку посредством физического воспитания с использованием современных технологий.

Список источников

1. Богославская Н. Н., Шаглинов П. А. Современные технологии в системе физического воспитания студентов // Педагог-профессионал в школе будущего : Материалы VI Всероссийской молодежной конференции, Элиста, 20 апреля 2023 года / Редколлегия: С.В. Белова [и др.]. – Элиста: Калмыцкий государственный университет имени Б.Б. Городовикова, 2023. – С. 25-30.
2. Козлов О. А., Михайлов Ю. Ф. Организационно-методические аспекты цифровой трансформации образования в вузе в условиях дистанционного обучения // Вопр. методики преподавания в вузе. – 2021. Т. 10. – № 36. – С. 56-64.
3. Нуцалов Н. М., Задыряка А. Е., Маргарян Г. А., Абдулаев А. А. Методы и новые технологии, подготовки студентов в вузе по физической культуре // Современное педагогическое образование. – 2018. – №3. – С. 26-32.
4. Озерова О. А. Цифровые технологии в физическом воспитании студентов // Северный регион: наука, образование, культура. – 2022. – №1 (49). – С. 80-87.
5. Шутова Т. Н., Андрющенко Л. Б., Орлан И. В., Рыжкин Н. В. Цифровой подход в организации физической культуры и спорта в вузе // Теория и практика физ. культуры. – 2021. – № 3. – С. 12-14.

УДК 37.03

STEAM-КОМПЕТЕНТНОСТЬ КАК КАЧЕСТВО СОВРЕМЕННОГО ПЕДАГОГА

ДЕВЯТЁРОВА ВАРВАРА АНДРЕЕВНА

студент

ФГБОУ ВО «Алтайский государственный педагогический университет»

Аннотация: в статье уточняется содержание понятия «STEAM-компетентность», устанавливается его актуальность и предпосылки возникновения. Цель работы-теоретически обосновать и развить содержание STEAM-компетенции современного учителя. Большое внимание уделяется необходимости формирования STEAM-компетенций у педагогов в условиях нового современного общества.

Ключевые слова: STEAM-образование, STEAM-компетенция, обучение, образование, учитель.

STEAM-COMPETENCE AS A QUALITY OF A MODERN TEACHER

Devyaterova Varvara Andreevna

Abstract: The article clarifies the content of the concept of "STEAM competence", establishes its relevance and prerequisites for its occurrence. The purpose of the work is to theoretically substantiate and develop the content of the STEAM competence of a modern teacher. Much attention is paid to the need for the formation of STEAM-competencies among teachers in the conditions of a new modern society.

Key words: STEAM-education, STEAM-competence, training, education, teacher.

В современном, постоянно изменяющемся, мире некоторые профессии исчезают, а некоторые преобразуются и требуют от человека приобретения новых компетенций. Также и происходит с профессией учитель, педагог.

Для качественного осуществления современных программ и проектов в образовании становится все более актуальным развитие совершенно новой концепции - STEAM-компетенция (аббревиатура образована начальными буквами терминов: Science – наука, Technology – технологии, Engineering – инженерия, Art – искусство, Math – математика). Предшественником STEAM-компетенции было STEAM-образование, термин, впервые введенный в 2001 году Национальным научным фондом США. В настоящее время данное понятие рассматривается как [1]:

- междисциплинарный подход, который объединяет естественно-научные, гуманитарные и технические дисциплины в единую парадигму обучения;
- инновационная образовательная технология, в ее основе лежит развитие универсальных навыков и подготовка обучающихся к профессиональной деятельности в условиях Индустрии 4.0;
- образовательная модель формирования комплекса компетенций, названного STEAM-грамотность, включающего математическую, естественно-научную и читательскую грамотность.

STEAM-компетенция – это основной набор компетенций, необходимых в современном мире, основанных на способах, методах и приемах обучения, в которых особое внимание уделяется проектным, исследовательским и практическим навыкам. Они направлены на формирование у человека единой картины мира, как подготовки к решению текущих и потенциальных проблем разного масштаба и характера путем адаптации к динамично меняющимся ситуациям.

Может возникнуть вопрос: зачем педагогу необходимо владеть STEAM-компетенцией?

Профессия учитель возникла еще 2500 лет до нашей эры и по сей день не теряет своей

актуальности, но сравнивая профессию тогда и сейчас, становится понятно, что она претерпела большие изменения. И в XXI веке профессию учитель ждет нововведение - STEAM-компетенция. При постоянно изменяющемся информационном мире, в котором мы живем, учитель просто обязан быть в курсе всех новшеств и уметь подстраивать учебный процесс под эти изменения. Учителю очень важно освоить STEAM-компетенцию для того, чтобы помочь учащимся в ее освоении, ведь STEAM-компетенция в наше время необходима не только в образовании, но и в других сферах нашей жизни тоже.

Российские исследователи в рамках образовательной программы «Школьная лига РОСНАНО», целью которой является популяризация естественнонаучного образования, выделили и обосновали «семь ступеней совершенства», т.е. семь базовых компетенций, которые важно развивать у современных учащихся [2].

1. Чтение и письмо – работа с цифровыми медиатекстами: гипертекстами, мультимедийными и нелинейными текстами, инфографикой, лонгридами, а также владение приемами работы визуализации большого объема информации.

2. Коммуникация – это общение. Способность получать информацию от окружающих нас людей, развитие эмпатии и эмоционального интеллекта.

3. Работа в команде - это умение взаимодействовать с людьми при выполнении какого-либо вида деятельности. Также сюда относится осознание своего вклада в общее дело, умение планировать совместную работу.

4. Самоорганизация – это умение ставить цели и распределять личные ресурсы для реализации поставленных целей, а также организация слаженной командной работы.

5. Самообразование – это вид образования, которое предполагает умение самостоятельно выстраивать и корректировать индивидуальный образовательный маршрут.

6. Исследование, как самый продуктивный метод познания, оно включает в себя умение формулировать исследовательские задачи и гипотезы, задавать вопросы, собирать и анализировать данные, наблюдать и экспериментировать.

7. Проектирование, как своеобразный взгляд в будущее, мысленное путешествие во времени, нацеленное на изменение чего-то в настоящем или будущем [2].

STEAM-компетентность – это интегративное качество будущего педагога (рис. 1), которое развивается в рамках образовательного стандарта высшего образования и на основе академической грамотности, с акцентом на изучение педагогических технологий, на частных методик преподавания естественнонаучных дисциплин, проектных методов обучения, информационных технологиях в образовании и мотивации к самообразованию [2].



Рис. 1. STEAM-компетентность как интегративное качество современного педагога

STEAM-компетентность можно представить в виде объединения четырех компонентов: 1) умения; 2) знания; 3) способы деятельности; 4) опыт деятельности (рис. 2).



Рис. 2. Схематичное представление STEAM-компетентности по компонентам

В заключение, стоит отметить, что в современном мире человеку необходимо постоянно обучаться и осваивать новые компетенции. Одна из основных компетенций без которой современному человеку будет очень сложно обходиться в XXI веке – это STEAM-компетенция. От понимания и освоения современными учителями STEAM-компетентности и того какие приемы, методы и способы интеграции различных STEAM-дисциплин существуют в образовании, зависит освоение данной компетенции учащимися. Ведь учителя являются главными экспертами, способными реализовать междисциплинарные связи на практике и осознающими значимость профессиональных знаний в контексте социокультурного пространства и потребности развития у учащихся новых современных компетенций.

Список источников

1. Дорофеева, А. С. Анализ развития STEAM-образования в России и за рубежом / А. С. Дорофеева // Известия Балтийской государственной академии рыбопромыслового флота: психолого-педагогические науки. – 2020. – № 4(54). – С. 236-242. – DOI 10.46845/2071-5331-2020-4-54-236-242. – EDN AEVPSI.
2. Сологуб, Н. С. Steam-компетентность как интегративное качество современного педагога / Н. С. Сологуб, Е. Я. Аршанский // Веснік Віцебскага дзяржаўнага ўніверсітэта. – 2022. – № 1(114). – С. 54-65. – EDN CQZOPT.

© В.А. Девятёрова, 2023

МЕДИЦИНСКИЕ НАУКИ

УДК 61

НАРУШЕНИЕ МИКРОЦИРКУЛЯЦИИ СЕТЧАТКИ ПРИ АРТЕРИАЛЬНОЙ ГИПЕРТЕНЗИИ

ДРОЖДЕВА ЕВГЕНИЯ ЕВГЕНЬЕВНА

студентка

ФГБОУ ВО «Саратовский государственный медицинский университет»

Научный руководитель: Понукалина Елена Вячеславовна

д.м.н., профессор

ФГБОУ ВО «Саратовский государственный медицинский университет»

Аннотация: обзор литературы включает современные научные данные, которые посвящены ретинопатии, возникшей на фоне артериальной гипертензии.

Ключевые слова: гипертоническая ангиоретинопатия, артериальная гипертензия, глазной кровотока.

DISORDERS OF RETINAL MICROCIRCULATION IN ARTERIAL HYPERTENSION

Drozhdewa Evgenia Evgenievna*Scientific adviser: Ponukalina Elena Vyacheslavovna*

Abstract: The literature review includes modern scientific data that are devoted to retinopathy occurred against the background of arterial hypertension.

Key words: hypertensive angioretinopathy, arterial hypertension, ocular blood flow.

Артериальная гипертензия – это синдром повышения систолического и/или диастолического артериального давления выше пороговых значений, то есть выше 140 и 90 мм.рт.ст. соответственно. При этом выявляется связь с повышением сердечно-сосудистого риска, целесообразным является лечение, направленное на снижение артериального давления [1, с. 153].

Распространенность данного заболевания среди населения различных стран достаточно велика и достигает 30-45% среди взрослого населения, а риск развития гипертонии резко возрастает к 80-85 годам [1, с. 155]. Согласно исследованиям разных лет, распространенность артериальной гипертензии в России составляет 2-15% среди лиц женского пола и 0,3-9,0% - среди мужского пола. Также имеются данные о том, что за последние 30 лет в России снизилась распространенность артериальной гипертензии среди мужчин приблизительно на 50%, однако не изменилась для женщин [2, с. 80].

По данным за 2004 год около 12,8% общей смертности пришлось на долю артериальной гипертензии, что составляет 7,5 из 58,8 млн смертей [3, с. 82]. В структуре смертности от сердечно-сосудистых заболеваний гипертензия занимает ведущую роль. Кроме того, она может приводить к различным осложнениям, таким как инсульт, инфаркт миокарда, сердечная недостаточность, нарушение функции почек и прочие [4, с. 186].

На развитие гипертонической болезни влияет генетическая предрасположенность, повышенное потребление соли, проблема ожирения и прочие. Патогенез также включает активацию нейрогормональных и гуморальных систем, таких как «ренин-ангиотензин-альдостерон» и симпатическая нервная система.

Артериальное давление – это сила, с которой кровь давит на стенки артерий. Оно зависит от сердечного выброса и периферического сосудистого сопротивления. Сердечный выброс представляет

собой общий объем крови, выталкиваемое из обоих желудочков во время систолы [5].

Сосудистая сеть обильно иннервирована симпатическими волокнами, поэтому сосудистое сопротивление изменяется также под действием симпатической нервной системы. Она вызывает вазоконстрикцию, опосредуя свое действие через $\alpha 1$ -адренорецепторы, локализующиеся преимущественно в артериолах (происходит их спазм, снижение сосудистой проницаемости и повышение давления), и вазодилатацию через активацию $\beta 2$ -адренорецепторов, преобладающих в сосудах миокарда, головного мозга, легких и скелетных мышц.

Почечная артерия сильно иннервирована симпатической нервной системой. При понижении артериального давления юктагломерулярные клетки артериол почечных клубочков выделяют ренин в кровоток. Ренин активирует белок ангиотензин, превращая его в ангиотензин I, переходящий в ангиотензин II. Последний оказывает действие на артериолы, вызывая их сокращение. Кроме того, ангиотензин II активирует высвобождение гормона альдостерона из надпочечников и вазопрессина из гипофиза, которые удерживают натрий в почках и стимулируют выведение калия. Натрий задерживает воду и приводит к повышению объема крови и артериального давления [6, с. 14].

Гуморальные факторы оказывают влияние на периферическое сосудистое сопротивление благодаря действию сосудосуживающих медиаторов, к которым относятся ангиотензин II, катехоламины, эндотелины, а также вазодилататоров -кининов, простагландинов, оксида азота [4, с. 187].

В ауторегуляции кровотока участвуют различные факторы, в том числе метаболические, нейрогенные и миогенные, которые принимают участие в поддержании кровотока большинства тканей в широком диапазоне артериального давления, согласно их потребностям [7].

Поражение органов-мишеней подразумевает под собой нарушение функционирования различных органов, которое возникает в ответ на артериальную гипертензию [8, с. 30]. Согласно рекомендациям Европейского сообщества и национальных организаций, у пациентов с артериальной гипертензией могут наблюдаться различные поражения важных органов. К ним относят: гипертрофию левого желудочка, увеличение скорости пульсовой волны, утолщение сосудистых стенок (в первую очередь, сонной артерии), микроальбуминурия, снижение скорости гломерулярной фильтрации и очистки креатинина, а также повышение уровня креатинина в крови. В связи с этим, для определения стадии развития и прогноза течения болезни, необходимо проводить тщательное обследование и оценку состояния органов-мишеней [9, с. 853]. Артериальная гипертензия может оказывать влияние, в том числе, и на зрительную систему.

Гипертоническую ретинопатию впервые описал Marcus Gunn в 1898 году, при этом он наблюдал следующие ретинальные изменения: сужение артериол, неравномерность калибра, точечные кровоизлияния и/или кровоизлияния в форме язычков пламени, изменения светового рефлекса, изменения капиллярного слоя и отек зрительного нерва. Позднее, в 1930 году, Friednwald J.S. выявил связь возникновения микрососудистых нарушений сетчатки с атеросклерозом [4, с. 188].

Гипертоническая ретинопатия – это поражение сосудов сетчатки и нарушение циркуляции на фоне стойкого повышения артериального давления. Распространенность данной патологии составляет 75,95% среди людей, страдающих гипертонической болезнью. Исследования V.R.R.M. Rao и соавторов показали, что гипертоническая ретинопатия часто сопровождается ишемической болезнью сердца и инсультом [10, с. 471].

Современная система классификации гипертонической ретинопатии основана на классификации Keith-Wagener-Barker, 1939 (табл. 1). Согласно этому, симптомы, характерные для I и II степени, говорят о ранней стадии заболевания. Наличие изменений III и IV степени указывают на тяжелую гипертоническую ретинопатию [9, с. 854].

Согласно этому, симптомы, характерные для I и II степени, говорят о ранней стадии заболевания. Наличие изменений III и IV степени указывают на тяжелую гипертоническую ретинопатию [9, с. 854].

В Российской практике чаще используется классификация, предложенная Красновым М.Л. и ее модификации, которая включает: гипертоническую ангиопатию (обратимые функциональные изменения, затрагивающие только сосуды сетчатки, утолщение интимы и гиперплазия медики стенок сосудов),

гипертонический ангиосклероз (органические изменения в сосудах сетчатки, симптом Салюса-Гунна (I-III степени) и Гвиста (штопорообразная извилистость сосудов), признаки облитерации артерий), гипертоническую ретинопатию (патологические изменения ретинальных сосудов и дистрофические поражения сетчатки) и гипертоническую нейроретинопатию (отек и помутнение сетчатки над диском зрительного нерва, изменения сетчатки и зрительного нерва носят более выраженный характер) [4, с. 188].

Таблица 1

Классификация гипертонической ретинопатии

Степень гипертонической ретинопатии	Симптомы
<i>I степень</i>	Фокальное или распространенное сужение артерий и артериол.
<i>II степень</i>	Феномен артериовенозного перекреста.
<i>III степень</i>	Мелкие и/или крупные кровоизлияния в сетчатку, микроаневризмы, ишемические очаги в виде «ватных пятен».
<i>IV степень</i>	Отек диска зрительного нерва, твердые экссудаты, отслойка сетчатки, снижение или полная потеря зрения.

В клинической классификации (S.S. Naureh, 1989) выделяют две группы симптомов – васкулярные и экстраваскулярные [9, с. 854].

Васкулярные изменения включают в себя: общие и локальные сужения артериол, изменения в их стенках, утолщение и склероз артериальной стенки, участки локального отека сетчатки, микроаневризмы и шунты, артериовенозные сдавливания и неравномерность калибра сосудов [3, с. 82]. К экстраваскулярным нарушениям были отнесены отек сетчатки и макулы, геморрагии, ишемические (ватные) очаги, которые способны приводить к необратимой потере нервных волокон сетчатки, отложения липидов и твердого экссудата, изменение светового рефлекса артерий (симптом медной или серебряной проволоки) [9, с. 854].

Сосудистая оболочка и сосуды сетчатки имеют анатомические и функциональные особенности. В силу того, что терминальные артериолы иннервированы симпатической нервной системой, они более восприимчивы к вазоконстрикции. Поражение капилляров и нарушение гематоретинального барьера способствуют прохождению макромолекул [3, с. 82]. Нарушение ауторегуляции является следствием изменений перфузионного давления, которое может быть как повышенным, так и пониженным [11, с. 114].

В развитии гипертонической ретинопатии играет роль сосудистый эндотелиальный фактор роста, особенно в отношении эндотелиальной дисфункции, структурных изменений сосудов сетчатки и повышении их проницаемости. При данной патологии отмечается утолщение и ремоделирование стенок артерий, потеря прекапиллярных артериол и капилляров, известная как «микрососудистое/капиллярное разрежение».

В патофизиологии гипертонической ретинопатии выявлена роль цитокинов. У пациентов может обнаруживаться повышенная концентрация в сыворотке эндостатина, ингибирующего пролиферацию эндотелиальных клеток. Также характерно повышение С-реактивного белка, сосудистого эндотелиального фактора роста, интерлейкина-8 и основного фактора роста фибробластов, которые являются маркерами воспаления.

Спен и соавторами было доказано, что увеличение концентрации мочевой кислоты на 1 мг/дл повышает риск возникновения гипертонической ретинопатии на 6% [10, с. 473]. Исходя из этого, можно сделать вывод о том, что на возникновение данной патологии также влияет повышенный уровень мочевой кислоты в сыворотке крови

Гипертоническая ретинопатия может себя не проявлять на ранних стадиях ввиду медленного прогрессирования, что затрудняет выявление отличительных симптомов на ранних стадиях. При наличии дегенеративно-дистрофических процессов в сетчатке могут наблюдаться следующие симптомы:

ухудшение зрения, повышенную утомляемость глаз при незначительных зрительных нагрузках и мелькание «мушек» перед глазами. В 80% случаев при прогрессировании данной патологии происходит существенное снижение остроты зрения вплоть до полной его потери.

При артериальной гипертензии происходит изменение контрастной чувствительности, а также ухудшается функция каналов контрастной чувствительности, о чем свидетельствует увеличение времени сенсомоторной реакции в макулярной области. По мере увеличения степени заболевания наблюдается дистрофия и ишемизация сетчатки, нарушение циркуляции в ее центральной артерии, что приводит к поражению фоторецепторов, отвечающих за зрение вдаль и восприятие цвета, при этом возможно ухудшение цветового восприятия зеленого, синего и красного спектра [3, с. 83].

У больных могут наблюдаться изменения на гистологическом уровне. В экспериментах на животных было показано, что повышение уровня холестерина связано с большим количеством бета-амилоида, который вырабатывается эпителиальными клетками сетчатки. При этом накопление бета-амилоида приводит к макулярной дегенерации. У крыс с гиперхолестеринемией было выявлено уменьшение ганглиозных клеток сетчатки вместе с ишемией, субретинальное накопление активированных макрофагов, умеренное воспаление и отек макулы [11, с. 118].

Кроме того, доказано, что повышение артериального давления оказывает негативное влияние на диагностированную ранее диабетическую ретинопатию, так как гипертензия увеличивает риск прогрессирования данного заболевания.

Для того, чтобы оценить состояние кровотока в сосудах глаза и капиллярном слое диска зрительного нерва применяются различные методы, такие как дуплексное сканирование в режимах цветового доплеровского картирования, импульсная доплерография и лазерная доплеровская флоуметрия. Эти исследования позволяют обнаружить различные аномалии сосудов, отсутствие капиллярной перфузии на глазном дне. О наличии кровоизлияний и ватообразных очагов свидетельствует закрашивание стенок капилляров и утечка флюоресцеина из них.

Для выявления патологических изменений в различных слоях сетчатки и оценки состояния сосудистой сети на уровне различных структур глазного дна применяется когерентная томография с ангиографией [3, с. 84].

Для предотвращения осложнений у пациентов, страдающих гипертонической ретинопатией, большое значение имеет адекватная терапия гипертонии с использованием современных методов лечения и лекарственных препаратов, а также регулярное диспансерное наблюдение. При нормализации артериального давления ретинопатия может регрессировать через 6-12 месяцев [11, с. 118].

Таким образом, были проанализированы современные научные данные о гипертонической ретинопатии на фоне артериальной гипертензии. Доказано, что диагностика поражений органа зрения является важной составляющей в ведении пациентов с артериальной гипертензией, так как повышенное давление негативно влияет на саму сетчатку, ее сосуды и зрительный нерв.

Профилактика нарушений сетчатки при артериальной гипертензии основана на нормализации артериального давления и предотвращении развития самой гипертонии. Необходимо диагностировать патологию как можно раньше, чтобы предотвратить повреждение патологическим процессом органов-мишеней.

В случае подтверждения гипертонической болезни, необходимо направить больного на тщательное обследование к офтальмологу. Терапия на ранних стадиях позволяет снизить риск осложнений. Без должного обследования и лечения, патологические процессы в сетчатке глаза будут прогрессировать, приводя к ухудшению зрения и, в конечном итоге, его полной потере.

Список источников

1. Кобалава Ж.Д., Конради А.О., Недогода С.В. Артериальная гипертензия у взрослых. Клинические рекомендации 2020. Российский кардиологический журнал. 2020;25(3):3786; 149-218.
2. Драпкина О.М., Самородская И.В. Смертность от артериальной гипертензии: необходимость исследований причин региональных различий. Профилактическая медицина. 2021; 24(6):79-84.

3. Мошетьова Л., Воробьева И., Дгебуадзе А. Гипертоническая ангиоретинопатия: клинико-морфологические проявления, диагностика // Врач. - 2018; 29 (3): 82-84. DOI: 10.29296/25877305-2018-03-21.
4. Мошетьова Л., Воробьева И., Дгебуадзе А. Нарушение глазного кровотока при артериальной гипертензии. Системные и локальные изменения // Таврический медико-биологический вестник. – 2018; том 21, №3; 186-193.
5. Hamrahian S.M. Pathophysiology of Hypertension. Medscape; 2017 Updated: May 18, 2017. <https://emedicine.medscape.com/article/1937383-jvreview>.
6. Шестакова М.В. Роль тканевой ренин-ангиотензин-альдостероновой системы в развитии метаболического синдрома, сахарного диабета и его сосудистых осложнений // Сахарный диабет. 2010; 13(3); 14-19.
7. Luo X., Shen Y.M., Liang M.N., Lou X.F., Shen Y. Ocular Blood Flow Autoregulation Mechanisms and Methods. Journal of Ophthalmology. 2015;7. Doi: org/10.1155/2015/864871.
8. Леонтьева И.В. Поражение органов-мишеней у детей и подростков с артериальной гипертензией // Российский вестник перинатологии и педиатрии, 2010; 2:30-41.
9. Задионченко В.С., Адашева Т.В., Шамшинова А.М., Аракелян М.А. Глаз – зеркало сердечно-сосудистой патологии. Эволюция представлений о гипертонической ретинопатии // РФК 2010;6(6):853-858.
10. Мошетьова Л.К., Воробьева И.В., Дгебуадзе А. Современные аспекты гипертонической ангиоретинопатии // Офтальмология. – 2018; 15(4): 470-475.
11. Мошетьова Л.К., Воробьева И.В., Дгебуадзе А. Особенности гипертонической ангиоретинопатии // ООО Бегемот-М, 2018; 111-122.

УДК 61

РОЛЬ ФИЗИЧЕСКОЙ АКТИВНОСТИ В ПРОФИЛАКТИКЕ СЕРДЕЧНО-СОСУДИСТЫХ ЗАБОЛЕВАНИЙ

НОМОКОНОВА ТАТЬЯНА ДМИТРИЕВНА

студент

ФГБОУ ВО «Кемеровский государственный медицинский университет»

Научный руководитель: Смолякова Марина Викторовна

преподаватель кафедры

ФГБОУ ВО «Кемеровский государственный медицинский университет»

Аннотация: сердечно-сосудистые заболевания занимают лидирующее место среди причин смертности во всём мире. На данный момент — это актуальная проблема среди населения не только нашей страны, но и за рубежом. Важным фактором предотвращения заболеваний данного рода, является не только своевременное медицинское обследование, но и профилактика, как одна из таких мер будем рассматривать адекватную физическую нагрузку, различные её виды и методы, а также положительное влияние на здоровье человека.

Ключевые слова: Профилактика, сердечно-сосудистые заболевания, лечебная физическая культура.

THE ROLE OF PHYSICAL ACTIVITY IN THE PREVENTION OF CARDIOVASCULAR DISEASES

Nomokonova Tatiana Dmitrievna*Scientific adviser: Smolyakova Marina Viktorovna*

Abstract: Cardiovascular diseases occupy a leading place among the causes of mortality worldwide. At the moment, this is an urgent problem among the population not only of our country, but also abroad. An important factor in preventing diseases of this kind is not only timely medical examination, but also prevention, as one of such measures we will consider adequate physical activity, its various types and methods, as well as a positive impact on human health.

Key words: Prevention, cardiovascular diseases, therapeutic physical culture.

В жизни современного человека многие вещи имеют упрощенное видение и действие. Люди в основном ведут сидячий образ жизни, имеют неправильный рацион питания, множество вредных привычек. В современном мире велика вероятность развития многих групп заболеваний, но лидируют сердечно-сосудистые заболевания. От этой группы заболеваний страдают порядка 40% от всего населения страны, в большой степени это люди пожилого возраста. В последние годы врачами ведется динамика о снижении возраста заболевших людей этой группой заболеваний, возраст снизился от 40 лет, иногда же можно обнаружить заболевания сердечно-сосудистой системы у людей 30-35 лет.

Самыми распространёнными заболеваниями являются стенокардия, атеросклероз, аритмия, ишемическая болезнь сердца, мерцательная аритмия.

На такую динамику, определенно влияет огромное количество факторов: наследственность, па-

губные привычки, такие как курение, образ жизни, экология, рацион питания и многое другое. Большая часть модифицируемых факторов риска развития заболеваний, которые связаны с патологическими изменениями гемодинамических процессов, идёт от образа жизни индивида. Из чего можно сделать вывод, что изменение образа жизни является основной мерой профилактики многих патологий. Одним из подобных аспектов профилактики представляет собой активный образ жизни с достаточной физической активностью.

Физическая инициативность является важной частью жизни любого человека. По определению ВОЗ, физическая активность – это какое-либо движение тела, производимое скелетными мышцами, которое требует расхода энергии. Термин "физическая активность" относится к любому виду физических упражнений, в том числе во время отдыха, поездки куда-либо или во время работы. Умеренная и интенсивная физическая активность способствуют улучшению здоровья.

Здоровое состояние сердечно-сосудистой системы, в первую очередь это статус сердечной мышцы, кровеносных сосудов, а также общее состояние системы циркуляции крови, также в это понятие конечно входит уровень физической или аэробной формы индивида.

Физическая культура – область социальной деятельности индивида, объединяющая духовные и материальные ценности, которые используются им в целях физического развития, укрепления своего здоровья.

Существует бесчисленное множество видов, тактик и методов физической активности как меры профилактики множества заболеваний, они воздействуют на организм комплексно.

Для того чтобы начать применять в своей жизни физические нагрузки необходимо знать и помнить о правилах.

В первую очередь, необходимо проконсультироваться со своим лечащим врачом, во избежание травм и правильного подбора адекватной для индивида нагрузки, с учетом пола, возраста, веса и многого другого.

Начинать физическую активность стоит постепенно и с учетом что это за вид активности, каких сил она требует.

Не желательно начинать с экстремальных или интенсивных занятий сразу, поскольку они быстрее навредят вам, чем помогут начать профилактику. Если ваши занятия физической активностью связаны с нахождением на улице, необходимо убедиться в комфортной температуре, уровне влажности или силе ветра. Ибо от них будет зависеть ваша утомляемость, высокая или слишком низкая температура воздуха может вызвать затруднённое дыхание, боли в груди или нарушить кровообращение. Можно выбрать занятие в помещении, обычная прогулка по торговому центру или просто беговая дорожка в спорт зале.

Предпочтительны аэробные упражнения с учащенным сердцебиением. Аэробные нагрузки – это:

- 1) все виды аэробики и гимнастики;
- 2) все виды велотренировки;
- 3) катание на лыжах, коньках, роликах;
- 4) плавание в бассейне или открытой воде;
- 5) бег и тренировки на беговой дорожке;
- 6) спортивная и скандинавская ходьба;
- 7) танцы;

Аэробная тренировка - это один из видов физической активности, при котором упражнения умеренной интенсивности выполняются в течение длительного времени, при этом количество сердечных сокращений увеличивается, а дыхание учащается

Аэробные упражнения позволяют: снизить риск сердечного приступа, диабета 2 типа или инсульта; нормализовать вес; повысить выносливость; снизить и регулировать кровяное давление; укрепить иммунитет; укрепить сердечно-сосудистую систему; улучшить настроение.

Также врач может назначит лечебную гимнастику. Лечебная гимнастика может проводится 1 раз в день по 20-30 минут. Необходимо измерять пульс перед началом занятий и в конце. Он не должен превышать 100-110 ударов в минуту. Если вы устали во время занятий, вы можете немного рассла-

биться (в это время посчитать пульс).

Примерный комплекс упражнений (исходное положение – И.п.)

1. И.п. - сидя на стуле, руки на коленях. Перекаты стоп с пятки на носок, одновременно сжимая пальцы в кулаки (12-15 раз). Дыхание произвольное.
2. И.п. - сидя на стуле, кисти к плечам. Локти в стороны – вдох, локти вперед – выдох (3-4 раза).
3. И.п. - сидя на стуле. Растираем ладшки, сжимаем-разжимаем пальцы в кулак, хлопаем в ладшки, круговые движения кистями.
4. И.п. – также на стуле. Попеременно отводим руки в сторону по очередности, сначала правую, затем левую (10 раз на обе руки)
5. И.п. - сидя на стуле, руки вдоль туловища. Скольжение ног по полу с движением рук, как при ходьбе (20 раз). Дыхание произвольное.
6. И.п. - сидя на стуле, руки на пояс. Повороты туловища вправо и влево (8-10 раз). Дыхание произвольное. Отдых – поднять руки вверх (вдох), опустить через стороны (выдох).
7. И.п. – Садимся на край стула, руками держаться за стул, ноги вытягиваем вперед. Попеременные движения прямыми ногами вверх-вниз (6-8 раз). Дыхание произвольное.
8. И.п. – сидя на стуле, руки в стороны. 1 - руками подтянуть правое колено к груди. 2 - руки в стороны. 3- левое колено к груди. 4 – руки в стороны (8-10 раз).
9. И.п. – садимся на край стула, прислонившись к спинке, руки на коленях. 1 - одновременно развести в стороны руки и ноги. 2 - в И.п. (4-6 раз).
10. И.п. –то же. Руки вверх – вдох, наклон туловища вперед – выдох (3-4 раза). Отдых.

Список источников

1. Кардиоваскулярная профилактика 2017. Российские национальные рекомендации. Российское кардиологическое общество, Национальное общество профилактической кардиологии, Российское общество профилактики неинфекционных заболеваний // Российский кардиологический журн. – 2018. – № 23(6). – С. 7–122.
2. Давыдова А. А., Щербенко К. С. Спортивная медицина и лечебная физическая культура // Наука-2020. 2018. С. 99-109
3. Аронов Д. М., Бубнова М. Г. Реальный путь снижения в России смертности от ИБС // CardioСоматика. 2010; 1: 11-17
4. Бубнова, М. Г. Обеспечение физической активности граждан, имеющих ограничения в состоянии здоровья : метод. рекомендации / М. Г. Бубнова, Д. М. Аронов ; под ред. С. А. Бойцова // Кардио-Соматика. – 2016. – № 7(1). – С. 5–50.

© Т.Д. Номоконова, 2023

УДК: 616.611-036:092

ОСТРЫЙ ГЛОМЕРУЛОНЕФРИТ: ЭТИОЛОГИЯ, КЛИНИКА И ДИАГНОСТИКА

ЙЫЛКЫБАЕВ ОВЕЗМЫРАТ,
БАЗАРОВА АБАДАН,
САИДА ВЕРДИЕВА,
ИСМАИЛОВ ФУАД

студенты
ФГБОУ ВО РНИМУ им. Н.И.Пирогова

Аннотация: Первичное поражение клубочков и вовлечение интерстиция в патологический процесс являются основными характеристиками гломерулонефритов, которые могут прогрессировать и приводить к развитию синдрома хронической почечной недостаточности и нефросклероза.

Заболевание Брайта, описанное доктором Р. Брайтом в 1827 году, является первым описанием гломерулонефритов. В начале 20-го века была предложена классификация гломерулонефритов, которая основывалась на течении болезни, предложенная Ф. Фольгартом и Т. Фара. Однако только после разработки методики биопсии почек в 1951 году начался активный этап изучения этой патологии.

Гломерулонефриты занимают 3-4 место по распространенности среди заболеваний почек и мочевыводящих путей, уступая лишь пиелонефриту и мочекаменной болезни. Благодаря эффективной антибактериальной терапии стрептококковой инфекции, частота острого гломерулонефрита снизилась в настоящее время.

Ключевые слова: гломерулонефрит, нефросклероз.

ACUTE GLOMERULONEPHRITIS: ETIOLOGY, CLINICAL AND DIAGNOSIS.

Yylkybayev Ovezmyrat,
Bazarova Abadan,
Saida Verdiyeva,
Ismailov Fuad

Abstract: Primary damage to the glomeruli and involvement of the interstitium in the pathological process are the main characteristics of glomerulonephritis, which can progress and lead to the development of chronic renal failure syndrome and nephrosclerosis.

Bright's disease, described by Dr. R. Bright in 1827, is the first description of glomerulonephritis. At the beginning of the 20th century, a classification of glomerulonephritis was proposed, which was based on the course of the disease, proposed by F. Volhart and T. Farah. However, only after the development of the kidney biopsy technique in 1951, the active stage of studying this pathology began.

Glomerulonephritis ranks 3-4 in terms of prevalence among diseases of the kidneys and urinary tract, second only to pyelonephritis and urolithiasis. Thanks to effective antibacterial therapy for streptococcal infections, the incidence of acute glomerulonephritis has decreased at present.

Key words: glomerulonephritis, nephrosclerosis.

Острый гломерулонефрит – это заболевание клубочкового аппарата, вызванное иммунно-воспалительным процессом, которое поражает оба почечных органа. Эта патология чаще всего встречается у детей, подростков и молодых взрослых, и в 2 из 3 случаев заболевание диагностируется у мужчин. Максимальная заболеваемость обычно наблюдается в холодное и влажное время года, возможно, из-за увеличения количества инфекционных заболеваний, которые являются основной причиной развития гломерулонефрита.

Это заболевание обычно развивается после предшествующей бактериальной или вирусной инфекции, такой как острое воспаление миндалин (ангина), обострение хронического тонзиллита, скарлатина, рожа, фарингит и другие. Главным возбудителем в этом случае наиболее часто является бета-гемолитический стрептококк группы А.

Также способствовать развитию острой формы гломерулонефрита могут следующие микроорганизмы:

- вирус гриппа;
- вирус паротита;
- герпесвирусы;
- вирус краснухи;
- бактерия, вызывающая дифтерию;
- стафилококки, стрептококки;
- бруцеллез;
- сальмонеллез и другие.

В некоторых случаях острым гломерулонефритом могут быть вызваны неинфекционные факторы:

- индивидуальная аллергическая реакция на компоненты вакцин, сывороток, пыльцу растений;
- лекарственные препараты, обладающие токсическим эффектом на почки;
- употребление алкоголя;
- укусы змей, насекомых и другие.

В клинике ГН идентифицируются три главных синдрома: мочевого, нефритический и нефротический. Если мочевого синдром выражается как единственное клиническое проявление ГН, то он классифицируется как изолированный. Проявлениями мочевого синдрома являются протеинурия (чаще всего в пределах 1 г/л, но в отдельных случаях до 3 г/л) и/или гематурия (может быть как микрогематурия, так и макрогематурия).

Нефритический синдром может быть либо острым, либо быстро прогрессирующим в ходе развития. Быстро прогрессирующий включает быстрое возникновение острого почечного повреждения (ОПП), обычно наблюдаемого с самого начала заболевания, с последующим прогрессированием к острой болезни почек (ОБП). Быстро прогрессирующий нефритический синдром характерен для быстро прогрессирующего гломерулонефрита (например, в ГН при болезни Гудпасчера, микроскопической полиангиите). Проявлениями нефритического синдрома являются: мочевого синдром (гематурия является типичной, протеинурия обычно не сильно выражена), отечный синдром (периферический, полостный и/или паренхиматозный отек, обычно отмечаются отеки лица, ног, рук), гипертензионный синдром (повышение артериального давления с возможным переходом к артериальной гипертензии впоследствии).

Нефротический синдром характеризуется мочевым синдромом (протеинурией свыше 3,5 г/л, возможно наличие цилиндров в моче), диспротеинемией (гипопротеинемия – общий уровень белка в крови менее 60 г/л, гипоальбуминемия менее 30 г/л).

В диагностике острого гломерулонефрита применяются следующие методы: общий анализ мочи, клинический анализ крови, биохимический анализ крови, иммунологические тесты, УЗИ органов брюшной полости, забрюшинного пространства и малого таза, экскреторная урография, пункционная биопсия почки с морфологическим анализом образца тканей. После установления точного диагноза врач назначит подходящее лечение для конкретной ситуации.

Список источников

1. Батюшин М. М. Нефрология. Основы диагностики. Учебное пособие (Под редакцией П. Терентьева). Ростов-на-Дону, Феникс, 2003 - 384 с.
2. Мухин Н.А., Тареева И. Е., Шилов Е. М. Диагностика и лечение болезней почек. 2-е издание, переработанное и дополненное. М.:ГЭОТАР -МЕД, 2002, 384 с.
3. Храйчик Д.Е., Седор Д.Р. Секреты нефрологии. Перевод с английского под редакцией Ю. В. Наточина. М.:СПб: Бином, Невский диалект, 2001, 302
4. Практическое руководство по нефрологии. Под редакцией А.С. Чиж. Минск: Выш. Шк. 2001, 639 с.
5. Нефрология: Руководство для врачей / Под редакцией И. Е. Тареевой. -М.: Медицина, 2000, 688 с.
6. Руководство по нефрологии, Перевод с английского. Под редакцией Дж. А. Витворт, Дж. Р. Лоренса. - М.: Медицина, 2000, 485 с.
7. Рябов С. И. Нефрология: Руководство для врачей. - СПб.: СпецЛит, 2000, 672 с.
8. Нефрология. Руководство для врачей в двух томах под ред.И.Е.Тареевой, РАМН-М:Медицина, 1993.
9. Острый гломерулонефрит. Гл. 1 // Нефрология : Учеб. пособие / М. А. Осадчук, С. Ф. Усик, А. М. Осадчук [и др.]. – М. : Издательство «Медицинское информационное агентство», 2010. – С. 6-24.
10. Гломерулонефрит: клинические рекомендации. Глава 16 // Рациональная фармакотерапия в нефрологии: Compendium / Н. А. Мухин, Л. В. Козловская, Е. М. Шилов [и др.]; под общ. ред. Н. А. Мухина, Л. В. Козловской, Е. М. Шилова. – М. : Литтерра, 2008. – С. 146-189.

ВЕТЕРИНАРНЫЕ НАУКИ

УДК 631.434.4

МОРФОЛОГИЯ И СИНТОПИЯ ЛИМФОИДНОЙ ТКАНИ СТЕНКИ ТОНКОЙ КИШКИ У ВОЛКА И ВОЛЧИЦЫ

НЕЗНАЙКО АЛЕКСАНДРА СЕРГЕЕВНА

студентка 2 курса факультета ветеринарной медицины
ФГБОУ ВО Вятский ГАТУ,
г.Киров, Россия

Научный руководитель: Панфилов Алексей Борисович

*д.в.н., профессор
ФГБОУ ВО Вятский ГАТУ,
г.Киров, Россия*

Аннотация. В статье приводятся подробные данные о морфологии лимфоидной ткани тонкой кишки у волка, отличия ее с волчицей.

Ключевые слова: лимфоидная ткань, лимфоидные бляшки, пейеровы бляшки, тонкая кишка, лимфоидные узелки.

MORPHOLOGY AND SYNTOPY OF LYMPHOID TISSUE OF THE SMALL INTESTINE WALL IN THE WOLF

Neznayko Aleksandra Sergeevna

Scientific adviser: Panfilov Alksey Borisovich

Annotation. The article provides detailed data on the morphology of the lymphoid tissue of the small intestine in a wolf, its differences from that of a she-wolf.

Key words: lymphoid tissue, lymphoid plaques, Peyer's patches, small intestine, lymphoid nodules.

Введение

Иммунная система первой реагирует на попадание в организм чужеродных антигенов. Важное место в иммунной защите организма занимает лимфоидная ткань стенок желудочно-кишечного тракта. ЖКТ – очень важный орган, который участвует в процессах поглощения, переработки и усвоения питательных веществ. И также выполняет другие важные функции. Кишечник – орган иммунной системы, который выполняет функции, важные для нормальной жизнедеятельности организма. Лимфоидная ткань вырабатывает клетки, которые обеспечивают защиту всему организму. Волки — хищники, и принято считать, что основу их рациона составляют средние и крупные млекопитающие. В настоящее время накоплены данные о том, что волки в больших количествах поедают грызунов и насекомоядных, охотятся на водоплавающих птиц, особенно в период линьки, питаются лягушками, ящерицами и насекомыми, а также потребляют растительную пищу - ландыш, черемуху, чернику, бруснику, паслен, плоды яблок и груш. Летом едят арбузы и дыни. Взрослые волки сначала кормят своих детенышей отрыжкой, затем приносят им еду, а осенью, после прорезывания зубов, начинают приучать их охотиться ста-

ями. Численность волков в последние годы возросла, поэтому необходимо знать морфологию лимфоидной ткани, что связано с их выживаемостью. Данные о возрастных и видовых особенностях морфологии лимфоидной ткани желудочно-кишечного тракта остаются неполными. Таким образом, на сегодняшний день морфологические изменения лимфоидной ткани кишечной стенки как единого органного комплекса и ее морфофункциональное развитие недостаточно изучены и актуальны для биологических нужд.

Цель исследования

Изучить строение лимфоидной ткани, расположение, количество и площадь лимфоидных образований в стенке тонкой кишки у волка и волчицы.

Материал и методика исследования

В качестве материала использовали шесть наборов тонких кишок 9-месячных волков (*Canis lupus*). Их измеряли по длине и ширине, разрезали по брыжеечному краю и готовили тотальные препараты. Проводили исследования на двенадцатиперстной, тощей и подвздошной кишке. Выясняли сколько содержится одиночных лимфоидных узелков в стенке кишки.

Результаты эксперимента и обсуждение

Солитарные лимфоидные фолликулы не имеют тесной связи с эпителием, они содержатся в слизистой и подслизистой основе кишечника. Пейеровы бляшки имеют тесную связь с эпителием. Они имеют Т- и В-лимфоциты. Пейеровы бляшки состоят из кучек солитарных лимфатических фолликул. Они имеют беловатый цвет, уплощенной формы, чуть выступают в просвет кишки.

Двенадцатиперстная кишка у волка по площади равняется $123,6 \pm 18,2$ см²; тощая кишка больше, ее площадь $1296,62 \pm 234,39$ см²; и меньше всех подвздошная кишка площадью $99,21 \pm 11,96$ см². Получается вся площадь тонкого отдела у волка $1519,43$ см². Площадь двенадцатиперстной кишки у волчицы составляет $132,32 \pm 14,56$ см²; тощая кишка - $1408,66 \pm 978,64$ см²; подвздошная - $92,1 \pm 49,79$ см². Вся площадь тонкого отдела у волчицы составляет $1633,08$ см². Располагаются на разном расстоянии друг от друга.

У волка и волчицы в тонкой кишке на 1см² одиночные лимфоидные узелки варьирует от $0,44 \pm 0,08$ до $3,62 \pm 0,16$. Кишечно-пилорическое лимфоидное кольцо у волка по площади равно $9,58$ см²; у волчицы - $12,31$ см².

Площадь лимфоидных бляшек у волка в стенке двенадцатиперстной кишки составляет $4,16$ см²; площадь одной бляшки - $0,59 \pm 0,26$ см²; всего бляшек 7. Площадь бляшек в тощей кишке $26,23$ см²; площадь одной лимфоидной бляшки - $1,45 \pm 0,24$ см²; всего бляшек 18. В стенке подвздошной кишки площадь бляшки составляет $81,32 \pm 13,52$ см². У волчицы площадь бляшек в двенадцатиперстной кишке составляет $6,21$ см²; площадь одной бляшки - $1,55 \pm 0,66$ см²; всего 4 бляшки. Площадь всех бляшек в стенке тощей кишки - $20,39$ см²; площадь одной - $1,01 \pm 0,13$ см²; всего бляшек 20. Площадь бляшки в подвздошной кишке - $82,96 \pm 56,81$ см².

В лимфоидных бляшках у волка в стенке двенадцатиперстной кишки лимфоидных узелков $811,31$; в одной бляшке $115,9 \pm 34,5$ узелков. В стенке тощей кишки $5178,54$ узелка; в одной бляшке - $287,69 \pm 51,2$. В стенке подвздошной кишки $27728,32 \pm 5890,7$ лимфоидных узелка. У волчицы в стенке двенадцатиперстной кишки $1189,98$ лимфоидных узелка; в одной бляшке - $297,49 \pm 126,93$ узелка. В стенке тощей кишки $4486,67$ узелка; в одной бляшке - $224,33 \pm 22,3$. В подвздошной кишке - $13554,1 \pm 5522,4$ лимфоидных узелка.

Расстояние между лимфоидными бляшками у волка в двенадцатиперстной кишке $3,57 \pm 1,04$ см; в тощей кишке - $14,53 \pm 3,39$ см; в подвздошной кишке - $19,72 \pm 3,77$ см. У волчицы в двенадцатиперстной кишке расстояние между бляшками $4,04 \pm 3,08$ см; в тощей кишке $12,46 \pm 2,73$ см; в подвздошной кишке - $18,26 \pm 5,2$ см.

У волка отношение площади одиночных узелков к площади двенадцатиперстной кишки в процентах составляет - $9,1\%$; к площади тощей - $2,26\%$; к подвздошной нет. У волчицы к площади двенадцатиперстной - $9,85\%$; к площади тощей - $0,62\%$; к площади подвздошной - $0,91\%$. Процент площади сгруппированных лимфоидных образований к площади двенадцатиперстной кишки у волка составляет $3,38\%$; к площади тощей кишки - $1,44\%$; к подвздошной - $91,96\%$. У волчицы к площади двенадцати-

перстной 4,69%; к площади тощей - 1,44%; к подвздошной - 90,01%. Лимфоидная ткань в двенадцатиперстной кишке занимает площадь равную 12,8% (у волчицы – 14,54%), в тощей - 4,28% (у волчицы – 2,06%), в подвздошной - 81,96% (90,92%).

В тонком кишечнике наблюдались лимфоидные бляшки различной формы: округлые, овальные и пластинообразные с неровными изрезанными краями. У самок волков было меньше дуоденальных бляшек, но они были больше по площади и содержали больше лимфатических узлов. Таким образом, сгруппированная лимфоидная ткань встречается у самок волков на 38,76% чаще. У волков больше бляшек в тощей кишке, но меньше их площадь и меньше лимфатических узлов. Лимфоидная бляшка пирамидальной формы обнаружилась у волков.

Выводы

1. У волка 25 лимфоидных бляшек, а у волчицы 24.
2. Площадь всей лимфоидной ткани у волка составляет 98,72 см², а у волчицы 107,52 см².
3. У самок площадь тонкой кишки больше чем у самцов на 7,48%.

Список источников

1. Малафеев Ю.М. Возрастная и половая изменчивость некоторых морфологических признаков рыси на Среднем Урале // Популяционная изменчивость животных. Свердловск, 1975. С.106–112.
2. Панфилов А.Б., Зайцев В.Б., Пестова И.В. Макрофаг – одна из главных клеток в иммунном ответе // Современные научно-практические достижения в ветеринарии: Сборник статей Всероссийской научно-практической конференции. – Вып. 3. – Киров: ФГБОУ ВПО Вятская ГСХА, 2012. – С. 62-68.
3. Панфилов А.Б., Газизов В.З., Сунцова Н.А. Особенности синтопии кишечнорастворимой лимфоидной ткани у ондатры // Сб.: Аграрная наука Северо-востока европейской части России на рубеже тысячелетий – состояние и перспективы к 70-летию Вятской сельскохозяйственной академии - Киров, 2000. - С. 46-53.
4. Панфилов А.Б., Сунцова Н.А., Гаизов В.З. Морфологические особенности лимфоидной ткани кишечника у растительноядных грызунов // Морфология. 2002. Т. 121. С. 119.
5. Панфилов А.Б., Пестова И.В., Зюнова Ю.А. Синтопия лимфоидной ткани стенки тонкой кишки у волка // Иппология и ветеринария. 2014. №3 (13). С. 117-121.
6. Панфилов А.Б. Сравнительная характеристика лимфоидной ткани тонкой кишки у месячных телят и козлят // Иппология и ветеринария. 2016. №1 (19). С. 90-94.
7. Панфилов А.Б., Пестова И.В. Лимфоидная ткань стенки тонкой и толстой кишок у американской норки (*Neovison vison*) // Медицинская иммунология. 2020. Т. 22. №1. С. 153-156.
8. Панфилов А.Б., Соколов В.И., Видякина М.А. Особенности морфологии лимфоидной ткани толстой кишки у дикого кабана // Морфологические ведомости. 2005. № 1-2. С. 34-35.
9. Панфилов А.Б. Особенности морфологии, цитоархитектоники, ультраструктуры и гистологии лимфоидной ткани кишечника у кабана дикого // В сборнике АГРАРНАЯ НАУКА СЕВЕРО-ВОСТОКА ЕВРОПЕЙСКОЙ ЧАСТИ РОССИИ В НАЧАЛЕ XXI ВЕКА: СОСТОЯНИЕ И ПЕРСПЕКТИВЫ. К 75-летию Вятской государственной сельскохозяйственной академии. Работы ведущих ученых вуза: сборник научных трудов. Киров, 2005. С. 107-132.
10. Панфилов А.Б. Морфология лимфоидной ткани толстой кишки лося // В сборнике: ДОСТИЖЕНИЯ ВЕТЕРИНАРНОЙ НАУКИ И ПРАКТИКИ. Материалы конференции. 2008. С. 106-107.
11. Панфилов А.Б., Видякина М.А., Соколов В.И. Синтопия лимфоидной ткани тонкой кишки у дикого кабана // Морфологические ведомости. 2003. № 3-4. С. 29-31.
12. Панфилов А.Б. Синтопия лимфоидной ткани кишечника у рыси // Морфологические ведомости. 2004. № 1-2. С. 78.
13. Панфилов А.Б., Зеленевский Н.В., Щипакин М.В., Вирунен С.В., Прусаков А.В. Лимфоидная ткань стенки толстой кишки волка – *Canis* // *Lupus*. 2017. Т. 19. С. 426.
14. Панфилов А.Б. Топография лимфоидной ткани кишечника собаки // Российские морфологические ведомости. 2001. № 1-2. С. 61.

15. Панфилов А.Б. Топография лимфоидной ткани стенки тонкой кишки крупного рогатого скота и лосей // Иппология и ветеринария. 2015. №1 (15). С. 57-62.
16. Панфилов А.Б. Синтопия лимфоидной ткани стенки тонкой кишки у мускусной крысы ондатры – *Ondatra Zibethicus* // Иппология и ветеринария. 2017. №1 (23). С. 72-75.
17. Панфилов А.Б. Особенности морфологии и цитоархитектоники лимфоидной ткани кишечника собаки // В сборнике: АГРАРНАЯ НАУКА СЕВЕРО-ВОСТОКА ЕВРОПЕЙСКОЙ ЧАСТИ РОССИИ НА РУБЕЖЕ ТЫСЯЧЕЛЕТИЙ – СОСТОЯНИЕ И ПЕРСПЕКТИВЫ. К 70-летию Вятской государственной сельскохозяйственной академии. Киров, 2000. С. 44-46.
18. Панфилов А.Б., Перфилова Е.А. Синтопия лимфоидной ткани кишечника лабораторных мышей линии AKR // В книге: Науке нового века – знания молодых. Тезисы докладов 4-й научной конференции аспирантов и соискателей. 2004. С. 84-85.
19. Панфилов А.Б., Видякина М.А. Лимфоидная ткань тонкой кишки у молодняка жвачных парнокопытных // В сборнике: ПОВЫШЕНИЕ ЭФФЕКТИВНОСТИ ЛЕЧЕНИЯ И ПРОФИЛАКТИКИ АКУШЕРСКО-ГИНЕКОЛОГИЧЕСКИХ ЗАБОЛЕВАНИЙ И БИОТЕХНИКИ РАЗМНОЖЕНИЯ ЖИВОТНЫХ. Материалы Международной научно-практической конференции. 2005. С. 120-121.
20. Панфилов А.Б., Перфилова Е.А. Синтопия лимфоидной ткани кишечника беспородных крыс // В сборнике: НАУКЕ НОВОГО ВЕКА – ЗНАНИЯ МОЛОДЫХ. Материалы 6-й научной конференции аспирантов и соискателей. 2006. С. 75-77.
21. Панфилов А.Б. Особенности морфологии лимфоидной ткани кишечника у рыси // В сборнике: СОВРЕМЕННЫЕ ПРОБЛЕМЫ ВЕТЕРИНАРНОЙ МЕДИЦИНЫ. Материалы Всероссийской научно-практической конференции. 2006. С. 43-47.
22. Панфилов А.Б., Козлов И.С. Особенности синтопии лимфоидной ткани тонкой кишки у свиньи // В сборнике: Науке нового века – знания молодых. Материалы докладов 7-й научной конференции аспирантов и соискателей. Сборник науч. ст. 2007. С. 87-89.

УДК: 591.44:636.1

СТРОЕНИЕ И ОСОБЕННОСТИ ЛИМФОИДНОЙ ТКАНИ ТОЛСТОЙ КИШКИ У СЕРЕБРИСТО-ЧЕРНЫХ ЛИСИЦ

НОСКОВА ЛЮБОВЬ ИГОРЕВНА

студентка 2 курса факультета ветеринарной медицины
ФГБОУ ВО Вятский ГАТУ,
г. Киров, Россия

Научный руководитель: Панфилов Алексей Борисович

*д.в.н., профессор.
ФГБОУ ВО Вятский ГАТУ,
г. Киров, Россия*

Аннотация: данная статья отражает данные о морфологии и синтопии лимфоидной ткани стенки толстой кишки у серебристо-чёрных лисиц. Синтопия- это положение органа по отношению к другим анатомическим структурам. Лимфоидная ткань представляет собой специализированную систему макрофагов и лимфоцитов, расположенных в ретикулярном фибробластическом пространстве. Эти клетки связаны только с определенными органами или диффузными тканями. Лимфоидная ткань-это активная паренхима лимфоидных органов (тимуса и костного мозга). Некоторое количество лимфоидной ткани содержится в слизистой оболочке бронхов и мочевого пузыря, а также в почках. Лимфоидная ткань участвует во всех защитных реакциях организма. Лимфоидная ткань распределена по всему организму и, таким образом, контролирует определенные участки тела. Ретикулярные клетки считаются основой всей лимфоидной ткани. Внутри кольца ретикулярных волокон находятся клетки лимфатической системы. Это лимфоциты различных размеров, макрофаги и плазматические клетки и тд. Важным периферическим звеном иммунной системы является кишечно-ассоциированная лимфоидная ткань, которая обладает резистентностью к ответу толстой кишки на раздражители. Ее основная функция-направление лимфы из тканей в венозную систему(транспортная и всасывающая функции). Участвует в образовании лимфоцитов для участия в иммунном ответе и нейтрализации чужеродных веществ и бактерий, попадающих в организм. Основной структурой иммунной системы в желудочно- кишечном тракте является лимфогландулярный комплекс, состоящий из диффузной лимфоидной ткани, свободных лимфоцитов, одиночных и объединённых лимфатических узлов, а также лимфоидной ткани вокруг крипт. Многие ученые отмечают увеличение количества лимфатических узлов по направлению от толстой кишки к прямой. Изучена макроморфология одиночных и скопленных лимфоидных узлов в периферических органах иммунной защиты, к ним относятся селезенка, миндалины и лимфоузлы, а также в стенке толстой кишки лисицы. Исследования проводились в период с ноября 2022 года по декабрь 2023 года. На тотальных препаратах всей толстой кишки просвечивали в проходящем свете и определяли общее количество единичных лимфоидных узелков как в собственной пластинке слизистой оболочки, так в подслизистой основе, их количество на 1 квадратный сантиметр поверхности слизистой оболочки, размеры, форму, топографию, локальные особенности расположения. Все измерения проводились с помощью миллиметровой линейки и микро-штангенциркуля- это линейный прибор, предназначенный для измерения внешних и внутренних размеров деталей, в том числе глубины, с точностью до 0,1 мм. Подсчет количества отдельных лимфоидных узелков проводился не менее чем в 11 полях

зрения микроскопа.

Ключевые слова: лимфоидная ткань, толстый кишечник, плотоядные, биологические особенности, серебристо-черная лиса, одиночные и сгруппированные особенности, одиночные и сгруппированные лимфоидные узелки, лимфогландулярные комплексы.

SINTOPIA LIMPHOID TISSUE OF THE COLON WALL THE SILVER-BLACK FOXES

Noskova Lyubov Igorevna

Scientific adviser: Panfilov Alexey Borisovich

Annotation: The article reflects data on morphology and syntopia of lymphoid tissue of the colon wall in silver-black foxes. One of the important peripheral parts of the immune system is the intestinal-associated lymphoid tissue, which has a resistant response of the colon to irritating factors. The main structures of the immune system in the digestive system are represented by: diffuse lymphoid tissue, free lymphoid cells, solitary and group lymphoid nodules and lymphoglycular complexes represented by lymphoid tissue around crypts. Many authors note the growth of lymphoid nodules from the cecum to the rectum. The study of macromorphology was carried out in relation to peripheral immune defense organs, as well as single and grouped lymphoid nodules in the wall of the large intestine in foxes from November 2022 to December 2023. On total preparations of the entire colon, the total number of single lymphoid nodules in both the own plate of the mucous membrane and the submucosal base, their number per 1 square centimeter of the surface of the mucous membrane, size, shape, topography, local location features were determined. All measurements were carried out using a millimeter ruler and a micro caliper. The count of the number of individual lymphoid nodules was carried out in at least 11 fields of view of the microscope.

Key words: lymphoid tissue, large intestine, carnivores, biological features, silver-black fox, single and grouped lymphoid nodules, lymphoglandular complexes.

Введение

Черно-бурая лисица, или серебристо-черная лисица, — разновидность лисицы, используемая для разведения и дающая мех, который может быть использован для изготовления одежды. Лисы довольно разнообразные в окраске: некоторые особи чёрной окраски с белым кончиком хвоста, вторые голубоватые или серые, третьи только по бокам серые. Рыжего меха нет. Иногда встречается серые волосы.

Однородный темно-коричневый или шоколадный подшёрсток очень длинный и густой, местами до 5 сантиметров, но все же очень тонкий. Подшёрсток покрывает всё тело до хвоста, а сама шерсть довольно грубая. Самый короткие волосы у лисицы находятся на лбу и лапах, а самые тонкие — на брюхе. Волосы на брюхе волнистые, но у разных особей они различные. На ушах мало длинных волос. Волосы на лапах очень густые. Чернобурые лисицы, как правило, более осторожны, чем рыжие. В Северной Америке чернобурка встречается в основном в северных регионах. В XIX веке эту лисицу иногда были в Лабрадоре, Мадлене и в скалистых регионах Пенсильвании и в диких районах Нью-Йорка. В штате Нью-Йорк, черная бурка встречается изредка. В Канаде черная бурка составляет более 8 % популяции обыкновенной лисицы.

На современном этапе развития ветеринарной медицины большое внимание уделяется изучению органов, участвующих в механизмах и процессах, связанных с формированием и развитием гуморального и клеточного иммунитета, в частности лимфоидных тканей, связанных с кишечником, которые являются первой линией защиты от антигенов. Важно понимать, что успешная профилактика заболеваний, вызываемых инфекционными и неинфекционными патогенами, а также болезней, связанных с метаболизмом организма, во многом зависит от условий содержания и кормления животных. Важную роль в функционировании иммунной системы играет кишечник. Это связано с тем, что через кишечник

проходят все вещества внешней среды, необходимые для функционирования организма и физиологических процессов.

Лимфатическая система - одна из основных и наиболее важных систем всего животного организма, реагирующая даже на небольшие изменения, защищающая и адаптирующая организм при неблагоприятном воздействии различных факторов. Другими словами, она первой реагирует на внешние воздействия. В настоящее время выращивание и разведение пушных зверей является основным стрессовым фактором, ограничивающим передвижение животных и вызывающим возникновение и развитие патологических состояний в организме. Кроме того, кормление пушных зверей необычными рационами и неблагоприятные параметры микроклимата часто вызывают нарушение не только иммунного гомеостаза, но и гомеостаза всего организма. Сегодня актуальным является определение влияния питания и клеточного содержания плотоядных на функцию и развитие лимфоидной ткани плотоядных. Морфологические изменения лимфоидной ткани кишечной стенки и ее морфофункциональное развитие недостаточно изучены современной наукой, и исследования в этой области необходимы.

Цель исследования

Изучить синтопию и морфологические показатели кишечного-ассоциированной лимфоидной ткани в стенке кишечника как периферического органа иммунитета и защиты у 8- месячных серебристо- черных лисиц.

Материал и методика исследования

В период с ноября 2022 г. по декабрь 2023 г. изучали макроморфологию одиночных и сгруппированных лимфоидных узлов в стенке тонкого кишечника лисиц. Материалом для исследования были 11 наборов (комплектов органов) толстого кишечника серебристо- черных лисиц (*Vulpes vulpes*). Животные были 8- месячного возраста и получены с производственного убойного пункта Вятской зверофермы Слободского района Кировской области.

Толстую кишку выпрямляли, измеряли длину, делали надрез по брыжейке и измеряли ширину, после чего готовили плоский образец по методу Т. Гелльмана. Сначала кишку промывали проточной водой в течение 30-40 минут, затем делали окрас 1%- ным раствором гематоксилина Гарриса. После дифференциации в 2-3%- ном растворе уксусной кислоты проводились следующие исследования. Исследовались слепая, ободочная и прямая кишки. На тотальных препаратах всей толстой кишки просвечивали в проходящем свете и определяли общее количество единичных лимфоидных узелков как в собственной пластинке слизистой оболочки, так в подслизистой основе, их количество на 1 квадратный сантиметр поверхности слизистой оболочки, размеры, форму, топографию, локальные особенности расположения. Все измерения проводились с помощью миллиметровой линейки и микроштатгенциркуля. Подсчет количества отдельных лимфоидных узелков проводился не менее чем в 11 полях зрения микроскопа. Полученные данные были обработаны.

Результаты эксперимента и их обсуждение

Площадь поверхности отделов толстого кишечника получилась разная. Площадь слепой кишки $32,3 \pm 0,26$. Площадь ободочной кишки $84,5 \pm 1,47$. Площадь прямой кишки $48,46 \pm 2,73$. Суммарная поверхность толстого отдела кишечника равна $165,26$ сантиметров квадратных.

Лимфоидные образования в кишечной стенке встречаются как во внутреннем, так и в подслизистом слоях. На стенке кишечника обнаруживаются единичные лимфоидные узлы и лимфогландулярные комплексы.

В собственной пластинке и в подслизистой основе располагаются округлой формы отдельные лимфоидные узлы и лимфогландулярные комплексы. Каждый комплекс состоит из 2-3 отдельных лимфоидных узлов. Количество их на 1 см^2 слепой кишки составляет $17,2 \pm 0,74$. Плотность их на 1 см^2 ободочной кишки составляет $4,11 \pm 0,42$. Плотность их на 1 см^2 прямой кишки составляет: проксимальная часть $5,72 \pm 0,63$ и дистальная часть $5,72 \pm 0,42$.

Большое количество лимфоидных узлов отражается в высоком соотношении лимфоидной ткани и площади кишечника.

Площадь ободочной кишки составила $84,5 \pm 1,47$ сантиметров квадратных. Отдельные лимфоидные узлы и лимфогландулярные комплексы располагались в стенке кишки. Они располагались

диффузно, их плотность составила $4,11 \pm 0,42$ на 1 квадратный сантиметр кишечной стенки. Их площадь варьировала по размерам и составила 0,0006-0,06 квадратных сантиметров. Мелкие лимфоидные узлы без герминативных центров располагались в собственной пластинке, крупные лимфоидные узлы – в подслизистой основе.

Поверхность прямой кишки составила $48,46 \pm 2,73$ квадратных сантиметров. Как в собственной пластинке, так и в подслизистой основе имелись единичные округлые лимфоидные узлы; плотность лимфоидных узлов на квадратный сантиметр была одинаковой в собственной пластинке как в проксимальной части, так и в дистальной части и составила $5,72 \pm 0,63$ и $5,72 \pm 0,42$ квадратный сантиметр. Более высокая плотность лимфоидных узлов на 1 квадратный сантиметр преобладает в подслизистой основе в дистальном крае кишки, она составила $12,63 \pm 0,42$ штук. Площадь лимфоидных узелков отличается: меньшие встречаются в проксимальном отделе, и по направлению к дистальному отделу прямой кишки они постепенно увеличиваются. Так, площадь лимфоидных узелков варьирует от 0,001 до $0,08 \text{ см}^2$.

В процентах одиночные лимфоидные узелки занимают 25,4% от площади кишки проксимального отдела, дистального – 31,2%. Вся лимфоидная ткань занимает 56,6%.

Выводы

- 1) Общая площадь толстой кишки у серебристых песцов составляет $165,26 \text{ см}^2$.
- 2) В стенке толстой кишки обнаруживаются как одиночные лимфоидные узелки, так и лимфогландулярные комплексы.
- 3) Плотность одиночных лимфоидных узелков переменна и наиболее высокая в слепой кишке.
- 4) Процентное соотношение площади всей лимфоидной ткани к площади кишки наибольшее в прямой кишке.

Список источников

1. Панфилов, А. Б. Гистогенез лимфоцитарного аппарата и кишечного-ассоциированной лимфоидной ткани у свиньи [Текст]: Автореф. канд. вет. наук: Санкт-Петербург, 1991. – 18с.
2. Панфилов, А. Б. Жданова, О. Б. Синтопия кишечного-ассоциированной лимфоидной ткани у серебристо-чёрных лисиц [Текст] / А. Б. Панфилов, О. Б. Жданова. – Киров. – 5с., библиограф. 3 назв. – Деп. в ВИНТИ 09.11.95, No2962-В 95.
3. Панфилов, А. Б. Морфогенез лимфоидной системы кишечника у млекопитающих животных [Текст]: диссертация на соискание учёной степени доктора ветеринарных наук: 16.00.02. – Киров, 2002. – 475с.
4. Панфилов, А. Б. Синтопия лимфоидной ткани стенки тонкой кишки у волка [Текст] / А. Б. Панфилов, И. В. Пестова, Ю. А. Зюнова // Иппология и ветеринария. – 2014. – No 3(13). – С. 117-121.
5. Hellman T. Studienuber das lymphoid Gewebe /// Konstitutions forschung. 1921. Lehre 8. P. 191-219
6. Панфилов А.Б., Соколов В.И., Видякина М.А. Морфология лимфатических узлов тонкой и толстой кишок у лосей. // Морфологические ведомости. 2006. №1-2. С. 170-172.
7. Панфилов А.Б., Зеленевский Н.В., Щипакин М.В., Вирунен С.В., Прусаков А.В. Лимфоидная ткань стенки толстой кишки волка –CANIS Lupus. 2017. Т. 19. С. 426.
8. Панфилов А.Б. Топография лимфоидной ткани кишечника собаки. // Российские морфологические ведомости. 2001. № 1-2. С. 61.
9. Панфилов А.Б. Синтопия лимфоидной ткани кишечника у рыси. // Морфологические ведомости. 2004. № 1-2. С. 78.
10. Панфилов А.Б., Видякина М.А., Соколов В.И. Цитоархитектоника мезентериальных лимфатических узлов у дикого кабана. // Морфологические ведомости. 2005. № 3-4. С. 76-79.
11. Панфилов А.Б., Соколов В.И., Видякина М.А. Особенности морфологии лимфоидной ткани толстой кишки у дикого кабана. // Морфологические ведомости. 2005. № 1-2. С. 34-35.

12. Панфилов А.Б. Морфология и цитоархитектоника мезентериальных лимфатических узлов у рыси. // В сборнике: СОВРЕМЕННЫЕ НАУЧНО-ПРАКТИЧЕСКИЕ ДОСТИЖЕНИЯ В ВЕТЕРИНАРИИ. 2011. С. 67-68.
13. Панфилов А.Б., Пестова И.В. Лимфоидная ткань стенки тонкой и толстой кишок у американской норки (NEOVISONVISON). // Медицинская иммунология. 2020. Т. 22. № 1. С. 153-156.
14. Панфилов А.Б. Морфология брыжеечных лимфатических узлов ондатры. // Иппология и ветеринария. 2016. №3(21). С. 81-83.
15. Панфилов А.Б. Синтропия кишечечно-ассоциированной лимфоидной ткани у хонориков. // В сборнике: Вопросы охотоведения и ветеринарии. Межвузовский сборник научных трудов. Вятская государственная сельскохозяйственная академия. Киров, 1998. С. 136-140.
16. Панфилов А.Б. Особенности морфологии лимфоидной ткани кишечника у рыси евразийской. // Иппология и ветеринария. 2020. № 3 (37). С. 154-158.
17. Панфилов А.Б. Сравнительная характеристика лимфоидной ткани толстой кишки у мелкого и крупного рогатого скота и лосей. // В сборнике: ЗООТЕХНИЧЕСКАЯ НАУКА В УСЛОВИЯХ СОВРЕМЕННЫХ ВЫЗОВОВ. Сборник трудов II научно-практической конференции с международным участием. 2020. С. 115-118.
18. Панфилов А.Б. Сравнительная характеристика лимфоидной ткани толстой кишки месячных телят и козлят. // Иппология и ветеринария. 2016. № 3 (21). С. 78-80.
19. Панфилов А.Б., Пестова И.В. Морфология мезентериальных лимфатических узлов у песца. // В сборнике: СОВРЕМЕННЫЕ НАУЧНО-ПРАКТИЧЕСКИЕ ДОСТИЖЕНИЯ В ВЕТЕРИНАРИИ. Сборник статей Международной научно-практической конференции. 2021. С. 111-113.
20. Панфилов А.Б., Перфилова Е.А. Синтропия лимфоидной ткани кишечника беспородных крыс. // В сборнике: НАУКЕ НОВОГО ВЕКА – ЗНАНИЯ МОЛОДЫХ. Материалы 6-й научной конференции аспирантов и соискателей. 2006. С. 75-77.
21. Панфилов А.Б., Перфилова Е.А. Синтропия лимфоидной ткани кишечника лабораторных мышей линии AKR. // В книге: Науке нового века – знания молодых. Тезисы докладов 4-й научной конференции аспирантов и соискателей. 2004. С. 84-85.
22. Панфилов А.Б. Морфология лимфоидной ткани толстой кишки лося. // В сборнике: ДОСТИЖЕНИЯ ВЕТЕРИНАРНОЙ НАУКИ И ПРАКТИКИ. Материалы конференции. 2008. С. 106-107.
23. Панфилов А.Б. Синтропия, параметры и количество мезентериальных лимфатических узлов у мелких хищников. // В сборнике: СОВРЕМЕННЫЕ НАУЧНО – ПРАКТИЧЕСКИЕ ДОСТИЖЕНИЯ В ВЕТЕРИНАРИИ. Сборник статей Всероссийской научно – практической конференции. 2017. С. 55-57.

ПСИХОЛОГИЧЕСКИЕ НАУКИ

УДК: 159.9

ПСИХОЛОГИЧЕСКИЙ АНАЛИЗ ВОСПИТАТЕЛЬНОГО ПОТЕНЦИАЛА ПОПУЛЯРНЫХ АНИМАЦИОННЫХ ПРОИЗВЕДЕНИЙ

ХАРИТОНОВА АНАСТАСИЯ АЛЕКСАНДРОВНАстудент
РГУ им. А. Н. Косыгина*Научный руководитель: Кайтукова Захира Хазметовна
старший преподаватель
РГУ им. А. Н. Косыгина*

Аннотация: в данной публикации затрагивается тема анимационных произведений как факторов, оказывающих воспитательное воздействие на сознание представителей подрастающего поколения. Сюжеты и персонажи в мультфильмах могут транслировать нравственные ценности и помогать формированию культуры поведения. Мультипликация способна развивать чувства и способности, учить состраданию и эмоциональным реакциям с раннего возраста. Именно посредством мультфильмов дети могут усваивать социальные представления, которые способствуют их быстрой адаптивности и приспособляемости.

Ключевые слова: воспитательный потенциал, произведение анимационного искусства, десоциализация, социализация, критерии оценки десоциализирующего влияния, нарушение норм поведения в обществе.

PSYCHOLOGICAL ANALYSIS OF THE EDUCATIONAL POTENTIAL OF POPULAR ANIMATION PRODUCTS.

Kharitonova Anastasia Alexandrovna*Scientific adviser: Kaitukova Zahira Khazmetovna*

Abstract: This publication touches upon the topic of animated works as factors that have an educational impact on the consciousness of the younger generation. Plots and characters in cartoons can transmit moral values and help to form a culture of behavior. Cartoons can develop feelings and abilities, teach compassion and emotional reactions from an early age. It is through cartoons that children can internalize social perceptions that contribute to their quick adaptability and adaptability.

Key words: educational potential, work of animation art, desocialization, socialization, criteria for assessing desocializing influence, violation of norms of behavior in society.

Мультипликация, как вид искусства, обладает высоким воспитательным потенциалом подрастающего поколения. Сюжеты мультфильмов и образы персонажей могут являться трансляторами нрав-

ственных норм и ценностей общества. Нравственно-развивающий потенциал мультипликации может быть использован для формирования культуры поведения в конфликте [2, С. 68-69]. Произведения мультипликационного искусства – прекрасное средство развития чувств. Через мультфильмы человек учится сострадать, переживать, перенимает стереотипы поведения, в том числе в конфликте. Характер, ценности, эмоциональное и психологическое состояние личности закладываются с раннего детства [3, С.21]. Согласно теории социального научения, дети и взрослые приобретают определенные установки, осваивают эмоциональные реакции и новые типы поведения путем моделирования поведения кино- и телегероев. А значит, посредством мультипликации возможно прививать детям социальные представления, способствующие повышению их социальной адаптивности [1, С.71-72]. Таким образом, мультипликация отражает поведенческие, культурные, моральные, этнические и исторические особенности общества, а значит, велика вероятность, что использование мультипликации как средства трансляции конструктивного поведения в обществе будет способствовать воспитанию лучших человеческих качеств и способностей. Поэтому особенно важна оценка в отношении видеопродукции, создаваемой для детей и молодежи. Она не должна наносить психологического и морального ущерба подрастающему поколению. [4, С.21 Как могут выглядеть маркеры в продукции для детей, согласно которым его аспекты расцениваются как фактор нанесения вреда их воспитанию, психологическому благополучию, успешности в дальнейшей жизни в обществе? Согласно Е.Марковой, в качестве таковых может расцениваться:

- 1) Если главный герой, с которого дети будут брать пример, ведет себя «неправильно»
 - 1) нарушает норму удовлетворения естественных потребностей
 - 2) нормы поведения в обществе
 - 3) если ее внешний вид не соответствует тому, что принято в обществе
- 2) Если неправильные действия персонажей не наказываются, а поощряются
- 3) Если положительно оцениваются и пропагандируются неправильные проявления во внешнем облике, поведении, речи тех персонажей, которым сочувствуют и сопереживают зрители
- 4) Если пропагандируются такие ценности и взгляды, следование которым может привести к ущербу в самочувствии, развитии людей, их отношениям друг с другом, благополучию общества в целом

В данной работе мы решили проанализировать произведения анимационного искусства, наиболее популярные сегодня в детской и молодежной среде. В ряду авторов, на чьи произведения сегодня бывает часто ориентирован выбор весьма обширного круга юных зрителей следует упомянуть имя японского художника Х.Миадзаки, поэтому объектом анализа в данной публикации мы выбрали сюжеты и персонажи из его наиболее часто просматриваемых работ. По статистике к наиболее популярными в нашей стране являются такие фильмы Хаяо Миадзаки, как «Унесенные призраками», «Ходячий замок Хаула», «Мой сосед Тоторо», «Принцесса Мононоке», «Ведьмина служба доставки».

Было исследованы 45 эпизодов из мультфильмов Хаяо Миадзаки, снятых в период с 1986 по 2004 гг.

Цель данной работы заключается в анализе социализирующего потенциала образов и моделей поведения героев фильмов Хаяо Миадзаки.

Гипотезой исследования является влияние просмотра мультипликационных фильмов, созданных Миадзаки представителями подрастающего поколения на их социализацию носит амбивалентный характер. Использовалась методика Е.Марковой «Методика оценки десоциализирующего потенциала произведения искусства». Результаты исследования отражены в таблице 1.

Анализ наиболее популярных произведений анимационного искусства японского автора Хаяо Миадзаки, позволяет сделать вывод о том, что влияние просмотра мультипликационных фильмов, созданных режиссером, представителями подрастающего поколения на их социализацию носит амбивалентный характер.

Таблица 1

Психологический анализ произведений Хаяо Миядзаки

Единицы анализа и частота проявления данной единицы в рамках исследованного материала	Пример проявления в видеоролике
нарушение нормы удовлетворения естественных потребностей	«Унесенные призраками». Тихиро вместе с родителями попадает в волшебный мир духов, где отец и мать, отведав пищу без разрешения продавцов, превратились в свиней. Главной героине приходится очень много работать, недосыпать и делиться последней крошкой еды, билетами на поезд с друзьями без возможности вернуться обратно, лишь бы ее родителей превратили обратно в людей.
нарушение нормы поведения в обществе	«Принцесса Мононоке». Главная героиня была воспитана волчицей, выросла в ее окружении, и, соответственно, была наделена повадками животного: ела сырое мясо, не могла коммуницировать с людьми и доверять им.
нарушение норм внешнего облика	«Возвращение кота». Король кот выглядит довольно устрашающе—третий глаз на лбу, взъерошенный и чересчур полный, со злыми и хитрыми глазами.
неправильные действия персонажей не наказываются, а поощряются	«Унесенные призраками». Герой- дракон Хаку украл у одной из двух сестер зловещую печать, за что добрая гонялась за ним в попытках забрать вещь, а злая поощряла услужливость персонажа, его готовность пойти на любое действие.
положительно оцениваются и пропагандируются неправильные проявления в поведении, речи	«Небесный замок Лапута». Сита и Базу объединяются с пиратами, хотя изначально были против них, поскольку пираты охотились на девушку и на ее главный атрибут-Камень от летающего острова; ребята помогают им в устранении противников — правительства. И у всех была единая цель— попасть в Лапуту, но цели нахождения там различались от слова совсем.
пропаганда ценностей и взглядов, следование которым может привести к ущербу в самочувствии, развитии людей, их отношениям друг с другом, благополучию общества в целом	«Ходячий замок Хаула». Главная героиня Софи влюбилась в могущественного волшебника Хаула, величайшего чародея, лишённого души и сердца, в связи с заключенной сделкой с демоном Кальцифером. Софи и Кальцифер решают помочь друг другу избавиться от злых чар, ведь ведьма заточила 18-летнюю девушку в тело старухи, и также заключают договор.

Список источников

1. Бандура А. Теория социального научения / А. Бандура. – СПб: Евразия, 2000. – 320 с.
2. Измайлова А. В. Мультипликация как средство формирования навыков примирительных действий у младших школьников/ Материалы 54-й Международной научной студенческой конференции МНСК-2016: Психология, 2016.

3. Рочинский С. Б. Идея примирения и примирительных идей в философии единства Вл. Соловьева: автореферат диссертации на соискание ученой степени доктора философских наук: 12.09.05. – М., 2013.
4. Фомина В. Четырехмерное пространство анимационного фильма или мультимедийность, как особенность современной драматургии. // Анимация в эпоху инновационных трансформации: Материалы IV всероссийской научно-практической конференции «Анимация, как феномен культуры». – М. ВГИК, 2008.– 190 с.

© А.А.Харитоновна, 2023

УДК 159.9.072.433

ЭЛЕКТРОННЫЙ ОБРАЗОВАТЕЛЬНЫЙ КУРС КАК МЕТОД ПОВЫШЕНИЯ БЕЗОПАСНОСТИ ОБРАЗОВАТЕЛЬНОЙ СРЕДЫ

БОГДАНОВ ЕГОР ВИТАЛЬЕВИЧпсихолог
АНО ДПО КУ ЕСЭ

*Научный руководитель: Гольменко Александр Дмитриевич
доктор медицинских наук, профессор
ФГБОУ ВО «Иркутский государственный университет»*

Аннотация: в данной статье рассматриваются преимущества использования электронных образовательных курсов для обеспечения безопасной и качественной образовательной среды в школах. Электронные курсы обеспечивают доступность и гибкость обучения, позволяют проводить дистанционное обучение и создают единую образовательную платформу. Работа с электронными курсами также способствует развитию навыков самообразования у учащихся.

Ключевые слова: Безопасность образовательной среды, психологическое насилие, электронные образовательные курсы.

E-LEARNING COURSE AS A METHOD OF IMPROVING THE SAFETY OF THE EDUCATIONAL ENVIRONMENT

Bogdanov Egor Vitalievich*Scientific adviser: Golmenko Alexander Dmitrievich*

Abstract: This article discusses the advantages of using e-learning courses to provide a safe and quality educational environment in schools. E-courses provide accessibility and flexibility of learning, enable distance learning and create a unified educational platform. Working with e-courses also contributes to the development of students' self-education skills.

Key words: Educational environment safety, psychological abuse, e-learning courses.

В настоящее время психологическая безопасность образовательной среды является одним из основных векторов усилий, куда направлено внимание педагогов-психологов и исследователей психодиагностов, так как лишь создание комфортного и успешного образовательного процесса позволяет избежать травматизации и инвалидизации чувств обучающихся в школе. Исследователи и психологи используют разные способы для повышения безопасности образовательной среды [1]. Разрабатываются коррекционно-развивающие занятия со школьниками, проводится индивидуальное консультирование участников образовательного процесса, а так же своевременная диагностика. К сожалению, подобная работа не приносит той ожидаемой эффективности, так как безопасность образовательной среды включает в себя не только степень конструктивных форм поведения участников образовательного процесса. В большей мере на психологическую безопасность образовательной организации влия-

ют педагоги и родители обучающихся [3]. Безусловно, педагоги-психологи проводят работу и в этом направлении, но о её эффективности можно долго дискутировать. Основной проблемой подобных мероприятий является нежелание родителей и педагогов воспринимать ситуацию как проблему. Этому способствует активное сопротивление родителей как самому процессу обучения взаимодействия со своими детьми, так и консультативная работа. Основная проблема заключается в том, что родители приходят на подобные мероприятия в школу в изначальной позиции сопротивления. Ситуация неуспеха ребенка или рекомендации психолога относительно способов взаимодействия и коррекции поведения воспринимаются как личный неуспех родителя или педагога. Именно поэтому мы предлагаем один из самых эффективных на данный инструмент в сфере образования – электронные образовательные курсы. Мы считаем, что именно благодаря дистанционному формату обучения у родителей и педагогов снижается фактор сопротивления обучающей информации, так как подобное обучение не привязано к школе или кабинету психолога, в нём отсутствует позиция нравоучения, а сам процесс изучения материала происходит в любом удобном месте для слушателя – это может быть дом, работа или любое другое место. Также, электронные образовательные курсы позволяют прервать обучение в любой момент и продолжить его там, где вы остановились. Это делает психологическое просвещение относительно особенностей конструктивного взаимодействия с учащимися наиболее удобным и эффективным. Мы убеждены, что большинство деструктивных форм взаимодействия, нарушающих безопасность образовательной среды, совершаются благодаря неосведомлённости педагогов и родителей и их убеждённости, что подобное поведение допустимо и не несёт никакой угрозы для психики обучающихся [2]. Но, не стоит забывать, что обучающиеся за время обучения проходят различные возрастные кризисы, которые являются причиной актуализацией личностных акцентуаций и иных характерологических особенностей. Именно в такие моменты обучающиеся наиболее уязвимы различным формам психологического насилия, которое родители и педагоги могут применять совершенно неосознанно.

Кроме того, интерактивные формы обучения позволяют реализовать такие задачи как тренировку взаимодействия и отработку навыков благодаря приемам геймификации образовательного процесса. Диалоговые тренажёры, мини-игры, интерактивные задания, видео и фото материалы позволяют сделать обучение наиболее наглядным и интересным. Здесь мы можем говорить о принципе собственного опыта педагога или родителя, который приобретает, например, новую модель взаимодействия с ребенком шизоидной акцентуации. В ситуации, когда электронный курс позволяет ему во время диалогового тренажёра опробовать взаимодействия, а видео и фото материалы знакомят с непосредственными паттернами и особенностями поведения – всё это обращается в индивидуальный опыт обучающегося, а не в переданную ему информацию от педагога-психолога. Родитель или педагог сами выступают инициаторами образовательного опыта, а система дерева решений при неудачных или удачных выборах во время взаимодействия в диалоговом тренажёре, позволяет методом проб и ошибок усваивать и запоминать информацию. Всё это соотносится с теорией поэтапного формирования действий П.Я. Гальперина [4].

Нами было проведено исследование уровня положительной обратной связи от прохождения дистанционного обучения родителями. Первой группе родителей был проведён классный час на тему особенностей взаимодействия с детьми различных типологических особенностей. Второй группе родителей была предложена та же самая информация, но в формате электронного курса с возможностью тренировки в диалоговом тренажёре и интерактивными заданиями. В конце классного часа и электронного курса родителям необходимо было оценить полезность курса, его информативность и общую удовлетворенность подобным обучением по шкале от 1 до 10.

Таблица 1

Удовлетворённость обучением

Форма обучения	Полезность обучения	Информативность обучения	Удовлетворённость обучением
Классный час	5,6	4,3	4,6
Электронный курс	8,8	8,6	7,2

По результатам опроса (табл. 1) мы можем наблюдать, что полезность обучения в электронном курсе, его информативность и удовлетворённость родители оценили практически в два раза выше, чем очное обучение во время классного часа. Положительная обратная связь подкрепляет наши предположения о перспективах развития и использования систем электронного, дистанционного обучения участников образовательного процесса с целью повышения уровня психологической безопасности образовательной среды.

Список источников

3. Зверева М.А. Критерии безопасности образовательной среды // Инновационная наука. 2017. №4-2. URL: <https://cyberleninka.ru/article/n/kriterii-bezopasnosti-obrazovatelnoy-sredy> (дата обращения: 29.11.2023).
4. Мартыненко Б. К. Психологическая теория насилия // ЮП. 2008. №6. URL: <https://cyberleninka.ru/article/n/psihologicheskaya-teoriya-nasiliya> (дата обращения: 29.11.2023).
5. Холуева Ксения Анатольевна, Мухарлямова Александра Юрьевна Психологическая безопасность образовательной среды // Концепт. 2013. №S1. URL: <https://cyberleninka.ru/article/n/psihologicheskaya-bezopasnost-obrazovatelnoy-sredy> (дата обращения: 29.11.2023).
6. Чаплыгин Владимир Федорович Поэтапное формирование умственных действий и понятий // Ярославский педагогический вестник. 2010. №1. URL: <https://cyberleninka.ru/article/n/poetapnoe-formirovanie-umstvennyh-deystviy-i-ponyatiy> (дата обращения: 29.11.2023).

© Е.В. Богданов, А.Д. Гольменко, 2023

УДК 1

СПОРТ И УВЕРЕННОСТЬ В СЕБЕ: ВЛИЯНИЕ ФИЗИЧЕСКОЙ АКТИВНОСТИ НА САМООЦЕНКУ И САМОУВАЖЕНИЕ

ГОНЧАРОВА АННА АЛЕКСАНДРОВНАстудентка
Университетский колледж ОГУ*Научный руководитель: Бережко Олег Юрьевич*
преподаватель
Университетский колледж ОГУ

Аннотация: "Спорт и уверенность в себе: влияние физической активности на самооценку и самоуважение" - статья, посвященная изучению взаимосвязи между занятиями спортом и повышением уверенности в себе. Статья рассматривает психологические аспекты, демонстрируя как регулярная физическая активность способствует улучшению самооценки и самоуважения. В статье также рассматриваются факторы, такие как изменения внешнего вида, развитие дисциплины и упорства, достижение спортивных целей, а также влияние гормонов счастья, которые влияют на психологическое состояние. Также описана пошаговая рекомендация о том, как начать заниматься спортом и учить свое физическое и психологическое состояние. В целом, статья представляет обширное исследование влияния спорта на психологическое благополучие, а также выявляет практические примеры и рекомендации для улучшения самооценки через физическую активность.

Ключевые слова: спорт, психика, человек, сознание, физическая активность, занятия, нагрузки, психология.

SPORTS AND SELF-CONFIDENCE: THE IMPACT OF PHYSICAL ACTIVITY ON SELF-ESTEEM AND SELF-ESTEEM

Goncharova Anna Alexandrovna*Scientific adviser: Berezhko Oleg Yurievich*

Abstract: "Sports and self-confidence: the impact of physical activity on self-esteem and self-esteem" is an article devoted to the study of the relationship between sports and self-confidence. The article examines psychological aspects, demonstrating how regular physical activity contributes to improving self-esteem and self-esteem. The article also discusses factors such as changes in appearance, the development of discipline and perseverance, the achievement of sports goals, as well as the influence of happiness hormones that affect the psychological state. It also describes a step-by-step recommendation on how to start playing sports and learn your physical and psychological state. In general, the article presents an extensive study of the impact of sports on psychological well-being, as well as identifies practical examples and recommendations for improving self-esteem through physical activity.

Key words: sport, psyche, person, consciousness, physical activity, classes, loads, psychology.

Уверенность в себе, самооценка и самоуважение играют важную роль в психологическом благополучии. Психология изучает, как эти аспекты влияют на наше поведение, взаимодействие с окружающим миром и самосознание.

Уверенность в себе отражается в нашей способности верить в собственные силы и способности, принимать решения, решать проблемы и достигать поставленных целей. Она связана с психологическим состоянием и влияет на наше поведение, социальные интеракции и мотивацию.

Самоуважение - это то, как мы ценим и уважаем себя. Оно связано с пониманием наших собственных потребностей, достоинства и способностей. Уважая себя, мы становимся более уверенными и способными общаться с другими людьми, устанавливать границы и заботиться о своем благополучии.

Самооценка - это то, как мы оцениваем и воспринимаем сами себя. Высокая самооценка связана с уверенностью в своих способностях и успешностью в социальных отношениях. Низкая самооценка, наоборот, может привести к негативным эмоциям, стрессу, а в экстремальных случаях - к депрессии.

Уверенность в себе, самооценка и самоуважение являются ключевыми компонентами психологического благополучия и играют важную роль в общем самосознании человека. В последние годы значительное внимание уделяется исследованиям, направленным на понимание влияния спортивной активности на эти психологические аспекты.

Данная статья посвящена изучению взаимосвязи между занятиями спортом и физической активностью и уровнем уверенности в себе, самооценки и самоуважения у участников. В ней рассматриваются психологические механизмы, объясняющие эту зависимость, а также представляются результаты эмпирических исследований, проведенных с целью выявления влияния спортивной активности на психологическое состояние и уверенность в себе.

В последние годы многие люди стали уделять слишком мало внимания своему здоровью, оправдывая это высокой занятостью и недостатком свободного времени. Некоторые даже не уделяют должного внимания своему физическому состоянию, утверждая, что регулярные занятия спортом не играют особой роли и существенно не влияют на общее состояние здоровья. Однако подобные утверждения не совсем верны, ведь занятия спортом действительно могут радикально изменить жизнь любого человека.

Спорт и уверенность в себе тесно связаны между собой. Регулярные занятия спортом и физическими упражнениями могут оказывать положительное влияние на самооценку и самоуважение.

Помимо этого, занятия спортом требуют дисциплины, стойкости и мотивации. Преодоление себя, усилия и трудности для достижения спортивных целей способствуют развитию уверенности в собственных силах. Этот опыт может перенестись из спортивной сферы на другие области жизни.

Успехи, достигнутые в спорте, способны повысить самооценку. Выигрыши в соревнованиях или улучшение результатов в тренировках могут создавать чувство собственной ценности и дать уверенность в своих способностях.

Кроме того, физическая активность способствует выделению гормонов счастья – эндорфинов, которые благотворно влияют на настроение и общее психологическое состояние. Улучшение эмоционального благополучия также способствует укреплению уверенности в себе.

Также было проведено исследование с целью изучения долгосрочного воздействия физических нагрузок на внутреннее состояние, с фокусом на снижении усталости и депрессии в течение продолжительного времени.

Оно включало несколько групп людей, ведущих как малоподвижный, так и активный образ жизни, в течение 6 недель.

По результатам эксперимента было отмечено, что у второй группы, ведущей активный образ жизни, произошло снижение депрессивного состояния, в отличие от остальных групп. Этот результат подтверждался после повторения эксперимента с различными группами людей, что добавляет вес его достоверности.

Эти выводы могут поддерживать идею о том, что регулярная физическая активность может оказывать положительное воздействие на психическое здоровье, включая снижение уровня депрессии. Такие исследования важны для разработки рекомендаций по улучшению психического благополучия и общего здоровья через физическую активность.

Для этой статьи, с учетом изученной информации по теме я разработала ряд рекомендаций по улучшению психического благополучия и общего здоровья через физическую активность.

Вот несколько рекомендаций:

1. Регулярные тренировки. Включите в свой режим дня регулярные физические упражнения. Минимум 30 минут интенсивной активности в день будет достаточно, чтобы оказать благоприятное влияние на ваше общее здоровье, включая психическое благополучие.

2. Питайтесь здорово. Не забывайте о правильном питании, которое дополнит ваши тренировки. Употребляйте достаточное количество овощей, фруктов, белков, здоровых жиров и углеводов.

3. Выберите упражнения, которые вам нравятся. Занимайтесь спортом или физической активностью, которая доставляет вам удовольствие. Это может быть бег, йога, танцы, плавание или что-то другое. Такой подход сможет регулярно поддерживать мотивацию к занятию спортом.

4. Активные виды развлечений. Замените мероприятия, связанные с сидячим образом жизни, на активные формы отдыха. Например, прогулки, велопогулки, игры на открытом воздухе и прочее. Свежий воздух обеспечивает организм необходимым кислородом, очищая легкие от вредных веществ и токсинов, укрепляет иммунную систему, улучшает работу сердечно-сосудистой системы, повышает энергию и настроение, а также играет важную роль в поддержании нашего психического благополучия.

Также следует понимать, что перед началом новой программы физической активности всегда рекомендуется проконсультироваться с врачом.

В этой статье показано, какое огромное значение имеет спорт для человека, как он положительно влияет на его психику и сознание, на формирование личности и различные необходимые качества: уверенность в себе, самооценку и самоуважение. Также составлен ряд рекомендаций по улучшению психического благополучия и общего здоровья через введение в свою жизнь физической активности.

Список источников

1. Беленко А. С. Влияние спорта на психику и здоровье человека. – Хабаровск – 2022. – [С. 2-5]
2. Кутецкий И. А. Роль спорта в жизни людей. – 2022.

СОЦИОЛОГИЧЕСКИЕ НАУКИ

УДК 31

ВЗАИМОДЕЙСТВИЕ ОРГАНОВ ГОСУДАРСТВЕННОЙ ВЛАСТИ С НЕФОРМАЛЬНЫМИ ОБЪЕДИНЕНИЯМИ, СУБКУЛЬТУРАМИ И КОНТРАКУЛЬТУРАМИ

ПОКАЦКИЙ Б.А.

ст. гр. П-20

Братский государственный университет

Научный руководитель: Лозовая Е.Н.*старший преподаватель кафедры
правоведения и иностранных языков*

Аннотация: Культура играет доминирующую роль в жизни общества. Говоря о видах культуры, особый интерес представляют 3 её вида: доминирующая культура, субкультура и контркультура. В статье рассмотрены механизмы и политика взаимодействия органов государственной власти с различными субкультурами и контркультурами в России, обозначена важность вопроса взаимодействия власти с такими социальными объединениями.

Ключевые слова: Неформальные объединения, субкультура, контркультура, государство.

INTERACTION OF PUBLIC AUTHORITIES WITH INFORMAL ASSOCIATIONS, SUBCULTURES AND COUNTERCULTURES

Pockatskiy B.A.*Scientific adviser: Lozova E.N.*

Abstract: Culture plays a dominant role in the life of society. Speaking about the types of culture, 3 of its types are of particular interest: dominant culture, subculture and counterculture. The article examines the mechanisms and policies of interaction of public authorities with various subcultures and countercultures in Russia, and highlights the importance of the issue of interaction of authorities with such social associations.

Key words: Informal associations, subculture, counterculture, the state.

Неформальное движение – это с юридической точки зрения объединения, которых нет в реестре Министерства юстиции. Эти сообщества реализуют своё право на объединение, которое закреплено в ст. 30 Конституции Российской Федерации.

Если с доминирующей культурой все ясно, то с субкультурой все несколько сложнее. (удалить)

Субкультура же - по самому общему определению - это культура определенной группы, которая формируется в рамках господствующей культуры, но отличающаяся от неё спецификой ценностей, образа жизни, стиля поведения.

В то же время Контркультура - это культура, ценности и нормы поведения, которые существенно отличаются от ценностей господствующего общества, в основном противоположных господствующим культурным нравам.

Согласно Центру молодежных исследований Национального Исследовательского Университета ВШЭ г. Санкт-Петербург – около 70-75% молодежи относятся к какой-либо субкультуре. Т.е. подавляющая часть молодежи склонна объединяться в различные группы, что показывает важность взаимодействия государства с различными неформальными объединениями - статистика представлена в таблице 1.

Таблица 1

	Название			
	Ульяновск	Санкт-Петербург	Казань	Махачкала
Я лично вхожу в какое-либо молодежное сообщество, субкультуру	53,9	75,8%	72,5	74,5
Мои друзья входят в какое-либо молодежное сообщество, субкультуру	39,3	22,6	24,4	20,5
Ни я, ни мои друзья не входят ни в какое молодежное сообщество, субкультуру	6,8	1,6	3,1	5,0

Убедившись в важности, стоит перейти к вопросу взаимодействия государства с неформальными молодёжными объединениями.

Стоит отметить, что одно и то же движение может быть и суб. и контркультурой. В 70-80-ые годы в Советском Союзе – панки, с их идеологией анархизма были противопоставлены советским, коммунистическим молодёжным объединениям – комсомолу. В современной России нет официальной идеологии и установлена свобода слова и все те же панки определяются как субкультура.

Способы взаимодействия государства с Субкультурами:

1. Приобщение. Молодёжь «сколачивает» свои группы на основании общих интересов и идей, и если эти интересы несут творческий характер, то они могут быть применены на благо города.

Приведем примеры, связанные с субкультурой – художники в стиле граффити. В стране ежегодно тратятся огромные средства на сведение краски и оформление самих правонарушений, т.к. нанесение на стены домов различного рода надписей, рисунков относится к проявлениям хулиганства (**часть 1 статьи 20.1 КоАП РФ**) и вандализма (**ч. 1 ст. 214 УК РФ**). Решить проблему пытаются по-разному:

I. Борьба с данным явлением, как делают в Перми: на уровне муниципалитета разрабатывается порядок выплат денежного вознаграждения за сообщения о художниках-хулиганах, нормативный акт планируют подготовить уже этой осенью. Добропорядочному горожанину нужно будет зафиксировать нанесение рисунка, а потом передать снимок в полицию. Предполагается, что премия составит 15 тысяч рублей.

II. Можно направить неформальное творческое движение. Вариантов много, от самого простого как в Ставрополе, где открыли легальную площадку для граффити (фото на презентации), до более сложных.

В Солнечнодольске несколько лет назад во время фестиваля "Культурный код" преобразились фасады десятка многоэтажных домов. Художники из 20 стран нанесли на них муралы - масштабные картины. Теперь Солнечнодольск стал отдельным туристическим направлением.

А в Екатеринбурге с 2010 года проходит международный фестиваль уличного искусства STENOGRAFFIA.

2. Организация. Необходимо создать общее место для досуга. Так, например, некоторые течения несут «около спортивный» интерес - «райдеры» и т.п. До недавнего времени в ж. р-не Энергетик г. Братска стояла острая проблема с местом досуга для данного сообщества. В 2019г. была демонтирована единственная ВМХ площадка, находившаяся на территории «Дворца детского и юношеского твор-

чества», вследствие чего большая часть молодёжи занималась любимым делом на отремонтированной площадке ДИ «Энергетик», причиняя ей ущерб. Проблема была решена летом 2023г. - в рамках социального партнерства администрации Братска и ООО «ЕвроСибЭнерго-Гидрогенерация» (Еп+) - была установлена новая скейт площадка, вблизи школы №34.

3. Изучение. Для рационального социально-правового взаимодействия с субкультурными движениями необходимо знание всех аспектов развития той или иной культуры. В данный момент такими вопросами занимаются ряд ведущих университетов страны, среди них: например выше упомянутый Национальный исследовательский университет «Высшая школа экономики», Московский Государственный Педагогический Университет, у которого есть Музей молодёжных субкультур.

Воздействие государства и контркультур может идти по 2 направлениям:

1. Запрет.

Например – Решением Верховного суда Российской Федерации общественное движение «Арестантское уголовное единство», оно же «АУЕ» было признано экстремистским и его деятельность на территории России была запрещена.

Другое запрещённое движение - «Беги и умри» - оно родилось из игры, по условиям которой подросток должен пробежать перед автомобилем, движущимся на большой скорости. Подобный «подвиг» снимается на видео, которое впоследствии выкладывается в соответствующих Интернет – сообществах

2. Правовое просвещение и упреждение. Оно включает в себя работу с обучающимися средних школ, как в рамках учебных дисциплин, например курс обществознания, так и во время внеклассных мероприятий и внеурочных занятий. Отдельно стоит отметить проект Министерства просвещения – разговоры о важном. Это цикл внеурочных занятий, введённых с 1 сентября 2022 года, их центральные темы - патриотизм и гражданское воспитание, историческое просвещение, нравственность.

Переходя к выводам стоит отметить, что субкультура и контркультура – часть общества, которая является неким «отражением» различных социальных, политических и экономических факторов, а следовательно грамотное и четко спланированное взаимодействие с ними государства – залог стабильного развития общества.

Список источников

1. "Конституция Российской Федерации" (принята всенародным голосованием 12.12.1993 с изменениями, одобренными в ходе общероссийского голосования 01.07.2020) [электронный ресурс] – режим доступа: URL: https://www.consultant.ru/document/cons_doc_LAW_28399/ (дата обращения 23.11.2023г.)

2. "Уголовный кодекс Российской Федерации" от 13.06.1996 N 63-ФЗ (ред. от 04.08.2023) (с изм. и доп., вступ. в силу с 12.10.2023) [электронный ресурс] – режим доступа: URL: https://www.consultant.ru/document/cons_doc_LAW_10699/ (дата обращения 23.11.2023г.)

3. "Кодекс Российской Федерации об административных правонарушениях" от 30.12.2001 N 195-ФЗ (ред. от 19.10.2023) [электронный ресурс] – режим доступа: URL: https://www.consultant.ru/document/cons_doc_LAW_34661/ (дата обращения 23.11.2023г.)

4. Официальный сайт администрации города Братск // новости города // На радость райдерам: в Братске торжественно открыли новый скейт-парк [электронный ресурс] – режим доступа: URL: https://www.bratsk-city.ru/news/index.php?ELEMENT_ID=97328 (дата обращения 23.11.2023г.)

5. Молодёжный журнал «Янгспейс» // «Елена Омельченко: «70% молодых людей участвуют в той или иной субкультуре»» [электронный ресурс] – режим доступа: URL: <https://youngspace.ru/faq/omelchenko-70-subculture> (дата обращения 23.11.2023г.)

УДК 316.3

ВРЕМЕННЫЕ ПОКАЗАТЕЛИ ОЦЕНКИ КАЧЕСТВА ПРЕДОСТАВЛЕНИЯ ГОСУДАРСТВЕННЫХ (МУНИЦИПАЛЬНЫХ) УСЛУГ

ЗАДВАЕВА ЛЮБОВЬ НИКОЛАЕВНА

научный сотрудник отдела социологических исследований
Бюджетное научное учреждение Республики Калмыкия
«Институт комплексных исследований аридных территорий»
Россия, Республика Калмыкия, г. Элиста

Аннотация: в настоящей статье представлены результаты социологического исследования по оценке качества предоставления государственных и муниципальных услуг населению за 2022 год, были представлен анализ временных показателей.

Ключевые слова: государственные и муниципальные услуги, временные показатели, удовлетворенность населения.

TIME INDICATORS FOR ASSESSING THE QUALITY OF PROVISION OF STATE (MUNICIPAL) SERVICES**Zadvaeva Lyubov Nikolaevna**

Annotation: this article presents the results of a sociological study assessing the quality of provision of state and municipal services to the population for 2022, and an analysis of time indicators was presented.

Key words: state and municipal services, time indicators, population satisfaction.

Внедрение системы оценки услугополучателями качества предоставляемых государственных и муниципальных услуг является эффективным методом изучения современного состояния в области предоставления услуг и разработки путей совершенствования этих услуг с учетом потребностей и ожиданий самих получателей услуг. В основе мониторинга может находиться предлагаемая ниже система показателей, детализирующая критерии качества и доступности государственных услуг.

Показатели оценки качества и доступности государственных и муниципальных услуг включают в себя удовлетворенность качеством предоставления услуг, своевременность и оперативность, доступность услуг, временные показатели, культуру обслуживания и т.д.

Одним из важных показателей для выявления оценки удовлетворенности граждан качеством предоставления государственных и муниципальных услуг являются временные показатели. В настоящей публикации приведены данные по этому критерию.

На основе данных социологического исследования, полученными сотрудниками отдела социологических исследований Бюджетного научного учреждения Республики Калмыкия «Институт комплексных исследований аридных территорий» в 2022 году на тему «Оценка удовлетворенности граждан качеством предоставления государственных и муниципальных услуг в Республике Калмыкия» [1].

Одной из ключевых задач по повышению качества предоставления государственных и муниципальных услуг является сокращение временных издержек заявителей, т. е. минимизация времени, за-

трачиваемого на подачу запроса и получение гражданами республики результата каждой государственной и муниципальной услуги.

При исследовании качества предоставления государственных и муниципальных услуг в Республике Калмыкия для определения временных издержек заявителей на получение услуг респондентам было предложено оценить следующие показатели:

- среднее время ожидания получателя услуги в очереди на подачу документов;
- среднее время ожидания получателя услуги в очереди на получение результата;
- срок предоставления услуги;
- удовлетворенность временем ожидания в очереди на подачу запроса;
- удовлетворенность временем ожидания в очереди на получение результата;
- удовлетворенность сроком предоставления услуги.

Согласно основополагающим документам (Указ Президента Российской Федерации от 7 мая 2012 года № 601 и др.), направленным на обеспечение достижения целевых показателей качества предоставления государственных и муниципальных услуг, плановое сокращение времени ожидания в очереди при обращении заявителя в орган государственной власти (орган местного самоуправления) для получения государственных (муниципальных) услуг к 2014 году должно было составить до 15 минут.

Для выявления временных затрат на ожидание в очереди получателям государственных/муниципальных услуг предлагалось ответить на 2 вопроса: «Сколько времени Вы потратили на ожидание в очереди для подачи документов?» и «Сколько времени Вы потратили на ожидание в очереди для получения результата услуги?». Итоговые показатели временных затрат как на подачу запроса, так и на получение результата услуги рассчитаны нами как среднестатистическое по всему массиву исследования.

Согласно результатам проведенного исследования, среднее время ожидания в очереди при обращении заявителя в орган государственной власти на подачу документов для получения государственной/муниципальной услуги при таком подсчете составило 14 минут.

Среднее время ожидания в очереди при обращении заявителя в орган государственной власти для получения результата услуги составило 9 минут.

Следовательно, фактический показатель среднего ожидания в очереди при обращении заявителя в орган государственной власти для получения государственной/муниципальной услуги (весь процесс получения услуги) составил 11,5 минут.

В ходе исследования выяснилось, какой доли респондентов удалось сдать документы/получить результат услуги, ожидая в очереди не более 15 минут (целевой показатель на 2014 год). Получены следующие данные (см. рис. 1):

- на подачу документов – 66,8%;
- на получение результата – 92,8%.

Необходимо отметить, что это весьма высокие показатели.

Вместе с тем остается определенная доля респондентов, время ожидания в очереди которых составило от 17 минут до 60 минут.

По подсчетам, среднее время ожидания в очереди составило 14 минут на подачу запроса и 9 минут на получение результата услуги. В процессе опроса мы попытались выявить, устраивают ли эти временные затраты получателей услуг. Как оказалось, в целом подавляющее большинство (83,6%) ответили, что их устраивает время, затраченное на подачу запроса («да» – 64,0%; «скорее, да» – 19,6%).

Также большинство (89,0%) отметили, что их устраивает время, затраченное на ожидание в очереди при получении результата услуги («да» – 75,0%, «скорее, да» – 14,0%) (см. рис. 2).

Срок предоставления услуги является значимым фактором, влияющим на общую удовлетворенность качеством предоставления услуги. По данным исследования, подавляющее большинство заявителей (83,6%) сказали, что их устраивает срок предоставления той услуги, за которой они обращались (см. рис. 3). При этом более половины (58,4%) респондентов полностью устраивает срок предоставления услуги, четверть опрошенных (25,2%) признались, что срок предоставления услуги их «скорее устраивает».



Рис. 1. Время ожидания в очереди, в %



Рис. 2. Устраивает ли Вас время, затраченное на ожидание в очереди при обращении за указанной Вами услугой?, в %

Каждый седьмой заявитель (13,8%) не удовлетворен сроком предоставления услуги: полностью не устраивает – 6,0% и, скорее не устраивает – 7,8%. Небольшая доля из тех, кто получал услуги (2,6%), затруднились ответить на данный вопрос.

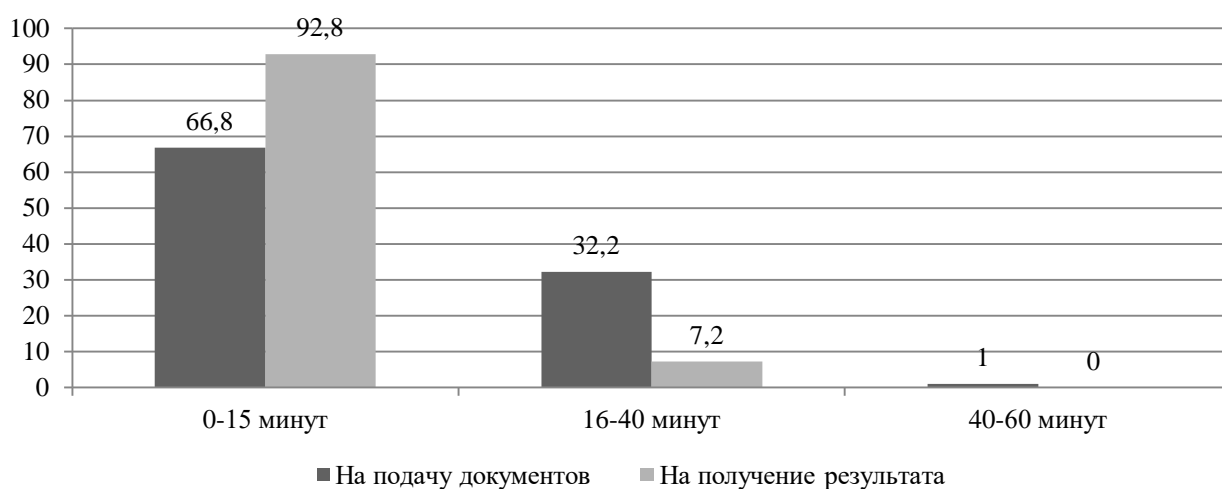

Рис. 3. Устраивает ли Вас время, затраченное на ожидание в очереди при обращении за указанной Вами услугой?, в %

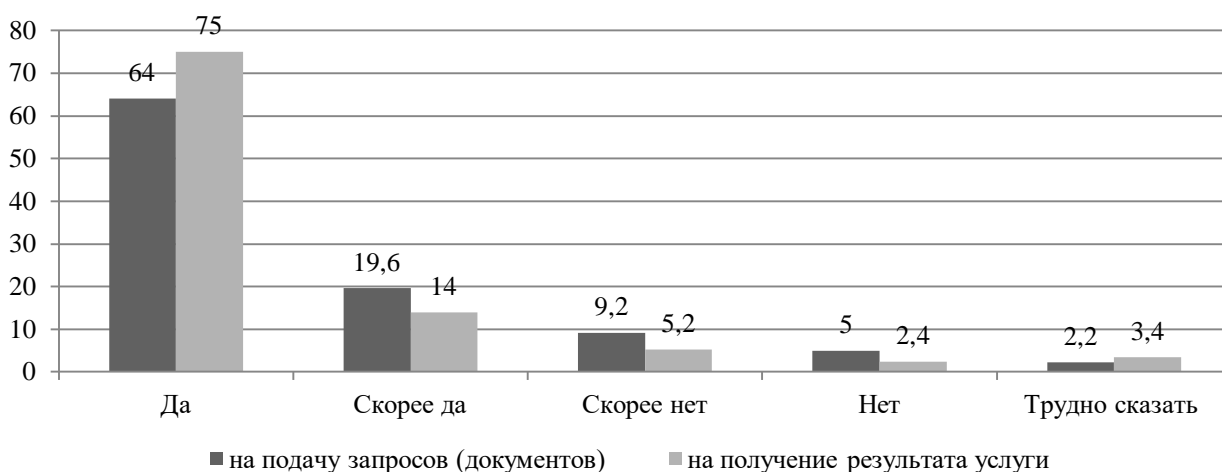
Фактический показатель достижения целевого показателя «сокращение времени ожидания в очереди при обращении заявителя в орган государственной власти (орган местного самоуправления) для получения государственных (муниципальных) услуг к 2014 году – до 15 минут».

Необходимо отметить, что выведенные нами (по данным со слов услугополучателей) показатели ожидания в очереди при подаче запроса на услугу и получении результата услуги позволяют сделать вывод, что некоторая доля получателей услуг ожидали в очереди более 15 минут, т.е. в отдельных случаях эти временные затраты все еще превышают нормативный показатель.

Список источников

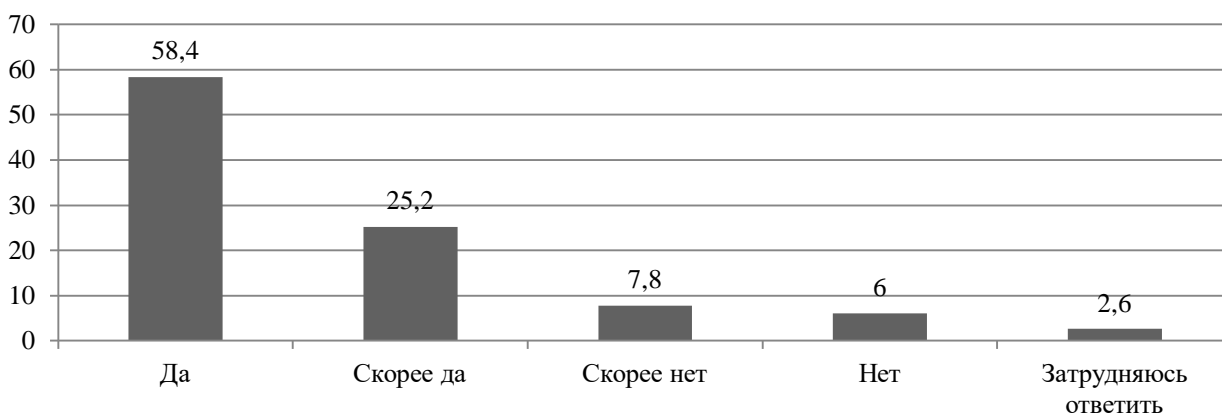
1. Доклад по результатам социологического исследования «Оценка удовлетворенности граждан качеством предоставления государственных и муниципальных услуг в Республике Калмыкия» социолог.иссл-е [2023 год, г. Элиста и районы республики, выборочная совокупность 500 респондентов] // Ин-т комплекс. исслед. арид. территорий // Архив отдела социологических исследований ИКИАТ.

УДК 31

КЛЮЧ К ПОБЕДЕ: ЗАБЫТЫЙ ПОДВИГ ... ПОМНЯТ ЛИ СЕГОДНЯ?

КОЧЕРГИН ВЛАДИМИР БОРИСОВИЧ,

к. п. н., доцент

ФЕДОРОВ ДАНИИЛ ВИТАЛЬЕВИЧ

курсант

ВУНЦ ВВС «ВВА»

им. профессора Н. Е. Жуковского и Ю. А. Гагарина,

г. Воронеж

Аннотация: почти полвека сражение под Прохоровкой оставалось одним из главных мифов Великой Отечественной войны: советская пропаганда культивировала легенду о «величайшем танковом сражении», в котором Красная Армия одержала победу над гитлеровцами. Реальность оказалась гораздо более горькой, чем парадная «генеральская правда». Какова она? Как реагировать на нее обществу?

Ключевые слова: память, Великая Отечественная война, Курская битва, танковое сражение, Александр Романовский.

THE KEY TO VICTORY: THE FORGOTTEN FEAT... DO THEY REMEMBER TODAY?**Kochergin Vladimir Borisovich,****Fedorov Daniil Vitalievich**

Annotation: for almost half a century, the battle of Prokhorovka remained one of the main myths of the Great Patriotic War: Soviet propaganda cultivated the legend of the "greatest tank battle" in which the Red Army defeated the Nazis. The reality turned out to be much more bitter than the ceremonial "general's truth". What is she like? How should society react to it?

Key words: memory, the Great Patriotic War, the Battle of Kursk, tank battle, Alexander Romanovsky.

Память - это одно из таких понятий, которое имеет нравственное значение. Писатель XX столетия Валентин Григорьевич Распутин справедливо заметил: "Сколько в человеке памяти, столько в нем и человека". Действительно, всё на земле стирается, но не память... Поэтому так всегда было важно воспитание ею... А поэт серебряного века Константин Бальмонт добавил:

Можно всё заветное покинуть,
Можно всё бесследно разлюбить,
Но нельзя к минувшему остынуть
Но нельзя о прошлом позабыть.

Нельзя не согласиться с этой мыслью, ибо чувство единения с народами своей страны - в основе нравственного здоровья человека. Безусловно, историю других стран уважать можно и нужно, но историю России надо знать и любить, так как мы ее часть.

В судьбе русского народа есть немало героических страниц. Обратимся к периоду Великой Отечественной войны, на скрижалях которого высечены имена многих героев, и вспомним Курскую битву - величайшую из битв в истории человеческой цивилизации: около двух миллионов человек столкнулись в смертельной схватке! Цифры потрясают: 6 тысяч танков, 4 тысячи самолетов! Такое огромное коли-

чество военной техники! Это, наверное, самая большая баталия в истории нашей страны, ибо около двух миллионов человек столкнулись в смертельной схватке! Человек против танков!..

Если говорить об этих событиях, то, как правило, сначала вспоминают танковое сражение под Прохоровкой на южном фланге Курской дуги 12 июля. Да, всем известно, что главной целью операции «Цитадель» был удар с севера и юга и возможность соединиться в Курске, образовав котел. А результат - путь на Москву. Поэтому задача советских войск заключалась в следующем: не допустить прорыва. И, безусловно, умалять этого не стоит.

Но, на наш взгляд, не менее важное значение имели события на северном фланге: оборона станции Поньры с 5 по 11 июля 1943 года. Ставка со стороны Германии была сделана на следующий фактор: под Курском впервые были задействованы в большом количестве новые немецкие танки «Тигр» и «Пантера», а также самоходные артиллерийские установки «Фердинанд». Немецкие генералы хотели взломать нашу оборону танковыми клиньями.

«Панфиловцы» - слово, которое стало нарицательным, и применимо оно к воинскому подвигу, который совершен в труднейших условиях противоборства с превосходящими силами противника. Именно такого рода подвиг совершили пограничники во главе с лейтенантом Александром Романовским в бою на Курской дуге. В июле 1943 года взводу ему было приказано прикрыть отход полка и удержаться в деревне Самодуровка до прихода 224-го полка. Как только начался рассвет, Романовский вывел взвод на позиции и принял сражение недалеко от села Теплое. Противник оказался силен: 460 тысяч солдат! Но взводу, которым командовал Александр Романовский, был дан приказ: прикрыть отход полка и удержаться в деревне до того, как придет помощь. А в распоряжении лейтенанта всего лишь восемнадцать пограничников! Фашисты окружили героев. Командование Германии бросило на Самодуровку полк с танками... Лейтенант был ранен, но руководил боем. Живых осталось совсем немного. Закончились и боеприпасы. И тогда воины брали автоматы убитых ими фашистов и продолжали сопротивляться, не раз переходя в штыковую атаку, не дрогнув при этом. В кольце врага они сражались мужественно на протяжении нескольких часов. Солдаты дрались до изнеможения, противостоя противнику. Нашим войскам не удалось отбросить врага назад, но и немцам не получилось укрепиться и продвинуться к Курску.

Среди тех восемнадцати ребят, которые погибли на поле боя, были люди разных национальностей: русские, чеченцы, украинцы, казахи, узбеки. Командир и бойцы 2-го взвода 3-й роты 224-го полка 162-й стрелковой дивизии 70-й отдельной армии войск НКВД совершили в июле 1943 года беспримерный подвиг. Они не только выполнили приказ, но и задержали врага силой рукопашного сопротивления. Все восемнадцать человек вместе с лейтенантом Романовским навсегда остались на безымянной высоте. В газетах о них писали и называли «курскими панфиловцами». За этот подвиг пограничники были представлены к званию Героя Советского Союза. Но звезды так и не нашли их. К сожалению, через несколько месяцев формулировку приказа изменили, и вместо высших наград в 1944 году они были награждены посмертно орденами Отечественной войны I степени. А попытки добиться присвоения им званий Героев предпринимаются по сей день. 17 февраля 2016 года рядом с поселком Ольховатка Поньровского района установили пограничный столб и мемориальную плиту в честь погибших пограничников. Надеемся, что 80-я годовщина Курской битвы могла бы быть поводом для восстановления справедливости...

Не так давно на мемориальном комплексе «Героям северного фланга Курской дуги» в поселке Поньры состоялось торжественное открытие памятника пограничникам. Удивительно, но что запечатлено на нем? Там навечно застыли в бронзе лейтенант Александр Романовский и два бойца из его взвода, защищавшие рубеж своей страны до последнего вздоха... Да, теперь есть место, куда можно прийти, чтобы поклониться поступку пограничников и лейтенанта... А сколько еще защитников Отечества лежат в земле, чьи имена и подвиги не установлены или забыты? К сведению: в боях под Курском принимали участие около 40 тысяч пограничников, которые прибыли сюда с Дальнего Востока и юга страны (Романовский, к примеру, был воспитанником 30-го Бахтинского пограничного отряда, который дислоцировался в Казахстане), и никому не было присвоено звание Героя...

Сегодня надо сказать слова благодарности Федеральному Собранию за установление в нашей

стране памятной даты 3 декабря - Дня Неизвестного Солдата (ведь до сих пор около пяти миллионов солдат и офицеров Красной Армии считаются без вести пропавшими - работы поисковикам хватит на долгие десятилетия).

Безусловно, особое внимание к молодежи. Ибо, соприкасаясь с историей, с ее событиями, они обретают духовно-нравственные ценности, уважение и любовь к Родине. В военных архивах сейчас находится очень много документов, уникальных фактов о подвигах людей. И мы должны год за годом извлекать их из небытия...

Надо всегда помнить слова удивительного человека, академика Д. С. Лихачева, который писал: «Память активна. Она не оставляет человека равнодушным... Память противостоит уничтожающей силе времени». Действительно, история народа – это совесть поколений, связь всех, кто жил и трудился на нашей земле. Любовь к родине и знание ее истории связаны между собой. Нельзя любить свою страну и не знать ничего о ней, о ее прошлом.

Список источников

1. Замулин В. Неизвестное сражение великой войны. Яуза, 2023
2. Лубченков, Ю., Попов, Ю. Курская дуга / Ю. Лубченков, Ю. Попов // 7 великих побед и еще 42 подвига в Великой Отечественной войне. – Москва : ЭКСМО, 2010
3. Маликова, Н.В. Великий перелом/ Н.В. Маликова // Рязанские ведомости. – 2003.
4. Рипенко Ю. Не только силой оружия и количеством войск. ИП Каланов, 2018

ПОЛИТИЧЕСКИЕ НАУКИ

УДК 351/354

СРАВНИТЕЛЬНЫЙ АНАЛИЗ КОНЦЕПЦИИ РАЦИОНАЛЬНОЙ БЮРОКРАТИИ И НОВОГО ГОСУДАРСТВЕННОГО УПРАВЛЕНИЯ

ВАСИЛЬЕВА ЕЛЕНА ИГОРЕВНА,

к.с.н., доцент,

РАНХиГС при Президенте Российской Федерации

ОРФОНИДИЙ АНАСТАСИЯ ВАСИЛЬЕВНА

студент магистратуры,

МГУ имени М.В. Ломоносова

Аннотация: статья посвящена сравнительному анализу двух наиболее популярных подходов построения государственного управления: концепции рациональной бюрократии и нового государственного управления, и осмыслению неизбежной дальнейшей трансформации моделей государственного управления.

Ключевые слова: государственного управление, модели государственного управления, модель рациональной бюрократии, новое государственное управление.

COMPARATIVE ANALYSIS OF THE CONCEPT OF RATIONAL BUREAUCRACY AND NEW PUBLIC ADMINISTRATION

**Vasilyeva Elena Igorevna,
Orfonidiy Anastasia Vasilevna**

Abstract: the article is devoted to a comparative analysis of the two most popular approaches to building public administration: the concept of rational bureaucracy and new public administration and understanding the inevitable further transformation of public administration models.

Key words: public administration, models of public administration, model of rational bureaucracy, new public management.

Государственное управление на протяжении всей истории играло и продолжает играть одну из решающих ролей в современном обществе, обеспечивая удовлетворение социальных потребностей граждан, а также социально-экономическое развитие отдельных территорий, регионов, национальной экономики. По причине глубинных общественных сдвигов, обусловленных научно-техническим развитием, глобализацией, развитием гражданского общества и т.п. возникла необходимость серьезной трансформации традиционных систем государственного управления.

В литературе мы можем наблюдать три основных подхода в разработке моделей государственного управления – традиционная модель (веберовское государственное управление), «новое государственное управление» (New Public Management), и сетевое государственное управление, модель цифрового государственного управления (Digital Era Governance).

При этом как отмечает Баснак Д.В., модель Вебера–Вильсона и модель «нового государственного управления» (New Public Management) являются базовыми в организации бюрократических систем». [1, с. 5] Данный тезис можно считать весьма оправданным, поскольку бюрократическая модель Вебера-

Вильсона представляет собой первую осмысленную универсальную совокупность принципов функционирования органов публичной власти, а также организации административных процессов, которые могут успешно работать повсеместно.

По мере того, как традиционная модель государственного управления подвергалась критике ввиду своей недостаточной эффективности и невозможности своевременно решать актуальные социально-экономические проблемы общества и государства, руководство некоторых государств признало необходимость перехода государственной бюрократии на использование методов частного сектора. Великобритания и Новая Зеландия были пионерами в области нового государственного управления, которое позднее распространилось на многие другие страны и набрало реальный импульс в 1980-х и 1990-х годах. Данная концепция представляет собой новый способ управления государственным сектором, использующим предпринимательские/управленческие методы из частного сектора и адаптирующим их в государственных учреждениях, рассматривая граждан как клиентов с приоритетами, смещающимися в сторону результативности и эффективности государственной бюрократии и управления.

Основные сравнительные характеристики традиционного государственного управления и New Public Management представлены в таблице 1.

Таблица 1

Сравнение модели Вебера–Вильсона и New Public Management [2]

Критерии для сравнения	Государственное управление Вебера	Новое государственное управление (NPM)
Основная идея	Стабильные, упорядоченные системы власти и иерархического контроля с четкими правилами.	Правительство должно действовать как бизнес-организация и использовать предпринимательские методы.
Основной период	С конца девятнадцатого века до конца 1970-х/начала 1980-х годов	1980-е и 1990-е годы
Основные принципы	Подотчетность через иерархию, верховенство права, равенство перед законом, объективность, функциональную специализацию.	Эффективность, экономика, дерегулирование, конкурентоспособность, измерение эффективности, децентрализация, снижение затрат, предпринимательство.
Роль государства	Разработка и реализация политики, обслуживание, сильное управление и регулирование присутствия.	Сокращение государства, переход к приватизации и квазиприватизации от основных государственных институтов.
Роль чиновника	Обеспечивает соблюдение правил и соответствующих процедур.	Расширение прав и возможностей государственных служащих и повышение качества управления, предоставление услуг и действия как предприниматели.
Роль получателя услуг	Адресат законодательства	Клиент, потребитель, клиент
Организационная структура	Рационально-функциональная, иерархическая и основанная на правилах организация, основанная на правилах полномочия, несколько уровней исполнения и управления.	Внутренняя реорганизация административных структур, модернизация управления ресурсами, разделение между политикой и администрацией, благоприятствуя рыночным механизмам.
Административная культура	Этика государственной службы	Предпринимательский дух
Ограничения/сбои	Жесткие правила, отсутствие управленческих усмотрения, сложная система стимулов, невозможно уволить некомпетентных работников.	Он не функционирует, если отсутствуют полномочия, превалируют финансовые интересы над общественными интересами, граждане рассматриваются как клиенты.

Таким образом, несмотря на эволюционный характер указанные модели имеют принципиальное различие, если традиционная веберовская модель государственного управления предполагает ста-

бильную и упорядоченную систему власти с иерархическим контролем и четкими правилами, направленную на поддержание государства как основного публичного института, то модель New Public Management базируется на выстраивании административных процессов, характерных для коммерческого сектора, ключевая цель которого – максимизация прибыли посредством удовлетворения интересов и запросов клиентов. При этом обе модели имеют как свои преимущества, так и недостатки. Рефлексируя опыт государственного управления в России и зарубежных странах за последние 20 лет, можно сделать вывод о сохранении черт обеих моделей в системе государственного управления, что зачастую не позволяет обеспечить качественно новый уровень организации публичности власти и снижает эффективность административных реформ, внедрения цифровых решений и т.д.

Список источников

1. Баснак Д.В. Создание системы управления Российской государственной службой в современных условиях // Вопросы государственного и муниципального управления. 2008. №4. С. 4-26.
2. Aristovnik A., Murko E., Ravselj D. From Neo-Weberian to Hybrid Governance Models in Public Administration: Differences between State and Local Self-Government. 2022. 12(1). 26.

© Васильева Е.И., Орфонидий А.В., 2023

КУЛЬТУРОЛОГИЯ

УДК 008

COMPARATIVE ANALYSIS OF CONCEPTUAL, CULTURAL AND LINGUISTIC PICTURES OF THE WORLD

ЕГОРОВА ЕЛЕНА ЮРЬЕВНА

студент

ФГБОУ ВО «Пензенский государственный университет»

Научный руководитель: Казимова Елена Николаевна

к.филол.н., доцент

ФГБОУ ВО «Пензенский государственный университет»

Аннотация: данная статья посвящена анализу таких понятий, как «концептуальная картина мира», «культурная картина мира» и «языковая картина мира». Аналитический подход к этим концепциям помогает лучше осмыслить сложные взаимосвязи между языком, культурой и мышлением.

Ключевые слова: картина мира, концептуальная картина мира, культурная картина мира, языковая картина мира, язык и культура

СРАВНИТЕЛЬНЫЙ АНАЛИЗ КОНЦЕПТУАЛЬНОЙ, КУЛЬТУРНОЙ И ЯЗЫКОВОЙ КАРТИН МИРА

Egorova Elena Yur'evna*Scientific adviser: Kazionova Elena Nikolayevna*

Abstract: The article is devoted to the analysis of such concepts as “conceptual picture of the world”, “cultural picture of the world” and “linguistic picture of the world”. Analytical approach to these concepts helps better comprehend the complex interrelationships between language, culture and thinking.

Key words: picture of the world, conceptual picture of the world, cultural picture of the world, linguistic picture of the world, language and culture.

The human experience is shaped by our understanding of the world around us, which is often influenced by our culture, language, and individual perspectives. In this article, we will delve into the comparative analysis of three crucial aspects that shape our perception of the world: conceptual, cultural, and linguistic pictures of the world. Understanding the differences among these three perspectives is essential to appreciating the complexities of human thought and expression.

A picture of the world in general typically refers to a comprehensive and subjective construct of how an individual or a group perceives and understands the world, encompassing their beliefs, values, assumptions, and ideas about reality, the nature of existence, and the meaning of life. This construct can be influenced by a person's experiences, culture, upbringing, beliefs, and the information available to them. It can be a philosophical, scientific, artistic, or personal perspective on the world and may vary from one individual, culture, or time period to another.

The conceptual picture of the world refers to the mental framework through which individuals perceive, interpret, and organize their experiences. It is shaped by cognitive processes and individual beliefs, and it var-

ies from person to person. According to V.I. Postovalova, the conceptual picture of the world is a global image of the world that exists in the consciousness of a society at a certain period of its history and underlies the human worldview [1, c. 13].

The conceptual picture of the world encompasses the following key elements: categorization, schemas and concepts. Categorization is the cognitive activity of classifying objects, experiences, and information into distinct mental categories. Categorization helps us manage the vast array of data we encounter in our daily lives by grouping similar items or experiences together. Schemas are mental frameworks that serve as cognitive templates or structures. They streamline our understanding of new information and experiences by providing pre-existing templates for interpreting and processing them efficiently. Schemas can be thought of as mental shortcuts that help us make sense of the world around us. Concepts are abstract ideas or mental constructs that enable us to group objects, experiences, or ideas based on shared characteristics or properties. Concepts are fundamental in our ability to generalize and understand the world by recognizing commonalities among different elements. In essence, the conceptual picture of the world is an intricate and dynamic interplay of categorization, schemas, and concepts, which collectively help us make sense of the world and adapt to the ever-evolving nature of our surroundings. This cognitive framework is highly personalized, as it reflects the interplay of unique cognitive processes and life experiences.

The cultural picture of the world refers to the collective beliefs, values, customs, and narratives that define a particular culture's perspective on reality. It plays a crucial role in shaping individual and collective identities and influences how societies interact with the world around them. According to A.P. Sadokhin, the cultural picture of the world is a set of rational knowledge and ideas about values, norms, mores, mentality of one's own culture and cultures of other peoples [2, c. 96].

At its core, the cultural picture of the world is a guiding force, shaping the thoughts, actions, and identities of individuals within a society. It provides a framework for understanding the world and one's place in it, offering a sense of purpose and belonging. Whether it's the religious beliefs that define one's moral compass, the shared history that forges a sense of unity, or the customs that regulate daily life, these components collectively paint a vivid image of the world as seen through the eyes of a culture. The cultural picture of the world is a dynamic entity, subject to evolution and change over time. As societies encounter new ideas, technologies, and worldviews, their cultural perspectives adapt and transform.

Language is not just a tool for communication; it's a powerful force that shapes the way we perceive and interact with the world. The concept of the linguistic picture of the world highlights the profound influence of language on our cognition and understanding of reality. Rooted in the works of Benjamin Lee Whorf and Edward Sapir, the linguistic picture of the world encapsulates several key elements that offer us a unique perspective on the role of language in shaping our world view.

One of the fundamental elements of the linguistic picture of the world is the lexicon or vocabulary of a language. Every language has a unique set of words and expressions that are often tailored to describe the experiences, objects, or concepts that are most relevant to its speakers. This linguistic diversity highlights how our language reflects the cultural and environmental contexts in which it developed. For instance, languages spoken by indigenous peoples often have specific words to describe natural elements or concepts that may not exist in more urban, industrialized languages. Thus, in the Hawaiian language, there are numerous words to describe different types of rain, showcasing the deep connection between language and the natural environment. This reflects the rich environmental diversity and importance of rain in Hawaiian culture. In contrast, languages spoken in colder environments may not possess such an extensive and specialized vocabulary for rain because these elements are not as central to their daily experiences.

The linguistic structure of a language, including its grammar and syntax, also plays a pivotal role in shaping our perception of reality. Different languages have different rules governing word order, verb tenses, and the use of articles, and these linguistic features influence not only how we construct sentences but also how we think about the relationships between objects, actions, and ideas. For instance, some languages, like English, use a linear construct to describe time as past, present, and future. Others, such as the Hopi language studied by Whorf, do not categorize time in this linear manner, but rather emphasize the quality and

nature of events. Such linguistic disparities can lead to differences in how individuals from these language communities view and relate to time itself.

However, as V.A. Maslova notices, the term linguistic picture of the world is nothing more than a metaphor, since in reality, specific features of a national language, in which the unique socio-historical experience of a certain national community is recorded, do not create another unique picture of the world for native speakers, different from the objectively existing one, but only a specific “coloring” of this world [3, с. 64].

Thus, in the wide landscape of human perception, the conceptual, cultural, and linguistic aspects of the world are distinct elements, each playing a role in shaping our overall understanding. The conceptual picture is a deeply personal, ever-evolving construct shaped by individual cognitive processes, comprising categorization, schemas, and concepts. In contrast, the cultural picture is a collective perspective, serving as a guiding force, offering a sense of purpose and belonging to individuals within a society, and demonstrating remarkable adaptability to societal changes. Finally, the linguistic picture, rooted in language, showcases the profound influence of vocabulary and linguistic structure on our cognition and understanding of reality. These three dimensions exemplify the diversity of human perception and thought, reflecting the intricate interplay between the individual and the collective, the personal and the societal, and the cognitive and the linguistic. As we contemplate these distinctions, we gain a deeper understanding of the rich diversity of human experience, where each dimension contributes to the unique and multifaceted nature of our perception of the world.

Список источников

1. Постовалова В. И. Картина мира в жизнедеятельности человека // Человеческий фактор в языке: Язык и картина мира / Отв. ред.: Б. А. Серебренников. – М.: Наука. – 1988. – С. 8-69.
2. Садохин А. П. Введение в теорию межкультурной коммуникации: учебное пособие / А. П. Садохин. – М.: КИОРУС. – 2014. – 254 с.
3. Маслова В. А. Лингвокультурология: учеб. пособие для студ. высш. учеб. заведений. – М.: Издательский центр «Академия». – 2001. – 208 с.

© Е.Ю. Егорова, 2023

НАУКИ О ЗЕМЛЕ

УДК 504.064.2.001.18

ОЦЕНКА ЭКОЛОГИЧЕСКОГО СОСТОЯНИЯ ВОДНЫХ ОБЪЕКТОВ ЮЖНО-ПРИМОРСКОГО ПАРКА

ЕПИФАНОВ АНДРЕЙ ВАЛЕРЬЕВИЧ,

к.т.н., доцент

ЕПИФАНОВА МАРИНА АНАТОЛЬЕВНА

к.т.н., старший преподаватель

ФГБОУ ВО «Санкт-Петербургский государственный
университет промышленных технологий и дизайна»

Аннотация: проведена оценка экологического состояния водных объектов, находящихся на территории Южно-Приморского парка. Рассмотрены методы анализа качества воды и бентоса. Особое внимание было уделено индексам Вудивисса и Гуднай-Уотлея. Проведён анализ полученных результатов и сделаны выводы о состоянии водной среды.

Ключевые слова: водные объекты, гидрохимический анализ, гидробиологический анализ, индексы качества воды, бентос.

ASSESSMENT OF THE ECOLOGICAL STATE OF THE WATER BODIES OF THE SOUTH-PRIMORSKY PARK

**Epifanov Andrey Valerevich,
Epifanova Marina Anatolevna**

Abstract: An assessment of the ecological state of water bodies located on the territory of the South Primorsky Park was carried out. Methods for analyzing water and benthos quality are considered. Particular attention was paid to the Woodiwiss and Goodnight-Whatley indices. The results were analyzed and conclusions were drawn about the state of the aquatic environment.

Key words: water bodies, hydrochemical analysis, hydrobiological analysis, water quality indices, benthos.

Целью исследовательской работы является оценка экологического состояния Южно-Приморского парка. Для достижения данной цели были выбраны следующие задачи:

- провести гидрохимический мониторинг водных объектов на территории парка;
- провести мониторинг бентоса водных объектов на территории парка.
- провести анализ полученных данных.

Данный парк является рекреационной зоной Красносельского района. По близости от парка отсутствуют крупные объекты негативного воздействия. Несмотря на это, водные объекты подвержены антропогенному воздействию, виновниками которого являются:

- засорение мусором водоохраных зон при отдыхе горожан;
- выбросы автотранспорта с интенсивных автомагистралей, расположенных на его границах;
- несанкционированные сбросы горячей воды.

Экосистема территории находится в благоприятном состоянии. В прудах на территории парка

было замечено много видов рыб, которые обитают исключительно в чистой воде (окунь, сазан, щука, плотва и т.д.), несколько видов птиц (утка, чайка и лысуха) и млекопитающих (ондатра, водяная полёвка, нутрия).

При оценке экологического состояния водных объектов были применены гидрохимические и гидробиологические методы.

Пробы воды отбирались в соответствии с ГОСТ 31861-2012 «Вода. Общие требования к отбору проб» [1]. Точки отбора представлены на рисунке 1. Пробы бентоса были отобраны с помощью лопаты, сачка и помещены в контейнеры.



Рис. 1. Точки отбора проб

Результаты гидрохимического анализа представлены в таблице 1.

Таблица 1

Результаты гидрохимического анализа проб воды в водных объектах Южно-Приморского парка

Наименование	результат в точке 1	результат в точке 2	результат в точке 3	результат в точке 4	результат в точке 5	ПДК _{рыб-хоз.} , мг/л [2]
Алюминий	0,5 мг/л	0,3 мг/л	0,3 мг/л	0, 1 мг/л	0, 5мг/л	0,04
Железо	0,3 мг/л	0,2 мг/л	0,2 мг/л	0,00 мг/л	0,00 мг/л	0,1
Нитрат- ион	0	2	5	30	35	40
Сульфат - ион	15,36 мг/л	7,68 мг/л	7,68 мг/л	15,36 мг/л	7,68мг/л	100
Хлорид –ион	58,575 мг/л	49,7 мг/л	53,25	53,25 мг/л	56,8мг/л	350
Цветность	40 градусов цветности	15 градусов цветности	15 градусов цветности	10 градусов цветности	5 градусов цветности	-
pH	8,0	8,4	8,5	8,5	7,5	6,5-8,5

По результатам гидрохимического анализа можно сделать вывод, что предельно допустимая концентрация в значительной степени превышена по алюминию, что можно связать с естественным его содержанием в почвах Санкт-Петербурга. По всем остальным показателям ПДК_{рыб-хоз} не превышены.

Также, для полной характеристики экологического состояния водоёма, был отобран бентос. Результаты обнаруженных видов бентоса представлены в таблице 2.

Таблица 2

Бентосные организмы, обнаруженные в водных объектах Южно-Приморского парка

№	Название организма	Количество организмов на 1кг грунта, шт				
		Т. 1	Т. 2	Т.3	Т.4	Т.5
1	Малощетинковые черви или Олигохеты	17	17	-	8	-
2	Двукрылые: Chironomidae	20	5	4	10	2
3	Моллюски: Gastropoda	2	2	-	-	-
4	Улитка живородка речная	5	5	3	4	-
5	Нематоды: Gordius	-	1	-	-	-
6	Моллюски: Bilvalvia	-	-	6	-	4
7	Личинка ручейника	-	-	-	-	1

По полученным данным был произведен расчет индексов Вудивисса и Гуднайт-Уотлея, по результатам которых было определено качество воды и его класс [3,4]. В соответствии с расчетами вода в точках 1,2 ,4 является загрязнённой и относится к 4 классу качества воды; в точке 3 вода является грязной и имеет 5 класс качества воды; в точка 5 вода отличается незначительным загрязнением и относится ко 2 классу качества.

Проанализировав полученные данные, были сделаны следующие выводы:

- по гидрохимическим показателям водный объект соответствует допустимым значениям по всем веществам, кроме алюминия;
- исходя из данных, полученных в ходе отбора бентоса качество водных объектов Южно-Приморского парка можно охарактеризовать как загрязненные. Это может быть обусловлено тем, что течение в прудах является незначительным и органика оседая на дно становится питанием для олигохет (подкласс кольчатых червей. Чем больше олигохет по отношению к другим группам живых организмов, тем загрязнённой может быть водный объект).

Список источников

1. ГОСТ 31861-2012 «Вода. Общие требования к отбору проб» [Электронный ресурс]. Режим доступа: <https://docs.cntd.ru/document/1200097520> (дата обращения: 12.11.2023).
2. Постановление Об утверждении нормативов качества воды водных объектов рыбохозяйственного значения, в том числе нормативов предельно допустимых концентраций вредных веществ в водах водных объектов рыбохозяйственного значения: приказ Министерства сельского хозяйства Российской Федерации от 13 декабря 2016 года № 552 (с изм. и доп., вступил в силу с 27.06.2020). [Электронный ресурс]. Режим доступа: <https://base.garant.ru/74263730/> (дата обращения: 20.11.2023).
3. Федорова А.И. Практикум по экологии и охране окружающей среды: Учеб. пособие для студ. высш. учеб. заведений. – изд. ВЛАДОС. - 2001 – 288 с.
4. Цветкова Л. И., Неверова-Дзюпак Е. Как оценить опасный уровень антропогенного эвтрофирования пресноводных экосистем // Вестник гражданских инженеров. - 2019. - № 6 (77). - С. 262-270.

НАУЧНОЕ ИЗДАНИЕ

НАУКА МОЛОДЫХ — БУДУЩЕЕ РОССИИ

Сборник статей

Всероссийской научно-практической конференции

г. Пенза, 30 ноября 2023 г.

Под общей редакцией

кандидата экономических наук Г.Ю. Гуляева

Подписано в печать 1.12.2023.

Формат 60×84 1/16. Усл. печ. л. 18,9

МЦНС «Наука и Просвещение»

440062, г. Пенза, Проспект Строителей д. 88, оф. 10

www.naukaip.ru



Уважаемые коллеги!

Приглашаем Вас принять участие в Международных научно-практических конференциях!

Дата	Название конференции	Услуга	Шифр
10 января	XV Международная научно-практическая конференция АКТУАЛЬНЫЕ НАУЧНЫЕ ИССЛЕДОВАНИЯ	120 руб. за 1 стр.	МК-1907
10 января	II Международная научно-практическая конференция НОВОСТИ НАУКИ	120 руб. за 1 стр.	МК-1908
12 января	XX Международная научно-практическая конференция НАУКА, ОБРАЗОВАНИЕ, ИННОВАЦИИ: АКТУАЛЬНЫЕ ВОПРОСЫ И СОВРЕМЕННЫЕ АСПЕКТЫ	120 руб. за 1 стр.	МК-1909
12 января	XIX Международная научно-практическая конференция СТУДЕНЧЕСКИЕ НАУЧНЫЕ ИССЛЕДОВАНИЯ	120 руб. за 1 стр.	МК-1910
15 января	X Международная научно-практическая конференция АКТУАЛЬНЫЕ ВОПРОСЫ ОБЩЕСТВА, НАУКИ И ОБРАЗОВАНИЯ	120 руб. за 1 стр.	МК-1911
15 января	XXVI Международная научно-практическая конференция НАУЧНЫЕ ИССЛЕДОВАНИЯ МОЛОДЫХ УЧЁНЫХ	120 руб. за 1 стр.	МК-1912
15 января	XVIII Международная научно-практическая конференция ЭКОНОМИКА И СОВРЕМЕННЫЙ МЕНЕДЖМЕНТ: ТЕОРИЯ, МЕТОДОЛОГИЯ, ПРАКТИКА	120 руб. за 1 стр.	МК-1913
15 января	XXI Международная научно-практическая конференция ПЕДАГОГИКА И СОВРЕМЕННОЕ ОБРАЗОВАНИЕ: ТРАДИЦИИ, ОПЫТ И ИННОВАЦИИ	120 руб. за 1 стр.	МК-1914
15 января	Международная научно-практическая конференция ЮРИСПРУДЕНЦИЯ И СОВРЕМЕННАЯ ПРАВОВАЯ СИСТЕМА: АКТУАЛЬНЫЕ ВОПРОСЫ, ДОСТИЖЕНИЯ И ИННОВАЦИИ	120 руб. за 1 стр.	МК-1915
17 января	X Международная научно-практическая конференция СТУДЕНЧЕСКИЙ НАУЧНЫЙ ФОРУМ 2024	120 руб. за 1 стр.	МК-1916
17 января	Международная научно-практическая конференция СОВРЕМЕННЫЕ ПРОБЛЕМЫ ОБЩЕСТВА, НАУКИ И ОБРАЗОВАНИЯ: ОТ ТЕОРИИ К ПРАКТИКЕ	120 руб. за 1 стр.	МК-1917
20 января	XXXV Международная научно-практическая конференция АКТУАЛЬНЫЕ ВОПРОСЫ СОВРЕМЕННОЙ НАУКИ И ОБРАЗОВАНИЯ	120 руб. за 1 стр.	МК-1918
20 января	III Международная научно-практическая конференция ИННОВАЦИОННЫЕ НАУЧНЫЕ ИССЛЕДОВАНИЯ	120 руб. за 1 стр.	МК-1919
23 января	V Международная научно-практическая конференция МОЛОДОЙ УЧЁНЫЙ	120 руб. за 1 стр.	МК-1920
23 января	Международная научно-практическая конференция НАУКА И ИННОВАЦИИ: АКТУАЛЬНЫЕ ВОПРОСЫ ТЕОРИИ И ПРАКТИКИ	120 руб. за 1 стр.	МК-1921
25 января	Международная научно-практическая конференция АКТУАЛЬНЫЕ ВОПРОСЫ НАУКИ 2024	120 руб. за 1 стр.	МК-1922
25 января	Международная научно-практическая конференция СОВРЕМЕННЫЕ ИССЛЕДОВАНИЯ И ТRENДЫ В НАУКЕ	120 руб. за 1 стр.	МК-1923

www.naukaip.ru