

**МЕЖДУНАРОДНЫЙ ЦЕНТР НАУЧНОГО СОТРУДНИЧЕСТВА
«НАУКА И ПРОСВЕЩЕНИЕ»**



ЛУЧШИЕ НАУЧНЫЕ ИССЛЕДОВАНИЯ СТУДЕНТОВ И УЧАЩИХСЯ

**СБОРНИК СТАТЕЙ V МЕЖДУНАРОДНОЙ НАУЧНО-ПРАКТИЧЕСКОЙ КОНФЕРЕНЦИИ,
СОСТОЯВШЕЙСЯ 23 НОЯБРЯ 2023 Г. В Г. ПЕНЗА**

**ПЕНЗА
МЦНС «НАУКА И ПРОСВЕЩЕНИЕ»
2023**

УДК 001.1
ББК 60
Л87

Ответственный редактор:
Гуляев Герман Юрьевич, кандидат экономических наук

Л87

ЛУЧШИЕ НАУЧНЫЕ ИССЛЕДОВАНИЯ СТУДЕНТОВ И УЧАЩИХСЯ: сборник статей V Международной научно-практической конференции. – Пенза: МЦНС «Наука и Просвещение». – 2023. – 266 с.

ISBN 978-5-00236-083-3

Настоящий сборник составлен по материалам V Международной научно-практической конференции **«ЛУЧШИЕ НАУЧНЫЕ ИССЛЕДОВАНИЯ СТУДЕНТОВ И УЧАЩИХСЯ»**, состоявшейся 23 ноября 2023 г. в г. Пенза. В сборнике научных трудов рассматриваются современные проблемы науки и практики применения результатов научных исследований.

Сборник предназначен для научных работников, преподавателей, аспирантов, магистрантов, студентов с целью использования в научной работе и учебной деятельности.

Ответственность за аутентичность и точность цитат, имен, названий и иных сведений, а также за соблюдение законодательства об интеллектуальной собственности несут авторы публикуемых материалов.

Полные тексты статей в открытом доступе размещены в Научной электронной библиотеке **Elibrary.ru** в соответствии с Договором №1096-04/2016К от 26.04.2016 г.

УДК 001.1
ББК 60

© МЦНС «Наука и Просвещение» (ИП Гуляев Г.Ю.), 2023
© Коллектив авторов, 2023

ISBN 978-5-00236-083-3

Ответственный редактор:

Гуляев Герман Юрьевич – кандидат экономических наук

Состав редакционной коллегии и организационного комитета:

Агаркова Любовь Васильевна – доктор экономических наук, профессор
Ананченко Игорь Викторович – кандидат технических наук, доцент
Антипов Александр Геннадьевич – доктор филологических наук, профессор
Бабанова Юлия Владимировна – доктор экономических наук, доцент
Багамаев Багам Манапович – доктор ветеринарных наук, профессор
Баженова Ольга Прокопьевна – доктор биологических наук, профессор
Боярский Леонид Александрович – доктор физико-математических наук
Бузни Артемий Николаевич – доктор экономических наук, профессор
Буров Александр Эдуардович – доктор педагогических наук, доцент
Васильев Сергей Иванович – кандидат технических наук, профессор
Власова Анна Владимировна – доктор исторических наук, доцент
Гетманская Елена Валентиновна – доктор педагогических наук, профессор
Грицай Людмила Александровна – кандидат педагогических наук, доцент
Давлетшин Рашит Ахметович – доктор медицинских наук, профессор
Иванова Ирина Викторовна – кандидат психологических наук
Иглин Алексей Владимирович – кандидат юридических наук, доцент
Ильин Сергей Юрьевич – кандидат экономических наук, доцент
Искандарова Гульнара Рифовна – доктор филологических наук, доцент
Казданиян Сусанна Шалвовна – кандидат психологических наук, доцент
Качалова Людмила Павловна – доктор педагогических наук, профессор
Кожалиева Чинара Бакаевна – кандидат психологических наук

Колесников Геннадий Николаевич – доктор технических наук, профессор
Корнев Вячеслав Вячеславович – доктор философских наук, профессор
Кремнева Татьяна Леонидовна – доктор педагогических наук, профессор
Крылова Мария Николаевна – кандидат филологических наук, профессор
Кунц Елена Владимировна – доктор юридических наук, профессор
Курленя Михаил Владимирович – доктор технических наук, профессор
Малкоч Виталий Анатольевич – доктор искусствоведческих наук
Малова Ирина Викторовна – кандидат экономических наук, доцент
Месеняшина Людмила Александровна – доктор педагогических наук, профессор
Некрасов Станислав Николаевич – доктор философских наук, профессор
Непомнящий Олег Владимирович – кандидат технических наук, доцент
Оробец Владимир Александрович – доктор ветеринарных наук, профессор
Попова Ирина Витальевна – доктор экономических наук, доцент
Пырков Вячеслав Евгеньевич – кандидат педагогических наук, доцент
Рукавишников Виктор Степанович – доктор медицинских наук, профессор
Семенова Лидия Эдуардовна – доктор психологических наук, доцент
Удут Владимир Васильевич – доктор медицинских наук, профессор
Фионова Людмила Римовна – доктор технических наук, профессор
Чистов Владимир Владимирович – кандидат психологических наук, доцент
Швец Ирина Михайловна – доктор педагогических наук, профессор
Юрова Ксения Игоревна – кандидат исторических наук

СОДЕРЖАНИЕ

ТЕХНИЧЕСКИЕ НАУКИ	9
ИНТЕРАКТИВНЫЕ РЕСУРСЫ ОБРАЗОВАТЕЛЬНОГО ПРОЕКТА VILIMLAND САРСЕНОВА ТАТЬЯНА АЛЬБЕРТОВНА, МУКАШЕВА РОЗА УРУМКАНОВНА, ТЕЗЕКПАЕВА ШЫНАР ТОЛЕГЕНОВНА, КОНЫРХАНОВА АСЕМ АДИБЕККЫЗЫ	10
ПРОБЛЕМЫ ИССЛЕДОВАНИЯ ГОРЮЧИХ ЖИДКОСТЕЙ В ПОЖАРНО-ТЕХНИЧЕСКОЙ ЭКСПЕРТИЗЕ БИБИК ПАВЕЛ СЕРГЕЕВИЧ, ГЛУХИХ ДЕНИС АНАТОЛЬЕВИЧ, КИПАЛИН ЕВГЕНИЙ ОЛЕГОВИЧ	15
КЛИЕНТ-СЕРВЕРНАЯ АРХИТЕКТУРЫ ЭКСПЕРТНОЙ СИСТЕМЫ ПЕРЕРАБОТКИ НЕФТЕСОДЕРЖАЩИХ СТОЧНЫХ ВОД ЮСУПОВА ДИАНА РАИЛЕВНА, НЕСТЕРИНА ДАРЬЯ АЛЕКСЕЕВНА	18
РАЗВИТИЕ ТЕХНИЧЕСКИХ СРЕДСТВ СВЯЗИ ДЛЯ УЛУЧШЕНИЯ КООРДИНАЦИИ И КОММУНИКАЦИИ ВОЕННЫХ АВТОКОЛОНН ЦЫГАНОВ НИКИТА ИГОРЕВИЧ	22
СИСТЕМЫ ПРОТИВОПОЖАРНОЙ ЗАЩИТЫ ВО ВЗРЫВООПАСНЫХ ЗОНАХ НЕФТЕГАЗОВОЙ ПРОМЫШЛЕННОСТИ БРЮХАНЧИКОВ НИКОЛАЙ КОНСТАНТИНОВИЧ.....	25
РАСЧЕТ ГЕОМЕТРИИ ПРЕДВАРИТЕЛЬНО ЗАТЯНУТОГО БОЛТОВОГО КОМПЛЕКТА ПОД ВОЗДЕЙСТВИЕМ ПРОДОЛЬНЫХ И ПОПЕРЕЧНЫХ НАГРУЗОК АНФАЛОВ ИГНАТИЙ ВЛАДИМИРОВИЧ.....	28
ИССЛЕДОВАНИЕ И СОВЕРШЕНСТВОВАНИЕ ТЕХНОЛОГИИ ПРОКЛАДКИ ПОДЗЕМНЫХ КОММУНИКАЦИЙ СТЕПУЧЕВ РАФАЭЛЬ АЛЕКСЕЕВИЧ, СПИЦЫН АЛЕКСЕЙ ИГОРЕВИЧ.....	32
РАСЧЕТ БОЛТОВОГО СОЕДИНЕНИЯ, НАГРУЖЕННОГО ОСЕВЫМ УСИЛИЕМ И СКРУЧИВАЮЩИМ МОМЕНТОМ ШЕПЕЛЕВА КИРА ИГОРЕВНА	35
РАСЧЕТ ПРЕДВАРИТЕЛЬНО ЗАТЯНУТОГО ПРОЧНОПЛОТНОГО БОЛТОВОГО СОЕДИНЕНИЯ РОСИН СЕРГЕЙ АЛЕКСАНДРОВИЧ.....	39
ТОВАРОВЕДНО-ЭКСПЕРТНЫЕ ИССЛЕДОВАНИЯ ЮВЕЛИРНЫХ УКРАШЕНИЙ С ЖЕМЧУГОМ ТЮХТИЙ СОФИЯ ЮРЬЕВНА	42
РАЗРАБОТКА СИСТЕМЫ АВТОМАТИЧЕСКОГО УПРАВЛЕНИЯ ПРОМЫШЛЕННЫМ РОБОТОТЕХНИЧЕСКИМ МАНИПУЛЯТОРОМ ПИЩЕВОГО ПРОИЗВОДСТВА АЛИБЕКОВ Е.Н., БОЛАТБЕК С.А., ЖУМАХАН Н.Б., ИЛЬЯСОВ Е.С.	47
МОДЕЛИРОВАНИЕ ПРОЦЕССА ПРИГОТОВЛЕНИЯ ЗАКЛАДОЧНОЙ СМЕСИ В СТЕРЖНЕВОЙ МЕЛЬНИЦЕ МУРКО В.И., СПИРИДОНОВА И.В., СЕЛИВАНОВ И.Д., КРИВЕНКО К.Е.	52

ИСТОРИЧЕСКИЕ НАУКИ	56
ГЛАВНЫЕ ТЕНДЕНЦИИ СЦЕНИЧЕСКОЙ ИНТЕРПРЕТАЦИИ «ВИШНЕВОГО САДА» А.П. ЧЕХОВА В ПОСТАНОВКАХ 2000-Х ГОДОВ НАУМОВА ТАТЬЯНА НИКОЛАЕВНА.....	57
ЭКОНОМИЧЕСКИЕ НАУКИ	60
ПРИМЕНЕНИЕ ИНСТРУМЕНТОВ УПРАВЛЕНИЯ ФИНАНСАМИ В ХОЗЯЙСТВУЮЩИХ СУБЪЕКТАХ ВАСИЛЬЕВА ЮЛИЯ СЕРГЕЕВНА.....	61
ОСОБЕННОСТИ РЕАЛИЗАЦИИ НАЦИОНАЛЬНОГО ПРОЕКТА «ПРОИЗВОДИТЕЛЬНОСТЬ ТРУДА И ПОДДЕРЖКА ЗАНЯТОСТИ» ЗГОННИКОВА А.Е.	64
АНАЛИЗ ИСПОЛНЕНИЯ МЕСТНОГО БЮДЖЕТА НА ПРИМЕРЕ ГОРОДСКОГО ОКРУГА ТОЛЬЯТТИ ЗЫКОВА СОФИЯ ВЯЧЕСЛАВОВНА.....	67
ОСОБЕННОСТИ МОТИВАЦИИ ИТ-СПЕЦИАЛИСТОВ В СОВРЕМЕННЫХ УСЛОВИЯХ АБРАМОВА ЕЛЕНА СТАНИСЛАВОВНА	71
СТАТИСТИЧЕСКОЕ ИЗУЧЕНИЕ УРОВНЯ И КАЧЕСТВА ЖИЗНИ НАСЕЛЕНИЯ РОССИИ АИСТОВА АЛЕКСАНДРА АЛЕКСАНДРОВНА, ЗАХАРОВ МАКСИМ ЭДУАРДОВИЧ	76
ОСОБЕННОСТИ ОКАЗАНИЯ УСЛУГИ ПО ПРИНЯТИЮ ПРЕДВАРИТЕЛЬНОГО РЕШЕНИЯ О КЛАССИФИКАЦИИ ТОВАРА В СООТВЕТСТВИИ С ТН ВЭД ЕАЭС ТУСНИНА ЕКАТЕРИНА МАКСИМОВНА	79
ФИЛОСОФСКИЕ НАУКИ	84
ГЕГЕЛЕВСКИЙ ИДЕАЛИСТИЧЕСКИЙ МЕТОД И МЕТОД К. МАРКСА В ПОНИМАНИИ ОБЩЕСТВА И ПОЛИТЭКОНОМИИ НЕКРАСОВ СТАНИСЛАВ НИКОЛАЕВИЧ	85
УРАВНИВАНИЕ ПОЛОЖЕНИЯ КЛАССОВ И ПЕРЕМЕНА ТОЧКИ ЗРЕНИЯ К. МАРКСА НА МИРОВУЮ РЕВОЛЮЦИЮ НЕКРАСОВ СТАНИСЛАВ НИКОЛАЕВИЧ	90
РАЗВИТИЕ НАРОДОВ И МАРКСИСТСКАЯ ТЕОРИЯ НЕКРАСОВ СТАНИСЛАВ НИКОЛАЕВИЧ	94
ЦИВИЛИЗАЦИОННАЯ КОНЦЕПЦИЯ ИСТОРИИ, ЕЕ ДЕГРАДАЦИЯ И НЕОБХОДИМОСТЬ МАТЕРИАЛИЗМА НЕКРАСОВ СТАНИСЛАВ НИКОЛАЕВИЧ	98
ЮРИДИЧЕСКИЕ НАУКИ	102
КАДРОВОЕ ГОЛОДАНИЕ В ГОСУДУСТВЕННОЙ СЛУЖБЕ: ПРИЧИНЫ И ПУТИ РЕШЕНИЯ КРАСНОВА КРИСТИНА РОМАНОВНА, МАРТЫНЧУК ТАТЬЯНА НИКОЛАЕВНА.....	103

К ВОПРОСУ ЭЛЕКТРОННОГО ПРАВОСУДИЯ В ГРАЖДАНСКОМ ПРОЦЕССЕ ФИЛИППОВА АНАСТАСИЯ ИГОРЕВНА, КРЮЧЕНКОВА АЛИНА АЛЕКСАНДРОВНА	107
МЕЖДУНАРОДНО-ПРАВОВОЕ РЕГУЛИРОВАНИЕ ОБОРОТА НАРКОТИЧЕСКИХ СРЕДСТВ И ПСИХОТРОПНЫХ ВЕЩЕСТВ УТУЧЕНКОВА АЛИНА ВИКТОРОВНА	110
ЦИФРОВОЙ РУБЛЬ: ПЕРСПЕКТИВЫ РАЗВИТИЯ И ПРОБЛЕМЫ ПРАВОВОГО РЕГУЛИРОВАНИЯ ВОЙТЕНКО ЕКАТЕРИНА ВИТАЛЬЕВНА, ШЕВАЛЬЕ ВИКТОРИЯ АЛЕКСЕЕВНА	113
НЕСОВЕРШЕННОЛЕТНИЙ КАК СПЕЦИАЛЬНЫЙ СУБЪЕКТ ПРЕСТУПЛЕНИЯ В УГОЛОВНОМ ПРАВЕ И УГОЛОВНОМ ЗАКОНОДАТЕЛЬСТВЕ РОССИЙСКОЙ ФЕДЕРАЦИИ ПОГОСЯН ЛЕВОН СЕЙРАНОВИЧ	116
ЭФФЕКТИВНОСТЬ СУДЕБНО-ЭКОЛОГИЧЕСКИХ ЭКСПЕРТИЗ ПРИ РАССЛЕДОВАНИИ ЭКОЛОГИЧЕСКИХ ПРЕСТУПЛЕНИЙ ОМАРШАЕВ РЕНАТ АЛИЕВИЧ	120
ОЦЕНКА ДОСТАТОЧНОСТИ ПРЕДЕЛОВ ДОКАЗЫВАНИЯ НА ЭТАПЕ ОКОНЧАНИЯ ДОСУДЕБНОГО РАССЛЕДОВАНИЯ ДЕМИСЕНОВА МАРИНА АВАТОВНА	123
ИНФОРМАЦИОННЫЕ ПРАВА КАК НОВОЕ ПОКОЛЕНИЕ ПРАВ ЧЕЛОВЕКА НАДЫКТА ВЛАДИМИР ВЛАДИМИРОВИЧ	126
РАЗГРАНИЧЕНИЕ СОСТАВОВ ПРЕСТУПЛЕНИЯ СТАТЬИ 105 УК РФ «УБИЙСТВО» И СТАТЬИ 106 УК РФ «УБИЙСТВО МАТЕРЬЮ НОВОРОЖДЕННОГО РЕБЁНКА» ЧУРАКОВ МАКСИМ ЮРЬЕВИЧ	129
К ВОПРОСУ ПРАВОВОГО РЕГУЛИРОВАНИЯ СУРРОГАТНОГО МАТЕРИНСТВА ФИЛИППОВА АНАСТАСИЯ ИГОРЕВНА, РЯЗАНЦЕВА МАРИЯ НИКОЛАЕВНА	132
ОТДЕЛЬНЫЕ ПРОБЛЕМЫ ПРОИЗВОДСТВА СЛЕДСТВЕННЫХ ДЕЙСТВИЙ НА СОВРЕМЕННОМ ЭТАПЕ АБДУЛХАЛИКОВА СОФИЯ МАХМУДОВНА	136
ПЕДАГОГИЧЕСКИЕ НАУКИ	139
МЕТОДЫ ПРЕПОДАВАНИЯ УПРАВЛЕНЧЕСКИХ ДИСЦИПЛИН КОВАЛЕНКО Л.В., ЯХУТЛЕВА А.А.	140
СОВРЕМЕННЫЕ МЕТОДИКИ ПРЕПОДАВАНИЯ УПРАВЛЕНЧЕСКИХ, ЭКОНОМИЧЕСКИХ И ПРАВОВЫХ ДИСЦИПЛИН В ВЫСШЕЙ ШКОЛЕ КОВАЛЕНКО Л.В., ТАХУМОВА А.А.	144
ГРОМКИЙ УРОК... ВРЕД ИЛИ ПОЛЬЗА ДЛЯ ОБУЧЕНИЯ?! ЧУМАК АНАСТАСИЯ АРТЁМОВНА	148
ОСОБЕННОСТИ КРОСС-КУЛЬТУРНОЙ АДАПТАЦИИ РУССКИХ СТУДЕНТОВ В КИТАЕ АТЯКШЕВА ЮЛИЯ ВАЛЕРЬЕВНА	153

РАЗВИТИЕ НАВЫКОВ ЧТЕНИЯ У МЛАДШИХ ШКОЛЬНИКОВ ЭМИРОВА ЗАРЕМА ЗАИРОВНА.....	157
МЕДИЦИНСКИЕ НАУКИ	160
АСПЕКТЫ ЗДОРОВОГО ПИТАНИЯ ШКОЛЬНИКОВ И СТУДЕНТОВ В ОБРАЗОВАТЕЛЬНЫХ УЧРЕЖДЕНИЯХ ХАКИМОВА ЯНА ИЛЬДАРОВНА, СОБОЛЕВА АННА АЛЕКСАНДРОВНА, ГИБАДУЛЛИНА ФИРУЗА БУЛАТОВНА	161
СТРЕСС И ЕГО РОЛЬ В СТОМАТОЛОГИИ: ВЛИЯНИЕ НА ЗУБЫ И ПОЛОСТЬ РТА АРХИПОВ ДАНИЛ СЕРГЕЕВИЧ, СЫРКАШЕВ КИРИЛЛ ЕВГЕНЬЕВИЧ	166
ЭТИОПАТОГЕНЕТИЧЕСКАЯ ХАРАКТЕРИСТИКА ГЛИКОГЕНОЗОВ НЕВЕЖКИНА Т.А., КОЗЛОВ С.А.	169
ЗАКАЛИВАНИЕ: ВОЗДЕЙСТВИЕ НА ОРГАНИЗМ, ПРАВИЛА ШЛЫК ЕЛЕНА ЮРЬЕВНА	172
ТЭЛА: ЭТИОЛОГИЯ, КЛИНИКА И ДИАГНОСТИКА ГАРИБМАМАДОВА ФАРАНГИС, ГАЛАТОНОВ АРТЁМ, ГЮЛЮШОВ ИБРАГИМ, ЗОКИРОВА АНИСА	175
РОЖИСТОЕ ВОСПАЛЕНИЕ И ОСОБЕННОСТИ ЕГО ТЕЧЕНИЯ И ЛЕЧЕНИЯ В МЕДИЦИНСКОЙ ПРАКТИКЕ ПАНЕШ ДАРИНА РУСЛАНОВНА	178
МЕХАНИЗМЫ ВЗАИМОСВЯЗИ СТАРЕНИЯ И НАРУШЕНИЯ ПАМЯТИ ДЕГТЯРЕВА ЕКАТЕРИНА АЛЕКСАНДРОВНА, ГИБАДУЛЛИНА ФИРУЗА БУЛАТОВНА	181
ЗАНЯТИЯ ФИЗИЧЕСКОЙ КУЛЬТУРОЙ ВО ВРЕМЯ БЕРЕМЕННОСТИ ФЕТИЦЕВ НИКОЛАЙ ИВАНОВИЧ, ТАРАСОВА ВИКТОРИЯ ВЛАДИМИРОВНА	185
ВЛИЯНИЕ СИСТЕМНЫХ ВАСКУЛИТОВ НА РАЗВИТИЕ СЕРДЕЧНО-СОСУДИСТЫХ ЗАБОЛЕВАНИЙ АБАКАРОВ М.М., АГАМЕТОВ А.Б., НУРУТДИНОВ Н.П., ИСАГАДЖИЕВА А.М.	188
ВЕТЕРИНАРНЫЕ НАУКИ	193
СРАВНИТЕЛЬНЫЙ АНАЛИЗ ПОКАЗАТЕЛЕЙ ПЧЕЛИНОГО И ШМЕЛИНОГО МЕДА ДУРНОВЦЕВА ПОЛИНА ИВАНОВНА, КИЧКИРУК ЕЛЕНА ВЛАДИСЛАВОВНА	194
ОСОБЕННОСТИ МИКРОБИОЦЕНОЗА ЖЕЛУДОЧНО-КИШЕЧНОГО ТРАКТА ЛАБОРАТОРНЫХ ЖИВОТНЫХ БАРАНОВА АННА АЛЕКСЕЕВНА, МУЛИНА СОФЬЯ СЕРГЕЕВНА.....	199
ИСКУССТВОВЕДЕНИЕ	204
ОСОБЕННОСТИ КОМПОЗИЦИИ, СРЕДСТВ МУЗЫКАЛЬНОЙ ВЫРАЗИТЕЛЬНОСТИ, ОБРАЗНОГО СОДЕРЖАНИЯ ПЕСНИ «КУКУШКА» ВИКТОРА ЦОЯ ТИМОФЕЕВА ЕЛЕНА НИКОЛАЕВНА, АБУШОВА САБИНА САРВАНОВНА	205

ПСИХОЛОГИЧЕСКИЕ НАУКИ	209
ИЗУЧЕНИЕ МОТИВАЦИОННО – ЦЕННОСТНЫХ КОМПОНЕНТОВ НАПРАВЛЕННОСТИ НА УЧЕБНУЮ ДЕЯТЕЛЬНОСТЬ У СТУДЕНТОВ УЧРЕЖДЕНИЯ СРЕДНЕГО ПРОФЕССИОНАЛЬНОГО ОБРАЗОВАНИЯ БУКША НАТАЛЬЯ ВЛАДИМИРОВНА, РЫНГАЧ ЕЛЕНА ВЛАДИМИРОВНА	210
ВЛИЯНИЕ ПРОЕКТНОЙ ДЕЯТЕЛЬНОСТИ НА РАЗВИТИЕ МОТИВАЦИИ К ОБУЧЕНИЮ СТУДЕНТОВ ВУЗА КНЯЗЕВ Н.А.....	214
ПСИХОЛОГИЧЕСКАЯ СОВМЕСТИМОСТЬ ЧЛЕНОВ КОЛЛЕКТИВА КАК ФАКТОР ВОЗДЕЙСТВИЯ НА СОЦИАЛЬНО-ПСИХОЛОГИЧЕСКИЙ КЛИМАТ САВЧЕНКО ВИКТОРИЯ АЛЕКСАНДРОВНА	217
ОСОБЕННОСТИ СТРЕССОУСТОЙЧИВОСТИ У ЖЕНЩИН С РАЗЛИЧНЫМ СЕМЕЙНЫМ СТАТУСОМ КАЗАКОВА ЕЛЕНА МИХАЙЛОВНА.....	220
СТАНОВЛЕНИЕ ЛИЧНОСТИ РЕБЕНКА НА ЭТАПЕ ДОШКОЛЬНОГО ВОЗРАСТА СОСЕДКО В.В	233
СОЦИОЛОГИЧЕСКИЕ НАУКИ	236
ФИНАНСОВАЯ ИНКЛЮЗИЯ В ЦИФРОВУЮ ЭПОХУ: ВЫЗОВЫ И ПЕРСПЕКТИВЫ АПРЕЛЕВА ДИАНА ДМИТРИЕВНА	237
МЕТОДЫ УПРАВЛЕНИЯ СОЦИАЛЬНО-ПСИХОЛОГИЧЕСКИМ КЛИМАТОМ НА ПРОИЗВОДСТВЕННОМ ПРЕДПРИЯТИИ САВЧЕНКО ВИКТОРИЯ АЛЕКСАНДРОВНА	240
ПОЛИТИЧЕСКИЕ НАУКИ	243
ПРОБЛЕМЫ КАДРОВОГО ОБЕСПЕЧЕНИЯ ОРГАНОВ ИСПОЛНИТЕЛЬНОЙ ВЛАСТИ ЗАБАЙКАЛЬСКОГО КРАЯ ДНЕПРОВСКИЙ МАКСИМ ВАЛЕРЬЕВИЧ	244
КУЛЬТУРОЛОГИЯ	247
СИМВОЛИЗМ ОБРАЗОВ В ЖИВОПИСИ ХУДОЖНИКОВ ИТАЛЬЯНСКОГО ВОЗРОЖДЕНИЯ СЕМЕНОВА ЮЛИЯ СЕРГЕЕВНА	248
ТЕМАТИЗАЦИЯ ПОВСЕДНЕВНОСТИ В ГУМАНИТАРНОМ ДИСКУРСЕ СЕМЕНОВА ЮЛИЯ СЕРГЕЕВНА	254
СЕМАНТИКА ОБРАЗОВ ТРИКСТЕРА В РОМАНЕ НИЛА ГЕЙМАНА «АМЕРИКАНСКИЕ БОГИ» ИВАНОВА МАРИЯ АНДРЕЕВНА.....	261

ТЕХНИЧЕСКИЕ НАУКИ

УДК 37:004

ИНТЕРАКТИВНЫЕ РЕСУРСЫ ОБРАЗОВАТЕЛЬНОГО ПРОЕКТА BILIMLAND

САРСЕНОВА ТАТЬЯНА АЛЬБЕРТОВНА,эксперт-методист
ТОО «Bilim Land»**МУКАШЕВА РОЗА УРУМКАНОВНА,**

к.т.н., асоц. профессор

ТЕЗЕКПАЕВА ШЫНАР ТОЛЕГЕНОВНА,преподаватель
ВКТУ им. Д. Серикбаева**КОНЫРХАНОВА АСЕМ АДИБЕККЫЗЫ**PhD, зав. кафедр
ЕНУ им. Гумилева

Аннотация. В рамках статьи рассмотрена контент база проекта BilimLand, а именно сделан разбор таких интерактивных курсов как курсы английского и французского языка, курс аудиохристоматии, виртуальная лаборатория и платформа Twig-bilim. Изучены разделы, темы и преимущества онлайн платформы Twig-bilim.

Ключевые слова: интерактивные курсы, онлайн-платформа, образование, виртуальная лаборатория, Twig-bilim.

INTERACTIVE RESOURCES OF THE OF THE BILIMLAND EDUCATIONAL PROJECT

**Sarsenova Tatyana Albertovna,
Mukasheva Roza Urumkanovna,
Tezekpaeva Shynar Tolegenovna,
Konyrkhanova Asem Adilbekkyzy**

Abstract. Within the framework of the article, the content base of the BilimLand project is considered, namely, an analysis of such interactive courses as English and French courses, an audiohriatomy course, a virtual laboratory and the Twig-bilim platform is made. The sections, topics and advantages of the Twig-bilim online platform have been studied.

Key words: interactive courses, online platform, education, virtual laboratory, Twig-bilim.

Для перехода к новой развивающей, конструктивной модели образования, обеспечивающей познавательную активность, самостоятельность мышления школьников и качественное усвоение дисциплин, разработаны интерактивные ресурсы для учащихся и учителей а рамках проекта BilimLand.

Новизна интерактивных ресурсов заключается в создании благоприятной среды для достижения ключевых принципов современного преподавания и обучения, в том числе персонализации обучения. Интерактивный ресурс состоит из логически связанных учебных подтем, которые позволяют учащимся последовательно усвоить учебную информацию. Интерактивные ресурсы включают мультимедийные и конспектные объяснения учебного материала, виртуальные эксперименты, интерактивные задания и

тесты для самоконтроля знаний по изученной теме, которые направлены на активную самостоятельную работу учащегося.

Основной особенностью уроков является персонализация обучения через интерактивную деятельность учащегося, направленная на достижение максимального успеха в изучении учебного материала. Интерактивные ресурсы можно просмотреть при помощи мобильного телефона, компьютера и планшета, что позволяет сделать обучение более удобным и эффективным.

Ниже приведен разбор некоторых интерактивных ресурсов BilimLand.

Курс английского языка включает в себя широкий спектр интерактивных уроков, разработанных на основе международных программ изучения английского языка как иностранного (рисунок 1). Этот ресурс состоит из 2 разделов: интерактивный курс и интерактивные упражнения.

Он был разработан при участии британских специалистов с большим опытом создания виртуальных языковых курсов. Этот модуль одновременно полезен для изучения английского языка как для студентов, так и для пользователей разного возраста и уровня. Соответствие международным стандартам позволяет использовать этот курс при подготовке к поступлению в международные университеты. Курс может быть использован как для изучения английского языка в школе, так и для самостоятельной работы дома. Передовые технологии и новейшие методические разработки делают его идеальным образовательным инструментом для всех.



Рис. 1. Разделы и самые просматриваемые уроки курса английского языка

Курс французского языка подходит как для детей, изучающих язык в школе, так и для взрослых, изучающих его самостоятельно. Интерактивный курс основан на популярном издании D'accord и позволяет изучать иностранный язык наилучшим образом.

Французский язык состоит из 9 разделов, каждый раздел имеет три подраздела. На платформе представлено 187 уроков. Одна из целей интерактивного курса - сделать обучение более простым и увлекательным.

Интерактивные упражнения направлены на развитие всех языковых навыков сразу (чтение, письмо, аудирование и разговорная речь), поэтому курс обеспечивает всестороннее, высококачественное обучение, способствующее погружению в виртуальную языковую среду (рисунок 2). Тщательно подобранные слуховые и визуальные компоненты в сочетании с интерактивными упражнениями позволят увлекательно овладеть французским языком.

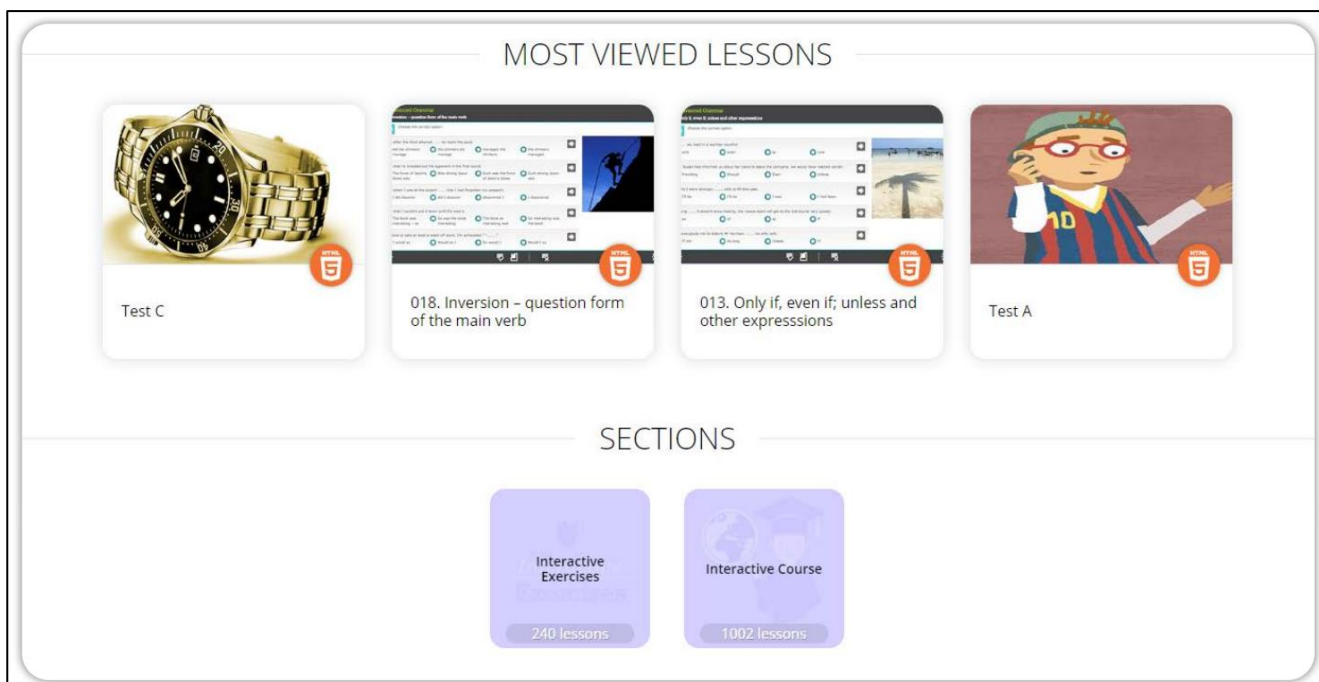

Рис. 2. Самые просматриваемые уроки курса французского языка

Курс “Аудиохрестоматия” – коллекция аудиозаписей произведений русской и мировой литературы (рисунок 3). Проект по созданию аудиохрестоматии был разработан и воплощен в жизнь компанией Bilim Media Group совместно с АНО РИПРИК «Ростискусства» и Российским государственным педагогическим университетом имени А.И. Герцена (г. Санкт-Петербург). Курс Аудиохрестоматия содержит 446 произведений, записанных голосами профессиональных российских актеров, а также включает оригинальные записи голосов поэтов и писателей. Наглядные иллюстрации помогают слушателю более глубоко погрузиться в атмосферу произведения. Курс Аудиохрестоматия имеет большое практическое, методическое и эстетическое значение и может использоваться как на уроках литературы и словесности, так и при проведении внеклассных мероприятий и классных часов. Разделы курса представлены на 4 рисунке.



Рис. 3. Самые просматриваемые уроки курса “Аудиохрестоматия”

Разделы курса "Аудиохрестоматия"	Античная литература
	Древнерусская литература и фольклор
	Сказки народов мира
	Литература Средневековья
	Литература 18 века
	Литература 19 века
	Литература Серебряного века
	Литература 20 века
	Мировая литература
	Литература Казахстана

Рис. 4. Разделы курса “Аудиохрестоматия”

Виртуальная лаборатория – это уникальная коллекция современных электронных тренажеров и симуляторов по математике, физике, химии, биологии и географии, разработанных ведущими учеными и инженерами университета Колорадо Болдер (University of Colorado Boulder, США).

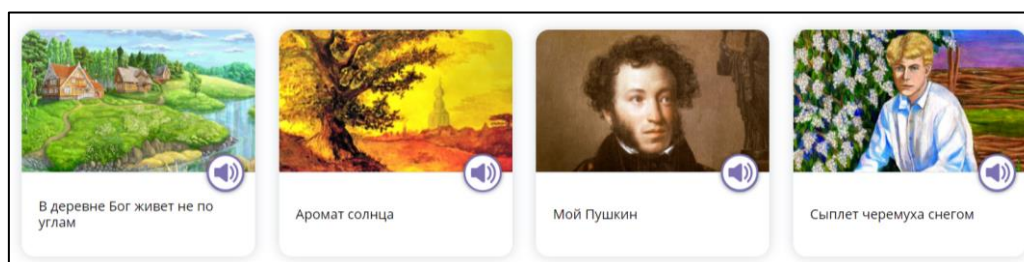
Цель коллекции – просто и наглядно объяснить сложные научные явления и закономерности путем графической визуализации и на основе примеров из реальной жизни.

В виртуальной лаборатории ученики могут проводить опыты как с учителем, так и самостоятельно, свободно меняя переменные и фиксируя результаты. Коллекция симуляторов мотивирует учащихся, помогает систематизировать полученные знания, а также может быть использована как средство развития навыка научно-исследовательской деятельности учащихся.

Часть симуляторов можно использовать в режиме онлайн, а часть – загрузив на флеш-накопитель или локальный компьютер. Виртуальная лаборатория содержит симуляторы по предметам: биология, физика, химия, математика, география (рисунок 5).



Рис. 5. Виртуальная лаборатория по биологии

Twig-bilim – уникальная коллекция научно-популярных фильмов, созданная мировыми лидерами данной индустрии, такими как BBC и Associated Press. Комплекс состоит из трехминутных фильмов, созданных на основе школьной программы по химии, физике, биологии, естествознанию, математике и географии (рисунок 6). К каждому фильму прилагаются дополнительные учебные материалы в виде конспектов, схем, таблиц и разноуровневых тестов. Платформа представлена на русском и английском языках и может успешно применяться для их изучения. Фильмы Twig-Bilim используют видеоматериалы мирового уровня для установления четкой связи между теорией из учебников и реальной жизнью, создавая практические условия для развития функциональной грамотности учащихся. Данный обучающий ресурс прошел экспертизу в ведущих образовательных центрах и успешно используется в более чем 60 странах на 19 языках мира.

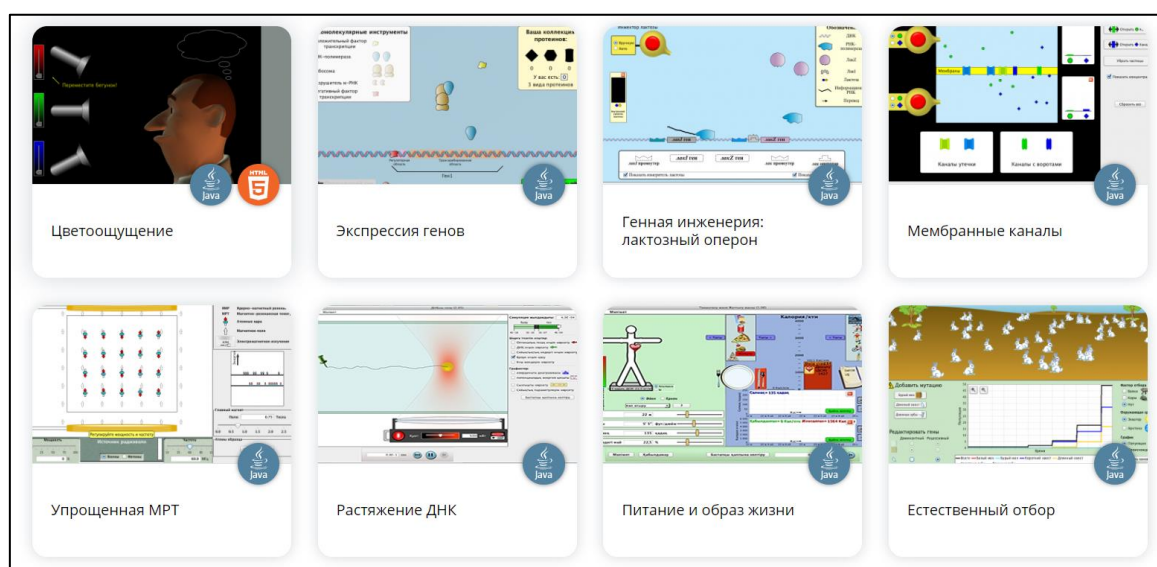

Рис. 6. Разделы Twig-bilim

Каждый раздел богат интересными и познавательными видеоматериалами, которые могут стать дополнением к любому уроку или для самостоятельного изучения. Именно раздел биологии Twig-bilim заслуживает отдельного разбора, поскольку имеет очень спорное содержание для обучения. Раздел биологии состоит из 7 частей. Данный раздел несет очень актуальные и нужные темы для обучения учеников. Сколько бы времени не поднималась тема полового воспитания среди школьников, большего прогресса в традиционном формате обучения нет по сей день. Благодаря структуре уроков ученик может самостоятельно ознакомиться важными для жизни темами: теория разума, вспышки гнева, половое созревание, контрацепция и беременность, иммунная защита, генетическая модификация, наследственность, инсулин и диабет, ожирение, вредные привычки, туберкулез и т.д.

Таким образом, Twig-bilim дает возможность не только для обучения на языковых или предметных курсах, но и осведомляет учащихся об очень важных аспектах здоровья.

В целом интерактивные курсы всегда будут хорошим дополнением к традиционной форме обучения, для любознательных и “жадными” на знания учеников. Интерактивные курсы поддержать вовлеченность, увеличат интерес ребенка к уроку и заполнять некоторые пробелы, пропущенные вовремя занятия.

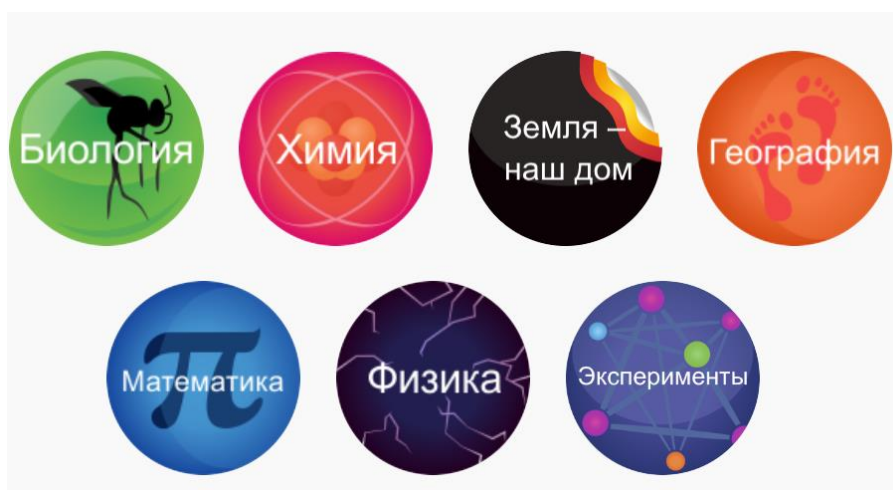
Список источников

1. <https://twig-bilim.kz/ru> (Дата обращения: 19.11.2023)
2. Ромадина О. Г., Соловьева М. С. Интерактивные ресурсы как средство формирования универсальных учебных действий учащихся //Вестник Красноярского государственного педагогического университета им. ВП Астафьева. – 2015. – №. 1 (31). – С. 69-73.
3. Речиц Е. В., Комарова Е. О. Анализ интерактивных ресурсов для создания виртуального пространства //Актуальные проблемы развития индустрии гостеприимства. – 2022. – С. 182-191.
4. Федорова К. И. Модель цифровой образовательной среды ДОО с использованием интерактивных ресурсов //Модернизация системы профессионального образования на основе регулируемого эволюционирования. – 2022. – С. 140-146.
5. Мормыло В. О., Кадеева О. Е. Понятие, назначение и цели применения интерактивных образовательных ресурсов в деятельности педагога //Инновации. Наука. Образование.–ДФУ. – 2022. – №. 49. – С. 1729-1734.

© Сарсенова Т.А., Мукашева Р.У., Конырханова А.А., Тезекпаева Ш.Т., 2023

УДК 614.841

ПРОБЛЕМЫ ИССЛЕДОВАНИЯ ГОРЮЧИХ ЖИДКОСТЕЙ В ПОЖАРНО-ТЕХНИЧЕСКОЙ ЭКСПЕРТИЗЕ

БИБИК ПАВЕЛ СЕРГЕЕВИЧ,
ГЛУХИХ ДЕНИС АНАТОЛЬЕВИЧ,
КИПАЛИН ЕВГЕНИЙ ОЛЕГОВИЧ

магистранты
ФГБОУ ВО «Санкт-Петербургский университет ГПС МЧС России»

Аннотация. Проанализированы основные проблемы исследования горючих жидкостей в экспертизе пожаров. Показано, что они связаны, как с увеличением доступности разнообразных горючих жидкостей, в том числе сложных для последующего выявления на месте пожара, так и с тем, что представляемых для исследования образцы находятся в измененном состоянии, что не позволяет определить их исходный состав, и как следствие идентифицировать горючую жидкость.

Ключевые слова: поджог, горючие жидкости, хроматографический анализ, идентификация.

PROBLEMS OF RESEARCH OF FLAMMABLE LIQUIDS IN FIRE-TECHNICAL EXPERTISE

Bibik Pavel Sergeevich,
Glukhykh Denis Anatolyevich,
Kipalin Evgeniy Olegovich

Abstract: The main problems of the study of flammable liquids in the examination of fires are analyzed. It is shown that they are associated both with an increase in the availability of a variety of flammable liquids, including those that are difficult for subsequent detection at the site of a fire, and with the fact that the samples submitted for study are in an altered state, which does not allow determining their initial composition, and as a consequence, identifying a flammable liquid.

Key words: arson, flammable liquids, chromatographic analysis, identification.

Умышленный поджог ежегодно уверенно занимает пятую строчку по количеству пожаров и числу погибших на них людей, согласно статистике. Главным квалификационным признаком, прямо указывающим на преступление, является наличие в очаге пожара инициаторов (интенсификаторов) горения, в обычных условиях не свойственным для конкретной обстановки. В подавляющем большинстве случаев злоумышленники используют для поджога различные горючие или легковоспламеняющиеся жидкости. Если раньше в качестве последних злоумышленниками использовались чаще всего различные моторные топлива или иные нефтепродукты, а также их смеси, то в настоящее время на рынке появилось огромное количество жидкостей для розжига, распространяющихся в свободной продаже. Такие жидкости изначально создаются с целью быстрого инициирования горения угля для мангалов с последующим полным выгоранием, для того, чтобы их компоненты никак не повлияли на качество приготавливаемой пищи. Кроме того, в настоящее время в любом крупном магазине можно приобрести для хозяйственных целей смесевые растворители, что требует рассмотрения возможности их использования

злоумышленниками. Все это существенно затрудняет решение задачи установления наличия привнесения в очаге пожара, но при этом не делает ее неразрешимой. Интересно посмотреть на статистику по пожарам за последние 14 лет (Рис. 1)

Если до 2015 года количество установленных поджогов держалось на уровне 17000-18000 случаев в год, то начиная с 2015 года наблюдается его последовательное снижение. Нельзя утверждать, что данное обстоятельство связано именно с тем, что преступники стали реже использовать как средства поджога моторные топлива, но то что это может быть связано с увеличением латентной составляющей данного преступления исключить невозможно. В этой связи возрастает необходимость совершенствования методик используемых при исследовании элементов вещной обстановки на предмет доказательства наличия привнесения горючих жидкостей.



Рис. 1. Статистика по пожарам за период 2009-2022 гг.

Современные подходы экспертных исследований в данном направлении основаны на использовании анализа специфических поражений на месте пожара, фиксируемых визуально, и использовании комплексных методик, сочетающих несколько инструментальных методов как реализуемых непосредственно на месте происшествия, так и в условиях лаборатории. Особое значение при этом приобретает правильность отбора проб на месте пожара, для этого требуется максимально проанализировать потенциальные объекты-носители на предмет сохранности на них следов горючих жидкостей. Также требуется соблюсти все требования к упаковке отобранных объектов, обеспечивающей полную герметичность и исключающей возможность загрязнения. Для обеспечения требуемой достоверности получаемого результата необходимо разрабатывать и применять новые подходы к обработке получаемых с помощью аналитических методов данных с целью выявления тех реперных признаков, которые могут прямо указывать на наличие привнесения. Наиболее информативным для этих целей является компонентный анализ горючих жидкостей с помощью хроматографического анализа [1-3].

Метод газожидкостной хроматографии широко применяется в самых разных областях, в том числе везде, где разговор идет про исследование смесей органических жидкостей, к которым относятся и все потенциальные инициаторы горения, которые перечислены выше.

В настоящее время в экспертных лабораториях МЧС России проводится большая работа по сбо-

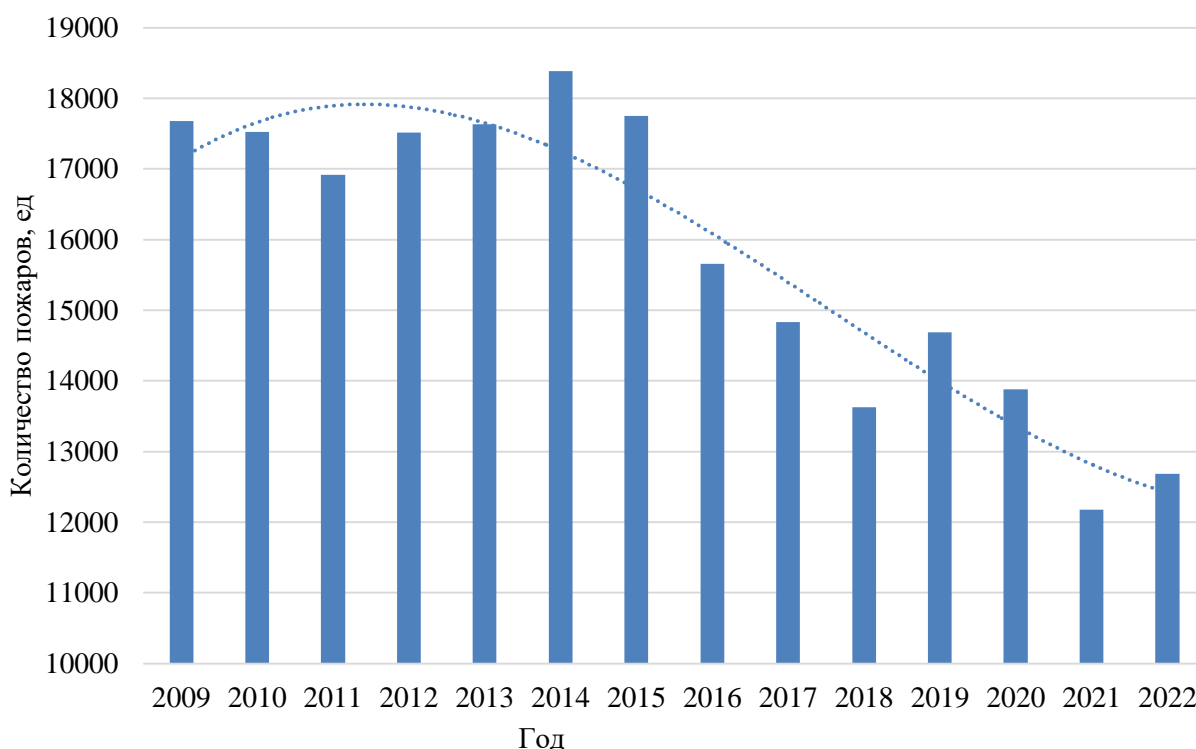
ру и обобщению информации по составу различных горючих жидкостей, в том числе подвергнутых частичному выгоранию, при этом также проводятся исследования по влиянию различных объектов-носителей на сохранность состава привнесения и его загрязнение. В настоящее время накоплен значительный объем информации, для помощи в работе экспертам созданы автоматизированные базы данных, позволяющие по полученным результатам хроматографического исследования делать выводы о наличии привнесения и его типе. Нужно отметить, что в отличие от экспертных исследований, проводимых в рамках криминалистического исследования, где эксперт работает с горючей жидкостью, не подвергнутой интенсивному влиянию различных факторов пожара, пожарно-технические эксперты работают с пробами уже существенно видоизменного состава после интенсивного испарения и частичного выгорания компонентов. В данных условиях решение идентификационных задач становится практически невозможным. Для этого потребовалось провести полную реконструкцию состава горючей жидкости с учетом скорости и выгорания каждого из ее компонентов в определенных условиях, формирующихся на конкретном пожаре. К сожалению решение данной задачи представляется невозможным, даже учитывая все возможности современной вычислительной техники.

Конечно, для установления природы сгоревшего нефтепродукта можно не все, а только несколько компонентов, отличающихся большей сохранностью при высоких температурах [3]. В этом случае провести подобную реконструкцию для них было бы вполне возможно, но все равно не удалось бы полностью учесть все внешние факторы, влияющие на горючую жидкость в условиях пожара. К сожалению, для тех же жидкостей для розжига или смесевых растворителей нефтяного ряда такой подход в принципе невозможен, поскольку таких компонентов они не содержат. Выходом из сложившейся ситуации стало бы использование производителями специальных веществ-индикаторов, не подверженных термическому разложению, сохраняющихся после полного выгорания горючей жидкости и позволяющих достоверно устанавливать, как факт ее привнесения, так и при возможности марку и производителя.

Список источников

1. Изменение состава летучих компонентов автомобильных бензинов при испарении и выгорании в ходе пожара / Яценко Л.А., Копкин Е.В., Бардулин Е.Н., Принцева М.Ю. // Безопасность жизнедеятельности. 2017. № 9 (201). С. 39-44.
2. Инструментальные методы в современной пожарно-технической экспертизе. 5. хроматографические методы исследования / Чешко И.Д., Яценко Л.А., Принцева М.Ю. // Надзорная деятельность и судебная экспертиза в системе безопасности. 2023. № 2. С. 18-26.
3. Идентификация бензина после теплового воздействия по результатам газохроматографического анализа / Дементьев Ф.А., Клейменов А.В., Красильников А.В. // Техносферная безопасность. 2017. № 2 (15). С. 61-68.

УДК: 004.514

КЛИЕНТ-СЕРВЕРНАЯ АРХИТЕКТУРЫ ЭКСПЕРТНОЙ СИСТЕМЫ ПЕРЕРАБОТКИ НЕФТЕСОДЕРЖАЩИХ СТОЧНЫХ ВОД

ЮСУПОВА ДИАНА РАИЛЕВНА,
НЕСТЕРИНА ДАРЬЯ АЛЕКСЕЕВНА

студенты

ФГБОУ ВО «Казанский государственный энергетический университет»

Научный руководитель: Еремина Ирина Ильинична

к.п.н., доцент

ФГБОУ ВО «Казанский государственный энергетический университет»

Аннотация: в данной статье рассмотрено проектирование архитектуры экспертной системы для обработки сточных вод, содержащих промышленные нефтепродукты. Для наиболее эффективного передачи знаний человеку был выбран продукционный подход, так как структура данного представления данных идентична логическому рассуждению человека о каком-либо вопросе. Для разработки системы был рассмотрен подход клиент-серверной архитектуры.

Ключевые слова: нефть, 1С: Предприятие, архитектура, проектирование, приложение.

DESIGNING THE ARCHITECTURE OF AN EXPERT SYSTEM FOR PROCESSING OILY WASTEWATER

Yusupova Diana Ravilyevna,
Nesterkina Darya Alekseevna

Scientific adviser: Eremina Irina Ilinichna

Abstract: This article presents the design of the architecture of an expert system for processing industrial oily wastewater. The most understandable way of presenting knowledge from a human point of view is the productive way of presenting knowledge, because the structure of the presentation of this data repeats the logical reasoning of a person about something.

Key words: oil, 1C: Enterprise, architecture, design, application.

За последние десять лет производственная деятельность человека стала одним из основных вопросов охраны окружающей среды. Особенно это относится к нефтедобывающим регионам, как, например, Татарстан, где множество геолого-экологических проблем стали серьезной угрозой.

В течение долгого времени изучение характеристик на месторождениях относилось к двум направлениям. Первое связано с исследованиями, разведкой и эксплуатацией нефтяных месторождений, а второе - созданием условий для формирования пресной подземной воды и расчета ее запасов для нужд производства и бытового водоснабжения, а также использование подземных вод.

В последнее время появилось и третье направление: оценка влияния техногенных факторов на состав и качество подземных вод, особенно в области свободного водообмена, прогнозирование изменений гидрогеологических условий на перспективных нефтяных и водообменных участках. Введение

этого направления позволило решить множество проблем на стыке трех наук - экологии, геологии и программирования.

Экспертная система для переработки нефтесодержащих сточных вод была создана на основе клиент-серверной архитектуры. Данная архитектура была выбрана из-за отсутствия возможности разработки приложений на других архитектурах в платформе "1С: Предприятие". Даже при разработке в файловом варианте, данная платформа имитирует наличие сервера на клиентском компьютере.

Клиент-серверная архитектура разделяет работающую систему на четыре различных части, которые взаимодействуют между собой:

1) Клиентское приложение – программа, работающая на компьютере пользователя и обеспечивающая интерактивное взаимодействие системы "1С: Предприятие" с пользователем. Оно отличается от других компонент системы, которые предназначены исключительно для программного взаимодействия с другими частями системы или с другими программными объектами.

Внутри системы "1С: Предприятие" существует 5 различных клиентских приложений: толстый клиент, тонкий клиент, веб-клиент, мобильный клиент и конфигуратор. В таблице 1 представлены возможности каждого из клиентских приложений.

Таблица 1

Описание возможностей существующих клиентских приложений «1С:Предприятие»

Клиентские приложения/Возможности	Толстый клиент	Тонкий клиент	Веб-клиент	Мобильный клиент	Конфигуратор
Разработка прикладных решений	-	-	-	-	+
Работа в локальной сети	+	+	+	-	+
Работа через Интернет	-	+	+	+	-
Необходимость предварительной установки	+, полная установка	+, неполная установка	-	+	-, полная установка
Работа на мобильных устройствах	-	-	iPad	+	-



Рис. 1. Клиент-серверный режим работы «1С: Предприятие»

2) Кластер серверов играет ключевую роль в разработке, осуществляющей эффективное взаимодействие между пользователями и системой управления базами данных в клиент-серверной архитектуре. Наличие кластера позволяет обеспечить бесперебойную, отказоустойчивую, конкурентную работу большого количества пользователей с крупными информационными базами.

3) Сервер базы данных в рамках платформы "1С: Предприятие" обеспечивает взаимодействие с пятью различными системами управления базами данных (СУБД). Одна из них – файловая СУБД, разработанная компанией "1С" и включенная в состав платформы. Остальные четыре СУБД являются продуктами сторонних поставщиков: "Microsoft SQL Server", "PostgreSQL", "IBM DB2" и "Oracle Database".

4) База данных является совокупностью организованных данных, которые имеют определенную связь с конкретной сферой знаний.

Клиент-серверный режим работы "1С: Предприятие" (Рис.1) предоставляет возможность для интеграции с другими системами. Это позволяет обмениваться данными между различными информационными системами, что повышает эффективность работы предприятия и упрощает процессы взаимодействия с партнерами или заказчиками. Клиент-серверный режим работы "1С: Предприятие" является надежным, эффективным и масштабируемым способом организации работы в информационной системе. Он позволяет обрабатывать большие объемы данных, обеспечивает удобный удаленный доступ и интеграцию с другими системами. Этот режим дает компаниям возможность оптимизировать свои бизнес-процессы и повысить их эффективность в целом.

Для работы с веб-клиентом экспертной системы необходимо предварительно установить соответствующий клиент на сервер, настроить сервер, а затем опубликовать базу данных. Для этого можно воспользоваться функционалом конфигуратора «1С: Предприятие» через пункт меню «Администрирование» (Рис.2).



Рис. 2. Публикация информационной базы на web-сервере

Работа через web-клиент позволяет использовать прототип экспертной системы на любом компьютере, где установлен браузер. Преимуществом такого подхода является отсутствие необходимости устанавливать платформу «1С: Предприятие» на каждом компьютере. Это особенно полезно, так как не все компьютеры, используемые на предприятии, обладают достаточными характеристиками, позволяющими запускать данное программное обеспечение.

Экспертная система, направленная на переработку сточных вод, представляет перспективное направление, которое позволяет эффективно выбирать технологии очистки и возврата отработанных вод в хозяйственные процессы, а также защищать окружающую среду от загрязнения.

В работе рассмотрены вопросы построения прототипа экспертной системы переработки сточных вод, учтены некоторые аспекты экологической и промышленной безопасности. Технология проектирования и разработки прототипа рассмотренной экспертной системы предоставляет возможность учитывать ключевые показатели и, исходя из них, улучшать методы обработки отходов и стоков, производимых в промышленности. Внедрение экспертной системы переработки нефтесодержащих сточных вод в эксплуатацию нефтедобывающих предприятий позволит снять с сотрудников часть объема работ и тем самым посодействовать им сберечь время, улучшить экологическую обстановку в регионе, а также снизить затраты предприятий на оплату штрафов за превышение нормативов ПДК на сбрасываемые сточные воды, получить прибыль от компонентов, полученных на стадии переработки воды.

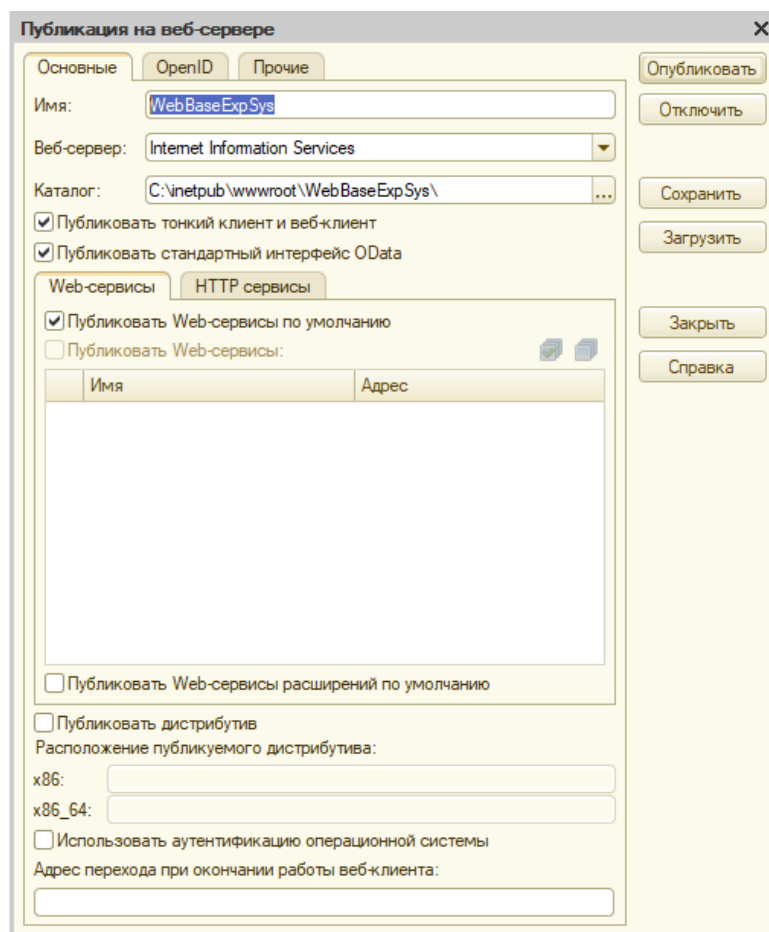
Список источников

1. Гроздова А. В. Создание и разработка информационной системы на базе платформы 1С: Предприятие //Неделя науки СПбПУ. – 2017. – С. 271-274.
2. Грубич Т. Ю., Ступко М. Ю. Проектирование подсистемы анализа данных в системах 1С: Предприятие и Deductor Studio //Фундаментальные и прикладные научные исследования: актуальные вопросы, достижения и инновации. – 2016. – С. 57-60.
3. Еремина И.И. Особенности моделирования и автоматизации бизнес-процесса «Производство изделий» на предприятии / Еремина И.И., Назмиев Д.А., Ковшов А.И., Савицкий С.К., Умаров М.Ф. - Казань, 2023.
4. Иванов В. П. и др. Типизация нефтесодержащих сточных вод эмульгированием и сжиганием //Известия Томского политехнического университета. Инжиниринг георесурсов. – 2020. – Т. 331. – №. 1. – С. 27-33.
5. Савина А. Г., Малявкина Л. И. Концепция построения архитектуры системы «1С: Предприятие» и средства разработки прикладных решений //Экономическая среда. – 2021. – №. 1. – С. 63-69.
6. Хисматуллина Д.З. Программный продукт "ремонт оборудования на базе платформы 1С: Предприятие" / Хисматуллина Д.З., Чикина А.И., Еремина И.И. и др. // Свидетельство о регистрации программы для ЭВМ RU 2023665593, 18.07.2023. Заявка № 2023664638 от 10.07.2023.
7. Чертес К. Л. и др. Интенсивная биотермическая обработка осадков нефтесодержащих сточных вод //Электронный научный журнал Нефтегазовое дело. – 2012. – №. 4. – С. 261-266.
8. Штейнгарт Е. А., Бурмистров А. Н. Обзор и сравнительная характеристика методологий разработки архитектуры предприятий //т-Еconomy. – 2016. – №3 (245). – С. 111-129.

УДК 357.32

РАЗВИТИЕ ТЕХНИЧЕСКИХ СРЕДСТВ СВЯЗИ ДЛЯ УЛУЧШЕНИЯ КООРДИНАЦИИ И КОММУНИКАЦИИ ВОЕННЫХ АВТОКОЛОНН

ЦЫГАНОВ НИКИТА ИГОРЕВИЧ

курсант

ФГКВОУВО Военный университет имени князя Александра Невского
Министерства Обороны Российской Федерации*Научный руководитель: Тимофеев Юрий Владимирович**к.т.н., доцент**ФГКВОУВО Военный университет имени князя Александра Невского
Министерства Обороны Российской Федерации*

Аннотация: ведение современных боевых действий невозможно без использования технических средств связи таких как радиостанции, дроны и комплексы радиоэлектронной борьбы, которые обеспечивают высокое качество связи и управление военными автоколоннами.

Ключевые слова: военные автоколонны, управление, радиосвязь, БПЛА, РЭБ

DEVELOPMENT OF TECHNICAL MEANS OF COMMUNICATION FOR BETTER COORDINATION AND COMMUNICATION OF MILITARY CONVOYS

Tsyganov Nikita Igorevich*Scientific adviser: Timofeev Yuri Vladimirovich*

Abstract: modern combat operations are impossible without the use of technical means of communication such as radios, drones and electronic warfare complexes, which provide high quality communication and control of military convoys.

Key words: military convoys, control, radio communication, UAVs, electronic warfare.

Военные автоколонны представляют собой организованные группы военного транспорта, который используется для перевозки личного состава материально-технических средств и выполнения других задач в мирное и военное время в любых условиях обстановки. Количество автомобильной техники может варьироваться в зависимости от типа задач вплоть до несколько десятков единиц. Управление автоколоннами может осуществляться как невербальными средствами, а именно руками, флажками или фонарем в темное время суток, так и техническими средствами с помощью радиостанций. Непосредственно во время движения военной автоколонны роль радиосвязи в координации и управлении движением колонны выходит на главную роль.

Как говорилось выше, протяженность автоколонны с учетом всех единиц автомобильной техники и сохраняемой дистанции между ними может составлять несколько сотен метров. Современные радиостанции могут обеспечивать связь до 500 или 600 километров. Отличным примером такого технического средства может служить представленная ОПК «Ростех» цифровая радиостанция МО1 6 поколения.

Помимо описанной выше дальности действия данная радиостанция обладает рядом других преимуществ. Её отличительной особенностью является когнитивность (обучаемость), которая позволяет: обнаруживать неиспользуемые частоты с наименьшим числом помех, осуществлять анализ радиоканала и его оценку, а также динамично управлять спектром. Данные преимущества позволяют существенно увеличить качество радиосвязи. Также на роль радиостанции в автомобильной технике военной автоколонны отлично подойдет Р-187П1 АЗАРТ. Эта радиостанция в свою очередь осуществляет смену частот каждые 45 микросекунд, что обеспечивает высокую помехозащищенность и шифрование информации.

Сопоставляя протяженность автоколонны и дальность действия современных радиостанций можно сделать вывод о том, что любая техника в колонне будет иметь постоянную возможность связи с другими машинами или начальником колонны. Данное утверждение частично ошибочно, так как качество связи, помимо характеристик используемых технических средств, также диктуется условиями местности, по которым проходит маршрут. Военная автоколонна, являясь основой обеспечения логистики, должна выполнять задачи в любых условиях обстановки, в том числе и условиях сильно пересеченной местности. Такой рельеф обычно является горным и имеет множество оврагов или холмов. В таких условиях связь между автомобилями на разных участках дороги может нарушаться по причине отсутствия «прямой видимости». Этот фактор характеризует отсутствие между источниками радиосвязи различных объектов, которые могут создавать помехи в радиосигнале, при прохождении через них. В горной местности сохранить «прямую видимость» между абонентами радиосвязи наиболее проблематично, что вынуждает искать новые методы и способы сохранения связи между единицами военной автоколонны.

Обычно при управлении автоколоннами радиорелейная связь не используется, так как нет необходимости в многократной ретрансляции сигналов из-за относительно небольшого расстояния между автомобильной техникой в автоколонне. Однако именно она помогает сохранить устойчивую радиосвязь при прохождении автоколонны в условиях сильно пересеченной местности. В качестве подвижного ретранслятора, которому не будут страшны перепады высот на маршруте, отлично подойдет беспилотник. Естественно то, что беспилотник должен обладать определенными техническими средствами для обеспечения ретрансляции. Ретрансляция сигнала может осуществляться в «активном» или «пассивном» режиме. «Активная» ретрансляция подразумевает собой использование приёмника и передатчика в системе. С учётом различных возникающих метеоусловий и построения машин в колонне возможно использование системы атмосферных оптических линий связи (АОЛС). Главным недостатком такой системы является её вес – около 20 килограмм, что соответственно не позволит использовать её на дронах. Вариант «пассивной» ретрансляции требует наличие отражающей панели, которую возможно установить на легкий дрон, при этом коэффициент отражения может быть свыше 97%, что достаточно для обеспечения качественной радиосвязи. Также необходимо отметить то, что при использовании отражающей панели сам беспилотник должен быть способен к полету под разными углами и устойчив к порывам ветра. Эти задачи способны выполнить дроны 6-ти осевой системой гироскопа. Такая система позволит наиболее точно управлять полетом беспилотника в воздухе. Для примера по этим примерам подходит модель квадрокоптера DJI Mavic Pro Platinum. Важным условием при построении системы связи с помощью дрона является обеспечение автомобильной техники приёмниками на крышах, а также знаками различия для оператора дрона, будь то номера на крышах или габаритные огни в ночных условиях. Использование квадрокоптера также позволит обеспечивать конфиденциальность связи между подвижными объектами в условиях пересеченной местности.

Условия ведения современных боевых действий диктуют новые правила ведения войны. Опыт Специальной военной операции показал высокую эффективность использования беспилотных летательных аппаратов, а также важность грамотного применения радиосвязи подразделениями. Важным фактором живучести автоколонн в зоне боевых действий является их маскировка. Автомобильные войска давно используют средства визуальной маскировки такие как камуфляжная окраска или светомаскировка при передвижении в ночных условиях. Использование противником средств радиопеленгации (обнаружение источника радиоизлучения и определения его координат), а также постановщиков актив-

ных радиопомех, значительно осложняет использование радиосвязи при управлении и координации военной автоколонны. Стоит отметить, что военная автоколонна помимо основных машин, перевозящих грузы, может иметь в своём составе средства наземной и противовоздушной охраны, а также технических средств радиоэлектронной борьбы.

Основная деятельность войск РЭБ связана с обнаружением и подавлением радиоволн противника, тем самым обеспечивая защищенность наших подразделений от радиоэлектронного воздействия врага. В настоящее время использование авиации, зенитно-ракетных и радиотехнических подразделений в большинстве случаев сопровождается работой техники РЭБ. Для военной автоколонны комплекс РЭБ, помимо радиоэлектронной защиты, должен иметь возможность работать во время движения для непосредственного радиоэлектронного прикрытия колонны. Для всех этих целей и был создан комплекс РЭБ-531Б «Инфауна». Как уже было сказано, данный комплекс способен функционировать в движении при этом обладая высокой проходимостью, что обеспечивается базой БТР-80. РЭБ-531Б выполняет задачи по обнаружению и подавлению радиоканалов противника, что способствует защите от его радиоэлектронного воздействия. Также «Инфауна» борется с минно-взрывными устройствами, оснащенными радиосистемами управления, подавляя каналы их радиосвязи своими помехами. Помимо задач по радиоэлектронной защите данный комплекс при обнаружении огня из гранатометов или минометов с помощью установленных камер автоматически выпускает аэрозольную завесу защищая автоколонну от оптико-электронных средств разведки.

Таким образом, уровень развития современных технических средств позволяет успешно управлять и координировать действия военной автоколонны с помощью радиосвязи в мирное и военное время, а также в условиях сильных помех, сложных метеоусловий и сильно пересеченной местности. Высокая эффективность применения этих средств достигается рациональным использованием их в зависимости от различных задач и условий обстановки.

Список источников

1. Герасимов В.В. Уважаемая сила // Военно-промышленный курьер. № 44 (708). 2017. 15—21 ноября.
2. Борисов Ю.И. Основные направления развития вооружения, военной и специальной техники. URL: <http://federalbook.ru/files/OPK/Soderjanie/OPK10/III/Borisov.pdf>; Завершена разработка концепции вооружения Сухопутных войск до 2025 года. URL: <https://ria.ru/20110131/328531776.html>
3. Мокрушин Д. Требования ГАБТУ к промышленности. URL: <https://twower.livejournal/918451.html>; Проблемы реализации требований войск в перспективной военной автомобильной технике. URL: <https://pandia.ru/text/79/397/5005.php>

© Н.И. Цыганов, 2023

УДК 62

СИСТЕМЫ ПРОТИВОПОЖАРНОЙ ЗАЩИТЫ ВО ВЗРЫВООПАСНЫХ ЗОНАХ НЕФТЕГАЗОВОЙ ПРОМЫШЛЕННОСТИ

БРЮХАНЧИКОВ НИКОЛАЙ КОНСТАНТИНОВИЧмагистрант
ФГБОУ ВО "Тюменский индустриальный университет"*Научный руководитель: Булгакова Елена Викторовна – к.б.н., доцент
ФГБОУ ВО "Тюменский индустриальный университет"*

Аннотация: в данной статье рассматриваются стандартные сценарии происшествий, а также представлен выбор пены в качестве наилучшего огнетушителя, сопровождаемого наиболее распространенным оборудованием для тушения пожаров. Для систем противопожарной защиты в зонах с повышенным риском, связанным с нефтегазовой промышленностью, требуются специализированные средства тушения, поскольку пена считается наилучшим средством для тушения жидких пожаров.

Ключевые слова: нефтепродукт, пена, пожар, нефтяной резервуар, способ тушения.

FIRE PROTECTION SYSTEMS IN EXPLOSIVE ZONES OF THE OIL AND GAS INDUSTRY INDUSTRY

Bryukhanchikov Nikolay Konstantinovich*Scientific adviser: Bulgakova Elena Viktorovna*

Abstract: This article discusses standard scenarios of events, and also presents the choice of foam as the best fire extinguisher, accompanied by the most common equipment for extinguishing fires. For fire protection systems in areas with increased risk associated with the oil and gas industry, specialized extinguishing agents are required, since foam is considered the best means for extinguishing liquid fires.

Key words: petroleum product, foam, fire, oil tank, extinguishing method.

Пожары на нефтебазах в нефтяной и нефтехимической промышленности происходят редко, но приводят к разрушительным последствиям. Тушение пожаров на всей поверхности нефтяных резервуаров является очень сложной задачей, и вероятность успеха невелика.

Пожары на нефтебазах в нефтяной и нефтехимической промышленности возникают в различных сценариях, и их последствия могут варьироваться от незначительных до катастрофических. Наиболее распространенные сценарии включают:

- Воспламенение бортового уплотнения. Пожар в уплотнении обода возникает в резервуарах с плавающей крышкой. Быстрое тушение возможно с использованием стационарных систем при своевременном обнаружении. Однако продолжительный огонь может повредить уплотнение, что приведет к избыточному выбросу масла и, в конечном итоге, к обширному пожару. Неисправности в уплотнении, сопровождающиеся избыточным выделением жидкости или излишним использованием огнетушащих веществ, могут вызвать погружение плавающей крышки и привести к полномасштабному пожару на поверхности. [7, с. 217].

- Возгорание паров. При хранении нефтехимических жидкостей пары могут проникать и подвергаться воспламенению в результате воздействия внешних источников, таких как удар молнии.

- Пожары в области дамбы. Резервуарные парки обычно защищаются дамбой или располагаются внутри бассейна для удержания любых проливающих жидкостей. При случайном вытекании нефти или нефтехимических жидкостей из резервуара они могут загореться. При своевременном обнаружении такие пожары можно быстро потушить с использованием стационарного или подвижного пожаротушащего оборудования. Позднее обнаружение может привести к масштабному поверхностному пожару, который распространится на резервуар.

- Взрыв. Взрывы часто повреждают стационарные системы тушения, поэтому требуется применение подвижных систем. Кроме того, взрывы часто вызывают распространение легковоспламеняющихся жидкостей и разрушение прилегающих территорий и подъездных путей.

- Кипение. В случае длительного пожара в баке с маслом, когда на дне резервуара скапливается вода, может произойти кипение. При нагреве масла до высоких температур вода резко испаряется. Водяной пар поднимается на поверхность в виде пузырьков, которые лопаются на поверхности и распределяют масло по резервуару, что может привести к внезапному образованию огненного шара.

- Инцидент с огнем на всей поверхности резервуара. При утечке нефти или нефтехимических жидкостей они накапливаются на плавающей крыше, в крайнем случае, приводя к прогибу крыши. Если данная поверхность воспламенится, возникнет быстрый распространенный пожар по всей поверхности резервуара. Для тушения таких пожаров на резервуарах с плавающей крышей применяются стационарные системы пожаротушения изнутри или мобильные системы пожаротушения за пределами дамбовой зоны. В случае резервуаров со стационарной крышей использование внутренних стационарных систем пожаротушения возможно до обрушения крыши. При тушении описанных типов пожаров применяется пена в качестве огнетушащего средства, так как она считается наилучшим средством для тушения жидких пожаров.

- Пена состоит из воды, пенного концентрата и воздуха. Пенообразующий концентрат смешивается с водой с определенной скоростью для тушения. Затем в эту предварительную смесь добавляется воздух для образования пены. Разные виды пены для тушения различных видов пожаров создаются в зависимости от концентрации пены и объема воздуха. Пена образует однородный слой воздушных пузырьков, увеличивая объем огнетушащего вещества и, следовательно, уменьшая его плотность. Пена поднимается над легковоспламеняющейся жидкостью и распределяется по ее поверхности, подавляя выделение паров и охлаждая горящее вещество. Последовательное нанесение пены до полного покрытия поверхности горячей жидкости приводит к окончательному тушению огня. [1, с. 189].

- Пенообразующие концентраты разрабатываются с учетом конкретных норм дозирования, причем наиболее распространенными являются однопроцентные и трехпроцентные концентраты. Смешивание пенного концентрата с водой в правильной пропорции обеспечивает стабильное и функциональное образование пены. Увеличение или уменьшение скорости дозирования может повлиять на эффективность пены.

- Пенообразующие концентраты подразделяются на три группы: концентраты белковой пены, концентраты синтетической пены и пенообразующие концентраты без фтора. Эти концентраты имеют разные характеристики и применяются в зависимости от типа пожара.

Эффективным и безопасным методом тушения пожаров нефти и нефтепродуктов в резервуарах при использовании стационарных систем пожаротушения является подслоный метод. Этот метод широко применяется в развитых промышленных странах. Тушение огня под слоем горючей жидкости возможно только при применении специальных пенообразователей, обладающих инертностью к нефтепродуктам. К ним относятся фторсодержащие пенообразователи на синтетической или протеиновой основе, эффективные для подслоного тушения [7, с. 218].

Наибольшей популярностью в настоящее время пользуются фторсодержащие пленкообразующие пенообразователи на протеиновой основе, которые быстро разлагаются в природе на более чем 80%. Подачу пены низкой кратности можно осуществлять стационарными автоматическими установками пожаротушения или с использованием передвижной пожарной техники с высоконапорными пеноге-

нераторами, установленными в резервуаре [7, с. 219].

Для тушения пожаров горючих жидкостей с применением пены низкой кратности сверху, когда подслоный метод нецелесообразен (например, для полярных жидкостей, высокотемпературных мазутов и высокопарафинистых нефтей), используют специализированные бессеточные пеногенераторы с пенокамерами. Эти генераторы устойчивы к воздействию взрывов или факелов пламени в резервуаре. Тушение пожаров в резервуарах или их обвалованиях осуществляется передвижной пожарной техникой с использованием мощных водопенных мониторов, способных подавать как компактные, так и распыленные струи воды или пены на большие расстояния и высоту. [8, с. 581].

Важным элементом обеспечения безопасности является обучение персонала работе с системами противопожарной защиты. Эффективное взаимодействие с автоматическими устройствами, а также знание принципов эвакуации и первой помощи, способствуют минимизации потенциальных угроз и снижению рисков для персонала. Технологический прогресс в области систем противопожарной защиты также направлен на внедрение интеллектуальных решений, таких как системы искусственного интеллекта для более точного прогнозирования вероятности возникновения пожара и оптимизации работы существующих средств защиты.

В заключение следует отметить, что пожарная безопасность в нефтегазовой отрасли - это многогранное направление, требующее активных мер и постоянной бдительности. Выявление распространенных пожароопасных факторов, реализация превентивных мер, внедрение передовых систем пожаротушения и определение приоритетов в планах реагирования на чрезвычайные ситуации и эвакуации являются жизненно важными компонентами комплексных протоколов пожарной безопасности. Соблюдение нормативных требований, использование технологий и изучение успешных практик еще больше укрепляют усилия по обеспечению пожарной безопасности.

Список источников

1. Артамонов В.С. и др. «Пожарная тактика в вопросах и ответах»: Учебное пособие. СПб.: Санкт-Петербургский университет ГПС МЧС России, 2019.
2. ГОСТ 12.3.046-91 «ССБТ. Установки пожаротушения автоматические. Общие технические требования». Текст: электронный // Консультант Плюс. – URL: <http://www.consultant.ru> (дата обращения: 21.02.2022).
3. ГОСТ 31385-2016 «Резервуары вертикальные цилиндрические стальные для нефти и нефтепродуктов». Текст: электронный // Консультант Плюс. – URL: <http://www.consultant.ru/> (дата обращения: 01.07.2023).
4. СНиП 2.11.03.93 Склады нефти и нефтепродуктов. Противопожарные нормы. Текст: электронный // Консультант Плюс. – URL: <http://www.consultant.ru/> (дата обращения: 01.07.2023).
5. Повзик Я.С. «Пожарная тактика». М.: Спецтехника, 2020 - 179 с.
6. Повзик Я.С. «Справочник руководителя тушения пожара». М.: ЗАО «СПЕЦТЕХНИКА», 2019. – 361 с.
7. Решетов А.П., Ключ В.В., Бондарь А.А., Косенко Д.В. Планирование и организация тушения пожаров. Пожарная тактика: Учебник. – СПб.: Санкт-Петербургский университет ГПС МЧС РФ, 2019. – 396 с.
8. Филимонов В.П. Пожарная безопасность на предприятии. - М.: Стройиздат, 2019 г. - 662 с.

УДК 658.512.2

РАСЧЕТ ГЕОМЕТРИИ ПРЕДВАРИТЕЛЬНО ЗАТЯНУТОГО БОЛТОВОГО КОМПЛЕКТА ПОД ВОЗДЕЙСТВИЕМ ПРОДОЛЬНЫХ И ПОПЕРЕЧНЫХ НАГРУЗОК

АНФАЛОВ ИГНАТИЙ ВЛАДИМИРОВИЧстудент шестого курса
РУТ(МИИТ)

*Научный руководитель: Сеницын Сергей Александрович
доктор технических наук, профессор, заведующий кафедрой
«Теоретическая и прикладная механика»
РУТ(МИИТ)*

Аннотация. В технике и строительстве повсеместно используются известные болтовые соединения, расчет на прочность которых не является тривиальной задачей. В предварительно затянутом соединении на резьбы деталей и стержень болта действуют различного рода усилия, которые стремятся деформировать симметричную геометрию резьбы и разрушить стержень болта. В статье рассмотрена методика расчета основных геометрических параметров гайки и болта, предварительно затянутых расчетным усилием, находящихся под воздействием осевой силы, сминающей резьбу, и поперечной силы, направленной на срезание стержня болта.

Ключевые слова: болтовые соединения, расчет геометрии гайки и болта, продольные и поперечные силы, предварительные усилия, сила трения при сдвиге деталей, деформация резьбы, срыв резьбы, равнопрочная резьба.

CALCULATION OF THE GEOMETRY OF PRE-TIGHTENED BOLT KIT UNDER IMPACT LONGITUDINAL AND TRANSVERSE LOADS

Anfalov Ignatij Vladimirovich*Scientific adviser: Sinitsyn Sergey Aleksandrovich*

Annotation. In engineering and construction, well-known bolted connections are widely used, the strength calculation of which is not a trivial task. In a pre-tightened connection, various kinds of forces act on the threads of the parts and the bolt shaft, which tend to deform the symmetrical geometry of the thread and destroy the bolt shaft. The article discusses a method for calculating the main geometric parameters of a nut and bolt, pre-tightened with a design force, under the influence of an axial force that bends the thread, and a transverse force aimed at cutting off the bolt shaft.

Key words: bolted connections, calculation of nut and bolt geometry, longitudinal and transverse forces, preliminary forces, frictional force during shear of parts, thread deformation, thread failure, equal-strength thread.

Под действием силы P , приложенной к гайке, в ее резьбе будут возникать напряжения смятия, среза и изгиба. Из опыта применения треугольных резьб известно, что наиболее опасными напряжениями являются изгибающие [1, с.65]. Витки резьбы, имеющие вначале правильную треугольную форму, изгибаются, приобретая вид, показанный на рис.1.



Рис. 1.Схема контактной деформации метрической треугольной резьбы

Здесь тонкими линиями изображена метрическая резьба без зазора. После затяжек гайки резьба деформируется, а опорная кольцевая поверхность, при ширине кольца S_0 уменьшается до ширины S_0^1 . Такая деформация приводит к повышению напряжения смятия и затем к срыву резьбы.

При нагрузке болта силой P (рис.2) опасным является сечение aa , то есть по внутреннему диаметру d_1 , который определяется из уравнения:

$$\frac{\pi d_1^2}{4} = \frac{P}{[\sigma_p]} \quad (1)$$

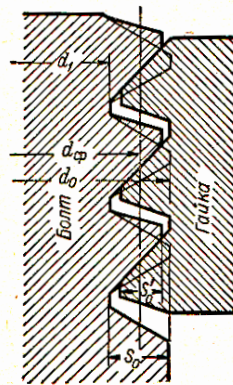
Напряжения на срез и на изгиб больше в резьбе у болта, чем у гайки, так как $d_0 \geq d_1$.



Рис. 2.Схема формирования опасного сечения по внутреннему диаметру

Число z рабочих витков резьбы болта, воспринимающих нагрузку, определяется высотой H гайки и шагом резьбы S :

$$Z = \frac{H}{S}, \quad (2)$$

откуда $H = ZS$.

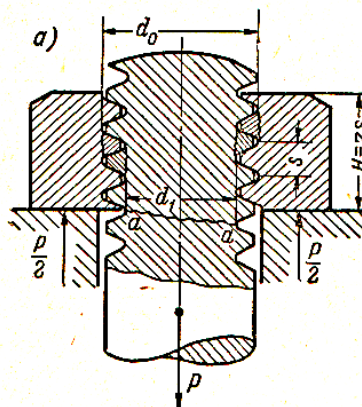
Длина одного витка по диаметру d_1 равна $\pi d_1 = l$, а суммарная длина всех витков, приходящихся на высоту H равна:

$$lZ = \pi d_1 Z. \quad (3)$$

В сечении виток резьбы можно принять за консольную балку, нагруженную силой $\frac{P}{Z}$ по среднему диаметру d_{cp} резьбы.

На рис.3 изображена развернутая нитка резьбы болта длиной $\pi d_1 z$ с размерами, выраженными в долях шага S основной метрической резьбы [2,с.73].



Рис. 3. Развертка нагруженной нитки основной метрической резьбы

Уравнение прочности при изгибе будет иметь вид:

$$W_{из} = \frac{M_{из}}{[\sigma_{из}]} = \frac{P \frac{S}{3}}{[\sigma_{из}]} = \frac{\pi d_1^2 [\sigma_p] \frac{S}{3}}{4 [\sigma_{из}]} \quad (4)$$

Практика расчета и эксплуатации болтов показывает, что из условия равнопрочности болта на растяжение по поперечному сечению и прочности резьбы на изгиб целесообразно принять:

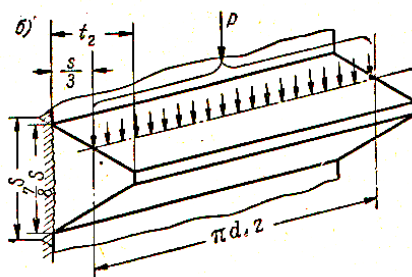
$$[\sigma_{из}] = [\sigma_p] \quad (5)$$

Подставляя момент сопротивления прямоугольного сечения:

$$W_{из} = \frac{\left(\frac{z}{8} S\right)^2 \pi d_1 z}{6} \quad (6)$$

и решая уравнение, получим:

$$H = sz = 0,65d_1 \quad (7)$$

По нормам стандарта высота нормальных гаек принята равной:

$$H = 0,8d_0 \quad (8)$$

Такой расчет высоты гайки является условным и справедлив лишь при сделанных выше упрощениях.

В том случае, когда на соединяемые болтом детали действуют силы нормальные к оси болта, будем рассматривать два варианта задачи [3,с.94]:

- 1) болт поставлен с зазором;
- 2) болт поставлен без зазора.

В первом случае для того, чтобы детали соединения (рис.4,а) не скользили относительно друг друга, не упирались в болт и не вызывали изгибающих и срезающих напряжений, необходимо затянуть болт силой N так, чтобы сила трения между деталями была больше силы P , то есть:

$$Nf \geq P$$



Рис. 4. К расчету диаметра болта, нагруженного нормальными силами

Диаметр болта определится из уравнения:

$$\frac{\pi d_1^2}{4} = \frac{N}{[\sigma_p]}. \quad (9)$$

С учетом $N = \frac{P}{f}$, получаем:

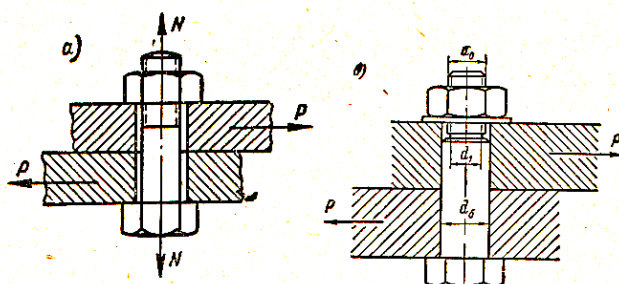
$$\frac{\pi d_1^2}{4} = \frac{P}{f[\sigma_p]}. \quad (10)$$

Поскольку болт затянут, то для расчета надо принять $P_1 = 1,3P$. Тогда:

$$d_1 = \sqrt{\frac{1,3 \cdot 4P}{f\pi[\sigma_p]}}. \quad (11)$$

Принимая коэффициент трения для стали по стали в среднем $f = 0,16$ и подставляя в уравнение (11) находим:

$$d_1 = 2,85 \sqrt{\frac{4P}{\pi[\sigma_p]}}. \quad (12)$$

Во втором случае (рис.4,б) болт рассчитывается на срез по диаметру d_6 , который определяется из уравнения:

$$d_6 = \sqrt{\frac{4P}{\pi[\tau_{cp}]}}. \quad (13)$$

Полагая $[\tau_{cp}] = 0,6 [\sigma_p]$, получим:

$$d_6 = 1,29 \sqrt{\frac{4P}{\pi[\sigma_p]}}. \quad (14)$$

Список источников

1. Сеницын С.А., Шумейко Г.С. Прочностной расчет герметичных клепаных соединений с учетом действующих усилий и длительного воздействия окружающей среды. Тенденции развития науки и образования. №102, часть 5. 2023. С.64-67.
2. Левчук Т.В., Дубровин В.С., Панченко В.А. Механика, теоретическая механика и прикладная механика. РУТ, Москва, 2021, 190с.
3. Панченко В.А., Сеницын С.А., Дубровин В.С.. Выполнение сборочных моделей и рабочей конструкторской документации средствами САПР КОМПАС-3D. Учебное пособие, Москва: Российский университет транспорта (МИИТ), 2018. ISBN 978-5-7473-0918-0, 164 с.

УДК 62

ИССЛЕДОВАНИЕ И СОВЕРШЕНСТВОВАНИЕ ТЕХНОЛОГИИ ПРОКЛАДКИ ПОДЗЕМНЫХ КОММУНИКАЦИЙ

**СТЕПУЧЕВ РАФАЭЛЬ АЛЕКСЕЕВИЧ,
СПИЦЫН АЛЕКСЕЙ ИГОРЕВИЧ**

студенты группы 2-СЗТСПм-3
Университет СПбГАСУ,
г. Санкт-Петербург

*Научный руководитель: Юдина А.Ф.
доктор технических наук, профессор.
Университет СПбГАСУ,
г. Санкт-Петербург*

Аннотация: в данной научной статье рассматривается совершенствование технологии прокладки подземных коммуникаций с целью повышения эффективности и надежности процесса. Представлены результаты исследований, основанные на применении новых материалов, инновационных методов и разработке специализированного оборудования. Авторы обсуждают преимущества таких улучшений и предлагают пути дальнейшего совершенствования технологий прокладки подземных коммуникаций.

Прокладка подземных коммуникаций является сложным и ответственным процессом. Она включает в себя укладку труб, кабелей и других систем под землей для передачи воды, электроэнергии, связи и других важных коммуникаций. Неправильное размещение или проектирование подземных коммуникаций может привести к потере времени и ресурсов при их ремонте, а также создать проблемы для других инфраструктурных систем, таких как дороги и здания.

Ключевые слова: строительство; подземные коммуникации; укладка труб; инновационное строительство; совершенствование.

RESEARCH AND IMPROVEMENT OF THE TECHNOLOGY OF LAYING UNDERGROUND UTILITIES

**Stepuchev Rafael Alekseevich,
Alexey Igorevich Spitsyn**

Scientific adviser: Yudina A.F.

Abstract: This scientific article discusses the improvement of the technology of laying underground utilities in order to increase the efficiency and reliability of the process. The results of research based on the use of new materials, innovative methods and the development of specialized equipment are presented. The authors discuss the advantages of such improvements and suggest ways to further improve technologies for laying underground utilities.

Laying underground utilities is a complex and responsible process. It includes laying pipes, cables and other systems underground for the transmission of water, electricity, communications and other important communications. Improper placement or design of underground utilities can lead to loss of time and resources during

their repair, as well as create problems for other infrastructure systems, such as roads and buildings.

Key words: construction; underground utilities; pipe laying; innovative construction; improvement.

Подземные коммуникации являются важной инфраструктурной составляющей современного общества, обеспечивающей передачу электроэнергии, водоснабжение, взаимное подключение информационных систем и других внутригородских и межгородских связей. Однако, существующие технологии прокладки подземных коммуникаций имеют некоторые недостатки, которые усложняют процесс и увеличивают затраты[2, с.222]. В настоящем исследовании предлагаются новые подходы к оптимизации и совершенствованию данных технологий.

Одним из ключевых аспектов совершенствования технологии прокладки подземных коммуникаций является использование новых материалов. Новые материалы могут обладать улучшенными физическими свойствами, такими как прочность, гибкость, устойчивость к коррозии и ультрафиолетовому излучению[1, с.56]. При использовании таких материалов удастся снизить вероятность повреждений в процессе прокладки и повысить долговечность коммуникационных сетей.

Разработка инновационных методов прокладки является важной частью совершенствования технологии. Например, использование горизонтального бурения позволяет минимизировать преобразование ландшафта и снизить время прокладки. Также развитие роботизированных систем позволяет автоматизировать процесс укладки коммуникаций и увеличить точность проектных решений[3, с.124].

Разработка и применение специализированного оборудования является необходимым условием совершенствования технологии прокладки подземных коммуникаций. Например, разработка механизированных систем для прокладки кабельных труб позволяет значительно снизить физическую нагрузку на рабочих и повысить производительность процесса.

В применении улучшенных технологий прокладки подземных коммуникаций существуют несколько преимуществ[5, с.188]. Это включает снижение эксплуатационных расходов, сокращение времени прокладки, уменьшение вероятности повреждений системы в процессе эксплуатации, а также более эффективное использование ресурсов и повышение общей надежности сетей.

Предложенная улучшенная методика прокладки подземных коммуникаций показала значительное улучшение в эффективности и снижении затрат. Она позволяет более точно установить траекторию коммуникаций, учитывая геологические особенности местности, и предлагает оптимальные методы проектирования и строительства[4, с.45].

Для дальнейшего совершенствования технологии прокладки подземных коммуникаций необходимо продолжать исследования в области новых материалов, инновационных методов и специализированного оборудования[6, с.122]. Кроме того, важно активно внедрять полученные научные результаты на практике и тесно сотрудничать с инженерами, строительными компаниями и государственными органами для создания оптимальных условий для улучшений.

В данной статье были представлены исследования и предложения по совершенствованию технологии прокладки подземных коммуникаций. Оптимизация процесса прокладки с помощью новых материалов, инновационных методов и специализированного оборудования существенно повышает эффективность и надежность коммуникационных сетей. Дальнейшее развитие в этой области позволит обеспечить устойчивое и эффективное функционирование подземных коммуникаций в будущем.

Интеграция новых технологий в уже существующие системы позволит улучшить прокладку подземных коммуникаций и повысить эффективность и надежность коммуникационных сетей. Результаты исследований показывают, что использование новых материалов способствует снижению вероятности повреждений системы и увеличению долговечности коммуникаций.

Список источников

1. Мусаилиев А.А. Проектирование, строительство и эксплуатация систем подземного водоснабжения и водоотведения. – М.: Стройиздат, 2022. – 432 с.

2. Гордеев С.С. Прокладка подземных коммуникаций. – М.: Издательство "Дело", 202. – 240 с.
3. Коренев В.В., Голубев В.П., Пономарев С.В. Основные принципы проектирования и строительства подземных коммуникаций. – М.: Издательство "Стройпресс", 2019. – 176 с.
4. Соколов А.Н., Буглаев А.А. Проектирование основных видов подземных коммуникаций. – М.: ООО "Заубер", 2022. – 176 с.
5. Коротин Ю.А., Макаров Д.И. Организация производства работ по прокладке и ремонту подземных коммуникаций. – М.: Издательство "Строительство XXI век", 2020. – 232 с.
6. Statistics – Glorax Development/ бренд застройщика [Электронный ресурс]: <http://glorax.com/tenders>

© Р.А.Степучев, А.И.Спицын, 2023

УДК 658.512.2

РАСЧЕТ БОЛТОВОГО СОЕДИНЕНИЯ, НАГРУЖЕННОГО ОСЕВЫМ УСИЛИЕМ И СКРУЧИВАЮЩИМ МОМЕНТОМ

ШЕПЕЛЕВА КИРА ИГОРЕВНАстудентка четвертого курса
РУТ(МИИТ)

*Научный руководитель: Сеницын Сергей Александрович
доктор технических наук, профессор, заведующий кафедрой
«Теоретическая и прикладная механика»
РУТ(МИИТ)*

Аннотация. Болтовые комплекты обеспечивают удобные и недорогие разъемные соединения, которые широко применяются во всех отраслях машиностроения и строительства. В грамотно сконструированном соединении болт должен работать на растяжение, поэтому важно уметь рассчитывать стержни болтов на допустимые напряжения при осевых усилиях, а также на скручивание при сборке и затяжке болтовых комплектов. Допустимые напряжения зависят не только от диаметра стержня, но и от ряда конструктивных особенностей болта, в том числе от типа применяемой резьбы. Наиболее важные конструктивные особенности болтов рассмотрены в этой статье с учетом осевых усилий и скручивающих моментов при свинчивании деталей болтовых комплектов.

Ключевые слова: болтовые соединения, ненапряженные болтовые соединения, осевые усилия, скручивающий момент, винтовые стяжки, допустимые напряжения, типы резьб, момент трения, напряжения при кручении.

CALCULATION OF A LOADED BOLTED CONNECTION AXIAL FORCE AND TWISTING MOMENT

Shepeleva Kira Igorevna*Scientific adviser: Sinitsyn Sergey Aleksandrovich*

Annotation. Bolted sets provide convenient and inexpensive detachable connections that are widely used in all branches of mechanical engineering and construction. In a well-designed connection, the bolt must work in tension, so it is important to be able to calculate the bolt rods for permissible stresses under axial forces, as well as for torsion when assembling and tightening bolt assemblies. The permissible stresses depend not only on the diameter of the rod, but also on a number of design features of the bolt, including the type of thread used. The most important design features of bolts are discussed in this article, taking into account axial forces and torsional moments when screwing together parts of bolt sets.

Key words: bolted connections, unstressed bolted connections, axial forces, twisting moment, screw ties, permissible stresses, types of threads, frictional moment, torsional stresses.

При креплении деталей болтом посредством затягивания гайки ключом или при стягивании каких либо деталей, например серьги 2 под нагрузкой P , как показано на рис.1, в теле болта возникают растя-

гибающие и скручивающие напряжения [1, с.73]. В конце винта 1 напряжений нет. При затяжке деталей (рис.3) скручивающий момент, создаваемый ключом $M_{зам}$, приложенный к гайке или к головке болта, преодолевает три момента: момент трения и нормальных реакций в резьбе $M_{рез}$, а также момент трения гайки по опорной поверхности $M_{он}$.



Рис. 1.Схема распределения усилий, приложенных к резьбовой муфте

Для определения $M_{рез}$ воспользуемся формулой:

$$M_{рез} = P \operatorname{tg}(\lambda + \rho) \frac{d_{ср}}{2}. \quad (1)$$

Для определения момента трения $M_{он}$ по опорной поверхности гайки (рис.2) возьмем элементарную кольцевую площадку $d = 2\pi r dr$ и найдем элементарный момент трения [2, с.114]:

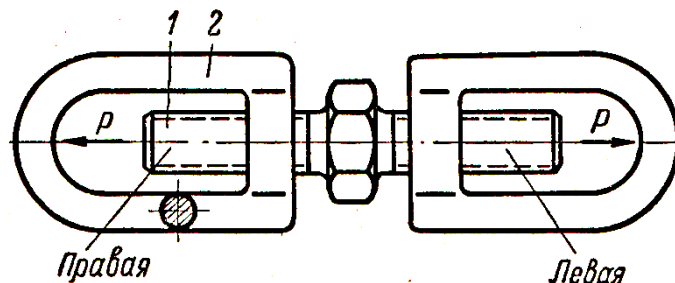
$$dM_{он} = 2\pi r dr f_1 p r, \quad (2)$$

где f_1 – коэффициент трения;

r – плечо от центра до элементарной площадки;

P – удельное давление:

$$P = \frac{P}{\frac{\pi}{4}(D^2 - d_0^2)}. \quad (3)$$

Момент трения для всей опорной поверхности гайки равен:

$$M_{он} = \int_r^R 2\pi r dr f_1 p r = \frac{2}{3} \pi r f_1 (R^3 - r^3). \quad (4)$$

Подставляя в найденное выражение значения r и R окончательно получим:

$$M_{он} = \frac{P}{3} f_1 \frac{D^3 - d_0^3}{D^2 - d_0^2}, \quad (5)$$

где D и d_0 – наружный и внутренний диаметры кольцевой опорной поверхности гайки.



Рис. 2. К определению момента трения по опорной поверхности гайки

Следует отметить, что при выводе этих формул сделан ряд допущений и предположений, которые понижают точность расчетов [3,с.147]. Поэтому более целесообразно пользоваться опытными данными, согласно которым:

$$M_{рез} = M_{скр} = 0,7M_{зат};$$

$$M_{ол} = 0,3M_{зат}.$$

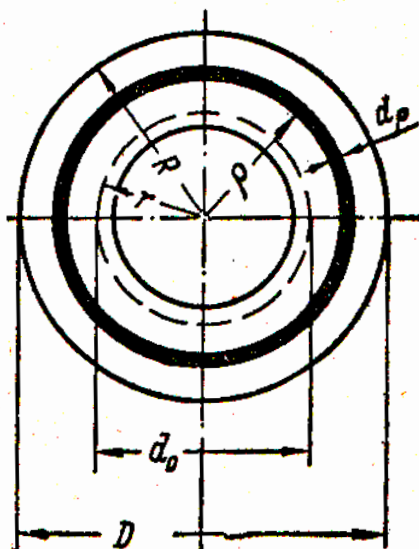
Скручивающий момент, приложенный к стержню болта:

$$M_{скр} = Q \frac{d_{ср}}{2} = P \frac{tg\lambda + f^1}{1 - tg\lambda f^1} \frac{d_{ср}}{2}, \quad (6)$$

где: Q – усилие, приложенное к телу болта по среднему диаметру резьбы;

P – усилие, растягивающее болт;

λ – угол подъема винтовой резьбы по среднему диаметру;

f^1 – приведенный коэффициент трения;



Рис. 3. Формирование скручивающего момента при затяжке гайки

Если подставить значение $tg\lambda$ в выражение (6), то можно найти напряжение при кручении:

$$\tau_{кр} = \frac{M_{скр}}{W_p}, \quad (7)$$

где $W_p = \frac{\pi d_1^3}{16}$ – полярный момент сопротивления сечения болта по внутреннему диаметру d_1 резьбы.

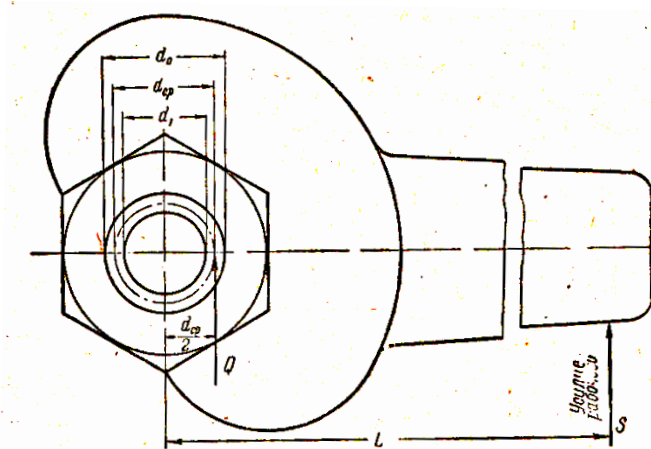
Напряжение при растяжении определяется по уравнению:

$$\sigma_p = \frac{4P}{\pi d_1^2}. \quad (8)$$

Для стандартной резьбы, с учетом преобразований получим:

- для метрических мелких резьб $\frac{\tau_{кр}}{\sigma_p} = 0,49$;

- для метрических нормальных резьб $\frac{\tau_{кр}}{\sigma_p} = 0,56$;

При небольшой погрешности в среднем можно принять:

$$\frac{\tau_{кр}}{\sigma_p} = 0,5; \quad \text{или} \quad T_{кр} = 0,5 \sigma_p.$$

Согласно энергетической теории прочности [3,с.121] приведенное напряжение равно:

$$\sigma = \sqrt{\sigma_p^2 + 3\tau^2} = 1,32\sigma_p. \quad (9)$$

Следовательно, расчет болта на совместное действие растяжения и кручения можно заменить расчетом на растяжение, приняв для вычислений не приложенную нагрузку P , а расчетную P_1 :

$$P_1 = 1,32P = 1,3P. \quad (10)$$

Для треугольных резьб расчетное уравнение для определения диаметра d_1 имеет вид:

$$P_6 = 1,3P = \frac{\pi d_1^2}{4} [\sigma_p]. \quad (11)$$

У трапецеидальных и прямоугольных резьб приведенный коэффициент трения меньше, чем у треугольных [4, с.92], поэтому расчетные уравнения будут:

- для трапецеидальных - $P_6 = 1,25P$;
- для прямоугольных и упорных - $P_6 = 1,20P$.



Рис. 4. Зависимость допускаемого напряжения от диаметра болта

При выборе допускаемого напряжения для затянутых болтов следует иметь в виду, что его можно принять тем большим, чем больше диаметр болта, рис.4.

Список источников

1. Панченко В.А., Сеницын С.А., Дубровин В.С. Выполнение сборочных моделей и рабочей конструкторской документации средствами САПР КОМПАС-3D. Учебное пособие, Москва: Российский университет транспорта (МИИТ), 2018. ISBN 978-5-7473-0918-0, 164 с.
2. Панченко В.А., Дубровин В.С. Механика, теоретическая механика, техническая механика, РУТ, Москва, 2018, 192с.
3. Левчук Т.В., Дубровин В.С., Панченко В.А. Механика, теоретическая механика и прикладная механика. РУТ, Москва, 2021, 190с.
4. Сеницын С.А. Модульная технология изготовления зубчатых колес наружных редукторов транспортных машин // Оригинальные исследования. 2021. т.11. №9. С.90-94

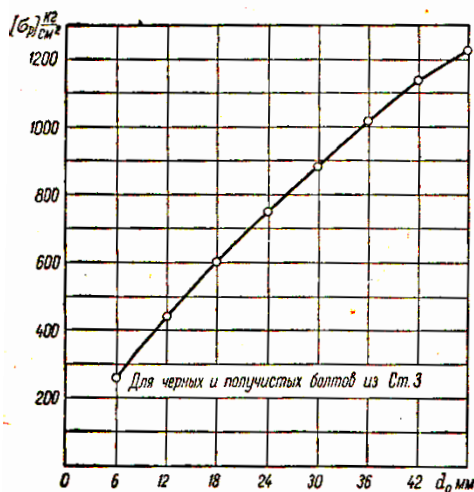
УДК 658.512.2

РАСЧЕТ ПРЕДВАРИТЕЛЬНО ЗАТЯНУТОГО ПРОЧНОПЛОТНОГО БОЛТОВОГО СОЕДИНЕНИЯ

РОСИН СЕРГЕЙ АЛЕКСАНДРОВИЧстудент пятого курса
РУТ(МИИТ)

*Научный руководитель: Синицын Сергей Александрович
доктор технических наук, профессор, заведующий кафедрой
«Теоретическая и прикладная механика»
РУТ(МИИТ)*

Аннотация. Болтовые соединения веками применяются в машиностроении и во многих областях строительства. Существует множество методик расчета стержней болтов на прочность, которые решают эту задачу, но они не универсальны. Проблема состоит в том, что на стержень болта в рабочем состоянии действует несколько составляющих нагружающего усилия. Часть таких усилий изменяется в зависимости от температурных факторов и других условий эксплуатации изделия. В этой статье рассмотрена методика расчета на прочность предварительно затянутого болтового соединения, нагруженного в рабочем цикле растягивающим усилием. Исследованы варианты соединений с промежуточной прокладкой и без нее.

Ключевые слова: болтовые соединения, действующие силы, предварительное натяжение, расчет на прочность, скручивающий момент, жесткость соединений, допустимое удлинение стержня болта.

CALCULATION OF PRE-TIGHTENED STRENGTH-DENSITY BOLTED CONNECTION

Rosin Sergey Alexandrovich*Scientific adviser: Sinitsyn Sergey Aleksandrovich*

Annotation. Bolted connections have been used for centuries in mechanical engineering and in many areas of construction. There are many methods for calculating bolt bars for strength that solve this problem, but they are not universal. The problem is that the bolt shaft in working condition is subject to several components of the loading force. Some of these efforts vary depending on temperature factors and other operating conditions of the product. This article discusses a method for calculating the strength of a pre-tightened bolted connection loaded with a tensile force during the operating cycle. Options for connections with and without an intermediate gasket have been studied.

Key words: bolted connections, acting forces, pre-tension, strength calculation, twisting moment, joint rigidity, permissible elongation of the bolt rod.

В машиностроительных конструкциях часто применяются болтовые соединения, предварительно затянутые силой P_3 , а затем нагруженные рабочей силой P_p . В качестве примеров таких конструкций можно привести крышки цилиндров паровых машин, двигателей внутреннего сгорания, насосов, компрессоров и так далее, рис.1а,б. К таким соединениям также относятся крепления различных машин и станков к металлическим плитам и фундаментам, рис.1,в.

Соединения с предварительной затяжкой болтов могут быть без уплотнительных прокладок, когда поверхности соединяемых деталей подогнаны друг к другу, например, крышка к цилиндру. К такого рода соединениям можно отнести и крепления различных машин к фундаментам, где прокладки не требуются.

Рассмотрим соединения такого рода, считая, что соединяемые детали обладают заведомо большей жесткостью, чем болт и что поэтому деформация их под действием силы столь мала, что ее можно не учитывать.



Рис.1. Примеры нагруженных соединений с предварительным натяжением

Под P_3 и P_P будем понимать усилия, приходящиеся на один болт [1,с.57]. До приложения внешней нагрузки P_P детали прижаты друг к другу силой P_3 затяжки болта, и очевидно, что до тех пор, пока рабочая нагрузка P_P не превысит величины предварительной затяжки P_3 , контакт между поверхностями деталей не нарушится, хотя взаимное давление поверхностей друг на друга уменьшится.

Если же будет:

$$P_P \geq P_3,$$

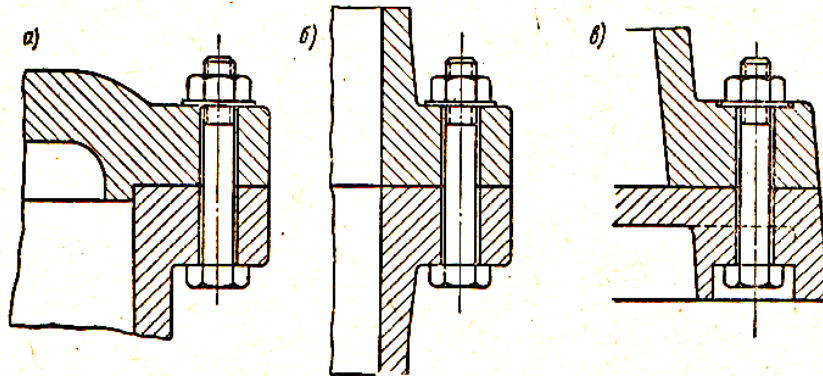
то болт удлинится на величину:

$$\Delta l_b = \frac{P_P - P_3}{C_b}, \quad (1)$$

где C_b – коэффициент жесткости болта.

При удлинении болта стык разойдется и плотность соединения нарушится.

Из выражения (1) не видно, с какой силой надо предварительно затянуть болт, чтобы рабочая нагрузка P_P не превышала бы P_3 , а также не видно, на какое усилие надо рассчитывать сам болт.

Для решения этой задачи мысленно поместим между поверхностями стыка упругую, податливую прокладку. При этом упругим, податливым будем считать и болт, а соединяемые детали, условно, - абсолютно жесткими [2,с.70].

Под действием силы P_3 болт удлинится на величину:

$$\Delta l_b = \frac{P_3}{C_b}, \quad (2)$$

а прокладка сжимается на величину:

$$\Delta l_{np} = \frac{P_3}{C_{np}}, \quad (3)$$

где C_{np} – коэффициент жесткости прокладки.

Если теперь болт нагрузить рабочей силой P_P , то она дополнительно растягивает болт, удлиняя его на Δl_b , и тем самым уменьшая давление на прокладку, толщина которой увеличится на $\Delta l_{np} = -\Delta l_b$.

Остаточная сила предварительной затяжки равна:

$$P_3^1 = P_3 - \Delta P_P. \quad (4)$$

Предварительная затяжка уменьшилась на величину:

$$\Delta P_3 = \Delta P_P = P_3 - P_3^1. \quad (5)$$

Общее усилие, растягивающее болт, равно:

$$P_6 = P_p + P_3^1. \quad (6)$$

Дополнительное удлинение болта от действия силы P_p равно дополнительному утолщению прокладки, которая теперь сжимается не силой P_3 , а силой $P_3^1 = P_3 - \Delta P_p$:

$$\Delta l_{np} = \Delta l_b = \frac{P_p - \Delta P_p}{C_b} = \frac{\Delta P_p}{C_{np}}, \quad (7)$$

откуда:

$$\Delta P_p = P_p \frac{C_{np}}{C_b + C_{np}}. \quad (8)$$

С учетом (4) и (8) определяем силу:

$$P_6 = P_3 + P_p \left(1 - \frac{C_{np}}{C_b + C_{np}}\right). \quad (9)$$

Точный расчет силы P_p , с учетом жесткости соединения деталей, болта и прокладки представляет собой сложную задачу, решение которой требует ряда допущений и упрощений. Поэтому приведем упрощенный способ определения расчетного усилия P_6^* , действующего на болт [3, с.22].

Поскольку болт при затяжке подвергается кручению при действии осевой силы P_3 , в формуле (9) следует ввести вместо P_3 величину $1,3P_3$.

Тогда расчетное усилие будет равно:

$$P_6^* = 1,3P_3 + P_p \left(1 - \frac{C_{np}}{C_b + C_{np}}\right). \quad (10)$$

Для того чтобы стык деталей оставался плотным, очевидно, должно выполняться условие:

$$P_p \leq P_3.$$

Полагая $P_p = P_3$, получим:

$$P_6^* = 1,3P_p + P_p \left(1 - \frac{C_{np}}{C_b + C_{np}}\right). \quad (11)$$

Далее рассмотрим три случая жесткости болта и прокладки.

В первом случае жесткость болта по сравнению с жесткостью стягиваемых деталей бесконечно мала, то есть $C_b = 0$. Тогда из уравнения (11) найдем:

$$P_6^* = 1,3P_p. \quad (12)$$

Это соотношение можно использовать для расчета соединений массивных деталей, растягивающих болт собственным весом.

Во втором случае будем считать, что жесткость болта равна жесткости стягиваемых деталей, то есть $C_b = C_{np}$, тогда:

$$P_6^* = 1,3P_p + 0,5P_p = 1,8P_p. \quad (13)$$

Это выражение можно использовать при расчете болтовых соединений без прокладки или с металлической прокладкой, когда соединяемые детали не обладают большой массой (фланцы, крышки и так далее).

И, наконец, в третьем случае жесткость прокладки по сравнению с жесткостью болта бесконечно мала, то есть $C_{np} = 0$. Тогда из уравнения (11) находим:

$$P_6^* = 2,3P_p. \quad (14)$$

Это выражение можно применять при расчете болтовых соединений с упругими прокладками между соединяемыми деталями (резина, пробка, картон и так далее).

Список источников

1. Горбунов Р.А., Левчук Т.В. Общие требования, предъявляемые к деталям узлов и агрегатов в транспортном машиностроении. В сб. статей XI международного научно-исследовательского конкурса. Пенза. 2021. С. 55-58.
2. Левчук Т.В., Втулкин М.Ю. Инновационные технологии на железнодорожном транспорте // История и перспективы развития транспорта на севере России. 2012. №1. С.68-71.
3. Сеницын С.А. Основные принципы моделирования при проектировании технических объектов. Тенденции развития науки и образования. 2021. № 79-2. с.21-24

УДК 343.148.65

ТОВАРОВЕДНО-ЭКСПЕРТНЫЕ ИССЛЕДОВАНИЯ ЮВЕЛИРНЫХ УКРАШЕНИЙ С ЖЕМЧУГОМ

ТЮХТИЙ СОФИЯ ЮРЬЕВНА

студент

ФГБОУ ВО «Донецкий национальный университет
экономики и торговли имени Михаила Туган-Барановского»*Научный руководитель: Шульц Анна Сергеевна
старший преподаватель**ФГБОУ ВО «Донецкий национальный университет
экономики и торговли имени Михаила Туган-Барановского»*

Аннотация: в научной работе проанализировано состояние конъюнктуры рынка ювелирных украшений с жемчугом. Установлены требования к показателям качества ювелирных украшений с жемчугом. Проанализирована маркировка конкретных образцов ювелирных украшений с жемчугом. Дана оценка результатов товароведно-экспертных исследований ювелирных украшений с жемчугом, представленных на рынке.

Ключевые слова: ювелирные украшения, драгоценные камни органогенного происхождения, жемчуг, натуральный жемчуг, культивированный жемчуг, показатели качества.

COMMODITY EXPERT RESEARCH OF JEWELRY WITH PEARLS

Tyukhtiy Sofia Yurievna*Scientific adviser: Shults Anna Sergeevna*

Abstract: the state of the pearl jewelry market conjuncture is analyzed in the scientific work. The requirements for the quality indicators of jewelry with pearls have been established. The labeling of specific samples of jewelry with pearls is analyzed. The evaluation of the results of commodity expert studies of pearl jewelry presented on the market is given.

Key words: jewelry, precious stones of organogenic origin, pearls, natural pearls, cultured pearls, quality indicators.

На ювелирном рынке представлено значительное разнообразие ювелирных украшений, при этом предпочтения потребителей, следующих тенденциям современной моды, отдаются ювелирным изделиям с ювелирными вставками [1]. Среди ювелирных вставок особое место занимает жемчуг. Ювелирные украшения со вставками натурального жемчуга пользуются повышенным спросом среди женщин разного возраста. Однако, не все изделия имеют ювелирные вставки с натуральным жемчугом. Так, встречаются случаи фальсификации ювелирных украшений с жемчугом. Например, вместо натурального или культивированного жемчуга используют его синтетические имитации, что значительно удешевляет изделие. В связи с этим, вопросы проведения товароведно-экспертных исследований ювелирных украшений с жемчугом приобретают особую актуальность.

Целью работы является установление соответствия показателей качества ювелирных украшений с жемчугом, представленных на рынке, требованиям нормативных документов.

Российский рынок ювелирных изделий до начала 2022 года демонстрировал положительную динамику. На сегодняшний день в этом сегменте спрос на украшения снизился, продажи упали, а цены на драгоценные металлы и камни, наоборот, возросли. По подсчетам экспертов, объемы отечественного ювелирного рынка в 2022 году сократились на 10 %. Определенную роль в этом сыграл и уход из РФ европейских ювелирных брендов [2]. Сложившаяся ситуация обусловила увеличение на ювелирном рынке России украшений с жемчугом, ввезённых из стран Ближнего Востока. На сегодняшний день основными импортёрами ювелирных украшений, в том числе с жемчугом, являются Китай и Турция (рис. 1).



Рис. 1. Основные страны-импортёры ювелирных изделий в РФ

В рамках выполнения научной работы были проведены исследования ювелирных украшений со вставками жемчуга зарубежного производства: образец № 1 – серьги со вставками жемчуга и фианитов, ТМ «Osmanlı doğal taş», Турция, Кемер; образец № 2 – серьги со вставками жемчуга, ТМ «Anna Nu», Китай; образец № 3 – серьги со вставками жемчуга, ТМ «Guangzhou Bojia Jewelry», Китай.

Внешний вид объектов исследования представлен на рисунке 2.

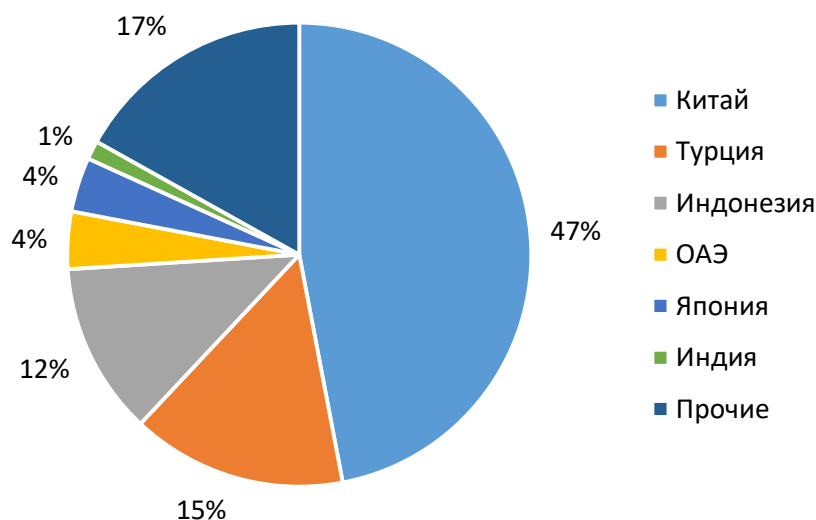

образец № 1



образец № 2



образец № 3

Рис. 2. Объекты исследования

Товароведно-экспертные исследования проводили в экспертной лаборатории кафедры таможенного дела и экспертизы товаров ФГБОУ «ДОННУЭТ», а также на базе лаборатории геммологической экспертизы драгоценных камней и экспертизы оттисков республиканских пробирных клейм ГОСУДАРСТВЕННОГО КАЗЕННОГО ПРЕДПРИЯТИЯ ПРОБИРНОГО КОНТРОЛЯ ДОНЕЦКОЙ НАРОДНОЙ РЕСПУБЛИКИ.

Контроль внешнего вида ювелирных украшений, качества их маркировки и упаковки осуществляли визуально невооруженным глазом в отраженном свете светодиодной бестенековой лампы дневного света «DAZOR». При контроле внешнего вида обращали внимание на цвет металла и цвет вставок.

Далее подсчитывали все вставки, закрепленные в ювелирном украшении, с указанием формы и вида огранки.

Контроль качества закрепки вставок проводили визуально и легким расшатыванием вставок за круглым деревянным стержнем.

Массу ювелирных украшений определяли на электронных весах.

Размер вставок определяли с помощью механического измерителя драгоценных камней PRESIDUM PDG с точностью измерения 0,1 мм. Допустимо округление размеров культивированного жемчуга до 0,5 мм.

Определение массы вставок жемчуга проводили расчетным методом по формуле

$$m = 0,00142 \times D^3,$$

где m – масса жемчуга, D – диаметр жемчуга.

Далее идентифицировали вид ювелирного сплава.

При осуществлении товароведно-экспертных исследований образцов ювелирных украшений с жемчугом использовали метод опробования на пробирном камне с помощью кислотных реактивов.

Для исследования люминесценции жемчуга и его имитаций в ультрафиолетовом излучении с длиной волны 365 нм использовали ультрафиолетовую лампу. Жемчуг размещали в специальной камере и освещали ультрафиолетовой лампой.

Для определения относительной твердости жемчуга использовали эталоны твердости (карандаши твердости).

Определение химического состава вставок проводили при помощи облучения и регистрации интенсивности характеристического излучения атомов химических элементов вставок рентгенофлуоресцентным спектрометром СЕР-01.

Товароведно-экспертные исследования ювелирных украшений с жемчугом начинали с исследования маркировки. Каждое изделие должно иметь этикетку с реквизитами, соответствующим требованиям ОСТ 117-3-002-95 «Изделия ювелирные из драгоценных металлов. Общие технические требования» [3]. Данные полученные при исследовании маркировки образцов приведены в таблице 1.

Таблица 1

Характеристика маркировки исследуемых образцов

Реквизиты маркировки в соответствии с ОСТ 117-3-002-95	Исследуемые образцы		
	№ 1	№ 2	№ 3
Наименование предприятия-изготовителя	Osmanlı dođal tař, ТМ «САКРА» Турция, Кемер,	Chow Tai Fook Jewellery Group Ltd, ТМ «Anna Hu», Китай	Guangzhou Bojia Jewelry, ТМ «ДАΙΚΟ» Китай
Наименование изделия	серьги	серьги	серьги
Артикул	3459-а	I-898900	000234-04
Название и проба драгоценного металла	золото 585°	серебро 925°	Серебро 925°
Масса изделия, г	7,77	4,24	3,07
Наименование материала вставки	жемчуг натуральный, фианиты	жемчуг натуральный	жемчуг натуральный
Номер изделия	-	-	-
Месяц, год изготовления	06.2021	09.2021	11.2021
Обозначение нормативного документа	отсутствует	отсутствует	отсутствует

Как видно из данных, представленных в таблице все образцы ювелирных изделий со вставками имеют достаточно полную маркировку. Исходя из анализа маркировочных данных, образец № 1 ввезён из Турции, изготовлен из золота 585 пробы со вставками натурального жемчуга и фианитов. Образцы

№ 2 и 3 ввезены из Китая, изготовлены из серебра 925 пробы со вставками натурального жемчуга.

При проведении товароведно-экспертных исследований органолептическими методами характеризовали:

- ювелирные вставки по цвету, тону, оттенку, насыщенности, чистоте, блеску и форме;
- ювелирный сплав в изделии по цвету и наличию клейма.

Результаты определения органолептических показателей исследуемых образцов представлены в таблице 2.

Таблица 2

Органолептические показатели объектов исследования

Наименование показателя	Объекты исследования		
	образец № 1	образец № 2	образец № 3
Характеристика вставки			
Цвет	белый	коричневый	белый
Тон, оттенок	чистый	фиолетовый	кремовый
Насыщенность	насыщенный	насыщенный	насыщенный
Блеск	перламутровый	перламутровый	перламутровый
Форма	овальная	округлая, уплощенная	полукруглая
Характеристика сплава			
Цвет	желтый	светло-серый	светло-серый
Наличие пробирного клейма	585°	925 °	925 °

Результаты, полученные при визуальном осмотре образцов, характерны для камней органогенного происхождения заявленного наименования.

Каждый исследуемый образец имеет обозначение пробирного клейма Российской пробирной палаты, который указывает на то, что образец № 1 изготовлен из золота 585° пробы, а образцы № 2 и № 3 из серебра. Серьги, как изделия, состоящие из двух тождественных частей, имеют клеймо на обоих изделиях. Наличие пробирного клейма подтверждает, что изделия, ввезённые на территорию РФ, прошли государственный контроль – опробование в территориальном органе Федеральной пробирной палаты.

Контроль качества закрепки вставок (при легком расшатывание вставок деревянной палочкой) показал, что во все образцы имеют вставки, плотно закрепленные в изделии.

Замки в образцах № 1 и № 2 были одинакового размера, плотно прилегающие, свободно запираются и отпираются, отверстие для запора в сложном замке – строго по центру детали.

Далее определяли массу ювелирного украшения и массу вставки. Результаты приведены в табл. 3.

Таблица 3

Масса исследуемых образцов

Образец	Масса, г	
	общая	масса вставок (общая)
№ 1	7,77	жемчуг – 2,30 г, фианиты – 0,08 г
№ 2	4,24	2,49
№ 3	3,07	2,32

Следующим этапом проведения товароведно-экспертных исследований было определение состава ювелирного сплава, из которого изготовлены исследуемые образцы. Установление пробы изделий проводили на пробирном камне с помощью пробирных игл и кислотных реактивов. При опробова-

нии образца № 1 применяли реактив «хлорное золото», а опробование серебра проводили с помощью кислотных реактивов. Установили, что образец № 1 действительно изготовлен из сплава золота 585° пробы, а образцы № 2 и № 3 из сплавов серебра (табл. 4).

Таблица 4

Результаты опробования на пробирном камне

Образец	Результат испытаний	
	цвет/структура осадка	вывод
№ 1	соломенно-жёлтый	сплав золота 585 пробы
№ 2	белый творожистый	сплав серебра 925 пробы
№ 3	белый творожистый	сплав серебра 925 пробы

Далее определяли твёрдость вставок по шкале Мооса и устанавливали природу происхождения ювелирных вставок жемчуга с помощью люминесцентного и рентгенофлуоресцентного анализа (табл. 5). Характер люминесценции, представленный в таблице 5, указывает на то, что образец № 1 – натуральный жемчуг (природный), а образцы № 2 и № 3 относятся к культивированному жемчугу.

Таблица 5

Результаты идентификации вставок жемчуга

Наименование показателя	Объекты исследования		
	образец № 1	образец № 2	образец № 3
Твёрдость (по шкале Мооса)	3,5	3,4	3,0
Характер люминесценции	голубоватая	зеленоватая	бело-фиолетовая
Наличие примесей	Sr (стронций)	Sr (стронций)	Mn (марганец)

Характер люминесценции, представленный в таблице, указывает на то, что образец № 1 – натуральный жемчуг (природный), а образцы № 2 и № 3 относятся к культивированному жемчугу.

При этом, наличие примесей стронция свидетельствует о том, что жемчуг в образцах № 1 и № 2 морской, а в образце № 3 – речной (пресноводный).

В целом, результаты исследований показывают, что все образцы являются драгоценными камнями органогенного происхождения. При этом, в образце № 1 вставки натурального морского жемчуга, в образце № 2 – морского культивированного, а в образце № 3 – пресноводного культивированного жемчуга.

Таким образом, выявлены несоответствия относительно происхождения жемчуга, заявленного в сопроводительной документации.

Что касается технического исполнения исследуемых ювелирных украшений с жемчугом, то все образцы соответствуют требованиям ОСТ 117-3-002-95 «Изделия ювелирные из драгоценных металлов. Общие технические условия».

Список источников

1. Карх, Д. А. Анализ рынка ювелирных изделий [Текст] // Вестник ЮУрГУ. Серия: Экономика и менеджмент, 2015. – №3. – Режим доступа: URL: <https://cyberleninka.ru/article/n/analiz-rynka-yuvelimnyh-izdeliy>.
2. Стратегии российских ювелиров в 2023 году: реально ли заменить зарубежные бренды [Электронный ресурс]. – Режим доступа: URL: https://www.retail.ru/tovar_na_polku/strategii-rossiyskikh-yuvelirov-v-2023-godu-realno-li-zamenit-zarubezhnye-brendy/
3. ОСТ 117-3-002-95. Изделия ювелирные из драгоценных металлов. Общие технические требования. – М.: Стандартиформ. – 1996. – 36 с.

УДК 62-50

РАЗРАБОТКА СИСТЕМЫ АВТОМАТИЧЕСКОГО УПРАВЛЕНИЯ ПРОМЫШЛЕННЫМ РОБОТОТЕХНИЧЕСКИМ МАНИПУЛЯТОРОМ ПИЩЕВОГО ПРОИЗВОДСТВА

АЛИБЕКОВ ЕЛАМАН НУРДАУЛЕТУЛЫ,
БОЛАТБЕК САНАТ АЛМАСУЛЫ,

студенты

ЖУМАХАН НУРЖАН БЕЙБИТУЛЫ,
ИЛЬЯСОВ ЕРЖАН СЕЙТОВИЧ

лекторы кафедры АиР

Алматинский Технологический Университет,
Алматы, Казахстан

Аннотация. В этой статье рассматриваются важные аспекты разработки систем автоматического управления промышленными робототехническими манипуляторами в контексте производства продуктов питания. Он фокусируется на инновационных технологиях, используемых для оптимизации производственных процессов, повышения эффективности и поддержания высоких стандартов гигиены и качества продукции.

Ключевые слова: Пищевая промышленность, манипуляторы, разработка программного обеспечения, гигиеничность производства, точность и скорость операций, упаковка и сортировка продукции, безопасность производства, Delta, Scara, Kuka, Fanuc, ABB IRB, Universal robots, KAREL.

Annotation. This article discusses important aspects of the development of automatic control systems for industrial robotic manipulators in the context of food production. It focuses on innovative technologies used to optimize production processes, increase efficiency and maintain high standards of hygiene and product quality.

Key words: Food additive, manipulators, surveillance software development, hygiene of production, accuracy and speed of operation, packaging and sorting of products, safety of production, Delta, Scara, Kuka, Fanuc, ABB IRB, Universal robots, KAREL.

Пищевая промышленность в Казахстане продолжает развиваться, внедряя современные технологии и стремясь улучшить качество продукции для удовлетворения спроса на внутреннем и внешнем рынках. В стране много производств по производству продуктов питания и их видов. Например, мясо, молоко, хлеб, напитки, готовые к употреблению продукты питания, рыба и консервная промышленность и т. д.[1].

Манипуляторы в пищевой промышленности играют важную роль в автоматизации и безопасности рабочего процесса. Вот несколько основных моментов:

Обязанности манипуляторов в пищевой промышленности:

Упаковка и сортировка: манипуляторы используются для упаковки готовой продукции в контейнеры или упаковки, а также для сортировки продуктов по типу, размеру или качеству.

Обработка продуктов: это включает в себя нарезку, нарезку, нарезку или даже нанесение определенных ингредиентов на продукт.

Соблюдение гигиены: манипуляторы можно регулировать для выполнения работ в соответствии с санитарными стандартами, что снижает риск загрязнения пищевых продуктов.

Погрузка и разгрузка: в процессе производства продуктов питания манипуляторы используются для погрузки и разгрузки продукции с конвейеров, печей, холодильников и другого оборудования [2].

Типы манипуляторов в пищевой промышленности:

- Роботы-манипуляторы: эти роботы обычно оснащены специальными инструментами для подъема, транспортировки и обработки пищевых продуктов.
- Автоматизированные упаковочные линии: они могут включать в себя роботизированные руки для упаковки продукта в контейнеры или упаковки продукта.
- Специальное оборудование: например, манипуляторы для нарезки и нарезки продуктов или использования соусов или дополнительных ингредиентов.

Преимущества использования:

- Эффективность: манипуляторы могут выполнять задачи быстрее и точнее, чем люди, что повышает общую эффективность производства.
- Гигиена: автоматизация помогает поддерживать стандарты гигиены, снижая риск загрязнения продукта.
- Точность и качество: роботы могут обеспечить равномерное качество обработки продукта [3].

Что касается используемых манипуляторов на производственных объектах, то к ним относятся роботы таких компаний, как Delta, Scara, Kuka, Fanuc, ABB IRB, Universal robots.

Роботы Delta:

Эти роботы имеют несколько параллельных соединений и подвесную платформу. Обычно они используются для операций, требующих высокой скорости и точности, таких как упаковка, сортировка и сборка. Роботы Delta известны своей скоростью и гибкостью, что делает их эффективными для легких и быстрых операций.

Роботы SCARA:

Эти роботы имеют два параллельных соединения и горизонтальное вращение. Обычно они используются для сборочных, упаковочных и обрабатывающих операций, требующих высокой точности в горизонтальной плоскости. Роботы SCARA, как правило, более жесткие и могут быть более подходящими для более точных операций по сравнению с роботами Delta.

KUKA:

KUKA Robotics-один из ведущих мировых производителей промышленных роботов. Их роботы используются в различных отраслях промышленности, включая автомобилестроение, электронику, пищевую промышленность и многое другое. Они известны своей надежностью, точностью и гибкостью.

FANUC:

FANUC-еще один крупный мировой производитель промышленных роботов. Их роботы широко используются в автомобильной промышленности, металлообработке, пищевой промышленности и других отраслях промышленности. FANUC известен своими роботами высокой скорости и надежности.

ABB IRB:

ABB Robotics производит широкий спектр роботов, используемых в автомобильной промышленности, электронике, фармацевтике, пищевой промышленности и других отраслях промышленности. Их роботы отличаются гибкостью и высокой производительностью.

Universal Robots:

Universal Robots производит легких и гибких роботов (совместных роботов), которые специализи-

руются на сотрудничестве с людьми. Их роботы, как правило, легко программируются и могут безопасно работать рядом с людьми, что делает их подходящими для различных приложений, включая небольшие сборочные операции и обработку [4].

Каждый из этих производителей имеет свои уникальные характеристики, но в целом они предлагают роботов, которые могут решать различные проблемы отрасли, обеспечивая при этом производительность, точность и надежность.

Мы разработали систему управления для робота Fanuc M-20iA. Это включает в себя разработку алгоритма управления и соответствующей блок-схемы. Алгоритм представляет собой пример управления роботом Fanuc M-20iA. Он основан на использовании языка программирования KAREL, который широко используется для программирования роботов Fanuc [6].

1. Инициализация:

- Установите начальное положение робота, чтобы он был готов к выполнению задач.
- Подключите необходимые датчики или устройства для взаимодействия с окружающей средой.

2. Планирование движения:

- Определите последовательность задач, которые робот должен выполнить.
- Разделите каждую задачу на подзадачи и определите путь и ориентацию инструмента для

каждой подзадачи.

3. Выполнение движения:

- Напишите программу на языке KAREL, используя специфические команды для робота Fanuc M-20iA.

- Используйте команды для перемещения робота по заданному пути и ориентации.
- Включите обработку ошибок и исключений, чтобы обеспечить безопасность работы робота.

4. Отслеживание состояния:

- Читайте информацию о состоянии робота, такую как текущее положение, скорость, силы и т. д.
- Используйте эту информацию для корректировки движения робота или принятия решений в режиме реального времени.

5. Завершение работы:

- По окончании выполнения задач робота, верните его в исходное положение.
- Отключите датчики и устройства.
- Закройте программу управления роботом.

На рис. 1 представлена блок-схема алгоритма управления работой транспортера коробок на производственном месте манипулятора Fanuc M-20iA. Данный робот оборудован ультразвуковым датчиком, с помощью которого может определить наличие коробок на столе. Если коробки присутствуют, он может продолжить работу, в противном случае он возвращается на исходную позицию. Движение будет осуществляться по траектории XYZ:

Начальное положение:

- X_0, Y_0, Z_0 : Начальные координаты манипулятора над транспортером.

Подъезд к зоне загрузки:

- Перемещение в X_1, Y_1, Z_1 : Координаты зоны загрузки транспортера.

Захват коробки:

- Погружение в X_2, Y_2, Z_2 : Координаты захвата коробки.

Поднятие и перемещение:

- Поднятие в X_3, Y_3, Z_3 : Координаты, куда манипулятор поднимает коробку.

Перемещение к зоне выгрузки:

- Перемещение в X_4, Y_4, Z_4 : Координаты зоны выгрузки.

Выгрузка коробки:

- Опускание в X_4, Y_4, Z_4 : Координаты, где коробка выгружается.

Возврат к начальной позиции:

- X_0, Y_0, Z_0 : Начальные координаты для следующей операции.



Рис. 1. Блок-схема алгоритма

Заключение. Разработка системы автоматического управления промышленным робототехническим манипулятором в пищевом производстве представляет собой важный этап в современном индустриальном производстве. Использование инновационных технологий в этой области не только оптимизирует производственные процессы, но и повышает эффективность, гигиеничность и точность выполнения операций.

Список источников

1. Пищевая промышленность Казахстана <https://factories.kz/news/pischevaya-promyshlennost-kazakhstan>
2. Саркисян А. М. "Разработка и исследование системы автоматического
3. управления промышленным робототехническим манипулятором в условиях пищевого производства."
4. Куликов А.С., Иванов В.В. "Автоматизированные системы управления промышленными роботами в пищевой промышленности."
5. Производители промышленных роботов URL: <https://ds-robotics.ru/articles/proizvoditeli-promyshlennyh-robotov>
6. Programming language URL: [https://en.wikipedia.org/wiki/Karel_\(programming_language\)](https://en.wikipedia.org/wiki/Karel_(programming_language))

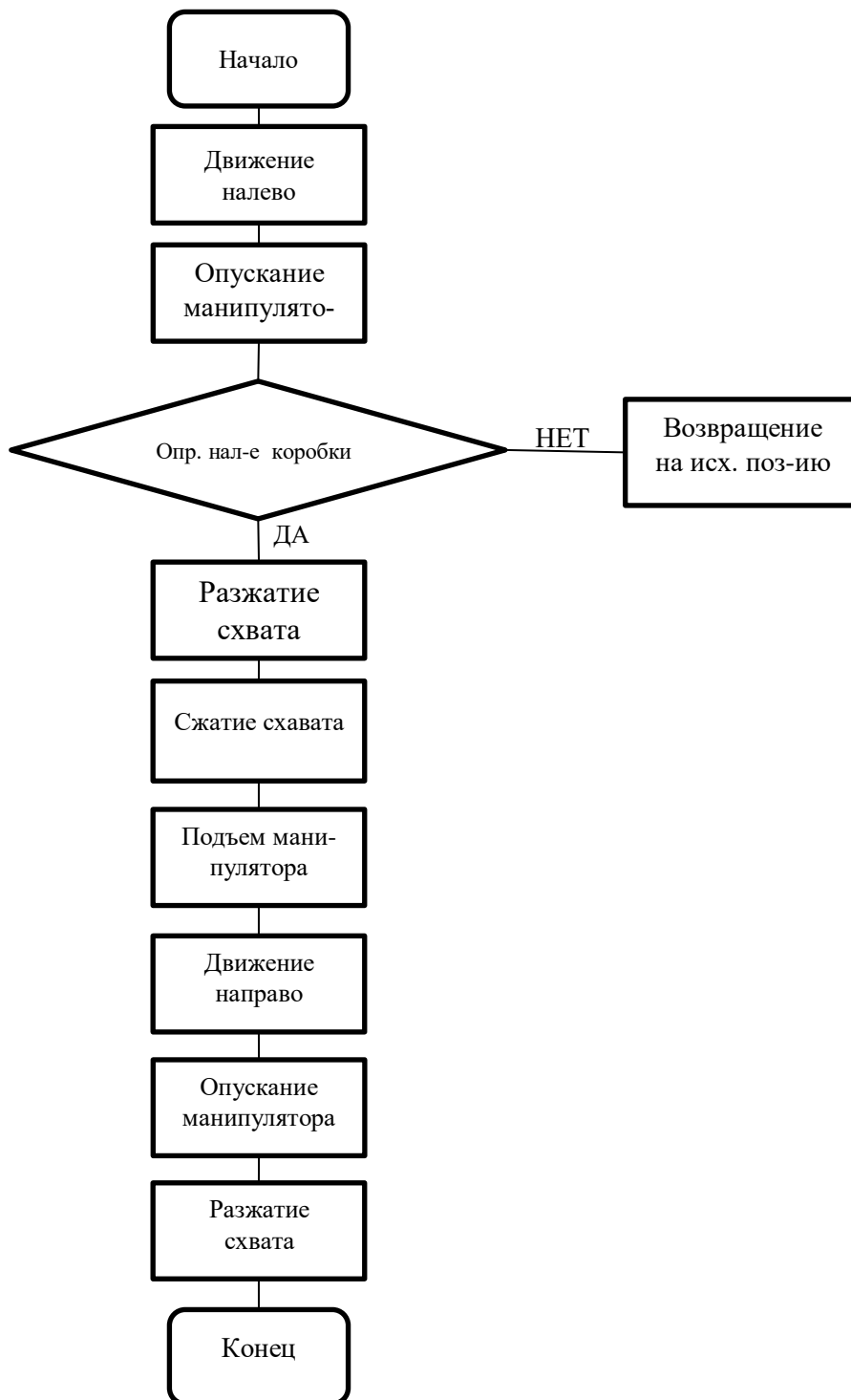
УДК 622.273.217.3:691.322

МОДЕЛИРОВАНИЕ ПРОЦЕССА ПРИГОТОВЛЕНИЯ ЗАКЛАДОЧНОЙ СМЕСИ В СТЕРЖНЕВОЙ МЕЛЬНИЦЕ

МУРКО ВАСИЛИЙ ИВАНОВИЧ,

д.т.н., профессор,

СПИРИДОНОВА ИРИНА ВЛАДИМИРОВНА,

к.т.н., доцент,

СЕЛИВАНОВ ИЛЬЯ ДМИТРИЕВИЧ,

магистрант,

КРИВЕНКО КИРИЛЛ ЕВГЕНЬЕВИЧ

студент

ФГБОУ ВО «Сибирский государственный индустриальный университет»

Аннотация: в статье авторами представлено моделирование процесса помола компонентов закладочной смеси в лабораторной стержневой мельнице: экспериментально установлено оптимальное время измельчения сырьевых материалов для изготовления образцов закладки и расход мелющей загрузки в виде стержней для обеспечения требуемой тонины помола. Приведены результаты оптимизации состава закладочной смеси путем замены части цемента на золу уноса с сохранением требуемой прочности.

Ключевые слова: закладочная смесь, стержневая мельница, цемент, доменный граншлак, зола уноса, измельчение, подвижность.

MODELING THE PROCESS OF PREPARING FILLING MIXTURE IN A ROD MILL

Murko Vasily Ivanovich,**Spiridonova Irina Vladimirovna ,****Selivanov Ilya Dmitrievich,****Krivenko Kirill Evgenievich**

Abstract: The article presents modeling of the grinding process of components in a laboratory rod mill for the preparation of binder mixture samples. The optimal grinding time for raw materials to achieve the required fineness and the consumption of grinding load in the form of rods were experimentally determined. The results of optimizing the composition of the filling mixture by replacing some of the cement with fly ash while maintaining the required strength are provided.

Key words: filling mixture, rod mill, cement, blast furnace slag, fly ash, grinding, mobility.

Введение. Закладочная смесь применяется для заполнения выработок шахт, рудников для восстановления земной поверхности. Первоначально появилась сыпучая закладка, сухая, затем гидравлическая. В настоящее время на рудниках применяют преимущественно монолитную закладку. В качестве материалов для приготовления монолитной закладки применяют имеющиеся вблизи рудников отходы обогащения, отвальные породы, металлургические или топливные шлаки и др. [1-3]

Прочность закладки зависит от качества исходных материалов, состава смеси, непрерывности подачи, времени и др. факторов. Закладочная смесь твердеет в основном в течение первых трех-шести месяцев, но значительную прочность имеет уже в первый месяц. В дальнейшем прочность постоянно увеличивается, но очень медленно. Жидкие смеси должны обладать определенной подвижностью для обеспечения их самотечного транспортирования по трубам.

На Таштагольском руднике (Кемеровская область – Кузбасс) работает закладочный комплекс, состоящий из приемного отделения, где сырье предварительно проходит магнитную сепарацию, далее через систему конвейеров и дозаторов поступает в шаровую мельницу мокрого помола. Готовая смесь самотеком поступает в вырабатываемое пространство.

Шаровые мельницы характеризуются универсальностью, высокой производительностью, постоянством заданной тонкости помола при определенной производительности мельницы в течение длительного периода времени, но у них есть и существенные недостатки. Они отличаются большим расходом энергии и имеют низкий КПД до 15%, т.е. энергии расходуется на износ шаров и корпуса мельницы, трение, нагрев материала и т.п. Для тонкого измельчения применяют также стержневые мельницы, в которых материал измельчается при помощи стержней. В таких мельницах контакт между измельчающими стержнями и измельчаемым материалом происходит по линии, а не в отдельных точках, как при измельчении шарами [4].

Кроме того, в стержневых мельницах крупные частицы измельчаемого материала предохраняют мелкие частицы от раздавливания, вследствие чего получается более однородный конечный продукт.

Цель работы заключалась в моделировании процесса помола компонентов закладочной смеси в лабораторной стержневой мельнице (рис. 1), техническая характеристика которой представлена в таблице 1.

Таблица 1

Техническая характеристика лабораторной стержневой мельницы

Наименование показателей	Единица измерения	Числовое значение
Диаметр барабана	мм	300
Длина барабана	мм	450
Частота вращения барабана	об/мин	47
Мощность двигателя	кВт	1
Масса стержневой загрузки	кг	55
Коэффициент относительной скорости вращения	%	61



Рис. 1. Лабораторная стержневая мельница

Методика исследования. По методике производительности промышленной стержневой мельницы определяли ее удельную производительность по исходному загружаемому материалу (q) и по вновь образованному расчетному классу (q_i).

$$q = \frac{60 \cdot P}{T_0 \cdot V} \quad (1)$$

где P - масса твердого в загрузке, кг (принято $P = 3$ кг);

T_0 - время измельчения (время отбора пробы);

V - объем мельницы, л.

$$q_i = q \cdot \frac{\beta_i - \alpha_i}{100} \quad (2)$$

где β_i - содержание i -го класса (по минусу) в готовой суспензии, %;

α_i - содержание i -го класса (по минусу) в исходной загрузке, %.

В результате расчетов установлено, что в мельницу для получения 3 кг выхода смеси требуется 55 кг мелющей загрузки в виде стержней общим количеством 30 штук длиной 41 см и диаметром 2...2,7 см. Экспериментально установлено оптимальное время измельчения в стержневой мельнице – 10 минут. Начальное время помола было 5 минут, но в результате не была обеспечена требуемая степень помола, она составила 65% по классу 0,14 мм.

После измельчения определялась подвижность закладочной смеси тремя способами: на приборе Суттарда - составила 18...19 см, на встряхивающем столике – 38...40 см, на стандартном конусе – 10-12 см. Эти данные показывают, что смесь является очень подвижной, литой и соответствует требованиям, предъявляемым к монолитной закладке.

В качестве сырьевых материалов для изготовления образцов закладочной смеси применялись: ПЦ М400 (г. Топки), доменный гранулированный шлак (АО «ЕВРАЗ», г. Новокузнецк), хвосты дробильно-обогащительной фабрики (ДОФ) (г. Таштагол) и зола уноса «Западно-Сибирской ТЭЦ» (Запсиб ТЭЦ) АО «ЕВРАЗ», г. Новокузнецк.

Все компоненты закладочной смеси являются сыпучими материалами. Зола уноса является тонкодисперсным материалом и характеризуется остатком на сите №02 – 10...15% (рис. 2). Доменный граншлак в виде песка с модулем крупности 3-3,2. Хвосты ДОФ представлены классами крупности 5-10 и 10-20.



Рис. 2. Сырьевые материалы для закладочной смеси

Наиболее дорогостоящими компонентами в закладочной смеси являются цемент и доменный гранулированный шлак, поэтому были изготовлены образцы кубы со стороной 10 см с частичной (50%) и полной (100%) заменой доменного граншлака на золу-уноса Запсиб ТЭЦ, а также с частичной заменой (10%, 30% и 50%) цемента на золу-уноса. Образцы твердели в течение 90 суток и далее по ГОСТу 21153.2-84 были испытаны на прочность при сжатии.

В результате установлено, что образцы с частичной (50%) и полной заменой доменного граншлака на золу уноса имеют прочность от 2,4 до 3,2 МПа, что меньше требуемой в 4 МПа. При частичной замене (10%, 30% и 50%) цемента на золу-уноса Запсиб ТЭЦ прочность колеблется от 4,1 МПа до 4,25

МПа, что свидетельствует о возможности ее применения.

Заключение. При моделировании процесса приготовления закладочной смеси в стержневой мельнице установлено оптимальное время измельчения 10 минут, что обеспечивает требуемую тонину помола и консистенцию и возможность замены цемента на золу уноса до 50 % с сохранением требуемой прочности закладки 4 МПа.

Работа выполнялась при финансировании ФГБОУ ВО «СибГИУ».

Список источников

1. Бронников Д.М. Основы технологии подземной разработки рудных месторождений с закладкой / Д.М. Бронников, Г.С. Замесов, Г.И. Киличенко. М.: Наука, 1973. - 200 с.
2. Горбунова О.А. Освоение подземного пространства при утилизации техногенных отходов / О.А. Горбунова. - Ч.2. М.: МГТУ, 2010. - 133 с.
3. Шеховцова В. О. Обоснование технологии экологически безопасной подземной разработки слепых сближенных рудных залежей с закладкой выработанного пространства твердеющей смесью на основе золошлакоотходов / В. О. Шеховцова, В. И. Мурко // Горный информационно-аналитический бюллетень. – 2014. – № 4. - С. 68-72.
4. Олевский В.А. Размольное оборудование для обогатительных фабрик. Справочное пособие. / В.А. Орловский.- М.: Государственное научно-техническое издательство литературы по горному делу, 1963. - 447 с.

© В.И. Мурко, И.В. Спиридонова, И.Д. Селиванов, К.Е. Кривенко, 2023

ИСТОРИЧЕСКИЕ НАУКИ

УДК 792.072

ГЛАВНЫЕ ТЕНДЕНЦИИ СЦЕНИЧЕСКОЙ ИНТЕРПРЕТАЦИИ «ВИШНЕВОГО САДА» А.П. ЧЕХОВА В ПОСТАНОВКАХ 2000-Х ГОДОВ

НАУМОВА ТАТЬЯНА НИКОЛАЕВНА

магистрант

Тульский государственный педагогический университет им. Л.Н. Толстого

Аннотация: в данной статье мы отобрали и проанализировали современные сценические интерпретации пьесы «Вишневый сад», которые впоследствии будем использовать на уроках литературы в старших классах для углубленного изучения драматургии А.П. Чехова. Мы ориентировались на классические постановки академических театров, а также на наличие видео версии, которую можно будет продемонстрировать учащимся.

Ключевые слова: Чехов, современные интерпретации, драма, пьеса, постмодернизм.

Наумова Татьяна Николаевна

Abstract: In this article, we have selected and analyzed modern stage interpretations of the play “The Cherry Orchard,” which we will subsequently use in literature classes in high school for an in-depth study of the dramaturgy of A.P. Chekhov. We focused on classic productions of academic theaters, as well as the availability of a video version that could be demonstrated to students.

Key words: Chekhov, modern interpretations, drama, play, postmodernism.

Открытие А. П. Чехова как драматурга принадлежит великому русскому режиссёру К. С. Станиславскому. Константин Сергеевич Станиславский (настоящая фамилия Алексеев) — артист и режиссер, один из основателей и директоров Московского Художественного театра, с 1936 года народный артист СССР. Вместе с В.И. Немировичем-Данченко поставил первые чеховские спектакли в МХТ, а также исполнял в них роли: Тригорина в «Чайке», Астрова в «Дяде Ване», Вершинина в «Трёх сестрах», Гаева в «Вишневом саде» и Шабельского в «Иванове».

17 декабря 1898 года в МХТе состоялась первая триумфальная премьера спектакля «Чайка», затем такой же успех 25 октября 1898 года получила пьеса «Дядя Ваня». В начале 1901 года зритель увидел спектакль «Три сестры», а в 1904 году состоялась премьера пьесы «Вишнёвый сад». Постепенно к чеховской драматургии обращаются театры России и всего мира как к совершенному и глубокому материалу о человеке, его природе, его связи с историей. Современный театр так же не теряет интереса к наследию А. П. Чехова, его пьесы ставят в стилистике авангардных и классических прочтений. Театр продолжает идти своим путем, не революционным, а эволюционным.

Искусствовед Г. Лапкина пишет: «Мы перебрались в XXI век, прихватив с собой все те проблемы, которые тревожили нас в веке XX. Преодоление рубежа лишь обострило их, обнаружило их нерешаемость и давность происхождения. Искусство пытается понять истоки. И обращается, естественно, к классике»[1, с. 2].

Традиционно под интерпретацией понимается «особая познавательная деятельность, которая являет собой не столько обретение знания из незнания, сколько перевод ранее имевшихся смыслов (научных, мировоззренческих, художественных) на иной язык: их воплощение в новой системе средств

(то есть переоформление)», что и обеспечивает приращение новых смыслов.

Интерпретации XXI века могут включать использование современных технологий и медиа, чтобы усилить эмоциональное воздействие на зрителя. Это может быть видеопроекции, аудиоэффекты и другие элементы, которые помогают создать атмосферу и передать актуальность сюжета. Таким образом, режиссеры современных интерпретаций стараются сохранить главные темы и идеи классического образца, но дополняют постановку новыми акцентами и средствами выражения, чтобы достичь сильного воздействия на зрителя и передать актуальность проблем, затрагиваемых в произведении.

В современном театре активно применяется постмодернистский подход. Постмодернистский спектакль — это, как правило, деконструкция и, соответственно, неожиданные жанровые и стилевые модификации. Режиссер использует аллюзии и интертекст как инструмент, который предлагается зрителю для того, чтобы тот мог домысливать спектакль и даже участвовать в нём[2, с. 456].

К основным принципам постмодернизма относят: фрагментарность и принцип монтажа; борьба с традиционными ценностями и клише, ироническая переоценка ценностей; работа на публику; отказ от традиционного «я», стирание личности, подчёркивание множественности «я»; игровое освоение Хаоса; интертекстуальность; гипертекстуальность; ориентация на множественность интерпретаций; создание нового типа читателя, слушателя или зрителя.

В 2009 году на сцене Театра «Ленком» состоялась премьера «Вишневого сада» М.А. Захарова. До этого режиссер уже обращался к творчеству Чехова: «Иванов» (1975), «Чайка» (1994). Захаров заранее предупредил, что несколько отошёл от канонического текста, более того, спектакль поставлен по его сценарию.

Декорации в постановке минимальны, сцена представляет не усадьбу Раневской, а стеклянную веранду, которая легко перемещается и изменяет пространство. Возможно, это связано с тем, что Захаров делает акцент не на продаже вишневого сада и вымирании дворянства, как класса, что было задумано Чеховым, а на любовных переживаниях героев.

В постановке важную роль играет музыкальное сопровождение, и здесь мы также видим нововведение Захарова. На сцену врывается еврейский оркестр, под который актеры скачут по сцене, размахивая руками. А Шарлотта отплясывает канкан на бильярдном столе Гаева. Подобный художественный прием наталкивает на мысль о происходящем Хаосе.

Захаров экспериментирует с текстом, он вырезает Чехова и много добавляет от себя. Так, у Захарова у Фирса появляется большое количество реплик, а сам образ сильно гиперболизирован. Из символа отжившего, прошлого века он превратился в баера, комика и загадочное лицо, себе на уме. А Петя Трофимов напоминает душевнобольного человека, он постоянно кричит во весь голос, носится по сцене, а его лицо сводит нервный тик. Игру актеров критики характеризовали так: «Они так и играют чеховскую пьесу: все самое страшное уже позади, поэтому бояться ничего не надо, жизни вообще не надо бояться». Критики по-разному отнеслись к постановке Захарова, мы считаем, что для изучения чеховской драматургии лучше брать классические интерпретации, но как материал, для изучения феномена постмодернистского театра — это хороший вариант.

На наш взгляд учащимся будет более понятен «Вишневый сад» А.В. Коршунова. Спектакль максимально приближен к классическому тексту, поэтому послужит хорошим дополнительным материалом для понимания программного текста. Премьера спектакля состоялась 19 января 2013 года в театре «Сфера».

Коршунов переосмыслил чеховскую пьесу в русле традиционного, психологического театра. По мнению критиков, ему удалось передать атмосферу дворянской усадьбы XX века. Действие происходит в имении Раневской после ее возвращения из Парижа. Героиня испытывает самые нежные чувства к дому, к саду, с которыми ее связывают трогательные воспоминания из детства. Эта наивность героини будет прослеживаться на протяжении всего действия. Она не сможет оценить всю серьезность ситуации и также продолжит «сорить деньгами» даже тогда, когда в доме начнутся проблемы с продовольствиями.

Не забывает Коршунов и про конфликт сословий, о котором пишет Чехов в своем произведении. Здесь герои делятся на два типа: те, кто беспечен и инфантилен и те, кто испытывают чувство нелов-

кости от своего «триумфа».

Центральное место в постановке занимает вишневый сад. В сценографии спектакля использована картина Г. Архиреева «Вишневый сад». Многие критики отмечают, элегантно аскетично сценографии «Вишневого сада». Динамику действию придают гармонично вплетенные звуки музыки. Зритель слышит живое звучание гитары, балалайки, старинные романсы, вальс, польку.

Противником Раневской в пьесе выступает Петя Трофимов. В спектакле он произносит много прекрасных слов о будущем всего человечества, но в настоящем он ничего не делает, даже не способен доучиться. Это противостояние Коршунов показывает с помощью бытовой дуэли, во время которой после перебрасывания колкими фразами и одновременно пледом, Раневская выносит Пети приговор: «Вы никого не любите, вы урод!»

У Коршунова получилась больше лирическая пьеса, чем комедия. Он смог увидеть красоту в повседневном, и за всей праздностью и легкостью происходящего показать внутреннюю драму героев. Из дома каждый из персонажей уезжает на встречу своей судьбе, кто-то, принимая неизбежное, а кто-то с большими надеждами.

Список источников

1. Барбой Ю. Ы. Структура действия и современный спектакль. Л., 1988.
2. Дьяков А. В. Философия и эстетика эпохи постмодерна: Новая Философская энциклопедия. М., 2001. Т. 4. С. 456.

ЭКОНОМИЧЕСКИЕ НАУКИ

УДК 330

ПРИМЕНЕНИЕ ИНСТРУМЕНТОВ УПРАВЛЕНИЯ ФИНАНСАМИ В ХОЗЯЙСТВУЮЩИХ СУБЪЕКТАХ

ВАСИЛЬЕВА ЮЛИЯ СЕРГЕЕВНАстудент
ИрГАУ им. А.А. Ежовского*Научный руководитель: Вельм Марина Владимировна*
к.э.н., доцент
ИрГАУ им. А. А. Ежовского

Аннотация: управление финансами является ключевым аспектом успешной деятельности любого хозяйствующего субъекта. В современных условиях, особенно в условиях быстро меняющейся экономической среды, эффективное управление финансами становится еще более актуальным и необходимым.

Применение инструментов управления финансами позволяет организациям прогнозировать и контролировать свои доходы и расходы, оптимизировать использование ресурсов, повышать рентабельность и минимизировать риски. В данной статье мы рассмотрим основные инструменты управления финансами, которые могут быть применены на различных этапах жизненного цикла хозяйствующих субъектов, а также обсудим практические примеры и рекомендации по их использованию.

Управление финансами является важной составляющей успешного функционирования любого хозяйствующего субъекта. Это включает в себя планирование, контроль и принятие решений относительно использования финансовых ресурсов. Применение инструментов управления финансами позволяет эффективно управлять деньгами, оптимизировать затраты и повышать прибыльность.

Ключевые слова: Годовой финансовый отчет, финансовый коэффициент, управление финансами, фондовая биржа, компания, экономическая добавленная стоимость.

APPLICATION OF FINANCIAL MANAGEMENT TOOLS IN BUSINESS ENTITIES

Vasilyeva Yulia Sergeevna*Scientific adviser: Velm Marina Vladimirovna*

Annotation: Financial management is a key aspect of the successful operation of any business entity. In modern conditions, especially in a rapidly changing economic environment, effective financial management is becoming even more relevant and necessary.

The use of financial management tools allows organizations to forecast and control their income and expenses, optimize the use of resources, increase profitability and minimize risks. In this article, we will look at the main financial management tools that can be applied at various stages of the life cycle of economic entities, as well as discuss practical examples and recommendations for their use.

Financial management is an important component of the successful functioning of any business entity. This includes planning, monitoring and decision-making regarding the use of financial resources. The use of finan-

cial management tools allows you to effectively manage.

Key words: Annual financial report, financial ratio, financial management, stock exchange, company, economic value added.

Принятие правильных финансовых решений имеет решающее значение для надлежащего функционирования хозяйствующих субъектов и достижения поставленных целей. В специальной литературе указаны две основные цели функционирования предприятий, а именно максимизация чистой прибыли и увеличение бизнеса рыночной стоимости предприятия [7, с. 23 – 24].

Современные концепции указывают на недостатки соотношения-оценка финансового состояния и предложить альтернативные решения в этой области. Основная цель данной работы- продемонстрировать несовершенство отношение основе финансовое состояние метода оценки, который представляет данные бухгалтерского учета на основе ПДК, и попытка подтверждают более высокую объективность экономических показателей, основанных на механизме остаточного дохода и добавленной экономической стоимости.

Основные принципы и методы управления финансами в субъектах хозяйствования играют ключевую роль в обеспечении финансовой устойчивости и успешной деятельности предприятия. Данный подраздел посвящен изучению основных принципов и методов, которые помогают эффективно управлять финансами в хозяйствующих субъектах.

Одним из важных методов управления финансами является бюджетирование. Бюджет позволяет планировать доходы и расходы на определенный период времени. Он помогает контролировать финансовые ресурсы, определять приоритеты, прогнозировать результаты и анализировать отклонения от запланированных показателей. Бюджет также способствует координации деятельности различных подразделений предприятия и выступает инструментом мотивации для достижения поставленных целей.

Еще одним методом управления финансами является анализ финансовой отчетности. Анализ позволяет оценить текущее состояние компании, ее финансовую стабильность, эффективность использования ресурсов, ликвидность и другие важные показатели. На основе результатов анализа можно принять решения о необходимости изменения стратегии или корректировке бизнес-процессов.

Для эффективного управления финансами также необходимо использование информационных систем. Современные IT-технологии позволяют автоматизировать учет финансовых операций, анализировать данные в режиме реального времени, прогнозировать результаты и обеспечивать надежную защиту информации. Использование информационных систем позволяет сократить время на выполнение финансовых процедур, повысить точность расчетов и обеспечить более эффективное принятие управленческих решений.

Бюджетирование играет ключевую роль в управлении финансами хозяйствующих субъектов. Этот инструмент позволяет определить и контролировать расходы и доходы организации, а также прогнозировать ее финансовое состояние на будущий период.

Первоначально бюджетирование было разработано для государственных организаций, однако в настоящее время оно широко применяется и в частном секторе. Бюджет становится основным инструментом планирования и контроля финансовых операций хозяйствующего субъекта.

Основной целью бюджетирования является обеспечение эффективного использования ресурсов организации. Путем определения конкретных целей и задач на каждый период, бюджет позволяет достичь оптимального соотношения между доходами и расходами. Контроль за выполнением бюджета помогает своевременно выявлять отклонения от запланированных показателей и принимать необходимые корректирующие меры.

Бюджет может быть составлен на различных уровнях организации. Наиболее распространенными видами бюджетов являются операционный бюджет, капитальный бюджет и финансовый бюджет.

Операционный бюджет включает в себя планы доходов и расходов на основные операционные деятельности организации. Он позволяет определить объем продаж, себестоимость продукции, а так-

же плановые затраты на производство, рекламу и другие текущие расходы. Путем поэтапного разделения годового плана на месячные или квартальные цели, операционный бюджет обеспечивает контроль за выполнением задач в течение всего периода.

Капитальный бюджет направлен на управление инвестиционными ресурсами организации. Он включает в себя планы по приобретению нового оборудования, строительству или реконструкции объектов, а также другие крупные инвестиционные проекты. Капитальный бюджет помогает принимать обоснованные решения о распределении финансовых ресурсов и оптимизировать использование капитальных активов.

Финансовый бюджет является сводным документом, включающим все доходы и расходы организации на определенный период. Он позволяет установить финансовые цели и ресурсы, необходимые для их достижения. Финансовый бюджет также включает в себя план по управлению оборотными средствами, инвестиционные проекты и стратегии привлечения дополнительного финансирования.

Бюджетирование предоставляет руководству хозяйствующего субъекта информацию о текущем финансовом состоянии организации, а также возможности для прогнозирования ее будущих результатов. Это позволяет принимать обоснованные решения на основе объективных данных и минимизировать риски при управлении финансами.

В заключение можно отметить, что бюджетирование является неотъемлемой частью процесса управления финансами хозяйствующих субъектов. Оно помогает определить стратегические цели организации, разработать эффективные планы действий и обеспечить контроль за их выполнением. Бюджетирование способствует улучшению финансовой устойчивости и конкурентоспособности организации, что является ключевым фактором ее успешной деятельности.

Список источников

1. Абрютин, М.С. Анализ финансово-экономической деятельности предприятия / М.С. Абрютин, А.В. Грачев. - М.: Дело и сервис; Издание 3-е, перераб. и доп., 2015. - 272 с.
2. Бердникова, Т.Б. Анализ и диагностика финансово-хозяйственной деятельности предприятия / Т.Б. Бердникова. - М.: ИНФРА-М, 2015. - 224 с.
3. Васильева, Л. С. Финансовый анализ / Л.С. Васильева, М.В. Петровская. - М.: КноРус, 2017. - 880 с. 9.
4. Виноградская, Н.А. Диагностика и оптимизация финансово-экономического состояния предприятия: финансовый анализ: Практикум / Н.А. Виноградская. - М.: МИСиС, 2018. - 118 с.
5. Григорьева, Т.И. Финансовый анализ для менеджеров: оценка, прогноз: Учебник для магистров / Т.И. Григорьева. - М.: ИНФРА-М, 2017. - 332 с.
6. Жилкина, А.Н. Управление финансами. Финансовый анализ предприятия: Учебник / А.Н. Жилкина. - М.: НИЦ ИНФРА-М, 2017. - 332 с.
7. Ковалев, В.В. Финансовый учет и анализ: концептуальные основы / В.В. Ковалев. - М.: Финансы и статистика, 2014. - 720 с.
8. Любушин, Н.П. Финансовый анализ / Н.П. Любушин, Н.Э. Бабичева. - М.: Эксмо, 2018. - 336 с.
9. Овчинников, В.В. Финансовый анализ с использованием ЭВМ / В.В. Овчинников. - М.: КноРус, 2017. - 272 с.
10. Рожков, И.М. Финансовый менеджмент: анализ финансово-экономического состояния и расчет денежных потоков предприятия: Практикум. № 1352 / И.М. Рожков. - М.: МИСиС, 2016. - 38 с.
11. Селезнева, Н.Н. Финансовый анализ: Учебное пособие / Н.Н. Селезнева, А.Ф. Ионова. - М.: ЮНИТИ, 2018. - 639 с.
- 12.

УДК 338

ОСОБЕННОСТИ РЕАЛИЗАЦИИ НАЦИОНАЛЬНОГО ПРОЕКТА «ПРОИЗВОДИТЕЛЬНОСТЬ ТРУДА И ПОДДЕРЖКА ЗАНЯТОСТИ»

ЗГОННИКОВА А.Е.

студент

ФГАОУ ВО «КФУ им. В.И. Вернадского»

Научный руководитель: Бугаева Т.Н.

к.э.н., доцент

ФГАОУ ВО «Крымский Федеральный Университет им. В.И. Вернадского»

Аннотация: в исследовательской работе предложена систематизация знаний о национальном проекте «Производительность труда и поддержка занятости», рассмотрены его цели, задачи, рейтинг регионов- участников и финансирование. Также на основе проделанного исследования делается вывод о важности данного проекта для полноценного социально-экономического развития Российской Федерации.

Ключевые слова: национальный проект, национальные цели, производительность труда, поддержка занятости населения, Российская Федерация, регионы, финансирование.

FEATURES OF THE NATIONAL PROJECT IMPLEMENTATION “LABOR PRODUCTIVITY AND EMPLOYMENT SUPPORT”

Zgonnikova Anastasia Evgenievna*Scientific adviser: Bugaeva Tatyana Nikolaevna*

Abstract: the research work proposes a systematization of knowledge about the national project “Labor Productivity and Employment Support”, considers its goals, objectives, rating of participating regions and financing. Also, based on the research done, a conclusion is made about the importance of this project for the full socio-economic development of the Russian Federation.

Key words: national project, national goals, labor productivity, employment support, Russian Federation, regions, financing.

В Российской Федерации национальные проекты служат основными инструментами реализации национальных целей и направлением социально-экономического развития всей страны в целом. Поэтому в настоящее время их значение для государства возрастает вдвойне.

Национальные проекты – это государственные программы, направленные на решение первостепенных проблем общества и достижение национальных целей, которые в свою очередь способствуют улучшению качества жизни людей, проживающих в стране.

В Указе Президента Российской Федерации от 07.05.2018 г. № 204 «О национальных целях и

стратегических задачах развития Российской Федерации на период до 2024 года» определены 12 национальных проектов, одним из которых является "Производительность труда и поддержка занятости» [2].

Главной целью данного проекта является повышение производительности труда более 5 % до 2024 г., особенно это касается несырьевых предприятий, а также стимулирование данного вида деятельности органами государственной власти, уменьшение нормативно-правовых ограничений и совершенствование системы подготовки кадров. На данный момент реализация нац. проекта осуществляется в 85 субъектах Российской Федерации и его участниками являются около 5 тысяч предприятий-участников среди всех предприятий РФ, к концу 2024 г. планируется, что состав участников повысится до 10 тыс.

По статистическим данным на момент 30.06.2023 г. регионами-лидерами проекта «Производительность труда и поддержка занятости» являются: город федерального значения Санкт-Петербург, Краснодарский край, Республика Татарстан, Ростовская область, Челябинская область и др. Отстающими субъектами по показателям реализации можно назвать Архангельскую область, город федерального значения Севастополь, Республика Дагестан, Чеченская Республика, Новосибирская область и др. (табл.1).

Таблица 1

Рейтинг регионов-участников национального проекта «Производительность труда и поддержка занятости»

Регионы- лидеры	Отстающие регионы
Санкт-Петербург	Архангельская область
Краснодарский край	Г. Севастополь
Республика Татарстан	Республика Дагестан
Ростовская область	Чеченская Республика
Челябинская область	Новосибирская область

Начиная с 2019 г. регионы активно реализующие нац.проект достигли достойных результатов, а предприятия повысили почти на треть скорость производства и выработку продукции.

Финансирование национального проекта «Производительность труда и поддержка занятости» производится за счет федерального бюджета РФ, внебюджетных источников, а также за счет субъектов РФ. Всего на его реализацию выделено 52,1 млрд.рублей (45,7 млрд.р.- федеральный бюджет, 5,6 млрд.р.- внебюджетные источники, 800 млн.р. бюджет регионов РФ (рис.1).



Рис. 1. Финансирование национального проекта «Производительность труда и поддержка занятости»

Анализ реализации данного национального проекта показывает, что темпы роста производительности труда на предприятиях-участниках увеличился, произошло совершенствование рабочих процессов, подготовка высококвалифицированных кадров и внедрение новых технологий производства.

И все же возможности национального проекта ограничены. Он может рассматриваться « как одна из наиболее значимых попыток успеха в «лечении» такой застарелой «болезни» отечественной экономики, как низкий уровень производительности труда», однако рассматривать его как попытку «решить все сложившиеся проблемы одним, даже самым масштабным проектом, просто невозможно» [1. С. 28-44].

Для дальнейшего развития проекта необходимо увеличение количества рабочих мест и совершенствование рынка труда в целом, как в отдельных регионах, так и по всей стране. Можно сказать, что данный национальный проект служит достойной базой и фундаментом для построения новой государственной политики, которая будет включать в себя современные и наиболее эффективные механизмы, технологии управления и стимулирования труда в РФ. Все это послужит главным условием для бесперебойного функционирования отечественной экономики и полноценного обеспечения качественными трудовыми ресурсами, что приведет к общему росту благосостояния населения.

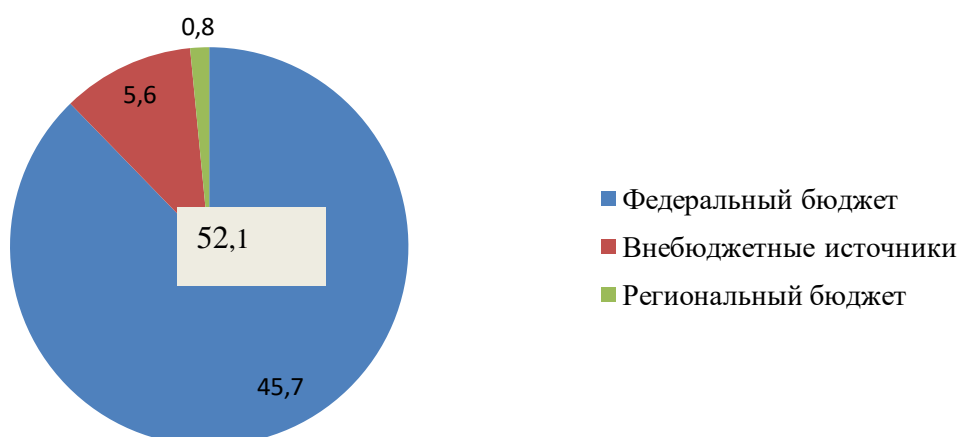
Таким образом, национальный проект «Производительность труда и поддержка занятости» является важным шагом в социально-экономическом развитии Российской Федерации. Он способствует экономическому росту, улучшению качества жизни граждан, а также проект является одним из ключевых факторов, определяющих стратегическую позицию страны на международной арене.

Список источников

1. Иванов О.Б., Бухвальд Е.М. Национальный проект по производительности труда: ключ «экономического рывка» для России// ЭТАП: экономическая теория, анализ, практика. 2019. №2. С. 28-44.
2. Указ Президента РФ от 7 мая 2018 г. N 204 "О национальных целях и стратегических задачах развития Российской Федерации на период до 2024 года" (с изменениями и дополнениями) [Электронный ресурс]. – Режим доступа: <https://base.garant.ru/71937200/> (дата обращения: 28.10.2023).

УДК 33

АНАЛИЗ ИСПОЛНЕНИЯ МЕСТНОГО БЮДЖЕТА НА ПРИМЕРЕ ГОРОДСКОГО ОКРУГА ТОЛЬЯТТИ

ЗЫКОВА СОФИЯ ВЯЧЕСЛАВОВНА

студент

ФГАОУ ВО «Самарский государственный экономический университет»

Научный руководитель: Мулендеева Лариса Николаевна*кандидат экономических наук, доцент*

ФГАОУ ВО «Самарский государственный экономический университет»

Аннотация: в данной статье автор проводит анализ исполнения местного бюджета на примере городского округа Тольятти, в том числе его доходной и расходной частей. Рассматривается проблема профицита и дефицита бюджета муниципального образования, анализируются причины возникновения того или иного явления.

Ключевые слова: местный бюджет, налоги, налоговые доходы, неналоговые доходы, безвозмездные перечисления, расходы, дефицит, профицит, исполнение бюджета.

ANALYSIS OF THE EXECUTION OF THE LOCAL BUDGET ON THE EXAMPLE OF THE TOGLIATTI CITY DISTRICT

Zykova Sofia Vyacheslavovna*Scientific adviser: Mulendeeva Larisa Nikolaevna*

Abstract: in this article, the author analyzes the execution of the local budget on the example of the Togliatti city district, including its revenue and expenditure parts. The problem of the surplus and deficit of the municipal budget is considered, the causes of this or that phenomenon are analyzed.

Key words: local budget, taxes, tax revenues, non-tax revenues, gratuitous transfers, expenses, deficit, surplus, budget execution.

Бюджет муниципального образования или местный бюджет представляет собой форму образования и расходования денежных средств, которые предназначены обеспечивать задачи и функции органов местного самоуправления. Рассмотрим исполнение местного бюджета на примере исполнения бюджета городского округа Тольятти (далее - г.о.Тольятти) за 2022 год.

Несмотря на то, что г.о.Тольятти является крупнейшим промышленным и автомобилестроительным центром, городская экономика в последние годы столкнулась с проблемами, вызванными распространением новой коронавирусной инфекции и началом проведения специальной военной операции.

После кризиса, вызванного пандемией коронавируса, в 2021 году произошло восстановление экономической активности. Наблюдалась позитивная динамика в промышленности, стабилизировалась ситуация на рынке труда и продолжился рост инвестиционной активности.

Однако, в 2022 году экономика России столкнулась с очередным негативным шоком, основным фактором которого стали беспрецедентные санкционные ограничения в финансовой и экономической сферах. В новых условиях временно была приостановлена деятельность некоторых предприятий г.о.Тольятти и соответственно снизилась экономическая активность.

Экономическая политика Российской Федерации в целях стабилизации ситуации на финансовом рынке, снижения поста безработицы, поддержки предпринимательства и доходов населения, была направлена на разработку и применение комплекса мер государственной поддержки.

Рассмотрим общую характеристику основных параметров бюджета г.о. Тольятти.

В соответствии с решением Думы г.о.Тольятти от 08.11.2021 № 1128 "О бюджете городского округа Тольятти на 2022 год и плановый период 2023 и 2024 годов" (далее - решение № 1128 о бюджете) бюджет г.о.Тольятти на 2022 год утвержден с доходами в сумме 10 686 831 тыс. рублей, расходами в сумме 10 686 831 тыс. руб., дефицитом (профицитом) в сумме 0 тыс. руб. (табл.1). Налоговые и неналоговые доходы составили 7 652 184 тыс. руб., безвозмездные поступления от других бюджетов бюджетной системы Российской Федерации - 3 034 647 тыс. руб.[2]

В течение финансового года бюджет г.о.Тольятти неоднократно претерпевал изменения в связи с фактическим поступлением местных доходов бюджета, безвозмездных перечислений от других бюджетов, осуществлением кассовых расходов бюджета, привлечением бюджетных кредитов.

В результате изменений, внесенных в течение года в решение № 1128 о бюджете, плановые показатели по доходам были увеличены на 8 217 233 тыс. руб., что в совокупности с изначально утвержденными показателями составило 18 904 064 тыс. руб. Данные изменения произошли благодаря тому, что налоговые и неналоговые доходы увеличились на 1 313 тыс. руб. (0,02%), что в совокупности составило 7 653 497 тыс. руб., безвозмездные поступления по сравнению с планом возросли на 8 215 920 тыс. руб. (371,07%), в совокупности составив 11 250 567 тыс. руб. Расходы, основываясь на отчётах, возросли на 8 501 554 тыс. руб. (179,55%), что составило 19 188 385 тыс. руб. Бюджет г. о. Тольятти на 2022 год изначально планировался бездефицитным, но в результате изменений, был запланирован дефицит в размере 284 321 тыс. руб. (табл.1).

Благодаря грамотной работе по мобилизации налоговых доходов в бюджет, изыскания дополнительных резервов поступлений, оптимизации расходов бюджета, администрации г.о.Тольятти удалось исполнить бюджет за 2022 год с профицитом.

Кассовые доходы в соответствии с отчётом по исполнению бюджета г. о. Тольятти за 2022 год составили 19 431 850 тыс. руб., расходы – 18 561 946 тыс. руб., а профицит по подсчётам стал равен 869 904 тыс. руб. (табл. 2).

Показатели основных параметров бюджета по данным, отображенные в годовом отчёте об исполнении бюджета за 2022 год структурировано представлены в таблице 1[1].

Таблица 1

Показатели основных параметров бюджета г.о. Тольятти по данным годового отчета об исполнении бюджета за 2022 год

Наименование показателя	Первоначальный план (тыс.руб.)	Уточненный план (тыс.руб.)	Кассовое исполнение за 2022 год (тыс.руб.)	Результат	
				% (гр.4/гр. 3)	в натур, показат. (гр.4-гр.3) (тыс.руб)
1	2	3	4	5	6
Всего доходы, в том числе:	10 686 831	18 904 064	19 431 850	102,7	+ 527 786
Налоговые и неналоговые доходы	7 652 184	7 653 497	8 300 711	108,5	+ 647 214
Безвозмездные поступления	3 034 647	11 250 567	11 131 139	98,9	-119 428
Всего расходы	10 686 831	19 188 385	18 561 946	96,7	- 626 439
Дефицит (-) Профицит (+)	0	- 284 321	+ 869 904	-	-

Сравнение показателей, отображенных в годовом отчёте об исполнении бюджета г. о. Тольятти за 2022 с показателями за 2021 года представлены в таблице 2.

Таблица 2
Сравнение показателей исполнения бюджета г. о. Тольятти за 2022 и 2021 годы

Наименование	Кассовое исполнение за 2021 год (тыс.руб.)	Кассовое исполнение за 2022 год (тыс.руб.)	Отклонение 2022 года к 2021 году (+/-) (тыс.руб.)	Отклонение 2022 года к 2021 году (%)
Доходы, в т.ч.:	16 330 107	19 431 850	+ 3 101 743	119,0
Налоговые и неналоговые доходы	7 538 977	8 300 711	+ 761 734	110,1
Безвозмездные поступления	8 791 130	11 131 139	2 340 009	126,6
Расходы	15 794 445	18 561 946	2 767 501	117,5
Дефицит (-)	+ 535 662	+ 869 904	+ 334 242	162,4
Профицит (+)				

В соответствии с отчетом за 2022 год в бюджет г. о. Тольятти по показателю налоговые и неналоговые доходы поступило в общей сложности 8 300 711 тыс. руб. или 108,5 % от уточненного плана. Произошел рост налоговых и неналоговых доходов к уровню 2021 года, что составило 761 734 тыс. руб. или 10,1%. Удельный вес налоговых и неналоговых доходов в общем объеме доходов бюджета г.о.Тольятти в отчетном периоде составил 42,7% что на 3,5 % меньше, чем за 2021 год (46,2%) [3].

Сумма безвозмездных поступлений в бюджет г.о.Тольятти составила 11 131 139 тыс. руб. На долю безвозмездных поступлений в 2022 году приходится 57,3% общего объема доходов городского округа Тольятти. В отчетном году бюджет г.о.Тольятти недополучил доходов в виде безвозмездных поступлений из других бюджетов бюджетной системы РФ в сумме 119 428 тыс.руб. В сравнении с 2021 годом безвозмездные поступления увеличились на сумму 2 340 009 тыс. руб. или на 26,6%.

Таблица 3
Анализ исполнения по источникам финансирования дефицита бюджета г. о. Тольятти за 2022 год

Наименование источника	Уточненный план (тыс.руб.)	Кассовое исполнение (тыс.руб.)
Кредиты кредитных организаций в валюте РФ	- 1 151 682	- 1 400 000
Получение кредитов от кредитных организаций в валюте РФ	8 048 318	2 000 000
Погашение кредитов, предоставленных кредитными организациями в валюте РФ	9 200 000	3 400 000
Бюджетные кредиты от других бюджетов бюджетной системы РФ	1 000 000	1 000 000
Получение бюджетных кредитов от других бюджетов бюджетной системы РФ в валюте РФ	1 713 783	2 412 129
Погашение бюджетных кредитов, полученных от других бюджетов бюджетной системы РФ в валюте РФ	713 783	1 412 129
Изменение остатков средств на счетах по учету средств бюджета	436 003	- 503 061
Увеличение остатков средств бюджета	28 666 165	25 626 971
Уменьшение остатка средств бюджета	29 102 168	25 123 910
Иные источники внутреннего финансирования дефицита бюджета	0	33 157
Средства от продажи акций и иных форм участия в капитале, находящихся в собственности городских округов	0	33 157
Всего источников финансирования дефицита бюджета	284 321	- 869 904

Кассовое исполнение бюджета за 2022 год по расходам составило 18 561 946 тысяч рублей, что составляет 96,2% от плановых назначений. Из этой суммы, средства бюджетов других уровней составили 10 172 502 тысячи рублей, что соответствует 96,9% от годовых плановых назначений. По сравнению с 2021 годом, расходы увеличились на 2 767 501 тыс. руб., или на 17,5%.

Бюджет за 2022 год фактически исполнен с профицитом в размере 869 904 тыс. руб. По итогам 2021 года бюджет городского округа также исполнен с профицитом в размере 535 662 тыс. руб. На формирование профицита повлияло неисполнение плана по расходам в сумме 626 439 тыс. рублей и перевыполнение плана по доходам на 527 786 тыс. руб.

Анализ исполнения по источникам финансирования дефицита бюджета г.о.Тольятти за 2022 год представлен в таблице 3 [1].

На основании данных, указанных в таблице, можно заметить, что несмотря на то, что бюджет был исполнен с профицитом в размере 284 321 тыс. руб. по подсчётам кассового исполнения профицит сменился дефицитом в размере 869 904 тыс. руб. (табл.3). Данные изменения связаны с тем, что в течение года ухудшился ряд показателей, которые были заложены с профицитом. Так показатель «изменение остатков средств на счетах по учёту средств бюджета» упал на 939 064 тыс. руб. по сравнению с планируемыми показателем. А планируемые значения по показателю «кредиты кредитных организаций в валюте РФ», по итогам кассового исполнения составили на 248 318 тыс. руб. больше от предполагаемого значения.

По сравнению с уточненным планом фактически в 2022 году снизилось привлечение в бюджет г.о.Тольятти и погашение из бюджета г.о.Тольятти кредитов коммерческих банков. Также в бюджет г.о.Тольятти привлеклось больше бюджетных кредитов от других бюджетов бюджетной системы, чем планировалось. В 2022 году произошла продажа акций, принадлежащих муниципальному образованию.

Проведя анализ основных параметров бюджета г.о.Тольятти можно отметить следующее.

Несмотря на сложную геополитическую обстановку в России в 2022 году, проведение администрацией г.о. Тольятти сбалансированной политики позволило обеспечить поступление в местный бюджет доходов в размере 19 431 850 тыс. руб.

Также наблюдается рост доходов бюджета по сравнению с 2021 годом, что напрямую связано с улучшением экономической ситуации в г.о.Тольятти.

Однако хотелось бы отметить, что в 2022 году доходы сформированы на 57,3% за счет безвозмездных поступлений от других бюджетов бюджетной системы, что говорит о прямой зависимости бюджета г.о.Тольятти от поступления межбюджетных трансфертов из вышестоящих бюджетов.

Бюджет за 2022 год фактически исполнен с профицитом в размере 869 904 тыс.руб. На формирование профицита повлияло неисполнение плана по расходам бюджета в сумме 626 439 тыс.руб. и перевыполнение плана по доходам на 527 786 тыс.руб.

В случае 100% исполнения плана по расходам бюджета, поступления всего запланированного объема межбюджетных трансфертов, при сложившемся уровне исполнения налоговых и неналоговых доходов бюджета, результатом исполнения бюджета явился бы профицит в размере 362 893 тыс. руб.

Администрации г.о.Тольятти предлагается усилить работу по выявлению резервов по увеличению налоговых и неналоговых доходов бюджета, осуществлять налоговую политику с учетом оптимизации налоговых льгот по местным налогам, усилить меры по укреплению налоговой дисциплины налогоплательщиков.

Ввиду большой закредитованности коммерческими кредитами рекомендуется усилить работу по привлечению в бюджет г.о. Тольятти бюджетных кредитов из других бюджетов бюджетной системы РФ.

Список источников

1. Администрация городского округа Тольятти, официальный портал [Электронный ресурс]. – Режим доступа: <https://tgi.ru/structure/department/itogovye-materialy-o-socialno-ekonomicheskom-razvitiigorodskogo-okruga-tolyatti/22620/?ysclid=ln4qeezm9s409184104> (дата обращения: 29.10.23).
2. Дума городского округа Тольятти, официальный сайт [Электронный ресурс]. – Режим доступа: https://dumatit.ru/deyelnost/rs/rs_vii_2021.php (дата обращения: 29.10.23).
3. Контрольно-счетная палата городского округа Тольятти Самарской области, [Электронный ресурс]. – Режим доступа: <https://ksplit.ru/service/zaklyucheniya-na-otchet/o-rezultatakh-vneshney-proverki-godovogo-otcheta-ob-ispolnenii-byudzheta-gorodskogo-okruga-tolyatti/> (дата обращения: 29.10.23).

© С.В. Зыкова, 2023

УДК 331

ОСОБЕННОСТИ МОТИВАЦИИ ИТ-СПЕЦИАЛИСТОВ В СОВРЕМЕННЫХ УСЛОВИЯХ

АБРАМОВА ЕЛЕНА СТАНИСЛАВОВНА

магистрант

РГГУ «Российский государственный гуманитарный университет»

*Научный руководитель: Седова Ольга Леонидовна**к.т.н, профессор**РГГУ «Российский государственный гуманитарный университет»*

Аннотация: в статье приведены результаты проведенного автором исследования мотивации ИТ-специалистов в современных условиях, показано влияние кризисных событий 2019 - 2022 года на уровень мотивированности персонала ИТ-компаний, проведен сравнительный анализ практики мотивации специалистов в «СБЕР» и «МТС».

Ключевые слова: управление персоналом, информационные технологии, ИТ, ИТ, мотивация, дефицит кадров.

FEATURES OF MOTIVATION OF IT SPECIALISTS IN MODERN CONDITIONS

Abramova Elena Stanislavovna*Scientific adviser: Sedova Olga Leonidovna*

Abstract: the article presents the results of the author's study of the motivation of IT specialists in modern conditions, shows the impact of the crisis events of 2019 - 2022 on the level of motivation of IT companies' personnel, a comparative analysis of the practice of motivation of specialists in "BEAC" and "MTS".

Key words: personnel management, information technology, IT, OT, motivation, staff shortage.

Развитие отрасли информационных технологий (далее - ИТ) является одним из наиболее приоритетных направлений в современной России. На практике заинтересованность государства в развитии отрасли информационных технологий отражается в различных государственных программах.

К примеру, развитие национального проекта «Кадры для цифровой экономики», состоящего из трех других проектов («Цифровые профессии», «Готов к цифре», «СДО»), расходы из бюджета на который в 2022 году составили 11,58 млрд. рублей, в 2023 году 14,36 млрд. рублей, отражает непосредственную заинтересованность государства в развитии отрасли через поставку квалифицированных кадров за счет бюджетных средств. Здесь важно отметить, что уже в 2024 году планируется увеличить расход на национальный проект до 18,21 млрд. рублей за год.

Подобные меры правительства обусловлены в том числе и крайне низким уровнем безработицы в России. По состоянию на июнь 2023 года она выражается в рекордно низком значении 3,1%. Согласно планам Минцифры к 2024 году на обучение по программам «Кадры для цифровой экономики» планируется принять не менее 500 тысяч человек, что должно в итоге закрыть на ближайшие несколько лет дефицит кадров на рынке труда информационных технологий.

Однако, текущая ситуация сформирована отнюдь не только за счет общего дефицита квалифицированных кадров, немаловажную роль в формировании современных особенностей мотивации ИТ-

специалистов сыграли пандемия коронавирусной инфекции и специальная военная операция, внесшие изменения во все сферы трудовой деятельности, не оставив без внимания и сферу информационных технологий.

Пандемия коронавирусной инфекции вынудила большинство компаний, трудовая деятельность которых может осуществляться удаленно, перевести преимущественное большинство сотрудников на удаленный или гибридный формат работы. В мире IT технологий данное управленческое решение применялось и до пандемии, оно учитывалось как один из ключевых мотивационных факторов для соискателей, желавших перейти в новую профессию, и рычагом влияния на потенциальных сотрудников, для прогрессивных компаний, активно участвовавших в наборе персонала. До сих пор невозможно однозначно оценить, насколько эффективными или неэффективными были подобные меры.

К концу 2023 года большинство из тех, кто переводил своих сотрудников на удаленный формат, либо полностью вернулись к очному формату рабочей деятельности, либо сохранили возможность гибридной работы (дом-офис). Исследование, проведенное представителями Финансового университета при Правительстве РФ, показало, что большая часть компаний, которая переводила своих сотрудников в удаленный формат, а затем сохранила гибридный формат работы, относятся к секторам финансовых и информационных технологий. Большая часть респондентов (48% респондентов из разных возрастных групп) отмечала, что им удобно или очень удобно работать в гибридном формате, в то время как 11% оценили подобные условия труда как неудобные или крайне неудобные.

В свою очередь, специальная военная операция создала для рынка труда IT технологий особые условия, к примеру, правительство предоставило IT-специалистам особый статус, защищающий их от мобилизации, включила представителей профессии в льготную программу ипотеки. С другой стороны, российские IT-компании потеряли доступ к различным зарубежным инструментам труда, программному обеспечению зарубежных компаний таких как: Microsoft, Intel, AMD, IBM, Oracle, SAP, Cisco Systems, Red Hat, SUSE, Acronis, VMware, Veeam Software, Fortinet, Adobe Systems, ESET, Avast Software и других. В связи с чем значительная часть специалистов либо работает из-за границы, либо трудится над созданием замены недоступному в текущий момент времени программному обеспечению. Так же, непростая ситуация с необходимостью создания суверенитета в информационных технологиях, позволила IT-компаниям воспользоваться трехлетним освобождением от налогов и плановых проверок.

Все это вместе с регулярным ростом зарплат, который по примерным данным за 2023 год составляет для начинающих IT-специалистов – 9% (97 000 рублей), специалистов средней квалификации — 11% (158 000 рублей), высококвалифицированных кадров — 5% (211 000 рублей), превращает сферу IT технологий в одно из наиболее популярных и привлекательных направлений трудоустройства.

В случае с IT-специалистами содержание их трудовой деятельности можно разделить на две большие категории:

1. Прикладная функция (внедрение IT-решений, устранение неполадок).
2. Креативная функция (написание кода, создание алгоритма и т.д.).

Если говорить предметно о том, что конкретно мотивирует большинство IT-специалистов за рамками денежного вознаграждения и социальных бонусов, то следует выделить три основных фактора:

1. По данным исследований одним из ключевых факторов мотивации IT-специалистов является личная заинтересованность в проекте, которая находит выражение в стремлении работников к возможностям индивидуального выбора проектов в соответствии со своими профессиональными интересами. Помимо этого, работники стремятся влиять на результат общей деятельности и вовлеченности в процесс принятия решений.

2. Для многих IT-специалистов значимым фактором является мобильность, свобода перемещения, возможность осуществлять профессиональную деятельность в удаленном формате. При этом, это относится не только разработчикам, но и аналитикам, тестировщикам, веб-дизайнерам, менеджерам проектов и другим сопутствующим специалистам, без которых невозможно полноценное функционирование и развитие IT-индустрии.

3. Так же необходимо учитывать важность стабильности для сотрудников в условиях многочисленных факторов неопределённости.

Конечно, нельзя забывать про мотиваторы в лице справедливого вознаграждения, своевременного обучения, work-life-balance (англ. баланс работы и личной жизни).

Рассмотрим систему мотивации персонала на конкретных примерах, как именно российские технологические компании мотивируют своих сотрудников, избегая текучести кадров, и создавая условия для ведения проактивной рабочей деятельности.

Для примера возьмем две из наиболее крупных IT-компаний России «СБЕР» и «МТС» и смежную в обеих компаниях вакансию Senior Java-разработчика (старшего разработчика на языке программирования «Java»).

Данная позиция интересна для исследования по нескольким причинам.

Во-первых, рынок труда для разработчиков среднего и старшего звена является рынком кандидата, а не работодателя, в силу острого дефицита нетрудоустроенных специалистов.

Во-вторых, данная позиция является одной из наиболее высокооплачиваемых в отрасли (от 200 тысяч рублей в месяц и выше).

В-третьих, на старших разработчиков возлагают большой спектр задач, характеризующихся высокой степенью ответственности, что вынуждает работодателей мотивировать их продолжать работать самых разных условиях.

Компания «СБЕР» – одна из наиболее крупных IT-компаний страны, которая объединяет в своей экосистеме более 60 различных организаций: от самого Сбербанка до нескольких сервисов по доставке еды, каршеринга, онлайн-кинотеатра, онлайн-карт, искусственного интеллекта, университета онлайн-образования и многое другое включая развитие сферы беспилотного управления автомобилями и медицинского онлайн-сервиса. Каждый из них требует не только поддержки функционирования, но и регулярного совершенствования пользовательского опыта. В силу данных обстоятельств, очевидно, что необходимо не только набирать новых сотрудников, но и стараться не потерять тех, кто уже работает над конкретными задачами.

В своей вакансии компания предлагает сотруднику следующие мотивационные условия:

- работу в лучшем офисе страны по версии Best Office Awards 2022, находящегося в шаговой доступности от метро;
- стабильный оклад и социальную поддержку сотрудников;
- расширенную программу ДМС с первого дня и льготное страхование для близких;
- корпоративное обучение за счет компании;
- бесплатную подписку СберПрайм+ и скидки на продукты компаний-партнеров;
- продвинутые компьютеры, дополнительные мониторы и всё, что необходимо для продуктивной работы;
- бесплатный доступ к многофункциональному спортивному залу.

Компания «МТС» – помимо того, что состоит в «большой четверке» сотовых операторов России, так же занимается развитием онлайн-кинотеатра, кикшеринга (аренды электронных самокатов), сервиса прослушивания книг и музыки, онлайн-банка, сервиса облачных технологий. По аналогии со «СБЕР», «МТС» вынуждена поддерживать работу компании в условиях жесточайшей конкуренции как за абонентов телефонной сети, так и за пользователей многочисленных схожих сервисов.

В своей вакансии компания предлагает сотруднику следующие мотивационные условия:

- собственную платформу MTS Ocean для получения ИТ-ресурсов;
- участие в профессиональных гильдиях инженеров по направлениям, чтобы поддерживать друг друга и обмениваться опытом;
- внутреннюю площадку TechTalks для обмена опытом, дискуссий, развития навыков самопрезентации;
- участие во внешних IT конференциях;
- полезные курсы и вебинары в корпоративном университете и электронные библиотеки;
- медицинскую страховку с 1 месяца со 100% покрытием расходов, включая стоматологию, стра-

хование жизни и здоровья в поездках за рубеж, страхование родственников с корпоративной скидкой;

- доступ к сервису «Понимаю»: онлайн-консультации с психологом, юристом, экспертом по финансам или ЗОЖ;

- корпоративный и командный психолог в офисе и массажный кабинет;
- единую подписку МТС Premium;
- скидки и предложения от партнеров на фитнес, занятия английским и прочее.

Изучая данные вакансии, становится очевидно, что компании используют дополнительное обучение, командную работу и социальные бонусы, позволяющие соблюдать баланс «работа-жизнь».

Однако, компании так же предлагают бесплатные подписки на собственные сервисы, что логично и вполне может развивать не только лояльность к работодателю, услугами которого сотрудник пользуется ежедневно, но и видеть результат своей работы в удобных ИТ-продуктах.

Помимо этого, в различных материалах в сети интернет, которые распространяются от лица компаний «СБЕР» и «МТС», значительный упор так же делается на корпоративную культуру, взаимодействие внутри команд и кросскомандного взаимодействия, различные мероприятия по тимбилдингу (англ. team building — «строительство команды»).

Следует отметить, что в открытых источниках не упоминается возможность работы в удаленном или гибридном формате. Скорее всего подобный феномен связан с важностью позиции старшего разработчика в управленческой структуре компаний. Например, на позиции Middle Java разработчика (разработчик среднего звена на языке программирования «Java») в компании «МТС» предусмотрена следующая опция: гибридный режим работы (удаленный + офис в г. Москва), гибкое начало рабочего дня (8:00-10:00), восьмичасовой рабочий день.

В заключение необходимо отметить, что уход ИТ-специалистов — это не локальная проблема организаций, а существенные риски для развития общественных отношений. Все виды профессиональной деятельности не существуют в вакууме, являются взаимосвязанными, и при отсутствии разработчиков и программистов трудовая деятельность представителей других ИТ-профессий (тестировщиков, веб-дизайнеров и др.) становится менее востребованной. Кроме того, дефицит ИТ-специалистов неизбежно приведет к такой проблеме как утечка данных, так как при недостаточном обслуживании будет нарушаться работоспособность стриминговых сервисов и других приложений, тем самым изменяя в худшую сторону привычный уклад жизни каждого человека. Поэтому критически важно, чтобы отрасль информационных технологий продолжала находить обоюдовыгодные решения мотивации своих сотрудников.

Список источников

1. Росстат сообщил о новом историческом минимуме уровня безработицы [Электронный ресурс]. – Режим доступа: URL: <https://www.interfax.ru/russia/918586> (01.10.2023).
2. Сергеев Дмитрий Дмитриевич Факторы эффективности труда специалистов по информационным технологиям // УЭКС. - 2021. - №36. С. 125-130.
3. Прихожий А.А., Ждановский А.М. Метод оценки квалификации и оптимизация состава профессиональных групп программистов // Системный анализ и прикладная информатика. - 2018. - №2. – С. 25-44.
4. Васильева Е.В., Громова А.А. Организация работы в удаленном режиме и гибридном формате // Современные информационные технологии и ИТ-образование. - 2021. - №4. - С. 27-41.
5. Жернов М.С. Риски управления персоналом в сфере ИТ // Телескоп. – 2023. - №1. - С. 38-42.
6. Крылов А.Н., Козляева Е.В., Крылова И.Ю. Некоторые проблемы управления персоналом в ИТ-компаниях // ЭВ. - 2016. - №2. - С. 46-58.
7. Сбер предлагает программы мотивации ИТ-специалистам [Электронный ресурс]. – Режим доступа: URL: <https://incrussia.ru/pnews/sber-motivation/>. (11.10.2023).

8. Воробьева О. Найти, обаять, развивать: как МТС привлекает молодых IT-специалистов и что готова им предложить [Электронный ресурс]. – URL: <https://kod.ru/kak-privlekat-talantlivyh-spetsialistov>. (12.10.2023).
9. Вакансия Senior Java-разработчик в «СБЕР» // HeadHunter.
10. Вакансия Senior Java-разработчик в «МТС» // HeadHunter.
11. Национальный проект «Кадры для цифровой экономики» [Электронный ресурс]. – URL: <https://digital.gov.ru/ru/activity/directions/866/>. (13.10.2023)
12. Уминская А. Java-разработчик: как им стать и сколько зарабатывает // Совкомбанк [Электронный ресурс]. – URL: <https://journal.sovcombank.ru/rabota/java-razrabotchik-kak-im-stat-i-skolko-zarabativaet>. (22.10.2023)
13. Зарплаты программистов в России. [Электронный ресурс]. – URL: <https://www.kp.ru/edu/rabota/zarplata-programmista-v-rossii/> (25.10.2023)
14. Уйти в IT: чем хороша и чем плоха отрасль информационных технологий // HeadHunter.
15. IT-рынок сегодня: наём, зарплаты, прогнозы // Блог компании Хабр Карьера. [Электронный ресурс]. – URL: <https://habr.com/ru/specials/657179/> (01.11.2023)

УДК 330.59

СТАТИСТИЧЕСКОЕ ИЗУЧЕНИЕ УРОВНЯ И КАЧЕСТВА ЖИЗНИ НАСЕЛЕНИЯ РОССИИ

АИСТОВА АЛЕКСАНДРА АЛЕКСАНДРОВНА,
ЗАХАРОВ МАКСИМ ЭДУАРДОВИЧ

студенты
ФГБОУ ВО «Уральский государственный университет путей сообщения»

Научный руководитель: Грибанова Александра Валерьевна
ассистент кафедры
ФГБОУ ВО «Уральский государственный университет путей сообщения»

Аннотация: статья представляет собой анализ статистических данных о уровне и качестве жизни населения в России. В статье рассматриваются основные показатели, такие как реальные располагаемые денежные доходы, оплата труда, социальные выплаты и другие. Авторы проводят сравнительный анализ данных за последние годы, выявляют тенденции и основные проблемы. Статья предназначена для специалистов в области экономики, социологии, а также для всех, кто интересуется вопросами социально-экономического развития России.

Ключевые слова: реальные располагаемые доходы, динамика доходов, уровень и качество жизни, анализ статистических данных.

STATISTICAL STUDY OF THE LEVEL AND QUALITY OF LIFE OF THE RUSSIAN POPULATION

Aistova Aleksandra Aleksandrovna,
Zaharov Maksim Eduardovich

Scientific adviser: Gribanova Alexandra Valeryevna

Abstract: the article is an analysis of statistical data on the level and quality of life of the population in Russia. The article discusses the main indicators, such as real disposable income, wages, social benefits and others. The authors conduct a comparative analysis of data for recent years, identify trends and main problems. The article is intended for specialists in the field of economics, sociology, as well as for anyone interested in the socio-economic development of Russia.

Key words: real disposable income, income dynamics, level and quality of life, analysis of statistical data.

В понимании качества и уровня жизни часто возникает путаница, поскольку эти понятия часто переплетаются и используются взаимозаменяемо. Однако, они имеют свои отличия и разные определения.

Уровень жизни обычно определяется как показатель, отражающий количество и качество товаров и услуг, потребляемых в стране. Однако, в понятии качества жизни нет единства в определении, какие процессы и явления обозначаются этим термином. Некоторые толкования категории «качество жизни» включают все аспекты жизнедеятельности человека и общества, в то время как другие ограничиваются только узкой частью процессов жизнеобеспечения людей.

Качество жизни является более широким понятием, чем уровень жизни. Оно включает не только

уровень потребления материальных благ и услуг, но и удовлетворение потребностей человека, его субъективные ощущения комфорта, удовлетворенности трудом и отдыхом, стабильности и уверенности в будущем.

Улучшение качества жизни в регионах России является одной из приоритетных задач Правительства Российской Федерации. Это подтверждается высказываниями с высоких трибун и на рабочих совещаниях.

Денежные доходы играют ключевую роль в определении уровня жизни населения. Они связаны с общим уровнем экономического развития страны, налоговой и бюджетной политикой, благосостоянием населения и его способностью обеспечивать себе достойный уровень жизни.

Важным макроэкономическим показателем, отражающим динамику доходов населения с учетом обязательных платежей и инфляционных процессов, являются реальные располагаемые денежные доходы населения в процентах. Они представляют собой денежные доходы за вычетом налогов и обязательных взносов, которые определяют платежеспособный спрос и уровень жизни населения страны.

Качество жизни и уровень жизни - это два разных понятия, которые не следует путать. Качество жизни включает в себя не только материальные блага, но и удовлетворение потребностей человека и его субъективные ощущения. Уровень жизни определяется количеством и качеством потребляемых товаров и услуг. Важным фактором в определении уровня жизни являются денежные доходы населения. Реальные располагаемые денежные доходы играют роль показателя, отражающего уровень жизни населения в стране.

Далее рассмотрим таблицу 1, где указаны данные о реальных располагаемых денежных доходах населения России за 2014-2022 года [1].

Таблица 1

Реальные располагаемые денежные доходы в процентах

Год	2014	2015	2016	2017	2018	2019	2020	2021	2022
%	89,8	97,6	95,5	99,5	100,7	101,2	98,0	103,3	99,0

Отталкиваясь от данных таблицы (табл. 1), можем заметить колебания реальных располагаемых денежных доходов в период за 9 лет, а именно с 2014 по 2015 наблюдается резкое увеличение доходов в процентном коэффициенте соответствующему периоду прошлого года, что составляет около 8%, а затем снизились в 2016 и снова начали возрастать до 2019 года. Однако за последние 3 года темпы роста убывали и возрастали. Мы не можем заметить кардинальные изменения как в отрицательном, так и положительном ключе, так как колебания за данный период не были столь существенными, следовательно, сильно они не повлияли на качество жизни.

Далее мы подробно рассмотрим объем и структуру денежных доходов населения России по годам с 2014-2022 гг. [2].

Таблица 2

Объем и структура денежных доходов населения

Год/ квартал	Всего денежных доходов, млрд. руб.	Доходы от предпринимательской и другой производственной деятельности, %	Оплата труда, %	Социальные выплаты, %	Доходы от собственности, %	Прочие денежные поступления, %
2014	47309,2	7,0	54,9	18,2	4,8	15,1
2015	53153,2	6,5	52,8	18,2	5,1	17,4
2016	54325,3	6,4	54,0	18,8	5,1	15,7
2017	56205,1	6,3	55,1	19,3	4,6	14,7
2018	58781,5	6,1	57,1	19,0	4,6	13,2
2019	62531,7	5,9	57,3	18,8	5,1	12,9
2020	63692,0	5,2	57,2	21,4	5,8	10,4
2021	70547,6	5,7	57,2	20,6	5,7	10,8
2022	79113,9	6,3	57,4	20,9	5,3	10,1

Рассмотрев возможные сферы доходов, опираясь на показатели таблицы (табл. 2), наибольший объем денежных ресурсов принадлежит сфере оплаты труда, стабильно увеличивающейся с каждым годом. Далее, стоит отметить объем социальных выплат и доходы от собственности, которые в свою очередь относительно стабильны. Оба фактора являются индикатором улучшения социальной защиты граждан и отражает стремление государства гарантировать благосостояние своего населения. Конечное изменение доли доходов, полученных от предпринимательской деятельности, указывает на уменьшение присутствия малого и среднего бизнеса в стране. Повышение доли доходов от собственности свидетельствует о относительном повышении доходов населения от вкладов и инвестиций в ценные бумаги.

В ходе анализа статистических данных о уровне и качестве жизни населения России, было выявлено множество важных аспектов. При этом, качество жизни также сильно зависит от социально-экономического статуса населения. В целом, уровень жизни в России продолжает расти, несмотря на экономические трудности и политические волнения. Однако, уровень неравенства в доходах также продолжает увеличиваться, что вызывает серьезную обеспокоенность.

В заключение, статистическое изучение уровня и качества жизни населения России является важным инструментом для понимания текущего состояния страны. Оно помогает выявить проблемные области и определить приоритеты для будущего развития.

Список источников

1. Уровень жизни [Электронный ресурс]. - Режим доступа: URL: <https://rosstat.gov.ru/folder/13397> (19.11.2023)
2. Уровень жизни в России: статистика по годам с 1992 по 2023 год [Электронный ресурс]. - Режим доступа: URL: <https://gogov.ru/articles/standard-of-living> (19.11.2023)

УДК 339.5

ОСОБЕННОСТИ ОКАЗАНИЯ УСЛУГИ ПО ПРИНЯТИЮ ПРЕДВАРИТЕЛЬНОГО РЕШЕНИЯ О КЛАССИФИКАЦИИ ТОВАРА В СООТВЕТСТВИИ С ТН ВЭД ЕАЭС

ТУСНИНА ЕКАТЕРИНА МАКСИМОВНАмагистрант
Российская таможенная академия*Научный руководитель: Громенко Ольга Александровна
к.э.н., доцент кафедры управления
Российская таможенная академия*

Аннотация: в статье представлены основные особенности оказания государственной таможенной услуги по принятию предварительного решения в соответствии с единой Товарной номенклатурой внешнеэкономической деятельности Евразийского экономического союза. Проведен сравнительный анализ порядка принятия решения. Описаны основные регламентирующие нормативно-правовые документы. Показан алгоритм предоставления государственной услуги.

Ключевые слова: деятельность таможенных органов, участник ВЭД, государственная услуга, особенности классификации, товарная номенклатура, предварительная классификация.

FEATURES OF THE PROVISION OF SERVICES FOR MAKING A PRELIMINARY DECISION ON THE CLASSIFICATION OF GOODS ACCORDING TO CUSTOMS COMMODITY NOMENCLATURE TN VED EAEU

Tusnina Ekaterina Maksimovna*Scientific adviser: Gromenko Olga Alexandrovna*

Abstract: the article presents the main features of the provision of state customs services for making a preliminary decision in accordance with the unified Commodity nomenclature of foreign economic activity of the Eurasian Economic Union. A comparative analysis of the decision-making procedure is carried out. The main regulatory legal documents are described. The algorithm of public service provision is shown.

Key words: activities of customs authorities, foreign trade participant, public services, classification features, customs commodity nomenclature, preliminary classification.

Классификация товаров в соответствии с Товарной номенклатурой внешнеэкономической деятельности (далее – ТН ВЭД ЕАЭС) является одним из наиболее актуальных вопросов для участников внешнеэкономической деятельности и используется в целях применения мер таможенно-тарифного регулирования, вывозных таможенных пошлин, запретов и ограничений, мер защиты внутреннего рынка, ведения таможенной статистики [4].

Предоставление государственной услуги по принятию предварительного решения осуществляется в интересах бизнеса и позволяет участникам ВЭД заблаговременно до декларирования товаров определить классификационный код, что значительно сокращает время таможенного декларирования.

Принятие предварительных решений на любые товары, за исключением группы 27 ТН ВЭД ЕАЭС (газ, нефть, нефтепродукты), осуществляют Дальневосточное, Приволжское, Северо-Западное, Сибирское, Уральское, Центральное и Южное таможенные управления (принимают предварительные решения только в рамках Административного регламента, с уплатой государственной пошлины).

Заявитель может обратиться в любой уполномоченный таможенный орган вне зависимости от места регистрации участника ВЭД на территории РФ или места декларирования товаров.

Предварительные решения на товары группы 27 ТН ВЭД ЕАЭС принимает ФТС России. Государственная услуга предоставляется в течение 60 календарных дней со дня регистрации заявления.

По заявлению лиц (статья 23 ТК ЕАЭС) таможенные органы могут классифицировать товары до их таможенного декларирования путем принятия предварительных решений о классификации товаров и решений о классификации товаров, перемещаемых через таможенную границу в несобранном или разобранном виде, в том числе в некомплектном или незавершенном виде [1].

Однако стоит различать два вида этих решений (табл. 1).

Таблица 1

Сравнительный анализ вида принятия решения

<p>Порядок принятия решений о классификации товаров, перемещаемых в несобранном или разобранном виде, в том числе в некомплектном или незавершенном виде, ввоз и вывоз которых предполагается различными товарными партиями установлен статьей 16 Федерального закона от 03.08.2018 г. № 289-ФЗ «О таможенном регулировании в Российской Федерации».</p> <p>Особенности декларирования данных товаров определены статьей 117 Таможенного кодекса.</p> <p>Данные решения относятся к товарам, в разобранном виде, перемещаемым в виде отдельных компонентов в течение установленного периода времени различными товарными партиями.</p> <p>Такие решения принимает только Управление товарной номенклатуры ФТС России.</p> <p>Решения принимаются без взимания государственной пошлины.</p>	<p>Предоставление Федеральной таможенной службой и уполномоченными таможенными органами государственной услуги по принятию предварительных решений о классификации товаров.</p> <p>За принятие предварительных решений установлена государственная пошлина в размере 5000 рублей, за каждое наименование товара, включающее марку, модель, артикул, модификацию, согласно подпункту 135 пункта 1 статьи 333.33 части второй Налогового Кодекса РФ [2].</p>
--	--

Предварительные решения о классификации товаров принимаются в соответствии с:

- главой 3 Таможенного кодекса союза;
- статьей 18 Федерального закона от 03.08.2018 г. № 289-ФЗ «О таможенном регулировании в Российской Федерации и о внесении изменений в отдельные законодательные акты Российской Федерации»;
- Административным регламентом, утвержденным приказом ФТС России от 16.04.2020 г. № 375;
- решением Коллегии Евразийской экономической комиссии от 17.04.2018 г. № 58 «Об утверждении формы предварительного решения о классификации товара, порядка ее заполнения и внесения изменений (дополнений) в такое предварительное решение»;
- приказом ФТС России 07.02.2019 г. № 205 «Об утверждении форм и порядков заполнения документов на бумажном носителе, используемых при принятии предварительного решения о классифи-

кации товаров в соответствии с ТН ВЭД ЕАЭС, при отзыве такого решения и прекращении его действия, а также формы уведомления о необходимости представления дополнительной информации».

Наличие у декларанта предварительного решения исключает спорные моменты при таможенном декларировании товара в части определения кода товара в соответствии с ТН ВЭД ЕАЭС, что, в свою очередь, снижает количество случаев привлечения декларантов к административной ответственности, возбуждению дел об АП или уголовных дел, вынесения таможенными органами решений о классификации товаров.

Предоставление таможенной услуги по принятию предварительного решения о классификации товара осуществляется согласно административного регламента Федеральной таможенной службы, утвержденный приказом ФТС России от 16 апреля 2020 г. № 375.

Далее рассмотрим алгоритм предоставления государственной услуги в соотношении с пунктами регламента, включающими административные процедуры на рис. 1.



Рис. 1. Алгоритм предоставления услуги

И с т о ч н и к: составлено автором.

Государственная услуга предоставляется на основании заявления о принятии предварительного решения, поданного в уполномоченный таможенный орган в виде электронного документа, подписанного усиленной квалифицированной электронной подписью, с использованием федеральной государственной информационной системы «Единый портал государственных и муниципальных услуг (функций)» ЕПГУ или в виде документа на бумажном носителе [3].

В соответствии с частью 4 статьи 18 ФЗ, заявителем на предоставление государственной услуги может выступать лицо, отвечающее условиям, предусмотренным статьей 83 «Декларант» Таможенного кодекса союза и частью 4 статьи 100 ФЗ, либо надлежащим образом уполномоченный таким лицом представитель.

В качестве документов, подтверждающих полномочия «Декларанта» при подаче заявления о принятии предварительного решения, могут рассматриваться внешнеторговый контракт, счет-проформа, счет-фактура, инвойс к договору, документы, подтверждающие право владения, пользования и (или) распоряжения товарами, иные расчетные или коммерческие документы в совокупности или отдельно при одновременном соблюдении следующих условий:

- представленные заявителем документы позволяют однозначно идентифицировать товар, в отношении которого подано заявление о принятии ПР;
- представленные заявителем документы позволяют подтвердить факт предстоящего (планируемого) перемещения товара, в отношении которого запрашивается предварительное решение, через таможенную границу Евразийского экономического союза.

Если заявление о принятии предварительного решения подается на бумажном носителе, то оно составляется по форме, утвержденной приказом ФТС России № 205 (от 7 февраля 2019 г.).

Заявление, поданное в виде электронного документа, составляется по форме и структуре установленной Порталом, в связи с чем нет необходимости составления заявления в соответствии с требованием приказа ФТС России № 205.

В обоих случаях в соответствии с пунктом 12 Регламента, заявление составляется на каждое наименование товара, включающее в себя определенную марку, модель, артикул и модификацию [5].

С заявлением о принятии предварительного решения должны представляться следующие документы и сведения:

- документы, содержащие сведения о составе товара, если в ТН ВЭД для товара установлены требования по содержанию каких-либо веществ (элементов), материалов в товаре;
- процессах переработки и видах переработки товара, если классификационным признаком, является вид обработки товара или степень обработки товара (технологические схемы, технологические инструкции, описание технологического процесса, иные документы, содержащие сведения о процессах и видах переработки товара);
- документы, содержащие сведения о технических характеристиках товара и принципе его действия, такие как, техническая документация, чертежи, технический паспорт, и т.д. инструкция по эксплуатации, технологические схемы, руководство пользователя, иные документы, содержащие сведения о технических характеристиках товара и принципе действия);
- документы, подтверждающий полномочия лица, подписавшего заявление о принятии предварительного решения и документы к нему.

При необходимости представляются пробы и (или) образцы товара, фотографии, рисунки, чертежи, паспорта изделий и другие документы, необходимые для принятия предварительного решения. Таким образом, обозначим, что заявитель представляет не только заявление с характеристиками товара, но и прилагает к нему документы от производителя товара, содержащие характеристики товара, указанные в заявлении.

Если документы для принятия предварительного решения, представлены на иностранном языке, необходимо представить копии таких документов на иностранном языке с переводом на русский язык, засвидетельствованные в соответствии с законодательством Российской Федерации о нотариате, при этом данные документы должны быть так же подписаны руководителем (заместителем руководителя) организации. Требование о нотариально заверенной копии документа на иностранном языке и его перевода относится в равной степени к заявлению на бумажном носителе и в электронном виде.

Заявление, поступающее от юридического лица или организации, не являющейся юридическим лицом (далее - организация), должно быть подписано руководителем организации с указанием должности, фамилии и инициалов, заверено оттиском печати организации (при наличии) либо представителем данной организации, надлежащим образом уполномоченным.

А в случае подачи заявления в виде электронного документа заверены усиленной квалифицированной электронной подписью заявителя.

Все документы, представляемые вместе с заявлением должны быть пронумерованы (кроме сброшюрованного приложения), подписаны руководителем организации либо уполномоченным представителем, заверены оттиском печати организации (при наличии). А в случае подачи документов в электронном виде заверены усиленной квалифицированной электронной подписью заявителя. Документы, представляются одновременно с заявлением без последующего досыла.

Также, стоит отметить, что участником ВЭД при подаче заявления в комплекте документов должны быть сведения о платежном документе, подтверждающем уплату государственной пошлины. Соответственно в строке «Сведения о платежном документе» указываются полные сведения о платежном документе, дата, номер, сумма в рублях (по каждому наименованию товара, включающему в себя определенную марку, модель, артикул и модификацию), ИНН/КПП плательщика, код бюджетной классификации (КБК), наименование банка плательщика. Указание в заявлении только номера и даты платежного поручения или просто его наличие в комплекте документов недостаточно.

Таким образом, можно сделать вывод, что процесс оказания государственной таможенной услуги по принятию предварительного решения о классификации товара в соответствии с ТН ВЭД ЕАЭС является актуальным и имеет много особенностей, на которые участнику ВЭД стоит обращать внимание при подаче заявления. Ведь не заполнение или неверное заполнение соответствующих граф формы заявления на бумажном носителе, предоставление недостаточного количества документов, предоставление документов без подписей уполномоченных лиц могут являться основанием для отказа в рассмотрении.

Список источников

1. «Таможенный кодекс Евразийского экономического союза» (ред. от 29.05.2019, с изм. от 18.03.2023) (приложение № 1 к Договору о Таможенном кодексе Евразийского экономического союза) [Электронный ресурс]. – Режим доступа: URL: https://www.consultant.ru/document/cons_doc_LAW_215315/ (20.11.2023)
2. «Налоговый кодекс Российской Федерации (часть вторая)» от 05.08.2000 № 117-ФЗ (ред. от 14.11.2023) [Электронный ресурс]. – Режим доступа: URL: <https://www.consultant.ru/document/> (21.11.2023)
3. Единый портал государственных и муниципальных услуг [Электронный ресурс]. – Режим доступа: URL: <https://digital.gov.ru/ru/activity/> (19.11.2023)
4. Федеральный закон от 03.08.2018 № 289-ФЗ (ред. от 19.12.2022, с изм. от 28.04.2023) «О таможенном регулировании в Российской Федерации и о внесении изменений в отдельные законодательные акты Российской Федерации» [Электронный ресурс]. – Режим доступа: URL: https://www.consultant.ru/document/cons_doc_LAW_304093/757796976aa207f07deab6a7be083e4c24631795/ (18.11.2023)
5. Приказ ФТС России от 16.04.2020 № 375 «Об утверждении Административного регламента Федеральной таможенной службы по предоставлению таможенными органами государственной услуги по принятию предварительных решений о классификации товаров в соответствии с единой Товарной номенклатурой внешнеэкономической деятельности Евразийского экономического союза» [Электронный ресурс]. – Режим доступа: URL: <https://www.alta.ru/tamdoc/20pr0375/> (15.11.2023)

© Е.М. Туснина, 2023

ФИЛОСОФСКИЕ НАУКИ

УДК 304.5

ГЕГЕЛЕВСКИЙ ИДЕАЛИСТИЧЕСКИЙ МЕТОД И МЕТОД К. МАРКСА В ПОНИМАНИИ ОБЩЕСТВА И ПОЛИТЭКОНОМИИ

НЕКРАСОВ СТАНИСЛАВ НИКОЛАЕВИЧ

д. филос. н., профессор, главный научный сотрудник,
ФГБОУ ВО «Уральский государственный аграрный университет»
г. Екатеринбург

Аннотация: К. Маркс в экономических рукописях 1857-1859 гг. применил диалектический метод Г. Гегеля к реальным общественным отношениям, а поскольку этот метод имеет идеалистическую форму, то марксов метод строился на материалистическом понимании истории. Ф. Энгельс разъяснял различие методов тем, что при построении научной политэкономии нужно было сделать выбор между методами: гегелевской диалектики в спекулятивном виде, с другой стороны, имелся метафизический метод общественных наук. В результате делается вывод, что благодаря новому материалистическому воззрению была создана исходная точка для логического метода исследования, то есть для диалектической логики. Логика показывает, что главное условие для развития капитализма и современных производительных сил – наличие наемного труда, что обеспечивается современной земельной собственностью. Автор научного коммунизма показывает, что переход к наемному труду идет различными путями и они имеют негативное и позитивное измерения.

Ключевые слова: Экономические рукописи, диалектический метод, идеалистическая форма, материалистическое понимание истории, научная политэкономия, гегелевская диалектика, метафизический метод, логический метод, диалектическая логика, наемный труд, земельная собственность.

HEGEL'S IDEALISTIC METHOD AND K. MARX'S METHOD IN UNDERSTANDING SOCIETY AND POLITICAL ECONOMY

Nekrasov Stanislav Nikolaevich

Annotation. K. Marx, in the economic manuscripts of 1857-1859, applied G. Hegel's dialectical method to real social relations, and since this method has an idealistic form, Marx's method was based on a materialistic understanding of history. F. Engels explained the difference of methods by the fact that when constructing scientific political economy, it was necessary to make a choice between methods: Hegelian dialectics in speculative form, with on the other hand, there was a metaphysical method of social sciences. As a result, it is concluded that thanks to the new materialistic view, a starting point was created for the logical method of research, that is, for dialectical logic. Logic shows that the main condition for the development of capitalism and modern productive forces is the availability of wage labor, which is provided by modern land ownership. The author of scientific communism shows that the transition to wage labor goes in different ways, and they have negative and positive dimensions.

Key words: Economic manuscripts, dialectical method, idealistic form, materialistic understanding of history, scientific political economy, Hegelian dialectics, metaphysical method, logical method, dialectical logic, wage labor, land ownership.

Совершенно очевидно применение К. Марксом в экономических рукописях 1857-1859 гг. диалектического метода Г. Гегеля к реальным общественным отношениям, к их развитию и к материальной практической жизни людей. Поскольку этот метод имеет идеалистическую мистифицированную форму, то К. Маркс применяет ее к реальному процессу, в котором рассматривает моменты становления и прехождения, гибели. Он подчеркивает в «Капитале» противоположность своего метода методу гегелевскому.

А Ф. Энгельс разъяснял это различие методов так, что при построении научной политэкономии нужно было сделать выбор между методами: «тут надо было решать другой вопрос, который не имеет отношения к политической экономии как таковой. Какой метод научного исследования следует избрать? С одной стороны, имелась гегелевская диалектика в совершенно абстрактном, «спекулятивном» виде, в каком ее оставил после себя Гегель; с другой стороны, имелся обычный, ныне снова ставший модным, по преимуществу вольфовски-метафизический Метод, следуя которому буржуазные экономисты и писали свои бессвязные толстые книги. Этот последний настолько был теоретически разгромлен Кантом и в особенности Гегелем, что только косность и отсутствие другого простого метода могли сделать возможным его дальнейшее практическое существование. С другой стороны, гегелевский метод в данной его форме был абсолютно непригоден.

Он был по существу идеалистическим, а тут требовалось развитие такого мировоззрения, которое было бы более материалистическим, чем все прежние. Он исходил из чистого мышления, а здесь надо было исходить из самых упрямых фактов. Метод, который, по собственному признанию Гегеля, «от ничего через ничто пришел к ничему», был в этом виде здесь совершенно неуместен. Тем не менее из всего наличного логического материала он был единственным, который можно было по крайней мере использовать. Этот метод не подвергался критике, он не был опровергнут, никто из противников великого диалектика не смог пробить брешь в гордом здании этого метода; он был забыт потому, что гегелевская школа не знала, что с ним делать. Поэтому надо было прежде всего подвергнуть гегелевский метод основательной критике» [1, с. 495-496].

Классик научного мировоззрения показывает, что гегелевский метод был предпочтительнее благодаря его историческому чутью: «Гегелевский способ мышления отличался от способа мышления всех других философов огромным историческим чутьем, которое лежало в его основе. Хотя форма была крайне абстрактна и идеалистична, все же развитие его мыслей всегда шло параллельно развитию всемирной истории, и последнее, собственно, должно было служить только подтверждением первого. Если при этом истинное отношение было перевернуто и поставлено на голову, то все же реальное содержание повсюду проникало в философию, тем более, что Гегель в отличие от своих учеников не делал добродетели из невежества, а был одним из образованнейших людей всех времен. Он первый пытался показать развитие, внутреннюю связь истории, и каким бы странным ни казалось нам теперь многое в его философии истории, все же грандиозность основных его взглядов даже и в настоящее время еще поразительна, особенно если сравнить с ним его предшественников или тех, кто после него отваживался пускаться в общие размышления об истории» [1, с. 496].

В результате делается вывод, что благодаря новому материалистическому воззрению была создана исходная точка для логического метода исследования, то есть для диалектической логики: «Это составившее эпоху понимание истории было прямой теоретической предпосылкой нового материалистического воззрения, и уже благодаря этому была дана исходная точка также для логического метода. Если эта забытая диалектика, даже с точки зрения «чистого мышления», привела к таким результатам, если она к тому же, как бы играючи, покончила со всей прежней логикой и метафизикой, то, значит, в ней во всяком случае было что-то большее, чем просто софистика и схоластические изощрения. Но критика этого метода была нелегкой задачей; вся официальная философия боялась и теперь еще боится взяться за нее.

Маркс был и остается единственным человеком, который мог взять на себя труд высвободить из гегелевской логики то ядро, которое заключает в себе действительные открытия Гегеля в этой области, и восстановить диалектический метод, освобожденный от его идеалистических оболочек, в том простом виде, в котором он и становится единственно правильной формой развития мысли. Выработку

метода, который лежит в основе марксовой критики политической экономии, мы считаем результатом, который по своему значению едва ли уступает основному материалистическому воззрению» [1, с. 496-497].

А в Экономических рукописях К. Маркс пишет: «Нужно помнить, что новые производительные силы и производственные отношения не развиваются из *ничего*, из воздуха или из лона саму себя полагающей идеи; они развиваются внутри и в борьбе с имеющимся налицо развитием производства и с унаследованными, традиционными отношениями собственности. Если в законченной буржуазной системе каждое экономическое отношение предполагает другое в буржуазно-экономической форме и таким образом каждое положенное есть вместе с тем и предпосылка, то это имеет место в любой органической системе. Сама эта органическая система как совокупное целое имеет свои предпосылки, и ее развитие в направлении целостности состоит именно в том, чтобы подчинить себе все элементы общества или создать из него еще недостающие ей органы. Таким путем система в ходе исторического развития превращается в целостность. Становление системы такой целостностью образует момент ее, системы, процесса, ее развития» [2, с. 229].

Главное условие для развития капитализма и современных производительных сил – наличие наемного труда, что обеспечивается современной земельной собственностью: «С другой стороны, если внутри общества современные производственные отношения, т. е. капитал, развились до своей целостности и это общество овладевает новой территорией, например в колониях, то оно — в лице своего представителя-капиталиста — обнаруживает, что его капитал при отсутствии наемного труда перестает быть капиталом и что одной из предпосылок для того, чтобы он был капиталом, является не только земельная собственность вообще, но современная земельная собственность; такая земельная собственность, за которую, как за капитализированную ренту, приходится платить высокую цену и которая поэтому исключает непосредственное использование земли индивидами. Отсюда проистекает та теория колонизации *Уэйкфилда*, которой следует в своей практике английское правительство в Австралии. Земельная собственность здесь искусственно удорожается, чтобы превращать работников в наемных рабочих, давать капиталу возможность действовать в качестве капитала и таким путем делать новую колонию *производительной*; развивать в новой колонии богатство, вместо того чтобы использовать ее, как это имело место в Америке, для поставок туда наемных рабочих на короткий срок. Теория *Уэйкфилда* бесконечно важна для правильного понимания современной земельной собственности. Итак, капитал в качестве создателя земельной ренты возвращается обратно к производству наемного труда как своей всеобщей творческой основы. Капитал проистекает из обращения и полагает труд в качестве наемного труда; таким путем капитал формируется, и, развившись как целое, он полагает земельную собственность как в качестве своего условия, так и в качестве своей противоположности. Однако здесь обнаруживается, что капитал этим лишь создал наемный труд как свою всеобщую предпосылку. Стало быть, теперь наемный труд должен быть рассмотрен сам по себе. С другой стороны, современная земельная собственность сама всего могущественнее выступает в процессе *clearing of estates* и превращения сельских работников в наемных рабочих» [2, с. 229-230].

Автор научного коммунизма показывает, что переход к наемному труду идет различными путями и они имеют негативное и позитивное измерения: «Таким образом, мы имеем двоякий переход к наемному труду. Это с позитивной стороны. Рассматривая вопрос с негативной стороны, мы имеем следующее. После того как капитал установил земельную собственность и этим достиг своей двоякой цели: 1) создания промышленного земледелия и тем самым развития производительной силы земли; 2) создания наемного труда, т. е. господства капитала повсюду в деревне, — после этого капитал начинает рассматривать существование самой земельной собственности как всего лишь преходящее развитие, которое требуется для воздействия капитала на старые отношения земельной собственности и представляет собою *продукт их разложения*, но которое как таковое — раз эта цель достигнута — является всего лишь ограничением прибыли, а не необходимостью для производства. Поэтому капитал стремится уничтожить земельную собственность как частную собственность и передать ее государству. Это — негативная сторона: стремление превратить таким образом все общество внутри страны в капиталистов и наемных рабочих» [2, с. 230].

Изменение наемного труда как субъекта новых производственных отношений дает эффект его самостоятельного противостояния капиталу: «Если капитал зашел так далеко, то и наемный труд тоже зашел настолько далеко, что, с одной стороны, он в той же форме, что и буржуа, стремится ради упрощения отношений, смягчения налогов и т. д. устранить земельного собственника как паразитический нарост; с другой стороны, рабочий требует раздробления крупной земельной собственности для того, чтобы избавиться от наемного труда и стать самостоятельным производителем, работающим ради непосредственного потребления. Таким образом, земельная собственность отрицается с двух сторон; отрицание со стороны капитала есть только изменение формы [частной собственности], имеющее целью установление единовластия капитала. (Установление земельной ренты как всеобщей государственной ренты (государственного налога) означало бы, что буржуазное общество другим способом воспроизводит средневековую систему, но как полное отрицание последней.) Отрицание земельной собственности со стороны наемного труда есть лишь скрытое отрицание капитала, а следовательно, и самого себя, наемного труда. Поэтому теперь наемный труд следует рассмотреть как нечто самостоятельное по отношению к капиталу» [2, с. 231].

Выделяются два перехода к этой конституирующей роли труда: «Стало быть, переход здесь двойной: 1) *положительный переход* от современной земельной собственности или от капитала через посредство современной земельной собственности ко всеобщему наемному труду; 2) *отрицательный переход*: отрицание земельной собственности капиталом, т. е., следовательно, отрицание капиталом самостоятельной стоимости, т. е. именно отрицание капитала самим собой. Но отрицание капитала есть *наемный труд*. Далее следует рассмотреть отрицание земельной собственности и отрицание посредством нее капитала со стороны наемного труда. Т. е. здесь речь идет о таком наемном труде, который хочет установить себя как нечто самостоятельное» [2, с. 231].

В результате возникает научная картина общества – вместо абстракции населения появляются классы, затем рынок, далее денежный рынок, далее акции и прочая конкретика капитализма: «*Рынок*, который вначале выступает в политической экономии в качестве абстрактного определения, принимает целостные очертания. Во-первых, *денежный рынок*. Он охватывает вексельный рынок; вообще кредитный рынок; т. е. торговлю деньгами, рынок слитков. *В качестве денежно-ссудного рынка* денежный рынок выступает также в банках, например в виде учетной ставки, по которой банки совершают учетные операции: рынок займов, вексельные маклера и т. д. Денежный рынок выступает затем еще как рынок *всех приносящих проценты бумаг*: рынок государственных ценных бумаг и рынок акций. Акции в свою очередь подразделяются на более или менее обширные группы. Прежде всего, *акции самих денежных учреждений*: акции банков, акции акционерных банков; *акции средств сообщения* (важнейшие из них — *железнодорожные акции*; акции каналов; акции пароходств, акции телеграфа, акции омнибусных компаний); *акции общепромышленных предприятий* (важнейшие из них — *горнопромышленные акций*). Затем — снабжение благами всеобщего пользования (акции *газовых предприятий*, водопровода). Акции *различных предприятий*, здесь имеются тысячи разновидностей. Предприятия по *хранению товаров* (акции складских помещений и т. д.). Бесчисленное количество *различных акций*, — например, основанных на акциях предприятий промышленных и торговых компаний. Наконец, как обеспечение всего — *акции страховых компаний всех видов*» [1, с. 231-232].

Складывается научная картина мира – мира развития зрелых и более совершенных производственных отношений. Это отношения капиталистического производства буржуазного рынка. Эти отношения снимаются в революции пролетариата. В возникшей картине революционного преобразования общества сочетаются и сливаются диалектика, логика и теория познания. Именно на это обстоятельство обратил внимание в «Философских тетрадах» В.И. Ленин, когда писал: «Если Магх не оставил «Логики» (с большой буквы), то он оставил логику «Капитала», и это следовало бы сугубо использовать по данному вопросу. В «Капитале» применена к одной науке логика, диалектика и теория познания не надо 3-х слов: это одно и то же материализма, взявшего все ценное у Гегеля и двинувшего сие ценное вперед» [3, с. 301]. Оставалось применить полученный метод к анализу и синтезу новой реальности капитализма – к империализму как кануна социалистических революций и высшей стадии капитализма.

Список источников

1. Маркс К., Энгельс Ф. Соч. 2 изд., М.: ГИПЛ, 1959. т. 13. – 771 с.
2. Маркс К., Энгельс Ф. Соч. 2 изд., М.: ГИПЛ, 1968. т. 46. ч. 1. – 629 с.
3. Ленин В.И. Полн. собр. соч., М.: ИПЛ, 1969. т. 29. – 782 с.

УДК 304.5

УРАВНИВАНИЕ ПОЛОЖЕНИЯ КЛАССОВ И ПЕРЕМЕНА ТОЧКИ ЗРЕНИЯ К. МАРКСА НА МИРОВУЮ РЕВОЛЮЦИЮ

НЕКРАСОВ СТАНИСЛАВ НИКОЛАЕВИЧд. филос. н., профессор, главный научный сотрудник,
ФГБОУ ВО «Уральский государственный аграрный университет»

Аннотация: революционное восстание французского рабочего класса, мировая война - таковы перспективы 1849 г. с точки зрения молодых основоположников марксизма. Они полагали, что старая Англия будет сокрушена лишь мировой войной. В этой концепции совпадают моментальность действия - «одновременно» и «сразу» - а также всеобщность деятельности людей. В этой системе вырастает значение угнетенных наций, которые могут сыграть роль запала всеевропейского и мирового пожара. Искра европейской революции может быть высечена именно в этих народах. Революционные вспышки еще не есть революция, но имеется объективный показатель реальности революции в других странах – воздействие на Англию. Статья Ф. Энгельса декабря 1847 г. особо педалировала тему уравнивания положения рабочего класса во всех странах, однако революция 1848 г. показала неверность этой оценки и всей установки на мировую революцию как разовое одновременное действие пролетариата во всех цивилизованных странах и усилий международной коалиции прогрессивных сил.

Ключевые слова: революционное восстание, французский пролетариат, мировая война, основоположники марксизма, старая Англия, моментальность действия, всеобщность деятельности, угнетенные нации, всеевропейский пожар, европейская революция, уравнивание положения, одновременное действие, цивилизованные страны, международная коалиция.

EQUALIZATION OF THE POSITION OF CLASSES AND CHANGE K. MARX'S POINT OF VIEW ON THE WORLD REVOLUTION

Nekrasov Stanislav Nikolaevich

Annotation. The revolutionary uprising of the French working class, the World War - these are the prospects of 1849 from the point of view of the young founders of Marxism. They believed that old England would be crushed only by a world war. In this concept, the instantaneity of action - "simultaneously" and "immediately" - as well as the universality of human activity coincide. In this system, the importance of oppressed nations grows, which can play the role of the fuse of the pan-European and world fire. The spark of the European revolution can be carved precisely in these peoples. Revolutionary outbreaks are not yet a revolution, but there is an objective indicator of the reality of revolution in other countries – the impact on England. Article F. Engels, December 1847, particularly pedaled the topic of the equation of the position of the working class in all countries, but the revolution of 1848 showed the inaccuracy of this assessment and the entire attitude to the world revolution as a one-time simultaneous action of the proletariat in all civilized countries and the efforts of the international coalition of progressive forces.

Key words: revolutionary uprising, French proletariat, World War, founders of Marxism, old England, instantaneous action, universality of activity, oppressed nations, pan-European conflagration, European revolution, equation of position, simultaneous action, civilized countries, international coalition.

Надежды К. Маркса на революционное восстание французского пролетариата после разгрома революции 1848 г. были дополнены пониманием того, что всякий социальный переворот во Франции неизбежно будет сокрушен английской буржуазией, мировой промышленной и торговой гегемонией Великобритании. Он писал: «Но всякий социальный переворот во Франции неизбежно будет сокрушен английской буржуазией, мировой промышленной и торговой гегемонией Великобритании. Всякое частичное социальное преобразование во Франции и вообще на европейском континенте, поскольку имеется в виду его доведение до конца, есть и останется пустым благим пожеланием. А старая Англия будет сокрушена лишь мировой войной, которая одна только может предоставить чартистской партии, организованной английской рабочей партии, условия для победоносного восстания против своих могущественных угнетателей. Только тогда, когда чартисты окажутся во главе английского правительства, социальная революция перейдет из области утопии в область действительности» [1, с. 160].

Далее 31 декабря 1848 г. в статье для «Neue Rheinische Zeitung» им дается четкий прогноз развития этой войны: «Но всякая европейская война, в которой замешана Англия, есть мировая война. Она будет вестись в Канаде и Италии, в Ост-Индии и Пруссии, в Африке и на Дунае. И европейская война будет первым следствием победоносной рабочей революции во Франции. Как в эпоху Наполеона, Англия будет стоять во главе контрреволюционных армий, по в результате этой войны она сама будет брошена в революционное движение, станет во главе его и искупит свою вину перед революцией XVIII века.

Революционное восстание французского рабочего класса, мировая война - таковы перспективы 1849 года» [1, с. 160].

Итак, «старая Англия будет сокрушена лишь мировой войной». В этой фразе совпадает моментальность действия - «одновременно» и «сразу» - а также всеобщность. В этой системе вырастает значение угнетенных наций, которые могут сыграть роль запала всеевропейского и мирового пожара. Искра европейской революции может быть высечена именно в этих народах. В Италии в статье «Революционное движение в Италии» ситуация описана оптимистически на фоне краха революции: «Революция в Вене, как и в Париже, потоплена в крови, погребена в дымящихся развалинах... И в то время как север Европы или уже снова ввергнут в рабство 1847 года, или с трудом отстаивает от контрреволюции завоевания первых месяцев, внезапно вновь поднимается Италия. Ливорно - единственный итальянский город, для которого падение Милана явилось толчком к победоносной революции, - Ливорно, наконец, увлек своим демократическим подъемом всю Тоскану...» [1, с. 85].

О поляках высказываются такие фактологические предположения в работе «Демократический панславизм»: «Угнетаемые, поработаемые, разоряемые в продолжение восьмидесяти лет, они всегда становились на сторону революции и провозглашали неразрывную связь между революционизированием Польши и ее независимостью. В Париже, Вене, Берлине, в Италии и Венгрии поляки участвовали во всех революциях и революционных войнах, не считаясь с тем, приходилось ли им сражаться против немцев, против славян, против мадьяр или даже против поляков. Поляки - единственная славянская нация, чуждая всяким панславистским вожделениям. Но они имеют для этого достаточно причин: их угнетают главным образом свои же собственные так называемые славянские братья, и ненависть к русским у поляков даже сильнее - и с полным правом, - чем ненависть к немцам. Но именно потому, что освобождение Польши неразрывно связано с революцией, потому, что слова «поляк» и «революционер» стали синонимами, полякам обеспечены симпатии всей Европы и восстановление их национальности, в то время как чехам, хорватам и русским обеспечены ненависть всей Европы и кровавая революционная война всего Запада против них» [1, с. 303].

В работе «Прусская армия и революционное восстание народа» оптимистическая оценка дана венгерской революции: «Вообще, никогда еще победа венгров не была так близка, как сейчас. Нет сомнений, что русские не придут. Итак, еще несколько дней - и венгры будут в Вене, венгерская революция будет завершена, и откроется величественная страница второй германской революции» [1, с. 515].

Однако революционные вспышки еще не есть революция. Есть показатель реальности революции – воздействие на Англию: «степень воздействия континентальных революций на Англию вместе с тем является барометром, показывающим, в какой мере эти революции действительно ставят под во-

прос условия существования буржуазного строя и в какой мере они касаются только его политических образований» [2, с. 100]. Далее в работе «Классовая борьба во Франции» отмечено: «революция возможна только в те периоды, когда оба эти фактора, современные производительные силы и буржуазные формы производства, вступают между собой в противоречие. Бесконечные распри, которыми занимаются сейчас представители отдельных фракций континентальной партии порядка, взаимно компрометируя друг друга, отнюдь не ведут к новым революциям; наоборот, эти распри только потому и возможны, что основа общественных отношений в данный момент так прочна и - чего реакция не знает - так буржуазна. Все реакционные попытки затормозить буржуазное развитие столь же несомненно разобьются об эту основу, как и все нравственное негодование и все пламенные прокламации демократов. Новая революция возможна только вслед за новым кризисом. Но наступление ее так же неизбежно, как и наступление этого последнего» [2, с. 100].

Однако до революции все представлялось значительно проще и в «Принципах коммунизма» это излагалось так: «коммунистическая революция будет не только национальной, но произойдет одновременно во всех цивилизованных странах, т. е., по крайней мере, в Англии, Америке, Франции и Германии. В каждой из этих стран она будет развиваться быстрее или медленнее, в зависимости от того, в какой из этих стран более развита промышленность, больше накоплено богатств и имеется более значительное количество производительных сил. Поэтому она осуществится медленнее и труднее всего в Германии, быстрее и легче всего в Англии. Она окажет также значительное влияние на остальные страны мира и совершенно изменит и чрезвычайно ускорит их прежний ход развития. Она есть всемирная революция и будет поэтому иметь всемирную арену» [3, с. 334].

Другой вопрос о ходе революции получает прямолинейный ответ: «18-й вопрос: Каков будет ход этой революции?»

Ответ: Прежде всего, она создаст демократический строй и тем самым, прямо или косвенно, политическое господство пролетариата. Прямо - в Англии, где пролетарии уже теперь составляют большинство народа, косвенно - во Франции и Германии, где большинство народа состоит не только из пролетариев, но также из мелких крестьян и городских мелких буржуа, которые находятся еще только в стадии перехода в пролетариат, в осуществлении всех своих политических интересов все более зависят от пролетариата и потому вскоре должны будут присоединиться к его требованиям. Для этого, может быть, понадобится еще новая борьба, которая, однако, непременно закончится победой пролетариата» [3, с. 332].

Ф. Энгельс подчеркнул важность английской революции. В этой речи он выступил в качестве немца: «Разрешите мне, друзья мои, выступить сегодня, в виде исключения, в качестве немца.

Ведь мы, немецкие демократы, особенно заинтересованы в освобождении Польши. Именно немецкие государи извлекли выгоду от раздела Польши, именно немецкие солдаты еще и теперь угнетают Галицию и Познань. Нам, немцам, нам, немецким демократам, прежде всего надлежит смыть с нашей нации это пятно. Никакая нация не может стать свободной, продолжая в то же время угнетать другие нации. Следовательно, освобождение Германии не может совершиться без освобождения Польши от угнетения ее немцами. Вот почему Польша и Германия имеют общие интересы, вот почему польские и немецкие демократы могут совместно работать над освобождением обеих наций. - Я тоже придерживаюсь того мнения, что первый решающий удар, который приведет к победе демократии, к освобождению всех европейских стран, будет нанесен английскими чартистами; я несколько лет жил в Англии и в течение этого времени открыто примыкал к чартистскому движению. Английские чартисты поднимутся первыми, потому что именно в Англии борьба между буржуазией и пролетариатом достигла наибольшей силы» [3, с. 372].

Почему в Англии противоречия достигнут наивысшей силы? Ведь странно было, что все революции обходили Англию стороной! Ф. Энгельс уточнил: «А почему она достигла наибольшей силы? Потому что благодаря современной промышленности, благодаря введению машин, в Англии все угнетенные классы слились в один-единственный огромный класс с общими интересами - в класс пролетариата; потому что вследствие этого в противоположном лагере все классы угнетателей тоже объединились в один-единственный класс - буржуазию. Таким образом, борьба упрощается и поэтому она может

быть решена одним-единственным мощным ударом. Разве это не так? Аристократия в Англии уже не обладает никакой властью, господствует одна буржуазия, и последняя взяла аристократию на буксир. Но буржуазии противостоит вся огромная масса народа, объединенная в грозную фалангу, победа которой над господствующими капиталистами приближается с каждым днем. И этим уничтожением расхождения интересов, которое прежде разъединяло различные слои рабочих, этой нивелировкой жизненного уровня всех рабочих вы обязаны машинному производству; без машинного производства не было бы чартизма, и если даже оно ухудшает ваше положение в данный момент, то все же именно благодаря этому оно делает возможной нашу победу. Но не только в Англии, а и во всех других странах машинное производство оказало такое же влияние на рабочих. В Бельгии, в Америке, во Франции, в Германии оно уравнило положение всех рабочих и с каждым днем все больше его уравнивает; во всех этих странах рабочие в настоящее время заинтересованы в одном и том же, а именно: свергнуть класс, который их угнетает, - буржуазию. Эта нивелировка жизненного уровня, эта тождественность партийных интересов рабочих всех наций является результатом машинного производства, и поэтому машинное производство продолжает быть огромным историческим прогрессом. Какой вывод из этого следует сделать нам? Так как положение рабочих всех стран одинаково, так как их интересы одинаковы, враги у них одни и те же, то и бороться они должны сообща и братскому союзу буржуазии всех наций они должны противопоставить братский союз рабочих всех наций» [3, с. 372-373].

Работа декабря 1847 г., опубликованная в «Deutsche-Brusseler- Zeitung», особо педалирует тему уравнивания положения рабочего класса во всех странах. Однако революция 1848 г. показала неверность этой оценки и всей установки на мировую революцию.

Список источников

1. Маркс К., Энгельс Ф. Соч. 2 изд., М.: ГИПЛ, 1957. т. 6. – 761 с.
2. Маркс К., Энгельс Ф. Соч. 2 изд., М.: ГИПЛ, 1956. т. 7. – 669 с.
3. Маркс К., Энгельс Ф. Соч. 2 изд., М.: ГИПЛ, 1955. т. 4. – 615 с.

УДК 304.5

РАЗВИТИЕ НАРОДОВ И МАРКСИСТСКАЯ ТЕОРИЯ

НЕКРАСОВ СТАНИСЛАВ НИКОЛАЕВИЧ

д. филос. н., профессор, главный научный сотрудник,
ФГБОУ ВО «Уральский государственный аграрный университет»
г. Екатеринбург

Аннотация: современные исследователи и публицисты левой ориентации в России желают увидеть в марксизме механистическое учение с упором в биологический детерминизм. Они полагают, что это учение пришло с Запада и несет на себе родимые пятна западной русофобии, что в принципе неверно. Считается, что марксистский социал-дарвинистский взгляд на социальные группы смыкается с таким же взглядом на расовые и этнические. Ситуация повторилась: столетие назад народники также не понимали К. Маркса и В.И. Ленину пришлось их вразумлять в серии книг и статей о «друзьях народа».

Ключевые слова: публицисты левой ориентации, марксизм, механистическое учение, биологический детерминизм, западная русофобия, социал-дарвинизм, народники, друзья народа, деревенская жизнь.

THE DEVELOPMENT OF PEOPLES AND MARXIST THEORY

Nekrasov Stanislav Nikolaevich

Annotation. Modern researchers and publicists of the left orientation in Russia want to see in Marxism a mechanistic doctrine with an emphasis on biological determinism. They believe that this teaching came from the West and bears the birthmarks of Western Russophobia, which is basically wrong. It is believed that the Marxist social-Darwinian view of social groups merges with the same view of racial and ethnic groups. The situation repeated itself: a century ago, the narodniks also did not understand K. Marx and V.I. Lenin had to reason with them in a series of books and articles about "friends of the people".

Key words: left-wing publicists, Marxism, mechanistic doctrine, biological determinism, Western Russophobia, social Darwinism, narodniks, friends of the people, village life.

Ф. Энгельс в знаменитой новаторской книге «Происхождение частной собственности, семьи и государства» показывает прямую связь пищи с уровнем развития разных племен. По его мнению, «обильному мясному и молочному питанию арийцев и семитов и особенно благоприятному влиянию его на развитие детей следует, быть может, приписать более успешное развитие обеих этих рас. Действительно, у индейцев пуэбло Новой Мексики, вынужденных кормиться почти исключительно растительной пищей, мозг меньше, чем у индейцев, стоящих на низшей ступени варварства и больше питающихся мясом и рыбой. Во всяком случае, на этой ступени людоедство постепенно исчезает и сохраняется лишь как религиозный акт или, что здесь почти равносильно, как колдовской обряд» [1, с. 32]. Тут Ф. Энгельс пошел за энциклопедистами-просветителями, готовившими буржуазную революцию, которые уверяли, что глупость крестьян является продуктом грубой пищи. Марксов тезис об «идиотизме деревенской жизни» уже выходит за рамки биологического детерминизма и дает социальное объяснение крестьянской жизни.

Так, в работе «18 Брюмера Луи Бонапарта» К. Маркс пишет: «Под видом создания благотворительного общества парижский люмпен-пролетариат был организован в тайные секции, каждой из которых руководили агенты Бонапарта, а во главе всего в целом стоял бонапартистский генерал. Рядом с

промотавшимися кутилами сомнительного происхождения и с подозрительными средствами существования, рядом с авантюристами из развращенных подонков буржуазии в этом обществе встречались бродяги, отставные солдаты, выпущенные на свободу уголовные преступники, беглые каторжники, мошенники, фигляры, лаццарони, карманные воровы, фокусники, игроки, сводники, держатели публичных домов, носильщики, писаки, шарманщики, тряпичники, точильщики, лудильщики, нищие - словом, вся неопределенная, разношерстная масса, которую обстоятельства бросают из стороны в сторону и которую французы называют *la bohème*» [2, с. 167-168].

Он продолжает: «Бонапарт, становящийся во главе люмпен-пролетариата, находящий только в нем массовое отражение своих личных интересов, видящий в этом отребье, в этих отбросах, в этой накипи всех классов единственный класс, на который он безусловно может опереться, - таков подлинный Бонапарт, Бонапарт *sans phrase*» [2, с. 168].

Где здесь хотя бы одно слово о крови, почве, пище и ландшафте? Концепция марксизма уже выстроена и далее она применяется к анализу классовой структуры французского общества так: «Экономическое развитие парцельной собственности коренным образом изменило отношение крестьян к остальным общественным классам. При Наполеоне раздробление землевладения на parcelлы в деревне дополняло собой свободную конкуренцию и возникающую крупную промышленность в городах. Крестьянский класс повсеместно являлся протестом против только что низвергнутой земельной аристократии. Корни, пущенные во французскую землю парцельной собственностью, лишили феодализм всяких питательных соков. Межевые знаки parcelлы представляли собой естественный оплот буржуазии против всякого нападения со стороны ее прежних властелинов» [2, с. 210].

Дается не только статичный анализ классовой структуры, но и динамический разрез этой структуры в ее историческом развитии: «Но в течение XIX века место феодала занял городской ростовщик, место тяготеющих на земле феодальных повинностей заняли ипотеки, место аристократической земельной собственности занял буржуазный капитал. Parcelла крестьянина представляет только предлог, позволяющий капиталисту извлекать из земли прибыль, процент и ренту, предоставляя самому земледельцу выручать, как ему угодно, свою заработную плату. Тяготеющий на французской земле ипотечный долг налагает на французское крестьянство такие проценты, которые равняются сумме ежегодных процентов по всему государственному долгу Англии. Parcelльная собственность, столь порабощенная капиталом, - а ее развитие неизбежно ведет к этому порабощению, - превратила большинство французской нации в троглодитов. 16 миллионов крестьян (считая женщин и детей) живут в берлогах, большая часть которых имеет всего одно окошко, остальная же - два, а в самом лучшем случае - три окошка. А окна в доме - то же, что пять органов чувств для головы.

Буржуазный строй, который в начале столетия поставил государство стражем при только что возникшей parcelле и удобрял ее лаврами, стал вампиром, высасывающим кровь ее сердца и мозг ее головы и бросающим ее в алхимическую реторту капитала. Code Napoleon представляет собой теперь не более, как кодекс исполнения судебных решений, наложения ареста на имущество и продажи с молотка. Сверх официально числящихся четырех миллионов (считая детей и т. д.) нищих, бродяг, преступников и проституток во Франции существует пять миллионов душ, находящихся на краю гибели и либо живущих в самой деревне, либо непрерывно перекочевывающих со своими лохмотьями и детьми из деревни в город и из города в деревню. Словом, интересы крестьян-находятся уже не в гармонии с интересами буржуазии, с капиталом, как это было при Наполеоне, а в непримиримом противоречии с ними. Крестьяне поэтому находят своего естественного союзника и вождя в городском пролетариате, призванном ниспровергнуть буржуазный порядок. Но сильное и неограниченное правительство, - и это вторая «*idée napoléonienne*», которую должен осуществить второй Наполеон, - призвано силой защищать этот «материальный» порядок. И действительно, главным лейтмотивом во всех прокламациях Бонапарта против бунтующих крестьян является этот «*ordre materiel*» [2, с. 210- 211].

Оказывается, что «*idée napoléonienne*» вытекает из «*ordre materiel*» и полностью ему соответствует, но именно этот порядок начинает рушиться в новых условиях капиталистической централизации: «Вместе с растущей деградацией парцельной собственности рушится покоящееся на ней государственное, здание. Государственная централизация, в которой нуждается современное общество, мо-

жет возникнуть лишь на развалинах военно-бюрократической правительственной машины, выкованной в борьбе с феодализмом» [2, с. 213].

Однако современные исследователи левой ориентации все же желают увидеть в марксизме механистическое учение с упором в биологический детерминизм. Это учение пришло с Запада и несет на себе все родимые пятна западной русофобии, что в принципе неверно. Но левый патриотический публицист и химик по образованию С.Г. Кара-Мурза пишет против марксизма: «Тут Энгельс, похоже, пошел на поводу у идеологов раннего капитализма, в энциклопедии которых (1771) говорилось: «Крестьяне обычно довольно глупы, ибо питаются они лишь грубой пищей». Не отсюда ли пошел миф об «идиотизме деревенской жизни»? Это — выражение крайнего биологического детерминизма. Социал-дарвинистский взгляд на социальные группы смыкается с таким же взглядом на расовые и этнические» [3, с. 42].

Ситуация повторяется: столетие назад народники также не понимали К. Маркса и В.И. Ленину пришлось их вразумлять. Для начала он напоминал им фрагмент из «Манифеста Коммунистической партии»: «Буржуазия подчинила деревню господству города. Она создала огромные города, в высокой степени увеличила численность городского населения по сравнению с сельским и вырвала таким образом значительную часть населения из идиотизма деревенской жизни. Так же как деревню она сделала зависимой от города, так варварские и полуварварские страны она поставила в зависимость от стран цивилизованных, крестьянские народы - от буржуазных народов, Восток - от Запада» [4, с. 428].

Далее В.И. Ленин в борьбе с «друзьями народа» и в частности с народником Н.К. Михайловским прямо цитирует эти слова Маркса [5, с. 502]. Он уточняет: «Это вовсе не презрительное отношение к "идиотизму деревенской жизни", а желание найти выход из него. Из таких воззрений следует только "презрительное отношение" к тем учениям, которые предлагают "искать путей для отечества" — вместо того, чтобы искать выхода в *данном* пути и его дальнейшем ходе.

Различие между народниками и "учениками" по вопросу о значении процесса отвлечения населения от земледелия к промышленности состоит не только в принципиальном теоретическом разногласии и в различной оценке фактов русской истории и действительности, но и в разрешении *практических вопросов*, связанных с этим процессом. "Ученики", естественно, настаивают на необходимости отмены всех устаревших стеснений передвижения и переселения крестьян из деревень в города, а народники либо прямо защищают эти стеснения, либо осторожно обходят вопрос об них (что на практике сводится к такой же защите)» [5, с. 503]. Под «учениками» в условиях царской цензуры и необходимости конспирации следует подразумевать марксистов – последователей К. Маркса.

Ф. Энгельс в подготовительных работах к «Анти-Дюрингу» пишет: «два рода опыта: внешний, материальный, и внутренний - законы мышления и формы мышления. Формы мышления также отчасти унаследованы путем развития (самоочевидность, например, математических аксиом для европейцев, но, конечно, не для бушменов и австралийских негров).

Если наши предпосылки верны и если мы правильно применяем к ним законы мышления, то результат должен соответствовать действительности, точно так же как вычисление в аналитической геометрии должно соответствовать геометрическому построению, хотя то и другое представляют собой совершенно различные методы. Но, к сожалению, это почти никогда не имеет места или имеет место лишь в совершенно простых операциях.

Внешний мир, в свою очередь, есть или природа, или общество» [6, с. 629]. Судя по всему, термин «унаследованы» здесь понимается буквально, биологически. Ведь откуда иначе возьмется «самоочевидность математических аксиом», например, у неграмотных европейцев? Только как наследственное качество.

Список источников

1. Маркс К., Энгельс Ф. Соч. 2 изд., М.: ГИПЛ, 1961. т. 21. – 745 с.
2. Маркс К., Энгельс Ф. Соч. 2 изд., М.: ГИПЛ, 1958. т. 8. – 705 с.
3. Кара-Мурза С.Г. Маркс против русской революции. М.: Эксмо, Яуза, 2008. – 320 с.

4. Маркс К., Энгельс Ф. Соч. 2 изд., М.: ГИПЛ, 1955. т. 4. – 615 с.
5. Ленин В.И. Полн. собр. соч., М.: ИГЛ, 1967. т. 2. – 677 с.
6. Маркс К., Энгельс Ф. Соч. 2 изд., М.: ГИПЛ, 1961. т. 20. – 858 с.

УДК 304.5

ЦИВИЛИЗАЦИОННАЯ КОНЦЕПЦИЯ ИСТОРИИ, ЕЕ ДЕГРАДАЦИЯ И НЕОБХОДИМОСТЬ МАТЕРИАЛИЗМА

НЕКРАСОВ СТАНИСЛАВ НИКОЛАЕВИЧ

д. филос. н., профессор, главный научный сотрудник,
ФГБОУ ВО «Уральский государственный аграрный университет»
г. Екатеринбург

Аннотация: работы, связанные с поиском особой крови и почвы в происхождении русского народа, казалось бы, обособленные от материалистического понимания истории в разрезе классового анализа, интересовали К. Маркса в момент его серьезнейшей болезни – болезни крови. Однако обращение к почве, к типологизации почвы есть предмет веры, и эта линия объяснения истории возможна только при неразвитости материалистического понимания истории. Цивилизационный подход, который стремятся использовать вместо классового, желает совместного сосуществования и синергии народов и пространств. Но это невозможно, поскольку синергия невозможна, а война неизбежна. Сегодня России и миру требуется реконструкция и развитие материалистического понимания истории и обновленный классовый подход к пониманию общества как путь к новому социализму.

Ключевые слова: кровь, почва, русский народ, классовый анализ, интересовали болезнь крови, объяснение истории, цивилизационный подход, материалистическое понимание истории, классовый подход, синергия народов, война.

THE CIVILIZATIONAL CONCEPT OF HISTORY, ITS DEGRADATION AND THE NEED FOR MATERIALISM**Nekrasov Stanislav Nikolaevich**

Annotation. The works related to the search for special blood and soil in the origin of the Russian people, seemingly isolated from the materialistic understanding of history in the context of class analysis, interested K. Marx at the time of his most serious illness – blood disease. However, the appeal to the soil, to the typologization of the soil is an object of faith, and this line of explanation of history is possible only if the materialistic understanding of history is undeveloped. The civilizational approach, which they seek to use instead of the class approach, wants joint coexistence and synergy of peoples and spaces. But this is impossible, because synergy is impossible, and war is inevitable. Today, Russia and the world need the reconstruction and development of a materialistic understanding of history and an updated class approach to understanding society as a path to a new socialism.

Key words: blood, soil, Russian people, class analysis, interested in blood disease, explanation of history, civilizational approach, materialistic understanding of history, class approach, synergy of peoples, war.

Работы, связанные с поиском особой крови и почвы в происхождении русского народа, казалось бы, совершенно обособленные от материалистического понимания истории в разрезе классового анализа, интересовали К. Маркса в момент его серьезнейшей болезни, от которой он впоследствии и умер. Карбункулез. Естественно, что его занимала в это время тайна болезни крови. 20 февраля 1866 г. К. Маркс писал Ф. Энгельсу в Манчестер: «Что касается карбункулов, то дело обстоит так: о верхнем я

тебе говорил на основе своей долгой практики, что его нужно, вообще говоря, вскрыть. Сегодня (вторник) по получении твоего письма я взял острую бритву, память дорогого Лупуса*, и собственноручно разрезал эту дрянь. (Я не могу допустить врачей к области половых органов. Впрочем, Аллен удостоверяет, что я наилучший объект для оперирования. Я всегда признаю необходимость.)

Испорченная кровь, как говорит г-жа Лормье, полилась, вернее, брызнула фонтаном, и я считаю, что с этим карбункулом покончено, хотя за ним еще нужен уход.

Что касается нижнего, то он становится зловредным, находится вне моего контроля и всю ночь не дает мне спать. Если это свинство будет продолжаться, я, конечно, вынужден буду обратиться к Аллену, так как я не в состоянии в виду месторасположения этой дряни наблюдать и лечить его сам. Впрочем, ясно, что в целом я о карбункулезе знаю больше, чем большинство врачей.

Впрочем, я все еще остаюсь при том мнении, которое высказывал Гумперту во время своего последнего пребывания в Манчестере, а именно, что зуд в паху в течение 2,5 лет и шелушение кожи, как следствие этого, изнуряют мой организм больше, чем что-либо другое. Дело началось за полгода до первого чудовищного карбункула, который был у меня на спине, и продолжается до сих пор» [1, с. 153]. Лупус – это Вильгельм Вольф. 22 февраля Ф. Энгельс ему отвечает: «Но теперь сделай мне одолжение, принимай мышьяк и приезжай сюда, лишь только тебе позволит твое состояние, чтобы ты, наконец, мог поправиться. Этим вечным промедлением и откладыванием ты губишь лишь себя самого; ни один человек не в состоянии долго выдержать такого хронического заболевания карбункулами, не говоря уже о том, что может, наконец, появиться такой карбункул, от которого ты отправишься к праотцам» [1, с. 155].

Он пытается использовать теории о влиянии «почвы». Сообщая Ф. Энгельсу о новой книге, К. Маркс пишет: «Очень хорошая книга, которую я пошлю тебе (но с условием возврата, так как она не моя собственная), как только сделаю себе необходимые заметки, это П. Тремо. «Происхождение и видоизменения человека и других существ». Париж, 1865. При всех замеченных мной недостатках, эта книга представляет собой весьма значительный прогресс по сравнению с Дарвином. Ее два основных положения: скрещивание порождает не различия, как обыкновенно полагают, а, наоборот, - типическое единство вида. Напротив, геологические образования создают различия (не сами по себе, но в качестве главной основы). Прогресс - у Дарвина чисто случайный - здесь вытекает с необходимостью, на основе периодов развития земного шара. Вырождение, которого Дарвин не может объяснить, здесь объясняется просто; также просто объясняется быстрое исчезновение чисто переходных форм сравнительно с медленным развитием вида, так что пробелы палеонтологии, которые Дарвину мешают, здесь необходимы. Также является необходимым законом устойчивость (не говоря об индивидуальных и т. п. отклонениях) однажды сложившегося вида. Гибридизация, столь затрудняющая Дарвина, здесь, напротив, является опорой системы, так как доказывается, что на самом деле вид конституируется только после того, как скрещивание с другими перестает давать потомство или делается невозможным и т. д.

Применение к истории и политике лучше и содержательнее, чем у Дарвина. Для некоторых вопросов, как, например, национальность и т. п., здесь впервые дана естественная основа. Например, он исправляет поляка Духинского, теорию которого о различиях в геологии России и западнославянских земель он в общем подтверждает, отмечая ошибочность его мнения, будто русские - не славяне, а скорее татары и т. д.*; считает, что ввиду преобладающего в России типа почвы славяне здесь татаризировались и монголизировались; он же доказывает (он долго жил в Африке), что общий тип негра есть лишь результат дегенерации более высокого типа» [1, с. 209-210].

Далее он цитирует Тремо: «На одной и той же почве будут повторяться одни и те же характеры, одни и те же способности... Истинной границей между славянскими и литовскими расами, с одной стороны, и москвитами — с другой, служит главная геологическая линия, проходящая севернее бассейнов Немана и Днепра... К югу от этой главной линии задатки и типы, свойственные этой области, отличаются и всегда будут отличаться от тех, которые свойственны России» [1, с. 210].

Получается, что обращение к почве, к типологизации почвы есть предмет веры. Даже не научной веры, но просто веры. В свое время директор Института истории России А.Н. Сахаров на «голубом глазу» публично заявлял: «Я верю в мистическую силу русской равнины». Чем это отличается от предмета

веры Р.В. Дарре, руководителя Главного расово-поселенческого управления СС, Рейхсминистра: «Я верю в кровь и землю. Верю в землю крови. Верю в высокий дух крестьян на этой земле. Верю в силу созревающих колосьев. Верю в крестьянина пахущего землю. Верю в предков этого крестьянина. Верю в воинов, оберегающих труд и плоды его и я верю в своего врага, ибо без врага моего нет моей жизни!» [2].

В 25 пунктах программы НСДАП третий пункт о почве построен так: «Мы требуем жизненного пространства: территорий и земель (колоний), необходимых для пропитания германского народа и для расселения избыточного германского населения».

Четвертый пункт программы о крови звучит так: «Гражданином Германии может быть только тот, кто принадлежит к германской нации, в чьих жилах течет немецкая кровь, независимо религиозной принадлежности. Ни один еврей не может быть отнесен к германской нации и являться гражданином Германии».

Программа впервые оглашена А. Гитлером 24 февраля 1920 года на собрании в пивной «Хофбройхаус» (Мюнхен). С 01.04.1920 года - официальная программа НСДАП. В 1926 году ее положения объявлены «незыблемыми» [3].

Мы видим тут полное и окончательное вырождение биологического детерминизма как той линии объяснения истории, которая была еще возможна при неразвитости материалистического понимания истории. Наглядна также и деградация цивилизационного понимания истории. Вершина этого понимания представлена в выступлении В.В. Путина на XX юбилейном заседании Валдайского дискуссионного клуба в октябре 2023 г.: «В нашем понимании цивилизация – многогранное явление. Его, безусловно, трактуют по-разному. Была и откровенно колониальная интерпретация: есть некий «цивилизованный мир», который служит образцом для остальных, все должны следовать этим стандартам, образцам, а кто не согласен – тех загонят в «цивилизацию» дубинкой «просвещённого» господина. Эти времена, как я уже только что сказал, прошли, и наше понимание цивилизации совершенно иное.

Во-первых, цивилизаций много, и ни одна из них не лучше и не хуже другой. Они равноправны как выразители чаяний своих культур и традиций, своих народов. Для каждого из нас – это своё. Для меня, например, это чаяния нашего, моего народа, частью которого мне посчастливилось стать.

Выдающиеся мыслители во всём мире, приверженцы цивилизационного подхода размышляли и продолжают размышлять над понятием «цивилизация». Это многосоставляющее компонентное явление. Не погружаясь в философские глубины – здесь, наверное, не место, не время для таких рассуждений, – попробуем описать его применительно к сегодняшнему дню, предметно постараюсь это сделать.

Основные качества государства-цивилизации – многообразие и самодостаточность. Вот два основных компонента, на мой взгляд. Современному миру чужда любая унификация, каждое государство и общество хотят самостоятельно выработать свой путь развития. В основе его – культура и традиции, укрепленные в географии, историческом опыте, как давнем, так и современном, и в ценностях народа. Это сложный синтез, в процессе которого и возникает самобытная цивилизационная общность. Её неоднородность, многообразие – это залог устойчивости и развития.

Россия на протяжении столетий формировалась как страна разных культур, религий, национальностей. Российскую цивилизацию невозможно свести к одному общему знаменателю, но её нельзя и разделить, потому что она существует только в своей целостности, в духовном и культурном богатстве» [4].

Далее цивилизационный подход желает всего самого лучшего – совместного сосуществования и синергии народов и пространств. Но это невозможно, это гермафродит – ни мужчина, ни женщина, когда мы сосуществуем с агрессивным блоком НАТО, который придвинулся к нам вроде бы в ответ на просьбу о защите стран Восточной Европы. Это значит, что синергия невозможна, а война неизбежна. «Хочешь мира, готовься к войне» гласит древняя поговорка, значит надо готовиться к войне и воевать.

Однако президент России в цивилизационном ключе продолжает: «Убеждён, человечество движется не к фрагментации на конкурирующие сегменты, не к новому блоковому противостоянию, чем бы его ни мотивировали, не к бездушному универсализму новой глобализации – а, напротив,

мир находится на пути к синергии государств-цивилизаций, больших пространств, общностей, осознающих себя именно таковыми.

Вместе с тем цивилизация не универсальная конструкция, одна на всех – такого не бывает. Каждая из них отличается от других, каждая самодостаточна в культурном плане, черпает свои идейно-ценностные принципы в собственной истории и в своих собственных традициях. Уважение к самим себе вытекает из уважения, безусловно, к другим, но и имеется в виду уважение со стороны других. Поэтому цивилизация ничего никому не навязывает, но и не позволяет ничего навязывать себе. Если все будут придерживаться именно такого правила, это обеспечит гармоничное сосуществование и созидательное взаимодействие всех участников международных отношений» [4].

В заключении мы видим пожелание морального свойства, которое противостоит всей истории человечества: «Свою цивилизацию, конечно, никому нельзя предавать. Это тоже путь к всеобщему хаосу, это противоестественно и отвратительно, я бы сказал» [4]. Значит, сегодня России и миру требуется реконструкция и развитие материалистического понимания истории и обновленный классовый подход к пониманию общества как путь к новому социализму.

Список источников

1. Маркс К., Энгельс Ф. Соч. 2 изд., М.: ГИПЛ, 1963. т. 31. – 676 с.
2. Рихард Дарре: Кровь. - [Электронный ресурс]. – Режим доступа: <https://ru.citaty.net/avtory/rikhard-darre/krov/?ysclid=lnkovo3uw8338170848>
3. Программа НСДАП (перевод на русский). - [Электронный ресурс]. – Режим доступа: <https://web.archive.org/web/20080327224719/http://www.pikulev.ru/pages/25points.php>
4. Заседание дискуссионного клуба «Валдай». - [Электронный ресурс]. – Режим доступа: <http://www.kremlin.ru/events/president/news/72444>

ЮРИДИЧЕСКИЕ НАУКИ

УДК 34

КАДРОВОЕ ГОЛОДАНИЕ В ГОСУДУСТВЕННОЙ СЛУЖБЕ: ПРИЧИНЫ И ПУТИ РЕШЕНИЯ

КРАСНОВА КРИСТИНА РОМАНОВНА,

магистрант

Юридического института им. М. М. Сперанского
ВлГУ им. А.Г. и Н.Г. Столетовых, г. Владимир**МАРТЫНЧУК ТАТЬЯНА НИКОЛАЕВНА****Научный руководитель: Кабанова Оксана Викторовна***д.ю.н., доцент кафедры «Государственное право
и управление таможенной деятельностью», к.ю.н**Юридического института имени М.М. Сперанского,**«Владимирский государственный университет**имени Александра Григорьевича и Николая Григорьевича Столетовых»*

Аннотация: в научной статье исследуются общие понятия кадровой политики, проблемные аспекты, причины кадрового голодания и пути решения. Для более детального изучения в статье был применен метод правового интервью с председательствующим судьей Петушинского районного суда, который раскрыл аспекты и тенденции кадровой политики в судебной системе.

Ключевые слова: Государственная служба, кадровая политика, кадровый голод, кадровый дефицит, психологическая диагностика, судебный аппарат, судебная система, повышение квалификации, целевое обучение.

PERSONNEL STARVATION IN THE PUBLIC SERVICE: CAUSES AND SOLUTIONS.

**Krasnova Kristina Romanovna,
Martynchuk Tatyana Nikolaevna***Scientific adviser: Kabanova Oksana Viktorovna*

Abstract: The scientific article examines the general concepts of personnel policy, problematic aspects, causes of personnel starvation and solutions. For a more detailed study, the article used the method of a legal interview with the presiding judge of the Petushinsky District Court, which revealed aspects and trends of personnel policy in the judicial system.

Key words: Civil service, personnel policy, personnel hunger, judicial apparatus, judicial system, professional development, targeted training.

Государственная кадровая политика представляет собой совокупность принципов и целей для последовательной деятельности государства по формированию критериев и требований к муниципальным и государственным служащим, их подготовке, а также их рациональному использованию на службе. Также важно отметить, что главным аспектом кадровой политики на государственной службе является прогноз количественных и качественных потребностей в кадрах госслужащих.

Кадровое планирование – это один из важнейших факторов формирования трудовых ресурсов

на государственной службе. Недаром кадровую политику считают ядром системы работы с человеческими ресурсами не только на государственной службе, но и в иных структурах.

Кадровая политика, кадровая работа – это одно из самых важных направлений деятельности любого государственного органа. Данное утверждение применимо и к судебной системе. Ведь именно судебная система осуществляет правосудие в государстве и осуществляет контрольные функции по отношению к другим ветвям власти. Поэтому мы можем смело утверждать, что кадровая политика в судебной системе имеет обособленный характер, поскольку, кадровое обеспечение судебных органов обладает существенными особенностями, которые вызваны особым правовым статусом суда.

«Данная обособленность заключается в том, что суды образуют самостоятельную систему государственных органов, организационное обеспечение деятельности которых происходит через органы судебной власти. Взаимодействие судебной власти с другими ветвями власти осуществляется в пределах и на основании законов, гарантирующих независимость судов и судей»¹.

В действующем законодательстве устанавливается высокий уровень требований к должности судьи: отсутствие судимости, ограничений в дееспособности, и отсутствие подданства иного государства, наличие высшего юридического образования, психологическое и физическое здоровье, достижение 25-летнего возраста и наличие стажа в сфере юриспруденции не менее 5 лет.

Государство является единственным работодателем для государственных служащих, который предъявляет необходимые требования по способностям и квалификации работников, служебной этики, поведению на службе и в ее пределах, отношению к политике, что в современных условиях приобрело особо острый характер и это влияет на качество исполнения должностных обязанностей.

По состоянию на 2023 год государственная служба в РФ испытывает кадровый дефицит, поскольку только около 30 процентов студентов юридических вузов связывают свою дальнейшую жизнь с профессией, а что касается государственной службы, то данный процент составляет еще меньше.

Для выпускников юридических институтов выбор будущей профессии весьма непрост, ведь специалисты с юридическим образованием могут работать практически во всех сферах и отраслях. Однако большая часть выпускников вузов не связывают свою жизнь с профессией, поскольку в обществе сложился стереотип, что на государственную службу могут устроиться только люди, обладающие определенными связями. В своей работе Д.В. Поликанов «Кадровый голод на государственной и муниципальной службе» отмечает, что ранее в нашем государстве из-за сложившихся окостенелых факторов при устройстве на высшие должности, молодое поколение и кандидаты на госслужбу вызвало разочарование молодых, ярких и амбициозных выпускников. К сожалению, такой опыт сформировал не только стереотип об устройстве, но и вызвало у общества недоверие к власти, а также представило служение государству как недостаточно престижную и интересную профессию.

Однако, данный стереотип опровергает председательствующий судья Петушинского районного суда Гудимов А.С., в своем интервью он утверждает, что данная ситуация за последние несколько лет кардинально изменилась.

Например, судебная система за последние пять лет стабилизировалась и изменилась в лучшую сторону. Молодому специалисту устроиться на работу на государственную службу не составляет труда, главное соответствовать следующим требованиям:²

1. Высшее юридическое образование;
2. Отсутствие судимости;
3. Физическое и психологическое здоровье;
4. Возраст и иные требования, утвержденные законодательством.

Александр Сергеевич Гудимов отмечает, что при собеседовании представителям государственных учреждений необходимо использовать технику психологической диагностики, которая позволит выявить среди кандидатов целеустремленных, напористых, ответственных, ярких и способных к ответ-

¹ Автор ВКР Рахаминов Иса Яшаа оглы «Кадровое обеспечение деятельности судов РФ»: электронный ресурс – URL: <https://upload.pgu.ru/iblock/0a5/0a56b6afb2bf5b79bf064ee2af49c3cb/referat-Rakhaminov.pdf> (Датаобращения 17.11.2023.)

² Закон РФ от 26.06.1992 N 3132-1 (ред. от 10.07.2023) "О статусе судей в Российской Федерации" Электронный ресурс URL: https://www.consultant.ru/document/cons_doc_LAW_

ственности будущих работников государственной службы.

По-нашему мнению, многие студенты даже не представляют структуру многих государственных органов, большинство считают, что в суде всего несколько должностей: судья, помощник и секретарь судебного заседания. Аппарат суда – это обособленный и большой организм, слаженность работы которого зависит от каждого сотрудника. Для визуализации представим состав районного суда.

1. Судьи, помощники судей, секретари судебного заседания;

2. Администратор суда;

3. Начальник общего отдела - Заместитель начальника общего отдела;

4. Начальник отдела обеспечения судопроизводства - Заместитель начальника отдела обеспечения судопроизводства;

5. Главный специалист в архиве - Старший специалист (Лица, отвечающие за техническую составляющую суда).

6. Секретари канцелярии.

Александр Сергеевич Гудимов верно отмечает, что работа в суде — это не просто отличный старт для карьеры, это также огромный и непередаваемый опыт. Работа в суде позволяет выработать такие внутренние качества как дисциплина и ответственность. Ведь молодому специалисту государство доверяет важные задачи. Таким образом, проработав в суде, молодой специалист, набравшийся опыта, решает для себя «остаться работать в суде и подниматься по карьерной лестнице, либо уйти в иную сферу: государственную и частную».

Для того чтобы привлечь больше молодых специалистов на государственную необходимо, чтобы государственные органы чаще взаимодействовали с вузами. Особенно важно, чтобы в университетах страны проводились беседы и студенты знакомились с интересной практикой. Относительно работы в суде, в-первую очередь, студента стоит познакомить с судебными процессами, позволить самим оценить свои способности и знания и написать протоколы судебного заседания. Данная практика позволит сформировать яркое представление о работе в суде и иных государственных органах.

Относительно кадровой политики внутри государственных органов, то здесь необходимо поддерживать кадры стимулами, повышать уровень квалификации. К сожалению, на данный момент, финансовое обеспечение судебной системы не так велико, поэтому выстраивается следующая проблема.

Многие студенты и так считают, что работа в суде малооплачиваемая, а работы очень много, однако, проведя беседу с судьей Петушинского районного суда, мы пришли к выводу, что это субъективное мнение, поскольку, нет такой работы, где нет большого объема работы и работники были довольны своей заработной платой. Увы, таковы современные реалии.

Решение данной проблемы на данный момент активно занимаются и продвигают законопроект «О государственной службе Российской Федерации», целью данного проекта является внесение судебной системы в отдельный вид государственной службы, и выделении большего финансирования в судебную систему.

Однако, несмотря на данную проблему, работа в суде остается самой эффективной возможностью самореализации личности. Суд формирует высокий профессионализм, культуру и нравственность.

Государственные служащие всех ветвей власти – это не просто кадры и должностные лица, это наше с вами будущее, оплот нашей страны, поэтому так необходимо развивать кадровую политику и привлекать молодых специалистов, которые могут изменить наш с вами мир в лучшую сторону, поддерживать наше правовое государство и общество в стабильности.

Таким образом, важными и основными стимулами стабильности кадров государственных служащих в государственных органах являются поддержание гарантии объективности служебного продвижения, достаточное денежное содержание и социально-бытовое обеспечение.

Кадровая политика должна гарантировать защиту государственной службы от карьеристов и бюрократов, случайных и недостойных людей, в том числе стремящихся получить доступ к власти ради самой власти, неустойчивых перед ее соблазнами, нечистых на руку, людей, для которых выбор государственной службы диктуется исключительно соображениями престижа, свободного доступа к слу-

жебным привилегиям и повышенным гарантиям социальной защиты. Таким образом, исходя из сущности кадровой политики на государственной службе, ее главные приоритеты состоят в обеспечении государственных органов кадрами государственных служащих высокого профессионализма, культуры и нравственности государственных служащих эффективного использования кадрового потенциала страны.

Список источников

1. Конституция Российской Федерации (принята всенародным голосованием 12.12.1993 с изменениями, одобренными в ходе общероссийского голосования 01.07.2020).
2. Федеральный закон от 27.05.2003 г. N 58-ФЗ, в ред. от 1.11.2018 г. «О системе государственной службы Российской Федерации» // Собрание законодательства РФ. – 2003. – N 22. – Ст. 2063.
3. Федеральный закон "О внесении изменений в Федеральный закон "О государственной гражданской службе Российской Федерации" от 07.06.2013 N 116-ФЗ: Электронный ресурс. – URL: <https://personnelpool.ranepa.ru/sources> (дата обращения 05.11.2023).
4. Указ Президента РФ от 10 марта 2009 г. N 261 "О федеральной программе "Реформирование и развитие системы государственной службы Российской Федерации (2009-2013 годы)" (с изменениями и дополнениями). Электронный ресурс. – URL: <https://base.garant.ru/195051/> (дата обращения 05.06.2023).
5. "Кадровая политика и кадровое планирование на государственной службе" URL: <https://studentopedia.ru/ekonomika/kadrovaya-politika-i-kadrovoe-planirovanie-na-gosudarstvennoj-sluzhbe--sushnost--predmet-i-subekti.html> (Дата обращения 10.11.2023).
6. Вечер, Лидия «Государственная кадровая политика и государственная служба» / Лидия Вечер. - М.: Высшая школа, 2017. - 738 с.
7. Синягин Ю.В., Переверзина О.Ю., Косороткина М.С., Мударисов А.А. Личностно-профессиональная диагностика как комплексный механизм оценки компетентностей и компетенций гражданских служащих // Теория и практика общественного развития. – 2013. – №11.
8. Ларина Н.А. Управление профессиональным развитием государственных гражданских и муниципальных служащих в период пандемии. / Н.А. Ларина., Е.Л. Малютина // МИР НАУКИ, КУЛЬТУРЫ, ОБРАЗОВАНИЯ. № 6 (91) 2021. Электронный ресурс.- URL: <https://cyberleninka.ru/article/n/>: (дата обращения: 01.06.2023).
9. Колударова С.В. Ценность профессии государственного служащего в современной России. / С.В. Колударова // Социологические науки. Электронный ресурс.-URL: <https://cyberleninka.ru/article/n/> (дата обращения 02.06.2023).

УДК 347.91/.95

К ВОПРОСУ ЭЛЕКТРОННОГО ПРАВОСУДИЯ В ГРАЖДАНСКОМ ПРОЦЕССЕ

ФИЛИППОВА АНАСТАСИЯ ИГОРЕВНА,

к.ю.н., доцент

КРЮЧЕНКОВА АЛИНА АЛЕКСАНДРОВНА

курсант 3 «Д» 411 учебного взвода ИПСОПР
ФГКОУ ВО «Московский университет МВД России имени В.Я. Кикотя»

Аннотация: тема исследования обусловлена тем, что в последнее десятилетие происходит активное развитие информационных технологий в электронном правосудии. Цифровые технологии переводят процессуальные отношения в цифровую сферу. На сегодняшний день информационные технологии используются повсеместно, проникнув в судопроизводство, для решения определенных задач. Цель исследования: исследовать процесс преобразования электронного правосудия в гражданском процессе; проанализировать плюсы и минусы проведения онлайн-заседаний в судах, а также правоприменительную практику. Результаты: обоснованная в работе авторская позиция опирается на законодательство и мнения компетентной научной среды в сфере электронного правосудия, судебную практику; выработан научно-обоснованный алгоритм, который создает основу для дальнейших научных исследований. Выводы: обоснованы выводы о внесении в законодательство положений об обязательном определении «электронных доказательств» и разделении на виды.

Ключевые слова: гражданское процессуальное право (гражданский процесс), электронное правосудие, информационные технологии, суд, электронный документ, электронные доказательства.

Filippova Anastasia Igorevna,
Kryuchenkova Alina Aleksandrovna

Annotation: the research topic is due to the fact that in the last decade there has been an active development of information technologies in electronic justice. Digital technologies translate procedural relations into the digital sphere. Today, information technologies are used everywhere, having penetrated into the legal proceedings, to solve certain tasks. The purpose of the study: to investigate the process of transformation of electronic justice in civil proceedings; to analyze the pros and cons of holding online meetings with courts, as well as law enforcement practice. Results: the author's position justified in the work is based on the legislation and opinions of the competent scientific environment in the field of electronic justice, judicial practice; a scientifically based algorithm has been developed, which creates the basis for further scientific research. Conclusions: the conclusions on the introduction of provisions in the legislation on the mandatory definition of "electronic evidence" and the division into types are substantiated.

Key words: civil procedural law (civil procedure), electronic justice, information technology, court, electronic document, electronic evidence.

В рамках реализации Концепции развития информатизации судов [1], суды и Судебный департамент при Верховном Суде Российской Федерации приступили к предоставлению электронного правосудия в упрощенном порядке.

С 2017 г. электронное правосудие выступает в виде урегулированного порядка подачи документов в электронном формате. К примеру, федеральными судами общей юрисдикции в электронном виде было рассмотрено около 280 тысяч исковых заявлений, а в 2019 году свыше миллиона [8]. Бесспорен

тот факт, что такой большой рост показателей в стране зависит ни только от цифровизации общества, но и от условий пандемии коронавирусной инфекции, которые вынудили людей искать новые возможности отправления правосудия. Введенные ограничения не позволили проводить судебное заседание в обычном порядке и требовали введения нового формата – «онлайн-заседаний».

В настоящее время гражданину для получения электронного правосудия требуется предъявить документы, как правило, имеющихся у него через портал «Госуслуги». Большая часть сведений и документов запрашивается через систему межведомственного электронного взаимодействия в федеральных органах исполнительной власти, где она имеется.

В судебной системе электронное правосудие является особой формой осуществления процессуальных действий, основанных на использовании информационных технологий в деятельности судов, включая взаимодействие судов, физических и юридических лиц в электронном (цифровом) виде [3].

Проанализированы научные труды И. Ю. Носкова, Н.Н. Федосеевой, С.Ю. Шараева, где авторы обосновывают признаки электронного правосудия.

Информационные технологии в судебной системе И. Ю. Носков рассматривает, через авторское определение «электронное правосудие», выделяя всевозможные способы отправления правосудия с использованием технических средств цифровой обработки данных [4].

По мнению Н. Н. Федосеевой, электронное правосудие связано с совершением процессуальных действий участников судопроизводства «в цифровой форме» [5].

Согласимся с позицией С. Ю. Шараева, что электронное правосудие представляет собой особую форму осуществления судопроизводства, которая базируется на применении цифровых технологий [6].

Выделим основные признаки электронного правосудия, а именно: повышение доступности судов для отправления правосудия; снижение негативных последствий, связанных с процессом отправления правосудия; повышение эффективности защиты прав и свобод человека; улучшение взаимодействия между различными частями судебной системы; сокращение времени рассмотрения дел в суде.

Судебная система Российской Федерации строится на принципе гласности, который заключается в «прозрачности» делопроизводства, в том числе и электронного. Отсюда следует, что информатизация не должна изменить основной принцип правосудия – это защита прав и законных интереса человека и гражданина.

Весьма интересный иностранный опыт судебной системы. Внедрение элементов электронного правосудия соответствует прозрачности и эффективности, что обеспечивает экономию времени и денежных средств (к примеру, в Узбекистане благодаря единой информационной системе появилась возможность получить правовую интернет-консультацию; в Китае судьи самостоятельно выбирают в каком формате состоится процесс, путем обычного слушания и обмена документами или онлайн-связь; в Великобритании заблаговременно происходит онлайн-тестирование судебной системы, с участием судьи и участники процесса; в США значительное внимание отводится нешумным помещениям, и запрету громкой связи). Облегчение доступа к информации и прозрачность важны не только сами по себе, но и для повышения качества правосудия.

В Российской Федерации разработана и внедрена государственная автоматизированная система (ГАС) «Правосудие», которая позволяет подавать процессуальные документы в электронном виде [7]. Также, система «Мой арбитр» внедрена в системе арбитражных судов, с помощью которой у граждан появилась возможность подавать заявления, петиции и другие важные для рассмотрения дел документы, подписанные электронной подписью, кроме того, система поиска более удобна потому, как по номеру дела или имени одного из участников (к примеру, по запросу можно получить информацию о статусе рассмотрения дела, ознакомиться с решениями арбитражного суда в открытом доступе) [8]. Открытость системы позволяет получить информацию о контрагенте, чтобы оценить потенциальные риски сотрудничества, что, несомненно, можно оценить как положительный момент.

Рассматривая особенности электронного правосудия в гражданском процессе, отметим ряд проблемных вопросов:

1) внесение дополнения в процессуальное законодательство, в виде определения «электронные доказательства» (в истребовании, удостоверения и оценки) и разделения их на виды, в зависимо-

сти от конкретного случая: - заверенные электронной подписью; - простые электронные документы, которые требуют подтверждения их объективности, достоверности и допустимости по делу,

По-общему правилу, в ГК РФ предусмотрена возможность заключения письменного договора в электронной форме (путем обмена письмами, электронными документами). Важно, чтобы материальные носители позволили воспроизвести содержание сделки в неизменном виде.

В качестве правоприменительной практики отметим ситуацию, когда арбитражный суд апелляционной инстанции не согласился с решением суда первой инстанции о незаключенности договора подряда, взыскав с заказчика в пользу подрядчика сумму задолженности. Вторая инстанция признала договор заключенным, приняв в качестве доказательства протокол нотариального осмотра электронной переписки сторон).

2) получение в обязательном порядке электронной подписи для подачи документов в электронном формате. Согласно ст. 155.1 ГПК РФ, проведение дистанционных судебных заседаний зависит от технической оснащенности судов [2]. Поэтому важно отметить, подготовку компетентных специалистов судебных органов в области компьютеризации, а также обновления оборудования в судах.

3) в современном обществе остро стоит проблема киберпреступности, которая приводит к утечке персональных данных и материалов дела, возможность внешнего вмешательства в судопроизводство (к примеру, фальсификация документов), нанося значительный вред участникам судебного процесса. Требуется усиленная защита каналов связи, используемых для «онлайн-заседаний».

Резюмируя, в условиях современного общества нельзя отрицать роль информационных технологий во всех сферах жизни человека. Безусловно, электронное правосудие в гражданском процессе способствует повышению уровня прозрачности, доступности, процессуальной экономии и синхронизации уровня развития общественных отношений с современными технологиями, а также уровня повышения судебной защиты. Более того, говоря о создании и функционировании электронного правосудия, нельзя забывать об основных принципах судебной системы, закрепленных в Конституции Российской Федерации.

Список источников

1. Концепция развития информатизации судов до 2020 г., утвержденная Постановлением Президиума Совета судей РФ от 19.02.2015 № 439.
2. Гражданский процессуальный кодекс Российской Федерации: ФЗ от 14.11.2002 № 138-ФЗ // Собр. законодательства Рос. Федерации. 2002. № 46. Ст. 4532. 2019; № 30. Ст. 4115.
3. Приказ Судебного департамента при Верховном Суде РФ от 26 ноября 2015 г. № 362 «Об утверждении Перечня основных понятий и терминов, применяемых в нормативных правовых актах Судебного департамента, регламентирующих использование информационно-телекоммуникационных технологий в деятельности судов, управлений Судебного департамента в субъектах Российской Федерации и учреждения Судебного департамента» // ГАРАНТ.РУ. Информационно-правовой портал.
4. Носков И. Ю. Информационные технологии в судебной системе Сингапура / И. Ю. Носков // Информационное право. — 2014. — № 2. — С. 120–122.
5. Федосеева Н. Н. Электронное правосудие в России: сущность, проблемы, перспективы / Н. Н. Федосеева // Администратор суда. — 2018. — № 3. — С. 77–78.
6. Шараев С. Ю. Электронное правосудие: итоги и перспективы / С. Ю. Шараев // Пермский юридический альманах. — 2019. — № 2. — С. 163–170.
7. <https://ej.sudrf.ru/info/poryadok>
8. <https://my.arbitr.ru/#index>
9. <http://www.cdep.ru/>

© А. И. Филиппова, А.А. Крюченкова, 2023

УДК 34

МЕЖДУНАРОДНО-ПРАВОВОЕ РЕГУЛИРОВАНИЕ ОБОРОТА НАРКОТИЧЕСКИХ СРЕДСТВ И ПСИХОТРОПНЫХ ВЕЩЕСТВ

УТУЧЕНКОВА АЛИНА ВИКТОРОВНА

студент
ВолГУ

*Научный руководитель: Абдрашитов Вагип Мнирович
д.ю.н., профессор
ВолГУ*

Аннотация: рост наркомании, нелегальное употребление наркотических веществ – это проблема, охватывающая практически весь мир. Для пресечения незаконного оборота запрещенных веществ, а также для обеспечения безопасности и здоровья личности, разрабатываются и подписываются международные документы. В статье рассматривается историческое развитие и современная ситуация международно-правового противодействия наркопреступности.

Ключевые слова: Наркопреступность; международно-правовое регулирование; наркотические средства; психотропные вещества; Конвенции ООН по борьбе с наркотическими и психотропными веществами; контроль за оборотом наркотиков.

INTERNATIONAL LEGAL CONTROL OF NARCOTICS AND PSYCHOTROPIC SUBSTANCES

Utuchenkova Alina Viktorovna

Scientific adviser: Abdrashitov Vagip Mnirovich

Abstract: The growth of drug addiction, illegal use of narcotic substances is a problem that covers almost the whole world. International documents are being developed and signed to prevent illegal trafficking of prohibited substances, as well as to ensure the safety and health of the individual. The article examines the historical development and the current situation of international legal counteraction to drug crime.

Key words: Drug crime; international legal regulation; narcotic drugs; psychotropic substances; UN Conventions on Combating Narcotic and Psychotropic Substances; drug trafficking control.

Рост преступности в сфере нелегального оборота наркотических веществ в современном мире создаёт огромную опасность для здоровья и жизнедеятельности людей. Наркотическая зависимость увеличивает рост преступности, нелегальной экономики и принуждения; вносит разломы в устоявшиеся устои общества; извлекает в свою сторону человеческие и денежные состояния.

Количество людей в мире, употребляющих наркотики за последние десятилетия, возросло до оценки свыше 260 миллионов человек. Такие данные приводятся в докладе УНП ООН. При этом, ежегодно наблюдается рост числа потребителей запрещенных веществ.

Увеличение данной статистики приводит к незаконному расширению употребления наркотиков и преобразованию данной проблемы во всеобщую опасность.

История противостояния наркотикам начинается с начала 20 века. Поводом для этого послужило широкое распространение наркотических веществ из стран Азии в США и Европейские государства, которое привело в дальнейшем к созданию как внутригосударственных, так и международных актов, направленных на регулирование оборота наркотических средств.

В 1909 году в Шанхае была созвана Шанхайская опиумная комиссия, в которой участвовали представители 13 государств. В процессе заседания данной комиссии обсуждались вопросы, по разработке мер для ограничения незаконного оборота опиума. Заседание этой комиссия считают родоначальницей появления системы международного регулирования оборота наркотиков.

23 января 1912 года была принята опиумная конвенция на международной конференции в Гааге. Участниками конференции были представители 12 государств. В рамках этой конвенции были определены понятия наркопреступность и наркотизм, принципы политики государств в сфере противодействия оборота наркотиков, а также был создан перечень наркотических веществ. Принятие Гаагской конвенции стало отправной точкой для принятия регулирующих мер в области незаконного оборота наркотических средств. В дальнейшем принципы Конвенции 1912 года, развиваются в последующих международно-правовых актах.

После Первой мировой войны наблюдалось серьезное увеличение употребления наркотических веществ во многих странах мира. Общий контроль за договорами в области противодействия распространению наркотических средств возложили на Лигу Наций.

В связи с развитием наркотической ситуации был принят ряд документов, регулирующих оборот наркотиков и борьбу с наркозависимостью: Международная конвенция по опиуму 1925 года, Женевская конвенция 1931 года, Конвенция о запрещении незаконной торговли наркотическими веществами 1936 год. Они регулировали производство, импорт, продажу и использование наркотиков на основе научных и медицинских требований.

После окончания Второй мировой войны в 1946 году в целях создания главного органа ООН по координации международного противодействия незаконному обороту наркотиков была образована Комиссия ООН по наркотическим средствам. Данная комиссия формирует список наркотических веществ.

На конференции в Нью-Йорке в 1961 году была принята Единая конвенция о наркотических средствах, которая стала универсальным договором объединив положения всех ранее принятых международных актов. Данная конвенция направлена на установление целого комплекса правил, обязательных для исполнения по ограничению применения и продажи запрещенных веществ только в медицинских и научных потребностях, а также предусматривает постоянное международное сотрудничество.

Увеличивающийся уровень употребления психотропных веществ, которые ранее не регулировались конвенцией 1961 года, повлиял на создание и принятие в 1971 году Венской конвенции о психотропных веществах. Данная конвенция содержит относительно такие же положения, как и конвенция 1961 года, только применительно уже к психотропным веществам.

Конвенция ООН о борьбе против незаконного оборота наркотических средств и психотропных веществ 1988 года способствовала закреплению подлежащих декриминализации деяний связанных с нелегальным оборотом наркотиков во внутригосударственном законодательстве государств-участников, укреплению международного сотрудничества, активированию деятельности различных органов и выдачи им правовые методы для борьбы с хищением денежных средств и выдачи наркокурьеров.

Конвенции ООН в настоящее время имеют наибольшее значение для создания правовой базы всей системы международного регулирования оборота наркотических и психотропных веществ. Применение и соблюдение законодателями государств норм данных международно-правовых актов, приводит к действенному результату в борьбе с распространением наркотиков.

В 1998 году в Российской Федерации был принят ФЗ «о наркотических средствах и психотропных веществах». Данный закон регулирует правовые основы в области контроля обращения наркотиков. Под наркотическими средствами и психотропными веществами в данном законе принято понимать такие средства и вещества, которые внесены в список наркосодержательных веществ контролируемых на всей территории РФ.

Подводя итоги вышесказанного, можно сделать вывод, что наркозависимость – явление социальное, в связи с чем, решать вопрос с ней нужно, как путём средств широкой профилактики, то есть здорового образа жизни, так и методами юридического характера, так как они создают правовую основу для использования других подходов.

Развитие системы регулирования оборота наркотических средств и повышение борьбы с нелегальным распространением проходило поэтапно. Область регулирования развивалась путём принятия нового международно-правового акта и внесения дополнений в области потребления запрещенных препаратов в разных странах.

Все приведенные в данной статье международные акты, связаны с данной проблематикой, и направлены на установления всеобщей программы по борьбе и предупреждению с преступностью в области незаконного оборота наркотических средств. С принятием новых международных документов в сфере наркооборота, происходило расширение и ужесточение правовой базы на внутригосударственном уровне.

Список источников

1. Авакян Р.О. Наркомания и методы борьбы с нею. Ереван. 1990 г.
2. Аргунов Ю.Н., Габияни А.А. Правовые меры борьбы с наркотизмом. Москва. 1989.
3. Казакова В.А., Фирсаков С.В. Обзор законодательства зарубежной печати. Проблемы борьбы с преступностью. Москва. 1996. С. 292.
4. Панов В.П. Сотрудничество государств в борьбе с международными преступлениями. Москва. 1993. С. 39.
5. Сборник действующих договоров, соглашений и конвенций, заключенных СССР и иностранными государствами. Москва. 1956. Вып. 13. С. 350-354.
6. Федеральный закон "О наркотических средствах и психотропных веществах" от 08.01.1998 N 3-ФЗ.
7. Галузинский А. А. Причины и условия преступности, связанной с незаконным оборотом наркотиков. Бизнес в законе. Экономико-юридический журнал, 2013г. — 134с.
8. Ажакина Т.А. Международно-правовое регулирование отношений в сфере противодействия незаконному обороту наркотиков // Противодействие незаконному обороту наркотических средств и психотропных веществ: Учебное пособие / Под ред. А.Н. Сергеева. М., 2002.
9. Михайлова Ю. В. Международно-правовое регулирование оборота наркотических средств и психотропных веществ: Социальные аспекты здоровья населения, Москва, 2013. — 4с.

УДК 347.73

ЦИФРОВОЙ РУБЛЬ: ПЕРСПЕКТИВЫ РАЗВИТИЯ И ПРОБЛЕМЫ ПРАВОВОГО РЕГУЛИРОВАНИЯ

ВОЙТЕНКО ЕКАТЕРИНА ВИТАЛЬЕВНА,
ШЕВАЛЬЕ ВИКТОРИЯ АЛЕКСЕЕВНА

студенты

ФГБОУ ВО «Саратовская государственная юридическая академия»
Россия, Саратов

Аннотация: в статье рассматриваются проблемные вопросы внедрения в денежную систему России цифрового рубля. В статье анализируются преимущества и недостатки цифрового рубля как формы денег. Проанализированы мнения ученых и практикующих юристов по данному вопросу. Автор оценивает перспективы развития цифрового рубля в условиях цифровой экономики. В своем исследовании автор приходит к выводу о необходимости введения стимулирующих мер, предоставляющих экономические выгоды для граждан, юридических лиц и других субъектов экономики. Наиболее вероятной сферой применения на первом этапе внедрения цифрового рубля в денежную систему России является сфера государственных программ, что позволит осуществлять более тщательный контроль за расходованием целевых средств. В статье также анализируются проблемы правового регулирования цифровой валюты.

Ключевые слова: цифровизация, цифровой рубль, денежная система, электронный кошелек, стимулирующие меры.

DIGITAL RUBLE: PROSPECTS OF DEVELOPMENT AND PROBLEMS OF LEGAL REGULATION

Voytenko Ekaterina Vitalievna,
Sheval'e Victoria Alekseevna

Annotation: the article discusses the problematic issues of the introduction of the digital ruble into the monetary system of Russia. The article analyzes the advantages and disadvantages of the digital ruble as a form of money. The opinions of scientists and practicing lawyers on this issue are analyzed. The author assesses the prospects for the development of the digital ruble in the digital economy. In his research, the author comes to the conclusion that it is necessary to introduce incentive measures that provide economic benefits for citizens, legal entities and other economic entities. The most likely sphere of application at the first stage of the introduction of the digital ruble into the monetary system of Russia is the sphere of state programs, which will allow for more careful control over the expenditure of targeted funds. The article also analyzes the problems of legal regulation of digital currency.

Key words: digitalization, digital ruble, monetary system, electronic wallet, incentive measures.

В условиях динамичного развития цифровизации существует необходимость модернизации денежной системы. Цифровая экономика и цифровые платежи становятся все более распространенными в современном мире. Многие страны (Китай, Канада, Германия) активно внедряют цифровую валюту в целях повышения эффективности платежных систем, обеспечения большей прозрачности и снижение затрат на обработку платежей. Данная мировая тенденция не могла обойти стороной и Российскую Федерацию.

Так, в октябре 2020 года Центральный банк Российской Федерации (далее — ЦБ) опубликовал доклад «Цифровой рубль» для общественных консультаций. В данном докладе раскрываются роль цифрового рубля в денежном обращении, возможности его применения, его значение, а также модели и механизмы реализации [1].

Согласно данному докладу цифровой рубль — форма национальной валюты, которая обладает всеми необходимыми свойствами для выполнения функций денег. Эмиссия цифрового рубля осуществляется Банком России. Цифровой рубль — дополнительная форма денег, наряду с наличными и безналичными рублями. Цифровой рубль — цифровая валюта российского центрального банка. Цифровой рубль эквивалентен рублю в наличной и безналичной форме [1]. Таким образом, ЦБ рассматривает цифровой рубль как цифровую валюту и дополнительную форму денег.

Однако в п. 3 ст. 1 Федерального закона от 31 июля 2020 года № 259-ФЗ «О цифровых финансовых активах, цифровой валюте и о внесении изменений в отдельные законодательные акты Российской Федерации» (далее — Федеральный закон № 259-ФЗ) указывается, что цифровая валюта не может быть принята в качестве средства платежа [2]. На наш взгляд, данная норма противоречит подходу ЦБ по вопросу применения цифрового рубля. П.С. Шараев следующим образом объясняет данное несоответствие: термин «Цифровая валюта Центрального Банка» в докладе ЦБ, является почти дословным переводом зарубежного термина «Central Bank digital currencies», который означает аналог денежных средств [3, с. 273].

Стоит признать, что цифровой рубль является цифровой валютой, поэтому считаем необходимым внести изменения в понятие цифровой валюты, которое дается в Федеральном законе № 259-ФЗ.

Внедрение цифровой валюты обусловлено несовершенством существующих форм денег. Так, использование наличных денег осложняет процесс отслеживания транзакций, а безналичные платежи не способны обеспечить надлежащую безопасность. Цифровой рубль хранится на электронных кошельках на платформе центрального банка, что обеспечивает полный контроль за их движением и позволяет снизить уровень теневой экономики.

А.В. Бердышев указывает следующие преимущества использования цифрового рубля:

- обеспечение контроля за расходованием средств, которые хранятся на электронных кошельках ЦБ, что позволяет отследить цифровую транзакцию;
- увеличение скорости транзакций;
- повышение безопасности и снижение теневой экономики, что обусловлено транзакционной прозрачностью [4, с. 38].

Однако далеко не все юристы встретили нововведения в денежной системе положительно. Так, бывший председатель Высшего арбитражного суда Российской Федерации А.А. Иванов отмечает, что легализация денежного оборота — это задача государства, а использование цифрового рубля не создает никаких преимуществ для граждан и юридических лиц. Хранение безналичных денежных средств во вкладах в банках имеет преимущество в виде выплаты процентов. Оплата безналичным способом позволяет получать «кэшбэк» (частичный возврат платежа). На данный момент ничего подобного при использовании цифрового рубля не предусмотрено. Кроме того, использование цифровой валюты, которая будет храниться на электронных кошельках ЦБ, позволит упростить процедуру наложения взыскания по долгам, и в этом также вряд ли будут заинтересованы физические лица [5].

По нашему мнению, цифровые рубли, прежде всего, найдут своё применение в сфере государственных контрактов, что позволит государству контролировать целевое расходование бюджетных средств. Этой же позиции придерживается председатель ЦБ Э.С. Набиуллина, которая отмечает, что использование цифрового рубля может распространиться на государственные программы, что позволит улучшить контроль за реализацией целевых средств [6].

Можно согласиться с А.А. Ивановым, который справедливо отмечает о необходимости создания стимулирующих мер в целях повышения заинтересованности населения в цифровом рубле. Данный платежный инструмент не предусматривает возможность кредитования, цифровые рубли не являются средством для сбережений, поэтому должны создаваться другие преимущества для граждан и бизнеса в использовании цифрового рубля.

О.Н. Скоробогатова (первый заместитель Председателя ЦБ) отмечает, что выгода использования цифрового рубля для граждан заключается в отсутствии комиссии за платежи и переводы. Для бизнеса выгода заключается в существенном снижении комиссии путем установления тарифа за прием платежей в цифровых рублях (0,3 % от суммы) [7].

Однако данных преимуществ явно недостаточно для существенного спроса со стороны граждан и бизнеса на цифровой рубль. Переводы денежных средств без комиссии могут осуществляться в рамках уже функционирующих платежных систем, например, по Системе быстрых платежей (СПБ), пусть и с некоторыми ограничениями и лимитами.

Внедрение цифрового рубля потребует внесения изменений или дополнений в существующие нормативно-правовые акты. Так, А.В. Габов в своей работе пришел к выводу, что если определять цифровой рубль как самостоятельный объект гражданских прав, то это исключает его квалификацию в качестве денег (денежных средств), а также в качестве цифрового права, соответственно выделение цифрового рубля в качестве отдельного объекта гражданских прав является недопустимым. А.В. Габовым также указывается и то, что если относить цифровой рубль к какому-либо из существующих объектов гражданского права, то для этого потребуются существенные изменения в статьи 128, 141, в ряд статей части первой и второй Гражданского Кодекса Российской Федерации, а также потребуются внести соответствующие изменения в основные нормативные правовые акты, регламентирующие правовое положение Банка России и денежного обращения [8, с. 60].

Таким образом, цифровой рубль имеет свои перспективы и может стать основной формой расчетов среди всех субъектов экономики. Однако для этого требуются дополнительные стимулирующие меры, направленные на предоставление различных выгод для граждан и бизнеса. Реализация данного проекта является сложной задачей, поскольку потребует внесения изменений и дополнений в различные законодательные акты. Но с уверенностью можно сказать, что цифровой рубль станет новым этапом развития цифровой экономики, финансов и права.

Список источников

1. Доклад для общественных консультаций «Цифровой рубль» // Официальный сайт Центрального банка Российской Федерации. URL: https://www.cbr.ru/StaticHtml/File/112957/Consultation_Paper_201013.pdf (дата обращения: 08.11.2023).
2. Федеральный закон от 31 июля 2020 года № 259-ФЗ «О цифровых финансовых активах, цифровой валюте и о внесении изменений в отдельные законодательные акты Российской Федерации» // Собрание законодательства РФ. – 2020. – № 31. – Ст. 5018.
3. Шараев П.С. Правовая сущность цифрового рубля // Вестник СГЮА. 2021. № 6 (143). С. 268-276.
4. Бердышев А.В., Силантьева В.Г. Перспективы развития российской денежной системы на основе цифрового рубля // Финансовые рынки и банки. 2022. №8. С. 37-39.
5. Иванов А.А. Про цифровой рубль // Информационно-правовой портал «Закон.ру». URL: https://zakon.ru/blog/2023/7/25/pro_cifrovoj_rubl (дата обращения: 08.11.2023).
6. Выступление Эльвиры Набиуллиной на пленарном заседании Государственной Думы, посвященном рассмотрению Годового отчета Банка России за 2021 год // Официальный сайт Центрального банка Российской Федерации. URL: <https://cbr.ru/press/event/?id=12840/> (дата обращения: 08.11.2023).
7. Цифровой рубль – это новые возможности для человека и бизнеса»: плюсы, минусы и перспективы новой формы российской валюты // Официальный сайт Центрального банка Российской Федерации. URL: <https://cbr.ru/press/event/?id=16976> (дата обращения: 08.11.2023).
8. Габов А.В. Цифровой рубль Центрального банка как объект гражданских прав // Актуальные проблемы российского права. 2021. №4 (125). С. 55-65.

УДК 34

НЕСОВЕРШЕННОЛЕТНИЙ КАК СПЕЦИАЛЬНЫЙ СУБЪЕКТ ПРЕСТУПЛЕНИЯ В УГОЛОВНОМ ПРАВЕ И УГОЛОВНОМ ЗАКОНОДАТЕЛЬСТВЕ РОССИЙСКОЙ ФЕДЕРАЦИИ

ПОГОСЯН ЛЕВОН СЕЙРАНОВИЧ

студент группы 3-21Юр (м) УП
Оренбургский государственный университет,
Оренбург

Научный руководитель: Баглай Юлия Владимировна

*кандидат юридических наук, доцент, доцент кафедры уголовного права,
Оренбургский государственный университет,
Оренбург*

Аннотация. В данной статье рассматривается понятие несовершеннолетнего как субъекта преступления, раскрываются возрастные, психологические и социальные особенности несовершеннолетнего субъекта уголовного права, дается правовая оценка особенностям назначения уголовного наказания несовершеннолетним.

Ключевые слова: субъект преступления, возраст, вменяемость, уголовное право, Уголовный кодекс Российской Федерации, Уголовно-процессуальный кодекс Российской Федерации, особенности несовершеннолетнего субъекта, ответственность.

Abstract. This articles deals with the concept of a minor as a subject of a crime, reveals the age, psychological and social features of a minor subject of a criminal law, gives a legal assessment to the specifics of the appointment of criminal punishment to minors.

Key words: subject of a crime, age, sanity, criminal law, Criminal Code of the Russian Federation, Criminal Procedure Code of the Russian Federation, features of a minor subject, liability.

Согласно общим условиям наступления уголовной ответственности, которые закреплены в ст. 19 Уголовного кодекса Российской Федерации, уголовной ответственности подлежит вменяемое физическое лицо, достигшее возраста, установленного Уголовным Кодексом Российской Федерации. На территории Российской Федерации, возраст, с которого наступает уголовная ответственность, составляет 16 лет. Однако, за ряд преступлений, уголовная ответственность наступает с 14 лет, а именно: убийство, умышленное причинение тяжкого вреда здоровью, умышленное причинение средней тяжести вреда здоровью, похищение человека, изнасилование и др. Полный перечень преступлений, по которым ответственность наступает с четырнадцатилетнего возраста, закреплен в ст. 20 Уголовного кодекса Российской Федерации. [1]

Следует отметить, что гражданин Российской Федерации может самостоятельно осуществлять в полном объеме свои права и обязанности с 18 лет. Данное положение закреплено в Конституции РФ. Такое лицо считается совершеннолетним. До наступления указанного возраста, гражданин Российской Федерации осуществляет свои права и обязанности с участием законных представителей – родителей,

усыновителей или попечителя. Если лицо, совершило преступление, в возрасте до 18 лет, то оно считается несовершеннолетним, и в ходе предварительного расследования и судебного следствия, осуществляет свои права и обязанности с участием законных представителей. Особенность уголовно-правового статуса несовершеннолетних связана именно с возрастом лица. Любой возраст человека, характеризуется типичным для него осознанным и волевым поведением.

По мнению В.А. Галкина, несовершеннолетний - это человек, не достигший определенного возраста, с которым закон связывает его полную гражданскую дееспособность, то есть способность реализовать в полном объеме предусмотренные Конституцией и другими законами страны субъективные права, свободы и юридические обязанности. [4]

Законодатель установил дополнительные права несовершеннолетнему субъекту преступления, а также установил дополнительные обязанности к органам предварительного расследования и суду в ходе производства по уголовным делам в отношении несовершеннолетних. Порядок производства уголовных дел в отношении несовершеннолетних закреплен в гл. 50 УПК РФ. Особенность производства уголовных дел в отношении несовершеннолетних, связана с развитием ювенальной юстиции. Так, в ст. 425 УПК РФ закреплено, что допрос несовершеннолетнего подозреваемого, обвиняемого не может продолжаться без перерыва более 2 часов, а в общей сложности более 4 часов в день. [2]

Помимо возраста, следующим основанием для привлечения к уголовной ответственности, является вменяемость. Согласно действующему уголовному законодательству, вменяемость предполагает собой осознание лицом фактического характера и общественную опасность своих действий (бездействий), либо руководить ими вследствие хронического психического расстройства, временного психического расстройства, слабоумия либо иного болезненного.

Однако, необходимо также учитывать, что лицо, достигшее возраста, подлежащее уголовной ответственности, может психически не соответствовать ему. Несовершеннолетнее лицо, может отставать в своем развитии, и при привлечении его к уголовной ответственности, необходимо проведение психиатрической экспертизы в отношении него. Так, в апреле 2023 в производстве органов предварительного следствия УМВД России по Оренбургской области находился материал доследственной проверки по следующим обстоятельствам: гр.-ка К, возраст которой на тот момент составлял 17 лет, находясь на стадионе «Факел», увидела на велотренажере куртку, подошла к нему, убедилась, что за ее действиями никто не следит, обнаружила в кармане данной куртки телефон, после чего забрала данный телефон, тем самым тайно его похитила, причинив тем самым гр. С., значительный материальный ущерб. При опросе гр. К. пояснила, что родители ей не купили телефон, и она тем самым хотела похитить чей-нибудь телефон. В действиях гр.-ки К, усматривались признаки состава преступления, предусмотренного п.п. «в», «г» ч.2 ст. 158 УК РФ – кража, то есть тайное хищение чужого имущества, совершенная с причинением значительного ущерба гражданину, из одежды, находившемся при потерпевшем. Субъектом преступления по указанным квалификациям статье может быть лицо, достигшее четырнадцатилетнего возраста. Однако, данная гр.-ка К. состояла у местного врача-психиатра на учете с диагнозом умственная отсталость легкой степени. В ходе доследственной проверки, была проведена амбулаторная комплексная судебно-психиатрическая экспертиза, согласно выводам которого врачи эксперты на поставленный вопрос в постановлении о назначении экспертизы «Уровень развития какого возраста соответствует фактическое развитие гр. К. на момент совершения преступления», не смогли дать ответ. Органами предварительного следствия было вынесено постановление об отказе в возбуждении уголовного дела, на основании ч.3 ст. 20 УК РФ, п.2 части первой ст. 24 УПК РФ - то есть за отсутствием состава преступления. [6]

На практике бывают случаи, когда лицо, на момент совершения преступления было несовершеннолетним, однако на момент производства по уголовному делу оно достигло восемнадцатилетнего возраста. Как такового в уголовном законодательстве, а также в уголовно-процессуальном законодательстве, нет конкретной нормы, указывающей на порядок производства по таким уголовным делам. Однако, согласно теории уголовного дела, возраст определяется на момент совершения преступления. То есть, если лицо на момент совершения преступления было несовершеннолетним, но на момент производства по уголовному делу оно достигло восемнадцатилетнего возраста, то к нему будут приме-

нены нормы уголовного и уголовно-процессуального законодательства как к несовершеннолетнему.

Так, в один из дней периода с 10.10.2021 по 14.10.2021 в п. Горный Оренбургской области, группой лиц по предварительному сговору, были похищены железные изделия, принадлежащие гр. У. Органами предварительного следствия УМВД России по Оренбургской области было возбуждено уголовное дело по признакам состава преступления, предусмотренного п. «а» ч.2 ст. 158 УК РФ в отношении неустановленных лиц. По данному преступлению, уголовная ответственность наступает с-четыренадцати лет. Установить лиц, в ходе производства предварительного следствия, не представилось возможным. Производство предварительного следствия было приостановлено. Уже в октябре 2022 года, удалось установить лица, совершившие данную кражу. В ходе разбирательства выяснилось, что на момент совершения кражи, одно из лиц, совершившее преступление, было несовершеннолетним. В ходе производства предварительного следствия у данного лица был статус несовершеннолетнего, следственные действия проводились согласно гл. 50 УПК РФ.

Следует обратить внимание на личность и поведение несовершеннолетнего преступника. Ряд факторов влияют на поведение подростка, которые в последующем приводят к преступному поведению. Сюда, в первую очередь, необходимо отнести дружбу с преступниками и правонарушителями, ранние половые связи, бродяжничество, вредные привычки.

Поэтому законодатель в гл. 50 УПК РФ установил, что на органы предварительного расследования и на суд возлагается обязанность, помимо исследования доказательств по уголовному делу, также обратить на характеристику несовершеннолетнего. [2]

Так, в феврале 2022 органами предварительного следствия УМВД России по Оренбургской области, возбуждено уголовное дело в отношении несовершеннолетнего гр. Т., являющимся несовершеннолетним. В ходе производства предварительного следствия к материалам уголовного дела были приобщена характеристика от местного участкового уполномоченного полиции, на административном участке которого проживает данный гражданин. Из характеристики следует, «гр. Т., спокойный, отзывчивый, имеет тесные дружеские отношения с гр. Б. и гр. С., которые были привлечены к уголовной ответственности за совершение серии краж, а также угонов». [5]

Необходимо также затронуть и условия освобождения от уголовной ответственности несовершеннолетних. К несовершеннолетним допускается возможность применения общих норм об освобождении от уголовной ответственности. Верховный суд Российской Федерации в постановлении Пленума от 01.02.2011 № 1 «О судебной практике применения законодательства, регламентирующего особенности уголовной ответственности и наказания несовершеннолетних» рекомендует при рассмотрении каждого уголовного дела в отношении несовершеннолетнего обсуждать вопрос о возможности применения к несовершеннолетнему положений статьей 75-78 Уголовного кодекса РФ. [3]

Согласно ч.1 ст. 90 УК РФ, освобождение несовершеннолетнего от уголовной ответственности допускается только при возможности его исправления путем применения принудительных мер воспитательного воздействия, в случае совершения преступления небольшой или средней тяжести. Только совокупность указанных обстоятельств предоставляет суду возможность освободить несовершеннолетнего от уголовной ответственности с применением принудительных мер воспитательного воздействия.

Так, приговором Ташлинского районного суда Оренбургской области, в мае 2023, осужден гр. М., являющийся несовершеннолетним, за совершения им кражи, с причинением значительного ущерба гражданину, по п. «в» ч.2 ст. 158 УК РФ, освобожден от уголовной ответственности и к нему применены меры воспитательного воздействия. Суд пришел к таким выводам, потому что в ходе предварительного следствия гр. К. активно способствовал раскрытию и расследованию преступлению, добровольно выдал похищенное имущество, принес свои извинения потерпевшему. Кроме того, совершенное им деяние относится к категории преступлений средней тяжести. [5]

Особенности наказания несовершеннолетних заключаются также в количестве видов возможного наказания, в сокращении сроков или размеров наказаний, в порядке замены наказания в случае злого уклонения от его отбывания, в расширенном круге обстоятельств, подлежащих учету при назначении наказаний, в специальных правилах назначения наказания и в либерализации оснований отмены

условного осуждения. В отношении несовершеннолетних, могут быть применены только следующие виды наказаний, а именно: штраф, лишение права заниматься определенной деятельностью, обязательные работы, исправительные работы, ограничение свободы и лишение свободы на определенный срок.

Таким образом, приходим к выводу, что лицо, не достигшее на момент совершения преступления, восемнадцатилетнего возраста, является специальным субъектом преступления, который наделен законодателем дополнительными правами. В отношении несовершеннолетнего субъекта преступления, кроме того, имеется специальный вид освобождения от уголовной ответственности - применение мер воспитательного воздействия, что позволяет лицу, который осознал неправильность своего поступка, в дальнейшем избежать последствий совершения преступления.

Список источников

1. Уголовный Кодекс Российской Федерации от 13.06.1996 № 63 - ФЗ (ред. от 04.08.2023);
2. Уголовно-процессуальный кодекс Российской Федерации от 18.12.2001 № 174 – ФЗ (ред. от 04.08.2023);
3. Постановление Пленума Верховного суда РФ от 01.02.2011 № 1 (ред. от 01.02.2011) «О судебной практике применения законодательства, регламентирующего особенности уголовной ответственности и наказания несовершеннолетних» // Бюллетень Верховного суда РФ. 2011. №4.
4. Галкин В.А. Особенности назначения наказания в виде лишения свободы лицам, совершившим насильственные тяжкие и особо тяжкие преступления в несовершеннолетнем возрасте: монография. – М.: Палеотип. 2006. – 228 с.
5. Официальный сайт Ташлинского районного суда Оренбургской области [Электронный ресурс] – Режим доступа: <http://tashlinskysudrf@orb.ru> (дата обращения 18.10.2023).
6. Отказной материал доследственной проверки № 217/565 от 24.04.2023. Архив Штаба ОМВД России по Ташлинскому району.

УДК 343.1

ЭФФЕКТИВНОСТЬ СУДЕБНО-ЭКОЛОГИЧЕСКИХ ЭКСПЕРТИЗ ПРИ РАССЛЕДОВАНИИ ЭКОЛОГИЧЕСКИХ ПРЕСТУПЛЕНИЙ

ОМАРШАЕВ РЕНАТ АЛИЕВИЧ

студент Института магистратуры
ФГБОУ ВО «Саратовская государственная юридическая академия»

Научный руководитель: Славгородская Ольга Александровна
кандидат юридических наук, доцент
ФГБОУ ВО «Саратовская государственная юридическая академия»

Аннотация: научная статья посвящена вопросам проведения судебно-экологической экспертизы в случаях производства по уголовным делам, связанным с экологическими преступлениями. При этом уделяется внимание использованию в рамках предварительного расследования специальных знаний. Также рассматриваются спорные аспекты, связанные с проведением судебно-экологических экспертиз.
Ключевые слова: экспертиза, эксперт, экологические преступления, проблемы расследования.

THE EFFECTIVENESS OF FORENSIC ENVIRONMENTAL EXPERTISE IN THE INVESTIGATION OF ENVIRONMENTAL CRIMES

Omarshaev Renat Alievich

Scientific adviser: Slavgorodskaya Olga Alexandrovna

Abstract: the scientific article is devoted to the issues of conducting forensic environmental expertise in cases of criminal proceedings related to environmental crimes. At the same time, attention is paid to the use of special knowledge in the framework of the preliminary investigation. Controversial aspects related to the conduct of forensic environmental examinations are also considered.

Keywords: expertise, expert, environmental crimes, problems of investigation.

Во всем мире растет число экологических преступлений, таких как незаконные рубки леса, торговля дикими животными, загрязнение окружающей среды и незаконная утилизация отходов. Эти преступления имеют серьезные последствия для окружающей среды, общественного здравоохранения и экономики. В связи с этим, чтобы уменьшить возможность наступления указанных последствий, необходимо своевременное пресечение или расследование экологических правонарушений.

Посредством проводимых судебных экспертиз становится возможным верно определить конкретные обстоятельства совершенного преступления, что позволит правильно квалифицировать совершенное деяние.

Достижения современной науки расширили возможности судебных экспертиз. Новые возможности позволяют проводить более точный и всесторонний анализ всех выявленных в ходе расследования

обстоятельств, повышая шансы на успешное судебное преследование.

Именно поэтому важнейшее значение имеет эффективность судебных экспертиз при расследовании экологических преступлений. Это связано с тем, что указанное действие позволит устранить возможность наступления угроз по отношению к окружающей среде.

На основании материалов, собранных в ходе осмотра места происшествия, и изъятых документов незамедлительно назначается ряд судебных экспертиз, включая судебно-медицинскую, судебно-ветеринарную, ихтиологическую и судебно-химическую экспертизы. При этом не стоит забывать и о возможности производства иных экспертиз, к которым относятся токсикологическая, техническая, гидротехническая, агротехническая, гидрометеорологическая, судебно-биологическая.

Расследование и вынесение судебного решения по уголовным делам, связанным с экологическими преступлениями, немыслимы без обязательного проведения судебно-экологических экспертиз.

Судебно-экологическая экспертиза может быть определена как особая форма расследования, направленная на оценку соответствия экономической деятельности или продукции преобладающим правовым стандартам, особенно когда требуются эмпирические данные [1, С. 377].

В соответствии с приказом Министерства юстиции Российской Федерации от 20 апреля 2023 года № 72 судебно-экологическая экспертиза на официальном уровне является видом самостоятельных судебных экспертиз [2]. Указанное положение дает основание полагать, что судебно-экологической экспертизе отдается высокое положение. Важнейший аспект, как для научных, так и для практических исследований связан с определением того, должна ли судебно-экологическая экспертиза проводиться как единоличная или комплексная экспертиза.

В целях повышения эффективности судебно-экологической экспертизы в настоящее время разрабатывается систематизация судебных экспертиз. Вышеупомянутый приказ Министерства юстиции № 72 определяет порядок проведения судебно-экологической экспертизы в рамках пяти различных экспертных специализаций:

1. Исследование экологического состояния объектов почвенно-геологического происхождения;
2. Исследование экологического состояния естественных и искусственных биоценозов;
3. Исследование экологического состояния объектов окружающей среды в целях определения стоимости восстановления;
4. Исследование экологического состояния объектов городской среды;
5. Исследование экологического состояния водных объектов.

Методологические и организационные проблемы, связанные с проведением судебно-экологических экспертиз, охватывают несколько аспектов:

1. Недостаточная научно-методическая поддержка. Существует недостаточный уровень научно-методического руководства, предоставляемого судебно-медицинским экспертам, следователям и судьям. Этот пробел в знаниях может привести к тому, что сотрудники правоохранительных органов и судьи сделают ошибочный выбор в отношении требуемого вида судебно-медицинской экспертизы. Могут возникнуть трудности при формулировании вопросов для эксперта, а также ненадлежащее предоставление объектов для экспертизы или предъявление неподходящих предметов может произойти из-за неправильного обращения.

2. Недостаточное укомплектование подразделений судебно-экологической экспертизы. Нехватка квалифицированного персонала в подразделениях судебно-медицинской экспертизы создает проблему. Этот дефицит вынуждает следователей и судей обращаться за помощью к специалистам в таких областях, как гидрология, география, орнитология и т.д., которым не хватает опыта проведения судебно-медицинских экспертиз, знакомства с действующим процессуальным законодательством и навыков проведения судебно-экологических экспертиз. Такая ситуация может привести к тому, что выводы таких экспертов будут содержать как процедурные, так и существенные ошибки.

3. Отсутствие системного подхода к отбору экспертного персонала. Отсутствие системного подхода к отбору экспертного персонала в сочетании с недостатками в профессиональной подготовке и непрерывном образовании экспертов усугубляет проблемы, возникающие при проведении судебно-экологических экспертиз.

4. Несоответствие в материально-технических ресурсах. Существуют несоответствия между материально-техническими ресурсами, имеющимися для проведения судебно-экологических экспертиз, и требованиями, предъявляемыми судебным разбирательством.

5. Отсутствие четко отлаженных рамок для международного сотрудничества: Отсутствие четко определенных рамок для международного сотрудничества с иностранными организациями, занимающимися судебно-экологической экспертизой, усугубляет проблемы [3, С. 179].

Таким образом, производство судебно-экологической экспертизы возможно как на досудебной, так и на судебной стадии. Ее цель состоит в установлении определенных причин, повлиявших на изменения в экологической структуре и отдельных элементов. Такие проблемы берут свое начало в связи с негативным воздействием человека. Специфика рассматриваемой экспертизы выражается в том, что необходимо установить не размер причиненного вреда объектам окружающей среды, а стоимость будущего восстановления. С точки зрения методики судебно-экологической экспертизы применению подлжит компонентный подход. С его помощью становится возможным определить экологическое состояние того природного объекта, который подвергся негативному влиянию. Также в учет берется та совокупность мероприятий, которые потребуются для восстановления указанного объекта.

Следовательно, посредством проведения судебно-экологической экспертизы становится возможным выявить важные фактические обстоятельства, в сочетании с другими материалами дела. Именно они позволяют установить вину субъекта преступления и размеры причиненного окружающей среде материального ущерба, а также выработать рекомендации по восстановлению экологического равновесия.

Список источников

1. Новикова Н.А. Роль судебно-экологической экспертизы при расследовании экологических преступлений // Молодой ученый. 2019. № 49 (287). С. 377-379.

2. Приказ Минюста России от 20.04.2023 № 72 «Об утверждении Перечня родов (видов) судебных экспертиз, выполняемых в федеральных бюджетных судебно-экспертных учреждениях Минюста России, и Перечня экспертных специальностей, по которым предоставляется право самостоятельного производства судебных экспертиз в федеральных бюджетных судебно-экспертных учреждениях Минюста России» // Доступ из Справ-прав. системы «КонсультантПлюс».

3. Китаева В.Н., Шилкина А.С. Актуальные вопросы судебно-экологической экспертизы в России // Закон и право. 2019. № 7. С. 178-180.

УДК 343.14

ОЦЕНКА ДОСТАТОЧНОСТИ ПРЕДЕЛОВ ДОКАЗЫВАНИЯ НА ЭТАПЕ ОКОНЧАНИЯ ДОСУДЕБНОГО РАССЛЕДОВАНИЯ

ДЕМИСЕНОВА МАРИНА АВАТОВНАстудент Института магистратуры
ФГБОУ ВО «Саратовская государственная юридическая академия»*Научный руководитель: Лавнов Михаил Александрович**кандидат юридических наук, доцент
ФГБОУ ВО «Саратовская государственная юридическая академия»*

Аннотация: научная статья посвящена оценке достаточности пределов доказывания на этапе окончания досудебного расследования. Данная деятельность является важнейшей в рамках структуры и содержания деятельности следователя в процессе установления достаточности пределов доказывания. При этом акцент делается на ключевую роль оценки доказательств на этапе окончания досудебного расследования.

Ключевые слова: доказывание, уголовный процесс, пределы доказывания, достаточность доказательств, оценка доказательств.

TYPICAL INVESTIGATIVE SITUATIONS IN THE INVESTIGATION OF ENVIRONMENTAL CRIMES

Demisenova Marina Avatovna*Scientific adviser: Lavnov Mikhail Alexandrovich*

Abstract: the scientific article is devoted to the assessment of the sufficiency of the limits of proof at the end of the pre-trial investigation. This activity is the most important within the framework of the structure and content of the investigator's activity in the process of establishing the sufficiency of the limits of proof. At the same time, the emphasis is placed on the key role of evaluating evidence at the end of the pre-trial investigation.

Key words: proving, criminal procedure, limits of proof, sufficiency of evidence, evaluation of evidence.

Оценка достаточности пределов доказывания по завершении досудебного расследования является ключевым этапом в системе уголовного правосудия. Наиболее важным элементом в сфере уголовно-процессуальной деятельности, охватывающим весь спектр от становления теории и науки уголовного процесса до развития уголовно-процессуального законодательства, однозначно является доказывание. Сбор и использование доказательств органично пронизывают все аспекты уголовного судопроизводства, встраиваясь в структуру процессуальных действий как на досудебном, так и на судебном этапах. Только благодаря тщательному сбору, проверке и оценке доказательств могут быть достигнуты основные задачи уголовного судопроизводства. Эти цели включают в себя защиту прав, свобод и законных интересов всех вовлеченных участников. Кроме того, именно благодаря применению процедур доказывания, предусмотренных законом, устанавливаются обстоятельства, относящиеся к предмету доказывания в рамках каждого отдельного уголовного дела, с особым акцентом на установ-

ление виновности обвиняемого в совершении уголовного преступления.

Учитывая эти соображения, теоретическое исследование вопросов, касающихся уголовно-процессуальных доказательств, имеет не только неотъемлемую научную ценность, но и осязаемое практическое значение, особенно в контексте совершенствования существующего законодательства и совершенствования практики, принятой участниками процесса доказывания.

Критерии, определяющие достаточность доказательств, наряду с пределами доказывания, особенно в том, что касается окончания предварительного расследования, по-прежнему явно отсутствуют в сфере действия законодательства. Следовательно, при решении этих актуальных проблем следователь вынужден полагаться на свое внутреннее убеждение, основанное на сочетании профессионального опыта, эмпирических итогов и результатов научных исследований в этой области.

И.А. Пелих подчеркивает, что в рамках уголовно-процессуальной теории момент, знаменующий окончание досудебного расследования, всегда был неразрывно связан с императивом соблюдения правовых предпосылок для установления фактов, подлежащих доказыванию в рамках уголовного процесса (предмет доказывания). В связи с этим следователь, изучив все возможные гипотезы, приступает к всестороннему, тщательному и объективному изучению всех аспектов, имеющих отношение к уголовному преступлению. Этот тщательный процесс, проводимый в соответствии с буквой закона, влечет за собой тщательную оценку доказательственного материала с учетом таких аспектов, как относимость, допустимость и достоверность. Когда эти составляющие рассматриваются как единое целое и после признания их достаточности и взаимосвязи следователь может затем рассмотреть возможность вынесения одного из окончательных решений, определенных правовыми положениями, которые регулируют завершение досудебного расследования в уголовном судопроизводстве [1, С. 32-33].

Оценка доказательств на заключительных стадиях предварительного расследования служит ключевым фактором, определяющим для следователя или дознавателя, поскольку она определяет их решение относительно надлежащего курса действий и обосновывает логику любых последующих процессуальных решений. Согласно выводам, предложенным Н.А. Громовым и С.А. Полуниным, обоснованность таких процессуальных решений, особенно при завершении досудебного расследования или выборе конкретной формы его завершения, в корне зависит от наличия доказательств. Эта совокупность доказательств, по сути, обеспечивает следователя или дознавателя средствами для формулирования внутреннего убеждения, свидетельствующего о необходимости и целесообразности принимаемого решения [2, С. 100-101].

В контексте определения формы окончания предварительного расследования и установления оснований для последующих процессуальных решений возникает безошибочная взаимосвязь между достаточностью доказательств и формированием внутреннего убеждения следователя или дознавателя. Эта корреляция зависит от нескольких моментов, включая характер самих доказательств, методологии и механизмы, используемые при их получении, а также результаты, полученные в результате их изучения.

И наоборот, внутреннее убеждение следователя или дознавателя, основанное на имеющихся доказательствах в рамках уголовного судопроизводства, оказывает глубокое влияние на их последующие процессуальные решения. Поскольку доказательства подвергаются оценке на заключительной стадии досудебного расследования, установление их достаточности играет ключевую роль в формировании решений, имеющих отношение к различным аспектам уголовного процесса. Эти решения включают потенциальное закрытие уголовного производства, ходатайства об освобождении лица от уголовной ответственности, просьбы о применении принудительных мер медицинского или воспитательного характера и составление обвинительного акта [3, С. 62].

Важно подчеркнуть, что признание следователем совокупности доказательств в качестве достаточных для формулирования процессуального решения по своей сути субъективно. Хотя это решение основывается на их внутреннем убеждении, оно не приобретает юридического статуса до тех пор, пока не будет выполнено все необходимые процессуальные формальности.

Таким образом, крайне важно, чтобы по завершении предварительного расследования следователь был уверен в том, что все положения уголовно-процессуального законодательства были тщательно соблюдены на протяжении всего расследования. Особое внимание следует уделить допустимости

доказательств, поскольку последующее признание определенных доказательств недопустимыми потенциально может свести на нет достаточность доказательств, установленных на данном этапе. Кроме того, крайне важно, чтобы все возможные и необходимые средства сбора и проверки доказательств были исчерпывающим образом задействованы при тщательном изучении всех возможных версий, относящихся к расследуемому событию. Только благодаря этим мерам последующие решения по уголовному делу могут быть вынесены с точностью и объективностью.

Список источников

1. Пелих И.А. Критерии установления пределов доказывания в уголовном судопроизводстве // Актуальные вопросы борьбы с преступлениями. 2015. № 3. С. 31-34.
2. Громов Н.А., Полуниин С.А. Санкции в уголовно-процессуальном праве России. М.: Городец, 1998. 152 с.
3. Торопов С.А., Сорокин Р.С. Оценка достаточности пределов доказывания на этапе окончания досудебного расследования // Крымский научный вестник. 2020. № 2 (27). С. 60-64.

УДК 342

ИНФОРМАЦИОННЫЕ ПРАВА КАК НОВОЕ ПОКОЛЕНИЕ ПРАВ ЧЕЛОВЕКА

НАДЫКТА ВЛАДИМИР ВЛАДИМИРОВИЧ

студент
ФГБОУ ВО СКФ «РГУП»
г.Краснодар

*Научный руководитель: Фарикова Екатерина Александровна
к.ю.н., доцент кафедры Административного и финансового права
ФГБОУ ВО СКФ «РГУП»
г.Краснодар*

Аннотация: в статье проанализирована правовая природа обеспечения информационных прав. Проанализированы основные проблемы законодательства в области обеспечения информационных прав граждан. В результате проведенного исследования обоснованы выводы о том, что система информационных прав граждан имеет огромное значение для реализации правового статуса современного человека и должна быть обеспечена действенным и законным механизмом реализации и гарантий.

Ключевые слова: информационные права, проблемы законодательства, правового статуса человека, правовое регулирование, информационные отношения.

INFORMATION RIGHTS AS A NEW GENERATION OF HUMAN RIGHTS

Nadykta Vladimir Vladimirovich

Scientific adviser: Farikova Ekaterina Alexandrovna

Abstract: The article analyzes the legal nature of ensuring information rights. The main problems of legislation in the field of ensuring information rights of citizens are analyzed. As a result of the conducted research, the conclusions are substantiated that the system of information rights of citizens is of great importance for the realization of the legal status of a modern person and should be provided with an effective and legitimate mechanism for implementation and guarantees.

Key words: information rights, problems of legislation, legal status of a person, legal regulation, information relations.

В современном мире информация играет важнейшую роль, поскольку оказывает существенное непосредственное воздействие на формирование и развитие общественных отношений. Вся жизнь современного человека связана с поиском, переработкой, обменом и распространением информации. Это обусловлено повсеместным внедрением в социальную практику новых технологий и средств коммуникации. Основное влияние на развитие информационных отношений оказала интеграция в жизнь человека сети «Интернет».

С приходом большого массива информации в общественную жизнь остро встал вопрос о правовом регулировании информационных отношений, о развитии информационного общества, о законодательном закреплении и реализации информационных прав граждан, об обеспечении информационной безопасности. Глобальный характер информационного взаимодействия людей существенно усложняет

контроль в указанной сфере со стороны государства и самого общества. Постепенно в социуме стал формироваться дифференцированный подход к свободе распространения информации и к тем границам, которые должны быть установлены в области информационных отношений. В 2021 г. ВЦИОМ был проведен социологический опрос, по результатам которого было установлено, что за свободное распространение информации в сети «Интернет» выступают 11% опрошенных, а 60% считают, что необходимость в ограничении доступа к информации определяется типом распространяемого контента [1]. Речь идет о таких запрещенных видах информации, как сведения об оружии, наркотиках, экстремистской деятельности, религиозных сектах, самоубийствах и др.

Следует отметить, что отношение общества к свободе информации и информационным правам человека во многом определяется действующей государственной политикой, актуальными политическими, в том числе внешними условиями, экономическими и социальными факторами. Мировой геополитический кризис, в котором оказалась и наша страна, показал, насколько сильно информация влияет на мнение и настроения в обществе, на политические процессы внутри государства и на международном уровне. Наибольшему информационному воздействию подвергнуто молодое население России. По данным ВЦИОМ, 74% россиян ежедневно заходят в глобальную сеть, при этом доля «heavy users» (тех, кто в интернете проводит более четырех часов в день) составила 35%, из них 86% – это молодые люди возраста до 25 лет [2].

В последние годы проблема обеспечения информационных прав человека обрела особую актуальность. С одной стороны, развитие информационных технологий и новых средств обмена информацией обуславливает необходимость разработки эффективного правового регулирования информационных отношений и усовершенствования механизмов обеспечения информационной безопасности. С другой стороны, глобальный характер распространения информации в современном обществе требует разработки особого подхода к регулированию информационного взаимодействия путем установления баланса между свободным доступом к информации и ограничениями информационных прав граждан.

Права человека, которые в наши дни представлены разветвленной системой разных по своему содержанию элементов, имеют историческую обусловленность. В науке принято выделять три поколения прав человека, которые сформировались в результате определенных исторических событий: гражданские и политические права (конец XVIII в.); экономические, культурные и социальные права (первая половина XX в.); коллективные права (вторая половина XX в.) [3, с. 286].

В XXI в. начали формироваться такие правоотношения и такие субъективные права, которые не вписываются в традиционную триаду прав человека. К ним относятся в том числе информационные права. В современной научной литературе информационным правам предоставляется статус так называемого четвертого поколения прав человека. По мнению Е.Ю. Красносова и Н.Ю. Григоренко, они связаны с виртуальной жизнью человечества и вызваны научно-техническим прогрессом, развитием науки и воплощением ее разработок в жизнь [4, с. 262]. Главным критерием разграничения информационных прав с правами человека первых трех поколений в науке называется наличие неразрывной связи с современными информационными технологиями [5, с. 187].

Отметим, что исторические предпосылки формирования информационных прав человека отражаются в международно-правовых актах XX в. В частности, Всеобщая декларация прав человека ООН 1948 г. в ст. 19 провозглашает свободу искать, получать и распространять информацию и идеи любыми средствами и независимо от государственных границ. Основные информационные права граждан закреплены в действующем российском законодательстве на самом высоком, конституционном уровне:

- 1) право свободно искать, получать, передавать, производить и распространять информацию любым законным способом (ч. 4 ст. 29 Конституции РФ);
- 2) свобода массовой информации и запрет цензуры (ч. 5 ст. 29 Конституции РФ);
- 3) право на достоверную информацию о состоянии окружающей среды (ст. 42 Конституции РФ);
- 4) право на ознакомление с документами и материалами, непосредственно затрагивающими права и свободы гражданина (ч. 2 ст. 24 Конституции РФ).

И это далеко не все права человека, закрепленные в российском законодательстве, имеющие

информационное содержание. По сути, реализация практически любого права сегодня связана с информацией. Поэтому для повышения качества жизни и работы граждан, улучшения условий деятельности организаций, развития экономического потенциала страны на основе использования информационных и телекоммуникационных технологий в 2014 г. была утверждена государственная программа Российской Федерации «Информационное общество».

В 2022 г. содержание государственной программы подверглось существенным изменениям в связи с пандемией COVID-19, которая потребовала пересмотреть подход к устоявшимся средствам коммуникации между государством и обществом, основанный на автоматизации и переносе в виртуальное пространство процессов взаимодействия населения с органами публичной власти. Это существенно облегчило реализацию информационных прав граждан, ускорило существовавшие ранее бюрократические процессы.

В 2023 г. положения государственной программы снова подверглись изменениям, которые на этот раз связаны с внешнеэкономическими факторами. Теперь акцент сделан на рост российского телекоммуникационного рынка, на обеспечение информационной безопасности граждан и общества, внедрение информационных технологий в социально-экономическую сферу, государственное управление и бизнес.

Таким образом, видно, что государственная политика в сфере развития информационного общества постоянно адаптируется к актуальным внутренним и внешним условиям, что влияет на реализацию информационных прав граждан. При этом уникальность информационных прав и их значимость для современного общества, подробное законодательное регулирование информационных отношений, детальная проработка основ информационной безопасности свидетельствуют о том, что уже к началу XXI в. информационные права стали обособленным элементом системы прав человека. Поэтому сегодня информационные права действительно можно считать новым, четвертым поколением прав человека. Это означает, что обеспечению информационных прав должно быть уделено повышенное внимание, т.к. их реализация требует особого, специфического подхода, который отличается от традиционных методов обеспечения других прав человека, относящихся к трем классическим поколениям.

Список источников

1. Интернет: возможности или угрозы: результаты социологического опроса ВЦИОМ, 2021 г. // Официальный сайт ВЦИОМ. – URL: <https://wciom.ru/analytical-reviews/analiticheskii-obzor/internet-vozmozhnosti-ili-ugrozy> (дата обращения: 05.11.2023).
2. Цифровой детокс – 2023: о пользовании интернетом и отдыхе от него: результаты социологического опроса ВЦИОМ, 2023 г. // URL: <https://wciom.ru/analytical-reviews/analiticheskii-obzor/cifrovoy-detoks-2023-o-polzovanii-internetom-i-otdykhe-ot-nego> (дата обращения: 05.11.2023).
3. Международное право: учебник / отв. ред. Р.М. Валеев, Г.И. Курдюков. М., - 2017. - 286с.
4. Краснонос Е.Ю., Григоренко Н.Ю. Общая характеристика информационных прав человека и гражданина как четвертого поколения прав человека // Донецкие чтения 2021: образование, наука, инновации, культура и вызовы современности: материалы VI Международной научной конференции / под общ. ред. С.В. Беспаловой. Донецк. - 2021. – 262с.
5. Чепенко Я.К. Новые поколения прав человека // Закон. Право. Государство. - 2022. - № 4 (36). - С. 187.

УДК 343.6

РАЗГРАНИЧЕНИЕ СОСТАВОВ ПРЕСТУПЛЕНИЯ СТАТЬИ 105 УК РФ «УБИЙСТВО» И СТАТЬИ 106 УК РФ «УБИЙСТВО МАТЕРЬЮ НОВОРОЖДЕННОГО РЕБЁНКА»

ЧУРАКОВ МАКСИМ ЮРЬЕВИЧ

студент

СибУПК «Сибирский университет потребительской кооперации»

Аннотация: в статье предложен теоретический анализ двух составов преступления – убийство и убийство матерью новорожденного ребенка. Рассмотрена судебная практика и предложены пути совершенствования законодательства.

Ключевые слова: убийство, новорожденный ребенок, мать, квалификация, специальный субъект.

DISTINCTION BETWEEN THE ELEMENTS OF THE CRIME OF ARTICLE 105 OF THE CRIMINAL CODE OF THE RUSSIAN FEDERATION “MURDER” AND ARTICLE 106 OF THE CRIMINAL CODE OF THE RUSSIAN FEDERATION “MURDER BY A MOTHER OF A NEWBORN CHILD”

Abstract: the article offers a theoretical analysis of two elements of crime - murder and murder by the mother of a newborn child. Judicial practice is reviewed and ways to improve legislation are proposed.

Key words: murder, newborn child, mother, qualification, special subject.

Действующий Уголовный кодекс Российской Федерации предлагает две статьи, предусматривающих ответственность за убийство новорожденного ребенка – статья 106 УК РФ, являющаяся привилегированным составом с особым субъектом, и п «в» ч.2 статьи 105 УК РФ.[1]

Актуальность исследования находит отражение в статистике Верховного Суда Российской Федерации, согласно которой в последнее десятилетие количество лиц, привлеченных к ответственности по статье 106 УК РФ, составило порядка 500 [2], в то время как количество осужденных по п. «в» ч.2 статьи 105 УК РФ в два раза больше.

Однако стоит учитывать, что не каждое деяние, подпадающее под состав статьи 106 УК РФ было обнаружено. В больших городах женщины могут скрывать свою беременность от общественности и от знакомых, которые могли бы забить тревогу. В то время как «классическое» убийство по статье 105 УК РФ вызывает большой общественный резонанс и зачастую придается большой огласке. [3, с.140]

Обращаясь к диспозиции статьи 106 УК РФ выявим 4 условия, при наличии которых деяние будет классифицировано по данному составу:

1. Убийство во время родов. Особое условие – время совершения преступления.
2. Убийство сразу после родов. Идентичное составообразующее условие – время.
3. Убийство в психотравмирующей обстановке. Здесь составообразующим условием становится обстановка, при которой совершено убийство. Судебная практика показывает, что обстановкой может стать конфликт с отцом ребенка, материальная неспособность воспитать младенца, психоэмоциональная незрелость и неготовность воспитывать, отсутствие материнского инстинкта. Часто сюда относятся и зависимости от наркотиков, алкоголя,

4. Убийство при психологическом расстройстве, не исключающем вменяемость. Здесь также учитывается факультативным признаком объективной стороны – обстановка.

Необходимость разграничения двух представленных составов обусловлена не только практическими сложностями применения статей, но и доктринальными спорами.

Первой особенностью привлечения к ответственности по статье 106 УК РФ является, конечно, субъект – мать. В то время как по п. «в» ч. 2 статьи 105 субъектом может быть любое лицо, достигшее 14-летнего возраста, совершившее преступление в отношении лица, находящегося в состоянии беспомощности, а равно в отношении малолетнего. Согласно статье 20 УК РФ возраст привлечения к уголовной ответственности по статье 106 УК РФ равен 16 годам. Выходит, что мать, совершившая убийство новорожденного в возрастном промежутке 14-16 лет будет привлечена к ответственности по более тяжелой статье – 105 УК РФ. Такой подход законодателя признается нами противоречивым, нарушающим основополагающий принцип отправления правосудия, описанный в ч. 1 ст. 6 УК РФ: «Наказание и иные меры уголовно-правового характера, применяемые к лицу, совершившему преступление, должны быть справедливыми, то есть соответствовать характеру и степени общественной опасности преступления, обстоятельствам его совершения и личности виновного». В связи с этим видится необходимым внесение поправок в статью 20 УК РФ и закрепления в части 2 еще одного состава преступления, ответственность за которые лица несут с 14-летнего возраста.

В рамках развития медицины становится важным анализ возможности привлечения суррогатной матери к ответственности по 106 статье УК РФ. Даже несмотря на то, что она не является биологической матерью вынашиваемого ребенка, во время родов она может получить психологическую травму, попасть в психотравмирующую ситуацию и совершить преступление. Ряд ученых предполагают необходимость изменения гипотезы статьи 106 УК РФ путем замены слова «мать» на «роженица», что позволит избежать проблем классификации.[3, с.142]

Объектом преступления по статье 106 выступает жизнь новорожденного. Новорожденным признается ребенок в течение первых 28 дней после рождения. А объектом по 105 статье выступает малолетний (лицо в возрасте до 14 лет), возраст которого приравнивается к состоянию беспомощности. Существенное отграничение, позволяющее достаточно точно разграничить предложенные составы. Убийство ребенка возрастом до 1 месяца наказывается по 106 статье УК РФ, а начиная с 1 месяца и 1 дня уже по более тяжелой 105 статье.

Объективная сторона убийства матерью новорожденного ребенка состоит в причинении смерти новорожденному действиями или бездействием биологической матери. Субъектом убийства, как уже упоминалось выше, является биологическая мать новорожденного ребенка, достигшая 16-летнего возраста. Субъективная сторона может быть охарактеризована прямым или косвенным умыслом. Умысел в такой ситуации оценивается исходя из психологического отношения матери к своим действиям (бездействиям), а также их последствиям.

Именно из-за психологического отношения матери к своим преступным действиям в научных кругах ведутся дискуссии. В силу того, что привилегированный состав статьи 106 УК РФ является смягчающим, многие ученые высказываются против такой оценки. Так, например, Т. Волкова утверждает, что статья 106 УК РФ закрепляет необоснованную гуманность по отношению к женщинам, совершившим убийство своего чада [4, с. 8]. С этим сложно не согласиться, так как это противоречит ценности жизни, ее уникальности с самых первых дней жизни. К.В. Маляев, например, предлагает считать статью 106 УК РФ убийством с отягчающими обстоятельствами [5, с.35] и внести поправки в статью 20 УК РФ, закрепив ответственность за данный состав для матерей-подростков с 14 лет.

Однако существуют и противоположные точки зрения, опирающиеся на то, что совершение такого преступления под действием психологической травмы, психотравмирующей обстановки не может быть классифицировано по статье 105 УК РФ, так как наличие постродовой депрессии у матери, расстройство психики не могут быть признаны смягчающим обстоятельством.[6, с.8]

Немаловажно рассмотреть совершение такого преступления в соучастии. Очевидно, что лица, оказывающие содействие такому преступлению, не могут быть привлечены к ответственности по статье 106 УК РФ, так как не отвечают критериям особенного субъекта статьи. Следовательно, их деяния

должны быть классифицированы по п. «в» ч. 2 статьи 105 УК РФ. Интересно, что сама мать, в зависимости от исполняемой ею роли может быть привлечена к ответственности по ст. 105 и ст. 106. Например, если мать выступает организатором, не совершая при этом действий исполнителя, то преступление должно быть классифицировано по статье 105. Данное положение представляется весьма обоснованным, поскольку мать, являющаяся организатором, подстрекателем или пособником, однако самостоятельно не совершавшая убийство, в соответствии с п. «в» ч. 2 ст. 105 УК РФ получит более строгое наказание, чем при совершении убийства ребенка собственными руками.

Стоит также учесть, что смежными могут признаны и другие составы, например, статья 107 УК РФ, закрепляющая ответственность за убийство в состоянии аффекта или статья 125 УК РФ, описывающая оставление в опасности, что может быть схожим с бездействием матери по статье 106 УК РФ.

Проанализировав приведенные составы, можно сказать о том, что законодатель приводит достаточное количество отличий, достаточных для разграничения составов. В первую очередь это специальный субъект статьи 106 УК РФ – мать. Объект статьи 106 тоже существенно отличается своим возрастом, равном 1 месяцу (педиатрический статус новорожденного). В процессе исследования была также выявлена проблема уголовно-правового характера – возраст привлечения к ответственности по статье 106 УК РФ. Считаем необходимым снижение этого возраста до 14 лет, путем внесения поправок в статью 20 УК РФ.

Очевидно, что приведенные составы имеют ряд противоречий и несовершенств, однако стоит всё же говорить о том, что для грамотного применения статьей на практике необходимо не только изменение законодательной базы, но и детальный разбор каждого прецедента.

Список источников

1. Уголовный кодекс Российской Федерации: Федеральный закон от 13 июня 1996 г. № 63-ФЗ / Собрание законодательства, 1996. № 25. Ст. 2954.
2. Судебная статистика РФ [Электронный ресурс] // URL: <https://stat.apiprecc.pf/stats/ug/t/14/s/17>
3. Сивова, А. В. Проблемы квалификации убийства матерью новорожденного ребенка и разграничения смежных составов преступлений / А. В. Сивова. — Текст : непосредственный // Молодой ученый. — 2021. — № 44 (386). — С. 139-142. — URL: <https://moluch.ru/archive/386/85005/>
4. Волкова Т. Правовая защита права на жизнь новорожденного // Законность. 2004. С. 8-9.
5. Маляев К.В. Уголовно-правовая охрана жизни. Н. Новгород: Изд-во ННГУ им. Н.И. Лобачевского. 132 с.
6. Аргунова А.И. Послеродовая депрессия. На стыке общей врачебной практики, акушерства и психиатрии//Российский семейный врач.— 2010.— № 1.—С. 4–11.

УДК 347.6

К ВОПРОСУ ПРАВОВОГО РЕГУЛИРОВАНИЯ СУРРОГАТНОГО МАТЕРИНСТВА

ФИЛИППОВА АНАСТАСИЯ ИГОРЕВНА,

к.ю.н., доцент

РЯЗАНЦЕВА МАРИЯ НИКОЛАЕВНАкурсант 501 учебного взвода 4 «М» курса
международно-правового факультета

ФГКОУ ВО «Московский университет МВД России им. В.Я. Кикотя»

Аннотация: в научной статье исследуется ряд вопросов, связанных с правовым регулированием суррогатного материнства. За последние несколько десятилетий государство акцентирует внимание на повышение уровня рождаемости в рамках реализации демографической политики, а именно в вопросах, касающихся поддержки молодых семей, защиты прав матери и ребенка, урегулирования правовых споров, возникающих в семейных правоотношениях. Цель исследования состоит в анализе правового регулирования правоотношений между субъектами, участвующих в вспомогательной репродуктивной технологии, а также судебной практики.. Результаты: авторская позиция опирается на законодательство и мнения компетентной научной среды в сфере суррогатного материнства; выработан научно-обоснованный алгоритм, создает основу для научных исследований. Выводы: обоснованы выводы о применении новых технологий по деторождению и оснащению медицинских центров модернизированным оборудованием.

Ключевые слова: государство, демография, рождаемость, семья, репродуктивная функция, материнство, дети, суррогатное материнство.

**Filippova Anastasia Igorevna,
Ryazantseva Maria Nikolaevna**

Abstract: the scientific article examines a number of issues related to the legal regulation of surrogacy. Over the past few decades, the State has been focusing on increasing the birth rate within the framework of demographic policy, namely in matters related to the support of young families, the protection of the rights of mother and child, the settlement of legal disputes arising in family legal relations. The purpose of the study is to analyze the legal regulation of legal relations between subjects involved in assisted reproductive technology, as well as judicial practice.. Results: the author's position is based on the legislation and opinions of the competent scientific community in the field of surrogacy; a scientifically based algorithm has been developed, creates the basis for scientific research. Conclusions: the conclusions about the use of new technologies for childbearing and equipping medical centers with upgraded equipment are substantiated.

Key words: state, demography, fertility, family, reproductive function, motherhood, children, surrogate motherhood.

Демографические изменения влияют на эффективное функционирование важнейших сфер общества: социальную, экономическую, духовную, а также сферы образования и здравоохранения. В истории Российской Федерации отслеживаются временные периоды низкого уровня численности населения, вызванного военно-политическими, финансово-экономическими причинами, а также последствиями чрезвычайных и иных ситуаций природного и техногенного характера. Демографическая политика

государства на сегодняшний день является обширной, а, следовательно, способствует решению проблем в обществе как на федеральном, так и на региональном уровнях

В соответствии со статьей 38 Конституции Российской Федерации «материнство и детство, семья находятся под защитой государства»[1], и являются основополагающими условиями для развития института семьи, закрепления круга прав и обязанностей субъектов семейных правоотношений.

С целью популяризации государственной политики в сфере защиты семьи в России 2024 год объявлен Годом Семьи, согласно Указу Президента РФ от 22.11.2023 г. №875. В научных трудах ученых-цивилистов рассматривается фундамент любой семьи, как возникновение личных имущественных отношений, что объясняет отсутствие на законодательном уровне правовой категории «семьи», поскольку он наделен морально-этическими, социальными, а иногда даже религиозными чертами. Следовательно, к институту брака и семьи относят и личные отношения, которые носят исключительно индивидуальный и уникальный характер.

Для достижения положительных результатов в области сложившейся демографической ситуации федеральными органами государственной власти разрабатываются программы и комплексы мероприятий, с целью стимулирования рождаемости населения. К примеру, в Постановлении Правительства РФ от 31 августа 2023 г. № 1419 «О реализации пилотного проекта, направленного на стимулирование рождаемости»[6], установлены экспериментальные цели, задачи и результаты в Новгородской, Пензенской и Тамбовской областях[6].

Несмотря на то, что рождаемость является по своей сути биологическим явлением, на практике часто применяются вспомогательные репродуктивные технологии (далее – ВРТ), согласно статье 55 Федерального закона от 21.11.2011 № 323 – ФЗ «Об основах охраны здоровья граждан в Российской Федерации»[4]. Вспомогательные репродуктивные функции – совокупность лечебных методик, направленных на осуществление репродуктивных функции при имеющихся медицинских противопоказаниях по деторождению.

С появлением такой возможности, в первую очередь, по улучшению демографической ситуации в Российской Федерации, мнения специалистов разнились, Одни высказались за поддержку традиционных методов деторождения и считали использование таких технологий как нарушение всех духовных и нравственных начал [10]. Другие, указали, что такая тенденция, пришедшая с Запада, станет достаточно положительным опытом как для государственной политики, так и для личного благополучия граждан.

Несмотря на неоднозначное отношение общества к таким методам, стоит сказать: за последние десятилетия удалось достичь определенных успехов.

Согласно статистическим данным, по состоянию на январь 2023 года, рождаемость возросла с 2021 года на 6,1%[6].

В настоящее время, существует около семи процедур вспомогательных репродуктивных технологий, из которых суррогатное материнство – часто используемое. Однако, как отмечают исследователи, эта цифра не конечная, а следовательно в данный момент реализуется деятельность, направленная на совершенствование уже функционирующих методов преодоления бесплодия, но и рассматриваются проекты подготовки к использованию новых технологий по деторождению, а также происходит процесс оснащения медицинских центров модернизированным оборудованием. Отслеживается абсолютная заинтересованность государства в развитии вспомогательных репродуктивных технологий как в практическом, так и в правовом вопросах.

Положения о суррогатном материнстве закреплены в СК РФ[3], ГК РФ[2], Федеральном законе от 21.11.2011 № 323 «Об основах охраны здоровья граждан в Российской Федерации»[4], а также в ведомственных приказах (к примеру, Приказ Минздрава Российской Федерации от 31.07.2020 № 803н «О порядке использования репродуктивных технологий, противопоказаниях и ограничениях и их применению»)[7]. Следовательно, вопросы правового регулирования суррогатного материнства наделены обширностью. Субъектом, указанных правоотношений, как правило, выступает медицинское учреждение, причем в которых происходит как частное, так и некоммерческое оказание услуг, биологические родители, которым оказывается услуга суррогатного материнства, и, конечно же, суррогатная мать. Следовательно, появляется необходимость в установление правовых связей и правового регулирования ока-

зания услуг суррогатного материнства.

В научной литературе, выдвигается две точки зрения о правовом статусе договора суррогатного материнства. Представители первой позиции убеждены в том, что такое закрепление правоотношений нашло свое отражение в семейном законодательстве, следовательно, сам договор, на основании статьи 4 СК РФ[3], является семейно-правовым, поскольку у нас отношения между субъектами наделены лично-доверительным характером. Сторонники другого мнения считают, что договор о суррогатном материнстве следует приравнять к договору возмездного оказания услуг, а значит может быть регулирован положением п.2 статьи 779 ГК РФ[2]. Актуальность заключается в допустимости применения таких положений. Следовательно, такой договор следует считать консенсуальным, а предметом будет выступать сама услуга связанная с вынашиванием и рождением ребенка[2].

Весьма интересный иностранный опыт в определении правовой природы суррогатного материнства. Впервые метод вспомогательной репродуктивной технологии был применен в США в 1976 году. Выделим следующие позиции правового отношения к суррогатному материнству: в Германии суррогатное материнство запрещено законом. В Израиле, Австралии использование метода вспомогательной репродуктивной технологии разрешено, но только на безвозмездной основе [9].

В качестве информационной справки отметим, случаи обращения иностранных граждан за услугами суррогатной матери привели к печальным последствиям. Детей, рожденных по заключенному договору, в последствии увозили в зарубежные страны не всегда для цели продолжения рода. Чаще всего над ребенком могли совершаться противоправные деяния, которые недопустимы по законодательству всех государств. Неоднократно, в тексте постановления Пленума Верховного Суда Российской Федерации разъяснялись вопросы между субъектами такой вспомогательной репродуктивной технологии, а также между государством и субъектами.

В связи с этим, в СК РФ были внесены изменения на основании Федерального закона от 19.12.2022 № 538 «О внесении изменений в отдельные законодательные акты Российской Федерации»[5], согласно положениям, иностранные граждане не могут больше пользоваться такими услугами на территории Российской Федерации. Теперь для прохождения такой медицинской процедуры необходимо иметь гражданство Российской Федерации.

Резюмируя: указанные изменения коснулись не только биологических родителей, желающих произвести указанную процедуру, но и правовой статус суррогатной матери и рожденного ребенка. Согласно изменениям, суррогатной матерью может стать исключительно гражданка Российской Федерации, а следовательно, ребенок рожденный на территории Российской Федерации получает автоматически российское гражданство.

Список источников

1. Конституция Российской Федерации (принята всенародным голосованием 12.12.1993) (с учетом поправок, внесенных Законами РФ о поправках к Конституции РФ от 30.12.2008 № 6-ФКЗ, от 30.12.2008 № 7-ФКЗ, от 05.02.2014 № 2-ФКЗ, от 01.07.2020 № 11-ФКЗ) // Собрание законодательства РФ, 2020, № 31, ст. 4398.
2. Гражданский кодекс Российской Федерации (часть вторая) от 26.01.1996 № 14-ФЗ// ГАРАНТ.РУ. Информационно-правовой портал.
3. Семейный кодекс Российской Федерации от 29.12.1995 № 223-ФЗ (ред. от 31.07.2023) (с изм. и доп., вступ. в силу с 26.10.2023)// ГАРАНТ.РУ. Информационно-правовой портал.
4. Федеральный закон от 21.11.2011 № 323 – ФЗ «Об основах охраны здоровья граждан в Российской Федерации» // ГАРАНТ.РУ. Информационно-правовой портал.
5. Федеральный закон от 19.12.2022 № 538 «О внесении изменений в отдельные законодательные акты Российской Федерации» // ГАРАНТ.РУ. Информационно-правовой портал.
6. Постановление Правительства РФ от 31 августа 2023 г. № 1419 «О реализации пилотного проекта, направленного на стимулирование рождаемости» // Электронный ресурс. Офици-

альный интернет-портал правовой информации. URL
<https://www.garant.ru/products/ipo/prime/doc/407500354/?ysclid=lp8rec8jzm764910169>

7. Приказ Минздрава Российской Федерации от 31.07.2020 № 803н «О порядке использования репродуктивных технологий, противопоказаниях и ограничениях и их применению» // Электронный ресурс. Режим доступа: <https://www.garant.ru/products/ipo/prime/doc/74676088/?ysclid=lp9lqo339r450067945>

8. Рождаемость в России выросла впервые с осени 2021 года // Электронный ресурс //ГАРАНТ.РУ. Информационно-правовой портал.

9. Абрамовская Д.В., Волкова А.А., Серёгин Д.С. Суррогатное материнство. Современный взгляд // Скиф. Вопросы студенческой науки // Экономика и бизнес, 2019. – С. 409-415.

10. Брюхина Е.Р. Трясцына О.С. Суррогатное материнство: «ЗА» и «ПРОТИВ». Проблемные вопросы нормативного регулирования. // Вестник Пермского государственного гуманитарно-педагогического университета // Серия №3. Гуманитарные и общественные науки, 2017 г.– С. 164-174.

11. Алборов, С. В. Правовое регулирование суррогатного материнства : монография / С. В. Алборов. — Москва : Юстицинформ, 2020. — 240 с. — ISBN 978-5-7205-1636-9. — Текст : электронный // Лань : электронно-библиотечная система. — URL: <https://e.lanbook.com/book/172351>

© А.И. Филиппова, М.Н. Рязанцева, 2023.

УДК 343.1

ОТДЕЛЬНЫЕ ПРОБЛЕМЫ ПРОИЗВОДСТВА СЛЕДСТВЕННЫХ ДЕЙСТВИЙ НА СОВРЕМЕННОМ ЭТАПЕ

АБДУЛХАЛИКОВА СОФИЯ МАХМУДОВНАстудент Института магистратуры
ФГБОУ ВО «Саратовская государственная юридическая академия»*Научный руководитель: Ванин Дмитрий Владимирович**кандидат юридических наук, доцент
ФГБОУ ВО «Саратовская государственная юридическая академия»*

Аннотация: научная статья посвящена вопросам, касающимся некоторым вопросам производства следственных действий, которые имеют место быть на современном этапе. В настоящее время уголовно-процессуальное законодательство обладает несовершенными нормами относительно производства следственных действий. Все эти недостатки ведут к определенным проблемам в практической деятельности. Именно поэтому имеющиеся сложности ведут к снижению процессуальной независимости следователя.

Ключевые слова: уголовный процесс, следственные действия, предварительное следствие, проблемные вопросы.

FEATURES OF JUDICIAL CONTROL OVER THE LEGALITY AND VALIDITY OF INVESTIGATIVE ACTIONS

Abdulhalikova Sofia Makhmudovna*Scientific adviser: Vanin Dmitry Vladimirovich*

Abstract: the scientific article is devoted to issues concerning some issues of investigative actions that take place at the present stage. Currently, the criminal procedure legislation has imperfect norms regarding the production of investigative actions. All these shortcomings lead to certain problems in practice. That is why the existing difficulties lead to a decrease in the procedural independence of the investigator.

Key words: criminal proceedings, investigative actions, preliminary investigation, problematic issues.

Следователи играют ключевую роль в системе уголовного правосудия, их процедуры регулируются Уголовно-процессуальным кодексом Российской Федерации. Основные задачи следователей заключаются в сокращении сроков расследования, увеличении доли дел, передаваемых в суд, и повышении качества расследования. Проблемы, с которыми сталкиваются следователи при выполнении этих задач, различны, начиная от системных проблем и заканчивая повседневными препятствиями.

В процессе расследования уголовного дела основными процессуальными инструментами, используемыми следователями и дознавателями, являются следственные действия. Эти действия представляют собой отдельную категорию процессуальных мер, направленных на сбор доказательственной информации и установление истины по уголовному делу. Учитывая особое значение этого процессу-

ального института и потенциальную возможность нарушений конституционных прав и свобод при его исполнении, существует настоятельная необходимость в точной и всесторонней кодификации порядка проведения следственных действий в рамках норм уголовно-процессуального законодательства.

Основное затруднение в сфере расследования связано с проблемой времени, которая особенно обостряется из-за необходимого привлечения экспертов. Среди них судебно-медицинские экспертизы являются наиболее трудоемкими, запутанными и сложными формами следственной деятельности, которая считается необходимой в рамках процедуры [1, с. 121].

Вторая проблема связана с избытком бюрократических задач, возлагаемых на следователей, отвлекающих примерно 30-40% их рабочего времени на составление отчетов и выдачу различных справок, иногда в индивидуальном порядке [2, с. 26]. Это время, возможно, можно было бы более разумно потратить на проведение допросов.

В-третьих, обеспокоенность вызывает недостаточный уровень квалификации следователей и отсутствие преемственности в следственных процессах.

В-четвертых, качество расследований неразрывно связано с рабочей нагрузкой следователя, которая в настоящее время охватывает около десяти одновременных дел на одного следователя.

В-пятых, возникают различия в профессиональных оценках дел среди участников уголовного процесса. Например, в то время как следователь может расследовать дело о мошенничестве, прокурор может оспаривать наличие мошенничества, утверждая, что состав преступления не имел место быть. Следовательно, ход расследования часто зависит от решения прокурора [3, с. 77].

Важный вопрос уголовно-процессуального законодательства касается порядка проведения конкретных следственных действий по месту жительства. Заметный недостаток, с нашей точки зрения, заключается в отсутствии правовых норм, регулирующих проведение отдельных следственных действий по месту жительства, таких как проверка показаний на месте, следственные эксперименты и осмотр места происшествия. В статьях, определяющих порядок проведения этих следственных действий, отсутствуют положения, разрешающие их проведение по месту жительства, а также ссылки на другие нормы УПК РФ, которые могли бы уполномочивать сотрудников правоохранительных органов действовать по аналогии.

Для устранения выявленных недостатков уголовно-процессуального законодательства и достижения единообразия в методах расследования уголовных дел мы выступаем за принятие следующих мер:

а) Внести изменения в положения УПК РФ, регулирующие порядок проверки показаний на месте, следственных экспериментов и осмотра места происшествия. Эти поправки должны включать положения, определяющие специфику проведения этих действий в жилых помещениях.

б) ввести возможность проведения осмотра места происшествия в жилом помещении на стадии доследственной проверки с определением соответствующей процедуры проведения таких проверок.

Кроме того, считаем уместным рассмотреть вопрос об обязательном участии понятых в следственных действиях. Позиция законодателя в отношении этого процессуального института была неоднозначной. Объем следственных действий, требующих обязательного участия понятых, значительно сократился в соответствии со статьей 170 УПК РФ, которая после законодательной реформы теперь включает только обыск, личный досмотр, предъявление для опознания и выемку электронных носителей информации. Однако норма, касающаяся изъятия электронных носителей информации (ч. 3.1 ст. 183 УПК РФ), была признана утратившей силу Федеральным законом № 533-ФЗ от 27 декабря 2018 года, что исключило данное следственное действие из вышеупомянутого перечня [4]. Несмотря на это, статья 170 УПК РФ остается неизменной, по-прежнему ссылаясь на норму с истекшим сроком действия, что представляет собой явное нарушение принципов разработки законодательства. Тем не менее, не потеряла своей актуальности возможность участия понятых при копировании информации с изымаемых электронных носителей в тех уголовных делах, которые закреплены в ч. 4.1 ст. 164 УПК РФ.

Чтобы устранить эти нарушения правил юридической техники, касающихся института понятых в уголовном процессе, и обеспечить согласованность законодательства, мы предлагаем следующие действия:

а) Исключить положения, относящиеся к ч. 3.1 ст. 183 УПК РФ, из частей 1 и 2 ст. 170 УПК РФ.

б) Изменить название ст. 164.1 УПК РФ следующим образом: «Особенности изъятия электронных носителей информации и копирования с них информации при проведении следственных действий по отдельным составам преступлений».

Таким образом, предлагаемые изменения и нововведения в данном исследовании, как элементы реформы уголовно-процессуального законодательства, позволят устранить существующие пробелы в правовых нормах, стандартизировать методологию следственных действий и, в максимально возможной степени, обеспечить защиту конституционных прав и свобод граждан в ходе уголовного судопроизводства.

Список источников

1. Лебедев М.Д., Саввоев С.А. Некоторые проблемы проведения следственных действий при расследовании преступлений // Скиф. 2021. № 2 (54). С. 120-125.
2. Набиуллин Д.Ш., Гончаров Д.Ю. Некоторые проблемы осуществления надзорных полномочий прокурором в стадии предварительного расследования // Вестник Челябинского государственного университета. Серия: Право. 2022. № 1. С. 24-28.
3. Брагер Д.К., Киштеева З.О. Отдельные проблемы производства следственных действий в уголовном процессе // International journal of professional science. 2022. № 9. С. 75-79.
4. Федеральный закон от 27 декабря 2018 г. № 533-ФЗ «О внесении изменений в статьи 76.1 и 145.1 Уголовного кодекса Российской Федерации и Уголовно-процессуальный кодекс Российской Федерации» // Собрание законодательства РФ. – 2018. – № 53 (часть I). – Ст. 8459.

ПЕДАГОГИЧЕСКИЕ НАУКИ

УДК 37

МЕТОДЫ ПРЕПОДАВАНИЯ УПРАВЛЕНЧЕСКИХ ДИСЦИПЛИН

КОВАЛЕНКО Л.В.,

канд. фил.наук

ЯХУТЛЕВА А.А.студентка 2 курса магистратуры
направление подготовки 38.04.04

«Государственное и муниципальное управление»

ФГБОУ ВО «Кубанский государственный аграрный университет имени И.Т. Трубилина»

Россия, Краснодар

Аннотация: В статье проанализирован опыт преподавания управленческих дисциплин. Подробно рассмотрены вопросы необходимости преподавания исторического, системного, ситуационного, кадрового и других подходов. Обоснована необходимость изучения составных частей ноосферы, синергетики и других новых теорий, ориентированных на решение управленческих проблем в будущем. Исследованы методы проведения лекционных и семинарских занятий, также методы проверки знаний на зачетах и на экзаменах. Сделан вывод о том, что предлагаемые методы позволяют значительно повысить эффективность проводимых занятий.

Ключевые слова: преподавание, лекции, семинары, кейсы, методы, совещания, обсуждение, усвоение, проверка знаний

Чтобы идти в ногу с развитием науки, техники и страны, Норберт Винер, основатель «кибернетической» науки, рекомендовал смотреть на ближайшие несколько лет и затем постоянно поддерживать этот разрыв [1]. Но чтобы побеждать, нужно научиться управлять и постоянно совершенствовать свои знания, навыки, умения и набираться опыта.

Для эффективной подготовки кадров, ответственных за науку и технику, производство, производственные подразделения и управление социальной инфраструктурой, необходимо разработать и внедрить новые принципы и методы обучения. Они должны сочетать в себе новейшие результаты управленческой науки, новые знания, навыки и умения, накапливать практический опыт, необходимый для продолжения своей работы.

Подготовка будущих менеджеров по различным специальностям требует особого подхода, учитывающего множество факторов: психологию управления, социологию, математику, философию, синергию, комплекс поведенческих дисциплин и многие другие.

Поэтому после прохождения каждого курса (лекции, семинара, практического курса) преподаватель анализирует его выполнение по многим параметрам. При этом учитывается соответствие основным целям дисциплины, полнота и своевременность изложения материала и логическая последовательность излагаемой информации. Преподаватели должны понимать политическую ситуацию в стране и мире, уметь доносить до учащихся текущие проблемные ситуации, анализировать и предлагать пути и методы решения проблем.

При изучении предметов управления особенно важно помочь студентам освоить новые теории и применить эти теории на практике, чтобы они могли более эффективно решать проблемные ситуации и возникающие проблемы. Среди этих теоретических подходов особое значение имеют синергия, антропосферный подход и его компоненты: техносферный, биосферный, атмосферный, гидросферный, литосферный и другие подходы, а также направления, в которых они используются [2].

Это важнейшие направления будущего, которые вместе с традиционными направлениями будут определять выбор новейших и наиболее эффективных методов и процессов решения всех сторон жизни.

На уроках при анализе и иллюстрировании тематических исследований отдельных проблем учителя должны использовать исторические, систематические, ситуационные, поведенческие и другие методы, чтобы продемонстрировать их влияние на решение проблем, стоящих перед организацией, и побудить учащихся к оценке рассматриваемых проблем. В нем обсуждаются, формулируются и выбираются возможные варианты решения проблемы [5, 6]. Затем педагог обобщает высказанные предложения и показывает их положительные и отрицательные стороны.

По результатам обсуждения учащиеся с помощью преподавателя записывают точное или общепринятое выражение изучаемого явления, процесса, модели, закона. Аудитор также должен сделать собственные пояснительные примечания.

Такой подход позволяет студентам рассмотреть изучаемую проблему с разных сторон и научиться выделять основные факторы, определяющие ее характер. Кроме того, полученные таким образом знания позволяют эффективно организовать и провести системный анализ конкретных управленческих ситуаций, организовать деловые игры и реализовать другие активные методы обучения приемам управления [3].

Общая и профессиональная культура учителя, базовые знания поведения человека в различных ситуациях оказывают большую помощь при подготовке и проведении уроков. Здесь полезны литература, кино, театр, изобразительное искусство, музыка, беседы с опытными работниками, знакомства с интересными людьми и изучение литературы по организационному поведению. Преподавание психологии управления, социальной психологии, социологии управления, истории, философии и многих других научных знаний студентам других факультетов поможет повысить уровень знаний преподавателей.

Это необходимо для того, чтобы не упустить определенные аспекты предметного менеджмента, необходимые для того, чтобы максимально понятно представить свой предмет учащимся, но и не дублировать то, что преподается по другим предметам.

Когда преподаватель увлеченно рассказывает о жизни, менеджменте и его важнейших аспектах, используя примеры из практических, политических, исторических, психологических, литературных и других источников, это захватывает аудиторию и меняет ее взгляды на жизнь. Знания, полученные этим методом, расширяют кругозор учащихся и помогают им освоить не только новые формы, но и новое содержание изучаемого предмета. Это также позволяет занять обоснованную позицию в отношении будущего выбора работы и жизненных целей [7].

Учебный материал становится более интересным и полезным, если он затрагивает разные чувства. Поэтому процесс обсуждения должен сопровождаться схемами, демонстрацией алгоритмов, демонстрацией репродукций картин и других иллюстративных материалов. Опыт многих известных педагогов показывает, что они еще и необыкновенные актеры. Выпускники МГУ вспоминали, что на занятиях профессора истории В. О. Ключевского студенты занимали свои места в аудитории задолго до начала. Те, кому не хватило мест, стояли в проходах. Ф. И. Шаляпин был потрясен, когда перед постановкой своей оперы «Борис Годунов» обратился за советом к В. О. Ключевскому. Профессор рассказал ему о том времени и людях так, как будто сам жил в то время и знал их лично. Язык, манера поведения, стиль поведения царя и его окружения, чувство вины за смерть царя – все это впоследствии эксплуатировалось Ф.И. Шаляпин, а потому исполнитель роли «Бориса» уже более ста лет удивлял публику глубиной характеристики профессора и солиста оперы Московского университета.

Это уже практика в школах, когда учебные материалы подаются в формальном формате, продиктованы, имеют мало живых примеров, монотонны по голосу, не ориентированы на будущее и ориентированы на тренировку памяти, а не на развитие мышления.

Преподавание – это искусство, и овладение им требует упорного труда, это творческий процесс, который учит учащихся думать и находить новые методы и средства решения проблем.

Многолетняя практика показала, что знания, полученные в ходе коллективного обсуждения, легче усваивать и надолго запоминать, чем записывать формулы под диктовку преподавателя и «зазубривать» их перед экзаменами.

Студенты готовятся к семинарам, экзаменам, контрольным и другим проверкам знаний путем самостоятельного ознакомления с учебниками и другой литературой других авторов, путем репетиций, обсуждения и документирования учебного материала на занятиях. Основными задачами семинарского курса являются развитие навыков и умений конспектировать первоисточники, писать заметки и отчеты и представлять основное содержание в формате конференции в ходе семинарского курса.

Перед первым занятием семинара преподаватель просит всех студентов подготовить отчет о правилах проведения различных встреч: рекомендации председателям, докладчикам и участникам.

Отчет должен быть организован по следующей структуре: тема, содержание, введение, цель работы, методы, основное содержание работы, заключение, список литературы, который должен включать также публикации преподавателей вуза.

Работы, выполненные в других вузах и представленные как собственные, а также работы, выполненные несколько лет назад, к защите не принимаются.

В отчетах следует использовать визуальные и слуховые средства воздействия на информацию, т.е. диаграммы, алгоритмы, демонстрации, комментарии и т. д.

После заседания преподаватель анализирует курс: как председатель проводит заседание, как пишется отчет, какие новые разработки есть по сравнению с учебником, какие новые законы и положения затрагивают вопросы научного управления и производства, социальная сфера и другие недавно подписанные направления, какие предложения поступили от участников встречи и насколько они были активны в обсуждениях. В конце преподаватель подвел итоги, указал положительные и отрицательные стороны и дал задание на следующий семинарский курс, который будет проводиться с аналогичным подходом. Описанный метод проведения семинарских (практических) занятий и обсуждения конкретных ситуаций (кейсов) позволяет с большим интересом и эффектом организовать дискуссию по изучаемому учебному материалу. Бухгалтеры больше не боятся демонстрировать свои знания и высказывать свое мнение перед коллективом, они больше не боятся судить свою работу и знают, что никто не будет смеяться над их ошибками, а наоборот, они помогут. Кроме того, студенты оттачивают навыки публичных выступлений и развивают умение грамотно выступать в различных ролях и группах.

Организация проверки знаний во время зачетов и экзаменов включает подготовку списка вопросов согласно плану. Однако, в отличие от традиционных процедур, экзамен сдается одновременно всей группой на протяжении всего курса, без какой-либо подготовки.

Обман и традиционные аллюзии теряют всякий смысл. На столе лежала только раскрытая тетрадь, на которой было написано название предмета, дата и имя учителя. Слушатели, не желающие отвечать по-новому, могут ответить на вопросы билета традиционным способом. Затем он взял билет, подготовился и ответил на вопросы преподавателя.

В начале экзамена или теста преподаватель объяснит процедуру, которой необходимо следовать для прохождения теста. Затем студенты берут билет и начинают отвечать на первый вопрос. Остальные внимательно слушают и оценивают ответы на полноту и точность. Если ответ неполный, преподаватель попросит желающих заполнить его. Есть много вариантов добавления. Они обсуждаются до тех пор, пока не будет найден правильный ответ и студент не даст правильную формулировку с учетом внесенных дополнений. Затем другой слушатель начинает отвечать на следующий вопрос. Повторяйте этот процесс, пока все учащиеся не получат свои оценки. Неправильные ответы не засчитываются, если студент отвечает положительно и преимущественно правильно, так как они будут исправлены участником во время экзамена.

Аудиторы, не согласные с полученной оценкой, имеют право ответить на дополнительные вопросы и продемонстрировать свои истинные знания. Преимущество этого метода в том, что во время экзамена (теста) учащиеся обсуждают варианты ответов, находят ошибки, запоминают правильные понятия, определения, выражения моделей и законов и обрабатывают содержание.

Кроме того, студенты приобретают навыки ведения дискуссий, обсуждения решений и поиска общих решений, удовлетворяющих всех. Они также приобретают навыки быстрого чтения и использования алгоритмов функций и процессов управления, испытывают правильное поведение в различных управленческих ситуациях, то есть приобретают большое количество навыков, важных для менедже-

ров. Все это является частью качественного образования и подкрепляется проверками знаний [12-15]. Например, проверка Комитетом Минобрнауки за последние годы остаточных знаний, полученных студентами факультета менеджмента, менеджмента и информации Российского государственного аграрного университета в России, показала, что уровень очень высокий (более 80 % испытуемых освоили основные управленческие дисциплины. Эффект обучения студентов, обучающихся традиционными методами, не превышает 30%.

Среднее и высшее образование в нашей стране считается одним из лучших в мире. Джон Ф. Кеннеди, 35-й президент Соединенных Штатов, сказал: «Советское образование — лучшее в мире, и нам есть чему поучиться. Советский Союз успешно выиграл космическую гонку в школах». Российская система образования перешла на Болонскую систему, в глазах многих педагогов, учёных, промышленников, деятелей культуры и широкой общественности это нанесло большой ущерб образованию в нашей стране. В своем выступлении перед Федеральным собранием президент России Владимир Путин объявил о начале реформы высшего образования и постепенной отмене Болонской системы.

Предложенные в данной статье принципы и методы воспитания лидерских талантов способствуют повышению качества образования, ускорению возврата учебных заведений моей страны к традиционной университетской системе специализированной подготовки талантов, а также способствуют разработке и реализации системы управления.

Список источников

1. Винер Н. Я математик. Сокр. пер. с англ. Ю. С. Родман. М.: Наука, 2020. 355 с.
2. Вернадский В. И. Размышления натуралиста: Научная мысль как планетарное явление. М.: Наука, 2021. 191 с.
3. Ксенчук Е. В. Системное мышление. Границы ментальных моделей и системное видение мира. М.: Дело, РАНХиГС, 2021. 368 с.
4. Пригожин И. Р., Стенгерс И. Порядок из хаоса: Новый диалог человека с природой. М.: Едиториал УРСС, 2021. 320 с.
5. Козлачков В. И. Информационная деятельность. Система ориентиров. М.: Академия ГПС МЧС России, 2020. 213 с.
6. Литвак Б. Г. Великие управленцы. Практические занятия по управлению. М.: Экономика, 2021. 527 с.
7. Резник С. Д., Игошина И. А. Резник В. С. Введение в специальность «Менеджмент организации». М.: Логос, 2020. 320 с.
8. Селье Г. От мечты к открытию. М.: Прогресс, 2020. 368 с.
9. Семиков В. Л. Ноосферный подход к исследованию безопасности // Технологии техносферной безопасности. 2020. № 5 (33). С. 86–94. Режим доступа: <https://www.elibrary.ru/item.asp?id=16322631> (дата обращения 12.04.2023).
10. Семиков В. Л. Организационное поведение. М.: Академия ГПС МЧС России, 2022. 250 с.
11. Эйнштейн А. Мир, каким я его вижу. М.: АСТ, 2013. 223 с.
12. Кафидов В. В. Управление в социально-экономических системах. М.: Первое экономическое издательство, 2022. 54 с.
13. Резник С. Д., Вдовина О. А. Преподаватель вуза: технологии и организация деятельности. М.: ИНФРА-М, 2009. 389 с.
14. Колесникова Н. И. От конспекта к диссертации. М.: Флинта; Наука, 2015. 288 с.
15. Семиков В. Л. Исследование систем управления. М.: Академия ГПС МЧС России, 2022. 127 с.

УДК 37

СОВРЕМЕННЫЕ МЕТОДИКИ ПРЕПОДАВАНИЯ УПРАВЛЕНЧЕСКИХ, ЭКОНОМИЧЕСКИХ И ПРАВОВЫХ ДИСЦИПЛИН В ВЫСШЕЙ ШКОЛЕ

КОВАЛЕНКО Л.В.,

канд. фил.наук

ТАХУМОВА А.А.студентка 2 курса магистратуры
направление подготовки 38.04.04

«Государственное и муниципальное управление»

ФГБОУ ВО «Кубанский государственный аграрный университет имени И.Т. Трубилина»
Россия, Краснодар

Аннотация. В статье излагаются современные методики преподавания в вузе с использованием групповых креативных технологий.

Ключевые слова: групповая работа, креативные технологии, визуализация.

В современных условиях трудно представить процесс обучения студентов вузов «по-старому», используя только известные методы, такие как лекции и семинарские тесты. Преподаватели все чаще используют современные технологии для активного вовлечения учащихся в процесс обучения, используя групповые, командные и проектные методы работы. Кроме того, курсы по различным дисциплинам, преимущественно в сфере менеджмента, экономики и права, позволяют студентам приобрести не только необходимые предметные знания, но и практические навыки и практический опыт. В этом контексте важно тщательно выбирать и использовать различные методы, которые лучше всего соответствуют целям обучения.

Мы считаем, что каждый практический курс (семинар) должен проводиться с применением следующих методов работы:

- изучите весь пройденный материал индивидуально и поставьте оценку каждому ответившему студенту;
- протестировать всех учащихся по материалу, пройденному на прошлом уроке;
- персональная информация;
- командная работа;
- презентация, подготовленная заранее студентом или группой из двух-трех человек по одной из конкретных тем в рамках дисциплины.

Что касается экзаменов, то за годы педагогической практики у нас выработаны определенные персональные «стандарты» подготовки к экзаменам. Последний обычно состоит из 10 вопросов, охватывающих материал предыдущего курса. Каждый вопрос может включать в себя:

- Один правильный ответ из четырех-пяти вариантов;
- один или несколько «неправильных» ответов – т.е. учащийся должен выбрать из числа имеющихся вариантов один (несколько) частичных объектов, не соответствующих действительности; например: «Какое из следующих утверждений в принципе не относится к организационному сотрудничеству местной власти и бизнеса»;
- Несколько или все правильные ответы.

Что касается индивидуальных заданий, то они могут включать в себя самостоятельное исследование конкретных документов (например, нормативных актов) по теме образования, сбор и обобщение аналитического материала или исследование и анализ практического опыта по конкретным вопросам. Если студент изучает предмет, связанный с государственными закупками для государственных нужд (муниципальных) или государственно-частного партнерства (муниципально-частными), задание может предусматривать изучение отдельных разделов (статей) соответствующих документов, посвященных этим вопросам (федерального закона).

Краткое изложение соответствующих правовых норм о государственных (муниципальных) закупках, государственно-частном партнерстве, муниципально-частном) и их публичное освещение, желательно с собственными комментариями.

Мы считаем, что результатом каждой самостоятельной работы учащихся – индивидуально или в группах – должна быть презентация с наглядным представлением собранного материала, т. е. визуализацией. Наш многолетний опыт работы в сфере консалтинга показал, что вся информация воспринимается на слух гораздо хуже, чем когда она представлена в электронном виде или визуально на обычной доске или флипчарте (ватман). Что касается новейших методов визуализации, то текст следует писать на бумаге (доске) крупными маркерами, чтобы все обсуждаемые вопросы были видны и разборчивы. При необходимости разные части текста могут сопровождаться разными значками – стрелками, молниями (обычно обозначающими важность, внимание, наличие проблемы), восклицательными знаками и т.п.

В случае групповой работы она может включать в себя практические занятия и деловые игры с использованием так называемых творческих приемов. Речь идет о творческом, нестандартном подходе к анализу разных ситуаций и объектов. Мы надеемся, что каждый конкретный аспект и окружающие факторы будут максимально учтены при изучении каждой проблемы, проекта и задачи.

Примечательно, что творческие приемы часто используются для:

- Сбор информации по различным тематикам, направлениям, участникам и т.д. ;
- Обработка собранной информации для оценки и принятия управленческих решений;
- Лучшее понимание сложных процессов на деловом, эмоциональном и реляционном уровне;
- Содействовать общению и консенсусу среди тех, кто участвует в анализе, планировании и принятии решений; это особенно важно для больших или разнородных.

Мы считаем, что преимущества вышеперечисленных творческих приемов лучше всего подходят для использования в образовательных процессах, связанных с групповыми и совместными методами работы с обучающимися. К творческим приемам, которые можно использовать в мастер-классе, относятся:

- Мозговой штурм. При таком подходе задачи возникают естественным образом, группа должна собрать как можно больше идей/предложений за короткое время, без первоначальной оценки и критики, соответствующая оценка будет проведена на следующем этапе работы.

- Используйте карты для исследования. Обычно такие карточки имеют размер трети обычного листа А4, информация на них пишется большим фломастером и действуют правила: одна идея (фраза, фактор и т. д.) — одна карточка. Если предложений несколько, необходимо использовать соответствующее количество карт. Обычно используются карты разных мастей. Например, розовым цветом - учащиеся отмечают преимущества объекта, синим - недостатки, желтым - разрабатывают рекомендации для конкретных проектов, направленных на изменение существующих ситуаций. Заполненная форма вывешивается на доску (доску, стену) и структурируется (например, от причины к следствию, от общего к частному и т. д.).

- Оценка «баллами» - Наклейки для определения оценки работ, заданий, предложений и т.п. Все альтернативные работы пишутся на картоне/бумаге. Затем каждый участник получает определенное (равное) количество наклеек. Их легко приклеить рядом с выбранным документом (вопросом, предложением и т. д.) для подсчета очков, что позволяет проголосовать простым большинством, но с некоторой долей игры.

- Рисование (например, Mind Mapping). Использование этой техники отлично подходит для планирования крупных мероприятий. Для этого основное задание (например, проведение мастер-класса)

кладут в центр стола; Вокруг него размещаются крупные блоки, без которых выполнение задачи было бы невозможно (в нашем примере это транспортная доступность, подготовка контента, финансы, персонал, участники, оборудование). Подробнее каждый блок описан ниже. Например, «тема подготовки» включает в себя такие вопросы, как цель, содержание и конкретная программа семинара. Финансовая составляющая включает в себя расходы на подготовку и проведение самого мероприятия (аренда помещения, расходы на проживание и питание участников, гонорары докладчиков, транспортные расходы, экскурсии и т.д.).

- Разработка матриц (матрица связей, «акторные вопросы», «целевые вопросы», SWOT-анализ и др.) [2].

Разработка систем координат, карт и т.д. Прежде чем приступить к первому групповому заданию, рекомендуется выполнить групповой тест производительности. Для этих тестов мы обычно используем полуюмористическое задание с воздушным шариком. Его суть в том, что в течение очень ограниченного времени (например, 5 минут, максимум 10 минут) группа принимает единоголосное решение о характере проблемы. Фактически члены команды входили в состав картографической экспедиции, которая должна была сделать аэрофотоснимки местности с помощью воздушных шаров и создать на их основе географические карты. Группа людей вернулась на воздушном шаре и успешно выполнила миссию, но обнаружила, что целостность самого воздушного шара нарушена и он полетел над морем, до приземления оставалось еще 50 километров и от него необходимо было избавиться. Однако однозначного ответа на вопрос нет, какие предметы первой необходимости следует выбросить, не существует. По сути, это «стратегический выбор», с которым будут идентифицировать себя все учащиеся. Единственные важные элементы, которые следует сохранить, — это сами карты, поскольку они являются результатом всей экспедиционной работы. Если команда может справиться с поставленной задачей и найти необходимый консенсус при столь неблагоприятных условиях (спонтанно названные цели, нехватка времени, необычные обстоятельства), это демонстрирует способность членов команды работать в команде.

На практических курсах применяются разные части теоретического материала, который прослушивается на практике. Например, можно дать учащимся такое задание, как схематическое изготовление нормативного документа, брошюры, положения и т.п.

Поэтому, изучая дисциплину «муниципальное стратегическое планирование», мы обсуждаем целесообразность начала работ по стратегическому планированию на начальных этапах разработки стратегии с указаний муниципальных руководителей. В качестве практического задания вы можете предложить учащимся попытаться создать такой образец документа. Также было предложено поставить дополнительную задачу – предложить группе написать образец текста выступления главы муниципалитета перед жителями, сообщить о начале разработки стратегического плана и пригласить их к участию.

Деловые игры могут представлять собой групповое сотрудничество, анализ проблем, ситуаций, отраслей, формулирование конкретных планов и проектов, подготовку к мероприятиям, отработку собственных поведенческих сценариев и т. д. Очень эффективной деловой игрой является, например, «Проблемное поле». При подготовке вам следует попросить каждого учащегося написать на листе бумаги, например, два вопроса, которые наиболее четко касаются изучаемой области. Бумажки были собраны, и информация была записана на доске. Затем прочитайте все написанное и предложите учащимся проголосовать по двум (может быть, трем или четырем — в зависимости от количества учащихся и времени, отведенного на эту игру) наиболее важных вопросов, даже если они изначально не были написаны для участия. В ходе голосования удалось выявить несколько наиболее серьезных сценариев, которые каждая группа будет более тщательно анализировать. Все участники каждой группы принимают участие в мозговом штурме — обсуждении, в ходе которого определяются основные вопросы на основе следующих параметров:

1. В чем проблема (стоит ли разбивать на отдельные компоненты)?
2. Как решить эту проблему в принципе
3. Что мы можем сделать сейчас?

4. Что тебе мешает?

После обсуждения каждая группа готовит презентацию из четырех вопросов на большом листе бумаги (картона), а текст для большей наглядности пишется крупным маркером. Все студенты обсуждают представленные презентации. После обсуждения учитель подводит итог проделанной работы.

Ролевая игра предполагает разделение участников на группы, отражающие определенные отношения и интересы. Например, при изучении систем муниципального снабжения можно играть с учащимися в группах в следующие игры:

- Муниципальные руководители заинтересованы в выборе поставщиков продуктов питания для дошкольных учреждений.

- Множество потенциальных поставщиков, конкурирующих друг с другом (частные САРЛ, индивидуальные предприниматели).

- Представители потребителей (дирекция детского сада, члены родительского комитета и т.п.).

После некоторой подготовки каждая группа должна «сыграть» отведенную ей роль. После того, как все группы закончат свое выступление.

Список источников

1. Исупова С.С. Организация процесса стратегического планирования на муниципальном уровне: учебное пособие. – Красногорск: Московский областной филиал РАНХиГС, 2018. – 164 с.

2. Педагогические технологии: учебное пособие // под общей редакцией В.С. Кукушина. – Ростов-на-Дону: Изд. центр «Март», 2010. – 330 с.

3. Приходченко Е.И., Капацина Н.Н., Мотузенко Н.И. Интерактивное обучение как способ формирования творческой среды // Вестник Донецкого педагогического института. – 2017. – № 2. – С. 107-111.

4. Фалунина Е.В. Активные методы обучения в системе высшего образования – современный взгляд на проблему обучения // Евразийский Союз Ученых. – 2020. – № 3 (72). – С. 65-67.

УДК 748

ГРОМКИЙ УРОК... ВРЕД ИЛИ ПОЛЬЗА ДЛЯ ОБУЧЕНИЯ?!

ЧУМАК АНАСТАСИЯ АРТЁМОВНАученица 7 «Б» класса
МБОУ «Гимназия №1» г. Норильска*Научный руководитель: Чумак Кристина Юрьевна*
учитель русского языка и литературы
МБОУ «Гимназия №1» г. Норильска

Аннотация: в процессе исследования Анастасия самостоятельно дает определение громкому уроку – нетрадиционная форма организации учебно-воспитательного процесса, построенная на основе совместного решения поставленной задачи путём осуществления «громкой» практической деятельности. Формулирует особенности проведения громкого урока: наличие актуальной проблемы, требующей решения; самостоятельность в изучении отдельных вопросов, предложенных педагогом; самостоятельное решение организационных вопросов в группе; стремление громко и четко (аргументированно) высказывать свою точку зрения по проблеме, громко выражать своё согласие (несогласие), громко и предельно ясно предлагать свои пути решения; стремление презентовать перед другими обучающимися и педагогом для совместного обсуждения полученный в процессе практического исследования материал в виде доклада, в виде постера, в виде озвучивания дилеммы. Анастасия провела в 6 классе три громких урока (урок русского языка, математики, истории) и одно внеклассное занятие и пришла к следующим выводам: во-первых, каждый урок требует колоссальной подготовки со стороны учителя (надо не просто подобрать материал, надо продумать деятельность обучающихся поминутно), иначе громкий урок превращается в хаос; во-вторых, стилю поведения на громком уроке надо учиться (не просто выкрикивать первое, что пришло в голову, а обоснованно высказывать свою точку зрения, слушая при этом, о чем говорят другие); в-третьих, громкие уроки нужны и эффективны в большей степени во внеурочной деятельности. Но при неправильной организации и проведении громкого урока он может принести вред.

Ключевые слова: громкий урок, особенности проведения, вред, польза.

LOUD LESSON...HARM OR BENEFIT TO LEARNING?!

Chumak Anastasia Artemovna*Scientific adviser: Chumak Kristina Yurievna*

Annotation: In the course of the research, Anastasia independently defines a loud lesson – an unconventional form of organizing the educational process, built on the basis of a joint solution of the task by carrying out "loud" practical activities. Formulates the features of conducting a loud lesson: the presence of an urgent problem that needs to be solved; independence in studying individual issues proposed by the teacher; independent solution of organizational issues in the group; the desire to loudly and clearly (argumentatively) express their point of view on the problem, loudly express their agreement (disagreement), loudly and very clearly offer their solutions; the desire to present to other students and the teacher for joint discussion the material obtained in the course of practical research in the form of a report, in the form of a poster, in the form of voicing a dilem-

ma. Anastasia spent three loud lessons in the 6th grade (a lesson in Russian, mathematics, history) and one extracurricular lesson and came to the following conclusions: firstly, each lesson requires tremendous preparation on the part of the teacher (it is necessary not just to pick up the material, it is necessary to think through the activities of students every minute), otherwise a loud lesson turns into chaos; secondly, it is necessary to learn the style of behavior in a loud lesson (not just to shout out the first thing that came to mind, but to reasonably express your point of view, while listening to what others are talking about); thirdly, loud lessons are needed and effective to a greater extent in extracurricular activities. If a loud lesson is improperly organized and conducted, it can cause harm.

Key words: loud lesson, features of conducting, harm, benefit.

Листая ленту Tik Toka, я наткнулась на видео, где девочка рассказывала историю про «громкий урок», который проводится у неё в школе, но точного определения такому уроку она не дала, и мне стало интересно узнать, что такое громкий урок и полезно ли проведение подобных уроков для обучения?

В интернете я не нашла чёткого определения понятия «громкий урок». Есть описание различных популярных методик преподавания, есть формы проведения уроков, есть базовое определение урока и требования к его проведению. Отсутствие информации о громком уроке доказывает актуальность моего исследования.

Я понимала, что сначала надо узнать, что такое урок, познакомиться с формами проведения уроков и требованиями, предъявляемыми к проведению традиционного урока, и уже потом на основе этих знаний описать моё понимание громкого урока и приступить к разработке и проведению подобного рода уроков, чтобы выяснить, вред или пользу приносят такие занятия.

Изучив статью в педагогическом терминологическом словаре, я узнала, что урок – «форма организации учебно-воспитательного процесса в учебных заведениях при классно-урочной системе обучения», и поняла, что уроки проводятся с коллективом обучающихся постоянного состава (классом) в течение определённого промежутка времени (как правило, 40 - 45 мин) [1]. Далее я узнала, что, оказываясь, прежде чем проводить урок, его надо тщательно продумать (спроектировать), чтобы «спланировать содержание урока» и знать, каких результатов должны добиться обучающиеся [2].

В процессе знакомства с материалом о проведении уроков я узнала, что традиционно существует пять типов уроков: уроки изучения нового материала; уроки совершенствования знаний, умений и навыков; уроки обобщения и систематизации изученного материала; уроки контроля и оценки знаний, умений и навыков; комбинированные уроки [3]. Подробно изучила материал про организацию современного урока и прочитала в статье Шутовой Г. о том, что вид современного урока зависит от его типа. Среди современных видов урока автор статьи называет проблемные уроки, уроки-диспуты, уроки-проекты, исследования, но такого вида, как «громкий урок» я здесь тоже не обнаружила и поняла, что тема моего исследования не только актуальна, но и перспективна.

Я предположила, что современному поколению необходимы громкие уроки, так как они дают возможность проявить себя, преодолеть стеснение, высказаться на интересующие тебя темы. В качестве объекта моего исследования выступали особенности проведения громких уроков, а в качестве предмета - реакция обучающихся и преподавателей на громкие уроки.

Для того чтобы реализовать поставленные задачи, я должна хорошо понимать, что такое урок, какие типы и виды уроков существуют; должна владеть умениями разработки сценария урока, чтобы посредством наблюдения над особенностями проведения традиционного и современного уроков описать особенности проведения громкого урока. И только тогда начинать эксперимент (проведение громких уроков по русскому языку, математике, истории).

Познакомившись с требованиями к организации и проведению урока, я поняла, что начинать подготовку к каждому конкретному уроку надо с планирования (необходимо заблаговременно отобрать учебный материал, определить его объем и сложность применительно к данному классу, а также наметить все основные виды работ на уроке); своевременно подготовить к каждому уроку материал, техни-

ческие средства обучения; создать возможность для обучающихся часть знаний на уроке получать самостоятельно, что позволит сделать обучение интересным [4].

Изучив требования к технике проведения современного урока, я решила, что для громкого урока подойдут следующие: урок должен быть эмоциональным, вызывать интерес к учению, воспитывать потребность в знаниях; темп и ритм урока должны быть оптимальными, действия учителя и учеников завершёнными; необходим полный контакт во взаимодействии учителя и обучающихся на уроке; надо создать атмосферу доброжелательности и активного творческого труда; менять по возможности виды деятельности обучающихся, управлять учебным процессом на уроке. Большую часть урока активно работают обучающиеся [4].

Таким образом, осознав, что урок – это сложная система, в которой каждый элемент должен быть продуман, я приступила к разработке особенностей громкого урока, исходя из имеющихся знаний о современном и традиционном уроке и своих представлений о том, каким должен быть громкий урок.

Не найдя никакой информации о том, что такое громкий урок, я решила, что сама дам определение данному понятию и с опорой на изученный материал попробую сформулировать основные требования к проведению громкого урока.

На мой взгляд, громкий урок – нетрадиционная форма организации учебно-воспитательного процесса, построенная на основе совместного решения поставленной задачи путём осуществления «громкой» практической деятельности.

В моём понимании каждый громкий урок должен быть построен на самостоятельном изучении отдельных вопросов, выбранных обучающимися из перечня, предложенного педагогом. В процессе решения поставленной проблемы, обучающиеся могут громко решать организационные вопросы, громко высказывать свою точку зрения по проблеме, громко выражать своё согласие (несогласие), громко предлагать свои пути решения. Полученный в процессе практического исследования материал обучающиеся оформляют в виде доклада, в виде постера, в виде озвучивания дилеммы, которые презентуют перед другими обучающимися и педагогом для совместного обсуждения.

Структуру громкого урока условно можно разделить на три этапа: подготовительный (озвучивание правил проведения громкого урока; формулирование исходной проблемы; распределение на пары, группы в соответствии с выбранной практической деятельностью), основной (изучение материала, поиск путей решения поставленной проблемы, решение проблемы и подготовка к презентации полученного опыта) и заключительный (озвучивание решения проблемы; совместное обсуждение; выявление трудностей, возникших в процессе решения проблемы; определение круга проблем, подлежащих дальнейшему исследованию).

Для того чтобы громкий урок не превращался в балаган, я ввела правила проведения урока: три «можно» (обсуждать решение задачи (проблемы), открыто высказывать своё мнение, приводить аргументы, доказывая свою правоту, подсказывать соседней группе, если ты знаешь решение, а группа испытывает затруднения) и три «нельзя» (кричать просто так и общаться не по теме урока, просто выкрикивать решение, не зная, почему решил именно так, слоняться без дела и мешать работе других). Определив для себя требования к проведению громкого урока, я приступила к разработке громких уроков по русскому языку, математике и истории.

Честно говоря, приступая к реализации практической части своего исследования, я думала, что провести громкий урок проще простого. Ведь чего проще кричать весь урок без предела. Мне казалось, что мои одноклассники будут заинтересованы тем содержанием урока, которое я им предложу и с удовольствием будут выполнять всё, о чём я их попрошу. Но на деле получилось не так, точнее (как выяснилось из разговора с учителем) совсем ничего не получилось. Хотя и я, и мои одноклассники получили огромное удовольствие от такого урока, урока без намёка на дисциплину. Урок русского языка был направлен на повторение орфографических правил. Ребятам надо было находить те орфограммы, в написании которых они были уверены, и громко доказывать правильность выбора орфограммы. Если класс соглашается с выбором, то все до одного записывают слово с выбранной буквой (приложение 1: <https://cloud.mail.ru/public/rNnG/Qa6zLbqdE>). По моей задумке, весь класс должен был получить только положительные отметки. Но я не учла, что у всех разная скорость написания, что кто-то может не толь-

ко громко правило озвучивать, но и громко общаться с соседом по парте на посторонние темы. Я не учла, что кто-то вообще не станет ничего писать, решив, что ему это не надо. И в результате – всего несколько положительных отметок и абсолютное отсутствие дисциплины. Чтобы получить чистый результат, мой руководитель попросил учителя ни при каких условиях не останавливать урок и вытерпеть всё происходящее до самого конца. Я, конечно, после урока ждала слов похвалы от учителя, но услышала, что кроме громкости в моём уроке больше ничего не получилось. И такого рода уроки, по мнению педагога, несут только вред для обучения.

Получив восторженные отзывы от одноклассников и критику со стороны учителя, я поняла, что ученикам громкие уроки нужны, и решила, что надо тщательнее продумывать содержание громкого урока, обозначить правила его проведения, продумать деятельность каждого ученика. В результате получился громкий урок математики, к которому я готовилась уже серьезнее (приложение 2: <https://cloud.mail.ru/public/r28G/1YaXpddYg>). Я предложила одноклассникам рассчитать затраты на организацию чаепития и время, необходимое для подготовки ко дню учителя, используя математические формулы. Озвучила три «можно» и три «нельзя», которые, на мой взгляд, позволили провести этот громкий урок с пользой. Не работало только 2 человека, остальные ребята с удовольствием включились в урок и презентовали получившийся результат. Педагог в беседе со мной после урока, сказал, что громкий урок может нести пользу, особенно во внеурочной деятельности (например, при подготовке к ОГЭ). Это была для меня маленькая победа.

Далее мне предстояло провести урок истории (приложение 3: <https://cloud.mail.ru/public/kNQn/d6puQYbfk>). Это мой любимый урок. И я решила провести аукцион гипотез и игру в дилеммы, эти формы работы как нельзя лучше, на мой взгляд, соответствуют проведению громкого урока. Но во время проведения урока я столкнулась с тем, что ребята не знают, что такое дилемма и не внимательны при прочтении инструкций. Одного урока нам не хватило, а дома они в интернете набрали совершенно ненужной информации, в которой сами умудрились запутаться. Педагогу урок понравился, он порекомендовал проведение таких уроков во внеклассной деятельности, но главным ее пожеланием лично мне было научиться не кричать самой на своём громком уроке. Я же, кроме усталости, не получила от этого урока никаких эмоций, потому что ожидала большего.

Проведя три урока, поговорив с одноклассниками и учителями, я пришла к выводу, что громкие уроки нужны, так как позволяют не только в свободной форме узнавать то, что тебе интересно, но и воспитывают интерес к исследованию, позволяют не стесняясь высказывать даже самые нелепые предположения, что очень важно для неуверенных в себе ребят. Но подготовка к громким урокам должна быть не только со стороны учителя, но и со стороны учащихся (они должны понимать разницу между громким аргументированным высказыванием и просто криком ради крика). В противном случае громкие уроки будут нести только вред для обучения.

Среди особенностей проведения громкого урока я выделяю следующие: наличие актуальной проблемы, требующей решения; самостоятельность в изучении отдельных вопросов, предложенных педагогом; самостоятельное решение организационных вопросов в группе; стремление громко и четко (аргументированно) высказывать свою точку зрения по проблеме, громко выражать своё согласие (несогласие), громко и предельно ясно предлагать свои пути решения; стремление презентовать перед другими обучающимися и педагогом для совместного обсуждения полученный в процессе практического исследования материал в виде доклада, в виде постера, в виде озвучивания дилеммы.

Практическая значимость данного исследования заключается в том, что, описав особенности проведения громкого урока и разработав громкие уроки по разным предметам, я заинтересовала преподавателей этой формой урока и осознала, что педагогика мне интересна.

Список источников

1. Педагогический терминологический словарь: Толкование // [сайт]. – URL: https://pedagogical_dictionary.academic.ru/

2. Проектирование современного урока в соответствии с ФГОС ООО: методическое пособие / авт. – сост: С.В. Фаттахова - Казань: ИРО РТ, 2015, с. 7, с. 16
3. Современный урок в условиях реализации ФГОС» /Автор: ООО «Издательская Группа «Основа» // [сайт]. – URL: [https //www.1urok.ru/](https://www.1urok.ru/)
4. Требования к современному уроку – Педагогика // [сайт]. – URL: [https // kazedu.com/referat/102452/3/](https://kazedu.com/referat/102452/3/)
5. Шутова Галина. Типы уроков по ФГОС: структура уроков, требования к урокам нового типа, виды уроков-07.02.2016-25//[сайт]. – URL: https://pedsovet.su/fgos/6048_tyпу_urokov_po_fgос/

УДК 37.013.2

ОСОБЕННОСТИ КРОСС-КУЛЬТУРНОЙ АДАПТАЦИИ РУССКИХ СТУДЕНТОВ В КИТАЕ

АТЯКШЕВА ЮЛИЯ ВАЛЕРЬЕВНА

студентка

Государственный социально-гуманитарный университет

Научный руководитель: Фоменко Татьяна Андреевна

к.филн., доцент

Государственный социально-гуманитарный университет

Аннотация: в статье рассматривается развитие международного сотрудничества в высшем образовании между Китаем и Россией. Основное внимание уделяется проблемам, связанным с препятствиями в социальной адаптации русских студентов в Китае из-за различий в менталитете. Автор подчеркивает важность понимания культурных особенностей китайского народа с целью успешного взаимодействия.

Ключевые слова: межкультурная коммуникация, менталитет, высшее образование, Китай и Россия, кросс-культурная адаптация, учеба по обмену.

FEATURES OF CROSS-CULTURAL ADAPTATION OF RUSSIAN STUDENTS IN CHINA

Atyaksheva Yulia Valeryevna*Scientific adviser: Fomenko Tatiana Andreevna*

Abstract: The article discusses the development of international cooperation in higher education between China and Russia. The main attention is paid to the problems associated with obstacles in the social adaptation of Russian students in China due to differences in mentality. The author emphasizes the importance of understanding the cultural characteristics of the Chinese people in order to successfully interact.

Key words: intercultural communication, mentality, higher education, China and Russia, cross-cultural adaptation, exchange studies.

С каждым годом отношения между Россией и Китаем расширяются и углубляются в различных сферах деятельности, в том числе и в области образования. Оба государства признают важность образования и науки в достижении национального развития и взаимодействуют в этой области через договоры о сотрудничестве, включающие в себя международные стажировки, проекты, предоставление грантов, совместные конференции и т.д.

В связи с этим растет интерес к изучению китайского языка, который открывает новые возможности в профессиональной сфере, а также способствует самосовершенствованию личности.

Давно известно, что эффективное изучение иностранного языка должно осуществляться в окружении его носителей, погружающих человека в языковую среду. Именно поэтому обучение в китайских вузах становится приоритетной целью для многих российских студентов. Российские студенты входят в семерку лидеров по выбору Китая в качестве страны обучения [1, с. 147].

Актуальность данного исследования обусловлена развитием китайско-российских отношений в области высшего образования и ростом популярности в мировом сообществе китайского языка.

В процессе прохождения образовательных программ в китайских ВУЗах следует помнить, что

помимо обучения, студентам предстоит вникнуть в культуру и понять традиции страны пребывания. В Китае данные составляющие играют огромнейшую роль в жизни народа. Китайская история, протекавшая в течение многих веков и укорененная в традициях, оказала сильное влияние на формирование национального характера народа [2, с. 32]. Таким образом, русские студенты, приезжающие учиться в Китай, часто сталкиваются с межкультурными барьерами, приводящими их к культурному шоку и даже к невозможности продолжать учебу.

Российские студенты, решившие выбрать китайские университеты для получения высшего образования, должны быть подготовлены не только к другой системе обучения, но и к особенностям межкультурной коммуникации. Знание специфики образования и самобытности жизни в Китае поможет студентам осуществлять эффективную образовательную деятельность.

Межкультурная коммуникация обычно понимается как коммуникативное поведение между носителями разного культурного происхождения (или разных языков) и представляет собой общение между языковыми личностями, принадлежащими к разным языковым и культурным общностям [3, с. 127].

Проблемы взаимопонимания в межкультурном общении связаны с различиями в языковом сознании. Общность языкового сознания является ключевым фактором успешного общения, но неполная общность становится причиной конфликтов и непонимания между партнерами. [4, с. 24].

Между китайскими и русскими студентами наблюдается существенная разница в понимании разного рода жизненных ценностей, в поведении и учебе. Некоторые русские студенты по приезду в Китай проявляют жизнерадостность и легко адаптируются к новой учебной среде. Однако некоторые студенты по разным причинам все же испытывают трудности в адаптации к новой среде, что приводит к возникновению межкультурных коммуникативных преград на разных уровнях [3, с. 130]:

1. Коммуникативные барьеры. У многих студентов, приезжающих учиться в Китай, часто возникают проблемы в процессе общения, несмотря на наличие базового языкового уровня. Это часто связано с недостатком практики говорения и аудирования, а также с огромным количеством диалектов, существующих в Китае. Следовательно, учащиеся не могут полноценно выразить свои чувства и эмоции, как сделали бы на родном языке. Из-за этого у них может появиться неуверенность в себе и своих знаниях.

2. Социокультурная адаптация. В современном российском обществе можно наблюдать более индивидуалистическую направленность ценностей. В российской культуре отсутствует строго определенная система норм и моральных ценностей, что может приводить к разнообразию взглядов и поведению у разных индивидов. В учебной и профессиональной деятельности русские не нацелены на достижения, а в межличностных отношениях часто создают конфликты из-за прямолинейности [2, с. 33]. Когда дело касается выбора между рациональностью и эмоциями, русские предпочитают чувства, исходя из искренности и глубинной душевности. В России распространен определенный негативизм, поскольку большинство людей чаще обращают внимание на свои недостатки, а не на свои достоинства.

В свою очередь, жители Китая в большинстве своем отличаются коллективизмом, сплоченностью, терпением, дисциплинированностью, патриотизмом и даже этноцентризмом. Для китайцев также характерны такие черты как гостеприимство, доброжелательность, которые помогают им уходить от конфликта в процессе общения [5, с. 53]. Данные особенности мышления сформировались под влиянием конфуцианства. В основе этой идеи лежит концепция всеобщей гармонии, которая может быть достигнута только в случае строгого соблюдения всех правил каждым членом общества [2, с. 32]. Китайцы традиционно выросли на таких ценностях как семья, почитание старших, поэтому личные и семейно-групповые интересы всегда ставятся выше общественных.

Современные китайские студенты, как представители своего этноса, также обладают данными особенностями, однако последние годы отдают предпочтение западным ценностям. Например, в Китае есть понятие «болезнь красных глаз» 红眼病 [Hóng yǎn bìng] [6, с. 188]. Главным в их жизни стали материальные ценности, стремление разбогатеть, карьера и выгодный брак. Еще одной особенностью Поднебесной является боязнь «потерять лицо» 丢脸 [diūliǎn], то есть, быть публично обвиненным в чем-либо бесчестном. Практически невозможно убедить китайца сделать что-либо, если он лично этого не желает, даже в случае зависимости от вас. Все это часто отражается на процессе обучения.

3. Образовательная система. Программы по обмену несколько отличаются от обычного учебного процесса в Китае. Многонациональный класс, разные цели, возраст и т.д. Все это оказывает большое влияние на количество пар, методику преподавания и домашнее задание студентов. Программы по обмену во многих китайских ВУЗах приравниваются к подготовительному году для поступления на бакалавриат. Обычно в день проводятся 2-3 пары, все зависит от уровня языка. Основными дисциплинами являются «Практика устной и письменной речи» (综合课) и «Разговорная речь» (口语). Также студенты имеют возможность посещать факультативные курсы, которые проходят после пар и также зависят от уровня знания китайского языка: китайская медицина, каллиграфия, фонетика, культура, китайские фильмы и телевидение. Пары и факультативы проводятся исключительно на китайском языке. Лишь в начальных группах преподаватели используют английский язык. Обучение проходит по специализированным учебникам, учителя используют множество дополнительных материалов, используют презентации, комбинируют формы обучения, предлагают учащимся множество речевых ситуаций, в процессе решения которых, они могут повысить уровень языка. Домашнее задание дается в небольшом объеме, однако его выполнение контролируется с помощью диктантов и тестов. Несмотря на, казалось бы, удобное расписание, аутентичные материалы, интересные формы работы, все же обучение больше близко к традиционному. Преподаватели мало используют необычные методические приемы на занятиях, а лишь дают готовый материал (слова, текст, диалоги и т.д.). Данный факт может сильно повлиять на учебную мотивацию учащихся.

4. Разница во времени. Этот фактор также может помешать русским студентам адаптироваться в Китае. Примерная разница во времени между Россией и Китаем составляет 5 часов, что может по-разному сказаться на состоянии студентов. Если организм по приезде в Китай не сможет перестроиться, тогда студента часто будет сопровождать плохое психологическое состояние, головные боли и т.д. Общение с семьей и друзьями из России также может быть затруднено.

5. Питание. Еда в Азиатских странах значительно отличается от европейской. Многие люди, прожив в Китае несколько лет, не могут привыкнуть к слишком острой или сладкой еде. В Китае существует восемь признанных кухонь – Шаньдун, Сычуань, Цзянсу, Гуандун, Чжэцзян, Фуцзянь, Хунань и Аньхой. Все они похожи, но в то же время каждая имеет свои особенности. Нужно быть готовыми к тому, что молочная продукция здесь имеется в небольшом количестве и за большую цену, хлеб обычно сладкий, а колбасные изделия больше состоят не из мяса, а из бобовых, и их не следует сравнивать с той едой, которой россияне привыкли питаться дома. Однако в Китае наблюдается огромное разнообразие блюд и мест, в которых их можно попробовать. Здесь очень распространены обычные столовые, в которых можно плотно поесть за небольшую цену. В кафе и ресторанах цены уже значительно выше. Студенты должны быть готовы к тому, что привычную для них еду будет трудно найти на китайских прилавках, либо она будет дорого стоить.

Нельзя не согласиться с преподавателем Шанхайского политико-юридического университета Жэнь Шаньшань, который предлагает следующие методы по преодолению межкультурных коммуникативных барьеров [3, с. 133]. Во-первых, перед приездом в китайский университет, иностранные студенты должны быть осведомлены об основных условиях проживания: место, плата за проживание, наличие мебели или оборудования в комнате и т.д. Университету следует также выслать студентам маршрут, который поможет им добраться до места обучения самостоятельно в случае, если образовательным учреждением не предусмотрено сопровождение иностранных студентов. Персонал университета, отвечающий за международное сотрудничество, также должен позаботиться о том, чтобы студенты в первые дни могли осуществлять финансовые операции для покупки вещей первой необходимости. Помимо этого, университетом может быть выслана основная информация для ознакомления с местной территорией: интересные культурные места, магазины, университетский кампус. В случае, если образовательное учреждение не выслало необходимую информацию, студентам следует самостоятельно разобраться с данными вопросами. Это поможет им морально и физически подготовиться к переезду и избежать неприятностей в первые дни.

Во-вторых, перед началом обучения студентам следует пройти тестирование, включающее в себя все аспекты изучения языка. Это поможет преподавателям распределить обучающихся в соответствии с их языковым уровнем, а также позволит студентам чувствовать себя увереннее на занятиях.

В-третьих, помимо качественного процесса обучения, образовательным учреждениям следует подготовить культурную программу во внеучебное время. Это могут быть экскурсии по местным достопримечательностям, популярным и важным местам той или иной провинции. Такие программы дадут студентам возможность больше общаться друг с другом, делиться интересными фактами о своей стране, знакомиться с культурой Китая. В процессе посещения таких мероприятий у студентов будет развиваться социокультурная компетенция.

В-четвертых, русским студентам следует развивать способность к межкультурному общению. Для этого им нужно больше работать с аутентичными материалами. На занятиях по иностранному языку в своей стране данному развитию данного навыка поспособствует создание иноязычной среды: приемы и методы, развивающие речемыслительную деятельность, спонтанную речь, критическое мышление и т.д.

Данные методы помогут студентам из России преодолеть все трудности кросс-культурной коммуникации, быстро адаптироваться к новой образовательной среде и осуществлять эффективный процесс обучения с первых дней.

Таким образом, процесс адаптации русских студентов в Китае имеет свои особенности в связи со значительными отличиями менталитетов двух наций. Чтобы успешно взаимодействовать с китайским населением, необходимо полностью погрузиться в культуру Китая и приобщиться к ее характеру в процессе общения.

Список источников

1. Хэ Ч. Сотрудничество Китая и России в сфере образования: проблемы и перспективы / Ч. Хэ // Заметки ученого. – 2023. – № 5-1. – С. 146-151.
2. Варламова Н. В. Особенности менталитета китайских студентов // ОНВ. 2012. – №1 (105). URL: <https://cyberleninka.ru/article/n/osobennosti-mentaliteta-kitayskih-studentov> (дата обращения: 12.10.2023).
3. Жэнь Ш. Причины межкультурных коммуникативных препятствий у русских студентов в Китае и ответные меры - на примере Шанхайского политико-юридического университета / Ш. Жэнь, Ц. Юэ // Научные исследования в современном мире: опыт, проблемы и перспективы развития : Сборник научных статей по материалам IX Международной научно-практической конференции: в 2-х частях, Уфа, 18 ноября 2022 года. – Уфа: Общество с ограниченной ответственностью "Научно-издательский центр "Вестник науки", 2022. – С. 127-135.
4. Тарасов Е. Ф. К построению теории межкультурного общения / Е. Ф. Тарасов // Языков ое сознание: формирование и функционирование / Российская академия наук, Институт языкознания. – Москва, 1998. – С. 24-29.
5. Дашеева А. Ц. Особенности менталитета китайских студентов / А. Ц. Дашеева // Актуальные проблемы лингвистики, межъязыковой и межкультурной коммуникации при обучении иностранным и русскому языкам в современных системах образования: Материалы научно-практической конференции с международным участием, Улан-Удэ, 27 ноября 2020 года. – Улан-Удэ: Бурятская государственная сельскохозяйственная академия имени В.Р. Филиппова, 2020. – С. 50-53.
6. Бахтина Е. В. Китайский менталитет как фактор межкультурной коммуникации / Е. В. Бахтина, В. А. Махнев // Наукосфера. – 2020. – № 12-2. – С. 187-190.

© Ю.В. Атякшева, 2023

УДК 37

РАЗВИТИЕ НАВЫКОВ ЧТЕНИЯ У МЛАДШИХ ШКОЛЬНИКОВ

ЭМИРОВА ЗАРЕМА ЗАИРОВНА

студентка профиля «Начальное образование»
ГБОУВО РК «Крымский инженерно-педагогический университет имени Февзи Якубова»
г. Симферополь, РФ

Научный руководитель: Гемеджи Авва Сервиновна

старший преподаватель кафедры начального образования
ГБОУВО РК «Крымский инженерно-педагогический университет имени Февзи Якубова»
г. Симферополь, РФ

Аннотация: в статье описываются методические приемы формирования читательской грамотности младших школьников и их влияние на социально-коммуникативное развитие. Разработаны задания, которые позволяют успешно формировать читательскую грамотность младших школьников, и обеспечивают практическую значимость статьи.

Ключевые слова: чтение, упражнение, письмо, ученик, учитель.

DEVELOPMENT OF READING SKILLS IN JUNIOR SCHOOL CHILDREN

Emirova Zarema Zairovna*Scientific adviser: Gemedzhi Avva Servinova*

Abstract: The article describes methodological techniques for developing reading literacy in junior schoolchildren and their impact on social and communicative development. Tasks have been developed that make it possible to successfully develop the reading literacy of younger schoolchildren and ensure the practical significance of the article.

Key words: reading, exercise, writing, student, teacher.

Чтение – совокупность практик и процедур работы с письменным текстом и непосредственно процесс работы с текстом, направленный на извлечение из него информации, на восприятие текста и его понимание. Оно улучшает когнитивное развитие, повышает концентрацию внимания. Эти навыки необходимы для успеха в дальнейшей жизни.

Так же, чтение играет важную роль в развитии языковых навыков и расширении словарного запаса. Благодаря этому учащиеся знакомятся с новыми словами, фразами и структурами предложений. Это расширяет их словарный запас и понимание. Учителя также закладывают основу для эффективного общения и когнитивного роста. Это достигается путем ознакомления с различными текстами и жанрами.

Улучшенный словарный запас помогает учащимся более точно выражать свои мысли. Они также могут развивать критическое мышление и понимать сложные концепции по различным предметам.

Таким образом, эксперты рекомендуют это как одно из лучших классных и внеклассных занятий, которым дети могут заниматься, в том числе вне школы. Приведем пример несколько увлекательных упражнений для развития навыков чтения у учащихся.

«Друг по переписке». Дается задание каждому ученику, чтобы они написали письмо другу. Учитель объясняет структуру письма, вместе с классом обсуждает примерные вопросы и ответы, которые должны содержаться в тексте. Написание писем развивает у вашего ребенка не только навыки письма, но и навыки чтения. Более того, он также почувствует связь с тем, кому пишет.

«Мультфильм по субтитрам». Чтение поддерживает грамотность. Это развивает навыки чтения ребенка, а также понимание и словарный запас. Всем детям нравится смотреть мультфильмы, шоу и прочтение субтитров – эффективный способ побудить их к чтению. Это также эффективный способ распознавать слова на слух.

Учитель выбирает мультфильм, который соответствует возрасту, выключает громкость и просит одного ученика озвучить отрывок мультфильма по субтитрам и так по очереди, меняя отрывок (ребята заранее знакомы с мультфильмом, и прослушали его в оригинальной озвучке).

«Любимый мультфильм в книге». Есть ли у вашего ребенка любимый фильм, экранизированный по книге? Если есть, отличный способ побудить ребенка развивать свои навыки чтения – прочитать эту книгу, особенно если обычно он не любит читать. Дети часто с большим удовольствием читают, если им интересна тема. Данное упражнение можно использовать индивидуально с учеником либо дома с родителями.

Ведение словаря. Еще одним эффективным средством повышения грамотности, которое вы можете использовать для развития навыков чтения у вашего ребенка, является ведение словарного запаса. Для этого ваш ребенок должен ежедневно заносить в словарь новое слово, которое он выучит. Один из способов мотивировать вашего ребенка это сделать словарь не тетрадным, а, например, в виде банки и украсить ее. При прочтывании книги, если ребенку попадается неизвестное слово, он записывает его на листе бумаги и пишет значение. Затем, к концу недели, вы можете просмотреть слова в банке вместе с ребенком и посмотреть, может ли он все еще читать слова и запоминать их значения. Данное упражнение подходит также для работы ребенка дома с родителями.

Ведение дневник. Чтение и письмо – это два навыка, которые дополняют друг друга. Письмо напрямую влияет на то, как вы читаете, и наоборот. Если попросить учащихся любого возраста написать о том, что они узнали или прочитали, это улучшит их понимание прочитанного.

Итак, чтобы улучшить навыки чтения у ребенка, попросите его сделать запись в дневнике о том, что он узнал или прочитал в тот день. Запись не обязательно должна быть длинной. Вы можете помочь ему, подсказав, что писать. Когда они закончат, попросите прочитать то, что они написали.

«Словесная гусеница». Игра отлично подходит для развития навыков чтения у детей, сохраняя при этом удовольствие. Учитель называет слово, а дети по цепочке называют слово на последнюю букву этого слова.

Создавайте словосочетания. Упражнение очень просто и интересное. Учитель называет существительное, а ребята должны подобрать прилагательные к этому слову. Затем можно усложнить задание, добавляя части речи.

Новости недели. Еще одно увлекательное занятие, которое поможет развить навыки чтения у ваших учеников, – это «Новости недели». В этом упражнении вы и ребята ищут в Интернете новости, которые покажутся им интересными. Распечатают или перепишут эту новость и к концу дня или недели прочитают ее. Это улучшит навыки чтения учащихся и позволит учителю лучше узнать своих учеников через призму их интересов.

Обучение учеников не должно начинаться и заканчиваться в четырех углах классной комнаты. Вы можете поддерживать навыки чтения у них, устраивая им увлекательные занятия дома, даже когда они путешествуют.

Вывод. Становление опытным, увлеченным читателем – это длительный процесс, и он не происходит случайно. Раннее, постоянное знакомство с книгами помогает привить детям любовь к чтению. Комбинируя эти упражнения, ребенок, который любит слушать истории, может стать компетентным и уверенным в самостоятельном чтении, а учитель и родители должны ему в этом помочь.

Список источников

1. Абидова Н. З. Развитие речи через чтение/ Н. З. Абидова. Вестник Южно-Уральского государственного университета. Серия: Образование. Педагогические науки, 2003 – 33 с.
2. Воителева Т. М. Формирование читательских способностей младших школьников/ Т. М. Воителева. –8 изд., стер. –Москва: Академия, 2014. –196 с.
3. Гвоздев А. Н. Развитие навыка чтения ученика/ А. Н. Гвоздев. –Москва : Просвещение, 2006. – 218 с.
4. Головей Л. А. Развитие личности ребенка от семи до одиннадцати / Л. А Головей. – Екатеринбург : У-Фактория, 2006. –640 с.
5. Кириченко Ю. С. Затем читать?/ Ю. С. Кириченко. – М.: Светлая гвардия. 2005. – 352 с.

МЕДИЦИНСКИЕ НАУКИ

УДК 642.58

АСПЕКТЫ ЗДОРОВОГО ПИТАНИЯ ШКОЛЬНИКОВ И СТУДЕНТОВ В ОБРАЗОВАТЕЛЬНЫХ УЧРЕЖДЕНИЯХ

**ХАКИМОВА ЯНА ИЛЬДАРОВНА,
СОБОЛЕВА АННА АЛЕКСАНДРОВНА,
ГИБАДУЛЛИНА ФИРУЗА БУЛАТОВНА**

Студенты 4 курса педиатрического факультета,
к.м.н, доцент кафедры топографической анатомии и оперативной хирургии
ФГБОУ ВО Башкирский государственный медицинский университет Минздрава России,
Уфа

Аннотация. В данной статье дана оценка фактического питания школьников и студентов, отмечены отклонения в структуре питания и недостаточной осведомленности обучающихся о рациональном питании. Пища является многокомпонентным фактором, который может изменять функцию и трофику тканей, органов и систем. А также в определенной степени определять риск развития заболеваемости. Нами было оценено питание обучающихся 4 класса, 9 класса и студентов 4 курса в образовательных учреждениях.

Ключевые слова: школьники, студенты, образовательное учреждение, питание, здоровый образ жизни.

Цель: рассмотреть вопрос здорового питания студентов и школьников, выявить недостатки и предложить способы улучшения ситуации.

ASPECTS OF HEALTHY NUTRITION FOR SCHOOLCHILDREN AND STUDENTS IN EDUCATIONAL INSTITUTIONS

**Khakimova Yana Ildarovna,
Soboleva Anna Alexandrovna,
Gibadullina Firuza Bulatovna**

Annotation. This article provides an assessment of the actual nutrition of schoolchildren and students, and notes deviations in nutritional structure and lack of awareness among students about balanced nutrition. Food is a multicomponent factor that can change the function and trophism of tissues, organs and systems. And also, to a certain extent, determine the risk of developing morbidity. We assessed the nutrition of students 4th class, 9th class and 4th year students in educational institutions.

Key words: schoolchildren, students, educational institution, nutrition, healthy lifestyle.

Goal: to consider the issue of healthy nutrition for students and schoolchildren, identify shortcomings and suggest ways to improve the situation.

Материалы и методы исследования: Мы изучили литературу по данной проблеме, провели опрос среди студентов и школьников, социальный опрос случайных людей в количестве 90 человек.

Оценка рационов питания проводилась при помощи опроса. Учащимся были заданы вопросы об их предпочтениях в питании во время обучения, на основании которых проводилась оценка осведомленности учеников о рациональном питании. На основании ответов мы смогли оценить их питание и сделать заключение и сформулировать определенные рекомендации.

Результаты и обсуждение.

На данный момент актуальной является проблема охраны здоровья подрастающего поколения. Качественное питание во многом определяет состояние здоровья и развитие организма. Полноценное и сбалансированное питание способствует профилактике заболеваний, повышению работоспособности, физическому и умственному развитию детей и подростков, создает условия для их адаптации к современной жизни.[5, с.64-66]

Просвещение в области питания является жизненно важной частью комплексной программы санитарного просвещения.[7]

Во многих исследованиях поднимаются различные цели о популяризации здорового питания, однако все приходят к единому умозаключению, что главной целью таких мероприятий является увеличение числа граждан, ведущих здоровый образ жизни, в том числе соблюдающих принципы здорового питания.[4, стр 128-132]

Структура питания населения России, в том числе и детей, характеризуется недостаточным потреблением наиболее ценных в биологическом отношении пищевых продуктов, таких, как мясо и субпродукты, молоко и молочные продукты, рыба, яйца, растительное масло, фрукты и овощи. При этом выявляется выраженная тенденция к повышению потребления хлебобулочных изделий, фастфуда.[6, с47-52.]

Рациональное питание включает соблюдение трех основных принципов:

1. Обеспечение баланса энергии, поступающей с пищей и расходуемой человеком в процессе жизнедеятельности.

2. Удовлетворение потребности организма в определенных пищевых веществах.

3.Соблюдение режима питания.[2]

Установлено, что за последние 10 лет среднегодовой темп прироста ожирения у детей составил 9 % в год, у подростков — 7,6 % в год. Среди школьников избыточная масса тела выявлена у 18 %, ожирение — у 8 %. В некоторых субъектах РФ доля детей с избыточной массой тела в начальной школе выше 30 %. Это обусловлено низкой физической активностью, увеличением потребления пищевых продуктов с высокой энергетической ценностью, кондитерских изделий, сахара; предпосылками служат хронический стресс и рафинированная пища. [данные ВОЗ]

Нарушения питания в детском возрасте являются одной из причин возникновения алиментарно-зависимых заболеваний, распространенность которых значительно увеличилась за последние годы.

Нами были опрошены 90 человек, из каждой группы по 30 человек.

Ниже приведены вопросы и диаграммы результатов.



Рис. 1. Питаетесь ли вы в столовой?

На вопрос о посещении школьной столовой почти половина опрошенных ответили, что они питаются в столовой во время обучения, что говорит о важности информирования обучающихся о рациональном питании.(Рис.1)

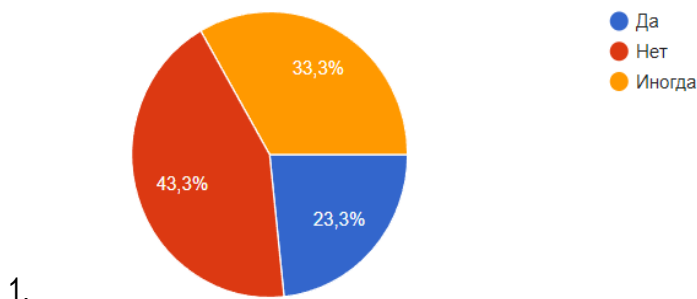
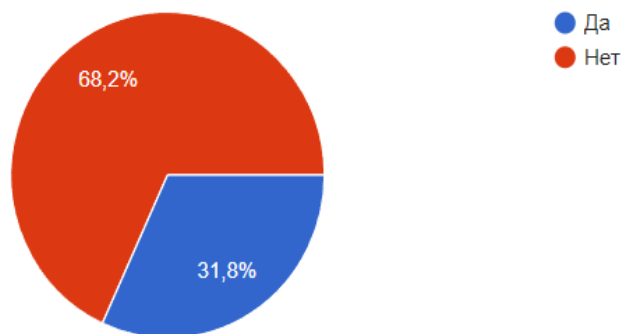

2.

Рис. 2. Хватает ли вам времени, выделенного учебным учреждением, на прием пищи?

На данный вопрос 68,2% обучающихся ответили, что им не достаточно того времени, которое им выделяет учебное учреждение.

3.



Рис. 3. Что не устраивает вас в школьной(университетской) столовой?

Около 23,3 % ответили, что не питаются в столовой и на диаграмме выше можно увидеть причины их решения. Большинство недовольно большими очередями в столовой, вероятно не все успевают пообедать или позавтракать из-за ограниченного времени на перерыв. Это является еще одной проблемой организации питания.(Рис.3)

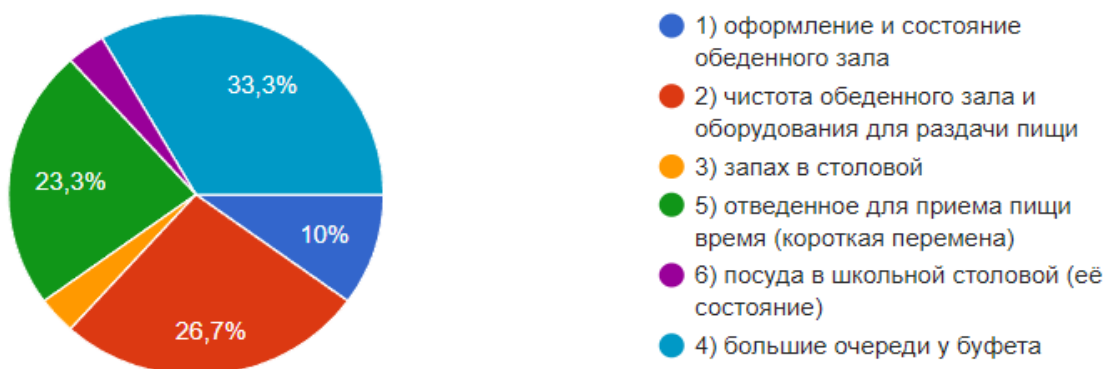
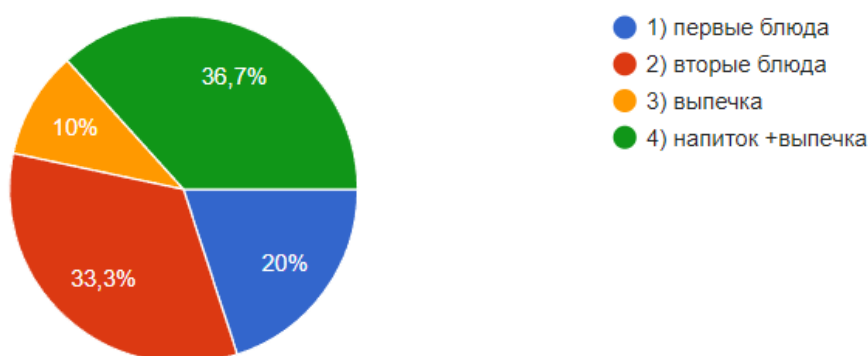

4.

Рис. 4. Что вы предпочитаете?

На диаграмме (рис.4) мы можем увидеть, что более 35% предпочитают перекусить выпечкой и напитком, пренебрегая полноценным приемом пищи. Однако больше половины опрошенных выбрали первое или второе блюдо, чаще всего это были студенты. Школьники же наоборот выбрали выпечку из столовой.

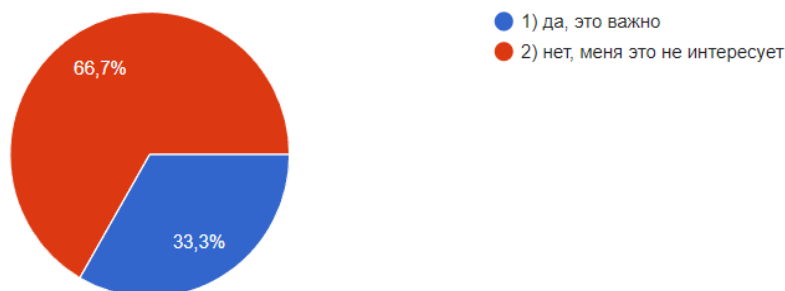

5.

Рис.5 Пользуетесь ли вы информацией о питании на информационном стенде, размещённом в столовой?

На этом графике (Рис.5) мы видим, что больше половины совершенно не интересуется информационный стенд при входе в столовую.

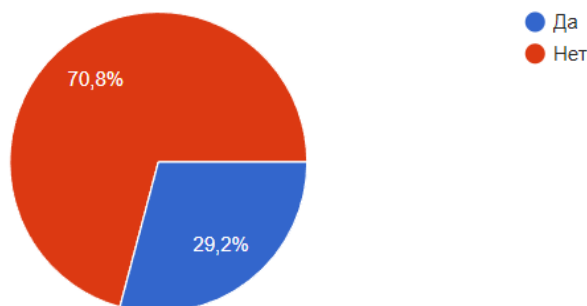

6.

Рис. 6. Знакомят ли Вас с организацией правильного питания на уроках?

Данный вопрос мы добавили, чтобы убедиться, проводят ли учебные учреждения уроки здоровья, рассказывают ли им о здоровом образе жизни. По результатам опроса выявлено, что лишь у 29.2% обучающихся проходят такие беседы. Это очень низкий результат, который требует исправления.

Заключение: Таким образом, выявленные особенности питания исследуемых обучающихся образовательных учреждений показывают, что питание является нерациональным и неадекватным, что может привести к росту алиментарно-зависимых заболеваний, развитию сахарного диабета и ожирению. Обучающиеся не получают в достаточной степени информацию о здоровом образе жизни и не интересуются сами.

Способы улучшения ситуации.

С учетом изложенного, актуальным является комплексный подход, включающий в себя анализ состояния структуры питания школьников и студентов, выбор базовых ингредиентов для создания на их основе функциональных продуктов, содержащих необходимые микро- и макронутриенты.

- Стоит проводить беседы с учащимися о здоровом питании, в том числе, о том, как формировать рацион в течение дня.

- Говорить о положительных сторонах сбалансированного питания. И о последствиях, если его не придерживаться.

- Выделять определенное время для полноценного приема пищи.

Список источников

1. СанПиН 2.4.5.2409-08 Санитарноэпидемиологические требования к организации питания обучающихся в общеобразовательных учреждениях, учреждениях начального и среднего профессионального образования
2. Брехман И. И. «Введение в Валеологию – науку о здоровье»

3. Юлия Климушкина. Обучение населения вопросам рационального и диетического питания // Образовательный портал «Справочник». — Дата написания статьи: 02.07.2021.
4. Павлов Н. Н., Клещина Ю. В., Елисеев Ю. Ю. Оценка фактического питания и пищевого статуса современных детей и подростков // Человек и его здоровье. 2011. №1. с.128-132
5. Еделев Дмитрий Аркадьевич, Лабутина Наталья Васильевна. Аспекты здорового питания школьников // Пищевая промышленность. 2014. №11. с.64-66
6. Сетко Нина Павловна, Мустафин Ильнур Тимергалеевич, and Бейлина Елена Борисовна. "Оценка фактического питания и нутриентной обеспеченности организма учащихся образовательных учреждений города Уфы" Оренбургский медицинский вестник, vol. III, no. 1 (9), 2015, pp. 47-52.
7. Moss A, Smith S, Null D, Long Roth S, Tragoudas U. Farm to school and nutrition education: Positively affecting elementary school-aged children's nutrition knowledge and consumption behavior. Child Obes. 2013;9(1):51–6.

© Хакимова Я.И., Соболева А.А., Гибадуллина Ф.Б., 2023

УДК 612.31

СТРЕСС И ЕГО РОЛЬ В СТОМАТОЛОГИИ: ВЛИЯНИЕ НА ЗУБЫ И ПОЛОСТЬ РТА

АРХИПОВ ДАНИЛ СЕРГЕЕВИЧ,
СЫРКАШЕВ КИРИЛЛ ЕВГЕНЬЕВИЧ

студенты

ФГБОУ ВО «Кемеровский государственный медицинский университет»

Научный руководитель: Прокашко Ингрид Юрьевна

к.м.н., доцент

ФГБОУ ВО «Кемеровский государственный медицинский университет»

Аннотация: статья рассматривает влияние стресса на полость рта и состояние зубов. Авторы анализируют механизмы, через которые стресс может повлиять на здоровье зубов, такие как изменения в питании, чувство боли, а также влияние на иммунную систему.

В работе использовались материалы статей, методических пособий, учебников и других литературных источников.

Ключевые слова: стресс, периодонт, гормоны, заболевания, пациент.

STRESS AND ITS ROLE IN DENTISTRY: IMPACT ON TEETH AND ORAL CAVITY

Arkhipov Danil Sergeevich,
Syrkashev Kirill Evgenievich

Scientific adviser: Prokashko Ingrid Yurievna

Abstract: The article examines the effect of stress on the oral cavity and the condition of the teeth. The authors analyze the mechanisms through which stress can affect dental health, such as changes in diet, feeling pain, as well as the impact on the immune system.

Key words: stress, periodontal disease, hormones, diseases, patient.

Введение. Стресс (от англ. stress «нагрузка, напряжение; состояние повышенного напряжения») — совокупность неспецифических адаптационных (нормальных) реакций организма на воздействие различных неблагоприятных факторов-стрессоров (физических или психологических), нарушающее его гомеостаз, а также соответствующее состояние нервной системы организма (или организма в целом)[1].

Бруксизм – это окклюзионная дисгармония (Международная классификация нарушений сна 3-го издания, 2014). Существует ряд доказательств, свидетельствующих о том, что бруксизм связан с дисфункцией базальных ганглиев, хотя до сих пор данной теме не уделяли особого внимания [3, 4]. Патогенез бруксизма до сих пор не ясен, но существуют 2 основные теории: периферическая и центральная. Многие стоматологи придерживаются периферической теории, основанной на окклюзионной дисгармонии (аномалии прикуса), стимулирующей жевательную активность, тогда как среди неврологов в основном рассматривается центральная теория, акцентирующая внимание на нарушениях в стволовых, подкорковых и корковых структурах головного мозга [5, 6]. Широко распространенная окклюзион-

ная теория бруксизма не подтверждается научными исследованиями. При восстановлении окклюзии у пациентов бруксизм не исчезает. Поэтому внимание экспертов перешло с периферии (окклюзии, краниофациальной морфологии) на центральную нервную систему [5]. Психологические факторы, такие как стресс и личностные характеристики, также связаны с бруксизмом [7]. Существует тесная связь между восприятием людьми стресса и возникновением ДБ (дневной бруксиз). Человеку проще пережить стрессовую ситуацию, сильно сжимая зубы, достаточно вспомнить спортсменов, которые изо всех сил сжимают зубы во время физического стресса [2].

Некротизирующий гингивит - это фузоспирохетальная инфекция, вызываемая местными и системными предрасполагающими факторами. Среди них эмоциональный стресс, по-видимому, является наиболее распространенным, хотя изнурительные заболевания, дефицит питательных веществ и неврологические заболевания играют важную роль [8].

Лабиаальный герпес - это форма вторичной или рецидивирующей первичной инфекции простого герпеса, вызываемой вирусом простого герпеса 1 типа [11]. ВПГ, отнесенный к семейству Вирус герпеса, который не переносится животными, но распространяется среди особей, представляет собой двухцепочечный ДНК-вирус с оболочкой, обладающий способностью становиться латентным в нервных клетках хозяина [10]. Первое заражение обычно происходит после первого контакта с ВПГ содержится в жидком секрете слизистой оболочки, кожи и глаз инфицированных пациентов. ВПГ также может перемещаться к аксонам сенсорных нервов, затем оседать и трансформироваться в хронический латентный один в ганглии тройничного нерва. ВПГ также может распространяться за пределы нервной клетки и становиться латентным, например, в эпителии, что в первую очередь приводит к рецидивам на губах. В латентной фазе вирус простого герпеса не реплицируется, и вирус простого герпеса антиген не будет обнаружен. ВПГ будет реактивироваться при наличии провоцирующих факторов, таких как стресс [9].

Заключение. Рассмотрев научную литературу на тему стресса и его роли в стоматологии, можно сказать, что влияние стресса на организм большое.

Список источников

1. Краткая медицинская энциклопедия. В 2-х томах / Под ред. В. И. Покровского, изд. 3-е, испр. и доп. // М.: НПО «Медицинская энциклопедия», 1994. — Т. II, Миазы — Ящур, 544 с. ISBN 5-8317-0086-0. С. 343—344 (Стресс, эмоциональный стресс).
2. Орлова О.Р., Алексеева А.Ю., Мингазова Л.Р., Коновалова З.Н. Бруксизм как неврологическая проблема (обзор литературы). Нервно-мышечные болезни 2018;8(1):20–7.
3. Ella B., Ghorayeb I., Burbaud P., Guehl D. Bruxism in movement disorders: a comprehensive review. J Prosthodont 2017;26(7):599–605. DOI: 10.1111/jopr.12479. PMID: 27077925.
4. Орлова О.Р., Коновалова З.Н., Алексеева А.Ю. и др. Взаимосвязь бруксизма и болевой дисфункции височно-нижнечелюстного сустава. РМЖ 2017;25(24):1760–3. [Orlova O.R., Konovalova Z.N., Alekseeva A.Yu. et al. Interrelation of bruxism and painful temporomandibular joint disorder. Russkiy meditsinskiy zhurnal = Russian Medical Journal 2017;25(24):1760–3. (In Russ.)].
5. Castrillon E.E., Ou K.L., Wang K. et al. Sleep bruxism: an updated review of an old problem. Acta Odontol Scand 2016;74(5): 328–34. DOI: 10.3109/00016357.2015.1125943. PMID: 26758348.
6. Guaita M., Högl B. Current treatments of bruxism. Curr Treat Options Neurol 2016;18(2):10. DOI: 10.1007/s11940-016-0396-3. PMID: 26897026.
7. Tinastepe N., Küçük B.B., Oral K. Botulinum toxin for the treatment of bruxism. Cranio 2015;33(4):291–8. DOI: 10.1080/08869634.2015.1097296. PMID: 26715152.
8. Л. Я. Зазулевская, К. М. Валов, Ж. Н. Палванов Особенности проявления язвенно-некротического гингивостоматита Венсана // Вестник КазНМУ. 2013. №3-2. URL: <https://cyberleninka.ru/article/n/osobennosti-proyavleniya-yazvenno-nekroticheskogo-gingivostomatita-vensana> (дата обращения: 18.11.2023).
9. Woo SB, Challacombe SJ. Management of recurrent oral herpes simplex infections. Oral Surg Oral Med Oral Pathol Oral Radiol Endod 2007;103(Suppl): S12.e1-18.

10. Costello M, Sabatini L, Yungbluth P. Herpes simplex virus infections and current methods for laboratory detection. *Clinical Microbiology Newsletter* 2006; 28(24): 185-92.

11. Regezi JA, Sciubba JJ, Jordan RCK. *Vesiculobullous diseases at oral pathology clinical pathologic correlations*. United States of America: Elsevier Saunders; 2012. p. 1-6.

УДК 616.01/-099

ЭТИОПАТОГЕНЕТИЧЕСКАЯ ХАРАКТЕРИСТИКА ГЛИКОГЕНОЗОВ

НЕВЕЖКИНА Т.А.,

канд. мед. наук, ассистент

КОЗЛОВ С.А.

студент

ФГБОУ ВО «Тихоокеанский государственный медицинский университет»

Научный руководитель: Чагина Елена Александровна

канд. мед. наук, доцент

ФГБОУ ВО «Тихоокеанский государственный медицинский университет»

Аннотация. Статья посвящена изучению механизмов мышечно-энергетических нарушений при гликогеновой болезни, рассматриваются основные патогенетические этапы развития, дефекты ферментов, участвующих в метаболизме гликогена, причины снижения энергетического потенциала клеток. Представлены общие сведения о частоте встречаемости заболевания, клинических проявлениях, методах диагностики и принципах лечения гликогеновой болезни.

Ключевые слова: Гликогеновая болезнь, гликогеноз, накопление гликогена, нарушение ферментов.

ETIOPATHOGENETIC CHARACTERIZATION OF GLYCOGENOSES

Chagina Evgenia Aleksandrovna,**Nevezhkina Tatyana Andreevna,****Kozlov Semyon Aleksandrovich**

Annotation. This article deals with the main pathogenetic stages of development, defects of enzymes involved in glycogen metabolism, causes of decrease in the energy potential of cells. General information about clinical manifestations, diagnostic methods and principles of treatment of glycogen disease is presented.

Key words: glycogen disease, glycogenosis, glycogen accumulation, enzyme disorder.

Гликоген является важным полисахаридом, накапливающимся в организме многих животных и человека. Он играет ключевую роль в хранении и поставке энергии, обеспечивая быструю доступность глюкозы для клеток. Гликоген синтезируется и используется в печени и мышцах, где впоследствии сохраняется в виде гранул. При недостатке энергии, происходит гликогенолиз, в результате которого образуется глюкоза, усваиваемая клетками для выполнения различных функций. Однако, регуляция гликогена и его функции не ограничиваются лишь энергетическими аспектами. Гликоген также выполняет важную функцию в регуляции уровня глюкозы в крови, играя роль её резервного источника. Уровень гликогена также определяет уровень гормонов в крови. Кроме того, гликоген участвует в поддержании гомеостаза, участвуя в обмене веществ и управлении метаболическими путями. Таким образом, гликоген является необходимым компонентом организма, обеспечивая энергетические резервы и поддерживая нормальное функционирование клеток и органов.

На сегодняшний день доказано существование ряда причин, запускающих нарушение обмена гликогена в организме. Во-первых, это генетическая мутация, которая приводит к нарушению структуры

гликогена или его синтеза.

В результате мутаций может происходить накопление дефектного гликогена или его недостаток, что влияет на энергетические процессы клеток организма [2, с. 195].

Во-вторых, влияние оказывают внешние факторы, такие как неправильное питание или патологические состояния органов и систем, также нарушающих обмен гликогена. Такие патологии печени, как цирроз или гепатит, а также патологии мускулатуры, которая ответственна за обработку и хранение гликогена, могут вызвать нарушения обмена гликогена. Одной из ведущих причин является нарушение активности ферментов, ответственных за синтез и распад гликогена. Например, дефицит таких ферментов как, глюкоза-6-фосфат, 1-4 гликозидаза, альфа-1,6- гликозидаза, гликоген фосфорилаза, может привести к накоплению гликогена в тканях и органах [3, с. 252]. Такая типовая форма патологии углеводного обмена, которая также сочетается с гипогликемией называется гликогеноз или же «Гликогеновая болезнь» [2, с. 194].

Гликогеновые болезни имеют разнообразные клинические проявления, которые могут быть связаны с поражением различных органов и систем организма. Однако, в большинстве случаев, болезнь прогрессирует и имеет тяжелый характер, часто приводя к летальному исходу.

У пациентов с гликогеновыми болезнями наблюдаются поражения печени, сердца и мышц. Печеночные поражения могут проявляться в виде увеличения размеров живота и различных нарушений функции печени, это связано с нарушенным образованием и расщеплением гликогена, что приводит к его накоплению в органе. Эпизоды судорог также являются одним из частых симптомов гликогеновой болезни, особенно при физической активности, так как мышцы неспособны правильно обрабатывать гликоген в энергию. Поражения сердца могут проявляться в виде различных кардиомиопатий и других сердечных проблем, в частности основные электролитные нарушения, связанные с этой болезнью, могут вызывать аритмии.

Пациенты испытывают трудности при выполнении физических задач. Слабость и повышенная утомляемость в сочетании с нарушением физического развития в детском возрасте также являются характерными проявлениями гликогеноза.

Гликогеновая болезнь характеризуется повышенным содержанием гликогена в мышцах, который не может быть полностью расщеплен. Это может приводить к мышечным болям, особенно после физической нагрузки, а также к появлению миоглобинурии, которая проявляется в виде красной окраски мочи, а также явлениями тяжелой почечной недостаточности.

При физических нагрузках, например, при гликогенозе V типа, наблюдается "феномен второго дыхания", который объясняется притоком крови, содержащей глюкозу, в мышцы.

Список симптомов также включает в себя гипотонию, спленомегалию, цирроз печени, а также неврологические поражения, которые могут включать задержку психомоторного развития, задержку речи. Одним из характерных признаков является «кукольное» лицо - особенность внешности, характеризующиеся широко расставленными глазами, большими носовыми отверстиями и широким ртом, в связи с локальным отложением подкожной клетчатки.

Клинические проявления гликогеновых болезней могут варьировать в зависимости от их типа и степени прогрессии. Некоторые формы, особенно те, которые приводят к поражению печени, могут прогрессировать быстро и иметь тяжелый характер, поэтому важно своевременно обратить внимание на эти симптомы и провести необходимое обследование для постановки точного диагноза и назначения соответствующей этиопатогенетической терапии [1, с. 306].

В качестве инструментальной диагностики проводится УЗИ брюшной полости с целью определения размеров печени и состояние ее паренхимы. Для дифференциальной диагностики гликогеновой болезни и определения степени фиброза рекомендуется использовать метод пункционной биопсии печени, который включает морфологическое исследование полученного биоптата. Проведение МРТ мышц нижних конечностей будет полезно для оценки состояния мышечной системы, обнаружения дегенеративных изменений, жирового замещения мышц, наличия отека и воспалительных процессов в скелетной мускулатуре. Также рекомендуется проводить исследования функции внешнего дыхания, позволяющее контролировать легочную функцию, которая может быть нарушена из-за нарушений ра-

боты дыхательной мускулатуры. Исследование включает измерение неспровоцированных дыхательных объемов и потоков. Использование данных видов исследований поможет более эффективно определить состояние пациента и назначить план лечения [1, с. 309].

С помощью правильной диетотерапии в случае заболевания гликогенозом можно минимизировать метаболические нарушения и уменьшить риск возникновения осложнений. Питание для больных различными типами гликогеноза отличается от питания здоровых детей из-за его более высокого содержания углеводов и белка, а также более низким содержанием животного жира.

Рекомендуется организовывать частое питание с равномерным распределением легкоусвояемых углеводов в течение дня, особенно для пациентов с I типом ГБ. Для этого количество приемов пищи увеличивается до 6-8 раз в день, включая ранний завтрак и поздний ужин, чтобы поддерживать нормальный уровень глюкозы в крови. Также в случае низкой концентрации глюкозы в крови вводят 1-2 ночных прикормов. Таким образом, для больных гликогенозами нет специфического лечения, и они требуют постоянного наблюдения и поддерживающей терапии на протяжении всей жизни.

В целом, понимание механизмов мышечно-энергетических нарушений при гликогеновой болезни, ферментных дефектов и причин снижения энергетического потенциала клеток позволяет рассмотреть основные аспекты этого редкого заболевания. Однако, дальнейшие исследования и разработка новых методов диагностики и лечения все еще необходимы для улучшения прогноза и качества жизни пациентов с гликогеновой болезнью.

Список источников

1. Баранов А.А., Намазова-Баранова Л.С., Сурков А.Н., Гундобина О.С., Вишнева Е.А., Маргиева Т.В., Вашакмадзе Н.Д., Селимзянова Л.Р. Ведение детей с гликогеновой болезнью (нозологические формы с поражением печени). Современные клинические рекомендации. Педиатрическая фармакология. 2020; 17 (4): 303–317.
2. Литвицкий П.Ф., Патофизиология: Учебник / П.Ф. Литвицкий. – 7-е изд., перераб. и доп. – Москва: ГЭОТАР-Медиа, 2023. – 864с.: ил. –
3. Северин, Е. С. Биохимия : учебник / под ред. Е. С. Северина. - 5-е изд. , испр. и доп. - Москва : ГЭОТАР-Медиа, 2016. - 768 с.

УДК 13058

ЗАКАЛИВАНИЕ: ВОЗДЕЙСТВИЕ НА ОРГАНИЗМ, ПРАВИЛА

ШЛЫК ЕЛЕНА ЮРЬЕВНА

студент

ФГБОУ ВО «Кемеровский государственный медицинский университет»

*Научный руководитель: Мамаев Евгений Александрович**старший преподаватель кафедры**ФГБОУ ВО «Кемеровский государственный медицинский университет»*

Аннотация: в научной статье рассматриваются различные виды закаливания с пояснением и этапами, их польза для защиты организма и его тренировки, как оно влияет на организм человека, механизм действия закаливания, его задачи и правила.

Ключевые слова: закаливание, аэротерапия, гелиотерапия, аквааэробика, плавание, обтирание, прогулки.

HARDENING, EFFECTS ON THE BODY, RULES

Shlyk Elena Yurievna*Scientific adviser: Mamaev Evgeny Alexandrovich*

Abstract: the scientific article discusses various types of hardening with an explanation and stages, their benefits for the protection of the body and its training, how it affects the human body, the mechanism of action of hardening, its tasks and rules.

Key words: hardening, aerotherapy, heliotherapy, aquatherapy, swimming, wiping, walking.

Закаливание — это мероприятия, которые проводятся для повышения устойчивости организма к факторам окружающей среды. По сути, это тренировки иммунной системы. С их помощью формируются условные вегетативные рефлексы, за счет которых тело легче реагирует на колебания температуры и давления.

История закаливания

Целительные свойства холодной воды стали применять еще наши предки. Первые письменные упоминания о процедуре закаливания датируются 2500 годом до н.э. Особенно было распространено в Древней Греции и Риме, где существовал культ тела.

На Руси, учитывая достаточно суровый климат закаливание являлось одной из самых важных процедур. Так например, скифы, которые жили на землях Украины, с младенчества использовали процесс закаливания для профилактики болезней и укрепления здоровья. Это помогало приучать младенца с первых дней к суровому климату, но преследовало не только цели закаливания, а было больше религиозным обрядом.

Обычаи древних народов дали основу появления современного закаливания. Позже, образовались целые комплексы упражнений, которые были направлены на укрепление организма путем принятия холодных ванн. В конце 17 века утвердилось понятие водолечения.

В начале 20 века появляются целые группы, так называемых «моржей» — людей, увлекающихся

купанием в ледяной воде. Вскоре в Москве был проведен первый заплыв — зимнее плавание на определенные расстояния. С того момента такие заплывы организуются каждый год.

Задачи закаливания:

1. Укрепление иммунной системы;
2. Улучшение терморегуляции организма;
3. Повышение тонуса сосудов сердца и мышц;
4. Нормализация артериального давления;
5. Приобретение организмом бодрости и заряда энергии;
6. Уничтожение и устойчивость к чужеродным микроорганизмам;
7. Выработка антитела, чтобы легче противостоять этому микроорганизму при повторном проникновении;

Как происходит механизм закаливания

В холоде сосуды суживаются, волоски на коже поднимаются. Это обеспечивает повышение внутреннего теплообмена и снижение теплоотдачи. В организме человека возможности этого механизма рассчитаны на колебания температуры в небольшом диапазоне. При резких перепадах температуры тела нарушается температурный баланс организма, его устойчивость падает, и человек быстрее заболевает.

Закаливание помогает расширить данный диапазон и адаптировать свой организм к более низким и более высоким температурам.

Правила закаливания

Самое основное и главное правило - проводить закаливание постепенно!

Нужно приучить тело к менее шокирующим, поэтапно понижающимся температурам.

- Начинать закаливание организма как можно раньше. Адаптивность организма ребенка выше, чем взрослого человека. Чем раньше начать закаливаться, тем проще приобрести соответствующую привычку.
- Заниматься постоянно. Как мышцам нужны регулярные тренировки, так и механизму терморегуляции. Стоит их забросить — достигнутый результат теряется.
- Комбинировать раздражающие факторы. Нужно не только сочетать воздух, воду и солнце, но и менять способы их воздействия.
- Учитывать индивидуальные особенности. У пожилого или больного человека терморегуляторные возможности ниже, чем у здорового взрослого.
- Также следует проконсультироваться с врачом, пройти необходимые обследования и подобрать индивидуальный комплекс тренировок организма для того, чтобы не навредить ему.

Виды закаливаний организма

1) Аэротерапия

Воздух — наименее агрессивный фактор, поэтому стоит начинать с него закаливание. Делать это можно в любое время года.

- Проветривание комнаты (начиная от простого временного проветривания до длительного);
- Переезды в разные климатические зоны;
- Прогулки под разными погодными условиями;

2) Гелиотерапия

Закаливание организма с помощью воздействия на него солнечными лучами. Главное условие - знать меру, потому что чрезмерное пребывание на солнце чревато тепловым ударом и солнечными ожогами. Поэтому загорать лучше утром, пока солнце не такое сильное, и вечером, когда его активность сходит на нет.

3) Прогулки босиком также помогают укрепить организм. На стопах находятся активные точки, стимулируя которые, мы оказываем благотворное воздействие на органы. Гулять босиком можно по траве, земле, песку и даже камушкам.

4) Акваотерапия

Адаптация к низким температурам с помощью воды. Это самое резкое воздействие на организм, такая тренировка очень интенсивная для сосудов, так как происходят очень резкие температурные изменения. Главное делать все постепенно.

- Обтирание — постепенное приучение тела к небольшим температурным перепадам;
- Обливание — создание более резких температурных переходов;
- Контрастный душ — контраст идет с температурой не только воздуха, но и воды;
- Плавание — желательно в природных водоемах, где вода прохладнее, чем в бассейнах.

Список источников

1. Закаливание организма: задачи, способы, правила [Электронный ресурс]. – Режим доступа: URL: https://366.ru/articles/zakalivanie-organizma-zadachi-sposoby-pravila/?utm_source=google.com&utm_medium=organic&utm_campaign=google.com&utm_referrer=google.com (статья)
2. 5 способов эффективного закаливания [Электронный ресурс]. – Режим доступа: URL: https://dzen.ru/media/osteopat_evdokimov/5-sposobov-effektivnogo-zakalivaniia-5a13e5dbad0f2221fb582a30?utm_referrer=www.google.com (статья)

УДК:616.131-005.6.7-036

ТЭЛА: ЭТИОЛОГИЯ, КЛИНИКА И ДИАГНОСТИКА

ГАРИБМАМАНОВА ФАРАНГИС,
ГАЛАТОНОВ АРТЁМ,
ГЮЛЮШОВ ИБРАГИМ,
ЗОКИРОВА АНИСА

студенты
ФГБОУ ВО РНИМУ им. Н.И.Пирогова

Аннотация: тромбоэмболия легочной артерии (ТЭЛА) - это частое и опасное осложнение многих заболеваний, операций и послеродового периода, которое негативно влияет на ход болезни и исход. В условиях многопрофильной поликлиники ТЭЛА ежегодно происходит у 15-20 из 1000 пациентов, включая 3-5 случаев с летальным исходом.

Обнаружение тромбоэмболии легочной артерии (ТЭЛА) остается сложной задачей из-за разнообразия симптомов, ограниченного доступа к высокотехнологичным методам диагностики в некоторых медицинских учреждениях, а также из-за неожиданности и быстрого развития заболевания. Многие пациенты умирают в первые часы заболевания, не получив должного лечения. Уровень смертности среди нелеченных пациентов достигает 30%, тогда как при своевременном применении антикоагулянтов он не превышает 10%.

Ключевые слова: ТЭЛА, антикоагулянты.

PE: ETIOLOGY, CLINICAL AND DIAGNOSTICS

Garibmamadova Farangis,
Galatonov Artiom,
Giuliushov Ibrahim,
Zokirova Anisa

Abstract: Pulmonary embolism (PE) is a common and dangerous complication of many diseases, operations and the postpartum period, which negatively affects the course of the disease and outcome. In a multidisciplinary clinic, PE occurs annually in 15-20 out of 1000 patients, including 3-5 cases with a fatal outcome.

Detection of pulmonary embolism (PE) remains challenging due to the variety of symptoms, limited access to high-tech diagnostic tools in some healthcare settings, and the unexpectedness and rapid progression of the disease. Many patients die in the first hours of the disease without receiving proper treatment. The mortality rate among untreated patients reaches 30%, while with timely use of anticoagulants it does not exceed 10%.

Key words: PE, anticoagulants.

Эмболия легочной артерии происходит в результате блокировки сосудов легких тромбом, который изначально образовался в венах кровообращения или полостях правого сердца и перемещается по крови в сосуды легких.

Почти все случаи легочной эмболии возникают из-за тромбов в венах нижних конечностей или таза. Увеличение риска эмболизации связано с образованием тромбов в подколенной вене или выше.

Тромбоэмболии также могут возникать в руках или центральных венах грудной полости.

Тромбоэмболия легочной артерии также может возникнуть из других источников, не связанных с тромбозом.

Факторы, способствующие развитию тромбоэмболии легочной артерии, включают избыточный вес, варикозное расширение вен нижних конечностей, злокачественные опухоли, использование гормональных препаратов для контрацепции, наличие ишемической болезни сердца, прошедшие крупные хирургические операции и длительная неподвижность из-за паралича или травмы.

Клиническая картина

Симптомы: одышка, синюшность, ухудшение выносливости, усталость, слабость, признаки недостаточности правого желудочка, дополнительно - признаки основного заболевания, при острой легочной эмболии - внезапная, резкая одышка, боли в груди, развитие острой или хронической сердечной недостаточности.

При инфаркте легкого наблюдается боль в области груди, иногда – отхаркивание крови. При пальпации стенки грудной клетки могут быть болезненными.

Хроническая тромбоэмболическая легочная гипертензия приводит к возникновению недостаточности правого желудочка, которая проявляется затрудненным дыханием при физической нагрузке, усталостью и отеками в периферических тканях, развивающимися в течение длительного времени – нескольких месяцев или лет.

Пациенты с острой эмболией легочных артерий также могут иметь признаки тромбоза глубоких вен. Однако такие симптомы часто не проявляются на нижних конечностях пациентов.

Диагностика тромбоэмболии легочной артерии включает следующие методы:

- Сбор клинических данных и оценка факторов риска;
- Электрокардиография;
- Рентгенография грудной клетки;
- Эхокардиография;
- Анализ биохимических маркеров;
- Радионуклидное сканирование легких;
- Зондирование правых отделов сердца и ангиопульмонография;
- Спиральная компьютерная томография с контрастированием легочных артерий.

Цели лечения ТЭЛА:

- предупреждение летального исхода пациента в остром периоде;
- предотвращение развития хронической посттромботической легочной гипертензии;
- предотвращение повторного эпизода тромбоэмболической легочной артерии.

Список источников

1. Абдульянов, И. В. Современная стратегия лечения острой тромбоэмболии легочной артерии / И. В. Абдульянов, И. И. Вагизов, А. С. Омеляненко // *Практ. медицина*. – 2015. – № 3-2. – С. 35-40.
2. Аверков, О. В. Современные подходы к антикоагулянтной терапии тромбоэмболии ветвей легочной артерии: фокус на ривароксабан / О. В. Аверков, В. И. Вечорко // *Мед. совет*. – 2017. – № 12. – С. 128-133.
3. Актуальные вопросы диагностики и лечения острой тромбоэмболии легочной артерии / Р. К. Джорджикия, И. И. Вагизов, Н. Ю. Стекольников и др. // *Мед. альманах*. – 2015. – № 3. – С. 37-39.
4. Бернс, С. А. Ведение пациентов с тромбоэмболией легочной артерии в условиях кардиологического стационара с позиций современных рекомендаций европейского общества кардиологов / С. А. Бернс, Е. А. Шмидт, О. А. Нагирняк // *Комплекс. проблемы сердечно-сосудистых заболеваний*. – 2015. – № 4. – С. 90-96.
5. Берштейн, Л. Л. Современные подходы к диагностике, лечению и профилактике тромбоэмболии легочной артерии / Л. Л. Берштейн // *CardioСоматика*. – 2014. – № 1. – С. 42- 50.

6. Ведение пациентов с острым тромбозом глубоких вен при необходимости неотложного хирургического вмешательства / О. И. Ефремова, В. В. Андрияшкин, В. Е. Васильев, И. С. Лебедев // Флебология. – 2017. – № 3. – С. 164-169.
7. Возможности тромболитической терапии массивной эмболии легочных артерий: урокиназа vs альтеплаза / А. И. Кириенко, С. Г. Леонтьев, А. В. Каралкин и др. // Флебология. – 2013. – № 3. – С. 27-33.
8. Гиляревский, С. Р. Усовершенствованная тактика ведения больных с венозными тромбоэмболиями: роль применения ривароксабана на разных этапах терапии / С. Р. Гиляревский // Рацион. фармакотерапия в кардиологии. – 2016. – № 3. – С. 337-343.
9. Гиляров, М. Ю. Каким образом новые подходы к терапии тромбоэмболии легочной артерии влияют на исходы заболевания? / М. Ю. Гиляров, Е. В. Константинова // Мед. совет. – 2017. – № 7. – С. 48-55.
10. Стражнов, И. В. Массивная тромбоэмболия легочной артерии: диагностическая и лечебная тактика в условиях первичного сосудистого отделения / И. В. Стражнов, А. И. Стражнов // Мед. альманах. – 2017. – № 3. – С. 55-57.
11. Тактика лечения тромбоэмболии легочных артерий / А. П. Медведев, С. В. Немирова, Г. Г. Хубулава и др. // Современ. технологии в медицине. – 2016. – № 4. – С. 280-284.

УДК 616-01

РОЖИСТОЕ ВОСПАЛЕНИЕ И ОСОБЕННОСТИ ЕГО ТЕЧЕНИЯ И ЛЕЧЕНИЯ В МЕДИЦИНСКОЙ ПРАКТИКЕ

ПАНЕШ ДАРИНА РУСЛАНОВНА

студентка

ФГБОУ ВО «Кубанский государственный медицинский университет»

Аннотация: в статье рассматривается вопрос о заболевании, постоянно выносимом на обсуждение сразу 4 специалистами медицинской деятельности [1, с.16] - инфекционистами, дерматовенерологами, отоларингологами и хирургами общей практики. Речь идет о Рожистом воспалении [2], которое имеет ряд особенностей патогенеза своего развития и течения. Именно специфика этого заболевания и терапия, ею опосредованная, будет обсуждаться в нижеприведенном описании.

Ключевые слова: рожистое воспаление, специфика, симптоматика, диагностика, ошибки, лечение.

ERYSIPELAS AND FEATURES OF ITS COURSE, DIAGNOSIS AND TREATMENT IN MEDICAL PRACTICE

Panesh Darina Ruslanovna

Abstract: The article discusses the issue of a disease that is constantly brought up for discussion by 4 medical specialists - infectious disease specialists, dermatovenereologists, otolaryngologists and general surgeons. We are talking about Erysipelas, which has a number of features in the pathogenesis of its development and course. It is the specifics of this disease and the therapy mediated by it that will be discussed in the description below.

Key words: erysipelas, specifics, symptoms, diagnosis, errors, treatment.

В клинической практике врача любой специальности встречается множество патологий, имеющих скрытую или схожую с другими патологическими состояниями симптоматику. Не всегда удается выявить болезнь по ее специфическим синдромам, которые "прячутся" зачастую в продромальном периоде. И если данный момент не взять на заметку, вовремя не провести дифференциальную диагностику и детально не уточнить предшествующий заболеванию анамнез жизни, то подобная ситуация может обернуться весьма не хорошо. Более того, бывают такие нозологии, которые сами больные могут считать за самые простые и самостоятельно излечимые, что тоже потом усложняет работу врачей с этими пациентами при их поступлении в стационар с осложнениями их самолечения.

В ноябре 2022 года в дневное время в одну из районных больниц Южного Федерального округа поступил звонок для вызова скорой медицинской помощи от пациентки П.А.М. Больная жаловалась на озноб ($T=38,5^{\circ}C$), головную боль, артралгии, миалгии, слабость, головокружение. Симптомов назофарингита не было. Дыхание везикулярное жесткое, аускультативно тоны сердца приглушенные, ЧСС=95/мин, ЧДД=21/мин, $SpO_2=94\%$. Считает себя больной с момента повышения температуры и появления сильных суставных и мышечных болей. Симптом Пастернацкого отрицателен с обеих сторон. Кожные покровы бледные, язык влажный, покрыт небольшим белым налетом. Печень по краю реберной дуги, селезенка не пальпируется. Жалобы по другим органам и системам пациентку не беспокоят. Если учесть, что больная в предшествующее своему состоянию время очень часто ездила в общественном

транспорте, осенний период, логично было бы предположить наличие у пациентки ОРЗ, что и сделал врач скорой медицинской помощи. Он назначил прием нестероидных противовоспалительных препаратов, ингавирин, витамин С, обильное теплое питье. При ухудшении состояния он рекомендовал повторно обратиться в ЛПУ. Со слов пациентки, после приема нестероидных противовоспалительных препаратов, ингавирина и дополнительной терапии, ей стало легче, но улучшение оказалось латентным на протяжении 5 часов. После температура больной начала подниматься до 39,6 °С. Миалгии, артралгии усилились, особенно пациентку беспокоила боль в области нижней трети передне-боковой поверхности левой голени. Вследствие этого она решила "традиционным" способом избавиться от этой алгии посредством компресса с раствором димексида на голень. Спустя 2-3 часа она ощутила усиление боли (причем боль приобрела жгучий характер), сняла компресс и наблюдала появление небольшого красного пятна размером 4*5 см с четкими границами в виде "языков пламени" на фоне отека голени. Спустя некоторое время больная все-таки обратилась самостоятельно в приемное отделение инфекционной больницы. Врач приемного отделения, собрав анамнез и уточнив у пациентки возможность наличия перенесенных ангин ранее (а она болела ею не единожды) сразу верифицировала диагноз - Рожистое воспаление, буллезная форма. Причем при осмотре доктор выявила на левой пятке у больной глубокую трещину, которая, возможно, послужила причиной внедрения БГСА [2, с.250] в организм женщины. Пациентку госпитализировали, назначили соответствующую терапию - в/в инфузии NaCl 0,9% р-р, в/в ведение Цефтриаксона, Пентоксифиллина, дополнительная терапия в виде приема витамина С. Местная обработка эритематозного очага антисептиком - Бетадином. Но, так как больная с начала продромального периода не была госпитализирована, самостоятельно лечилась и делала компресс с помощью димексида на еле заметное эритематозное пятно, то все эти факторы способствовали усугублению течения местного и общего воспаления. Это проявилось тем, что даже на фоне проводимого, уже стационарного, лечения состояние пациентки не улучшалось, очаг рожистого воспаления стал увеличиваться в диаметре. Появились пузыри с серозным содержимым достаточно внушительных размеров. Вследствие этого больной потребовалось хирургическое вмешательство [3, с.172] - рассечение булл по их основанию с последующими антисептической обработкой и перевязками. Врач, учитывая, что состояние пациентки не испытывает положительной динамики, опасаясь за дальнейшее увеличения количества и изменения качества содержимого пузырей решила добавить к базовой терапии дополнительный антибиотик - Азитромицин. Через 1.5 суток организм женщины на небольшое изменение в проводимом лечении отреагировал чрезвычайно положительной динамикой: температура снизилась до 36,9, буллы постепенно инволюционировали и стали покрываться вторичными кожными элементами- защитными корочками, а очаг эритемы значительно уменьшился в размерах. Через 5 дней состояние пациентки было стабильно удовлетворительным, она была выписана. Врач назначил бициллино-профилактику рецидива Рожистого воспаления.

Таким образом, исходя из разбора данного клинического случая следует сделать следующие выводы: во-первых, чтобы точно верифицировать диагноз Рожистое воспаление, необходимо тщательно собрать анамнез жизни, уточнив, были ли пациентом перенесены ранее скарлатина, ангина, хронический тонзиллит; во-вторых немаловажную роль для постановки этого диагноза играет осмотр, посредством которого можно сразу выявить предполагаемые места первичной адгезии возбудителя рожи; в-третьих, никогда при рожистом. воспалении нельзя накладывать какие-либо компрессы, примочки, мази, растворы и т.д., если только это не осложненные ее формы (и то такие формы лечатся только под контролем хирурга); в-четвертых, следует учесть, что сама рожа в настоящее время может быть уже устойчива к лечению цефалоспоридами, не говоря уже о ее осложненных формах, поэтому следует назначать антибиотики поколения макролидов [4, с.410].

Список источников

1. Рожистое воспаление в клинической практике врача-инфекциониста и хирурга. Перадзе Х.Д., Петрова О.А., Церцвадзе Г.К. Вестник Дагестанской государственной медицинской академии. 2019. № 4 (33). С. 16-21.

2. Этиологические факторы развития тяжелых форм рожистого воспаления. Гаин Ю.М., Демидчик Ю.Е., Шахрай С.В., Богдан В.Г., Гаин М.Ю. Хирургия. Восточная Европа. 2012. № 3 (3). С. 249-250.
3. Комплексное лечение рожистого воспаления в амбулаторной хирургии. Тимербулатов В.М., Ефремова О.А. Медицинская наука и образование Урала. 2008. Т. 9. № 3 (53). С. 172-173.
4. Тактика лечения рожистого воспаления нижних конечностей. Петушкова А.А., Дубина А.В. В сборнике: НЕДЕЛЯ НАУКИ - 2017. МАТЕРИАЛЫ ВСЕРОССИЙСКОГО МОЛОДЁЖНОГО ФОРУМА С МЕЖДУНАРОДНЫМ УЧАСТИЕМ. 2017. С. 410-411.

© Д.Р. Панеш, 2023

УДК 616.8

МЕХАНИЗМЫ ВЗАИМОСВЯЗИ СТАРЕНИЯ И НАРУШЕНИЯ ПАМЯТИ

ДЕГТЯРЕВА ЕКАТЕРИНА АЛЕКСАНДРОВНА,

студентка 4 курса педиатрического факультета

ГИБАДУЛЛИНА ФИРУЗА БУЛАТОВНАк.м.н., доцент кафедры топографической анатомии и оперативной хирургии
ФГБОУ ВО Башкирский государственный
медицинский университет Минздрава России

Аннотация. В данной статье рассматриваются механизмы взаимосвязи старения и нарушения памяти, т.к средняя продолжительность жизни увеличивается с каждым годом, что заставляет клиницистов сталкиваться с заболеваниями, развивающимися в старческом возрасте. Процесс старения сопровождается целым рядом нейробиологических изменений в головном мозге, которые влекут за собой накопление токсичных белков, таких как бета-амилоидные бляшки и тау-клубки, а также уменьшение объема мозга и синаптических связей. На сегодняшний день точные механизмы взаимосвязи не выяснены и требуют дальнейшего изучения.

Ключевые слова: процесс старения человека, болезнь Альцгеймера, память, нарушение памяти, возрастные изменения, бета-амилоид, глимфатическая система.

MECHANISMS OF THE RELATIONSHIP BETWEEN AGING AND MEMORY IMPAIRMENT

**Gibadullina F.B.,
Degtyareva E.A**

Annotation. The aging process is accompanied by a number of neurobiological changes in the brain, which entail the accumulation of toxic proteins, such as beta-amyloid plaques and tau tangles, as well as a decrease in brain volume and synaptic connections. To date, the exact mechanisms of the relationship have not been clarified and require further study.

Key words: aging, Alzheimer's disease, memory, memory impairment, beta-amyloid, glymphatic system.

Цель: изучить литературу, посвященную механизмам взаимосвязи старения и нарушения памяти.

Материал и методы. Данные литературы отечественной и зарубежной по данной проблеме, а также в электронной базе данных PubMed использованием следующих поисковых терминов: «memory», «mechanism», «aging». Поиск не ограничивался временным интервалом. В настоящий обзор включались статьи релевантные тематике исследования.

The purpose of the study. To analyze foreign literature on the mechanisms of the relationship between aging and memory impairment.

Material and methods. The author conducted a search for publications in the PubMed electronic database using the following search terms: "memory", "mechanism", "aging". The search was not limited to a time interval. This review included articles relevant to the research topic.

Conclusion. Despite the evidence of memory decline in the aging process, the mechanisms underlying this phenomenon are still a subject of discussion. The exact spectrum of solutes removed by the glymphatic

system also remains a source of controversy. Although studies have demonstrated the clearance of molecules such as beta-amyloid and tau proteins, it is not yet known whether the glymphatic system can effectively remove other detritus and toxic molecules. Additional studies are required to determine the selectivity and capacity of the glymphatic system with respect to various dissolved substances.

Введение

Процесс памяти включает в себя стабилизацию и хранение воспоминаний, однако возрастные изменения в головном мозге могут его нарушать [1]. Процесс старения сопровождается целым рядом нейробиологических изменений в головном мозге, которые влекут за собой накопление токсичных белков, таких как бета-амилоидные бляшки и тау-клубки, а также уменьшение объема мозга и синаптических связей. Эти изменения потенциально могут повлиять на функциональность областей мозга, связанных с памятью, таких как гиппокамп и префронтальная кора, что приводит к ее потере. Кроме того, процесс старения сопровождается снижением выработки энергии, усилением окислительного стресса и митохондриальной дисфункции. Это также может привести к нарушению клеточных функций и потере памяти [2]. Другим немаловажным проявлением старения являются нарушения сна [3]. Изменения в режиме сна могут оказывать влияние на процесс консолидации памяти и общее когнитивное функционирование. Существует множество свидетельств того, что сон играет значительную роль в процессе памяти, в первую очередь из-за особой нейрхимической среды и электрофизиологических паттернов, наблюдаемых в период сна. Для объяснения ценного влияния сна на функции памяти были предложены две гипотетические модели, которые, возможно, не являются взаимоисключающими. Эти модели называются гиппокампально-неокортикальным диалогом и гипотезой синаптического гомеостаза [4]. Как режим сна, так и старение могут влиять на функциональность лимфатической системы [5]. Во время сна, особенно медленноволнового (МВС), лимфатическая система наиболее активна. Во время МВС интерстициальное пространство внутри мозга увеличивается, позволяя лимфатической системе выводить накопленные продукты жизнедеятельности [6,7]. Как правило, пожилые люди испытывают снижение МВС, эффективности, а также повышенную фрагментацию сна [8]. Эти возрастные изменения в режиме сна могут повлиять на активацию и процесс работы лимфатической системы.

Цель исследования – проанализировать зарубежную литературу, посвященную механизмам взаимосвязи старения и нарушения памяти.

Материал и методы

Автором был проведен поиск публикаций в электронной базе данных PubMedc использованием следующих поисковых терминов: «metogu», «mechanism», «aging». Поиск не ограничивался временным интервалом. В настоящий обзор включались статьи релевантные тематике исследования.

Результаты и обсуждение

Старение оказывает значительное влияние на память, начиная с молекулярного уровня. Эффекты старения взаимосвязаны и, таким образом, влияют друг на друга [9]. Клеточное старение, которое, как следует из названия, усиливается с возрастом, влияет на функцию нейронов и способствует хроническому воспалению [10]. Дисфункция митохондрий влияет на выработку энергии, необходимой для осуществления клеточных процессов, приводя к повреждению нейронов и потере памяти, связанной со старением. Старение также вызывает синаптические изменения, включая снижение синаптической плотности и сдвиг в возбуждающе-тормозящей нейротрансмиссии [11]. Воспаление нарушает функцию синапсов, а также развитие памяти и поиск информации [12]. Агрегация белков связана со старением и когнитивными нарушениями, и предполагается, что она играет важную роль в этиологии нескольких нейродегенеративных заболеваний [13,14]. Потеря памяти и дисфункции, присущие старению, имеют решающее значение и коррелируют с тем, как мозг обрабатывает биомолекулы или удаляет вероятные токсичные метаболиты, образующиеся в результате активности и взаимодействия нейронов [15]. Клиренс этих молекул, очевидно, жизненно важен, особенно в случае бета-амилоидного (A β) пептида, побочного продукта в основном поддержания мембран, который негативно влияет на нейроны, сливаясь в амилоидные бляшки - ключевой фактор в патогенезе БА и нейродегенерации в целом [16,17]. Взаимодействие между синаптической активностью, функцией митохондрий и сном имеет решающее значение для поддержания здоро-

вья мозга [18]. Нарушения сна могут нарушить типичный энергетический метаболизм клеток, в том числе тех, которые расположены в головном мозге. Достаточный отдых необходим митохондриям для эффективного синтеза аденозинтрифосфата (АТФ), который служит основной энергетической единицей для клеточных процессов [19,20]. Лишение сна может повлиять на способность митохондрий вырабатывать АТФ, что приводит к снижению доступности клеточной энергии [21].

Накопление А β -амилоида, которое непосредственно приводит к ухудшению памяти, по-видимому, коррелирует с неспособностью глимфатико-лимфатической системы мозга влиять на нормальный отток продуктов метаболизма. Как следствие, воздействие старения на менингеальные лимфатические сосуды, которые влияют на глимфатико-лимфатический клиренс токсичных веществ, включая А β -амилоид, представляет собой основной фактор риска развития нейродегенеративных заболеваний, таких как БА [22]. Исследование глимфатической системы показало, что усиление этой системы может снизить содержание растворенного А β в паренхиме головного мозга и замедлить старение мозга; однако в конечном счете это не повлияло на образование амилоидных бляшек. Соответствующие исследования на животных моделях БА показали, что уменьшение отложения А β [23] и таубелка может улучшить память и увеличить интернализацию А β в микроглии, указывая на то, что беспрепятственное функционирование глимфатической системы может значительно способствовать сохранению функций памяти по мере прогрессирования старения [24]. Другим предполагаемым последствием нарушения функции лимфатической системы является усиление нейровоспаления за счет снижения клиренса цитокинов в головном мозге. Известно, что рецепторы цитокинов находятся в нейронах, микроглии и астроцитах и влияют на структурную дифференцировку на синаптическом уровне. Следовательно, воспаление, через эффекты активности цитокинов, усугубляет снижение памяти более прямым и специфическим образом и влияет на пластичность мозга [25]. Нарушение работы лимфатической системы также связано с сосудистой деменцией. Когнитивная дисфункция была связана со снижением нейронального миелина в контексте повреждения белого вещества и инфарктов, что наблюдается при сосудистой деменции, часто затрагивающей периваскулярные пространства, повреждающей водные каналы и активность аквапорина-4 вокруг кровеносных сосудов. Это представляет собой дополнительный механизм глимфатической недостаточности из-за нарушения реабсорбции ликвора по периваскулярным путям, что, следовательно, ухудшает выведение токсичных метаболитов из головного мозга.

Понимание связи между функцией памяти и целостностью лимфатической системы, а также последствиями старения и нейровоспаления может помочь в разработке терапевтических стратегий при нейродегенеративных расстройствах [26]. Дальнейшее исследование процессов, управляемых глимфатической системой, могло бы пролить свет на взаимосвязь между старением и ухудшением памяти. Однако важно отметить, что были подняты некоторые вопросы о существовании и значении функции лимфатической системы. По-прежнему существует неопределенность в отношении степени, в которой глимфатическая система непосредственно влияет на формирование и извлечение информации из памяти. Исследования показали, что лимфатическая система играет определенную роль в очистке метаболических продуктов и растворенных веществ, связанных с нейродегенеративными заболеваниями [27]; однако ее прямое влияние на процессы памяти, такие как консолидация и припоминание, изучено недостаточно хорошо. Некоторые исследователи выдвигают гипотезу, что глимфатическая система косвенно влияет на память, поддерживая гомеостаз мозга и уменьшая нейровоспаление, оба из которых могут влиять на когнитивные функции [28]. Тем не менее, точные механизмы и степень прямого участия все еще находятся в стадии изучения. Многочисленные исследования предоставили доказательства, подтверждающие существование глимфатической системы и ее основных функций, таких как метаболическая очистка и транспортировка растворенных веществ [29].

Заключение

Несмотря на очевидность снижения памяти в процессе старения, механизмы, лежащие в основе этого явления все еще являются предметом обсуждения. Точный спектр растворенных веществ, удаляемых глимфатической системой, также остается источником противоречий. Хотя исследования продемонстрировали клиренс таких молекул, как бета-амилоид и таубелки, пока неизвестно, может ли

глимфатическая система эффективно выводит другие детритные и токсичные молекулы. Для выяснения селективности и емкости глимфатической системы по отношению к различным растворенным веществам требуются дополнительные исследования. Кроме того, различные исследовательские группы могут использовать различные методы и методологии для изучения глимфатической системы, что приводит к противоречивым результатам.

Список источников

1. de Oliveira E.M., Kissaki P.T., Ordonez T.N., Lima-Silva T.B. A systematic review of the neurobiological aspects of memory in the aging process. *Dement. Neuropsychol.* 2011;5:310–321. doi: 10.1590/S1980-57642011DN05040009.
2. Lee J., Kim H.-J. Normal aging induces changes in the brain and neurodegeneration progress: Review of the structural, biochemical, metabolic, cellular, and molecular changes. *Front. Aging Neurosci.* 2022;14:931536. doi: 10.3389/fnagi.2022.931536.
3. Taillard J., Gronfier C., Bioulac S., Philip P., Sagaspe P. Sleep in normal aging, homeostatic and circadian regulation and vulnerability to sleep deprivation. *Brain Sci.* 2021;11:1003. doi: 10.3390/brainsci11081003.
4. Harand C., Bertran F., Doidy F., Guénoles F., Desgranges B., Eustache F., Rauchs G. How aging affects sleep-dependent memory consolidation? *Front. Neurol.* 2012;3:8. doi: 10.3389/fneur.2012.00008.
5. Bah T.M., Goodman J., Iliff J.J. Sleep as a therapeutic target in the aging brain. *Neurotherapeutics.* 2019;16:554–568. doi: 10.1007/s13311-019-00769-6.
6. Reddy O.C., van der Werf Y.D. The sleeping brain: Harnessing the power of the glymphatic system through lifestyle choices. *Brain Sci.* 2020;10:868. doi: 10.3390/brainsci10110868.

© Дегтярева Е.А., Гибадуллина Ф.Б., 2023

УДК 61

ЗАНЯТИЯ ФИЗИЧЕСКОЙ КУЛЬТУРОЙ ВО ВРЕМЯ БЕРЕМЕННОСТИ

ФЕТИЩЕВ НИКОЛАЙ ИВАНОВИЧ,

доцент

ТАРАСОВА ВИКТОРИЯ ВЛАДИМИРОВНА

студент

ФГБОУ ВО «Кемеровский государственный медицинский университет» Минздрава России

Аннотация: беременность – это особое время в жизни женщины, когда забота о здоровье как мамы, так и будущего малыша становится приоритетной задачей. Физическая активность в этот период играет невероятно важную роль, помогая предотвратить ряд неприятных последствий, таких как нарушения кровообращения в нижних конечностях, отеки, одышка и даже депрессия.

Регулярные занятия специальными упражнениями укрепляют мускулатуру, тренируют сердечно-сосудистую и дыхательную системы, улучшают психоэмоциональный тонус, сон и аппетит. Не менее важно, что физическая активность способствует развитию мышц живота, что в свою очередь положительно сказывается на развитии и здоровье ребенка в утробе матери.

Таким образом, значимость физической активности во время беременности трудно переоценить. Она не только помогает сохранить здоровье будущей мамы, но и способствует здоровому развитию и росту малыша. Поэтому важно поддерживать умеренную физическую активность в этот период и следить за общим физическим состоянием.

Ключевые слова: Полезность физической культуры при беременности. Физическая культура в разные trimestры беременности.

PHYSICAL EDUCATION DURING PREGNANCY

Fetishchev Nikolay Ivanovich,
Tarasova Victoria Vladimirovna

Abstract: Pregnancy is a special time in a woman's life when taking care of the health of both mom and the unborn baby becomes a priority. Physical activity during this period plays an incredibly important role, helping to prevent a number of unpleasant consequences, such as circulatory disorders in the lower extremities, swelling, shortness of breath and even depression.

Regular classes with special exercises strengthen the muscles, train the cardiovascular and respiratory systems, improve psycho-emotional tone, sleep and appetite. It is equally important that physical activity promotes the development of abdominal muscles, which in turn has a positive effect on the development and health of the child in the womb.

Thus, the importance of physical activity during pregnancy is difficult to overestimate. It not only helps to preserve the health of the expectant mother, but also contributes to the healthy development and growth of the baby. Therefore, it is important to maintain moderate physical activity during this period and monitor the general physical condition.

Key words: The usefulness of physical culture during pregnancy. Physical education in different trimesters of pregnancy.

Польза физической культуры при беременности

В современном мире здоровый образ жизни становится все более популярным, особенно среди женщин. Правильное питание и занятия спортом имеют большое значение по всему миру, так как женщины стремятся быть активными, здоровыми и красивыми, имея стройную фигуру.

Основные преимущества физической активности во время беременности заключаются в том, что она помогает поддерживать физическую форму, улучшает настроение и справляться с многими типичными для этого периода проблемами, такими как отечность, головные боли, запоры и нарушения сна. Кроме того, физическая активность способствует правильному развитию плода и снижает риск возникновения различных осложнений во время беременности и родов.

Когда женщина забеременеет, возникает вопрос: стоит ли продолжать занятия спортом или лучше от них отказаться? И если можно продолжать заниматься спортом, то какой вид спорта будет наиболее полезным и безопасным для беременной женщины и её малыша?

Исследования показывают, что дети, чьи матери занимались спортом во время беременности, имеют лучше развитый двигательный аппарат, чем те, у кого мамы вели неактивный образ жизни. Физические упражнения во время беременности оказывают положительное влияние на процесс беременности, роды и послеродовое состояние.

Противопоказания к занятиям физической культурой при беременности

Молодая мама должна знать, что существует немалый ряд противопоказаний перед занятиями физической культурой. Поэтому, перед тем, как начинать активность, нужно с ними ознакомиться, чтобы избежать каких-либо осложнений.

Также, каждая девушка должна обследоваться у лечащего врача, который следит за протеканием беременности и обязательно, молодая мама должна получить разрешение лечащего врача на какую-либо активность!

Ряд противопоказаний, с которыми нельзя вести спортивную карьеру будущей мамы:

1. маточные кровотечения;
2. привычный выкидыш;
3. мертворождения в анамнезе с резус-отрицательным фактором;
4. повышение артериального давления;
5. обострение хронических заболеваний;
6. резко выраженные ранние и поздние токсикозы беременных;
7. многоводие;
8. противопоказания врача;
9. сильная усталость и плохое самочувствие;
10. нарушения координации движений;
11. при декомпенсации(сбое) функций любых систем органов.

Если со здоровьем девушки проблем не наблюдается и лечащий врач разрешает заниматься физкультурой, то в этом случае тоже существуют свои правила: физическую активность желательно начинать после установления нормально протекающей беременности или с более поздних сроков беременности, но не позднее 32-33 недель. Занятия следует проводить ежедневно или через день по 30-45 минут.

Физическая культура при беременности, в разные триместры

Период беременности разделен на три триместра. Первый триместр является самым важным, так как за эти три месяца формируются органы плода. Занятия спортом в это время могут быть полезными, так как помогают справиться с токсикозом и головокружением, а также уменьшают риск гестоза и способствуют легчайшим родам. Второй триместр также подходит для занятий спортом, так как это помогает улучшить сон, предотвратить отеки и диабет беременных. В последнем триместре женщина может чувствовать тяжесть, но умеренные физические упражнения могут помочь снять боль в спине и пояснице.

В течении второго триместра организм женщины находится в максимальных нагрузках, так как системы органов уже сформировались и начинается период их роста.

Обычно женщины во втором триместре чувствуют небывалый прилив сил. Этим обязательно нужно воспользоваться и заняться спортом во время беременности! Спорт во втором триместре беременности улучшает сон и настроение, предотвращает отеки и диабет беременных и помогает облегчить будущие роды.

Второй триместр беременности - время, когда организм женщины находится под большой нагрузкой. Это связано с тем, что системы органов уже сформировались и начинают активно расти. Во время второго триместра женщины обычно ощущают удивительный прилив энергии. Использование этой энергии для занятий спортом во время беременности является необходимостью! Спорт во втором триместре беременности способствует улучшению сна и настроения, предотвращает отеки и диабет, а также помогает облегчить будущие роды.

В последние три месяца беременности похожи на тяжелый спортивный марафон: одышка, отеки, варикоз, боли в спине и бессонница. Но именно занятия физической культурой сделают этот период более легким и приятным. Жизнь замедляется после начала третьего триместра, и активные занятия становятся менее привлекательными. Не стоит стараться вернуть бодрость второго триместра, лучше всего вести умеренный образ жизни и готовиться к предстоящим родам. Физическая активность в этот период может помочь снять боль в спине и пояснице, но следует помнить об умеренности и не перегружать себя.

Список источников

1. Лечебная физическая культура во время беременности [Электронный ресурс]. – Режим доступа: URL: https://revolution.allbest.ru/sport/00502821_0.html (15.11.2023).
2. Как заниматься спортом во время беременности, чтобы не навредить малышу [Электронный ресурс]. – Режим доступа: URL: <https://letidor.ru/amp/krasota/kak-zanimatsya-sportom-vo-vremya-beremennosti-chtoby-ne-navredit-malyshu.htm> (15.11.2023).
3. Физическая культура в период беременности [Электронный ресурс]. – Режим доступа: URL: <https://novainfo.ru/article/8104> (15.11.2023).
4. Можно ли заниматься спортом во время беременности [Электронный ресурс]. – Режим доступа: URL: <https://its-kids.ru/mozhno-li-zanimatsya-sportom-vo-vremya-beremennosti.html> (15.11.2023).

© Фетищев Н.И., Тарасова В.В., 2023

УДК 61

ВЛИЯНИЕ СИСТЕМНЫХ ВАСКУЛИТОВ НА РАЗВИТИЕ СЕРДЕЧНО-СОСУДИСТЫХ ЗАБОЛЕВАНИЙ

АБАКАРОВ МАГОМЕД МУРАДОВИЧ,
АГАМЕТОВ АГАМЕТ БАЛАМЕТОВИЧ,
НУРУТДИНОВ НУРУДИН ПАХРУДИНОВИЧ,
ИСАГАДЖИЕВА АНИСАТ МАГОМЕДГАДЖИЕВНА

студенты

ФГАОУ ВО Первый МГМУ им. И.М. Сеченова

Аннотация: Системные васкулиты, несмотря на свою небольшую распространенность, играют значимую роль в развитии сердечно-сосудистых заболеваний, особенно связанных с артериями разного калибра. Наиболее известные из них – это артериит Такаясу, болезнь Кавасаки и эозинофильный гранулематоз с полиангиит. В этой работе мы показываем влияние системных васкулитов на развитие сердечно-сосудистых заболеваний

Системные васкулиты редко ассоциируются с заболеваниями сердца; в целом ими страдают менее 10% пациентов. Однако большинство сосудистых образований могут вызывать сердечные заболевания, и частота поражения у них разная. Артериит Такаясу (АТ) и эозинофильный гранулематоз с полиангиитом (ЭГПА) являются наиболее часто встречающимися заболеваниями сердца. Раннее выявление этих отклонений имеет первостепенное значение, поскольку они связаны с повышенной заболеваемостью и смертностью, и лечение следует начинать сразу же после их выявления. Васкулиты связаны с сердечно-сосудистым риском из-за тяжелого воспалительного процесса в стенке сосуда [2]. Более того, они также связаны с преждевременным атеросклерозом [4].

Ключевые слова: Васкулиты, такаясу, артерииты.

IMPACT OF SYSTEMIC VASCULITIS ON THE DEVELOPMENT OF CARDIOVASCULAR DISEASES

Abakarov Magomed Muradovich,
Agametov Agamet Balametovich,
Nurutdinov Nurudin Pakhrudinovich,
Isagadzhieva Anisat Magomedgadzhievna

Abstract: Systemic vasculitis, despite its low prevalence, plays an important role in the development of cardiovascular diseases, especially those associated with arteries of different sizes. The most common of these are Takasu's arteritis, Kawasaki disease, and eosinophilic granulomatosis with polyangiitis. In this work, we show the influence of systemic vasculitis on the development of cardiovascular diseases.

Systemic vasculitis is rarely associated with heart disease; in general, they affect less than 10% of patients. However, most vascular lesions can cause heart disease and vary in frequency. Takasu's arteritis (AT) and eosinophilic granulomatosis with polyangiitis (EGPA) are the most common heart diseases. Early detection of these abnormalities is of paramount importance because they are elevated with increased morbidity and mortality, and treatment should be started as soon as they are identified. Vasculitis is associated with cardiovascu-

lar risk due to severe inflammation in the vessel wall [2]. Moreover, they also affected pre-existing atherosclerosis [4].

Key words: Vasculitis, takayasu, arteritis.

Артериит Такаюсу

Сердечные аномалии при артериите Такаюсу очень часты при АТ, они наблюдаются примерно у 40% пациентов. Они связаны с повышенной заболеваемостью и смертностью и связаны с плохим прогнозом. Сердечно-сосудистые проявления также были связаны с активностью заболевания. Наиболее часто поражаемыми структурами являются клапаны, коронарные артерии, миокард и перикард.[1]

Клапанные аномалии являются наиболее распространенными сердечными проявлениями при ТА. Аортальная недостаточность (АН) наблюдалась у 15-50% пациентов. В ходе ретроспективного исследования было установлено, что 164 из 411 (39,9%) у китайских пациентов с АТ было поражение сердца. Поражение клапанов было описано у 134 (32,6%) пациентов; недостаточность трехстворчатого клапана (НТК) (19/134, 14,2%), утолщение аортального клапана (12/134, 9,0%), пролапс переднего митрального клапана (8/134, 6,0%), недостаточность легочного клапана (НЛК) (7/134, 5,2%) и стеноз аорты (АС). Большинство случаев клапанной недостаточности были легкими (80,6%). Другое ретроспективное исследование показало, что 414 из 1069 (38,7%) у китайских пациентов были аномалии клапанов; наиболее частыми были АН (373 пациента, 34,9%; 69,7% пациентов страдали аномалиями клапанов), за которыми следовали МН (39,1%), НТК (34,6%), НЛК (11,8%) и АС (2,7%). Почти у половины пациентов с АН (49,6%) поражение было от умеренного до тяжелого. В исследовании, проведенном в нашем госпитале (Национальный институт кардиологии в Мехико) Сото и его коллегами, АН был обнаружен у 31 из 76 пациентов с АТ (40,8%), наблюдавшихся в нашей клинике Аорты и изученных с помощью трансторакальной эхокардиографии (ТТЭ) [1].

ТА - это васкулит, поражающий аорту и ее основные ветви; следовательно, ожидается, что аортальный клапан будет наиболее часто поражаемым. ИИ возникает как следствие расширения аорты и отслоения створки клапана, вызванного восходящим аортитом и образованием аневризмы, а иногда и как следствие воспалительной ретракции аортального клапана.

Стенозы и окклюзии обычно возникают в коронарных устьях и проксимальных сегментах. Механизмами, участвующими в развитии коронарной артериопатии, являются воспаление сосудов, расширение прилегающего отростка аорты (пролиферация интимы и фиброзная ретракция) и атеросклероз. У пациентов с АТ наблюдается ускоренный и преждевременный атеросклероз. Это было подтверждено в недавнем французском проспективном исследовании, в котором приняли участие 64 пациента с АТ [7]. Субклинический атеросклероз был обнаружен у 87% пациентов с ТА по сравнению с 76% у пациентов с РА ($p = 0,088$) и 48% в контрольной группе ($p < 0,001$). Артериальная жесткость, измеряемая по скорости пульсовой волны в плечевом суставе и лодыжке (baPWV), простому и полезному показателю для оценки атеросклероза, была проведена у 240 китайских пациентов в перекрестном исследовании. У семидесяти четырех (30,8%) пациентов наблюдались сердечно-сосудистые осложнения (ССО); baPWV независимо ассоциировался с ССО и может быть потенциальным маркером для их прогнозирования у пациентов с ТА.[8]

Гигантоклеточный артериит

Сердечные проявления ГКА встречаются очень редко. Существуют отдельные сообщения о перикардиальном выпоте, коронарном артериите и расслоении аорты. Исследование базы данных первичной медико-санитарной помощи Великобритании с участием 3048 пациентов с ГКА показало, что у этих людей был более высокий риск развития ишемической болезни сердца по сравнению со здоровыми контрольными группами, причем риск был выше вскоре после постановки диагноза ГКА, чем при последующем наблюдении [9]. Интересно, что, как сообщалось, применение статинов снижает риск развития ГКА.

Васкулит сосудов среднего калибра

Доктор Томисаку Кавасаки, японский педиатр, был первым, кто опубликовал отчет о 50 пациентах со своеобразным набором симптомов, включая лихорадку, несколько специфических клинических находок и сердечные осложнения в 1967 году. В то время другие педиатры отнеслись к нему скептически, предположив, что болезнь Кавасаки (БК) является самоограничивающимся заболеванием без каких-либо последствий. Их настрой быстро изменился после 1970 года, когда появился первый Японское национальное исследование БК задокументировало 10 случаев внезапной сердечной смерти при вскрытии после БК [10]. К 1974 году связь между КД и развитием васкулита коронарных артерий была хорошо установлена и принята.

Факторы риска

Хорошо известно, что развитие БК в более молодом возрасте (< 1 года) приводит к более высокой степени дилатации коронарных артерий по сравнению с детьми старшего возраста. Одно ретроспективное исследование показало, что у младенцев в возрасте до 6 месяцев частота коронарных аневризм достигает 68% [11]. Также примечательно, что дети младше 6 месяцев имеют более высокую распространенность слабовыраженной БК, что представляет еще большую диагностическую проблему для клиницистов, поскольку часто лечение откладывается, что еще больше увеличивает риск развития аневризмы коронарных артерий (АКА) [12]. Даже у маленьких детей в возрасте до 6 месяцев, у которых была проведена своевременная диагностика и внутривенное введение в течение первых 10 дней после появления симптомов, почти у 20% была аневризма по сравнению с 5% случаев, которые были в возрастной группе ≥ 6 месяцев [12]. Кроме того, последовательный мониторинг эхокардиограммы имеет первостепенное значение именно в этой возрастной группе, поскольку у тревожных 25% младенцев в возрасте до 6 месяцев с исходной нормальной эхокардиограммой в конечном итоге развивается дилатация или аневризма коронарной артерии, обычно в течение 2 недель лечения [12].

Осложнения со стороны сердечно-сосудистой системы

БК является основной причиной приобретенных пороков сердца среди детей в США и в развитых странах. Сердечные осложнения, связанные с БК, могут привести к значительной заболеваемости и смертности. Они охватывают не только АКА, но могут также включать проблемы с сократительной способностью миокарда и, в свою очередь, вызвать сердечную недостаточность, а также другие осложнения, такие как инфаркт миокарда, аритмии и окклюзия периферических артерий. Хотя АКА привлекает наибольшее внимание в отношении сердечных осложнений БК, миокардит, связанный с БК, гораздо чаще встречается со стороны гистологического исследования [13]. У большинства пациентов с КД в острой фазе наблюдается субклинический миокардит, который проявляется едва заметными электрокардиографическими изменениями или умеренными клиническими симптомами. В одной клинической серии было отмечено, что слышимый галоп был выслушан у 13% пациентов в течение первых 20 дней болезни. Другие распространенные клинические проявления включают тахикардию, несоразмерную лихорадку, ритм галопа. Эти изменения, которые, в частности, не зависят от аномалий коронарных артерий, до сих пор полностью не определены. Несколько исследований также показали, что у небольшой подгруппы пациентов с БК диффузный миокардит с последующим фиброзом миокарда может привести к длительной систолической или диастолической дисфункции. Это осложнение требует дополнительного изучения, поскольку основное внимание в предыдущих исследованиях было уделено осложнениям при аневризме коронарных артерий [3].

Осложнения у взрослых, перенесших БК в детстве, и долгосрочное наблюдение

Если не будут внедрены новые терапевтические вмешательства, ожидается, что предполагаемое число молодых людей с БК в анамнезе и аномалиями коронарных артерий будет расти на 1400 человек в год. Недавно исследование, посвященное распространенности БК, показало, что > 5% всех молодых людей (в возрасте до 40 лет), которым проводят катетеризацию сердца при подозрении на ишемию миокарда, имеют аневризмы, соответствующие предшествующему БК [14]. Становится все

более важным, чтобы взрослые кардиологи чувствовали себя уверенней в этой теме и были знакомы с признаками и симптомами БК, чтобы можно было должным образом обсудить с пациентами или родителями заболевание. Сложная воспалительная реакция, связанная с БК, потенциально может влиять на множество компонентов сердечно-сосудистой системы. В частности, сосудистые поражения, наблюдаемые при атеросклерозе, отличаются от аневризм коронарных артерий, которые в будущем могут прогрессировать до кальцификации и стеноза. Кроме того, было показано, что БК не только вызывает аневризмы и стенозы, но и оказывает разрушительное воздействие на функцию коронарных артерий спустя годы после острого проявления. Таким образом, повреждение коронарных артерий, вероятно, выходит за рамки того, что наблюдается с помощью ангиографии. Кроме того, снижение количества кардиомиоцитов и диффузный фиброз, отмеченные в областях за пределами распределения эпикардальных коронарных артерий, были задокументированы при вскрытиях взрослых на поздних сроках после КД. Также было отмечено много смертей, вторичных по отношению к предполагаемым желудочковым аритмиям, вторичным по отношению к дисфункции левого желудочка, у взрослых из Японии с предшествующим БК в анамнезе [3]. Учитывая эти осложнения, взрослым с предшествующим БК в анамнезе с регрессирующими аневризмами следует регулярно проводить функциональные и структурные исследования сердечно-сосудистой системы, чтобы определить необходимость будущих вмешательств. Для дальнейшего изучения естественной истории этого сложного заболевания необходимы дополнительные систематические исследования, проводимые с участием взрослых с БК в детском возрасте в анамнезе.

Узелковый полиартериит

Поражение сердца было описано у 4-18 % пациентов с УП [2]. Аутопсийное исследование сердец 36 пациентов с УП выявило коронарный артериит у 50 %, обычно с вовлечением мелких субэпикардальных сосудов с последующим некрозом и окклюзией. Периваскулярный фиброз наблюдался у 62,5 % пациентов, в то время как интерстициальное воспаление и рубцевание миокарда были очевидны у одной шестой части пациентов. У 11 % пациентов были макроскопические инфаркты миокарда. Интересно, что перикардит (фиброзный) присутствовал почти у четверти пациентов [2]. Вовлечение сердечно-сосудистой системы также было хорошо описано у детей с УП. В исследовании 15 детей с УП, из которых только у троих были сердечные симптомы, поражение сердца было очевидным при обследовании у двух третей. Были продемонстрированы поражения перикарда (перикардит с утолщением перикарда), миокарда (снижение систолической функции левого желудочка) и эндокарда (митральная недостаточность, трехстворчатая недостаточность) [16]. Госпитализация по поводу УП была связана с повышенным риском развития ишемической болезни сердца в последующий год. Было продемонстрировано, что поражение сердца приводит к повышенному риску смертности как в течение первого года, так и при последующем наблюдении у пациентов с УП, при этом риск смерти у пациентов с поражением сердца увеличивается в два-три раза. Действительно, кардиальные симптомы при проявлении представляют собой один из факторов, оцениваемых по пятифакторной шкале, используемой для прогнозирования васкулита мелких и средних сосудов [2].

Выводы

Васкулиты - это группа системных заболеваний, которые могут поражать сердечно-сосудистую систему. Они могут поражать сердце, и из-за тяжелого воспалительного процесса, который они вызывают в стенке сосуда, и его связи с преждевременным атеросклерозом они увеличивают заболеваемость и смертность и ухудшают прогноз. Исследования патологии и визуализации показали, что субклиническое поражение встречается часто. Поэтому, даже несмотря на небольшую распространенность, врачи должны знать о них, и иметь в виду, что перед ними может оказаться пациент с системным васкулитом, оказывающий, иногда опасные для жизни исходы. Грамотное ведение пациента и обширные знания в этой области помогут вовремя диагностировать системные васкулиты, тем самым снизив риск развития осложнений.

СПИСОК ИСТОЧНИКОВ

1. Garg L, Gupta M, Sabzwari SRA, Agrawal S, Agarwal M, Nazir T, Gordon J, Bozorgnia B, Martinez MW. Atrial fibrillation in hypertrophic cardiomyopathy: prevalence, clinical impact, and management. *Heart Fail Rev.* 2019 Mar;24(2):189-197.
2. Marston NA, Han L, Olivotto I, Day SM, Ashley EA, Michels M, Pereira AC, Ingles J, Semsarian C, Jacoby D, Colan SD, Rossano JW, Wittekind SG, Ware JS, Saberi S, Helms AS, Ho CY. Clinical characteristics and outcomes in childhood-onset hypertrophic cardiomyopathy. *Eur Heart J.* 2021 May 21;42(20):1988-1996
3. Moore B, Semsarian C, Chan KH, Sy RW. Sudden Cardiac Death and Ventricular Arrhythmias in Hypertrophic Cardiomyopathy. *Heart Lung Circ.* 2019 Jan;28(1):146-154.
4. Steinberg C, Nadeau-Routhier C, André P, Philippon F, Sarrazin JF, Nault I, O'Hara G, Blier L, Molin F, Plourde B, Roy K, Larose E, Arsenault M, Champagne J. Ventricular Arrhythmia in Septal and Apical Hypertrophic Cardiomyopathy: The French-Canadian Experience. *Front Cardiovasc Med.* 2020 Oct 22;
5. Guttman OP. Atrial fibrillation and thromboembolism in hypertrophic cardiomyopathy - An underestimated risk. *Int J Cardiol.* 2018 Dec 15;273:187-188.
6. Ariga R, Tunnicliffe EM, Manohar SG, Mahmood M, Raman B, Piechnik SK, Francis JM, Robson MD, Neubauer S, Watkins H. Identification of Myocardial Disarray in Patients With Hypertrophic Cardiomyopathy and Ventricular Arrhythmias. *J Am Coll Cardiol.* 2019 May 28;73(20):2493-2502.

ВЕТЕРИНАРНЫЕ НАУКИ

УДК [619:614:31]:638.16

СРАВНИТЕЛЬНЫЙ АНАЛИЗ ПОКАЗАТЕЛЕЙ ПЧЕЛИНОГО И ШМЕЛИНОГО МЕДА

ДУРНОВЦЕВА ПОЛИНА ИВАНОВНА,
КИЧКИРУК ЕЛЕНА ВЛАДИСЛАВОВНА

студенты

ФГБОУ ВО «Удмуртский государственный аграрный университет»

Научный руководитель: Петров Дмитрий Анатольевич

ассистент

ФГБОУ ВО «Удмуртский государственный аграрный университет»

Аннотация: В данной работе дается понятие меда, описан его состав, свойства и значение; описаны ценности пчел и шмелей; представлены его исследования ветеринарно-санитарной экспертизы и микрофлоры для оценки качества данного продукта, описывается влияние некачественного меда на организм при его употреблении.

Ключевые слова: мед, пчелы, шмели, ветеринарно-санитарная экспертиза, микробиология, качество меда.

COMPARATIVE ANALYSIS OF INDICATORS OF BEE AND BUMBLEBEE HONEY

Durnovtseva Polina Ivanovna,
Kichkiruk Elena Vladislavovna

Scientific adviser: Petrov Dmitry Anatolyevich

Abstract: This paper gives the concept of honey, describes its composition, properties and meaning; describes the values of bees and bumblebees; presents its studies of veterinary and sanitary expertise and microflora to assess the quality of this product, describes the effect of low-quality honey on the body when it is consumed.

Key words: honey, bees, bumblebees, veterinary and sanitary examination, microbiology, honey quality.

Продукты пчеловодства являются одним из самых питательных продуктов питания, а также перспективным фармакологическим препаратом, поскольку они содержат много высокоактивных биологических веществ, а также органических и минеральных, которые влияют на функциональную активность организма: повышают работоспособность организма, снижают утомляемость, снабжают его недостающими компонентами.

Мед – это пищевое вещество, производимое пчелами из нектара растений или пади, сладкое по вкусу и вязкое по своей консистенции.

Состав меда зависит от географического и ботанического происхождения. Сам по себе мед является комплексной смесью воды, сахаров, ферментов, минералов и витаминов [4, с. 162].

Около 20% меда составляет вода, и 80% - сухое вещество. Основным компонентом меда являются простые углеводы – глюкоза и фруктоза, поэтому их переваривание в пищеварительном тракте не требует расщепления на более простые компоненты. Соответственно, глюкоза сразу всасывается в кишечнике и поступает в кровь, в результате чего мед обеспечивает быстрое насыщение.

В меде имеется небольшое количество ферментов, таких как: инвертаза, диастаза, каталаза, фосфатаза кислая и щелочная, глюкооксидаза, полифенолоксидаза, пероксидаза, эстераза и группа протеолитических энзимов. Данный комплекс ферментов обеспечивает условия, при которых происходит расщепление веществ меда с последующим их использованием организмом пчел, шмелей и людей [6, с. 113].

Также в состав меда входит более 40 минеральных веществ. Многие микроэлементы находятся в меде в таком количестве, в котором они находятся в человеческой плазме крови, что позволяет быстрое усвоение [2, с. 137].

Кроме того, мед содержит витамины группы В, С, Е, К, биотин, каротин, небольшое количество азотистых веществ, органические и неорганические кислоты, фитонциды – подавляют рост и развитие микроорганизмов.

Мёду присуще следующие биологические свойства: высокая калорийность; хороший консервант; способствует повышению гемоглобина; улучшает ферментативную, секреторную и моторную активность желудочно-кишечного тракта; обеспечивает болеутоляющее действие; обладает регенеративными свойствами; оказывает общеукрепляющее действие и др [5, с. 78].

Микрофлора меда малочисленна и зависит от его ботанического происхождения, условий обработки и хранения. Она может быть постоянная – попадает вместе с пыльцой и нектаром, и непостоянная – микроорганизмы, которые попадают при обработке и хранении. Обычно в меде постоянно присутствуют осмофильные дрожжи рода *Zygosaccharomyces*, споры бактерии сенной палочки, микрококки. При неправильном хранении меда в нем размножаются дрожжи (при брожении) и грибы (при повышенной влажности) [3, с. 254].

Ценность пчел и шмелей заключается в том, что они являются частью биоразнообразия, опыляют растения, вырабатывают продукты питания, такие как: мед, маточное молочко, а также пчелиный воск, прополис.

Мёд может быть не качественным и опасным для употребления, если в нем находятся патогенные и условно-патогенные микроорганизмы, остатки пестицидов или лекарственных веществ, которыми обрабатывали растения и пчел. Также, продавцы могут добавлять лекарственные вещества непосредственно в мёд для того, чтобы улучшить вкусовые качества и срок хранения [1, с. 171].

Цель работы – сравнение образцов пчелиного и шмелиного мёда для выявления особенностей в их микрофлоре и ветеринарно-санитарной экспертизе.

Для достижения поставленной цели было необходимо решить следующие **задачи**:

1. Изучить информацию о микрофлоре, свойственной качественному и испорченному меду;
2. Провести ветеринарно-санитарную экспертизу пчелиного и шмелиного меда;
3. Провести микробиологическое исследование двух образцов меда;
4. Проанализировать полученные результаты.

Материалы и методы. Мед отобрали стерильным шпателем (2 шт.) с последующим шагами: титрование в пробирках (6 шт.) с физиологическим раствором в стерильных условиях, созданных посредством использования газовой горелки. Также в этом методе использовали – дистиллированную воду, мерный цилиндр – на 100 мл, весы с равновесами, мерные стаканчики, ареометр.

Проведение посевов на мясопептонный агар (МПА) – для определения аэробных микроорганизмов, на среду Эндо – для определения микроорганизмов группы кишечной палочки, на энтерококкагар – для определения группы энтерококков, на среду Чапека – для культивирования плесневых грибов, на желточно-солевой агар (ЖСА) – для определения группы стафилококка; культивирование посевов в термостате при температуре +37 °С в течение 24-48 часов в аэробных условиях для изучения культуральных, морфологических и тинкториальных свойств по общепринятым методикам.

Результаты исследований. Для исследования меда мы взяли пчелиный мед с частного подвоя д. Забегаево и шмелиный мед с тепличного комбината ООО Тепличный комбинат «Завьяловский».

При органолептической оценке мёда мы получили информацию, представленную в таблице 2.

Таблица 1

Органолептическая оценка меда

№	Вид меда	Цвет	Консистенция	Аромат	Вкус	Прозрачность
1	Пчелиный	Ярко желтый	Жидкий	Приятный, сильный, без постороннего запаха	Сладкий, приятный, без постороннего привкуса	Мутноватый
2	Шмелиный	Беловатый	Полностью кристаллизованный	Сильный специфичный запах	-	Мутный

Проведя ветеринарную санитарную экспертизу меда, мы установили:

1. **Содержание воды в меде:**

А) Пчелиный – 16,6 %.

Б) Шмелиный – 18,61 %.

2. **Примеси сахара (свекловичной патоки):** в обоих образцах нет

3. **Примеси крахмала и муки:** в обоих образцах нет, так как не было окрашивания в синий цвет.

4. **Крахмальная патока:** в обоих образцах меда нет, так как не было помутнения и выпадения белого осадка.

5. **Цветочная пыльца:**

А) Пчелиный – пыльца с цветов Одуванчика обыкновенного, Донника желтого и Василька полевого

Б) Шмелиный – пыльца цветов Василька синего, Подсолнуха обыкновенного, Клевера белого.

Для микробиологического исследования нами были приготовлены суспензии меда (мед и физ. раствор в соотношении 1:10), и затем произведен посев на питательные среды, такие как: среда Чапека, ЖСА, МПА, среда Эндо, среда энтерококкагар. Затем производилось культивирование и идентификация выросших культур путем изготовления мазков с каждой колонии, с последующим окрашиванием и микроскопией.

При посеве суспензии меда на среды ЖСА, МПА, Эндо были обнаружены S- и R-формы колоний и объединены в группы в зависимости от количества колоний, вида, размера, цвета. На среде энтерококкагаре роста не обнаружили.

Колонии, полученные на среде Чапека из суспензии пчелиного мёда:

1. **1 колония:** количество – 28 шт; округлой формы с ризоидным краем; крупные ~0,2-1,8 см; похожи на вату, выпуклые; мучнистые, не прозрачные, в центре зеленые, по периферии белые, с обратной стороны – белые, не прозрачные, в центре зеленоватые; волокнистые, хрупкие.

2. **2 колония:** количество – 4 шт; неправильной и нитевидной формы (R-форма); ~2,5*1,5 см, 2,5*2 см; плоские, не прозрачные; желтовато-охровый цвет, по периферии бледные; волокнистой структуры, с ворсинчатым краем; хрупкие.

3. **3 колония:** количество – 2 шт; круглой формы (S-форма), ~0,2 см; гладкие, матовые, прозрачные, плоские; б/цв, беловатые; плотные и однородные, с ровными краями.

4. **4 колония:** количество – 1 шт; неправильной формы (R-форма); крупные ~0,8 см; похож на вату, не прозрачные, мучнистые; в центре зеленого цвета, по периферии белая, с обратной стороны по края беловатая; волокнистой структуры

5. **5 колония:** количество: 4 шт; округлой формы, с ризоидным краем (R-форма); размер 1,3 см; похожи на вату; выпуклый профиль; в центре зеленоватые, по периферии белые, с обратной стороны – в центре ярко-желтые, по периферии бледные; волокнистые; ворсинчатый край; хрупкие

6. **6 колония:** количество 1 шт.; округлая форма (S-форма); размер 0,2 см; гладкая поверхность с концентрическими кругами; профиль плоский; не прозрачные; в центре бледно-желтый цвет, по периферии ярко-желтый; структура однородная; край ровный; консистенция плотная.

Колонии на среде Чапека, выросшие из суспензии пчелиного мёда представлены на рисунке 1.



Рис. 1. Мицелий на среде Чапека из суспензии пчелиного меда

Колонии, полученные на среде Чапека из суспензии шмелиного мёда:

1. **1 колония:** количество 22 шт; форма округлая, с ризоидным краем (R-форма); крупные 0,2-1,8 см; похожи на вату; профиль выпуклый: мучнистые, не прозрачные; в центре зеленого цвета, по периферии белые, с обратной стороны – белые, не прозрачные, в центре зеленоватые; структура волокнистая; край колонии ворсинчатый; консистенция хрупкая
2. **2 колония:** количество 4 шт; неправильная нитевидная форма; размер 2,5*1,5 см; поверхность неровная; профиль плоский; цвет в центре желто-охровый, по периферии бледно желтый; не прозрачные; структура колонии волокнистая; край ворсинчатый; консистенция хрупкая
3. **3 колония:** количество 2 шт; круглая форма (S-форма); размер 0,2 см; поверхность гладкая; прозрачные, матовые; профиль плоский; беловатого цвета; однородные по структуре; край ровный; консистенция однородная, плотная.

Колонии на среде Чапека, выросшие из шмелиного меда представлены на рисунке 2.



Рис. 2. Мицелий на среде Чапека из суспензии шмелиного мёда

При микроскопировании полученных мазков из шмелиного меда было обнаружено: среда Эндо – стрептобациллы, грамотрицательные палочки, кишечная палочка; ЖСА – грамположительные палочки неспорообразующие и спорообразующие; МПА – микрококки; среда Чапека – из одной колонии виден септированный мицелий, от которого отходят конидиеносцы с пузыревидным вздутием; конидии круглые, гладкие, прозрачные. Из другой колонии конидиеносцы простые, гладкие, в виде одноярусных кисточек; конидии одноклеточные, округлые, бесцветные, гладкие; кисточки несимметричные, двухъярусные.

При микроскопировании мазков из пчелиного меда было обнаружено: среда Эндо – стрептококки; МПА – микрококки; ЖСА – микрококки; среда Чапека – из одной колонии видны кистевидные ветвления, конидии располагаются цепочками, гладкие, бесцветные, округлые. Из другой колонии мицелий септированный; конидии округлые, гладкие, бесцветные.

Вывод. В ходе исследования было выявлено, что к нормальной микрофлоре меда относятся: микрококки, осмофильные дрожжи, споры бактерии сенной палочки. При неправильном хранении меда в нем могут размножиться при брожении дрожжи и при повышенной влажности – плесневые грибы. Такой мед не пригоден для употребления, так как может быть опасен для человека, вызывая симптомы отравления.

При проведении ветеринарно-санитарной экспертизы данных образцов меда не было обнаружено примесей, добавок искусственного происхождения, остатков лекарственных веществ, которые могли бы повлиять на вкусовые качества меда.

В образце пчелиного меда не было выявлено патогенных микроорганизмов. Среди условно патогенных микроорганизмов были обнаружены микроорганизмы рода *Micrococcus*.

В исследуемом образце шмелиного меда было обнаружено большое количество микроорганизмов рода *Escherichia*, что указывает на непригодность меда к употреблению.

В обоих образцах меда были обнаружены грибы рода *Penicillium* и *Aspergillus*, что может указывать на неправильное хранение меда. Такой мед не пригоден для употребления, так как при употреблении некачественного меда могут возникнуть симптомы отравлений.

Список источников

1. Рамирес Сервантес, М. А. Эффект временной термической обработки меда на его качество во время складирования /М.А. Рамирес Сервантес С.А. Гонсалес Новело, Е. Саури Дуч// Апиакта. – 2000. – Т. 35, №4. – С. 162 – 170.
2. Шкендеров, С. Пчелиные продукты /С. Шкендеров, Ц. Иванов. – София: Земиздат, 1985. – 193 с.
3. Младенов, С. Мед и медолечение /С. Младенов. – София, 1969. – 222 с.
4. Сельцовский, А.П. Лечение медом, другими продуктами пчеловодства и лекарственными травами /А.П. Сельцовский, Л.Б. Лазебник, В.И. Касьяненко [и др.]. – М.: Анарахис, 2007. – 238 с.
5. Мудрецова-Висс, К.А. Основы микробиологии: учебник / К.А. Мудрецова-Висс, В.П. Дедюхина, Е.В. Масленникова; Владивостокский университет экономики и сервиса. – 5-е изд., исправленное, пересмотренное и дополненное. – М.: ИНФРА-М, 2014. – 354 с.
6. Крысенко, Ю.Г. Сравнительный анализ различных сортов меда / Ю.Г. Крысенко, И.С. Иванов, М.Н. Вотинцева // Роль ветеринарной и зоотехнической науки на современном этапе развития животноводства: Материалы Всероссийской научно-практической конференции, посвященной 70-летию доктора ветеринарных наук, профессора Геннадия Николаевича Бурдова и 60-летию доктора ветеринарных наук, профессора Юрия Гавриловича Крысенко, Ижевск, 23 июля 2021 года. – Ижевск: Ижевская государственная сельскохозяйственная академия, 2021. – С. 171-175.

© П. И. Дурновцева, Е. В. Кичкирук, 2023

УДК 636.028:612.336.3

ОСОБЕННОСТИ МИКРОБИОЦЕНОЗА ЖЕЛУДОЧНО-КИШЕЧНОГО ТРАКТА ЛАБОРАТОРНЫХ ЖИВОТНЫХ

**БАРАНОВА АННА АЛЕКСЕЕВНА,
МУЛИНА СОФЬЯ СЕРГЕЕВНА**

студенты
ФГБОУ ВО «Удмуртский государственный аграрный университет»

Научный руководитель: Петров Дмитрий Анатольевич
ассистент
ФГБОУ ВО «Удмуртский государственный аграрный университет»

Аннотация: Кишечный микробиоценоз - важная составляющая организма животного. От нее зависит то, насколько правильно будет работать организм. Чаще всего из благоприятной микрофлоры в кишечнике морских свинок и белых мышей можно встретить клостридии, микрококки, стафилококки, бифидобактерии. Но также часто встречаются гельминты, различные патогенные микроорганизмы, которые неблагоприятно влияют на здоровье животных.

Ключевые слова: морские свинки, белые мыши, микрофлора, желудочно-кишечный тракт, паразитозы, микробиология.

FEATURES OF MICROBIOCENOSIS OF THE GASTROINTESTINAL TRACT OF LABORATORY ANIMALS

**Baranova Anna Alekseevna,
Mulina Sofya Sergeevna**

Scientific adviser: Petrov Dmitry Anatolyevich

Abstract: Intestinal microbiocenosis is an important component of the animal's body. It depends on how well the body will work. Most often, from the favorable microflora in the intestines of guinea pigs and white mice, clostridia, micrococci, staphylococci, bifidobacteria can be found. But helminths, various pathogenic microorganisms that adversely affect the health of animals are also common.

Key words: guinea pigs, white mice, microflora, gastrointestinal tract, parasitosis, microbiology.

Кишечная микрофлора представляет собой открытый биоценоз микроорганизмов, который встречается у здоровых животных. Будучи биологическим фактором защиты, нормальная микрофлора способствует правильному выполнению нормальных физиологических функций организма и поддержанию его здорового статуса [1, с. 202].

При рождении животные являются стерильными, то есть их кожа и слизистые оболочки не заселены микроорганизмами. Но уже в первые часы жизни их организм начинает заселять определенная микрофлора, количество и видовой состав которой определяются состоянием внешней среды, условиями прохождения родов и типом вскармливания.

Как только микробиоценоз кишечника начинает формироваться, в нем преимущественно встре-

чаются стафилококки, микрококки, клостридии и энтерококки. В дальнейшем появляются бифидобактерии, лактобактерии и энтеробактерии (преимущественно кишечные палочки) [2, с. 75].

В процессе жизнедеятельности кишечник любого животного может быть подвержен заселению в него паразитов. Они негативно влияют на проведение лабораторных испытаний (дают ложноположительные или ложно-отрицательные результаты при проведении экспериментов в лабораторных условиях), также они оказывают отрицательное влияние на здоровье животных в целом. Наличие паразитов в организме животных может привести к тому, что вследствие большой инвазивности могут заразиться и другие животные, поэтому тема статьи является актуальной в наши дни.

Целью работы является изучение микробиоценоза кишечника морской свинки и белых мышей.

Для достижения поставленной цели необходимо решить следующие **задачи**:

1. Провести гельминтоовоскопию кала лабораторных животных;
2. Изучить морфологические и культуральные свойства микрофлоры кишечника;
3. Проанализировать полученные результаты.

Материалы и методы. Бактериологическому исследованию подвергали кал белых мышей и морской свинки. Фекалии отбирали стерильным шпателем и в стерильных условиях делали посевы на мясопептонный агар (МПА) и бульон (МПБ) для определения аэробных микробов, на среду Эндо - группы кишечной палочки, МПБ с добавлением растительного масла - для определения наличия анаэробов, на Энтерококкагар - для определения группы энтерококков, среда Клиггера – используется для идентификации энтеробактерий, для определения бактерий группы кишечной палочки была использована среда Кесслера, среда Чапека - для культивирования плесневых грибов. Посевы инкубировали в термостате при температуре +37 °С в течение 24-48 часов в аэробных и анаэробных условиях для определения роста бактерий. После инкубирования в термостате определяли наличие роста, культуральные, морфологические и тинкториальные свойства микроорганизмов по общепринятым методикам. Для выявления паразитозов проводили исследование фекалий флотационным методом, исследовали нативные препараты с окрашиванием их по методу Циля-Нильсена [4, с. 30]. В качестве флотационного раствора применяли насыщенный раствор нитрата натрия плотностью 1,38.

Результаты исследования. При проведении гельминтоскопии фекалий морской свинки и лабораторных мышей были выявлены нематоды, которые имели эллипсоидную форму, тонкую гладкую, состоящую из двух слоев оболочку и зернистое содержимое (Рис. 1) [3, с. 106].



Рис. 1. Нематоды *Aspiculuris tetraptera*. Увеличение 80х

А также в кале, взятом у морской свинки обнаружилось мелкое яйцо, слегка ассиметричной формы, коричневого цвета - *Dicrocoelium lanceatum*. Они прошли транзиторно по желудочно-кишечному тракту, так как дикроцелий обычно паразитирует в печени и желчных протоках диких копытных животных и крупного рогатого скота, реже - человека. Крупный рогатый скот заражается алиментарно, путём проглатывания вместе с сеном или травой яйца ланцетовидной двуустки. Так как морская свинка содержалась в клетке на подстилке из сена, это могло стать причиной выявления яйца данного вида трематод в фекалиях.

При окраске взятых мазков по Цилю-Нильсену обнаружены кислотоустойчивые ооцисты криптоспоридий округлой формы, размером 4-5 мкм, ярко-красного цвета. Интенсивность инвазии низкая (Рис. 2) [4, с. 34].



Рис. 2. Ооцисты криптоспоридий. Увеличение 80х

Совершая посев материала, отобранного от белых мышей, на мясопептонный агар наблюдались колонии S-типа: округлые, от очень мелких до средних размеров, гладкие, блестящие, выпуклые колонии беловато-жёлтого оттенка с ровными краями, мягкие.

При посеве на энтерококкагар колонии округлые, очень мелкие, гладкие, выпуклые с ровными краями, плотные.

Для выявления культуральных свойств микроорганизмов, составляющих микрофлору желудочно-кишечного тракта морской свинки и лабораторных мышей произведены посевы в МПБ, а для биохимических - среда Кесслера. В аэробных и анаэробных условиях культивирования рост не наблюдался.

Отбор фекалий от морской свинки и дальнейший засев на МПА дали три вида колоний. Первый тип колоний был неправильной формы, крупные с шероховатой поверхностью, конусовидным профилем белого цвета, крупнозернистые с ризоидным краем. Второй тип колоний: крупные, округлые с гладкой поверхностью, плоские и блестящие, белого цвета, однородные с ровными краями и слизистой консистенцией. Колонии третьего типа имели округлую с ризоидным краем колонии, крупные, с шероховатой поверхностью, плоские и блестящие, белого цвета и однородные со слизистой консистенцией (Рис. 3).

При микроскопировании мазков с первого типа колоний, отобранных от белых мышей, и выросших на мясопептонном агаре обнаружены спорообразующие, грамотрицательные бактерии и микрококки в небольшом количестве. Во втором типе колоний – неспорообразующие, грамотрицательные и грамположительные палочки, а также микрококки. В третьем в поле зрения наблюдались палочки с bipolarной окраской, в которой находились споры, грамотрицательные палочки, а также *Clostridium perfringens* - вид грамположительных, облигатно анаэробных спорообразующих бактерий, которые вызывают пищевые отравления.



Рис. 3. Колонии трех типов на МПА

Полученные культуры на среде Чапека округлой формы, очень мелкие, гладкие и выпуклые, однородные, с ровным краем и слизистой консистенцией (Рис. 4).



Рис. 4. Колонии на среде Чапека

Для идентификации энтеробактерий произведён посев на среду Клиггера. Полученные колонии имели неправильную форму, мелкие, гладкие, выпуклые, матовые белого цвета, однородные с ровными краями и слизистой консистенции.

В мазках со среды Клиггера найдены палочки, микро- и диплококки, грамотрицательные палочки в виде коротких цепочек и палочки с биполярной окраской.

В аэробных условиях в МПБ от морской свинки отмечали поверхностный рост в виде пленки беловатого цвета.

При культивировании МПБ в анаэробных условиях наблюдалось диффузное помутнение, поверхностный рост в виде пленки с последующим выпадением осадка.

В среде Кесслера обнаружено обесцвечивание среды и выпадение осадка.

Выводы. Гельминтоскопия показала, что в фекалиях лабораторных мышей и морских свинок оказались нематоды вида *Aspiculuris tetraptera*.

На МПА были обнаружены микрококки, палочки и микроорганизмы рода *Clostridium*.

При проведении овоскопии кала морской свинки были обнаружены яйца *Dicrocoelium lanceatum*. [5, с. 31]. Помимо этого, были выявлены ооцисты *Cryptosporidium parvum* в мазках, отобранных от морских свинок и мышей. Экстенсивность инвазивности составила 10 %.

В мазках, отобранных от морской свинки, приготовленных из мясопептонного бульона при аэробных условиях, получены микроорганизмы рода *Clostridium*. В анаэробных условиях – микроорганизмы рода *Streptobacillus*.

При микроскопировании мазков со среды Чапека обнаружены дрожжеподобные грибы.

Микроскопирование среды Кесслера дало увидеть микроорганизмы рода *Escherichia*.

Подводя итог, можно сказать, что микробиоценоз кишечника лабораторных мышей и морской свинки включает в себя микроорганизмы рода *Staphylococcus*, *Micrococcus*, *Lactobacillus*, *Bifidobacterium* и семейства *Enterobacteriaceae*. Также встречаются микроорганизмы рода *Clostridium* и дрожжеподобные грибы. Белые мыши больны гельминтозами. В фекалиях, отобранных от морской свинки можно отметить паразитов из рода *Trematoda* и простейших из типа *Apicomplex*.

Так как белые лабораторные мыши и морская свинка относятся к одному отряду - грызуны, микрофлора кишечника у данных животных схожа. Однако рацион морской свинки значительно разнообразнее, и как следствие микроорганизмы, которые существуют в её кишечнике, также более разнообразны. Отличия есть и в паразитарных заболеваниях, так как исследуемые виды содержатся в разных условиях.

Список источников

1. Дансарунова, О. С. Динамика изменения микрофлоры кишечника белых мышей в условиях эксперимента по алиментарно-токсической пароксизмальной миоглобинурии // О. С. Дансарунова, Е. Д. Дугаржапова, Н. В. Ковалева, О. А. Зверева, В. Ц. Цыдыпов // Вестник КрасГАУ. – Красноярск: КрасГАУ, 2014. – №6. – С. 202-205

2. Чичерин, И. Ю. Микрофлора кишечника белых мышей и морских свинок при экспериментальном антибиотико-ассоциированном дисбактериозе и возможность ее коррекции пребиотиком стимулятором // И. Ю. Чичерин, И. В. Дармов, И. П. Погорельский, И. А. Лундовских // Журнал инфектологии. – Киров: Вятский государственный университет, 2012. – №1. – С. 75-80
3. Климова, Е. С. Паразитофауна лабораторных грызунов // Е. С. Климова, Т. В. Бабинцева // Ученые записки Казанской государственной академии ветеринарной медицины им. Н.Э. Баумана. – Казань: КГАВМ, 2019. – №248. – С. 105-109.
4. Михеева, Е. А. Ветеринарная микробиология и микология. Общая микробиология. / Е. А. Михеева, Е. С. Климова. – Ижевск: Ижевская государственная сельскохозяйственная академия, 2017. 84 с.
5. Щербак, О. И. Трематоды и трематодозы: учебное пособие / О. И. Щербак. – Красноярск: КрасГАУ, 2016. – 96 с.

ИСКУССТВОВЕДЕНИЕ

УДК 784.3

ОСОБЕННОСТИ КОМПОЗИЦИИ, СРЕДСТВ МУЗЫКАЛЬНОЙ ВЫРАЗИТЕЛЬНОСТИ, ОБРАЗНОГО СОДЕРЖАНИЯ ПЕСНИ «КУКУШКА» ВИКТОРА ЦОЯ

ТИМОФЕЕВА ЕЛЕНА НИКОЛАЕВНА,

к.п.н., доцент

АБУШОВА САБИНА САРВАНОВНА

студент

БОУ ВО «Чувашский государственный институт культуры и искусств» Минкультуры Чувашии

Аннотация: в статье рассматривается история создания песни «Кукушка» Виктора Цоя, анализируется литературный текст песни, средства музыкальной выразительности, которые полностью соответствуют общему замыслу и настроению и направлены на раскрытие эмоционально-образного содержания песни.

Ключевые слова: песня, мелодия, ритмические особенности, эмоционально-образное содержание произведения, музыкально-драматургический план, динамические особенности.

FEATURES OF THE COMPOSITION, MEANS OF MUSICAL EXPRESSION, FIGURATIVE CONTENT OF THE SONG «THE CUCKOO» BY VIKTOR TSOI

Timofeeva Elena Nikolaevna,
Abushova Sabina Sarvanovna

Abstract: the article examines the history of the creation of the song "Cuckoo" by Viktor Tsoi, analyzes the literary text of the song, the means of musical expression, which fully correspond to the general idea and mood and are aimed at revealing the emotional and figurative content of the song.

Key words: song, melody, rhythmic features, emotional and figurative content of the work, musical and dramatic plan, dynamic features.

Бессмертный хит «Кукушка» Виктора Цоя, которому не так давно подарила второе дыхание замечательная певица Полина Гагарина, был написан в небольшой студии в посёлке Плиеньциемс (недалеко от Юрмалы, Латвия). По словам Юрия Каспаряна, гитариста «Кино», Виктор потратил на творческий процесс целый день, запершись в «сарайчике», стоящем отдельно от остальных помещений. Основную мелодию произведения, включая вступление и заключение, Цой сочинил сам, всё в том же сарайчике [1]. Каспаряну же и остальным участникам «Кино», как обычно, довелось работать уже с полуготовым материалом. Музыканты тщательно доработали аранжировку и записали демо-версию, но вот выйти в свет при живом авторе ей так и не довелось. После смерти музыканта песня была перезаписана, аранжирована коллегами Цоя и внесена в «Чёрный альбом», где стала главной композицией.

Огромную роль в этом сыграл музыкальный менеджер Юрий Айзеншпис. Именно он привлёк музыкантов группы к продолжению работы над пластинкой [2].

Позже эту композицию включали в свой репертуар многие исполнители, такие как Полина Гагарина, Земфира, группа Би-2 (проект «Кинопробы»), ДДТ.

Надо отметить, что пониманию образа в вокальных произведениях во многом помогает изучение поэтического текста. У большинства слушателей легендарной рок-группы композиция «Кукушка» ассоциируется с военной формой и молодыми людьми – солдатами. Эта песня даже является саундтреком к фильму «Битва за Севастополь». Во многих танцевальных проектах под «Кукушку» ставят хореографические постановки, связанные с военной тематикой. Но такой ли смысл вкладывал в композицию автор песни? Какие образы он представлял, когда создавал своё творение? Рассмотрим более подробно литературный текст песни [2]:

Песен ещё не написанных, сколько?
Скажи кукушка, пропой
В городе мне жить или на выселках?
Камнем лежать, или гореть звездой? Звездой?

Солнце моё, взгляни на меня
Моя ладонь превратилась в кулак
И если есть порох, дай огня!
Вот так!

Кто пойдёт по следу одинокому
Сильные да смелые головы сложили в поле, в бою
Мало кто остался в светлой памяти
В трезвом уме, да с твёрдой рукой в строю, в строю

Солнце моё, взгляни на меня
Моя ладонь превратилась в кулак
И если есть порох, дай огня!
Вот так!

Где же ты теперь, воля вольная?
С кем же ты сейчас ласковый рассвет встречаешь? Ответь!
Хорошо с тобой, но плохо без тебя
Голову да плечи, терпеливые под плеть, под плеть

Солнце моё, взгляни на меня
Моя ладонь превратилась в кулак
И если есть порох, дай огня!
Вот так!

Солнце моё, взгляни на меня
Моя ладонь превратилась в кулак
И если есть порох, дай огня!
Вот так!

Для того, чтобы лучше понять смысл песни, разберем ее по строчкам.

«Песен еще ненаписанных, сколько?

Скажи, кукушка, пропой».

С самого начала песни мы слышим о главном символе композиции – кукушке. Мы понимаем, что

речь идет не просто о птице. В данном случае кукушка – это переносное значение жизни, судьбы, неизбежного. Но почему знаменитый автор выбрал именно эту птицу для своей песни? Возможно, потому, что издавна люди верили, что кукушки способны предсказывать будущее, а точнее – отвечать на вопрос «Скажи, кукушка, сколько мне осталось жить? Далее нужно посчитать сколько раз птица произнесет звук «ку-ку». Но Виктор Цой не спрашивает о количестве грядущих годов. Исполнителя интересует не число прожитых дней, а их качество, которое он измерял в своем творчестве.

В следующих строках первого куплета автор легендарной песни снова обращается к птице с вопросом о том, какой путь ему следует выбрать: жить в городе или на выселках. Варианты дальнейшего места жизни, которые рассматривает лирический герой, полярные. Как известно, жизнь в городе является активной, с бешеным ритмом. Она наполнена конкуренцией, постоянной спешкой. А жизнь на выселках, напротив – тихая, размеренная, умиротворенная. Он спрашивает не только о месте пребывания, но и об образе жизни. Есть вариант «лежать словно камень», что означает ничего не делать, ни к чему не стремиться. Или, все-таки, «гореть звездой», что подразумевает яркую, активную, насыщенную событиями жизнь.

«Солнце мое, взгляни на меня!

Моя ладонь превратилась в кулак».

В данном случае автор обращается к солнцу, что можно интерпретировать как просьбу, относящуюся к отдельному человеку или к судьбе, жизни, удаче. На наш взгляд, последнее ближе к правде, учитывая многозначительный образ светила в композициях лидера группы «Кино». Удача отвернулась от лирического героя, и он настаивает на том, чтобы она взглянула в его сторону, осветила его путь. Образ ладони, превратившейся в кулак, также является символическим. Это означает, что автор песни выбрал путь соперничества, борьбы и противостояния. Также следует отметить, что лирический герой ждал кулак из-за жизненных обстоятельств, не зависящих от него. Тем не менее, это говорит о том, что мужчина отныне недружелюбно настроен по отношению к обществу, жизни в целом.

«Кто пойдет по следу одинокому?

Сильные да смелые головы сложили в поле,

В бою».

В этих строках поется о смерти в бою. По моему мнению, истинный смысл этих строк – это не поле боя в результате военных действий. Возможно, это переносное значение повседневной жизни, быта, творчества. Лирический герой повествует о том, что видные, незаурядные, творческие деятели, которые выбирали нелегкий путь борьбы и соперничества, погибли.

В заключительном куплете автор песни задает вопрос «воле вольной». Он интересуется, где и с кем она. Также он признается, что с ней хорошо, а без нее – нет. Автор взывает к воле и свободе, видя жизнь без этих добродетелей бесконечным мучением («голова да плечи терпеливые – под плеть»).

Стоит сказать, что звезды вообще и особенно самая близкая к нам звезда по имени Солнце в творчестве Виктора Цоя играют особую роль. Они освещают путь, они дают помощь и надежду. Солнце как источник тепла и света в песнях «Кино» противопоставляется холоду, серости, грязи всего мирского. Для одинокого героя, кто «не помнит ни чинов, ни имён», способного «дотянуться до звезд», быть опалённым его лучами – доблестно, по-своему правильно. Герой просит солнце взглянуть на него – осветить. Ладонь (символ открытости, спокойствия) превратилась в кулак (символ борьбы). Отметим: не жалась, а именно превратилась. Это говорит о том, что выбор сделан окончательно – назад пути нет. Дать огня – значит дать сил для борьбы. Слова «Вот так» звучат утвердительно: всё сделано, благословение от солнца получено.

Точное толкование содержания подобных произведений всегда рискует угодить в дебри субъективизма, но основной посыл песни можно легко понять, вслушавшись в текст. Время музыканта измеряется не годами, а количеством написанных им творений. Таким образом, Виктор Цой видел творчество противоположностью смерти, а отсутствие его – смертью как таковой.

Текст песни давно разлетелся на цитаты, но воспринимать его непременно лучше целиком, погружаясь в атмосферу песни, и полностью проникаясь теми чувствами, которые в ней заложены. Песня «Кукушка» стала центральной композицией в творчестве Виктора Цоя, олицетворяющим уходящую

эпоху в лице одного-единственного человека.

С целью более четкого представления идеологически-образного содержания творения нужен композиционный анализ, или исследование музыкальной формы. Это дает возможность понять драматургию произведения, которая содействует осмыслению музыкального образа.

Проведенный нами анализ показал, что композиция написана в куплетно-припевной форме. Данная форма является наиболее популярной в современной поп-, рок-, госпел-, R&B и кантри музыке. Куплет и припев построены, как правило, на разном или даже контрастном музыкальном материале, причем в припеве ни только мелодия, но и текст повторяется без изменений.

Куплет изложен в виде периода ($a+a1=8т.+8т.$). Сюжетная линия песни излагается в куплетах, припев же содержит некую основную мысль – это часто бывает строчка, содержащая заголовок песни, т.е. «крючок» (hook), который и запоминается в первую очередь, не только за счет повторения, но и как наиболее яркий и выразительный фрагмент композиции. Рассматривая припев, можно отметить, что он состоит из двух предложений мелодически и ритмически повторного строения ($v+v1= 8т.+7т.$).

Мелодия песни не ярко выражена, звучит «как бы говорком» (репетиции на одном звуке), также используются восходящие ходы на кварту, малую сексту, малую терцию, уменьшенную квинту и нисходящие ходы на терцию, секунду, что требует чистоты интонирования путем работы над каждым тактом, мотивом и фразой. Итак, мелодия состоит из двух элементов: речитативный – куплет; более распевный, с широким восходящим ходом на малую сексту – припев.

Песня в ритмическом отношении не простая. Следует обратить внимание на чередование ровных четвертных – восьмых длительностей с синкопированным ритмом. В нотном тексте композитор использует после каждой фразы половинные, четвертные паузы, которые могут останавливать движение, поэтому в этом случае следует ощущать внутридолевую пульсацию.

Фактура произведения «Кукушка» – гомофонно-гармоническая. В песне аккомпанемент строится на арпеджированных аккордах, поддерживающих мелодию, и альбертиевых басах.

Динамические особенности произведения связаны с музыкальной драматургией произведения. Динамика в течение всей песни выстроена по нарастающей: исполнение должно варьироваться от спокойного (1, 2 куплеты) – пиано (*p*) до бурного (4 припев) – фортиссимо (*ff*). Данный эпизод (кульминация в 4 куплете и припеве) – это крик души, сердца, всех эмоций и чувств.

С точки зрения гармонического языка – песня не так сложна: часто используется тоника (*t*), субдоминанта (*s*) – она всегда связано с движением; доминанта (*D*), которая обостряет ситуацию и требует разрешения; трезвучия VII, VI и III ступеней. Композитор часто использует аккорд в виде трезвучия.

Таким образом, литературный текст песни, все средства музыкальной выразительности (строение мелодии, метроритмические особенности, музыкальная форма, гармонический строй, динамика, фактура) направлены на создание музыкального образа произведения «Кукушка».

Список источников

1. Васильева-Халл, Н. Б. Виктор Цой и группа «Кино» / Н. Б. Васильева-Халл. – Москва : АСТ, 2022. – 256 с.
2. Виктор Цой. Стихи, документы, воспоминания / авт.-сост. М. Цой, А. Житинский. – С-Пб. : Новый Геликон, 1991. – 366 с.
3. Калгин, В. Н. Виктор Цой. Жизнь и «Кино» / В. Н. Калгин. – Москва : АСТ, 2021. – 304 с.

ПСИХОЛОГИЧЕСКИЕ НАУКИ

УДК 159.99

ИЗУЧЕНИЕ МОТИВАЦИОННО – ЦЕННОСТНЫХ КОМПОНЕНТОВ НАПРАВЛЕННОСТИ НА УЧЕБНУЮ ДЕЯТЕЛЬНОСТЬ У СТУДЕНТОВ УЧРЕЖДЕНИЯ СРЕДНЕГО ПРОФЕССИОНАЛЬНОГО ОБРАЗОВАНИЯ

БУКША НАТАЛЬЯ ВЛАДИМИРОВНА,
магистрант, 3 курс

РЫНГАЧ ЕЛЕНА ВЛАДИМИРОВНА

и.о. заведующего кафедрой практической психологии,
ФГБОУ ВО «МГУ имени А.И. Куинджи»

Аннотация: в статье сделан акцент на важных составляющих профессионального становления будущего специалиста. Рассмотрены теоретические аспекты содержания таких понятий, как мотивация учебной деятельности, профессиональная мотивация, профессиональное самоопределение. Особое внимание уделено формированию мотивации к обучению у студентов учреждений среднего профессионального образования.

Ключевые слова: мотивация, мотив, профессиональное самоопределение, профессиональная мотивация, формирование профессиональной мотивации, среднее профессиональное образование.

THE STUDY OF MOTIVATIONAL AND VALUE COMPONENTS OF ORIENTATION TO EDUCATIONAL ACTIVITIES AMONG STUDENTS OF SECONDARY VOCATIONAL EDUCATION INSTITUTIONS

Buksha Natalia Vladimirovna,
Ryngach Elena Vladimirovna

Abstract: The article focuses on the important components of the professional development of a future specialist. The theoretical aspects of the content of such concepts as motivation of educational activity, professional motivation, professional self-determination are considered. Special attention is paid to the formation of motivation to study among students of secondary vocational education institutions.

Key words: motivation, motive, professional self-determination, professional motivation, formation of professional motivation, secondary vocational education.

В современном обществе требования к будущим специалистам становятся все более высокими. Будущий специалист, ещё на этапе своего обучения, должен уметь решать нетипичные задачи и находить оптимальные пути решения, должен уметь мыслить, а также осознавать последствия своих действий для себя и окружающих. Высокий уровень мотивации в учебной деятельности может способствовать достижению всех этих целей; поэтому мы считаем, что сегодня особое внимание нужно уделить проблеме мотивации обучения и учебной работы студентов.

Кроме того, мы считаем, что следует уделить особое внимание студентам, обучающимся в учре-

ждениях среднего профессионального образования. Это связано с тем, что существует потребность промышленности в специалистах высокого уровня, но, вместе с тем, абитуриенты, поступающие в учебные заведения данного типа, как правило, имеют низкий уровень мотивации и профессиональной направленности. Такое положение вещей ставит перед учреждениями среднего профессионального образования вопрос о том, как из слабо мотивированных первокурсников подготовить востребованных специалистов и профессионалов своего дела [3].

Из сказанного выше видно, что будущий выпускник обязан не только в совершенстве владеть профессиональными компетенциями, но и быть нацеленным на успех. Он должен ощущать потребность достижения определённых высот в своей профессиональной деятельности, а также должен понимать свою востребованность на рынке труда. И всё это становится возможным при достаточно высоком уровне мотивации будущего выпускника профессионального образовательного учреждения.

Под мотивацией, в самом общем смысле, понимают побуждение, вызывающее активность организма и определяющее его направленность. По своей сути, мотивация – это комплекс факторов, которые побуждают человека к определённым действиям.

В данной работе мы уделим более пристальное внимание изучению профессиональной мотивации, а также профессиональному самоопределению, поскольку именно они являются главными побуждающими факторами выбора будущими специалистами своего профессионального пути.

Большинство исследователей понимают профессиональную мотивацию как влияние специфических факторов, которые определяют выбор профессии, влияют на успех в учебе, направленный на освоение профессии, удовлетворенность этой деятельностью и, в конечном итоге, на успешное развитие карьеры молодого специалиста [9].

В процессе формирования будущего специалиста, вопрос мотивации занимает главенствующую позицию, поскольку замотивированный человек добивается значительных успехов в выбранной профессии. Сама мотивация представляет собой систему мотивов, которая является достаточно гибкой, и на которую можно влиять. Следовательно, можно говорить о том, что целенаправленное формирование устойчивой системы мотивов деятельности может помочь будущему специалисту в профессиональной адаптации и профессиональном развитии [8].

Кроме того, важное место в формировании учебной мотивации, а также в формировании мотивации овладеть определёнными профессиональными компетенциями, занимают интересы абитуриентов и их способности, их прошлый опыт и отношение к труду, а также социальное окружение [8].

Решение продолжить учёбу в учреждениях среднего профессионального образования может быть связано как с уровнем притязаний, самооценкой и желанием добиться успеха, так и с инерцией опыта, т.к. учебная деятельность является привычной для «вчерашних» школьников [8].

Понятие «профессиональная мотивация» неразрывно связано с понятием «профессиональное самоопределение», при том, можно сказать, что профессиональное самоопределение шире, чем профессиональная мотивация.

Под профессиональным самоопределением понимают выбор абитуриентами будущей профессии, а также, своих жизненных целей и планов. Профессиональное самоопределение имеет более статичный характер, чем профессиональная мотивация, которая, в ходе обучения, может как возрастать, так и снижаться.

Далее мы рассмотрим методики, которые можно применять для определения уровня мотивации студентов к обучению.

Одна из таких методик – методика Т.И. Ильиной "Мотивация обучения в ВУЗе". Эта методика содержит три шкалы: "приобретение знаний", "овладение профессией" и "получение диплома". Результаты исследования мотивации студентов показывают, что у большинства студентов преобладает мотивация на получение диплома при формальном усвоении знаний. Однако, у некоторых студентов наблюдается снижение мотивации на овладение профессией к концу обучения [11].

Ещё одной методикой, служащей для определения уровня учебной мотивации у студентов, является методика А.А. Реан и В.А. Якунина в модификации Н.Ц. Бадмаевой. Данная методика содержит 7 шкал: «коммуникативные мотивы», «мотивы избегания», «мотивы престижа», «профессиональные мо-

тивы», «мотивы творческой самореализации», «учебно-познавательные мотивы», «социальные мотивы». По результатам применения данной методики можно увидеть содержание учебной мотивации студентов [12].

Факторы, влияющие на профессиональную мотивацию студентов, включают условия образовательной среды и социально-психологические особенности студентов. Важно понимать, что профессиональная мотивация может меняться в зависимости от стадии социально-психологического развития личности и группы в процессе образования.

Студенты, у которых отсутствует мотивация к овладению профессией, могут испытывать трудности в процессе обучения и в конечном итоге отказаться от него. Важно создавать условия, которые будут способствовать формированию и поддержанию высокой профессиональной мотивации у студентов.

Таким образом, мотивация играет важную роль в учебной деятельности студентов и их будущей профессиональной карьеры.

Список источников

1. Бабст В.Е. Мотивация учебной деятельности студентов учреждений СПО [Электронный ресурс] // Молодой ученый. 2019. N 11 (249). URL: <https://moluch.ru/archive/249/57180/> (дата обращения: 08.11.2023).
2. Буров К.С. Профессиональное самоопределение как научное понятие [Электронный ресурс] // Вестник ЮУрГУ. Серия «Образование. Педагогические науки». 2017. Т.9. N 4. URL: <https://cyberleninka.ru/article/n/professionalnoe-samoopredelenie-kak-nauchnoe-ponyatie> (дата обращения: 12.11.23).
3. Ведута О.В. Психолого-педагогические особенности становления учебной мотивации студентов технического среднего специального учебного заведения [Электронный ресурс] // Образование и наука. 2011. N 7 (86). URL: <https://cyberleninka.ru/article/n/psihologo-pedagogicheskie-osobennosti-stanovleniya-uchebnoy-motivatsii-studentov-tehnicheskogo-srednego-spetsialnogo-uchebnogo> (дата обращения: 11.11.2023).
4. Драгунова Т.В. Проблема конфликта в подростковом возрасте // Психология подростка: Хрестоматия / ред.сост. Ю.И. Фролов. М., 1997.
5. Ильин Е.П. Мотивация и мотивы. СПб.: Питер. 2011.
6. Казакова Е.В. Понятия содержания термина «мотивация» [Электронный ресурс] // URL: <https://izron.ru/articles/tendentsii-razvitiya-ekonomiki-i-menedzhmenta-sbornik-nauchnykh-trudov-po-itogam-mezhdunarodnoy-nauch/seksiya-19-upravlenie-i-razvitie-personala/ponyatiya-soderzhaniya-termi-na-motivatsiya/> (дата обращения: 6.11.23).
7. Климов Е.А. Психология профессионального самоопределения. М.: Академия, 2004.
8. Леванова А.Е., Урайская И.Н. Формирование у студентов мотивации к обучению [Электронный ресурс] // Профессиональное образование в России и за рубежом. 2013. N 3 (11). URL: <https://cyberleninka.ru/article/n/formirovanie-u-studentov-motivatsii-k-obucheniyu/viewer> (дата обращения: 07.11.2023).
9. Мешков Н.И. Мотивация учебной деятельности студентов: Учебн. пособ. Саранск: Изд-во Мордов. ун-та, 1995.
10. Реан А.А. Психология изучения личности. СПб.: Изд-во Михайлова В.А., 1999.
11. Савункина А.А. Мотивация к обучению студентов факультета СПО в КММИВСО [Электронный ресурс] // Международный журнал экспериментального образования. 2014. N 10. URL: <https://expeducation.ru/ru/article/view?id=6096> (дата обращения: 10.11.2023).
12. Савченко С.Г. Диагностика мотивации учебной деятельности студентов [Электронный ресурс] // URL: <https://www.art-talant.org/publikacii/72931-diagnostika-motivatsii-uchebnoy-deyatelnosti-studentov> (дата обращения: 12.11.23).

13. Эльконин Д.Б. Некоторые аспекты психического развития в подростковом возрасте // Психология подростка: Хрестоматия / ред.сост. Ю.И. Фролов. М., 1997.
14. Якунин В.А. Педагогическая психология. СПб.: Изд-во Михайлова В.А., 1998.

© Н.В. Букша, Е.В. Рынгач, 2023

УДК 1

ВЛИЯНИЕ ПРОЕКТНОЙ ДЕЯТЕЛЬНОСТИ НА РАЗВИТИЕ МОТИВАЦИИ К ОБУЧЕНИЮ СТУДЕНТОВ ВУЗА

КНЯЗЕВ Н.А.

магистрант 3 курса,
кафедры общей и прикладной психологии
Калужский институт (филиал) АНО ВО МГЭУ

*Научный руководитель: Макаренко А.Д.
к.п.н., преподаватель кафедры психологии*

Аннотация. В статье рассматривается применение проектной деятельности, ее преимущества и особенности использования в работе со студентами, как и возможности для развития их мотивации. Мотивация представляет собой внутреннюю силу, которая активизирует человека в процессе обучения, так и в повседневной жизни. В контексте студентов, мотивация играет наиболее значимую роль в улучшении образовательного процесса. Она стимулирует движение вперед и усвоение учебного материала. Следовательно, особое внимание следует уделить стимулам и мотивации, особенно касающимся учебно-профессиональной деятельности студентов.

Ключевые слова: проектная деятельность, студент, образовательная деятельность, процесс обучения, развитие мотивации.

THE INFLUENCE OF PROJECT ACTIVITIES ON THE DEVELOPMENT OF MOTIVATION TO TEACHING UNIVERSITY STUDENTS

Annotation. The article discusses the use of project activities, its advantages and features of use in working with students, as well as opportunities for developing their motivation. Motivation is an internal force that activates a person in the learning process and in everyday life. In the context of students, motivation plays the most significant role in improving the educational process. It stimulates movement forward and assimilation of educational material. Consequently, special attention should be paid to incentives and motivation, especially related to the educational and professional activities of students.

Key words: project activity, student, educational activity, learning process, motivation development.

Введение. Успешная карьера, реализация накопленного потенциала в ходе обучения и профессиональной подготовки является одной из самых привлекательных целей для многих выпускников ВУЗов. Крупные компании, наиболее заинтересованные в продвижении талантливых и перспективных специалистов внутри организации, отбирают будущих сотрудников уже из студенческой скамьи. Работодателям важно понимать карьерные цели, которые потенциальный кандидат имеет на момент окончания учебы и начала работы, а также то, как они могут быть реализованы внутри организации.

Наибольшим спросом у работодателей пользуется не просто квалифицированный специалист, а человек, обладающий высоким потенциалом к овладению профессией и карьерными амбициями. Так, на сегодняшний день общество предъявляет требования к специалисту, которым не только успешно усвоены научные знания в стенах ВУЗа, а у которого преобладает новое мышление, способности и

умения творчески и нестандартно, смело и креативно применять полученные знания в профессиональной деятельности, что естественно, требует от него особой подготовки в процессе обучения.

Среди наиболее эффективных и действенных способов стимуляции процесса обучения будущих специалистов определяется мотивация, которая, по мнению Кибанова А. Я., и есть «процессом побуждения себя и других к определенной деятельности» [2]. Итак, считаем необходимостью раскрыть особенности проектной деятельности, как метода, успешно применяемого в практике управления образовательной деятельностью для развития мотивации студентов.

Основной текст. Мотивация (в широком смысле) – это все, что вызывает активность человека: его потребности, инстинкты, влечения, эмоции, установки, идеалы и другое.

По убеждениям Б. Карлофф [1], мотивация регулируется физиологическими, интеллектуальными и психологическими процессами, обуславливающими решительность и направленность действий индивида в каждом отдельном случае.

Мотивы это и есть та движущая сила, которая заставляет будущих специалистов предпринимать больше действий и больше усилий в процессе обучения. По утверждению Степановой Э. В., использование проектного метода приводит к росту мотивации обучающихся [4]. Так, в настоящее время для развития мотивации к обучению у студентов, успешно применяется проектная деятельность.

Проектное обучение в ВУЗе – это методика, при которой студенты работают над реальными или гипотетическими проектами, связанными с их специальностью или областью интересов. Это позволяет им применить полученные теоретические знания на практике, развивать навыки командной работы, критического мышления, а также навыки решения практических задач.

В рамках учебного процесса «проект» представляет собой специально структурированный и организованный комплекс действий, планируемый преподавателем для выполнения студентами, результатом которого будет оригинальный продукт, образовательная функция которого является доминирующей. Значимость проекта заключается в том, что студенты приобретают навыки самостоятельного изучения материала, обогащают свой опыт через учебную деятельность и практическую работу. Основная суть учебного проекта заключается в том, чтобы перенести акцент с различного рода типовых заданий на активное мышление студентов, что требует овладения определенными знаниями и навыками для его осуществления.

Как известно, применение проектной деятельности в работе со студентами предполагает изменение позиции преподавателя, который исполняет роль организатора познавательной деятельности студентов. Его цель заключается в обучении студентов учиться самостоятельно. Преподаватель ставит студента (в рамках проектной деятельности) в такие условия, где студент старается объединить свой предыдущий опыт с новыми знаниями, используя нечто знакомое и понятное из реальной жизни. При этом изменяется и позиция студента: вместо того, чтобы быть пассивным слушателем, студент является личностью, способной использовать все ей доступные средства информации для выражения своих уникальных идей, взглядов, эмоций и предпочтений. Так, студенту предоставляется возможность ощутить себя частью важной работы, частью в целом механизма, где каждый ответственен за проект, его результаты, что существенно мотивирует его к обучению.

Подчеркнем важность того, что образовательная деятельность, подкрепленная мотивацией, является наиболее эффективной, так как обучение с отсутствием желания оказывается крайне непрактичным [3].

Проектная деятельность это увлекательный способ обучения, который объединяет студентов и преподавателей в совместной исследовательской и творческой работе, направленной на общие цели и решение актуальных проблем, которые имеют значение для всех участников процесса. Этот подход содействует осознанию важности знаний в жизни и обучении, способствует развитию как физических и умственных навыков, так и нравственных принципов. В рамках проектной деятельности зарождаются возможности для самоопределения и творческой самореализации, что стимулирует к постоянному самообразованию. Так, у студентов повышается активность в получении знаний, развивается мотивация на определенный вид деятельности, потому как для этого созданы благоприятные условия.

Инновационность метода проектного обучения заключается в активном вовлечении студентов в учебный процесс, что способствует повышению их мотивации. Студенты не только получают знания,

но и применяют их на практике, что позволяет лучше усвоить материал и развить практические навыки. Это также подготавливает их к реальной рабочей среде, позволяет построить портфолио с реализованными проектами, что может быть важным фактором при трудоустройстве после окончания ВУЗа. Итак, основным достоинством применения проектной деятельности является отсутствие принудительной передачи готовых теоретических знаний, и преобладание свободы и самостоятельного выбора, что способствует развитию практических и творческих способностей студентов.

Итак, проектное обучение позволяет студентам видеть практическую ценность получаемых знаний, развивать важные профессиональные навыки и получать удовлетворение от видимых результатов своей работы, что, в свою очередь, повышает их мотивацию к обучению. Овладение основами проектирования в ВУЗе обеспечивает конкурентоспособность будущего специалиста, наделив его аналитическими знаниями и социально-значимыми навыками, имеющими обширную область для их применения.

Заключение. Важность в социальном и личностном самоопределении требует от студентов четкой ориентировки и определения своего места во взрослом мире, с чем связана острая необходимость развития самосознания, выработка мировоззрения и жизненной позиции.

Проектная деятельность нацелена решить какую-либо проблему с целью показать нужность и важность этой работы.

Применение проектной деятельности в работе со студентами развивает у них творческие и организаторские, исследовательские и коммуникативные способности, а также самостоятельность. Так, студенты переосмысливают роль получаемых знаний и умений в практической деятельности, потому как реальность работы над проектом, анализ полученных результатов, его оценка помогают обучающимся самореализовываться, грамотно выстраивать свои мыслительные и жизненные стратегии, что дает сильный стимул для совершенствования.

Список источников

1. Карлофф Б. Деловая стратегия. Концепция, содержания, символы / Б. Карлофф. — М.: Экономика, 1991. — 248 с.
2. Кибанов А. Я. Мотивация и стимулирование трудовой деятельности / А. Я. Кибанов, И. А. Баткаева, Е. А. Митрофанова. — Москва: Инфра-М, 2018. — 530 с.
3. Смирнова Ж. В., Ваганова О. И., Макеева А. В. Технология организации проектной деятельности студентов // Инновационная экономика: перспективы развития и совершенствования. 2018. № 6 (32). С. 204-208.
4. Степанова Э. В. Проектное обучение – способ повышения мотивации студентов. / Наука и образование: опыт, проблемы, перспективы развития. – Красноярск: Красноярский ГАУ, 2020. – 127–130 с.

УДК 331.44

ПСИХОЛОГИЧЕСКАЯ СОВМЕСТИМОСТЬ ЧЛЕНОВ КОЛЛЕКТИВА КАК ФАКТОР ВОЗДЕЙСТВИЯ НА СОЦИАЛЬНО- ПСИХОЛОГИЧЕСКИЙ КЛИМАТ

САВЧЕНКО ВИКТОРИЯ АЛЕКСАНДРОВНА

студент
ФГБОУ ВО «Российская академия
народного хозяйства и государственной службы
при Президенте Российской Федерации»

Научный руководитель: Березина Екатерина Сергеевна

доцент, кандидат экономических наук
ФГБОУ ВО «Российская академия
народного хозяйства и государственной службы
при Президенте Российской Федерации»

Аннотация: в работе рассматривается фактор психологической совместимости членов коллектива и его воздействие на социально-психологический климат. Описываются точки зрения исследователей на предмет реального влияния данного фактора на состояние социально-психологического климата в организации.

Ключевые слова: социально-психологический климат, психологическая совместимость, трудовой коллектив, факторы воздействия.

METHODS OF MANAGING THE SOCIO-PSYCHOLOGICAL CLIMATE AT A MANUFACTURING ENTERPRISE

Savchenko Victoria Alexandrovna

Scientific adviser: Berezina Ekaterina Sergeevna

Abstract: the paper considers the factor of psychological compatibility of team members and its impact on the socio-psychological climate. The points of view of researchers on the subject of the real influence of this factor on the state of the socio-psychological climate in the organization are described.

Key words: socio-psychological climate, psychological compatibility, labor collective, impact factors.

В практике управления современными предприятиями всё большая роль отводится такому компоненту благоприятной внутривыроductiveй среды, как социально-психологический климат. Внимание к феномену социально-психологического климата, на самом деле, оправдано, так как для достижения коллективных целей особую важность имеет характер взаимоотношений в группе и настроение, преобладающее в ней. Данные факторы оказывают огромное влияние как на общую эффективность группы, так и на результаты работы каждого отдельно взятого индивида.

Большинство «рядовых» сотрудников современных, продвинутых организаций, имеющих грамотный менеджмент, уже знакомы с понятием социально-психологического климата. Такие сотрудники, не найдя в рамках своего места работы нужного «коллективного духа», будут искать более комфортное место для раскрытия своего потенциала и выстраивания карьеры. Как верно отметил В.Б. Ольшанский, «подобно тому, как в одном климате растение может зачахнуть, а в другом пышно расцвести, человек может испытывать внутреннюю удовлетворённость и быть хорошим работником в одном коллективе и совершенно зачахнуть в другом» [4].

В зарубежных исследованиях часто встречается понимание социально-психологического климата как восприятия сотрудниками своей рабочей среды. Проводя исследования социально-психологического климата, иностранные учёные часто используют такие параметры, как: чёткость понимания сотрудниками своей организационной роли, осознание важности собственной работы и особенности сотрудничества в рамках рабочей группы [3].

В рамках организации социально-психологический климат предстаёт как комплексная социально-психологическая характеристика, которая отражает, в общем смысле, состояние взаимоотношений внутри коллектива и степень удовлетворённости членов трудового коллектива различными факторами жизнедеятельности. В более широком смысле социально-психологический климат организации возможно определить как совокупность специфических явлений, основанных на особенностях восприятия человеком другого человека и собственной деятельности, на взаимодействии людей с другом.

Формирование социально-психологического климата коллектива складывается из множества факторов объективного и субъективного характера, имеющих внутренне и внешне, по отношению к исследуемому коллективу, происхождение.

В последние годы исследователи уделяют всё больше внимания психологической совместимости членов коллектива как важному фактору, воздействующему на состояние социально-психологического климата. Как считает Ю.В. Добросоцкая, на степень совместимости в коллективе большое влияние оказывает то, в какой мере однородным является состав работников в соответствии с их социальными и психологическими параметрами [2]. Другой исследователь М.Е. Гурьев, в свою очередь, представляет более широкую классификацию параметров совместимости индивидов в контексте рабочей группы, подразделяя такие параметры на относящиеся к психофизиологическому, психологическому и социально-психологическому уровню [1].

Психофизиологический уровень совместимости, как пишет автор, базируется на оптимальном сочетании специфических особенностей системы органов чувств и свойств темперамента. Данный уровень совместимости имеет особую значимость в контексте организации совместной деятельности. Так, люди с разным темпераментом будут неодинаково относиться к решению проблем, различно реагировать на успехи и неудачи в рабочем процессе, что может стать причиной напряжённости в коллективных взаимоотношениях и сбоях в работе в целом.

Социально-психологический уровень совместимости основан на согласованности социальных ролей, социальных установок, интересов и ценностных ориентацией. Например, двум членам коллектива, склонным к занятию доминирующих ролей, будет очень сложно наладить продуктивную совместную деятельность, так как ни один из них не сможет находиться в подчинении у другого.

Психологическая совместимость во многом определяет характер коммуникаций (который также выделяется авторами в качестве фактора воздействия на социально-психологический климат). Под характером коммуникаций следует понимать информационное обеспечение деятельности предприятия и поддержание высокого уровня коммуникативной компетентности сотрудника. Если коммуникации внутри организации не налажены, а сами сотрудники не обладают необходимыми коммуникативными навыками, необходимыми для эффективного взаимодействия, говорить о благоприятном социально-психологическом климате не приходится.

Часто отсутствие психологической совместимости приводит к нарушениям коммуникаций даже при условии достаточных коммуникативных компетенций у персонала и отличного информационного обеспечения деятельности.

Таким образом, «психологический» фактор воздействия на социально-психологический климат в

коллективе играет значительную роль в эффективности его функционирования. Отсюда следует, что обеспечение психологической совместимости сотрудников является важным условием, при котором организация сможет продолжать борьбу за рост производительности труда и качества оказываемых услуг.

Важно отметить, что добиться полной совместимости сотрудников, при всём желании руководства, невозможно. Между тем, следует подчеркнуть, что на каждом конкретном предприятии могут обнаруживаться собственные, индивидуальные факторы, которые важны для деятельности организации и комфорта работы персонала, эффективности управления и выстраивания позитивных и продуктивных межличностных отношений формального и неформального характера.

Список источников

1. Гурьев М.Е. Анализ факторов, влияющих на формирование благоприятного социально-психологического климата внутриколлективных отношений // Новое слово в науке и практике: гипотезы и апробация результатов исследований. 2015. №21. [Электронный ресурс]. URL: <https://cyberleninka.ru/article/n/analiz-faktorov-vliyayuschih-na-formirovanie-blagopriyatnogo-sotsialno-psihologicheskogo-klimata-vnutrikollektivnyh-otnosheniy> (дата обращения: 17.09.2023).
2. Добросоцкая Ю.В. Подход к структуризации системы организации вовлечения персонала в обеспечение качества // ЭКОНОМИНФО. 2015. №24. [Электронный ресурс]. URL: <https://cyberleninka.ru/article/n/podhod-k-strukturizatsii-sistemy-organizatsii-vovlecheniya-personala-v-obespechenie-kachestva> (дата обращения: 17.09.2023).
3. Лукашева, К.А. Современные тенденции исследования социально-психологического климата организации / К.А. Лукашева // Психология и психотехника. – 2022. – №3. – С. 19-29.
4. Ольшанский, В.Б. О некоторых логических предпосылках социально психологического исследования промышленного предприятия / В. Б. Ольшанский. – М.: [б. и.], 1970. – 12 с.

© В. А. Савченко

УДК 159.9.072.43

ОСОБЕННОСТИ СТРЕССОУСТОЙЧИВОСТИ У ЖЕНЩИН С РАЗЛИЧНЫМ СЕМЕЙНЫМ СТАТУСОМ

КАЗАКОВА ЕЛЕНА МИХАЙЛОВНА

студентка кафедры психологии и педагогики
по направлению магистратуры 37.04.01 «Психология»
ФГАОУ ВО «Российский университет дружбы народов
им. Патриса Лумумбы»

Аннотация: Цель исследования - изучить особенности стрессоустойчивости у женщин с различным семейным статусом. Объект исследования: стрессоустойчивость личности. Предметом исследования выступила стрессоустойчивость личности у женщин с различным семейным статусом. В исследовании приняли участие 4 группы респонденток от 20 до 55 лет, с различным семейным статусом, в количестве 120 человек.

Использовались психодиагностические методики, направленные на: оценку ситуативной и личностной тревожности, определение стрессоустойчивости и социальной адаптации личности, способов совладающего поведения и преобладающих механизмов психологических защит. Для обработки данных использовался U-критерий Манна-Уитни, коэффициент ранговой корреляции r-Спирмена. Программа IBM SPSS 23.0.

Было выявлено, что интенсивность пережитого за последний год стресса существенно не отличается у женщин с различным семейным статусом. Однако, у разведенных женщин, степень сопротивляемости стрессу потенциально ниже, чем у женщин, состоящих в официальном браке. Выявлены некоторые отличия в выраженности стратегий совладающего поведения и некоторое различие в выраженности стратегии планирования решения проблемы у женщин с различным семейным статусом. Сравнительный анализ показал статистически значимые различия по копинг-стратегиям и защитным механизмам у женщин с различным семейным статусом. Выявлена специфика взаимосвязей ситуативной тревоги, интенсивности стресса и стресс-преодолевающего поведения в зависимости от семейного статуса. В ходе проведенного исследования поставленные гипотезы о существовании различия в особенностях стресс-преодолевающего поведения женщин с различным семейным статусом, а также существовании взаимосвязей особенностей стресс-преодолевающего поведения и уровня развития стрессоустойчивости и тревожности женщин с различным семейным статусом, были подтверждены.

Ключевые слова: стресс, стрессоустойчивость, стресс-преодолевающее поведение, психологическая защита, совладающее поведение, копинг-стратегии, ситуативная тревожность, личностная тревожность, семейный статус, неадаптивные формы поведения.

Введение

Проблема стрессоустойчивости и стресс-преодолевающего поведения является сегодня одной из актуальных, поскольку в обществе постоянно происходят изменения в различных сферах деятельности: образовательной, политической, социальной, досуговой, финансовой и других. Условия, в которых сегодня живет человек, так или иначе, способствуют развитию у него стрессовых и тревожных состояний.

По мнению Т.А. Македон, брак является социально-психологическим феноменом, исторически сложившимся в обществе и имеющим непосредственное отношение к психологическому содержанию отношений между мужчиной и женщиной, которая порождает взаимные обязанности и права между ними [1. С. 67]. Сам брак является добровольным, основан на единомыслии, ответственности и взаимном сотрудничестве. При этом супруги несут полную ответственность друг за друга и своё потомство. А.Н. Фомина считает, что сегодня, к сожалению, происходит изменение брачных ориентиров, которые связаны с тем, что молодые люди не стремятся вступать в законный брак, проживают совместно, не регистрируются в органах ЗАГС [2. С. 97]. В данном случае они стараются уйти от ответственности друг за друга.

К сожалению, сегодня семья переживает некоторые кризисные явления, которые связаны, в первую очередь, с её нестабильностью. Так, в больших и столичных городах в настоящее время распадается до 60% браков. Происходит активный рост неполных семей, конфликтов между членами семьи на разной почве: бытовой, экономической, психологической, финансовой. Всё это непосредственно сказывается на психологическом и физиологическом здоровье детей и взрослых, растёт уровень хронических заболеваний в обществе.

Таким образом, семейные отношения являются частью культуры общества и всего народа, в целом. А.И. Антонов в ходе своих исследований пришёл к выводу, что в зарегистрированных браках основными ориентирами благополучных взаимоотношений являются следующие [3. С. 67]: супруги проявляют желание учитывать интересы друг друга, потребности своего партнёра; привлекательность и притяжение на уровне эмоций друг для друга; единение ценностей и желание поддерживать потребности друг друга.

По мнению Д. Басс и проведённого исследования А.И. Антонова в гражданских незарегистрированных браках не имеют значения такие психологические факторы, как отличное знание индивидуальных психологических особенностей своего партнёра, понимание его чувств и эмоций, безусловное принятие своего супруга, взаимная поддержка [4. С. 29]. В незарегистрированных браках гораздо дольше вырабатываются взаимные интересы и полное единение со своим партнёром. В этом случае партнёры стремятся не к единению, а к автономии. Это очень часто приводит к разочарованиям в супружеской жизни, и в итоге, к расставанию.

Е.П. Ильин считает, что стрессовые ситуации тоже различны [5. С. 61]. Автор приходит к выводу, что для их различия служит тот фактор, насколько сильно они способствуют или препятствуют проявлению необходимых индивидуальных особенностей человека в период преодоления стресса. По мнению В.М. Белова стрессоустойчивость представляет собой сочетание определённых психологических качеств и черт личности, которые позволяют в значительной мере эффективно бороться с возникающими стрессовыми факторами [6. С. 61].

Стрессоустойчивость является одним из главных факторов сохранения нормального психологического состояния, в котором человек способен критически мыслить и принимать рациональные решения. В настоящее время женщины представляют собой особую демографическую и социальную группу. Они трудятся наравне с мужчинами, и по дому выполняют роль хозяйки и матери. Они всё чаще испытывают тревожность и низкую стрессоустойчивость, поскольку резко изменяются условия существования в обществе в различных сферах жизни. Недостаточно изученными остаются такие аспекты стрессоустойчивости женщин как: особенности влияния семейного статуса на проявление стресс-преодолевающего поведения женщин и взаимосвязь между показателями личностной тревожности и стрессоустойчивости со стресс-преобладающим поведением женщин с различным семейным статусом.

Предмет и цель исследования. Целью нашего исследования, является изучение особенностей стрессоустойчивости у женщин с различным семейным статусом. Предметом исследования выступила стрессоустойчивость личности у женщин с различным семейным статусом. Эмпирическим объектом исследования явилась выборка женщин в возрасте от 20 до 55 лет, в количестве 120 человек: 30 женщин, с семейным статусом «в зарегистрированном браке», 30 женщин, с семейным статусом «в неза-

регистрированном браке», 30 женщин, с семейным статусом «не замужем», 30 женщин, с семейным статусом «в разводе».

Методы и методики, используемые в исследовании: 1. Шкала тревожности Ч. Спилбергера – Ю. Ханина; 2. Методика определения стрессоустойчивости и социальной адаптации личности Холмса и Раге; 3. Опросник способов совладающего поведения (копинг- стратегии) Р. Лазаруса, С. Фолкман (адаптация Т.Л. Крюковой, Е.В. Куфтяк, М.С. Замышляевой; 4. Методика LSI – Оценка преобладающих механизмов психологической защиты. Опросник LSI в адаптации Е. Романовой и Л. Гребенщикова.

Для обработки данных, полученных по каждой из методик эмпирического исследования, использовался U-критерий Манна-Уитни, коэффициент ранговой корреляции г-Спирмена в программе IBM SPSS 23.0.

Результаты работы

На первом этапе эмпирического исследования был проведен сравнительный анализ стрессоустойчивости у женщин с различным семейным статусом, определены особенности переживания тревоги и стрессочувствительности.

На рисунке 1 представлены средние значения выраженности ситуативной тревоги в группах женщин с различным семейным статусом. Так, было выявлено, что только в группе женщин, состоящих в зарегистрированном браке, уровень ситуативной тревоги находится на среднем уровне, что отражает умеренно выраженное актуально переживаемое состояние беспокойства, озабоченности, неуверенности в будущем. В группах женщин, состоящих в незарегистрированном браке, незамужних женщин и разведенных женщин, уровень ситуативной тревоги является высоким.



Рис. 1. Средние значения выраженности ситуативной тревоги в группах женщин с различным семейным статусом

Для определения значимости различий переживания ситуативной тревоги был проведен сравнительный анализ путем попарного сравнения каждой группы женщин с остальными с использованием критерия U Манна-Уитни. Результаты проведенного исследования с указанием уровней значимости представлены в таблице 1.

Таблица 1

Сравнительный анализ ситуативной тревожности женщин с различным семейным статусом

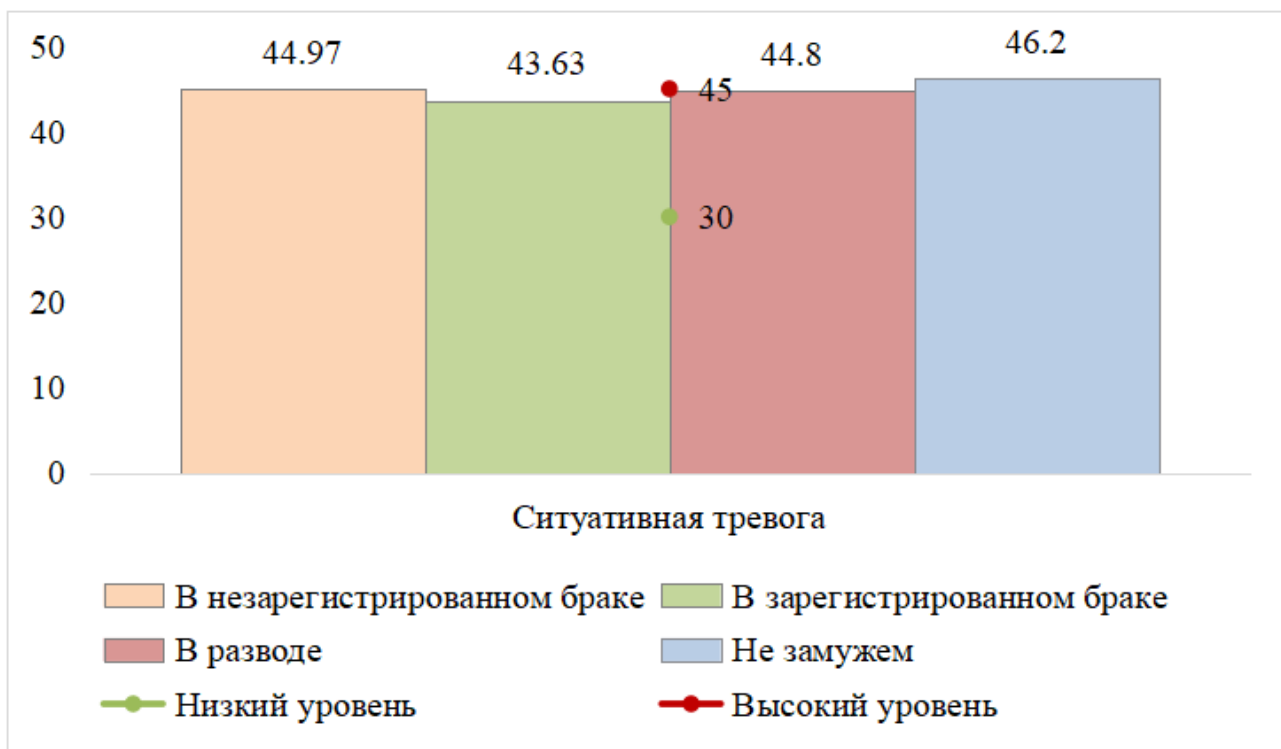
Семейный статус	M	SD	Семейный статус	M	SD	U	p
В незарегистрированном браке	44,97	8,91	В разводе	44,80	6,75	441,5	0,9
В незарегистрированном браке	44,97	8,91	В зарегистрированном браке	43,63	8,19	411,5	0,569
В незарегистрированном браке	44,97	8,91	Не замужем	46,20	8,03	407	0,524
В разводе	44,80	6,75	В зарегистрированном браке	43,63	8,19	410	0,554
В разводе	44,80	6,75	Не замужем	46,20	8,03	393	0,399
В зарегистрированном браке	43,63	8,19	Не замужем	46,20	8,03	363	0,198

Из таблицы видно, что статистически значимых различий в выраженности показателя ситуативной тревоги выявлено не было. Исходя из проведенного сравнительного анализа можно сделать вывод, что выраженность актуально переживаемого беспокойства, озабоченности не отличается у женщин с различным семейным статусом.

На рисунке 2 представлены средние значения интенсивности пережитого стресса за последний год в группах женщин с различным семейным статусом. Так, было выявлено, что исключительно в группе женщин, состоящих в зарегистрированном браке, уровень пережитого стресса за последний год является умеренным и отражает пороговую сопротивляемость стрессу. Исходя из этого, можно говорить, что для замужних женщин характерно снижение стрессоустойчивости при возрастании стрессовых событий в жизни, наличие необходимости тратить некоторые психологические ресурсы на преодоление последствий стрессового воздействия.

В группах незамужних женщин, а также женщин, состоящих в незарегистрированном браке и в разводе, отмечается высокий уровень наполненности жизни стрессовыми событиями, и, соответственно, низкая сопротивляемость стрессу. Данный уровень стрессоустойчивости отражает высокую степень стрессовой нагрузки, необходимость затраты всех психических ресурсов и энергии на борьбу с негативными психологическими состояниями, возникающими в результате стрессового воздействия.



Рис. 2. Средние значения интенсивности стресса в группах женщин с различным семейным статусом

Для определения значимости различий интенсивности стресса был проведен сравнительный анализ путем попарного сравнения каждой группы женщин с остальными с использованием критерия U Манна-Уитни. Результаты проведенного исследования с указанием уровней значимости представлены в таблице 2.

Таблица 2

Сравнительный анализ стрессоустойчивости женщин с различным семейным статусом

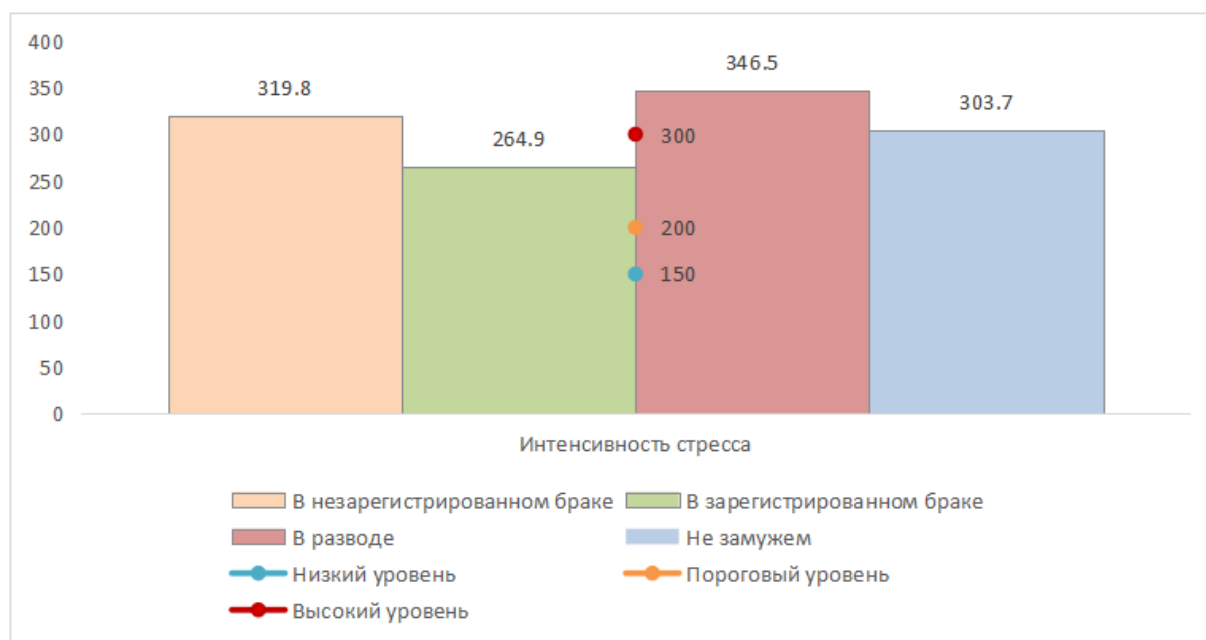
Семейный статус	M	SD	Семейный статус	M	SD	U	p
В незарегистрированном браке	319,8	178,46	В разводе	346,47	161,94	398	0,442
В незарегистрированном браке	319,8	178,46	В зарегистрированном браке	264,93	166,03	379,5	0,297
В незарегистрированном браке	319,8	178,46	Не замужем	303,73	138,73	431	0,779
В разводе	346,47	161,94	В зарегистрированном браке	264,93	166,03	320,5	0,056
В разводе	346,47	161,94	Не замужем	303,73	138,73	374	0,261
В зарегистрированном браке	264,93	166,03	Не замужем	303,73	138,73	386	0,344

Из таблицы видно, что статистически значимых различий в выраженности показателя интенсивности стресса выявлено не было, но была выявлена тенденция к существованию различий между группой разведенных женщин и женщин, состоящих в зарегистрированном браке ($U=320,5$ при $p=0,056$).

Исходя из проведенного сравнительного анализа можно сделать вывод, что интенсивность пережитого за последний год стресса существенно не отличается у женщин с различным семейным статусом. Однако, у разведенных женщин, степень сопротивляемости стрессу потенциально ниже, чем у женщин, состоящих в официальном браке, что позволяет предположить значимость развода, как значительного стрессора в жизни женщины, что определенным образом снижает ее устойчивость к будущим стрессовым воздействиям.

На рисунке 3 представлены средние значения стратегий совладающего поведения в группах женщин с различным семейным статусом. При анализе средних значений выявлено, что у женщин из всех групп характерен умеренный уровень склонности к реализации конфронтационного копинга, дистанцирования, самоконтроля, поиска социальной поддержки, принятия ответственности, бегства-избегания, планирования решения проблемы и положительной переоценки.



Рис. 3. Средние значения выраженности стратегий совладающего поведения в зависимости от семейного статуса

При этом, существуют и некоторые отличия в выраженности стратегий совладающего поведения. Так, средние значения стратегий положительной переоценки и поиска социальной поддержки в группе разведенных женщин находятся в зоне высоких значений, что указывает на выраженную склонность женщин данной группы осуществлять преодоление стрессовой ситуации за счет ее положительного переосмысления. У женщин с другими семейными статусами выраженность данных стратегий совладания является умеренной.

Помимо данных стратегий, отмечается и некоторое различие в выраженности стратегии планирования решения проблемы, где средние значения в группах женщин, состоящих в незарегистрированном браке, зарегистрированном браке и разведенных женщин указывают на высокое предпочтение данной стратегии, отражающее выраженную склонность преодолевать стрессовые ситуации за счет целенаправленного анализа ситуации, рассмотрения возможных вариантов поведения и выработки стратегии дальнейших действий. Вместе с тем, незамужние женщины имеют умеренную склонность к преодолению проблемных ситуаций путем планирования решения проблемы.

Для определения значимости различий склонности к тем или иным копинг-стратегиям был проведен сравнительный анализ путем попарного сравнения каждой группы женщин с остальными с использованием критерия U Манна-Уитни. Результаты проведенного исследования с указанием уровней значимости представлены в таблице 3.

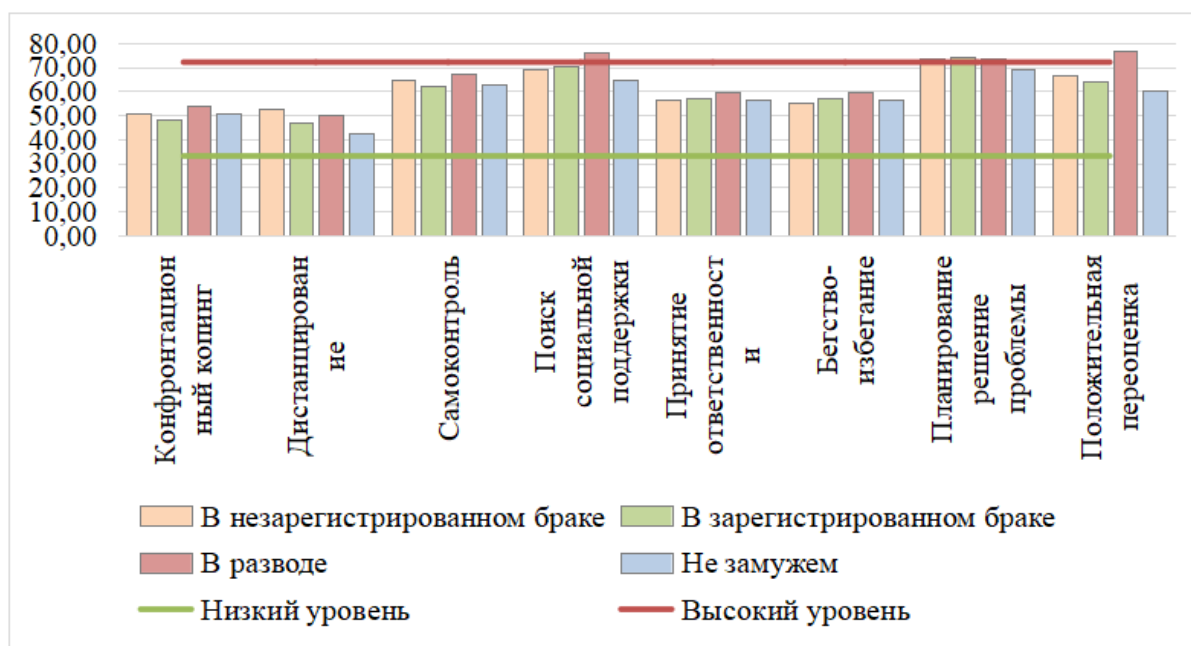
Таблица 3

**Сравнительный анализ стресс-совладающего поведения
женщин с различным семейным статусом**

Конфронтация							
Семейный статус	M	SD	Семейный статус	M	SD	U	p
В незарегистрированном браке	50,56	12,32	В разводе	53,70	15,39	384	0,325
В незарегистрированном браке	50,56	12,32	В зарегистрированном браке	48,33	13,70	399,5	0,451
В незарегистрированном браке	50,56	12,32	Не замужем	50,93	17,69	447	0,964
В разводе	53,70	15,39	В зарегистрированном браке	48,33	13,70	349	0,133
В разводе	53,70	15,39	Не замужем	50,93	17,69	401,5	0,471
В зарегистрированном браке	48,33	13,70	Не замужем	50,93	17,69	407	0,522
Дистанцирование							
В незарегистрированном браке	52,59	17,97	В разводе	49,81	18,42	391	0,38
В незарегистрированном браке	52,59	17,97	В зарегистрированном браке	46,67	21,02	353,5	0,152
В незарегистрированном браке	52,59	17,97	Не замужем	42,41	17,42	274,5	0,009
В разводе	49,81	18,42	В зарегистрированном браке	46,67	21,02	405	0,504
В разводе	49,81	18,42	Не замужем	42,41	17,42	336	0,09
В зарегистрированном браке	46,67	21,02	Не замужем	42,41	17,42	391,5	0,385
Самоконтроль							
В незарегистрированном браке	64,76	15,80	В разводе	66,98	13,75	426,5	0,726
В незарегистрированном браке	64,76	15,80	В зарегистрированном браке	62,06	13,61	390	0,373
В незарегистрированном браке	64,76	15,80	Не замужем	62,86	15,39	400	0,457
В разводе	66,98	13,75	В зарегистрированном браке	62,06	13,61	363,5	0,197
В разводе	66,98	13,75	Не замужем	62,86	15,39	383,5	0,322
В зарегистрированном браке	62,06	13,61	Не замужем	62,86	15,39	436	0,835
Поиск социальной поддержки							
В незарегистрированном браке	68,89	21,82	В разводе	76,30	17,86	363,5	0,199
В незарегистрированном браке	68,89	21,82	В зарегистрированном браке	70,19	18,42	446	0,953
В незарегистрированном браке	68,89	21,82	Не замужем	64,63	22,67	397,5	0,436
В разводе	76,30	17,86	В зарегистрированном браке	70,19	18,42	362	0,191
В разводе	76,30	17,86	Не замужем	64,63	22,67	314	0,044
В зарегистрированном браке	70,19	18,42	Не замужем	64,63	22,67	382,5	0,316
Принятие ответственности							
В незарегистрированном браке	56,39	17,60	В разводе	59,44	17,33	407,5	0,525
В незарегистрированном браке	56,39	17,60	В зарегистрированном браке	56,94	15,94	434	0,811
В незарегистрированном браке	56,39	17,60	Не замужем	56,39	21,52	444,5	0,935
В разводе	59,44	17,33	В зарегистрированном браке	56,94	15,94	420	0,654
В разводе	59,44	17,33	Не замужем	56,39	21,52	416,5	0,617
В зарегистрированном браке	56,94	15,94	Не замужем	56,39	21,52	442	0,905
Бегство-избегание							
В незарегистрированном браке	55,28	14,92	В разводе	59,44	16,26	386,5	0,346
В незарегистрированном браке	55,28	14,92	В зарегистрированном браке	56,94	13,51	414	0,592
В незарегистрированном браке	55,28	14,92	Не замужем	56,67	17,39	430	0,766
В разводе	59,44	16,26	В зарегистрированном браке	56,94	13,51	415,5	0,608

Продолжение таблицы 3

В разводе	59,44	16,26	Не замужем	56,67	17,39	405	0,504
В зарегистрированном браке	56,94	13,51	Не замужем	56,67	17,39	423,5	0,692
Планирование решения проблемы							
В незарегистрированном браке	73,33	15,67	В разводе	73,70	17,38	438,5	0,864
В незарегистрированном браке	73,33	15,67	В зарегистрированном браке	74,07	14,25	447,5	0,97
В незарегистрированном браке	73,33	15,67	Не замужем	69,44	16,23	388,5	0,36
В разводе	73,70	17,38	В зарегистрированном браке	74,07	14,25	440	0,882
В разводе	73,70	17,38	Не замужем	69,44	16,23	373,5	0,255
В зарегистрированном браке	74,07	14,25	Не замужем	69,44	16,23	381	0,305
Положительная переоценка							
В незарегистрированном браке	66,83	17,71	В разводе	76,83	16,34	319,5	0,052
В незарегистрированном браке	66,83	17,71	В зарегистрированном браке	63,81	14,93	378	0,284
В незарегистрированном браке	66,83	17,71	Не замужем	60,16	18,19	342	0,109
В разводе	76,83	16,34	В зарегистрированном браке	63,81	14,93	265	0,006
В разводе	76,83	16,34	Не замужем	60,16	18,19	230	0,001
В зарегистрированном браке	63,81	14,93	Не замужем	60,16	18,19	385	0,334

Из таблицы видно, что существуют статистически значимые различия по следующим копинг-стратегиям:

- по степени выраженности копинг-стратегии «дистанцирование» между группой незамужних женщин и женщин, состоящих в незарегистрированном браке ($U=274,5$ при $p \leq 0,01$), а также тенденция к различию между группой незамужних и разведенных женщин ($U=336$ при $p=0,09$), где меньшие значения зафиксированы в группе незамужних женщин.

- по степени выраженности стратегия «поиск социальной поддержки» между группой незамужних и разведенных женщин ($U=314$ при $p \leq 0,05$), где меньшие значения зафиксированы в группе незамужних женщин.

- по степени выраженности копинг-стратегии «положительная переоценка» между группой разведенных женщин и женщин, состоящих в зарегистрированном браке ($U=265$ при $p \leq 0,01$), разведенных женщин и незамужних женщин ($U=230$ при $p \leq 0,01$), а также тенденция к различию между группой разведенных женщин и женщин, состоящих в зарегистрированном браке ($U=319,5$ при $p=0,052$), где большие значения зафиксированы в группе разведенных женщин.

Для женщин, находящихся в незарегистрированном браке, по сравнению с незамужними женщинами, в большей степени характерно преодолевать негативные переживания за счет снижения их субъективной значимости. Помимо этого, у разведенных женщин, по сравнению с незамужними женщинами, потенциально выше склонность к использованию данной стратегии совладающего поведения.

Для разведенных женщин, по сравнению с незамужними женщинами, в большей степени характерно осуществлять преодоление проблемной ситуации путем ориентации на взаимодействие с другими людьми, использовании их советов для разрешения проблемной ситуации, получения эмоциональной поддержки или конкретной действенной помощи.

Для разведенных женщин, по сравнению с женщинами, имеющими другие семейные статусы, в большей степени характерно осуществлять положительное переосмысление проблемы, рассматривать ее как силу, для личностного роста.

На рисунке 4 представлены средние значения выраженности механизмов психологической защиты в группах женщин с различным семейным статусом. При анализе средних значений выявлено, что у женщин с различным семейным статусом (женщин в зарегистрированном браке, женщин в незарегистрированном браке, женщин в разводе и незамужних женщин) характерен умеренный уровень выраженности защитных механизмов отрицания, регрессии, компенсации и интеллектуализации, а также низкий уровень выраженности защитного механизма реактивного образования.

При этом, существуют и некоторые отличия в выраженности защитных механизмов. Так, средние значения такой защиты, как подавление в группах замужних и незамужних женщин указывают на умеренную выраженность данной защиты, что указывает на определенную склонность женщин вытеснять

неприемлемые желания, мысли, чувства, вызывающие тревогу.

При этом, для женщин, находящихся в незарегистрированном браке, а также для разведенных женщин выраженность данного защитного механизма является низкой.

Средние значения такой защиты, как проекция в группах женщин, состоящих в незарегистрированном браке, и незамужних женщин указывают на умеренную выраженность данной защиты. При этом, для женщин, находящихся в зарегистрированном браке, а также для разведенных женщин выраженность данного защитного механизма является низкой.

Средние значения такой защиты, как замещение в группах разведенных и незамужних женщин указывают на умеренную выраженность данной защиты, что отражает определенную склонность к разрядке подавленных эмоций, направляемых на более доступные и менее опасные объекты, чем те, которые изначально вызвали негативные переживания. При этом, для женщин, находящихся в зарегистрированном и в незарегистрированном браке, а также для разведенных женщин выраженность данного защитного механизма является низкой.



Рис. 4. Средние значения выраженности защитных механизмов психики в зависимости от семейного статуса

Для определения значимости различий выраженности различных защитных механизмов был проведен сравнительный анализ путем попарного сравнения каждой группы женщин с остальными с использованием критерия U Манна-Уитни. Результаты проведенного исследования с указанием уровней значимости представлены в таблице 4.

Таблица 4

Сравнительный анализ защитных механизмов женщин с различным семейным статусом

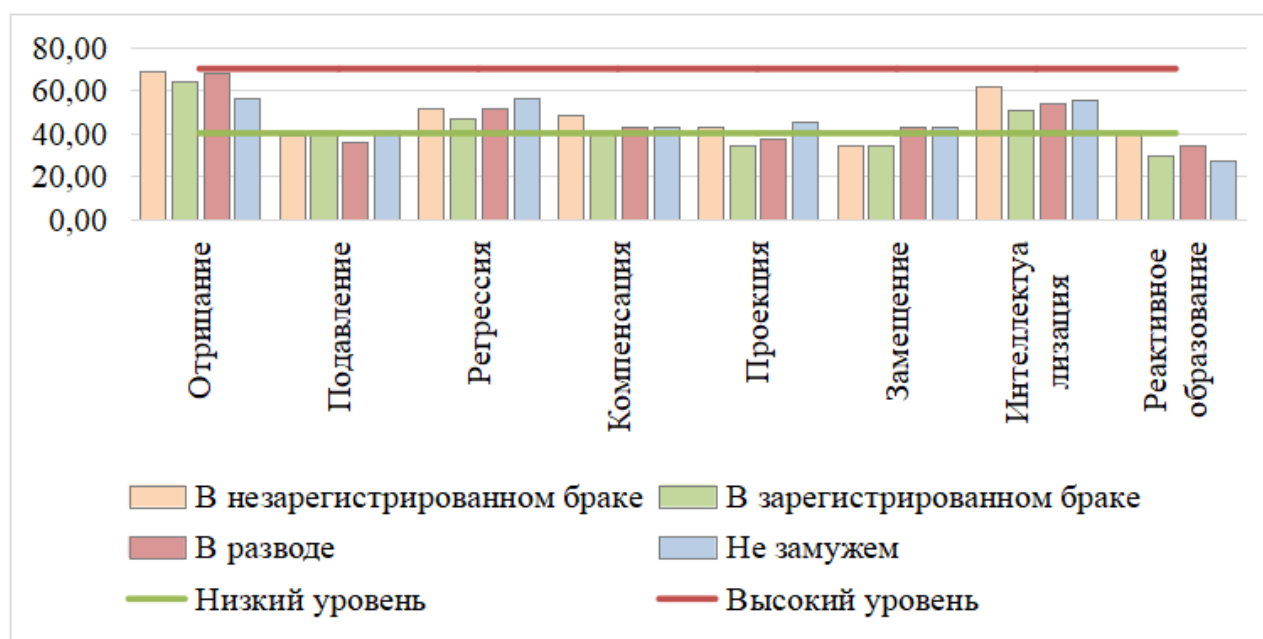
Отрицание							
Семейный статус	M	SD	Семейный статус	M	SD	U	p
В незарегистрированном браке	69,17	18,07	В разводе	68,06	18,58	429,5	0,759
В незарегистрированном браке	69,17	18,07	В зарегистрированном браке	63,06	24,44	371,5	0,242
В незарегистрированном браке	69,17	18,07	Не замужем	56,67	19,38	291,5	0,018
В разводе	68,06	18,58	В зарегистрированном браке	63,06	24,44	394	0,403
В разводе	68,06	18,58	Не замужем	56,67	19,38	313	0,041
В зарегистрированном браке	63,06	24,44	Не замужем	56,67	19,38	393	0,396

Продолжение таблицы 4

Подавление							
Семейный статус	M	SD	Семейный статус	M	SD	U	p
В незарегистрированном браке	38,89	19,49	В разводе	36,39	19,88	409	0,54
В незарегистрированном браке	38,89	19,49	В зарегистрированном браке	41,94	16,74	401	0,464
В незарегистрированном браке	38,89	19,49	Не замужем	41,39	16,30	408,5	0,534
В разводе	36,39	19,88	В зарегистрированном браке	41,94	16,74	361,5	0,186
В разводе	36,39	19,88	Не замужем	41,39	16,30	361,5	0,185
В зарегистрированном браке	41,94	16,74	Не замужем	41,39	16,30	437,5	0,852
Регрессия							
В незарегистрированном браке	51,67	21,36	В разводе	51,67	19,82	437	0,846
В незарегистрированном браке	51,67	21,36	В зарегистрированном браке	48,33	22,25	423	0,688
В незарегистрированном браке	51,67	21,36	Не замужем	56,43	23,46	417	0,624
В разводе	51,67	19,82	В зарегистрированном браке	48,33	22,25	417	0,623
В разводе	51,67	19,82	Не замужем	56,43	23,46	393,5	0,401
В зарегистрированном браке	48,33	22,25	Не замужем	56,43	23,46	370,5	0,237
Компенсация							
В незарегистрированном браке	48,33	19,13	В разводе	43	18,60	390	0,369
В незарегистрированном браке	48,33	19,13	В зарегистрированном браке	42	19,90	374,5	0,257
В незарегистрированном браке	48,33	19,13	Не замужем	42,67	20,67	385,5	0,334
В разводе	43	18,60	В зарегистрированном браке	42	19,90	434	0,811
В разводе	43	18,60	Не замужем	42,67	20,67	442	0,905
В зарегистрированном браке	42	19,90	Не замужем	42,67	20,67	442,5	0,911
Проекция							
В незарегистрированном браке	43,08	27,74	В разводе	37,18	27,03	392,5	0,393
В незарегистрированном браке	43,08	27,74	В зарегистрированном браке	35,13	21,16	398	0,439
В незарегистрированном браке	43,08	27,74	Не замужем	45,64	24,74	410	0,552
В разводе	37,18	27,03	В зарегистрированном браке	35,13	21,16	447,5	0,97
В разводе	37,18	27,03	Не замужем	45,64	24,74	355	0,158
В зарегистрированном браке	35,13	21,16	Не замужем	45,64	24,74	349	0,132
Замещение							
В незарегистрированном браке	34,62	21,55	В разводе	43,08	19,54	333	0,082
В незарегистрированном браке	34,62	21,55	В зарегистрированном браке	35,13	21,63	435	0,823
В незарегистрированном браке	34,62	21,55	Не замужем	42,82	21,06	342,5	0,109
В разводе	43,08	19,54	В зарегистрированном браке	35,13	21,63	346,5	0,123
В разводе	43,08	19,54	Не замужем	42,82	21,06	441,5	0,899
В зарегистрированном браке	35,13	21,63	Не замужем	42,82	21,06	358,5	0,172
Интеллектуализация							
В незарегистрированном браке	61,94	15,58	В разводе	54,17	20,27	342,5	0,108
В незарегистрированном браке	61,94	15,58	В зарегистрированном браке	50,00	16,67	267	0,006
В незарегистрированном браке	61,94	15,58	Не замужем	55,83	17,80	351,5	0,141
В разводе	54,17	20,27	В зарегистрированном браке	50,00	16,67	388,5	0,358
В разводе	54,17	20,27	Не замужем	55,83	17,80	430,5	0,771
В зарегистрированном браке	50,00	16,67	Не замужем	55,83	17,80	366	0,209
Реактивное образование							
В незарегистрированном браке	39,67	25,93	В разводе	34,67	26,36	390,5	0,375
В незарегистрированном браке	39,67	25,93	В зарегистрированном браке	29,67	18,84	355,5	0,158
В незарегистрированном браке	39,67	25,93	Не замужем	27,33	22,43	315	0,044
В разводе	34,67	26,36	В зарегистрированном браке	29,67	18,84	425,5	0,713
В разводе	34,67	26,36	Не замужем	27,33	22,43	373,5	0,25
В зарегистрированном браке	29,67	18,84	Не замужем	27,33	22,43	388	0,352

Из таблицы видно, что существуют статистически значимые различия по следующим защитным механизмам:

- по степени выраженности защитного механизма «отрицание» между группой незамужних женщин и женщин, состоящих в незарегистрированном браке ($U=291,5$ при $p \leq 0,05$), а также между группой незамужних и разведенных женщин ($U=313$ при $p \leq 0,05$), где меньшие значения зафиксированы в груп-

пе незамужних женщин.

- по степени выраженности защитного механизма «интеллектуализация» между группой замужних женщин и женщин, состоящих в незарегистрированном браке ($U=267$ при $p \leq 0,01$), где большие значения зафиксированы в группе женщин, состоящих в незарегистрированном браке.

- по степени выраженности защитного механизма «реактивное образование» между группой незамужних женщин и женщин, состоящих в незарегистрированном браке ($U=315$ при $p \leq 0,05$), где большие значения зафиксированы в группе женщин, состоящих в незарегистрированном браке.

Помимо этого, была выявлена тенденция к различиям по степени выраженности защитного механизма «замещение» между группой разведенных женщин и женщин, состоящих в незарегистрированном браке ($U=333$ при $p=0,082$), где большие значения зафиксированы в группе разведенных женщин.

Исходя из проведенного сравнительного анализа можно сделать вывод о том, что у респондентов, состоящих в незарегистрированном браке и разведенных, отмечается более выраженная склонность к отрицанию некоторых вызывающих тревогу обстоятельств, по сравнению с незамужними женщинами.

У женщин, состоящих в незарегистрированном браке, по сравнению с замужними женщинами отмечается более выраженная склонность к интеллектуализации, а по сравнению с незамужними женщинами – более выраженная склонность к преувеличенному развитию стремлений или поступков, противоположных неприятным или неприемлемым, что может объясняться тем, что женщины, состоящие в незарегистрированном браке, имеют промежуточный статус семейных взаимоотношений и могут иметь некоторое ощущение нестабильности взаимоотношений, вследствие чего могут испытывать трудности с открытым эмоциональным самовыражением в трудных ситуациях, большей склонности к гиперкомпенсации, по сравнению с незамужними женщинами.

У разведенных женщин отмечается потенциально более выраженная склонность к разрядке подавленных эмоций, направляемых на более доступные и менее опасные объекты, чем те, которые изначально вызвали негативные переживания, чем у женщин, состоящих в незарегистрированном браке. По всей видимости, наличие партнера, у женщин, состоящих в отношениях, в определенной степени препятствует выражению негативных эмоций, в то время как разведенные женщины могут более открыто выражать переживания, хоть и смещенные на иные объекты.

На следующем этапе был проведен корреляционный анализ, который позволил сделать следующие выводы:

Специфика взаимосвязей ситуативной тревоги и стресс-преодолевающего поведения в зависимости от семейного статуса.

Сильнее всего ситуативная тревога связана со стресс-преодолевающим поведением среди незамужних женщин, где она проявляется выраженным образом при склонности к избеганию, дистанцированию, принятию ответственности и снижается при планировании решения проблемы. У женщин, состоящих в незарегистрированном браке и у разведенных женщин повышение ситуативной тревоги также связано с выраженным избеганием, однако у разведенных женщин, наряду с избеганием, тревога повышается и при повышении самоконтроля. Только у женщин, состоящих в зарегистрированном браке, изменение ситуативной тревоги не связано с особенностями копинг-поведения. В связи с этим, можно предположить, что женщины, состоящие в зарегистрированном браке, наибольшую поддержку получают именно от супруга, а использование копинг-стратегий в меньшей степени влияет на актуальную тревогу. Соответственно, вследствие отсутствия поддержки партнера, незамужние женщины используют наиболее широкий спектр стратегий совладания для снижения тревоги.

Структура взаимосвязей ситуативной тревоги и защитных механизмов у женщин с различным семейным статусом проявляется схожим образом. Так, у всех женщин отмечается повышение тревоги при повышении склонности к регрессии. У женщин, которые состояли или состоят в браке (кроме незамужних) тревога повышается при снижении склонности к отрицанию – то есть для них, можно предположить положительное влияние отрицания (по крайней мере кратковременное) на психоэмоциональное

состояние. В данном случае можно предположить, что незамужние женщины могут испытывать меньше давления в отношении брака, поэтому у них может быть меньше склонности к отрицанию как способу справления с тревогой.

У всех женщин, кроме тех, кто состоит в зарегистрированном браке, повышение тревоги сопряжено с повышением склонности к замещению, а у всех женщин, которые не состоят в незарегистрированном браке – сопряжено с повышением склонности к компенсации и проекции. Можно предположить, что женщины, состоящие в официальном зарегистрированном браке, испытывают большую ответственность за собственные отношения, что приводит их к избеганию таких защит, как замещение, противоположных прямому и открытому решению трудных ситуаций. В тоже время, женщины, состоящие в незарегистрированном браке, имеют некоторый промежуточный статус семейных взаимоотношений, и при повышении беспокойства из-за этого они могут проявлять склонность фантазировать об идеальном развитии событий или же перекладывать ответственность на партнера.

Специфика взаимосвязей интенсивности стресса и стресс-преодолевающего поведения в зависимости от семейного статуса.

Структура взаимосвязей переживания стресса и стресс-преодолевающего поведения у женщин сильно отличается в зависимости от семейного статуса. Так, у женщин, состоящих в незарегистрированном браке, выраженная интенсивность стресса сопровождается высокой склонностью к конфронтационному копингу при низкой склонности к интеллектуализации; у женщин, состоящих в зарегистрированном браке – выраженной склонности к положительной переоценке, выраженных защитных механизмах регрессии, компенсации и замещения; у незамужних женщин – выраженной склонности к избеганию и снижению выраженности реактивного образования; а у женщин, находящихся в разводе интенсивность переживаемого стресса не связана со стресс-преодолевающим поведением. Полученные взаимосвязи могут быть объяснены самим семейным статусом женщин. Так, женщины, состоящие в незарегистрированном браке, в условиях высокого стресса склонны к активным, хоть и не всегда целенаправленным действиям с высокой эмоциональной наполненностью. Женщины, состоящие в зарегистрированном браке, напротив, активно используют стратегии пересмотра проблемной ситуации с положительной стороны, могут использовать стратегии неконструктивного выражения эмоций и проявления детских моделей поведения, благодаря наличию в непосредственной близости супруга, который может предоставить им дополнительный действенный и эмоциональный ресурс. В тоже время, незамужние женщины в условиях высокой наполненности жизни стрессовыми событиями склонны к избеганию решения проблемы и практически не используют стратегии гиперкомпенсации собственных недостатков, что подчеркивает недостаточность сформированности у них системы социальной поддержки, позволяющей осуществлять активные действия в стрессовой ситуации.

Выводы:

1. Женщины, состоящие в незарегистрированном браке, имеют высокий уровень ситуативной тревожности и высокую наполненность жизни стрессовыми событиями. Они имеют высокую склонность к планированию решения проблемы при умеренной – к иным стратегиям преодоления. Преобладающими защитными механизмами для них выступают отрицание, интеллектуализация и регрессия, а наименее выраженными являются замещение, подавление и реактивное образование. Для них характерна большая склонность к дистанцированию, отрицанию и реактивному образованию, по сравнению с незамужними женщинами; большая склонность к интеллектуализации, по сравнению с замужними женщинами, а также потенциально меньшая склонность к замещению и положительной переоценке, по сравнению с разведенными женщинами.

Для женщин, состоящих в незарегистрированном браке, характерно снижение ситуативной тревоги при снижении склонности к избеганию, регрессии, замещению и повышении склонности к отрицанию. Выявленная интенсивность стресса у них сопровождается низкой склонностью к интеллектуализации и высокой склонности к использованию конфронтационного копинга. При этом, у них склонность к компенсации сопровождается выраженным конфронтационным копингом и склонностью к принятию ответственности.

2. Женщины, состоящие в зарегистрированном браке, имеют средний уровень ситуативной тревожности и среднюю наполненность жизни стрессовыми событиями. Они имеют высокую склонность к планированию решения проблемы при умеренной – к иным стратегиям преодоления. Преобладающим защитным механизмом для них выступает отрицание, а наименее выраженными являются проекция, замещение и реактивное образование. Для них характерна потенциально меньшая наполненность жизни стрессовыми событиями, по сравнению с разведенными женщинами. Для них характерна меньшая склонность к положительной переоценке, по сравнению с разведенными женщинами, а также меньшая склонность к интеллектуализации, по сравнению с женщинами, состоящими в незарегистрированном браке.

Для женщин, состоящих в зарегистрированном браке, характерно снижение ситуативной тревоги при снижении склонности к регрессии, компенсации, проекции и повышении склонности к отрицанию. Выраженная интенсивность стресса у них сопровождается высокой склонностью к использованию положительной переоценки и таких защитных механизмов, как замещение, компенсация и регрессия. При этом, у них склонность к положительной переоценке сопровождается выраженным отрицанием и замещением; склонность к конфронтационному копингу сопровождается выраженным замещением и слабой интеллектуализацией; склонность к избеганию сопровождается выраженной проекцией, а склонность к поиску социальной поддержки – слабо выраженное реактивное образование.

3. Разведенные женщины имеют высокий уровень ситуативной тревожности и высокую наполненность жизни стрессовыми событиями. Они имеют высокую склонность к положительной переоценке, поиску социальной поддержки и планированию решения проблемы при умеренной – к иным стратегиям преодоления. Преобладающим защитным механизмом для них выступает отрицание, а наименее выраженными являются проекция, подавление и реактивное образование. Для них характерна потенциально большая наполненность жизни стрессовыми событиями, по сравнению с замужними женщинами. Они имеют большую склонность к положительной переоценке по сравнению с замужними и незамужними женщинами, потенциально большую склонность по сравнению с женщинами, состоящими в незарегистрированном браке; имеют большую склонность к поиску социальной поддержки и отрицанию по сравнению с незамужними женщинами, а также потенциально большую склонность к дистанцированию; а также имеют потенциально большую склонность к замещению по сравнению с женщинами, состоящими в незарегистрированном браке.

Для разведенных женщин, характерно снижение ситуативной тревоги при снижении склонности к замещению, проекции, избеганию, регрессии, самоконтролю и повышению склонности к отрицанию. При этом, у них склонность к конфронтационному копингу сопровождается выраженным замещением; склонность к избеганию сопровождается выраженной проекцией и избеганием; склонность к самоконтролю – слабое отрицание, а склонность к поиску социальной поддержки – слабо выраженная интеллектуализация и выраженная регрессия.

4. Незамужние женщины имеют высокий уровень ситуативной тревожности и высокую наполненность жизни стрессовыми событиями. Они имеют умеренную склонность к использованию различных стратегий совладания. Преобладающим защитным механизмом для них выступает отрицание, регрессия и интеллектуализация, а наименее выраженным является реактивное образование. Для них характерна меньшая склонность к дистанцированию, отрицанию, интеллектуализации, по сравнению с женщинами, состоящими в незарегистрированном браке, потенциально меньшая склонность к дистанцированию по сравнению с разведенными женщинами; меньшая склонность к отрицанию по сравнению с разведенными женщинами.

Для незамужних женщин, характерно снижение ситуативной тревоги при снижении склонности к дистанцированию, принятию ответственности, избеганию, регрессии, компенсации, проекции, замещению и повышению склонности к планированию решения проблемы. Выраженная интенсивность стресса у них сопровождается высокой склонностью к использованию избегания и слабого проявления реактивного образования. При этом, у них склонность к принятию ответственности сопровождается выраженным замещением, регрессией, компенсацией и проекцией; склонность к избеганию сопровождается выраженной проекцией и замещением; склонность к планированию решения проблемы сопровождается слабо вы-

раженная компенсация, проекция и замещение; склонность к положительной переоценке сопровождается выраженное отрицание; склонность к самоконтролю – выраженная интеллектуализация, а склонность к поиску социальной поддержки – слабо выраженное подавление и выраженная регрессия.

Список источников

1. Македон Т.А. Психология семьи: проблемы, профессиональные подходы к их решению: учеб. пособие/ Т.А. Македон. - Биробиджан: 2017.– С. 146
2. Фомина А.Н. Проблема активации ресурсов личности человека в трудных возрастно-психологических жизненных ситуациях// Вестник Нижегородского ун-та. Серия Социальные науки. – 2016. - №1.– С. 95-105.
3. Антонов А.И. Социология семьи. Учебник - 2-е изд., перераб. и доп/ А.И. Антонов. - М.: ИНФРА - М, 2016. – С. 640.
4. Басс Д. Стратегия выбора партнёра/ Д. Басс// Сексология: Хрестоматия. - СПб., 2019. – С. 437.
5. Ильин Е.П. Дифференциальная психофизиология мужчины и женщины: учебник/ Е.П. Ильин. - СПб.: Питер, 2013. – С. 544.
6. Белов В.М. Психология здоровья/ В.М. Белов. - СПб.: Алетейя, 2007.– С. 231.

© Е.М. Казакова, 2023

УДК 159.9

СТАНОВЛЕНИЕ ЛИЧНОСТИ РЕБЕНКА НА ЭТАПЕ ДОШКОЛЬНОГО ВОЗРАСТА

СОСЕДКО В.В

студент
ЧОУ ВОУ ЮУ ИУБиП
г. Ростов-на-Дону, Ростовская область

Научный руководитель: Духавнева А. В.

доктор педагогических наук,
доцент кафедры «Психологии и управление персоналом»
ЧОУ ВОУ ЮУ ИУБиП
г. Ростов-на-Дону, Ростовская область

Аннотация: эта статья посвящена становлению личности ребенка на этапе дошкольного возраста. Именно в этот период ребенок активно развивается, вырабатывает различные установки, которые влияют на формирование его личности. Формирование личности детей дошкольного возраста по-прежнему остается актуальной и важной проблемой в Moderna мире.

Ключевые слова: дошкольный возраст, развитие, личность, личностные качества, становление личности, этапы формирования личности, особенности формирования личности, семья, игра.

FORMATION OF THE CHILD'S PERSONALITY AT THE STAGE OF PRESCHOOL AGE

Sosedko V.V*Scientific adviser: Dukhavneva A. V.*

Annotation: this article is devoted to the formation of a child's personality at the stage of preschool age. It is during this period that the child actively develops, develops various attitudes that affect the formation of his personality. The formation of the personality of preschool children remains an urgent and important problem in the moderna world.

Key words: preschool age, development, personality, personal qualities, personality formation, stages of personality formation, features of personality formation, family, game.

Развитие ребенка как личности начинается с 3-летнего возраста, происходит формирование индивидуальности, при этом формирование личности начинается и продолжает свое развитие до 20-летнего возраста.

Формирование личности предполагает развитие когнитивных процессов и нравственных качеств, формирование мировоззрения и самосознания, развитие самостоятельности в деятельности и социальной активности. Это далеко не полный перечень характеристик, характеризующих личность человека, но основные движущие силы формирования личности ребенка. Перечисленные компоненты уславливаются в дошкольном возрасте. Как упоминалось выше, активным стартом считается 3 года, когда начинается 3-летний кризис и пробуждается "независимое я".

Перед поступлением в школу формирование личности проходит через 2 важных этапа, которые помогают в формировании важных возрастных характеристик :

- 1) этап автономии;
- 2) этап формирования индивидуальной инициативы[1]

Непосредственно в дошкольный период начинают формироваться основные черты личности, которые влияют на дальнейшее развитие ребенка [2]:

Формирование базовых характеристик (именно в этот период закладываются основы характера ребенка - его устойчивые и долговременные черты, которые определяют стиль и отношение поведения к окружающему миру.)

Развитие социальных навыков - дети учатся общаться с окружающими, проявлять эмпатию, понимать эмоции, участвуют в играх и конфликтах, осваивают правила поведения в обществе.

Формирование самосознания и самооценки: ребенок начинает осознавать себя как личность, анализировать свои поступки, качества, которые формируют его самооценку и внутреннюю уверенность в себе.

Развитие когнитивных процессов: происходит активное развитие мышления, памяти, внимания, воображения и речи, что является основой когнитивных способностей и интеллектуального потенциала.

Ориентация на будущее обучение: пробуждать интерес к обучению, развивать навыки обучения и овладевать новыми знаниями, которые станут основой для успешной адаптации к школьной среде.

Формирование базовых моральных ценностей: важной задачей является нравственность, воспитание моральных принципов, правильного понимания норм и правил поведения в обществе.

Развитие креативности: стимулирует креативность, воображение, художественную литературу и креативный подход.

Формирование основ здорового образа жизни: внедрение здорового образа жизни, правильного питания, физических упражнений, способствующих формированию здоровых привычек.

Все эти факторы важны для полноценного развития ребенка и формирования его личности в дошкольный период.

Формирование личности тесно связано с воспитанием родителей, поскольку все время, которое ребенок проводит с ними, все особенности формирования тесно связаны и зависят от родителей.

Находясь в одиночестве на этапе формирования личности, осознания собственного "я", дети находятся в тесной эмоциональной привязанности к своим родителям, которая наиболее сильно проявляется в желании видеть, любить, иметь смысл.

При анализе системного опыта педагогов-психологов Российской Федерации в работе с семьей дошкольника можно выделить следующие методы и формы работы: вербальные, наглядные, практические, игровая форма, нетрадиционные и традиционные. Самые популярные из них: беседа, совместный досуг, конкурс, шоу, игровая терапия

Обычное свободное время может включать в себя упражнения для пальчиковой гимнастики и разминки, которые помогают снять мышечное напряжение. Например, упражнение "расставляем все по своим местам" направлено на правильное расположение предметов, и это упражнение способствует развитию мышления и способности ребенка сопоставлять изображения. Чаще всего эти приемы представлены в виде головоломок, которые помогают активизировать умственную деятельность дошкольников.

Выставки и конкурсы могут быть разными по масштабу и тематике назначения. Учитывается общение с родителями, поэтому, в зависимости от точки зрения, они могут быть наблюдателями или участниками. Для формирования личности очень важно, чтобы взрослые наблюдали со стороны, это способствует большей самостоятельности ребенка, а активное участие родителей участников имеет положительную динамику для формирования личности.[3]

Сказкотерапия, чтение стихов и беседы позволяют вам досконально изучить тему с помощью творческого подхода, расширить и углубить знания. Беседы, которые служат объяснениями для детей, помогают им понять и осмыслить то, что для них важно, которые могут относиться к поведенческой проблеме, знаниям, хобби, родители могут помочь ребенку стать более осознанным и направить его на раскрытие смысла, если у него не получится без посторонней помощи. В процессе анамнестической терапии начинает формироваться гибкое мышление, которое способствует не монотонным ответам из одного слога, а раскрытию заданного вопроса.

Семья играет важную роль в развитии личности ребенка. В этом возрасте дети усваивают важные ценности, нормы поведения и социальные навыки благодаря общению с семьей. Родители - это первые учителя, которые формируют основу нравственных и культурных ценностей ребенка. Атмосфера и взаимоотношения в семье влияют на эмоциональное и психологическое благополучие ребенка, а также на его уровень уверенности в себе и самоуважения. Помогает развивать навыки общения и социализации с братьями, сестрами и родителями, потому что дошкольник проводит все свое время со своей семьей, беря пример с окружающих его людей.

Личность дошкольника начинает активно развиваться и во многом зависит от ряда факторов, которые влияют на развитие ребенка и формируют из него личность в целом.

PLA-терапия является неотъемлемой частью формирования личности. Она важна не только для умственного, но и для физического развития. Если рассматривать психологию личности с точки зрения развития, то можно сказать, что, рассматривая игру с точки зрения физического развития, можно отметить, что здесь развиваются активность, внимание и рукопожатия.

Игра - неотъемлемая часть жизни каждого ребенка, и поскольку это не только занятие на неполный рабочий день, но и метод арт-терапии, психологи практикуют пластическую терапию.:

- Страх и паника;
- Видение ночных кошмаров;
- Изоляция и проблемы с общением;
- Агрессивное отношение к людям/животным;
- Конфликты с членами семьи;
- Наличие речевых нарушений, заикания;
- Появление вредных привычек;
- Подверженность стрессам.

Родителям важно проводить все вышеперечисленные мероприятия с целью формирования целостной личности, а также следить за психоэмоциональным состоянием ребенка, и при наличии отклонений от нормы необходимо немедленно обратиться за помощью к психологу для устранения возникающих проблем.

В дошкольном возрасте происходит активное развитие когнитивных процессов, таких как восприятие, мышление и память. Ребенок начинает интересоваться окружающим миром, задавать много вопросов и учиться решать простые задачи. В этот период формируются первичные социальные навыки, ребенок начинает играть с другими детьми и осваивать правила общения.

Список источников

1. Источник:<https://studfile.net/preview/8835187/page:16/>
2. Особенности психологического развития детей <https://schpnd.ru/blog/osobennosti-psihologicheskogo-razvitiya-detej>
3. Шахмалова И.Ж. «Влияние семьи на формирование личности ребенка дошкольного возраста»<https://cyberleninka.ru/article/n/vliyanie-semi-na-formirovanie-lichnosti-rebenka-doshkolnogo-vozrasta/viewer>
4. <https://ncrdo.ru/center/blog/igroterapiya-dlya-detey-i-ee-vidy/>
5. Дедусенко В.С. Психологические особенности межличностных отношений в эпоху цифровизации [Электронный ресурс] // Интеллектуальные ресурсы – региональному развитию. 2022. № 1. с.82-85. URL: <https://www.elibrary.ru/item.asp?id=48288510> (дата обращения: 26.09.2023)
6. Тронь Е.А. Влияние дистанционного обучения на психику ребенка [Электронный ресурс] // Интеллектуальные ресурсы – региональному развитию. 2022. № 1. с.147-151. URL: <https://www.elibrary.ru/item.asp?id=48288523> (дата обращения: 26.09.2023)
7. [<https://www.defectologiya.pro>] zhurnal/osobennosti_razvitiya_ Особенности формирования личности дошкольного возраста

СОЦИОЛОГИЧЕСКИЕ НАУКИ

УДК 364

ФИНАНСОВАЯ ИНКЛЮЗИЯ В ЦИФРОВУЮ ЭПОХУ: ВЫЗОВЫ И ПЕРСПЕКТИВЫ

АПРЕЛЕВА ДИАНА ДМИТРИЕВНА

студент

ФГБОУ ВО «Санкт-Петербургский государственный экономический университет»

Аннотация: данная статья исследует современные вызовы и перспективы в области финансовой инклюзии в цифровую эпоху. Освещаются проблемы доступа к цифровым финансовым инструментам, анализируется роль технологических инноваций в устранении барьеров к финансовым услугам. В статье также рассматриваются положительные тенденции и возможности, предоставляемые цифровыми решениями для повышения финансовой инклюзии в обществе. Исследование направлено на понимание влияния цифровых технологий на создание более равноправного и доступного финансового окружения.

Ключевые слова: финансовая инклюзия, цифровая эпоха, перспективы, технологические инновации, финансовое окружение.

FINANCIAL INCLUSION IN THE DIGITAL AGE: CHALLENGES AND PROSPECTS

Apreleva Diana Dmitrievna

Abstract: This article explores current challenges and prospects in the field of financial inclusion in the digital age. The problems of access to digital financial instruments are highlighted, and the role of technological innovation in eliminating barriers to financial services is analyzed. The article also examines the positive trends and opportunities provided by digital solutions to increase financial inclusion in society. The research aims to understand the impact of digital technologies in creating a more equal and accessible financial environment.

Key words: financial inclusion, digital age, prospects, technological innovation, financial environment.

В современном цифровом мире, где технологии стремительно преобразуют наш образ жизни, вопросы финансовой инклюзии становятся более актуальными, чем когда-либо. Несмотря на продвижение цифровых финансовых инструментов, значительная часть населения всё ещё сталкивается с вызовами доступа к базовым банковским услугам. В данной статье рассматриваются современные вызовы, с которыми сталкивается финансовая инклюзия в контексте цифровой эпохи, и исследуются перспективы, открывающиеся благодаря инновационным решениям и технологическим трансформациям.

Проблема доступа к финансовым услугам в цифровую эпоху становится все более актуальной, учитывая быстрое распространение цифровых финансовых инструментов. Экономические, социальные и географические барьеры могут исключить значительную часть населения из этого процесса, углубляя неравенство и замедляя общественный прогресс. С учетом стремительного развития цифровой экономики, понимание и решение проблемы финансовой исключенности становится ключевым вопросом для обеспечения справедливого и устойчивого развития общества [1, с. 45].

Анализ преград и трудностей, с которыми сталкиваются отдельные группы населения в доступе к финансовым услугам, выявляет системные неравенства и вызовы, которые требуют внимательного рассмотрения. В первую очередь, экономически уязвимые слои населения, такие как безработные, низкооплачиваемые работники и предприниматели малого бизнеса, часто сталкиваются с ограниченным доступом к банковским услугам из-за недостатка стабильного дохода и невозможности предоста-

вить обеспечение для кредитов.

Другой значительной преградой является географическая изоляция, особенно для жителей отдаленных регионов. Отсутствие банков в этих районах и ограниченная инфраструктура могут сделать финансовые услуги недоступными. Существует также проблема цифрового неравенства, когда группы с ограниченным доступом к технологиям сталкиваются с трудностями при использовании цифровых финансовых платформ.

Некоторые социальные группы, такие как пожилые люди или мигранты, могут испытывать трудности из-за недостатка цифровой грамотности, что затрудняет использование цифровых финансовых инструментов. Важно также учитывать особенности доступа к финансовым услугам для маломобильных групп, таких как люди с ограниченными физическими возможностями.

В современной цифровой эпохе, когда цифровые финансовые инструменты становятся неотъемлемой частью повседневной жизни, критически важно провести анализ препятствий, мешающих полноценному доступу к этим инструментам.

Одним из основных недостатков является цифровое неравенство, которое создает преграды для тех, кто имеет ограниченный доступ или низкую грамотность в области цифровых технологий [3, с. 24-25].

Низкая финансовая грамотность также играет решающую роль, затрудняя понимание и эффективное использование цифровых финансовых инструментов, особенно для маломобильных и уязвимых групп населения.

Проблемы безопасности данных представляют еще один аспект недостатков, вызывая беспокойство у тех, кто сталкивается с риском потери личной информации при использовании цифровых платформ.

Для предпринимателей и малого бизнеса, особенно в развивающихся странах, ограниченный доступ к цифровым финансовым инструментам может стать преградой для роста и развития.

Анализ этих недостатков подчеркивает необходимость разработки образовательных программ и инфраструктуры для повышения цифровой грамотности и обеспечения безопасного использования цифровых финансовых технологий.

Современные технологические инновации, такие как блокчейн, искусственный интеллект и интернет вещей, революционизируют область финансов, предоставляя новые инструменты для эффективного управления финансами.

Технологии цифрового кошелька и мобильных платежей упрощают процессы транзакций, делая их быстрыми и доступными для широкого круга пользователей, включая тех, кто ранее сталкивался с трудностями в использовании традиционных банковских услуг [2, 50-54].

Развитие финтех-стартапов и платежных платформ, таких как PayPal, Venmo и Cash App, демократизирует финансовые услуги, предоставляя альтернативы традиционным банкам и расширяя доступ к финансовым инструментам для многих групп населения.

Внедрение цифровых решений в финансовую сферу содействует повышению эффективности, уменьшению бюрократии и улучшению качества обслуживания, что благоприятно сказывается на опыте конечных пользователей.

Модели цифрового кредитования и микрофинансирования создают новые возможности для малых предпринимателей и лиц, лишенных доступа к традиционным банковским кредитам, способствуя развитию мелкого бизнеса.

Цифровые финансовые образовательные программы и онлайн-ресурсы помогают повышению финансовой грамотности и обеспечивают пользователей необходимыми знаниями для эффективного управления своими финансами. Цифровые технологии имеют потенциал устранить географические барьеры, предоставляя доступ к финансовым услугам в отдаленных районах через мобильные приложения и онлайн-платформы.

Развитие цифровых идентификационных технологий может повысить безопасность и облегчить процессы верификации личности, сокращая трудности для малообеспеченных и незащищенных групп населения.

Децентрализованные финансовые системы, построенные на блокчейн-технологиях, могут со-

здать более демократическую и инклюзивную финансовую среду, предоставляя возможности для всех слоев населения.

Внедрение цифровых решений требует внимательного регулирования и обеспечения равноправного доступа ко всем, что ставит вопросы о необходимости разработки соответствующих нормативов и законодательства для обеспечения справедливого использования цифровых финансовых технологий.

В итоге, исследование вызовов и перспектив в обеспечении финансовой инклюзии в цифровую эпоху подчеркивает необходимость инноваций и усилий в развитии цифровых технологий, чтобы создать более доступное, равноправное и инклюзивное финансовое окружение для всех слоев населения.

Список источников

1. Голова Е.Е., Баетова Д.Р. Финансовая инклюзия в условиях цифровизации: состояние и перспективы // Фундаментальные исследования. – 2022. – № 10 (часть 1). – С. 42-47
2. Попова Е.М., Никитина Т.В. Финансовая грамотность в эпоху цифровизации: новые возможности и вызовы // Финансы и управление. – 2021. – № 4. – С. 50 - 67.
3. Судакова Н.Е. Инклюзия в перспективе мировой политики: актуальные вызовы и стратегии их преодоления // Общество: политика, экономика, право. – 2021. № 12. – С. 20–27.

УДК 331.108

МЕТОДЫ УПРАВЛЕНИЯ СОЦИАЛЬНО-ПСИХОЛОГИЧЕСКИМ КЛИМАТОМ НА ПРОИЗВОДСТВЕННОМ ПРЕДПРИЯТИИ

САВЧЕНКО ВИКТОРИЯ АЛЕКСАНДРОВНА

студент
ФГБОУ ВО «Российская академия народного хозяйства и государственной службы
при Президенте Российской Федерации»

Научный руководитель: Березина Екатерина Сергеевна
доцент, кандидат экономических наук

ФГБОУ ВО «Российская академия народного хозяйства и государственной службы
при Президенте Российской Федерации»

Аннотация: в статье рассматриваются некоторые современные методы управления социально-психологическим климатом, применимые в отношении персонала производственного предприятия. В частности, в статье развёрнуто описывается сущность и возможности применения методов тимбилдинга с целью совершенствования социально-психологического климата трудового коллектива.

Ключевые слова: социально-психологический климат, производственное предприятие, тимбилдинг, управление персоналом, коллективный дух, командная работа.

METHODS OF MANAGING THE SOCIO-PSYCHOLOGICAL CLIMATE AT A MANUFACTURING ENTERPRISE

Savchenko Victoria Alexandrovna

Scientific adviser: Berezina Ekaterina Sergeevna

Abstract: the article discusses some modern methods of managing the socio-psychological climate applicable to the personnel of a manufacturing enterprise. In particular, the article describes in detail the essence and possibilities of using team building methods in order to improve the socio-psychological climate of the workforce.

Key words: socio-psychological climate, production enterprise, team building, personnel management, collective spirit, teamwork.

Методы управления социально-психологическим климатом трудового коллектива, в том числе, коллектива производственного предприятия – это приёмы и способы оказания воздействия на процесс развития и формирования трудового коллектива, на социальные процессы, протекающие в нём. Само управление социально-психологическим климатом представляет собой оказание воздействия на факторы, определяющие состояние социально-психологического климата в трудовом коллективе.

Процесс управления социально-психологическим климатом может предполагать применение целого спектра различных методов. Анализ современной научной литературы показал, что к наиболее эффективным методам управления социально-психологическим климатом в организациях и на производственных предприятиях исследователи относят: обеспечение психологической совместимости со-

трудников; проведение мероприятий по профилактике и разрешению конфликтов; реализацию мероприятий тимбилдинга; внедрение делового этикета в коммуникации между сотрудниками, разработку кодекса деловой этики; применение демократического стиля управления; совершенствование условий труда; предоставление сотрудникам свободы действий и «права на ошибку»; обеспечение рационального разделения и делегирования обязанностей, исключение несправедливого распределения нагрузки между работниками; вовлечение работников в процессы принятия решений, в управление организацией/предприятие, а также иные методы [1].

Одним из современных и эффективных методов управления социально-психологическим климатом на производственном предприятии является тимбилдинг. Посредством тимбилдинга возможно обеспечить полноценное формирование из трудового коллектива сплочённой команды.

С английского языка «Team-building» переводится как «построение команды». Родоначальником концепции тимбилдинга является Э. Мэйо, который при проведении своих исследований обнаружил эффект, получивший в дальнейшем название Хоторнский эффект. Он заключался в увеличении производительности работников, участвующих в исследовании в ответ на определённые психологические стимулы: увеличение внимания к сотруднику; проявление интереса к его трудовой деятельности; убеждение работника в значимости и важности его деятельности; повышение чувства вовлечённости в общее дело [2, с.33].

В целом под термином «тимбилдинг» понимается совокупность последовательных управленческих действий, нацеленных на формирование ответственной, высококвалифицированной команды, отличающейся крайне позитивным отношением к своей организации, сплочённой вокруг общих целей и стратегии [3, с.32].

Основные виды тимбилдинга представлены на рисунке 1.



Рис. 1. Виды тимбилдинга

Как видно из рисунка, на данный момент выделяется три основных вида тимбилдинга. Первый вид – экстремальный тимбилдинг. Обычно его мероприятия связаны с экстремальными видами спорта, и, несмотря на опасность самого действия, такие мероприятия чаще всего дают практически мгновенный результат и позволяют достичь наиболее глубоко чувства единства внутри трудового коллектива. Экстремальные мероприятия подразделяются на приключенческие и мероприятия «на выживание». Вторые чаще всего являются опасными и связаны с риском для жизни, но тем не менее, выбор того или иного варианта напрямую зависит от желаний и личных предпочтений самих сотрудников.

Второй вид тимбилдинга более спокойный, и предполагает проведение интеллектуальных мероприятий (например, квестов, ролевых и этнических игр и пр.). В основе интеллектуального тимбилдинга лежит коллективная умственная работа участников, что позволяет обеспечить проявление у работников их скрытых талантов и потенциала.

Третий вид тимбилдинга – творческие мероприятия. Данный вид распространён меньше, чем интеллектуальный или экстремальный, но именно он часто позволяет решить проблемы с эмоциональ-

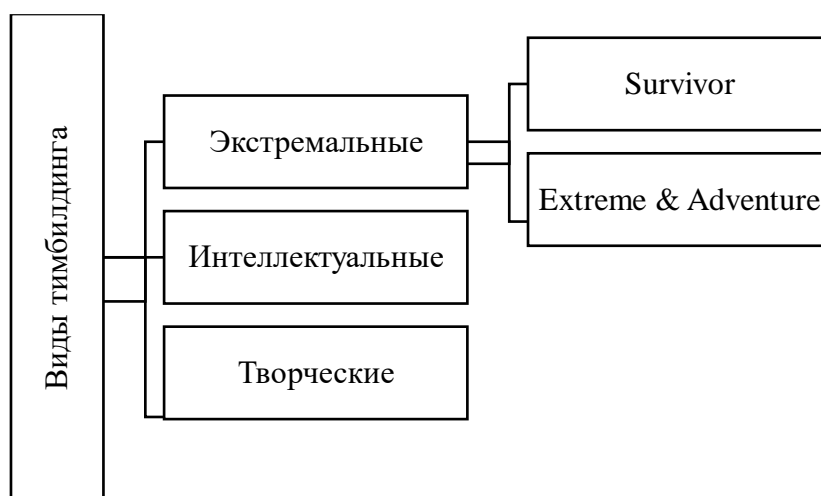
ной сплочённостью коллектива. В отличие от экстремальных мероприятий, эффект от мероприятий творческого вида будет «отложенным», но при регулярности их проведения станет более прочным и долговременным.

Процедура тимбилдинга предполагает два этапа реализации – командные навыки и командный дух. На первом этапе осуществляется развитие у членов трудового коллектива навыков командной работы. На втором этапе («командный дух») осуществляется непосредственное формирование в трудовом коллективе командного духа, а также проводится систематическая деятельность по поддержанию взаимного доверия, взаимной поддержки и сплочённости между членами группы.

Кроме перечисленных и рассмотренных методов, в число значимых методов управления социально-психологическим климатом производственного предприятия входит управление межличностными коммуникациями и взаимодействием между сотрудниками. В рамках производственной деятельности введение кодекса корпоративной этики не всегда может быть разумным решением, но внедрение правил коммуникации с коллегами и руководителями может позволить достичь достаточно высоких результатов в области улучшения социально-психологического климата и предотвратить множество конфликтов, обусловленных особенностями вербальной коммуникации.

Подводя итог всему вышесказанному, можно сформулировать следующие выводы. В первую очередь следует сказать о том, что перечисленный спектр методов управления социально-психологическим климатом на производственном предприятии не может считаться исчерпывающим, так как существует множество иных методов, которые также могут быть применимы и эффективным. Тем не менее, в целях обеспечения эффективного управления социально-психологическим климатом важно опираться на некоторую «базу» существующих методов и дополнять их другими методами и приёмами, способными оказать более разностороннее влияние.

В качестве базовых методов для управления социально-психологическим климатом на производственном предприятии можно выделить методы, связанные с совершенствованием стиля управления, мероприятия тимбилдинга на сплочение трудового коллектива и выработку командного духа, методы, связанные с увеличением удовлетворённости работника трудом, а также методы, направленные на управление взаимодействием и коммуникацией сотрудников, предотвращение и разрешение конфликтов.

Роль и важность использования методов управления социально-психологическим климатом в системе управления персоналом производственного предприятия обусловлена тем обстоятельством, что состояние социально-психологического климата оказывает непосредственное влияние на эффективность труда и, как следствие, на успешность деятельности всего предприятия в целом. В связи с этим, крайне важно проводить своевременную диагностику социально-психологического климата, находить наиболее «уязвимые» места и «зоны роста», и, с опорой на основные методы, индивидуально подбирать широкий спектр методов управления социально-психологическим климатом, позволяющий решить проблемы конкретного трудового коллектива и улучшить атмосферу внутри него.

Список источников

1. Сафронова А. А. Управление социально-психологическим климатом коллектива (тимбилдинг) — инновационная форма обеспечения экономической безопасности предприятия // Вестник евразийской науки. 2022. Т. 14. № 6. [Электронный ресурс]. – Режим доступа: URL: <https://esj.today/PDF/84ECVN622.pdf> (23.09.2023).
2. Молодькова Э.Б. Командообразование как способ развития организационной культуры // Социология и право. – 2019. – №2(44). – С. 28-39.
3. Бурачек И.В. Тимбилдинг как эффективный метод управления // Экономика и управление: социальный, экономический и инженерный аспекты: сборник научных статей III Международной научно-практической конференции, Брест, 19–20 ноября 2020 года / Министерство образования Республики Беларусь, Учреждение образования «Брестский государственный технический университет», Кафедра менеджмента; редкол.: С.Ф. Куган [и др.]. – Брест: БрГТУ, 2020. – С. 31–33.

© В.А. Савченко

ПОЛИТИЧЕСКИЕ НАУКИ

УДК 32

ПРОБЛЕМЫ КАДРОВОГО ОБЕСПЕЧЕНИЯ ОРГАНОВ ИСПОЛНИТЕЛЬНОЙ ВЛАСТИ ЗАБАЙКАЛЬСКОГО КРАЯ

ДНЕПРОВСКИЙ МАКСИМ ВАЛЕРЬЕВИЧ

магистрант

ФГБОУ ВО «Забайкальский государственный университет»

Аннотация: в данной статье рассматриваются основные проблемы кадрового обеспечения органов исполнительной власти Забайкальского края. Определение основных проблем кадрового обеспечения осуществляется с помощью опроса, а также анализа кадровой ситуации в крае с помощью анализа официальных сайтов органов власти. Результатом исследования является выявление внешних и внутренних проблем кадрового обеспечения. К внешним следует отнести низкий уровень заинтересованности молодых специалистов к работе на государственной службе. К внутренним проблемам относятся высокие требования предъявляемые к поступающим на государственную службу и личные причины граждан.

Ключевые слова: органы исполнительной власти, Забайкальский край, проблемы, кадровое обеспечение.

PROBLEMS OF STAFFING THE EXECUTIVE BODIES OF THE TRANS-BAIKAL TERRITORY

Dneprovsky Maxim Valerievich

Abstract: This article discusses the main problems of staffing executive authorities of the Trans-Baikal Territory. The identification of the main problems of staffing is carried out through a survey, as well as an analysis of the personnel situation in the region using an analysis of the official websites of government bodies. The result of the study is the identification of external and internal staffing problems. External factors include the low level of interest of young specialists in working in the public service. Internal problems include high requirements for those entering the civil service and personal reasons for citizens.

Key words: executive authorities, Transbaikal region, problems, staffing.

Понятие «кадры» включает основной состав квалифицированных работников предприятия, фирмы, организации[1]. Кадры исполнительного органа власти являются основным инструментом реализации эффективной государственной политики.

Под кадровой политикой в системе государственной службы понимают стратегию государства по воспроизводству, развитию и обеспечению востребованности кадрового потенциала института государственной службы. Целью кадровой политики является формирование высококвалифицированного кадрового состава государственных органов, обеспечивающих эффективное управление, развитие гражданского общества и экономики страны. Кадровая политика состоит из четырёх этапов: кадровое планирование, привлечение кадров, отбор кадров, назначение на должность[2].

Изучив информацию с официальных сайтов исполнительных органов Забайкальского края (далее - ИОГВ Забайкальского края) можно сделать вывод о недостатке кадров, в том числе управленческого звена[3]. В настоящее время ИОГВ Забайкальского края свободны две ставки заместителей

председателя Правительства Забайкальского края (по культуре, образованию, здравоохранению, спорту), также в министерстве жилищно-коммунального хозяйства, энергетики, цифровизации и связи и министерстве природных ресурсов Забайкальского края присутствуют вакантные должности заместителей министров[4,5]. Как показывает практика, в ИОГВ Забайкальского края присутствуют проблемы кадрового обеспечения, в связи с этим возникает актуальность изучения данной темы.

В качестве цели исследования выступают проблемы кадрового обеспечения ИОГВ Забайкальского края

Исходя из поставленной цели были сформулированы следующие задачи:

1. Изучить литературу и нормативные правовые акты по теме;
2. Провести анализ действующей ситуации по кадровому обеспечению органов исполнительной власти Забайкальского края;
3. Сформулировать основные проблемы кадрового обеспечения ИОГВ Забайкальского края.

Формирование грамотной, своевременной кадровой политики является необходимым элементом в ИОГВ Забайкальского края, поскольку от квалификации и требуемого количества специалистов зависит качество и своевременность выполнения функций органов, реализация своих полномочий, а также качество и уровень жизни населения.

Проблемы кадрового обеспечения ИОГВ Забайкальского края можно разделить на две группы - внешние и внутренние.

С целью выявления внешних проблем кадрового обеспечения ИОГВ Забайкальского края был проведён опрос студентов выпускных курсов Забайкальского государственного университета, а также молодых людей, которые получили высшее образование и находятся в поиске работы. В опросе приняли участие 167 человек. Результаты опроса показали следующее:

- 69 процентов опрошенных не планируют связывать свою будущую жизнь с поступлением государственную гражданскую службы, 28 процентов респондентов готовы к поступлению на государственную гражданскую службы, 4 процента опрошенных воздержались от ответа.

- 67 процентов респондентов считают, что работа в коммерческих организациях принесёт больший доход, в виде заработной платы, 30 процентов опрошенных студентов считают, что заработная плата на государственной гражданской службе является стабильной.

Также следует отметить, что количество студентов по направлению подготовки «государственное и муниципальное управление» с каждым годом в высших учебных заведениях края сокращается, что негативно влияет на формирование кадрового потенциала Забайкальского края. Также неблагоприятным моментом является тот факт, что дети после окончания одиннадцати классов предпочитают получать высшее образование в других регионах России.

Под внутренними кадровыми проблемами понимается политика проводимая ИОГВ Забайкальского края по привлечению кадров на государственную службу. Этап привлечения кадров на государственную службу реализуется активно по средствам размещения информации в сети «Интернет», проведения профориентационных лекций среди студентов.

Внутренние кадровые проблемы чаще всего возникают на этапе отбора кадров.

В связи с наличием большого количества требований к государственным гражданским служащим возникает значительное количество проблем на этапе отбора кадров:

- не соответствие стажа и опыта работы для назначения на определённую должность государственной гражданской службы;
- не соответствие образования гражданина поступающего на государственную гражданскую службы с указанными требованиями в должностном регламенте;
- не соответствие уровня квалификации на претендуемую должность (собеседование и тестирование претендент не прошёл);
- наличие близких родственников, которые имеют судимость также является ограничивающим фактором к поступлению на госслужбу;
- ограничения по здоровью, препятствующие поступлению на государственную гражданскую службы;

- личные причины гражданина поступающего на государственную службу (не удовлетворяет уровень оплаты труда, объём работы, ненормированный график, неудобное месторасположение организации).

Также одной из важных проблем кадрового обеспечения является проблема текучести кадров. Данная проблема обусловлена следующими факторами: высокий уровень нагрузки, приходящийся на одного государственного служащего (количество поручений в день на одного сотрудника может достигать до 50-70 штук), ненормированный рабочий день, слабый уровень, либо отсутствие системы обучения молодых специалистов, уровень оплаты труда, отсутствие дополнительного стимулирования.

Из проведённого анализа следует, что проблемы кадрового обеспечения являются как внешними, так и внутренними, а также очень остры в ИОГВ Забайкальского края и требуют особого подхода в решении.

Список источников

1. Экономика предприятия. [Электронный ресурс]. - Режим доступа: URL: <https://be5.biz/ekonomika/e005/41.html> (8.11.2023).
2. Кадровая политика на государственной службе : учебник для вузов / Л. В. Фотина [и др.] ; под общей редакцией Л. В. Фотиной. — Москва : Издательство Юрайт, 2023. — 362 с. — (Высшее образование). — ISBN 978-5-534-15359-0. — Текст : электронный // Образовательная платформа Юрайт [сайт]. — URL: <https://urait.ru/bcode/520481> (дата обращения: 08.11.2023).
3. Официальный портал Забайкальского края. [Электронный ресурс]. - Режим доступа: URL: <https://75.ru/> (10.11.2023).
4. Официальный сайт Министерства жилищно-коммунального хозяйства, энергетики и связи Забайкальского края. [Электронный ресурс]. - Режим доступа: URL: <https://minenergo.75.ru/> (10.11.2023)
5. Официальный сайт Министерства природных ресурсов Забайкальского края. [Электронный ресурс]. - Режим доступа: URL: <https://minpriir.75.ru/> (10.11.2023)

© М.В. Днепровский, 2023

КУЛЬТУРОЛОГИЯ

УДК 008

СИМВОЛИЗМ ОБРАЗОВ В ЖИВОПИСИ ХУДОЖНИКОВ ИТАЛЬЯНСКОГО ВОЗРОЖДЕНИЯ

СЕМЕНОВА ЮЛИЯ СЕРГЕЕВНА

магистрант

ГБОУ ВО «Белгородский государственный институт искусств и культуры»

Аннотация: в этой статье рассматривается проблема символизма в изобразительном искусстве эпохи Возрождения, в условиях смены религиозной картины мира на светскую. Особое внимание уделяется изменению, а точнее, перепрочтению, содержательного наполнения символизма как культурного кода, дающего представление как о самом человеке, так и о предназначении человека этой эпохи. Особый интерес вызывают сюжеты картин, в которых античная эстетика, соседствует с религиозной символикой.

Ключевые слова: символизм, изобразительное искусство, живопись, эпоха Возрождения, религиозная символика, культурный код.

SYMBOLISM OF IMAGES IN THE PAINTINGS OF ITALIAN RENAISSANCE ARTISTS

Semenova Yuliya Sergeevna

Abstract: This article examines the problem of symbolism in the fine arts of the Renaissance, in the context of the change from a religious picture of the world to a secular one. Particular attention is paid to changing, or rather, rereading the content of symbolism as a cultural code that gives an idea of both the person himself and the purpose of a person in a given era. Of particular interest are the subjects of the paintings, in which ancient aesthetics coexist with religious symbolism.

Key words: symbolism, fine arts, painting, Renaissance, religious symbolism, cultural code.

В условиях завершения процесса глобализации интерес к проблеме символизма в искусстве эпохи Возрождения не только не снижается, но возрастает, так как по изменению, а точнее, перепрочтению, содержательного наполнения символизма как культурного кода, дающего представление как о самом человеке, так и о предназначении человека, можно судить об изменении его места в мире в разные исторические эпохи, начиная от Античности и Средневековья, заканчивая Возрождением и современностью.

В эпоху Возрождения, в условиях смены религиозной картины мира на светскую, на авансцену мировоззренческих задач вышло построение светской картины мира, формировавшей человека, независимого от внешней воли, способного на «самотворчество». В поисках ориентиров для построения светской картины мира, мастера эпохи Возрождения обращались к Античности.

Итальянские мастера эпохи Возрождения, в роли новых Творцов, возложили на себя обязанность по поиску смыслов, и отображения своих представлений в форме «художественно-эстетической утопии» [1]. Инструментом отображения новой действительности стали символические образы, навеянные античным и христианским мировосприятием. С этой точки зрения, интерес представляет символическое перепрочтение фресковых циклов, алтарных композиций и смысловое наполнение станковых картин итальянских мастеров эпохи Возрождения.

Исходя из того, что художники итальянского Возрождения, по своей сути, выступали еще и «повествователями», сюжетами их полотен становились сцены Священного писания и античный миф. Это объясняется тем, что Италия, с одной стороны, в силу географического положения, находится на «античной земле, в жилах ее народа течет античная кровь», откуда тяга к античному наследию, с другой стороны, Италия – католическая страна, отчего библейские сюжеты итальянскими художниками воспринимались и переживались на личностном уровне [2].

Первым «мост от старого к новому» проложил мастер Флорентийской школы эпохи раннего Возрождения – Мазаччо. Он стал автором фрескового цикла в капелле Бранкаччи в соборе Санта Мариа дель Кармине во Флоренции, знаковым по своему символическому наполнению. Мазаччо сделал решающий шаг к созданию собирательного образа нового человека, свободного от религиозной идеологии и вооруженного светским мироощущением.

Фреска с изображениями трех одновременных сюжетов Священного писания из жизни Апостола Петра «Чудо со статиром» точно передает стремление художника к диалогу с античным наследием, и желание «примерить» Античность на себя. Композиционно-духовный центр фрески – фигура Иисуса, вокруг которого образуется полукруг из Апостолов, подобно тому, как в античности изображали собрания философов. Одежды апостолов – туники на античный манер, в телах ощущается «тяжесть». Что важно: святые уже не парят, как на Средневековых изображениях, они стоят на земле, в позах подобных греческим статуям. Лики апостолов обрели «земные черты», их переполняют разные эмоции, что подчеркивается Вазари. Он обращает внимание на то, с «каким вниманием апостолы, окружившие ... [Христа] в разных положениях ... [они] ожидают его решения, с телодвижениями столь выразительными, что поистине кажутся живыми» [3].

С точки зрения перепрочтения античных мифологических сюжетов можно выделить полотна «Весна» и «Рождение Венеры» флорентийского художника Сандро Боттичелли.

Однако, с точки зрения отображения новой действительности, интерес представляет картина Боттичелли «Поклонение Волхвов». Это уникальное, по своей сути, творение раннего Возрождения, потому что 1) в религиозном сюжете представлена светская знать, 2) автор поместил здесь свой автопортрет, что является исключительно новым подходом для XV века. Сюжет «Поклонение волхвов» наполнен портретами членов династии Медичи, «направлявших» искусство эпохи Возрождения. В центре сюжета восседает Мадонна с Младенцем, рядом облокотившись на руку Иосиф. Действие разворачивается на руинах античного города. В углу полотна Боттичелли разместил павлина, который в раннем христианстве был символом бессмертия. Использование Боттичелли этого символа можно трактовать как убежденность в бессмертии античной культуры.

Таким образом, если характерной чертой итальянской живописи Раннего Возрождения выступает визуализация действительности в контексте античной эстетики, то в круге интересов художников Высокого Возрождения визуализация миропонимания человека новой эпохи. Речь идет о представителях Флорентийской школы.

Изображение Мадонн в ипостаси земной женщины-матери в работах Рафаэля Санти и Леонардо да Винчи есть не что иное, как попытка соединения в единое целое человеческого и божественного. Флорентийский период Рафаэля Санти связан с созданием образа Богородицы, в сопровождении двух детских фигур – Иоанна Крестителя и младенца Христа. Этим самым Рафаэль «десакрализирует» образы-догматы настолько живо и явно, что Святых в «обычных смертных» выдает только наличие нимбов.

На полотнах Рафаэля «Мадонна в зелени», «Мадонна Садовница» и «Мадонна со щегленком» Богородица органично вписана в повседневность, где она, как обычная женщина-мать, играет с детьми на природе. В качестве игрушек используются атрибуты Святых. В одном случае, Иоанн Креститель протягивает маленькому Христу птичку, которая по апокрифу была глиняной, но как только Иисус ее коснулся, – она ожила, в другом – Иоанн, с присущей младенцу, детской неуклюжестью, держит крест. Сама Мадонна кисти Рафаэля может быть совсем юной или более зрелой, но каждый раз она являла собой воплощение материнской любви и нежности. Этот «прием, по сути, «работает» 1) на сакрализацию земного – материнства как высшего предназначения женщины и 2) десакрализацию «небесного»

изображением мадонны в образе любящей матери» [1].

«Мадонне в кресле» Рафаэль добавляет эмоциональную составляющую – Мадонна-мать прижимает к себе младенца с неистовством и трепетом, будто охраняет его. Женственность и внутреннее напряжение «Мадонны в кресле» – это предчувствие трагедии «Сикстинской Мадонны», которую по праву можно считать вершиной творчества Рафаэля.

Эта работа становится и «вершиной» в создании образа материнства, создаваемого Рафаэлем и другими итальянскими художниками эпохи Возрождения. Но если ранних Мадонн Рафаэль привязывает к «земле», то Сикстинскую Мадонну он отправляет на облака, как бы возвращаясь к религиозному пониманию Богоматери. Чувственное начало, не свойственное святой, в сочетании с фронтальной позой, напрямую связанной с византийской фресковой традицией, по сути, превращает Сикстинскую Мадонну в мученицу. Два ангела внизу картины смотрят вдаль с показным равнодушием, «символизирующим» смиренное принятие неизбежности. Обращает на себя внимание и греческая стопа Мадонны. Только на первый взгляд, это обращение Рафаэля к античной эстетике. На самом деле, обращаясь к символизму, Рафаэль обращает внимание зрителя на открытость и готовность Мадонны к самопожертвованию, свойственные людям с греческой стопой.

Если главной темой творчества Рафаэля Санти был образ Мадонны в ипостаси женщины-матери, то Микеланджело Буонарроти выбирает образ героя для выражения смысла мужского бытия.

Символическое наполнение ранних работ Микеланджело отражает миропонимание эпохи Античности. В частности, он заимствует у греков эстетическую традицию выражения чувств языком обнаженного тела. Свидетельством этого является «Давид» Микеланджело и «Битва кентавров». Однако венцом художественного творчества Микеланджело принято считать роспись плафона Сикстинской капеллы, где «Сотворение Адама», еще при жизни художника становится эталоном классики. Фигура Адама, будучи зеркальным отражением фигуры Бога, в символическом плане, делает человека подобием Бога. Однако внимание зрителя приковано к их напряженным пальцам, готовым к соединению. Но расстояние между ними, демонстративно фиксируемое Микеланджело, говорит о невозможности соединения божественного и человеческого. С семиотической точки зрения, в «плане выражения» фреска «Сотворение Адама» Микеланджело – это визуальный пересказ библейской притчи о сотворении человека, а в «плане содержания» – рассказ о «сотворении личности».

Приступая к написанию алтарной фрески «Страшный суд», Микеланджело не стремился к продолжению темы творения. Он работал над фреской уже в другое время, и тема творения давно утратила для него актуальность. На первый план выходила тема трагедии бездуховного существования.

«Страшный Суд», в пересказе Микеланджело, это не стремление к запечатлению героического эпоса, свойственного его ранним работам. В центр композиции «Страшного суда» Микеланджело помещает разъяренного Иисуса, вокруг которого происходит «движение мира». И если идея фрески – победа добра и крушение зла, то воспринимается она скорее, как катастрофа, падение мира как уже свершившийся акт. Над головой Иисуса, ангелы с левой стороны низвергают крест, ангелы справа – античную колонну. Людей Микеланджело изображает «во всей их противоречивой сущности, что делает их жертвами самих себя в «возносящемся и ниспадающем потоке вихря жизни» [4]. Христа и Марию окружают фигуры святых, пророков и апостолов, в руках которых орудия пыток – символы страданий, принятых за веру.

След своего эмоционального состояния оставляет и сам Микеланджело, символично придав лицу с содранной кожей Святого Варфоломея схожесть с самим собой. Символично и то, что сцены «Сотворения Адама» и «Страшного суда» связаны расположенной между ними фигурой пророка Ионы, взгляд которого обращен к сотворению, а ноги опираются в сцену Судного дня, как свидетельство того, что земной путь человека ведет к божьему суду [4].

С осознанием конечности бытия, тема любви, времени и бессмертия становится не только одной из самых обсуждаемых в художественном и философском сообществах, но и по-разному разрабатывается итальянскими художниками Раннего, Высокого и Позднего Возрождения.

Считая себя знатоком человеческой души, Леонардо да Винчи был склонен прибегать к иносказаниям. В работах «Мона Лиза» и «Святая Анна с Мадонной и младенцем Христом», хронологически

разнесенных друг от друга на достаточно большой промежуток времени, он подходит к решению этой проблемы с позиции символизма. Поскольку, начиная с эпохи Античности, вода считалась символом времени, да Винчи вводит в пейзажный фон на портрете Моны Лизы изображение реки. Этот символический ход кардинально решает проблему человеческого бессмертия: да, время течет, человек проходит через фазы детства, юности, зрелости и угасания, но для потомков благодаря портрету он навсегда останется таким, каким его увидел и запечатлел художник.

Эту же тему Да Винчи продолжает и в работе «Святая Анна с Мадонной и младенцем Христом», решая ее теми же средствами. В пейзажном фоне, расположенном за спинами Анны, Мадонны и младенца Христа он использует тот же прием, что в пейзажном фоне Моны Лизы. За спинами Мадонны и Анны сплошной стеной стоят мертвые горы, и только вода – как дорога жизни – оживляет безжизненный пейзаж. За спиной младенца Христа, играющего с агнцем и принадлежащего к миру горному и земному, разворачивается другой – «живой» – пейзаж. Этот мертвый и живой пейзаж символически разделяет небесное и земное, вечное и бренное, святое и мирское.

При внимательном рассмотрении, ноги Анны находятся в воде, в то время как ноги сидящей у нее на коленях Мадонны и ноги младенца Христа находятся на земле. На символическом языке это означает, что земля (жизнь) и вода (время), как животворящие «стихии», выступают гарантами жизни в вечности [2].

Венецианская школа живописи предлагает новые темы для символического осмысления смысла жизни. Главными гениями венецианской школы живописи по праву считаются Тициан и Джорджоне. Символизм Джорджоне кардинально отличается от символизма да Винчи, Микеланджело и Рафаэля. Его символизм – это гармония человека и мира, человека и природы. Источником его идей выступает пасторальный роман и поэзия. А это уже другая форма ассоциативного восприятия и художественного осознания.

Трактовка сюжета «Гроза» Джорджоне сложна и неоднозначна, у нее нет однозначного решения, существует только ряд теорий, среди которых – трактовка символического замысла с точки зрения библейского сюжета, и с позиции мифологического понимания. Интерпретация С. Сеттиса, как наиболее репрезентативная среди «библейских» вариантов трактовок, заключается в описании наиболее популярного в конце XV – начале XVI иконографического эпизода изгнания из Рая. Э. Мотцкин ищет мифологическое объяснение сюжету, поскольку мифологические сюжеты были наиболее часто используемыми в пейзажных фонах Венецианской школы. Трактовка Э. Мотцкина строится на интерпретации значения отдельных деталей: если молния – это Юпитер, город – это Рим, река – это Тибр, то сюжет, посвящен жизни Ромула, одного из основателей Рима [5]. Однако в «Грозе» Джорджоне представлены природные стихии – земля, небо, молния, наряду с миром и человеком, мужской и женской фигурами, символизируют гармонию.

Символизм живописи Тициана, в большей степени, касается вечной темы любви и времени. Даже там, где, на первый взгляд, речь идет о времени, параллельно, красной нитью проходит тема любви.

Часто в работах мастеров венецианской школы эпохи Возрождения можно увидеть зеркало. Так, сюжет «женщина с зеркалом», фигурировавший в Средние века в качестве аллегии суетности или порока сладострастия, перепрочитывается в произведениях Тициана и Джованни Беллини и становится символом женственности. В частности, венецианские мастера рассматривают зеркало как повод для прославления женской красоты, а их работы превращаются в подобие визуального трактата на тему всевластия любви [6]. Тициан отводит зеркалу роль восхваления божественной красоты, задаваясь проблемой ее недолговечностью. Женщина для Тициана – есть сразу образ любви земной и образ любви небесной.

В работах Джованни Беллини зеркало уже на ранних этапах его творчества имел другой смысл. Его интерес к углубленным иносказательным сюжетам находит выражение в художественном строе его аллегорий, сюжетная основа которых насыщена классическими аллюзиями и иконографическими мотивами.

В «Аллегии Благоразумия» Джованни Беллини создает аллюзию, где обнаженная девушка с зеркалом оказалась в окружении трех маленьких питти. Выстраивая композицию, Беллини обращает

зеркало на зрителя, позволяя уловить в отражении искаженное в гримасе лицо. Можно сказать, что лейтмотивом «Аллегии Благоразумия» служит тема борьбы добродетели и порока. По мнению Р. Гоффен «Аллегория Благоразумия» – это персонификация Самопознания, снабженная подходящим атрибутом в виде зеркала, развернутого к зрителю, и выступающего в качестве визуального обозначения призыва «познать самого себя» [6].

Позднее Джованни Беллини, как и Тициан, пишет зеркало как символ прославления женской красоты. Он превращает «зеркальный мотив» из цикла декоративный аллегорических миниатюр в самостоятельное «живописное высказывание». В работе Беллини «Обнаженная молодая девушка с зеркалом» красота девушки, божественная телесность которой подобна Венере, отражается в зеркале и обращена к самой себе. Зеркало в руках девушки позволяет ей быть как созерцателем, так и объектом созерцания [7].

На основании сказанного, можно констатировать, что при обращении к теме символизма в живописи художников эпохи Возрождения обращает на себя внимание выбор тематики и сюжетики, а также – «идейные» планы считывания символических смыслов. Если итальянские мастера в качестве ориентира избирают римско-католическую трактовку Священного писания, то голландские и немецкие – протестантскую.

Так как тема любви, времени и бессмертия становится одной из самых обсуждаемых в художественном и философском сообществах художниками Раннего, Высокого и Позднего Возрождения, интерес представляет символическое перепрочтение фресковых циклов, алтарных композиций и смысловое наполнение станковых картин итальянских мастеров. Первым «мост от старого к новому» прокладывает мастер Флорентийской школы эпохи раннего Возрождения – Мазаччо. Он делает решающий шаг к созданию собирательного образа нового человека, свободного от религиозной идеологии и вооруженного светским мироощущением. Но если характерной чертой итальянского искусства Раннего Возрождения выступает визуализация действительности в контексте античной эстетики, то круг интересов художников Высокого Возрождения расширяется – он обращен к визуализации миропонимания человека новой эпохи. В частности, работы Рафаэля Санти есть не что иное, как попытка соединения в единое целое человеческого и божественного. Микеланджело Буонарроти выбирает образ героя для выражения смысла мужского бытия. Для Леонардо да Винчи, с его тягой к иносказаниям, главной темой творчества становится гармония человека и мира, человека и природы.

Венецианская школа живописи предлагает новые темы для символического осмысления смысла бытия. Ведущими художниками венецианской школы живописи становятся Тициан и Джорджоне. Поскольку источником идей для Джорджоне становятся пасторальный роман и поэзия, то он задействует в своем творчестве другую форму ассоциативного восприятия и иной уровень художественного осмысления. Символизм живописи Тициана, в большей степени, касается вечной темы любви и времени. Даже там, где у него, на первый взгляд, речь идет о времени, параллельно, красной нитью проходит тема любви. Когда же венецианские мастера рассматривают зеркало как повод для прославления женской красоты, – их работы превращаются в подобие визуального трактата на тему всевластия любви, при том, что зеркало позволяет женщине быть не только объектом созерцания, но и, вместе с художником, самой становиться созерцателем.

Список источников

1. Антонова Е. Л., Туркина В. Г. Возрождение как время поиска экзистенциального смысла бытия / Е. Л. Антонова, В. Г. Туркина // Наука. Искусство. Культура. – 2020. – №3(27).
2. Волкова П. Средневековые мастера и гении Возрождения / П. Волкова. – М.: АСТ, 2018. – 656 с.
3. Вазари Д. Жизнеописания наиболее знаменитых живописцев, ваятелей и зодчих. Полное издание в одном томе / Пер. с итал. – М.: Альфа-книга, 2008. – 1278 с.
4. Бурькина Н. Б. Идеи Микеланджело как движущая сила смены эпохи / Н. Б. Бурькина // Аналитика культурологии. – 2008. – №12. URL: <https://cyberleninka.ru/article/n/idei-mikelandzhelo-kak-dvizhuschaya-sila-smeny-epochi> (27.04.2023)

5. Езерницкая А. Б. Сюжетные и концептуальные аспекты интерпретации картины «Гроза» Джорджоне / А. Б. Езерницкая // Вестник РГГУ. Серия «Философия. Социология. Искусствоведение». – 2015. – №1. – URL: <https://cyberleninka.ru/article/n/syuzhetnye-i-kontseptualnye-aspekty-interpretatsii-kartiny-groza-dzhordzhone> (27.04.2023)

6. Яйленко Е. В. «Распусти косы!» Сюжет «женщина с зеркалом» в искусстве венецианского Возрождения / Е. В. Яйленко // Искусствознание: журн. По истории и теории искусства – 2018. – №1. – URL: <https://cyberleninka.ru/article/n/raspusti-kosy-syuzhet-zhenschina-s-zerkalom-v-iskusstve-venetsianskogo-vozhrozhdeniya> (27.04.2023)

7. Антонова Е. Л., Гончарова В. О., Туркина В. Г. Зеркальная традиция в итальянской живописи эпохи Возрождения / Е. Л. Антонова, В. О. Гончарова, В. Г. Туркина // Colloquium-journal. – 2019. – №25(49). – URL: <https://cyberleninka.ru/article/n/zerkalnaya-traditsiya-v-italyanskoj-zhivopisi-epohi-vozhrozhdeniya> (20.03.2023)

УДК 008

ТЕМАТИЗАЦИЯ ПОВСЕДНЕВНОСТИ В ГУМАНИТАРНОМ ДИСКУРСЕ

СЕМЕНОВА ЮЛИЯ СЕРГЕЕВНА

магистрант

ГБОУ ВО «Белгородский государственный институт искусств и культуры»

Аннотация: автор анализирует отношение к повседневности в гуманитарном знании, рассматривает представление о повседневности в контексте историко-антропологического повествования. В качестве предмета исследования выбраны наиболее значимые, основополагающие, с точки зрения автора, работы известных исследователей повседневности.

Ключевые слова: историко-антропологический поворот, повседневность, жизненный мир, ментальность.

THEMATIZATION OF EVERYDAY LIFE IN HUMANITARIAN DISCOURSE

Semenova Yuliya Sergeevna

Abstract: The author analyzes the attitude to everyday life in the humanities, examines the idea of everyday life in the context of historical and anthropological narrative. The most significant, fundamental, from the author's point of view, works of well-known researchers of everyday life are chosen as the subject of research

Key words: historical and anthropological turn, everyday life, life world, mentality.

Изучение повседневности прочно вошло в работы современных исследователей различных отраслей знания – историков, антропологов, психологов и других ученых, объектом изучения которых является человек. В XX веке тема человека и человеческого существования стала центром всего гуманитарного знания. С тех пор, интерес к проблемам повседневности не только не уменьшается, но и permanently возрастает, в том числе, в связи с тем, что в обществе непрерывно происходят глобальные структурные трансформации социально-политического, экономического и культурного характера. Подобные «перестройки» происходят в принципиально новом цивилизационном контексте и, как следствие, приводят к смене традиционных ценностей, пересмотру общественного и личного бытия, а также кризису идеологий.

В то же время, принципиальные изменения происходят и в современной науке: научная проблематика переосмысливается, фокус исторических исследований смещается, привлекая все больший интерес к теме повседневности, ранее считавшейся несущественной. Повседневность активнее обсуждается на научных конференциях, избирается темой исследований, освещается в научной периодике, а историки, социологи, философы, культурологи, психологи все чаще обращаются к проблемам повседневной.

К началу XXI века история повседневности сумела окончательно конституировать свой статус отдельной отрасли знания [1]. Несмотря на большое количество работ, посвященных истории повседневности, рефлексия и рационализирование концепта повседневности еще далеки от завершения. На наш взгляд, это происходит потому, что в гуманитарном знании отсутствует четкое представление о повседневности как о предмете научного исследования. Как справедливо отмечала М. Козьякова, данный термин, несмотря на свою популярность, остается достаточно расплывчатым [2].

Поэтому, чтобы избежать расхождений в трактовках и неточностей в формулировках, следует остановиться на данном вопросе подробнее.

Традиционно считается, что возникновение истории повседневности как научного направления произошло в результате историко-антропологического поворота в 1960-е гг. Однако попытка осмысления повседневности и ее парадоксов и метаморфозов происходила на протяжении самого осмысленного существования человека.

Еще к временам античности относятся первые попытки философского осмысления повседневной жизни. Однако античные не воспринимали повседневность в ее разнообразии и способах бытования. Жизненный мир интересовал античных философов в качестве способа обустройства и организации жизни [3]. Платон с подозрением относился к обыденной жизни, о чем он упомянул в «Государстве»: каждодневная жизнь напоминает философу жизнь пленника, сидящего в пещере и созерцающего тени на стенах [3]. Аристотель уже воспринимал повседневную жизнь в ее материальных проявлениях. Из этих размышлений выросла аристотелевская концепция «земного блага», основанная на каждодневной, реальной жизни человека. Аристотелем вводится понятие здравого смысла, которым руководствуется человек в обыденной жизни [4]. Обыденная жизнь – это жизнь государственная и частная, что, собственно, и приводит нас к мысли о первом философском осмыслении области повседневности. В отличие от философских размышлений, реальная повседневная жизнь античного человека была тесно связана с культом, в этом контексте она была сильно мифологизирована. Мифологические образы тесно сливались с повседневным бытием, формируя диалогическую природу как греческой культуры в общем, так и частную и общественную жизнь, в частности, гармонизируя субъективные пространства античной повседневности в тех параметрах, в которых его воспринимали сами носители античной культуры.

Актуализировал данную точку зрения Протагор, со своим «Человек – мера всех вещей» [5]. Философ предложил свое видение способов человеческого самоосуществления. В центре внимания оказывался человек со своими устремлениями, переживаниями, проблемами, достижениями. Таким образом повседневность, хоть и не конституированная, выступает в античности детерминантой, предопределяющей восприятие мира, действия человека в нем, формирующей специфические области человеческого опыта.

На рубеже античности и средневековья Аврелий Августин стремился показать преимущество благочестивой и праведной жизни в «граде земном» как условие дальнейшей жизни человека «в граде Божьем». Отказ от материальных благ, удобств, проповедуемый аскетизм тела и души формировали новую сферу человеческого опыта, характеризующуюся особой формой мировосприятия и осмысления мира.

Это был период, соединивший древность с современностью, невежество со знанием и суеверия с наукой. Особое место в исследованиях средневековой повседневности занимают труды по истории медицины, истории душевного здоровья, история общей гигиены средневекового общества. Подобные средневековые повседневные «картинки» рисуют достаточно сложную и во многом неприглядную сторону обыденной жизни средневекового общества, где царили суеверия и наивная вера в силу «руки короля», о которой М. Блок писал в книге «Короли-чудотворцы» [7].

В эпоху Просвещения определение повседневности не занимало умы просветителей. Главным предметом философствования являлся тезис об утверждении материалистической сущности человека и его дуалистической природе. У Ж. Ламетри человек рассматривается как сложным образом организованная «машина», наделенная способностью мышления и чувствования. Д. Дидро, в целом, поддерживая идеи Ж. Ламетри, однако, замечал, что людям свойственно нравственное начало и склонность к моральному воспитанию, формирующие нравственные качества человека. Размышляя о человеке, однако, просветители оставляли на периферии научного интереса человеческие повседневные проблемы и особенности быта. Занятые поиском истины в вопросах взаимодействия человека и природы, энциклопедисты погрузились в изучение природы прекрасного, эстетики красоты и гармонии человеческого существования [9]. Это привело неизбежно к изучению природы вещи, ее красоты и эстетического воздействия на мир человека. Так красота перестала быть частью «божественного промыс-

ла», а стала частью секуляризованного мира культуры. Можно сказать, что философы Просвещения оказались весьма близки к формированию категорий повседневности, поскольку предметный мир, среда – есть категориальное поле антропологии повседневности.

Процессы постижения новых областей в исторической науке привели к смешению интереса к антропологическим тенденциям в историографии, укрепляя междисциплинарный статус повседневности, утверждая ее как реальность субъективно переживаемую и интерпретируемую.

Традиционно считается, что теоретико-методологические основы истории повседневности были заложены Э. Гуссерлем. Однако еще до него можно обнаружить робкие шаги в сторону изучения истории повседневности в работах Д.Э. Леви-Альвареса. Он настаивал на том, что история зиждется на географии, генеалогии и хронологии [10]. По его мнению, историк должен был отыскивать любые знания, которые помогут ему проникнуть внутрь изучаемых событий и лучше понять эпоху. Новые знания позволяли открыть «новую» дорогу познания. Очевидно, что Д.Э. Леви-Альварес еще был очень далек от термина «история повседневности», но его взгляды показывают, что в европейской науке уже формируются новые идеи применительно к изучению исторических событий.

Э. Гуссерль ввел в научный оборот понятие жизненного мира человека. К нему относится все то, что окружает человека в течение жизни, все, с чем человек связан, как люди, так и предметы [11]. Именно это окружение во многом и определяет повседневность человеческого существования. Именно идеи Э. Гуссерля способствовали пробуждению интереса к внутреннему миру человека, его сознанию, их связи с окружающей социальной действительностью и историческим временем.

Определенный вклад в развитие изучения повседневности внесли работы З. Фрейда. К началу XX в. относится его работа, известная в русском переводе как «Психопатология обыденной жизни». Несмотря на то, что основная задача его работы была другой, З. Фрейд неизбежно вынужден был работать со многими явлениями обыденной жизни и наделять их смыслом [12].

Н. Элиас в своих работах рассуждал, в частности, и о том, что из себя представляет повседневность и как она связана с социальным миром человеком. На основании своих размышлений он пришел к выводу, что структура повседневности не является независимой или автономной, она является неотъемлемой частью «социального слоя» [13]. В тесной связи с этими выводами находятся идеи Н. Элиаса, касающиеся человеческой цивилизации. По его мнению, человек приобретает цивилизованность через набор повседневных практик, к которым относятся особенности внешнего вида, поведения, речи и т.д. Концепция Н. Элиаса получила развитие в трудах Б. Вальденфельса, который ввел в научный оборот термины «оповседневливание» и «преодоление повседневности».

Со второй половины XX века ситуация начинает меняться. Этому способствовало несколько факторов. Во-первых, первая половина XX века прошла под знаменем потрясений и трагических событий – две мировые войны, экономические кризисы и многое другое. Во-вторых, к середине века стало очевидно, что европейская наука заходит в эвристический «тупик». Особенно это коснулось гуманитарного знания, прежде всего, истории, привыкшей изучать крупные события прошлого – войны, деятельность великих государей и полководцев. «Простому человеку», обывателю не находилось места на страницах исторических трудов. Однако накопление исторических знаний позволяло закрыть многие «белые пятна» глобальных процессов, что вынуждало многих исследователей переключать внимание с макроуровня на уровень микроисследований. В-третьих, технологический прогресс, рост техногенной цивилизации, разрушение старых социальных связей вызывали тревогу, желание обратиться к старому и привычному укладу. А повседневная жизнь и была той самой привычной областью, отсюда и импульс к ее изучению.

Именно к XX в. относится начало оформления разнородных научных течений в единое направление истории повседневности. Историческая наука, долгое время интересовавшаяся только лишь деятельностью «великих», пересматривается в рамках исторической школы, сложившейся вокруг журнала «Анналы экономической и социальной истории». Сторонники «новой исторической науки» (Ж. Лефевр, Ж. Ле Гофф, Ф. Бродель, Ж. Ревель) во главе с Марком Блоком и Люсьеном Февром открыли сферу повседневности как методологически обоснованный объект исторического исследования и обратили внимание общества на новые антропологические возможности расширения традиционных гори-

зонтов исторического познания. Именно они определили характеристики и разработали концепцию истории повседневности как «науки о человеке».

Л. Февр, в частности, утверждал, что «история – не столько прошлые события, сколько история жизни людей». Исторические факты – по сути своей, факты человеческой жизни, в тоже время как любые события, происходящие в истории, инициируются человеком. Так, цели историка видятся как: понять людей, бывших свидетелями тех или иных фактов, позднее запечатлевшихся в их сознании наряду с прочими идеями, чтобы иметь возможность эти факты истолковать.

Интересными представляются фундаментальные исследования молодого современника М. Блока и Л. Февра – Ф. Броделя.

Ф. Бродель сосредоточился на изучении структур повседневности, которые, по его мнению, играют ключевую роль в формировании исторического процесса.

Ф. Бродель, рассказывая о механизмах производства и обмена выделил в экономике социума два структурных уровня. Первый уровень связан с материальной жизнью людей, интересующий же нас второй – с нематериальной. Именно он был обозначен как «структуры повседневности». В эту категорию Ф. Бродель определил окружающие человека условия жизни, а также ежедневные практики, нацеленные на удовлетворение его базовых потребностей в жилище, питании, одежде, заботе о здоровье и так далее [14].

Ф. Бродель утверждал, что изучение структур повседневности позволяет лучше понять исторический процесс и его динамику. Он подчеркивал, что история не должна быть ограничена изучением только крупных событий и политических деятелей; вместо этого она должна уделять внимание мелочам повседневной жизни, которые формируют наше понимание прошлого. Изучение структур повседневности позволяет нам лучше понять исторический контекст, в котором происходили различные события, и увидеть, как они связаны с жизнью простых людей.

Представления о людях других исторических эпох, их чувства, убеждения, идеалы, ценности, манеры и нормы общения заметно расширили и сделали более детальной познавательную картину исторической реальности, сделав возможной концептуализацию нового подхода в исторической антропологии, заставляя обратить внимание на особенности функционирования коллективного сознания как особые ментальные состояния социальных групп.

Руководствуясь новой концепцией истории повседневности, сформулированной М. Блоком и Л. Февром, представители школы «Анналов» интересовались результатами исследований археологии, лингвистики, проповеди и жития святых, что дает им возможность вскрыть глубинные структуры, изучать массовые представления людей той или иной эпохи, смену ценностных установок целых поколений.

Этот синтез гуманитарного знания предоставляет историкам необходимую методологическую основу и открывает новые горизонты исследований. В методологическом отношении представители школы «Анналов» открыли принципиально новую трактовку понятия «исторический источник», более широкую и отличную от трактовок предшественников. М. Блок в работе «Апология истории» замечал: «Разнообразие исторических свидетельств почти бесконечно. Всё, что человек говорит или пишет, всё, что он изготавливает, всё, к чему прикасается, может и должно давать о нём сведения».

Такой разносторонний подход к исследованиям, ознаменовал «революцию» в исторической науке: на смену классической «истории-повествованию» пришла «история-проблема». На первый план вышли вопросы о создании и функционировании в повседневности групп людей и отдельных индивидов, со своими целями, средствами их достижения, ментальными установками, эмоциями, реакциями поведения и образом мышления. Исследователя стали интересовать интеллектуальные и эмоциональные особенности человека, а также другие ментальные феномены [15].

Для понимания истории представители этой школы задавались целью исследовать, во-первых, материальную сторону быденности и сформированного социального пространства, в рамках которого разворачивается жизнь – это условия труда и отдыха, быт, условия проживания, рацион питания, способы лечения, ритуалы, социальная адаптация. Во-вторых, принципиально новую систему ментальностей, с учетом взглядов и переживаний жителя той или иной страны в тот или иной исторический период, а также факторов, влияющих на формирование его сознания и норм поведения.

Л. Февр и М. Блок ввели в науку понятие «mentalite» – менталитет или ментальность. Представители новой исторической школы «Анналов», утверждали, что исследование картины мира человека, его представлений о себе и обществе выступало первоочередной задачей, решение которой позволит правильно толковать ход исторических событий. В таком ключе история рассматривается с позиции человека: действующего в ней и оценивающего ее [16].

Один из разработчиков понятия ментальность Л. Февр, считал, что она проявляется как инструмент для более всестороннего и полного изучения истории с целью выявления коллективного в индивидуальном и как объективная реальность, играющая большую роль в жизни общества и человека отдельно. То есть ментальность для исследователя была и объектом, и предметом исследования.

Стоит отметить, что, изучая систему ментальностей, важным условием ставилось уяснение неявных мотивов предпочтений, переживаний и поступков людей изучаемой эпохи, которые непонятны им самим или «перепрочитаны» ими на свой манер. При этом, не допуская отождествление мыслей и эмоций современного человека людям прошлой эпохи. Такое отождествление Л. Февр характеризовал как одну из важнейших ошибок в традиционной историографии, и чтобы избежать этого недостатка ввел понятие «духовное оснащение». Иначе говоря, «нужно выявить архетипы сознания, которые присущи людям данной эпохи и в которых они не отдавали себе ясного отчёта, применяя их «автоматически», не задумываясь об их природе и содержании».

Таким образом, можно оформить все вышесказанное в две основные траектории развития «новой исторической науки», сформировавшейся на базе школы «Анналов». Первая траектория заключается в открытии новых предметных областей исследования, приведшим к рождению, так называемой, «несобытийной» истории и возникновению проблематики повседневности в поле интересов исторической науки. Вторая траектория привела к так называемому «антропологическому повороту» в истории, введя принципиально новую для исторической науки категорию «ментальность».

Отечественные ученые не сразу обратили свой взор на категории повседневности. Поскольку для них образ повседневности был тесно связан с рутинностью, обыденностью. Однако, необходимо отметить, что быт, бытовщина, обыденность и материальная жизнь находили свое место в фундаментальных трудах И.Е. Забелина и А.В. Терещенко, носивших, впрочем, описательный характер и посвященных быту русского народа, а также русских царей и цариц.

Интерес к повседневности материального бытия и ментальной составляющей проявился уже в российской гуманитарной науке в середине XX века. Последовательным сторонником школы «Анналов» и ярким защитником концепций Ф. Броделя, Ж. Ле Гофа являлся А.Я. Гуревич.

Считая «новую историческую науку» результатом синтеза методов исторического познания и методологий иных гуманитарных наук, то есть, выводя «новую историческую науку» на уровень междисциплинарного исторического знания учёный таким образом пытался преодолеть начинающийся методологический кризис истории как науки. Тем самым истории придавался не только междисциплинарный контекст, но и чисто антропологический. Таким образом, рассуждая об истории выводил читателя на идеи повседневности, как часть историко-антропологического знания.

Такая новая методология, приводит к своего рода воссозданию сознания человека ушедшей эпохи, реконструкции самого человека прошлого в рамках «исторического фона, который сопровождал жизнь этого человека». Все это можно заключить в одну мысль, высказанную историком: «Какова была история «на самом деле» нам знать не дано, реконструируя историю, мы её конструируем» [17].

Как и представители французской школы А.Я. Гуревич ставил в центр своих исследований реконструкцию «картины мира» определенной эпохи, социума, группы. И чтобы воссоздать такую картину объективной, историк придает особое значение таким факторам как: образ мысли, ментальность, представление сознания человека той или иной исторической эпохи [6].

Учёный в повседневности изучает, прежде всего, ее ментальную составляющую, а проблему ментальностей, выделяя как «главную» в историческом исследовании. А.Я. Гуревич исходил из того, что ментальность – ключ к пониманию уровня сознания исторического человека, а также смысла его социального поведения: «любой социальный феномен надлежит рассмотреть, как бы погруженным в тот повсюду разлитый эфир, который образует ментальность эпохи» [18].

Учёный также подчеркивал, что ментальные установки повсеместно присутствуют во всех сферах человеческой жизни. А менталитет является трудностью только для исследователя ментальной среды, но никак не для человека, который в это среде жил: «Трудность, сопряженная с проникновением в ментальную сферу, определяется тем, что человек прошлого на которого направлено познание историка, расположен внутри своего «ментального пространства», а значит не воспринимает его как нечто отделенное от него» [18].

По мнению А.Я. Гуревича, повседневная жизнь большинства наиболее полно выражает «реальность исторического процесса». По его мнению, «правду о средневековье следует высматривать не в культуре «высоколобых», а в культуре невежественной, непричесанной массе прихожан, преимущественно мужичьей массы» [19]. Такое обращение А.Я. Гуревича к историческим источникам поставило вопрос о необходимости ревизии источниковедческой базы с целью сравнения источников.

В итоге, ранее не представляющие интереса источники, стали объектом исследований, что приводит к революционным преобразованиям в исторической антропологии - проблематика исследований изменилась, также как расширился кругозор историков.

В дальнейшем исследовательский вектор, обозначенный А.Я. Гуревичем в области повседневности укрепил базу российской исторической антропологии.

Опираясь на труды представителей французской школы микроистории, А.Я. Гуревичу удалось наиболее целостно выявить глубинные пласты сознания, нематериальную составляющую повседневности, проявляющиеся в повседневной жизни людей, с учетом взаимодействия элитарных и народных культур в ментальности людей изучаемой эпохи.

Историко-антропологическая тематика концептуализирована также в трудах Ю.Л. Бессмертного. Привлекая широкий пласт источников, историк анализировал формы средневекового брака и семьи, прослеживая изменение взглядов на роль женщины в средневековом обществе, изучая отношение к детству и старости, воспроизводя представления средневекового человека о смерти и болезни.

Главным образом свои поиски ученый вел методами микроанализа, сквозь призму конкретных – исторических «казусов». Он же и стал основоположником «казусного» направления в отечественной историографии. Как трактует термин К. Гинзбург, «казус» – это «история одного события, явления, человека». Однако, стоит отметить, что под последним следует понимать не популяризованную личность в классической научной парадигме, а «рядового» персонажа исторического процесса.

Также еще один важный шаг в изучении истории повседневности был сделан на рубеже 80-х - 90-х годов прошлого века, что было связано с изданием первого в России историко-антропологического альманаха «Одиссей. Человек в истории» [20]. Среди авторов издания были: А.Я. Гуревич, Ю.Л. Бессмертный, Л.М. Баткин, А.Л. Ястребицкая, В.С. Библер. Авторы заявляли новый подход к изучению микроисторических процессов, в том числе и к повседневности: «В центре внимания оказывается подлинный предмет изучения – не памятники культуры и материальной жизни, взятые сами по себе, не «дух времени», не логические понятия, сконструированные философами, социологами и политэкономиями (сколь бы ни были они важны для исторического познания), но человек, общественный человек и общество, понимаемое как сверхсложная организация людей. Такой подход можно определить, как антропологически ориентированную историю, поскольку историческое исследование фокусируется на человеке в обществе, в группе, на человеке во всех его проявлениях» [20].

Таким образом, антропологическая ориентация в исследованиях повседневности является парадигмальным направлением в гуманитарном дискурсе. Исследователи выделяют сферы и области изменения повседневных практик, среди которых пространственно-временные измерения повседневности, топологический и интерсубъективный опыт человека, с его собственными переживаниями и интерпретациями. Повседневность в историко-антропологическом измерении предстает как привычная реальность, формула понимания (ментальность), образ мысли, производящий образ жизни.

Список источников

1. Ипполитов Г. М., Репинецкий А. И. История повседневности: некоторые аспекты генезиса и эволюции отрасли исторической науки // Известия Самарского научного центра РАН. 2012. №3-1. С. 154
2. Козьякова М. И. Повседневность Средневековья. М., 2023. – 320 с.
3. Платон. Сочинения: в 3 т. Т. 2 / Платон.– М.: Мысль, 1970. – 611 с.
4. Аристотель. Сочинения: в 4 т. Т. 1/ Аристотель.– М.: Мысль, 1976. –550 с.
5. Платон. Теэтет / Платон – М.; Ленинград: Соцэкгиз, 1936. – 191 с.
6. Гуревич А. Я. Средневековый мир: Культура безмолвствующего большинства. М.: Искусство, 1990. – 396 с.
7. Блок М. Короли-чудотворцы. – М.: Языки русской культуры, 1998. – 712 с.
8. Бессмертный Ю. Л. Изучение раннего Средневековья и современность // Вопросы истории. М., 1967. №12. С. 83
9. Дидро Д. Принципы нравственной философии или опыт о достоинстве и добродетели, написанный милордом Ш*** // Дидро Д. Сочинения: в 2 т. Т. 1. М.: Мысль, 1986. С. 58-163.
10. Леви-Альварес Д. Э. Исторические очерки или методологический курс истории, составленный по новому плану. Тверь, 1836. С. 4.
11. Гуссерль Э. Картезианские размышления. СПб., 1998. С.12.
12. Фрейд З. Собрание сочинений в 26 томах. Т. 8. Психопатология обыденной жизни / Пер. с нем. А. Боковой. СПб., 2018. С. 6.
13. Элиас Н. Понятие повседневного / Н. Элиас // О процессе цивилизации. Социогенетическое и психогенетическое исследование. – СПб., 2001.
14. Бродель Ф. Материальная цивилизация, экономика и капитализм, XV-XVIII века в 3 т. Т.1. Структуры повседневности: возможное и невозможное. –М.: Прогресс, 1986.
15. Отюцкий Г. П. Социальная антропология: учебник и практикум для академического бакалавриата / Г. П. Отюцкий; под редакцией. Г. Н. Кузьменко. – М.: Издательство Юртай, 2015. – 325 с.
16. Хромова Е. Б. А. Я. Гуревич и история ментальностей // Вестник Пермского университета. Серия «История». 2014. - №1(24) С. 163-168.
17. Гуревич А. Я. Исторический синтез и школа «Анналов». М., 1993. С.7
18. Гуревич А. Я. Ментальность как пласт социальной целостности// Споры о главном: Дискуссии о настоящем и будущем исторической науки вокруг французской школы «Анналов». М., 1993а.
19. Баткин Л. М. О том, как Гуревич возделывал свой аллод // Одиссей. Человек в истории. М., 1994.
20. Гуревич А. Я. Одиссей. Человек в истории 1989: Исследования по социальной истории и истории культуры. М., 1989.

УДК 82-312.9

СЕМАНТИКА ОБРАЗОВ ТРИКСТЕРА В РОМАНЕ НИЛА ГЕЙМАНА «АМЕРИКАНСКИЕ БОГИ»

ИВАНОВА МАРИЯ АНДРЕЕВНА

студент

ФГБОУ ВО «Санкт-Петербургский государственный институт культуры»

Научный руководитель: Свиридова Любовь Олеговна

канд. культурологии, доцент

ФГБОУ ВО «Санкт-Петербургский государственный институт культуры»

Аннотация: в данной статье исследуется роль Локи и Одина как персонажей-трикстеров в романе Нила Геймана "Американские Боги". Автор анализирует, как эти два бога из скандинавской мифологии воплощают концепцию трикстерства и как их действия влияют на сюжет и развитие других персонажей. Также в статье рассматривается влияние современной массовой культуры на восприятие мифологии и мифологических персонажей современными людьми.

Ключевые слова: трикстер, архетип, массовая культура, мифология, фэнтези.

LOKI AND ODIN AS TRICKSTER CHARACTERS IN NEIL GAIMAN'S NOVEL «AMERICAN GODS»

Ivanova Maria Andreevna

Scientific adviser: Sviridova Lyubov Olegovna

Abstract: This article analyses the role of Loki and Odin as trickster characters in Neil Gaiman's novel «American Gods». The author analyses how these two Norse gods represent the concept of tricksters and how their actions influence the plot and the development of other characters. The article also examines the influence of modern popular culture on the perception of mythology and mythological characters by modern people.

Key words: trickster, archetype, mass culture, mythology, fantasy.

Теории о происхождении трикстера и его роли в мифологических текстах разнообразны, они могут дополнять друг друга, могут противоречить. Единой точки зрения касательно функций трикстера не существует, однако, большинство исследователей смогли прийти к согласию, касательно характеристик трикстера.

Большинство исследователей согласны, что одной из главных черт трикстера является пограничность сознания, или лиминальность. Автором термина «лиминальность» является А. ван Геннеп [1, с. 24]. По его мнению, лиминальность – вторая фаза ритуала перехода, выражающая амбивалентное состояние иницианта, его переход в промежуточную амбивалентную социальную зону, названную А. ван Геннепом «лимбо».

Дальнейшее развитие теория лиминальности получила в трудах В. Тернера [2, с. 95-97]. Тернер определяет лиминальную фазу как «интерструктуральную ситуацию», возникшую между «различными позиционными структурами».

Отделение индивида от устойчивой социальной структуры, пусть и временное, наделяет индивида амбивалентным социальным статусом и освобождает его от законов, поведенческих норм и правил.

Атрибуты лиминальности или лиминальных персон («пороговых людей») обязательно двусмыс-

ленны, поскольку это состояние и эти персоны «проскальзывают» сквозь сеть классификаций, которые обычно определяют местоположение состояний и позиций в культурном пространстве. Лиминальные сущности не находятся ни здесь, ни там; они находятся между позициями, установленными и закрепленными законом, обычаем, конвенцией и церемонией.

Теория лиминальности В. Тернера лежит в основе списка характеристик трикстера, созданного Б. Бэбкок-Эйбрахамс [3, с. 159-160]. Б. Бэбкок-Эйбрахамс выделила в общей сложности 16 черт, определяющих трикстера. Важнейшими из них можно назвать:

1. Независимость от светских и духовных границ, их игнорирование. А также обитание на «границах», как и физических, так и «духовных», т.е. границах между общепринятыми социальными нормами и хаосом.
2. Способность к изменению своей формы. Игнорирование видовых, гендерных и возрастных границ.
3. Способность к обману и шуткам, часто связанными с «капрофагическими» и «скатологическими» сюжетами.
4. Похотливость и огромное либидо.
5. Как правило, трикстеры аморальны и имеют ярко выраженные асоциальные черты, такие как агрессия, мстительность, тщеславие. Часто пренебрегают властью и авторитетом.
6. В соответствии с их созидательным и деструктивным дуализмом, трикстеры имеют тенденцию неоднозначно находиться между жизнью и смертью, добром и злом, что суммируется в сочетании черного и белого символизма, часто связанного с ними.
7. Стремление к уничтожению различий между реальностью и «отражением».

У. Хайнс дополняет список Б. Бэбкок-Эйбрахамс. Помимо вышеперечисленных характеристик, он выделяет такие черты, как указание на слабости других богов, их высмеивание, а вместе с тем и сакральное нарушение табу [4, с. 38]. Вместе с этим он называет трикстера посланником богов, которому легче переходить из мира одного мира в другой [4, с. 40]. Он отмечает, что трикстер существует на границе мира живых и мира мертвых, из-за чего он ассоциируется со смертью и в некоторых мифологиях выступает в качестве проводника в царство мертвых.

Также У. Хайнс отмечает «нейтральный» характер трикстера, позволяющий ему выступать в качестве культурного преобразователя [4, с. 42]. Вместе с этим У. Хайнс отмечает, что трикстер нередко выступает против богов, стремясь узурпировать их власть.

Архетип трикстера часто встречается в современных фэнтезийных и фантастических романах. Все чаще протагонистами и антагонистами книг этих жанров становятся персонажи, обладающие несколькими чертами, характерными для трикстеров.

Из-за специфики жанра фэнтези и возрастающему интересу к мифологии, часто такими протагонистами и антагонистами становятся переработанные образы архаичных богов, по воле автора, оказавшихся в современном мире. Пожалуй, самым ярким примером такого фэнтезийного романа является книга английского писателя, комиксиста и сценариста Нила Геймана «Американские боги».

В центре романа – противостояние старых, языческих богов и новых, современных богов американского общества. Языческие боги и многие мифологические существа, оказавшись ненужными в современном мире, утратив всех своих последователей, живут в условиях унылого существования. Они вынуждены зарабатывать себе на жизнь, работая гробовщиками, занимаясь проституцией, обслуживая посетителей кафе и ресторанов, и развлекая людей танцами – всем тем, чем обычно живут эмигранты, чужаки, покинувшие свою Родину.

В то же время, новые людские идолы, порождения современных ценностей, современной цивилизации, боги Интернета, Медиа, Транспорта, Косметических операций и т. д., во главе которых стоит Мистер Мир, воплощение глобализации, процветают. Автор специально подмечает, что «Им приносят человеческие жертвы с таким размахом, какой не снился никому со времен ацтеков» [5, с. 621].

Однако, как отмечает автор, даже боги современности не вечны: «Новые излучали надменность. Но в глазах у них застыл страх. Они боялись, что как только перестанут идти в ногу с вечно меняющейся реальностью, перестанут переиначивать, переписывать и перестраивать мир под себя, то в тот же

миг устареют» [5, с. 621].

Один из трикстеров, с которым мы встречаемся на протяжении всего сюжета, – скандинавский бог Один, известный во вселенной «Американских богов» как Мистер Среда. На протяжении всей книги Мистер Среда обманывает и манипулирует Тенью, главным героем книги, да и сам сюжет «Американских богов» существует лишь из-за авантюры, придуманной Мистером Средой и, как позже выясняется, Локи, также известным, как Мистер Мир.

Один с воодушевлением рассказывает о совершенных им аферах, с огнем в глазах. Его не интересуют чувства других людей, ведь важнее всего для него собственное развлечение. Когда он говорит, что его любимая афера – «Игра в епископа», он отмечает, что она любимая, потому что, «в ней есть: эмоциональная напряженность, хитрость, динамика, неожиданный поворот сюжета» [5, с. 277]. Становится ясно, что для Одина афера не способ достижения цели, а скорее некий спектакль, направленный на собственное эмоциональное удовлетворение.

Еще одним ярким примером трикстера в романе является скандинавский бог Локи. Впервые он появляется под видом простого мошенника из Миннесоты, сокамерника Тени по имени Ло'кий Злокозны или же в другом переводе Космо Дей по прозвищу Ловкий. Его трикстерская натура видна даже в имени. Если русская адаптация частично сохраняет смысл, намекая, что персонаж по своей природе изворотлив и хитер, то его оригинальное имя почти прямым текстом сообщает нам о его трикстерской натуре.

В оригинале его зовут Low-Key Lyesmith, что созвучно с фразой «low key lie smith», которую можно перевести, как «немного лжец». Кроме того, его имя Low-Key созвучно с именем Локи, из-за чего мы с первых страниц романа можем увидеть истинное лицо Старого Бога. Фамилия Lyesmith созвучна со словосочетанием «lie smith», т. е. «кузнец лжи», часто встречающимся в разного рода литературе эпитетом для описания Локи, перекликающегося с его кеннингами «кузнец бед» и «сеятель лжи».

В следующий раз Ло'кий появляется, играя роль водителя Новых Богов. Во время этой встречи Тень осознает, что его друг-сокамерник на самом деле является представителем Старых Богов, Локи. Из разговора героев становится ясно, не только то, что Ло'кий врал Тени на протяжении нескольких лет, но и то, что Боги начали вмешиваться в жизнь Тени и манипулировать им намного раньше, чем он думал [5, с. 510]. Позже выяснится, что само рождение Тени – часть аферы двух скандинавских трикстеров.

В развязке романа выясняется, что все события книги – сговор Одина и Локи, создавшего персонажа Мистера Мира, главы Новых Богов. Как Мистер Мир Локи провоцирует Новых Богов на борьбу со Старыми Богами, не желая ждать, пока Старые Боги, потерявшие бывшее признание, не погибнут сами по себе. Локи – перевертыш и двойной агент, сеющий хаос ради своей выгоды.

Интересным является эпизод, в котором Мистер Мир от имени Новых Богов ведет переговоры с Одним и пытается заключить перемирие [5, с. 465-468]. Весь процесс происходит в масонском зале и транслируется в прямом эфире. Мистер Мир заверяет, что Новые Боги намерены держать свое слово, ведь переговоры записываются на камеру, а камера не врет. На что Среда отвечает, что врут все. Заверение Мистера Мира о том, что камера не врет является одновременно и ложью, и напоминанием о том, что на этой встрече все не так как кажется. Место проведения переговоров также выбрано неслучайно. Масоны поклоняются Великому Архитектору Вселенной, божеству природа которого не уточняется, из-за чего масонский зал является своего рода нейтральной площадкой для Старых и Новых Богов. Вместе с этим масоны окутаны атмосферой таинственности и им приписывают ответственность за развязывание ряда войн, что делает это место идеальным для того, чтобы Мистер Мир и Среда начали свою войну вместо подписания мирного договора. Встреча заканчивается «убийством» Мистера Среды, что побуждает ранее пассивных Старых Богов вступить на тропу войны.

Старые и Новые Боги неосознанно становятся пешками в руках Среды и Локи. Кровопролитная битва старых и новых богов — самая значимая афера Локи и Среды. Цель этой совместной аферы — кровавая жертва способная восстановить былую мощь Локи и Одина. Среда говорит, что источник его силы — смерть, посвященная Одину, в то время как источник силы Локи — хаос. Богов не заботят смерти Новых и Старых богов, искалеченные судьбы людей и смерть близких Тени, они движимы эгоистичным желанием силы и власти.

В конце концов, Тень сообщает Богам, что ни одна из сторон не получит никакой выгоды от битвы, единственные победители – Один и Локи.

На последних страницах книги, в Исландии, Тень встречается с еще одним воплощением Одина [5, с. 682-684]. Старик говорит о том, что его народ много веков назад плывал в Америку, но потом вернулись назад, ведь Америка хороша для людей, но богам там плохо, а без своих богов люди чувствуют себя одиноко.

Тень обвиняет Старика в проступках Среды, на что тот отвечает, что он Один, но не Среда. Этот аспект раскрывает сложную природу реинкарнации и перевоплощения, через которую проходят боги, поскольку каждый народ может по-разному воспринимать одного и того же бога и создавать новые версии этого бога в соответствии со своей культурой.

Это распространяется не только на древние времена, но и на современную культуру, в том числе и массовую. Многие архаичные боги, в том числе и боги-трикстеры, получают «вторую жизнь» в произведениях массовой культуры определенной страны, при этом впитывая в себя некие черты «принимающей» культуры.

США, как страна иммигрантов, больше всего «впитала» в себя и в свою культуру другие культуры и других богов. И американская культура создала свои версии архаичных богов, при этом из-за своей массовости и глобализации американские версии богов начали распространяться по всему миру и в некоторой степени заменять изначальных богов. Например, если обыватель услышит имя Локи, то, вероятнее всего, он вспомнит не скандинавского бога, а его американскую, массовую версию, персонажа из комиксов или фильмов о супергероях, персонажа из комедийных фильмов или героя видеоигры.

Таким образом, современные трикстеры сохранили такие черты мифологических трикстеров, как двойственность характера, способность к перевоплощению и магии, обман и нарушение табу, стремление к разрушению и хаосу, и, следовательно, сохранили в себе лиминальные черты.

У. Хайнс считал, что одна из функций трикстера в мифологии – созидательный аспект [4, с. 42]. По его мнению, любое действие трикстера, даже порицаемое обществом, преобразуется в озарение, жизненную силу и новые творения. То же самое касается и современных трикстеров. Их действия до сих пор ведут к изменениям, однако если раньше трикстер становился причиной глобальных изменений в человеческом обществе и культуре, то сейчас он меняет исключительно вымышленный мир в рамках которого он сам и существует.

Список источников

1. Геннеп А. ван. Обряды перехода / А. ван Геннеп. – Москва: Восточная литература РАН, 1999. – 198 с.
2. Turner V. The Ritual Process: Structure and Anti-Structure / V. Turner. — New York: Routledge, 1996. — 232 p.
3. Babcock–Abrahams B. "A Tolerated Margin of Mess": The Trickster and His Tales Reconsidered / B. Babcock–Abrahams // Journal of the Folklore Institute. – 1975. – Vol. 11, №. 3. – P. 147–186.
4. Hynes W. J. Mythical Trickster Figures Contours, Contexts, and Criticisms / W. J. Hynes. – Tuscaloosa: University Alabama Press, 1997. – 280 p.
5. Гейман Н. Американские боги / Н. Гейман. — Москва : АСТ, 2017. — 704 с.

НАУЧНОЕ ИЗДАНИЕ

ЛУЧШИЕ НАУЧНЫЕ ИССЛЕДОВАНИЯ СТУДЕНТОВ И УЧАЩИХСЯ

Сборник статей

Международной научно-практической конференции

г. Пенза, 23 ноября 2023 г.

Под общей редакцией

кандидата экономических наук Г.Ю. Гуляева

Подписано в печать 24.11.2023.

Формат 60×84 1/16. Усл. печ. л. 17,7

МЦНС «Наука и Просвещение»

440062, г. Пенза, Проспект Строителей д. 88, оф. 10

www.naukaip.ru



Уважаемые коллеги!

Приглашаем Вас принять участие в Международных научно-практических конференциях!

Дата	Название конференции	Услуга	Шифр
10 января	XV Международная научно-практическая конференция АКТУАЛЬНЫЕ НАУЧНЫЕ ИССЛЕДОВАНИЯ	120 руб. за 1 стр.	МК-1907
10 января	II Международная научно-практическая конференция НОВОСТИ НАУКИ	120 руб. за 1 стр.	МК-1908
12 января	XX Международная научно-практическая конференция НАУКА, ОБРАЗОВАНИЕ, ИННОВАЦИИ: АКТУАЛЬНЫЕ ВОПРОСЫ И СОВРЕМЕННЫЕ АСПЕКТЫ	120 руб. за 1 стр.	МК-1909
12 января	XIX Международная научно-практическая конференция СТУДЕНЧЕСКИЕ НАУЧНЫЕ ИССЛЕДОВАНИЯ	120 руб. за 1 стр.	МК-1910
15 января	X Международная научно-практическая конференция АКТУАЛЬНЫЕ ВОПРОСЫ ОБЩЕСТВА, НАУКИ И ОБРАЗОВАНИЯ	120 руб. за 1 стр.	МК-1911
15 января	XXVI Международная научно-практическая конференция НАУЧНЫЕ ИССЛЕДОВАНИЯ МОЛОДЫХ УЧЁНЫХ	120 руб. за 1 стр.	МК-1912
15 января	XVIII Международная научно-практическая конференция ЭКОНОМИКА И СОВРЕМЕННЫЙ МЕНЕДЖМЕНТ: ТЕОРИЯ, МЕТОДОЛОГИЯ, ПРАКТИКА	120 руб. за 1 стр.	МК-1913
15 января	XXI Международная научно-практическая конференция ПЕДАГОГИКА И СОВРЕМЕННОЕ ОБРАЗОВАНИЕ: ТРАДИЦИИ, ОПЫТ И ИННОВАЦИИ	120 руб. за 1 стр.	МК-1914
15 января	Международная научно-практическая конференция ЮРИСПРУДЕНЦИЯ И СОВРЕМЕННАЯ ПРАВОВАЯ СИСТЕМА: АКТУАЛЬНЫЕ ВОПРОСЫ, ДОСТИЖЕНИЯ И ИННОВАЦИИ	120 руб. за 1 стр.	МК-1915
17 января	X Международная научно-практическая конференция СТУДЕНЧЕСКИЙ НАУЧНЫЙ ФОРУМ 2024	120 руб. за 1 стр.	МК-1916
17 января	Международная научно-практическая конференция СОВРЕМЕННЫЕ ПРОБЛЕМЫ ОБЩЕСТВА, НАУКИ И ОБРАЗОВАНИЯ: ОТ ТЕОРИИ К ПРАКТИКЕ	120 руб. за 1 стр.	МК-1917
20 января	XXXV Международная научно-практическая конференция АКТУАЛЬНЫЕ ВОПРОСЫ СОВРЕМЕННОЙ НАУКИ И ОБРАЗОВАНИЯ	120 руб. за 1 стр.	МК-1918
20 января	III Международная научно-практическая конференция ИННОВАЦИОННЫЕ НАУЧНЫЕ ИССЛЕДОВАНИЯ	120 руб. за 1 стр.	МК-1919
23 января	V Международная научно-практическая конференция МОЛОДОЙ УЧЁНЫЙ	120 руб. за 1 стр.	МК-1920
23 января	Международная научно-практическая конференция НАУКА И ИННОВАЦИИ: АКТУАЛЬНЫЕ ВОПРОСЫ ТЕОРИИ И ПРАКТИКИ	120 руб. за 1 стр.	МК-1921
25 января	Международная научно-практическая конференция АКТУАЛЬНЫЕ ВОПРОСЫ НАУКИ 2024	120 руб. за 1 стр.	МК-1922
25 января	Международная научно-практическая конференция СОВРЕМЕННЫЕ ИССЛЕДОВАНИЯ И ТRENДЫ В НАУКЕ	120 руб. за 1 стр.	МК-1923

www.naukaip.ru