

**МЕЖДУНАРОДНЫЙ ЦЕНТР НАУЧНОГО СОТРУДНИЧЕСТВА
«НАУКА И ПРОСВЕЩЕНИЕ»**



СТУДЕНЧЕСКИЙ НАУЧНЫЙ ФОРУМ 2023

**СБОРНИК СТАТЕЙ VIII МЕЖДУНАРОДНОЙ НАУЧНО-ПРАКТИЧЕСКОЙ КОНФЕРЕНЦИИ,
СОСТОЯВШЕЙСЯ 27 МАЯ 2023 Г. В Г. ПЕНЗА**

**ПЕНЗА
МЦНС «НАУКА И ПРОСВЕЩЕНИЕ»
2023**

УДК 001.1
ББК 60
С88

Ответственный редактор:
Гуляев Герман Юрьевич, кандидат экономических наук

С88

СТУДЕНЧЕСКИЙ НАУЧНЫЙ ФОРУМ 2023: сборник статей VIII Международной научно-практической конференции. В 2 ч. Ч. 2. – Пенза: МЦНС «Наука и Просвещение». – 2023. – 206 с.

ISBN 978-5-00173-855-8 Ч. 2
ISBN 978-5-00173-853-4

Настоящий сборник составлен по материалам VIII Международной научно-практической конференции «**СТУДЕНЧЕСКИЙ НАУЧНЫЙ ФОРУМ 2023**», состоявшейся 27 мая 2023 г. в г. Пенза. В сборнике научных трудов рассматриваются современные проблемы науки и практики применения результатов научных исследований.

Сборник предназначен для научных работников, преподавателей, аспирантов, магистрантов, студентов с целью использования в научной работе и учебной деятельности.

Ответственность за аутентичность и точность цитат, имен, названий и иных сведений, а также за соблюдение законодательства об интеллектуальной собственности несут авторы публикуемых материалов.

Полные тексты статей в открытом доступе размещены в Научной электронной библиотеке **Elibrary.ru** в соответствии с Договором №1096-04/2016К от 26.04.2016 г.

УДК 001.1
ББК 60

© МЦНС «Наука и Просвещение» (ИП Гуляев Г.Ю.), 2023
© Коллектив авторов, 2023

ISBN 978-5-00173-855-8 Ч. 2
ISBN 978-5-00173-853-4

Ответственный редактор:

Гуляев Герман Юрьевич – кандидат экономических наук

Состав редакционной коллегии и организационного комитета:

Агаркова Любовь Васильевна – доктор экономических наук, профессор
Ананченко Игорь Викторович – кандидат технических наук, доцент
Антипов Александр Геннадьевич – доктор филологических наук, профессор
Бабанова Юлия Владимировна – доктор экономических наук, доцент
Багамаев Багам Манапович – доктор ветеринарных наук, профессор
Баженова Ольга Прокопьевна – доктор биологических наук, профессор
Боярский Леонид Александрович – доктор физико-математических наук
Бузни Артемий Николаевич – доктор экономических наук, профессор
Буров Александр Эдуардович – доктор педагогических наук, доцент
Васильев Сергей Иванович – кандидат технических наук, профессор
Власова Анна Владимировна – доктор исторических наук, доцент
Гетманская Елена Валентиновна – доктор педагогических наук, профессор
Грицай Людмила Александровна – кандидат педагогических наук, доцент
Давлетшин Рашит Ахметович – доктор медицинских наук, профессор
Иванова Ирина Викторовна – кандидат психологических наук
Иглин Алексей Владимирович – кандидат юридических наук, доцент
Ильин Сергей Юрьевич – кандидат экономических наук, доцент
Искандарова Гульнара Рифовна – доктор филологических наук, доцент
Казданиян Сусанна Шалвовна – кандидат психологических наук, доцент
Качалова Людмила Павловна – доктор педагогических наук, профессор
Кожалиева Чинара Бакаевна – кандидат психологических наук

Колесников Геннадий Николаевич – доктор технических наук, профессор
Корнев Вячеслав Вячеславович – доктор философских наук, профессор
Кремнева Татьяна Леонидовна – доктор педагогических наук, профессор
Крылова Мария Николаевна – кандидат филологических наук, профессор
Кунц Елена Владимировна – доктор юридических наук, профессор
Курленя Михаил Владимирович – доктор технических наук, профессор
Малкоч Виталий Анатольевич – доктор искусствоведческих наук
Малова Ирина Викторовна – кандидат экономических наук, доцент
Месеняшина Людмила Александровна – доктор педагогических наук, профессор
Некрасов Станислав Николаевич – доктор философских наук, профессор
Непомнящий Олег Владимирович – кандидат технических наук, доцент
Орбец Владимир Александрович – доктор ветеринарных наук, профессор
Попова Ирина Витальевна – доктор экономических наук, доцент
Пырков Вячеслав Евгеньевич – кандидат педагогических наук, доцент
Рукавишников Виктор Степанович – доктор медицинских наук, профессор
Семенова Лидия Эдуардовна – доктор психологических наук, доцент
Удут Владимир Васильевич – доктор медицинских наук, профессор
Фионова Людмила Римовна – доктор технических наук, профессор
Чистов Владимир Владимирович – кандидат психологических наук, доцент
Швец Ирина Михайловна – доктор педагогических наук, профессор
Юрова Ксения Игоревна – кандидат исторических наук

СОДЕРЖАНИЕ

ЭКОНОМИЧЕСКИЕ НАУКИ	8
ИСТОРИЯ РОССИЙСКОЙ ТАМОЖЕННОЙ ФОРМЫ ТИМОФЕЕВА ВИКТОРИЯ АЛЕКСЕЕВНА, ЧЕРКЕСОВ АНДРЕЙ БОРИСОВИЧ, КУЗИН ДМИТРИЙ ГЕННАДИЕВИЧ	9
СТРАТЕГИЯ ПРОДВИЖЕНИЯ ПРОДУКЦИИ НА МЕЖДУНАРОДНЫЕ РЫНКИ ЯН КАЙ, ГО ЮЙЦЮ, ЦЗИНЬ СИНЬ, ЛИ ЕБО	13
СИСТЕМА АТТЕСТАЦИИ ПЕРСОНАЛА В ИТ-КОМПАНИИ СОЛОШЕНКО Д. А., БУЛЫЧЕВА А. Ю.	16
ВЛИЯНИЕ СПЕЦОПЕРАЦИИ НА ДИНАМИКУ ГОСТИНИЧНОГО БИЗНЕСА АЛЕКСУШИН ГЛЕБ ВЛАДИМИРОВИЧ, ГЛАЗЕЦКАЯ КРИСТИНА АЛЕКСАНДРОВНА	23
СОВЕРШЕНСТВОВАНИЕ ГОСУДАРСТВЕННОЙ КАДРОВОЙ ПОЛИТИКИ В ПРОЕКТНОМ МЕНЕДЖМЕНТЕ ТАНГИЕВА ЗАЛИНА САЛМАНОВНА, ТОЧИЕВ АЛЬБЕРТ АЛИХАНОВИЧ	26
ИННОВАЦИОННЫЙ МАРКЕТИНГ ВЗАИМОДЕЙСТВИЯ В УСЛОВИЯХ НОВОЙ ЭКОНОМИКИ НЕРУБЕНКО МАРИНА СЕРГЕЕВНА, ГЕРЮГОВА ДАРЬЯ БОРИСОВНА	32
МОТИВАЦИЯ СТУДЕНТОВ ДЛЯ УЧАСТИЯ В НАУЧНОЙ ДЕЯТЕЛЬНОСТИ И ВНЕУЧЕБНОЙ РАБОТЕ ВЫСШИХ УЧЕБНЫХ ЗАВЕДЕНИЙ КУЗЬМЕНКО НАТАЛЬЯ ИВАНОВНА, КАПРАНЧИКОВА АНАСТАСИЯ АЛЕКСАНДРОВНА, ДЕСЯТОВА КСЕНИЯ СЕРГЕЕВНА	37
БРЕНД-МЕНЕДЖМЕНТ: ПРОБЛЕМЫ И ПЕРСПЕКТИВЫ В РОССИИ КУЗЬМЕНКО НАТАЛЬЯ ИВАНОВНА, ДЕСЯТОВА КСЕНИЯ СЕРГЕЕВНА, КАПРАНЧИКОВА АНАСТАСИЯ АЛЕКСАНДРОВНА	40
АНАЛИЗ КРИТЕРИЕВ ВЫБОРА ИНФОРМАЦИОННЫХ СИСТЕМ УПРАВЛЕНИЯ ПРОЕКТАМИ ЗИНКЕВИЧ НИКИТА СЕРГЕЕВИЧ	43
ФИНАНСОВЫЕ РИСКИ В ДЕЯТЕЛЬНОСТИ КОММЕРЧЕСКОЙ ОРГАНИЗАЦИИ: ПОНЯТИЕ И КЛАССИФИКАЦИЯ КУЗНЕЦОВА ЛИЛИАНА ГЕННАДЬЕВНА	47
ИСКАЖЕНИЯ В ФИНАНСОВОЙ ОТЧЕТНОСТИ И ПРИЧИНЫ ИХ ВОЗНИКНОВЕНИЯ НЕЗАМЕТДИНОВА ЭЛЕОНОРА ВЛАДИМИРОВНА, ТОЛОСУН КЫЗЫ ТОЛГОНАЙ	51
АНАЛИЗ И ПЕРСПЕКТИВЫ РАЗВИТИЯ РЫНКА СКЛАДСКОЙ НЕДВИЖИМОСТИ ТЕТЕРУК ВИКТОРИЯ АНДРЕЕВНА	54
ТОВАРНАЯ И СЕРВИСНАЯ ПОЛИТИКА КОНКУРЕНТОВ СЕМЕНОВ ВЛАДИСЛАВ АНДРЕЕВИЧ	58

СОВРЕМЕННЫЕ ТЕХНОЛОГИИ МЕНЕДЖМЕНТА: КОНЦЕПЦИЯ «ШЕСТЬ СИГМ» И БЕНЧМАРКИНГ КОРКОДИНОВА АЛЕКСАНДРА АНАТОЛЬЕВНА, ИЛЬИНА СВЕТЛАНА ЮРЬЕВНА.....	61
КОРРЕЛЯЦИОННЫЙ АНАЛИЗ БЛОКЧЕЙНА НА СТАРТЕ ДЛЯ РОЗНИЧНОГО ИНВЕСТОРА ДУБРОВА ПАВЕЛ ПАВЛОВИЧ, НАДЫМОВ АЛЕКСАНДР СЕРГЕЕВИЧ, МАЛЬЦЕВ ДМИТРИЙ МАКСИМОВИЧ, ВЛАДИМИРОВА ДАРЬЯ БОРИСОВНА	64
ПЕРСПЕКТИВЫ ИННОВАЦИОННОГО РАЗВИТИЯ ГАЗОВОЙ ПРОМЫШЛЕННОСТИ УЛИЦКИЙ АЛЕКСАНДР ВЛАДИМИРОВИЧ	68
СОЦИАЛЬНЫЕ СЕТИ КАК КАНАЛ РЕАЛИЗАЦИИ МУЛЬТИМЕДИЙНОГО ПРОЕКТА КОПОТЕВА СОФИЯ НИКОЛАЕВНА	73
ВЛИЯНИЕ ЧЕЛОВЕЧЕСКОГО КАПИТАЛА НИЖЕГОРОДСКОЙ ОБЛАСТИ НА ЭКОНОМИЧЕСКУЮ БЕЗОПАСНОСТЬ КОЗЛОВА СВЕТЛАНА АЛЕКСЕЕВНА, СИМОНЯН ДИАНА АРТУШЕВНА	77
ЮРИДИЧЕСКИЕ НАУКИ	84
ЗАКЛЮЧЕНИЕ ТРАНСГРАНИЧНОГО БРАКА ЛУКЬЯНОВА АНАСТАСИЯ ГЕННАДЬЕВНА.....	85
СОВЕТ ДИРЕКТОРОВ КАК РУКОВОДЯЩИЙ ОРГАН В ОБЩЕСТВАХ РЯХОВСКАЯ ЯНА ОЛЕГОВНА	88
К ВОПРОСУ О ПРОЦЕДУРАХ БАНКРОТСТВА: ОТЕЧЕСТВЕННЫЙ И ЗАРУБЕЖНЫЙ ОПЫТ СТАРШИНОВ КОНСТАНТИН ИГОРЕВИЧ.....	91
ЦЕЛИ НАКАЗАНИЯ И ЭФФЕКТИВНОСТЬ ИХ РЕАЛИЗАЦИИ ПО УГОЛОВНОМУ ЗАКОНОДАТЕЛЬСТВУ РОССИЙСКОЙ ФЕДЕРАЦИИ И СОЕДИНЕННЫХ ШТАТОВ АМЕРИКИ АГУНЬКИНА ЯНА ПАВЛОВНА, ХУДОШИН АНДРЕЙ СЕРГЕЕВИЧ	95
ПРИНЦИП ЕДИНСТВА СУДЬБЫ ЗЕМЕЛЬНОГО УЧАСТКА И ПРОЧНО СВЯЗАННЫХ С НИМ ОБЪЕКТОВ: ПРОБЛЕМЫ ТЕОРИИ И ПРАКТИКИ АГУНЬКИНА ЯНА ПАВЛОВНА.....	98
АКТУАЛЬНЫЕ ВОПРОСЫ ФУНКЦИОНИРОВАНИЯ ГРАЖДАНСКОГО ОБЩЕСТВА КАСИМОВ Т.С., АВАКЯН Г.Г.	101
ОСНОВНЫЕ ТРЕБОВАНИЯ К ПРЕДМЕТУ ИПОТЕКИ ОНОЯН ВИТАЛИЙ АЛИКОВИЧ.....	104
ПРАВОВАЯ КОНВЕРГЕНЦИЯ КАК УНИВЕРСАЛЬНЫЙ МЕТОД ПРАВОВОГО РЕГУЛИРОВАНИЯ ПРЕДПРИНИМАТЕЛЬСКОЙ ДЕЯТЕЛЬНОСТИ В РОССИИ МУСИНА АЛСУ ФАНИСОВНА	107
ДЕЯТЕЛЬНОСТЬ ГОСУДАРСТВА ПО ОБЕСПЕЧЕНИЮ ПРАВА НА БЛАГОПРИЯТНУЮ ОКРУЖАЮЩУЮ СРЕДУ РЫЖЕНКОВ АНДРЕЙ ОЛЕГОВИЧ	110

ПОНЯТИЕ РЕАБИЛИТАЦИИ В РОССИЙСКОМ УГОЛОВНОМ ПРОЦЕССЕ ТКАЧЁВ АРТЁМ ВАДИМОВИЧ	113
МОТИВЫ СОВЕРШЕНИЯ КОМПЬЮТЕРНОЙ ПРЕСТУПНОСТИ БУРЛЫКИНА ИРИНА РОМАНОВНА.....	116
АКТУАЛЬНЫЕ ВОПРОСЫ ВОЗМЕЩЕНИЯ МОРАЛЬНОГО ВРЕДА В РАМКАХ ИНСТИТУТА РЕАБИЛИТАЦИИ В УГОЛОВНОМ СУДОПРОИЗВОДСТВЕ СЕРЕБРЯКОВА ДАНИЯ РИНАТОВНА, МЕНЬЩИКОВА АДЕЛИНА АНАТОЛЬЕВНА.....	119
ПЕДАГОГИЧЕСКИЕ НАУКИ	122
РАЗРУШЕНИЕ ПРЕДУБЕЖДЕНИЙ: РАЗРАБОТКА ОБРАЗОВАТЕЛЬНОЙ ПРОГРАММЫ ДЛЯ САМООПРЕДЕЛЕНИЯ ШКОЛЬНИКОВ НА ИНЖЕНЕРНЫЕ ПРОФЕССИИ МАКАРОВА ВИКТОРИЯ ВЛАДИМИРОВНА.....	123
ПРЕОДОЛЕНИЕ СТЕРЕОТИПОВ В ИНЖЕНЕРНОМ ОБРАЗОВАНИИ: РАЗРАБОТКА ОБРАЗОВАТЕЛЬНОЙ ПРОГРАММЫ ДЛЯ ШКОЛЬНИКОВ КОВЕЛЬ МАРГАРИТА РОМАНОВНА.....	127
ИССЛЕДОВАНИЕ ОТНОШЕНИЯ СТУДЕНТОВ НОВОСИБИРСКОГО ГОСУДАРСТВЕННОГО УНИВЕРСИТЕТА АРХИТЕКТУРЫ, ДИЗАЙНА И ИСКУССТВ ИМ. А.Д. КРЯЧКОВА К ЗАНЯТИЯМ ФИЗИЧЕСКОЙ КУЛЬТУРОЙ КЛИМОВА ИРИНА ВЛАДИМИРОВНА.....	131
СУБЪЕКТНОСТЬ СТУДЕНТА-БАКАЛАВРА В ИНЖЕНЕРНОЙ ПРОЕКТНОЙ ДЕЯТЕЛЬНОСТИ КОСТЮЧЕНКО МАРГАРИТА ОЛЕГОВНА	135
ВЛИЯНИЕ ФИЗИЧЕСКОЙ КУЛЬТУРЫ И СПОРТА НА ЧЕЛОВЕКА СТЕПАНОВ ГРИГОРИЙ АНДРЕЕВИЧ.....	139
К ВОПРОСУ О ЦИФРОВОМ ИМИДЖЕ ПЕДАГОГА ЧАНКОВА МОНИКА АЛЕКСЕЕВНА	141
ЗНАЧИМОСТЬ ГТО В СОВРЕМЕННОМ МИРЕ ГРИБАНОВА ЯНА СЕРГЕЕВНА.....	144
ФИЗИЧЕСКОЕ ВОСПИТАНИЕ: ОБЩИЕ ПРОБЛЕМЫ ШКОЛЫ И ВУЗА, ПУТИ ИХ РЕШЕНИЯ ЛУЖКОВ ДМИТРИЙ АЛЕКСЕЕВИЧ, ЛАЗАРЕВ АЛЕКСАНДР ИГОРЕВИЧ	147
ОБУЧЕНИЕ БОЕВОМУ ИСКУССТВУ АЙКИДО ДЛЯ ДЕТЕЙ МЛАДШЕГО ШКОЛЬНОГО ВОЗРАСТА ПОСРЕДСТВОМ ПРИМЕНЕНИЯ ИГРОВЫХ И ЗДОРОВЬЕСБЕРЕГАЮЩИХ ТЕХНОЛОГИЙ КАРМИЛЬЦЕВ МАКСИМ ЕВГЕНЬЕВИЧ	150
ОТНОШЕНИЕ ОБУЧАЮЩИХСЯ 14-15 ЛЕТ К МОЛОДЕЖНЫМ СУБКУЛЬТУРАМ ЧЕРЕПАНОВА АЛЕКСАНДРА АЛЕКСАНДРОВНА	153
ОСОБЕННОСТИ РАБОТЫ ТЬЮТОРА С ВНУТРЕННЕЙ МОТИВАЦИЕЙ НАГАПЕТЯН МАРИНЕ РАЗДАНОВНА	157

ФОРМИРОВАНИЕ ЧИТАТЕЛЬСКОЙ КОМПЕТЕНТНОСТИ МЛАДШИХ ШКОЛЬНИКОВ НА УРОКАХ ЛИТЕРАТУРНОГО ЧТЕНИЯ КОЖЕВИНА АНАСТАСИЯ НИКОЛАЕВНА, ШИШКИНА АНАСТАСИЯ ВАЛЕРЬЕВНА	162
КУЛЬТУРА НУЛЕВОЙ ТЕРПИМОСТИ К ДОПИНГУ В СПОРТЕ В РОССИИ ДАНИЛОВА ДАРЬЯ АЛЕКСАНДРОВНА, КАНТАЕВА СОФЬЯ ПАВЛОВНА	165
ОСОБЕННОСТИ ОРГАНИЗАЦИИ ФИЗИЧЕСКОГО ВОСПИТАНИЯ МЛАДШИХ ШКОЛЬНИКОВ В УСЛОВИЯХ ДЕТСКОГО ОЗДОРОВИТЕЛЬНОГО ЛАГЕРЯ АВETИСЯН ОЛЬГА АРОВНА	172
ОБРАЗОВАНИЕ ЖЕНЩИН В АФГАНИСТАНЕ НОВИКОВА ГАЛИНА АЛЕКСЕЕВНА.....	176
ПСИХОЛОГИЧЕСКИЕ НАУКИ	179
ПСИХОЛОГИЧЕСКИЕ ФАКТОРЫ УДОВЛЕТВОРЕННОСТИ БРАКОМ: ТЕОРЕТИЧЕСКИЕ АСПЕКТЫ ПРОБЛЕМЫ ПУГАЧЕВ НИКОЛАЙ АЛЕКСАНДРОВИЧ.....	180
ИССЛЕДОВАНИЕ УРОВНЯ СТРЕССОУСТОЙЧИВОСТИ СТУДЕНТОВ ГБПОУ «ЧЕЛЯБИНСКИЙ РАДИОТЕХНИЧЕСКИЙ ТЕХНИКУМ» ПО СПЕЦИАЛЬНОСТИ «ОБЕСПЕЧЕНИЕ ИНФОРМАЦИОННОЙ БЕЗОПАСНОСТИ АВТОМАТИЗИРОВАННЫХ СИСТЕМ» ТОЛСТОГУЗОВА ВАЛЕРИЯ АНДРЕЕВНА	185
СОЦИОЛОГИЧЕСКИЕ НАУКИ	189
МЕТАФОРА КАК СРЕДСТВО РЕПРЕЗЕНТАЦИИ СУБЪЕКТИВНОГО АУТИСТИЧЕСКОГО ОПЫТА ВАСИНА ВАСИЛИСА ПАВЛОВНА	190
ПРОБЛЕМЫ И ПЕРСПЕКТИВЫ РАЗВИТИЯ ФИЗИЧЕСКОЙ КУЛЬТУРЫ В СОВРЕМЕННОМ ОБЩЕСТВЕ АНДРЕЕВА АНАСТАСИЯ АНДРЕЕВНА	193
ПРОБЛЕМЫ МОЛОДОЙ СЕМЬИ В СОВРЕМЕННОМ РОССИЙСКОМ ОБЩЕСТВЕ МИТРОФАНОВА АЛЕНА БОРИСОВНА.....	196
СОЦИОЛОГИЧЕСКОЕ ИССЛЕДОВАНИЕ МНЕНИЯ ГРАЖДАН О БЕЗРАБОТИЦЕ СРЕДИ МОЛОДЁЖИ ЗАДРУЦКАЯ КСЕНИЯ РОМАНОВНА, ЯЗЛОВИЦКИЙ АЛЕКСАНДР ЕВГЕНЬЕВИЧ.....	199
ПОЛИТИЧЕСКИЕ НАУКИ	203
ЗАИНТЕРЕСОВАННОСТЬ ЕВРОПЕЙСКОГО СОЮЗА В ЦЕНТРАЛЬНОЙ АЗИИ ТЕМИРБАЕВА АЙГЕРИМ КАЙРАТОВНА	204

ЭКОНОМИЧЕСКИЕ НАУКИ

УДК 339.5

ИСТОРИЯ РОССИЙСКОЙ ТАМОЖЕННОЙ ФОРМЫ

ТИМОФЕЕВА ВИКТОРИЯ АЛЕКСЕЕВНА,

ассистент

ЧЕРКЕСОВ АНДРЕЙ БОРИСОВИЧ,**КУЗИН ДМИТРИЙ ГЕННАДИЕВИЧ**

студенты

АНОО ВО «Воронежский экономико-правовой институт»

*Научный руководитель: Галкин Андрей Александрович**к.э.н., доцент**АНОО ВО «Воронежский экономико-правовой институт»*

Аннотация: в статье рассмотрена история возникновения и становления таможенной формы в России. Таможенная форма обозначает особые государственные функции таможенного служащего, она меняется вместе с развитием государства, поэтому изучение истории таможенной формы представляет несомненный интерес.

Ключевые слова: форма, история, мундир, символика, Россия.

HISTORY OF THE RUSSIAN CUSTOMS FORM

Timofeeva Victoria Alekseevna,**Cherkesov Andrey Borisovich,****Kuzin Dmitry Gennadievich***Scientific adviser: Galkin Andrey Alexandrovich*

Abstract: The article examines the history of the emergence and formation of the customs form in Russia. The customs form designates the special state functions of a customs officer, it changes with the development of the state, therefore, the study of the history of the customs form is of undoubted interest.

Key words: uniform, history, uniform, symbolism, Russia.

К форменной одежде сотрудника таможенных органов относятся все предметы обмундирования и знаки различия, устанавливаемые для должностных лиц таможенных органов. Форменная одежда очень важна, позволяет различать ведомственную и служебно-функциональную принадлежность работника к таможенной службе, его персональное звание. Форменная одежда, ее соответствие историческим традициям повышает престиж службы как среди самих таможенников, так и окружающих. Она дисциплинирует, способствует повышению организованности и строгому выполнению служебных обязанностей. Таможенник в мундире олицетворяет собой государство.

Форма одежды для должностного лица таможенных органов Российской Федерации в свете современной комплексной концепции развития службы приобретает особое воспитательное и практическое значение. Это отмечено и в Кодексе этики и служебного поведения должностных лиц таможенных органов РФ: «Должностное лицо таможенных органов призвано иметь образцовый внешний вид, строго

соблюдать правила ношения форменной одежды» [1]. Поэтому знания истории форменной одежды и ее важнейших элементов становятся актуальными для каждого таможенного служащего.

История таможни и специфической одежды для неё начинается в IX в. н. э., когда были мытники. Конечно же, не было какой-то строгой формы у мытников, но они были отличны от обывателей. Одевали обычно: шерстяную круглую шапку, отороченную по краям мехом; льняную рубаху навыпуск; штаны из шерсти, кожаные сапоги; рубаху подпоясывали кожаным ремнем. В холода выдавали шерстяной плащ или кафтан. Также мытники были вооружены либо ножом, мечом на поясе, либо копьем. Поэтому сборщики мыта чем-то напоминали воинов [2, с. 180].

Такая одежда сохранялась до петровских времён, пока не был введен «Табель о рангах», разделивший гражданские чины на классы. Все государственные служащие получили свою форму. До революции в эту систему входила и таможенная служба, но тогда специфической формы таможенники не получили.

На рубеже VIII-XIX вв. во Франции появился первый ведомственный мундир для таможенников и уже в 1819 г. был установлен мундир Министерства финансов Российской империи, в которое входило таможенное ведомство. Но таможенные чиновники собственной формы ещё не получили и носили мундиры тех губерний, в которых служили.

Стоит отметить, что похожий на военную форму, таможенный мундир появился в 1824 г., а специальное обмундирование для таможенных чиновников появилось лишь в 1827 г. в связи с принятием «Положения об устройстве таможенной стражи». Поскольку таможенное управление уже не подчинялось губернским властям, Минфин предложил ввести для таможенных чинов цвета мундиров, установленных для министерства, т. е. темно-зеленый.

Зеленый (изумрудный) - приборный цвет таможенной службы, поэтому он является цветом многих элементов формы одежды, знаков различия и отличия. Цветные элементы форменной одежды несут в себе не столько эстетическое, сколько символическое значение, имеет давние исторические традиции. Зелёный цвет является символом надежности и стабильности, посредничества и помощи. Во многих странах зелёный цвет используется в форменной одежде пограничников и таможенников.

Таможенная форма различалась для таможенных чиновников разного уровня. К тому же у таможенных чиновников было несколько видов формы: парадная, праздничная, обыкновенная, будничная, особая, дорожная, летняя.

В 1885 г. в таможенную форму впервые была внесена ведомственная символика: в качестве кокарды появилось изображение двух перекрещенных кадуцеев, а нагрудный знак заменен номерной бляхой на околыше фуражки.

Последняя дореволюционная реформа обмундирования была проведена в 1904 г., когда все таможенные чины получили форменную одежду центральных учреждений Минфина. Форма чинов местных таможен отличались таможенной символикой на пуговицах и петлицах. Посередине тульи круглой барашковой шапки вместо орла крепилась таможенная эмблема.

После Октябрьской революции вместе с изменением государственного строя произошли значительные изменения в таможенной службе и соответственно в таможенной форме. В этот период была запрещена старая символика и таможенная служба лишилась формы. В 1922 году благодаря изданию указа о создании таможенного ведомства, работники таможни получили форму, которую использовали при досмотре. В остальное время и в таможенных конторах носили обычную тогда гражданскую одежду, смешанную с военным обмундированием.

После того, как в 1928 году приняли Таможенный кодекс СССР, таможенники получили форменную одежду. Сама форма устанавливалась Народным комиссариатом внешней и внутренней торговли СССР. На тот момент это были мундиры тёмно-синего цвета со знаками отличия, этого цвета фуражка и обувь была черная.

Одно из нововведений было принято в 1934 году. С этого времени таможенная форма выдавалась бесплатно. Другим нововведением стало установление правил, обязывающих женщин носить форму. Цвет формы оставался темно-синим, но изменились эмблемы. Форма офицеров имела общий военный вид и соответствовала военной форме.



Рис. 1. Таможенные служащие Российской империи

После войны ассортимент таможенной формы был расширен, был введен парадный и повседневный вариант формы. Изменения формы, эмблемы, символики, знаков различия ещё менялись в 1951, 1964, 1986 гг. В советский период отказались от традиционного зелёного цвета в пользу черного, серого, Общая эстетика таможенной формы советского периода характеризуется строгим стилем и некоторой ведомственной безликостью, характерной для этого периода. Таможенная форма лишь в общих чертах повторяла форму ведомств. Таможенников часто путали с железнодорожниками и работниками лесного хозяйства [3].

После распада СССР и образования Российской Федерации изменились функции таможенной службы, таможенная политика страны и, в целом, положение таможни в государстве. Ныне существующая форма российских таможенников разработана на основании введенного в 2004 году закона о государственной гражданской службе Российской Федерации. Современная форма обладает рядом несомненных преимуществ перед формой таможенных служащих предшествующих периодов.



Рис. 2. Современная таможенная форма

Возврат темно-зеленого цвета формы, введение ведомственной символики дореволюционного периода с использованием кадуцея (жезла Меркурия), таможенного флага образца 1827 года во многом способствовали возрождению традиций российской таможенной службы.



Рис. 3. Современная эмблема российской таможи

Таким образом, как развитие таможенной службы неразрывно связано с развитием общества, так и таможенная служба связана с её форменной одеждой. История таможенной формы является отражением развития таможенной регламентации и культурным феноменом.

Список источников

1. Об утверждении Кодекса этики и служебного поведения должностных лиц таможенных органов Российской Федерации. Приказ ФТС России Министерства финансов Российской Федерации от 30 декабря 2021 г. № 1187 // СПС «КонсультантПлюс». – Режим доступа: <http://base.consultant.ru/cons/cgi/online.cgi?req=doc;base=LAW;n=142949> (дата обращения: 24.05.2023).
2. Острога В. А. История таможенного дела и таможенного права Беларуси. Учеб. пособие / В. А. Острога. – Минск: ООО «БИП-С Плюс», 2005. – 193с.
3. История таможенного мундира [Электронный ресурс]. – Режим доступа: URL: <http://customs.gov.ru/press/federal/document/14578> (дата обращения: 24.05.2023).

УДК 339.138

СТРАТЕГИЯ ПРОДВИЖЕНИЯ ПРОДУКЦИИ НА МЕЖДУНАРОДНЫЕ РЫНКИ

ЯН КАЙ,
ГО ЮЙЦЮ,
ЦЗИНЬ СИНЬ,
ЛИ ЕБО

магистранты

ФГБОУ ВО «Московский педагогический государственный университет»

Аннотация: в статье рассматриваются перспективы построения стратегии выхода компании на иностранный рынок. Научной новизной исследования является выявление особенностей сбытовой стратегии экономической деятельности предприятия на международных рынках.

Ключевые слова: стратегия; иностранный рынок; интеграция; экономическое сотрудничество; международный бизнес.

PRODUCT PROMOTION STRATEGY TO INTERNATIONAL MARKETS

Yang Kai,
Guo Yuqiu,
Jin Xin,
Lee Yebo

Abstract: the article discusses the prospects of building a strategy for the company's entry into the foreign market. The scientific novelty of the study is to identify the features of the marketing strategy of the economic activity of the enterprise in international markets.

Key words: strategy; foreign market; integration; economic cooperation; international business.

Работая на внешние рынки, компания стремится разрабатывать новые продукты соответствующие или даже превосходящие конкурентов. При этом следует тщательно обосновывать стратегию выход на международные рынки, с учетом восприимчивости к инновациям и международной интеграции.

Выверенная сбытовая стратегия, учитывающая внутренние и внешние факторы, позволяет предприятиям эффективно функционировать в современной мировой экономике, противостоять современным экономическим вызовам.

В широком плане «сбыт характеризуется совокупностью организационно-управленческих решений по формированию спроса и стимулированию сбыта с целью максимального удовлетворения потребности покупателей в условиях неопределенности факторов внешней и внутренней среды для поставщика и потребителя» [1].

Максимально ориентированная, адаптированная под потребителя система сбыта – одна из основных задач производителя при разработке и формировании данной системы. Это требует принятия множества различных решений. Наиболее стратегически важными при этом являются: обоснование каналов товародвижения, формирование транспортно-логистической системы, определение инстру-

ментов сбыта, выбор методов взаимодействия участников сбытовой системы. В тоже время при организации сбыта принимается значительное количество оперативных решений, регулярно корректирующихся в зависимости от изменений внутренней и внешней среды. К их числу относятся – принятие возникающих оперативных решений во время процесса сбыта, работа по привлечению новых потребителей, применение различных методов стимулирования сбыта, мониторинг поведения конкурентов.

В ряд исследователей рассматривают как собственно понятие «сбыт», так и взаимосвязанное с ним понятие «система управления сбытом». Сбыт данные исследователи рассматривают с точки зрения формирования товарных запасов, а также их распределения. Система же управления сбытом обеспечивает взаимосвязь элементов, обеспечивающих оптимизацию управления товарными запасами предприятия. Система управления сбытом состоит из различных, взаимосвязанных между собой элементов. В их числе субъекты сбытовой цепочки, методы и инструменты повышения эффективности сбытовой деятельности [2].

Фактически процесс производства начинается с конечной стадии сбыта, когда формируется портфель заказов потребителей и прогнозируется объем продаж. Продажи прогнозируются на различные сроки. На предприятии составляются текущие, среднесрочные и долгосрочные планы. При составлении прогнозов особое значение придается исследованию конъюнктуры рынка.

При изучении конъюнктуры рынков изучается поведение конкурентов, выпускающих и реализующих схожую продукцию, учитывается отраслевая специфика, оценивается разнообразие предлагаемой покупателю продукции, специфика потребительских предпочтений в зависимости от региона. Существенное значение при анализе спроса и состояния конъюнктуры придается оценке внешних факторов и условий, влияющих как на текущую рыночную ситуацию, так и возможное ее изменение в будущем.

В современной экономике наблюдается динамичная трансформация во многих сферах деятельности субъектов хозяйствования. Усиление конкуренции, развитие современных методов сбыта, появление новых каналов продвижения продукции оказывает влияние, прежде всего, на сферу сбыта [3].

Происходящие изменения затрагивают различные элементы системы управления сбытом. Они охватывают субъектов сбытовой деятельности, методы и инструменты управления, используемые предприятием для повышения эффективности своей деятельности.

Система управления сбытом продукции непосредственным образом связана в целом со сбытовой политикой предприятия. Сбытовая стратегия компании это многоплановое понятие. Она охватывает решение вопросов доработки выпускаемой продукции, транспортно-логистической доставки до потребителя, оформление документов по сделкам, осуществление расчетных операций, проведение рекламных мероприятий. Кроме того, сбытовая стратегия предприятия включает мероприятия по брендингу, информированию покупателей о компании и товаре, оценке состояния рынка [4].

В современной экономике наблюдается динамичная трансформация во многих сферах деятельности субъектов хозяйствования, включая развитие экономической интеграции и создания новых форм сотрудничества.

Усиление конкуренции, развитие современных методов сбыта, появление новых каналов продвижения продукции оказывает влияние, прежде всего, на сферу сбыта на международных рынках [3].

Происходящие изменения затрагивают различные элементы системы управления сбытом. Они охватывают субъектов сбытовой деятельности, методы и инструменты управления, используемые предприятием для повышения эффективности своей деятельности.

Система управления сбытом продукции непосредственным образом связана в целом со сбытовой политикой предприятия. Сбытовая стратегия компании это многоплановое понятие, включающая решение вопросов доработки выпускаемой продукции, транспортно-логистической доставки до потребителя, оформление документов по сделкам, осуществление расчетных операций, проведение рекламных мероприятий. Кроме того, сбытовая стратегия предприятия включает мероприятия по брендингу, информированию покупателей о компании и товаре, оценке состояния рынка [4].

Грамотно организованная система управления сбытом обеспечивает эффективность деятельности компании, при этом наблюдается рост объемов продаж, прибыльности работы компании и ее

устойчивого развития. Как тактические, так и стратегические задачи решаются именно сформированной на предприятии системой управления сбытом на международном рынке с учетом международного интеграционного сотрудничества.

В числе стратегических приоритетных задач можно выделить: выбор прямых и косвенных методов формирования каналов товародвижения, определение и организация функционирования каналов сбыта продукции, маркетинговых мероприятий по сопровождению товара, определение участников, обеспечивающих доставку товаров от производителя до конечного потребителя (перевозчиков, экспедиторов, сертификационных организаций, банков для проведения расчетов и др.) [5].

Выбор метода выхода компании на иностранный рынок при управлении сбытовой деятельностью является одной из ключевых стратегических задач системы управления сбытом в компании.

Хотелось бы обозначить, что основными методами сбыта на международных рынках, как показало исследование, являются прямой (когда производитель сам организует сбытовую сеть), косвенный (при котором производитель прибегает к услугам независимых посредников), сбыт через оптовика, а также смешанный метод (предполагающий сочетание первых двух или даже всех трех методов).

В заключение, можно отметить, что существенное значение при анализе спроса и состояния конъюнктуры международного рынка придается оценке внешних факторов и условий, влияющих как на текущую рыночную ситуацию, так и возможное ее изменение в будущем. Это должно быть отражено в международной сбытовой стратегии, которая учитывает отраслевую специфику, оценивает разнообразие предлагаемой покупателю продукции на иностранном рынке, специфику потребительских предпочтений в зависимости от региона. Благодаря международной интеграции создаются новые конкурентные преимущества для компаний, реализующих сбытовую стратегию на региональных рынках.

Список источников

1. Машараева Э.Х. Денежные потоки в управлении сбытом продукции предприятия / Э.Х. Машараева, Н.М. Якупова // Инновационные технологии в науке и образовании. – 2016. – № 2(6). – С. 374-377.
2. Калебина Ю.С. Стратегическое управление организацией / Ю.С. Калебина // Аллея науки. – 2020. – Т. 1. – № 8 (47). – С. 258-261.
3. Марабаева Л. В. Комплексный подход к разработке сбытовой стратегии предприятия в контексте концепции устойчивого развития / Л. В. Марабаева, Е. Е. Кузнецова // Вестник Российского университета кооперации. – 2020. – № 3 (41). – С. 40-44.
4. Репина Е.А. Теоретические и практические аспекты формирования стратегии развития организации / Е.А.Репина – М.: Из-во ООО "КноРус", 2019. – 385 с.
5. Сафиуллин М.Р. Стратегический менеджмент: основные понятия и определения / М.Р. Сафиуллин – Казань: Изд-во: Аартифак, 2018. – 472 с.

УДК 338

СИСТЕМА АТТЕСТАЦИИ ПЕРСОНАЛА В IT-КОМПАНИИ

**СОЛОШЕНКО Д. А.,
БУЛЫЧЕВА А. Ю.**

студенты

Российский экономический университет имени Г. В. Плеханова,
г. Москва, Россия

Научный руководитель: Шарова Ирина Владимировна

к.э.н., доцент

*Российский экономический университет имени Г. В. Плеханова,
г. Москва, Россия*

Аннотация: в статье рассматривается аттестация и доказывается, что она является неотъемлемой частью качественного управления персоналом. Для того, чтобы быть ценным кадром для компании сейчас нужно обладать многими знаниями и навыками. Основная цель аттестации – выявить таких сотрудников и с помощью них сформировать профессиональный коллектив. В связи с этим актуальность автоматизации системы для аттестации с каждым годом растет.

Целью статьи является описание процесса разработки и внедрения информационной системы для внутренней аттестации.

Объектом исследования является практика 1С организации.

Предмет исследования – автоматизация подготовки и проведения процесса внутренней аттестации.

В статье мною был изучен процесс внутренней аттестации, что он из себя представляет в целом, цели проведения аттестации и виды. На основе этого был сделан вывод о том, что на сегодняшний день аттестация является важной частью процесса управления персоналом.

Также в рамках статьи был автоматизирован процесс аттестации в Организации и выделены его основные недостатки. На основе этого было принято решение о необходимости автоматизации данного процесса, для чего был рассмотрен рынок HRM-систем. Исходя из преимуществ и недостатков систем, предложенных на рынке, было решено самостоятельно разрабатывать аналогичную систему по собственным критериям и требованиям. В качестве платформы для разработки была выбрана 1С Предприятие 8.3.

Ключевые слова: аттестация персонала, автоматизация аттестации, информационная система, 1С-практика, внутренняя аттестация.

STAFF CERTIFICATION SYSTEM IN IT-COMPANY

**Soloshenko D. A.,
Bulycheva A. Y.**

Scientific adviser: Sharova Irina Yuryevna

Abstract: The article discusses certification and proves that it is an integral part of the quality management of personnel. In order to be a valuable employee for the company now you need to have a lot of knowledge and

skills. The main purpose of certification is to identify such employees and, with their help, form a professional team. In this regard, the relevance of system automation for certification is growing every year. The purpose of the article is to describe the process of developing and implementing an information system for internal certification.

The object of the study is the practice of 1C organization.

The subject of the study is the automation of the preparation and conduct of the internal certification process.

In the article, I studied the process of internal certification, what it is in general, the goals of certification and types. Based on this, it was concluded that today certification is an important part of the personnel management process.

Also, within the framework of the article, the attestation process in the Organization was automated and its main shortcomings were highlighted. Based on this, a decision was made on the need to automate this process, for which the market for HRM systems was considered. Based on the advantages and disadvantages of the systems offered on the market, it was decided to independently develop a similar system according to our own criteria and requirements. 1C Enterprise 8.3 was chosen as the development platform.

Key words: personnel certification, certification automation, information system, 1C-practice, internal certification.

Перед началом разработки программного приложения необходимо совершить предпроектное обследование организации, а именно описать деятельность предприятия, выявить и изобразить ее организационную структуру, обследовать автоматизируемый бизнес-процесс, сделать обзор подходящих программных продуктов, а также сделать первые выводы о том, как будет выглядеть информационная система.

Стоит отметить, что отдел 1С-практики ИТ-компании занимается предоставлением широкого числа услуг в сфере технического обеспечения разнообразных бизнес-процессов больших и средних организаций. Также данный отдел занимается созданием ИТ-сектора в конкретных организациях. Разносторонние компетенции в разных проектах дают возможность решать ключевые вопросы и оказывать услуги в сфере консультирования и разработки широкого круга систем для организации. В частности, можно выделить ERP, BPM, BI и CRM.

Необходимо отметить состав этих важнейших проектов: техническое обеспечение управлением связей с потребителями, резервами организации, деловыми отчетами, бизнес-процессами. Также сюда можно отнести аналитику и менеджмент информации; бизнес-аналитику; технологический стек банка; индивидуальные технологии и задачи на базе Open Source; клиентские базы; структуру объединенной документации; страхование, не выходя из дома; реализация MDM-процессов и многое другое. Все данные механизмы построены на отечественном системном продукте 1С.

Отдел 1С-практики является довольно большим подразделением компании, здесь представлена краткая версия. Отдел 1С-практики возглавляет руководитель. В его подчинении находятся шесть департаментов: Департамент Корпоративного сопровождения, Производственный департамент, Архитектурный департамент, Департамент развития бизнеса, Проектный департамент и Департамент Консалтинга (рис. 1). В департаменте Корпоративного сопровождения три отдела: Отдел Корпоративного сопровождения, Отдел Развития информационных систем, Отдел обучения. В Производственном департаменте 11 отделов: Отдел автоматизации НСИ, Отдел автоматизации Документооборота, Отдел автоматизации СРМ, Отдел автоматизации финансового учета, Отдел автоматизации продаж, закупок и МТО, Отдел автоматизации логистики, Отдел автоматизации производственных процессов, Отдел автоматизации HR, отдел автоматизации аналитической отчетности, Отдел международной автоматизации, Отдел автоматизации гос. Секторов. В Архитектурном департаменте три отдела: Отдел Инженерных практик, Отдел разработки прикладных решений, Отдел Информационной безопасности. Проектный департамент состоит из руководителей проектов и Административного отдела. Департамент Консалтинга состоит из Отдела Бизнес консультирования и Бизнес администрирования.



Рис. 1. Краткая организационная структура отдела 1С-практики

Как понятно из организационной структуры (рис. 1), 1С-практика очень большая и в ней работает огромное количество людей. Управление персоналом даже в этом отдельно взятом отделе представляется довольно сложной задачей.

Оценивая уровень состояния ИТ в компании, можно отметить, что он на довольно высоком уровне. В компании применяются такие классические программные продукты как Outlook, Skype. Что касается автоматизации самой работы практики, то для этого используется ряд продуктов, работающих на платформе 1С: СППР, ДО и ERP. СППР или система поддержки принятия решений предназначена для сопровождения разработки программных продуктов. ДО или система документооборота предназначена для автоматизации документального сопровождения разработки.

HR-процессы в практике происходят частично в Административном отделе.

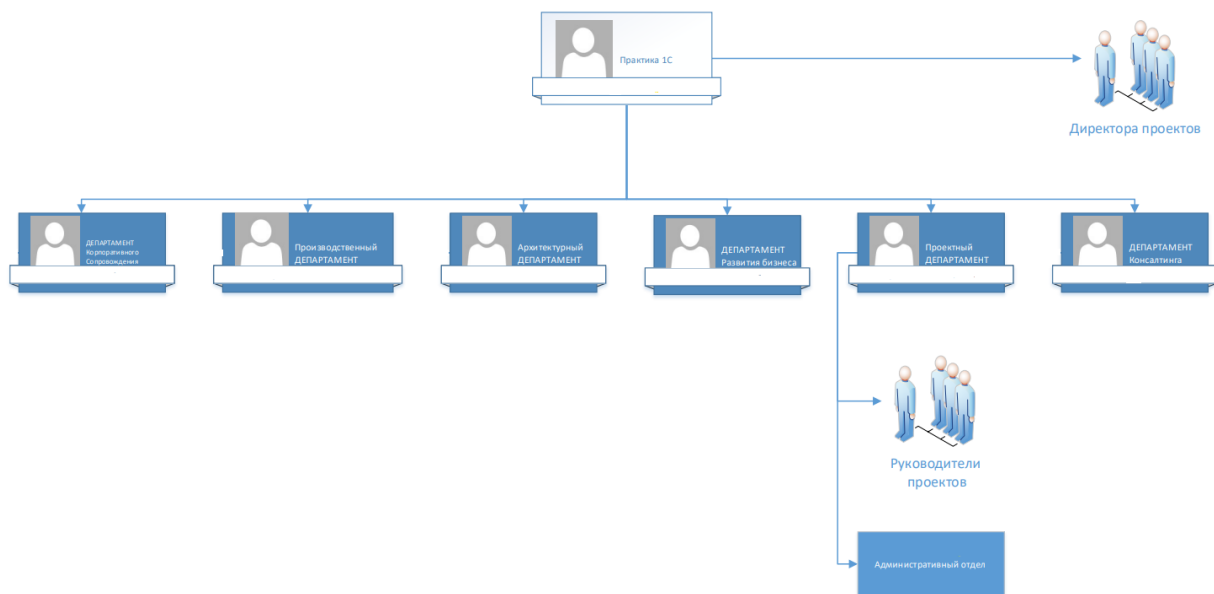
Что касается HR-процессов, то можно сказать, что они устроены достаточно просто. Регистрация длительности рабочего дня отражается посредством технической платформы MS Project. Необходимо добавить, что все остальные задачи, связанные с сотрудниками (например, внутренний распорядок, делопроизводство, регистрация сотрудников, вопросы по заработной плате, налоговое бремя и т.д.) решаются в отделе кадров и бухгалтерии, которые не входят структурно в практику 1С.

Проанализировав потребности практики выявилось, что благодаря информационной системе можно автоматизировать процесс внутренней аттестации.

Процесс внутренней аттестации в практике выглядит следующим образом (Рис. 2) [1,2]: каждый год в феврале происходит ежегодная аттестация сотрудников, инициируется она руководителем всей практики, руководителями отделов происходит подготовка анкет для проведения аттестации, анкеты готовятся на основании анкет прошлых лет и компетенций. Затем происходит заполнение анкет всеми сотрудниками практики, далее руководители отделов проверяют заполненные анкеты и происходит обсуждение решений о возможном повышении, увольнении, премиях сотрудников и т.д.

Процесс внутренней аттестации в практике не автоматизирован в полной мере и имеет ряд недостатков: данные о квалификации сотрудников разрознены, данные об аттестациях сохраняются неорганизованно, возникают сложности при составлении анкет, сборе результатов анкет, ведении статистики.

Перечисленные недостатки оказывают прямое влияние на получаемую прибыль. Недостаточно квалифицированные сотрудники могут не справляться со своей работой, тормозить проекты. Хорошие сотрудники могут терять мотивацию, не видеть возможностей для дальнейшего развития и карьерного роста. Стоит отметить, что процесс внутренней аттестации в практике 1С стоит автоматизировать также из-за обилия различных компетенций, которые можно получить по платформе 1С.



Рис. 2. Процесс внутренней аттестации (as-is) в нотации BPMN 2.0

Также стоит отметить, что практика постоянно расширяется, число проектов постоянно растет, часто нанимаются новые стажеры, специалисты, аттестация которых очень важна.

Функционал для внутренней аттестации сотрудников представлен в основном в HRM-платформах. Данный вид платформ разработан для управления работниками. Тем не менее, его инструментарий гораздо больше, если сравнивать с технологическими платформами кадровых процессов. Структурные механизмы этого вида дают возможность осуществлять деятельность не только с числовыми, но и с материальными коэффициентами по отдельно взятому сотруднику. Функция данного механизма заключается в заинтересованности и удержании важных для организации экспертов [3].

HRM-инструменты – это ключевое управленческое программное обеспечение, применяемое в различных организациях с разного рода спецификой деятельности и разнообразной долей рынка. Потребность в создании этих HRM-инструментов можно выразить следующими важными требованиями:

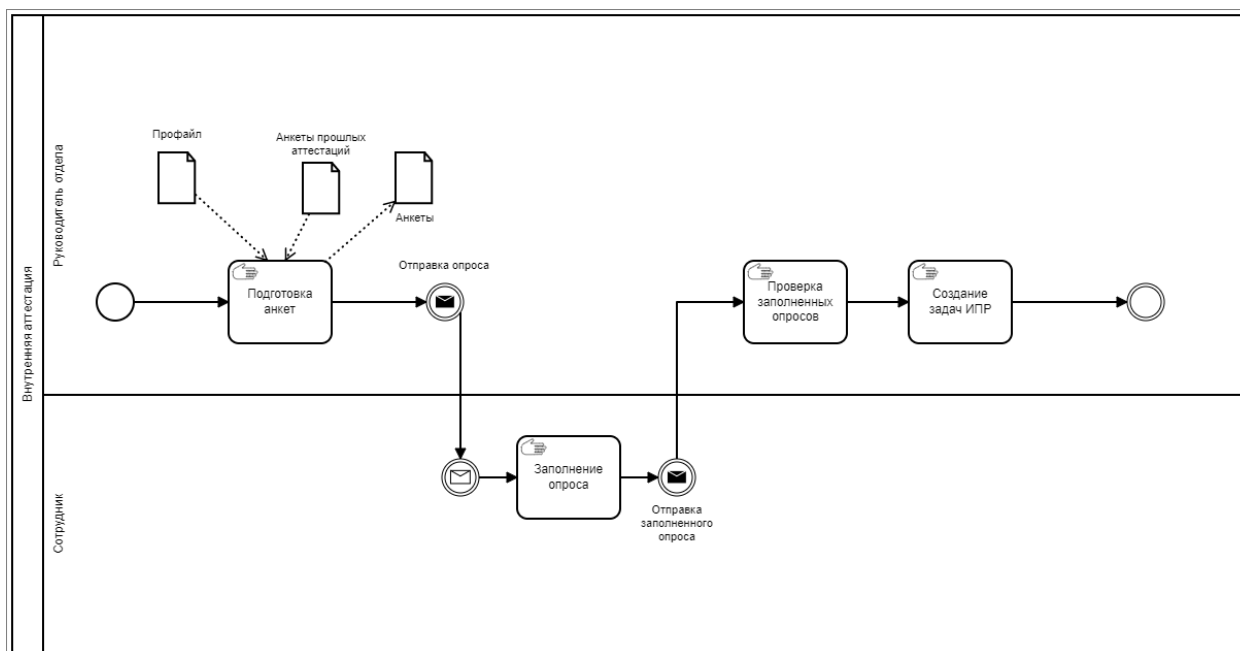
- Контроль издержек. Траты на выплату заработной платы – это одна из крупнейших расходных частей организации.
- Результативный менеджмент бизнес-платформ. HRM-платформа организует большое число предпринимательских функций по найму кадров: формирование решений по сотрудникам; сохранение и актуализация данных о каждом работнике; выделение зарплаты и создание программ по стимулированию и другое. Рост результативности при реализации данных вопросов выполняется с помощью выдачи необходимых данных персоналу и управляющим.
- Приверженность нормативных актов, регулирующих взаимоотношения персонала и начальства. Применение HRM-платформ способствует корректному преодолению трудностей, осуществлению упрощенной системы расчета зарплаты и корпоративного делопроизводства.
- Рост значимости каждого отдельного сотрудника. Вопреки экономической нестабильности, не многие станут возражать по поводу значимости кадровых ресурсов как отдельного актива организации. Множество организаций с мощной системой менеджмента обращают свое внимание не на количественное увеличение персонала, а на качественное. Таким образом, менеджменту приходится внедрять стимулирующие проекты и планы по поощрению сотрудников.

Далее, выделим особенно понятные и доступные HRM-платформы, существующие сейчас на российском рынке: BambooHR, Zoho People, Hurma System и «1С:Зарплата и управление персоналом КОРП» [4].

«Облачная система BambooHR» представляет собой платформу для экспертов по кадровой со-

ставляющей, регулирующие ключевые вопросы менеджмента HR-информацией в средних и небольших организациях.

Программное средство «BambooHR (рус. БэмбуЭйчАр)» от аналогично названной организации является крайне известной среди прочих механизмов такого типа менеджмента компаний («Human Resource Management, HRM»). Данный продукт систематизирует и группирует все данные в процессе совокупного цикла работы отдельно взятого сотрудника. После этого, данная система формирует основополагающие назначения менеджменту организации.

«Zoho People» является еще одной платформой для администрирования всей деятельности менеджмента организации из совокупного механизма. Данная платформа создает интерес, предоставляет финансовое стимулирование и, тем самым, удерживает кадров в организации.

Данная платформа – «Zoho People (рус. Зохо Пипл)» представляет собой автоматизированную систему, наделенную огромной комплектацией программ для бизнеса и приспособлений для администрирования сотрудников от фирмы «Зохо Корпорэйшн». Этот онлайн-сервис нацелен на применение организаций любой специфики и масштабов.

Автоматизированная платформа «Zoho People» нацелена на легкость в применении и адаптацию различных изменения в сфере HR. Ключевая особенность данной платформы состоит в координации менеджмента и распространяется на все процессы по менеджменту сотрудников. Еще одной особенностью является то, что данная система собирает источники информации таким образом, что они становятся понятны и просты для всех сотрудников организации.

Следующей платформой является «Hurma System». Это платформа для администрирования персонала, которая дает возможность трансформировать в информационном виде всю деятельность по HR начиная от структурирования списка работников и расчета зарплаты до контроля за КПЭ и другими показателями.

Данная платформа от аналогично названной компании создана для информационного обеспечения работы HR в организации, внутреннего подбора сотрудников и контроля за результативностью работы персонала на основе построения ориентиров и мониторинга за выполнением данных ориентиров. Хурма Систем формирует комплектацию главных задач, которые требуются HR подразделениям для того, чтобы у экспертов в сфере подбора сотрудников была возможность избавиться от формальных особенностей для выполнения более значимых совокупных вопросов.

«1С: Зарплата и управление персоналом 8» представляет собой платформу, которая автоматизирует вопросы, относящиеся к важнейшим кадровым HR обязанностям. При этом данная система учитывает нормативные акты и действующую практическую деятельность организации. 1С ЗУП, как ее сокращенно принято называть, пользуется спросом в отделах по управлению сотрудниками, финансовых департаментах организаций и иных отделах, которым крайне необходима результативная система работы персонала [5]. Сравнение этих продуктов будет производиться по следующим критериям: Цена, Бесплатный период, Техподдержка, Язык, Удобство использования, Безопасность и Аналитика (табл. 1) [6].

Таблица 1

Сравнение существующих решений для внутренней аттестации

Критерий	BambooHR	Zoho People	Hurma System	1С:Зарплата и управление персоналом КОРП
Цена	\$619-825	€83-416	\$200	109 000 руб
Бесплатный период	есть	есть	есть	нет
Техподдержка	12/5	24/5	12/5	есть
Русский язык	нет	нет	есть	есть
Удобство использования	удобно	удобно	удобно	удобно
Безопасность	1/5	1/5	5/5	5/5
Аналитика	есть	есть	есть	есть
Менеджмент развития и обучения сотрудников	нет	нет	нет	есть

Так как практика разрабатывает программные решения на основе платформы 1С, а производители этой платформы предлагают готовое HRM-решение, то логичнее всего было бы выбрать его, так как все сотрудники практики уже знакомы с платформой. Однако относительно других программных решений «1С: Зарплата и управление персоналом КОРП» достаточно дорогое. Стоит также отметить, что данное решение очень многофункциональное, что относится и к остальным рассмотренным программным решениям. Покупка и внедрение новой многофункциональной HRM-системы, большинство функций которой не будут использованы, является нерациональным.

На основе сравнения этих программных решений было решено разработать собственный программный продукт.

В качестве платформы для разработки была выбрана платформа 1С: Предприятие 8.3. Платформа позволяет разработчику решать обширный круг задач и имеет многочисленно сформированные инструменты для создания автоматизированной документации. Также, функционал данной платформы позволяет предоставить список обязанностей по вакансиям клиентов, тем самым она дает возможность сохранить временные и денежные ресурсы посредством понятной системы. Данная система предоставляет разработчику помощь в формировании грамотных решений за короткий промежуток времени. Пользовательские инструменты постоянно доносят информацию о пустой документации в системе или погрешностях в заполнении этой документации. Предоставят долю реализации долговременной последовательности действий. Программное обеспечение 1С координируется с пятью СУБД. 1С функционирует при операционных системах Windows, Linux, OS X, Apple IOS. Соединение протекает с почти всеми внешними проектами и инструментами.

Таким образом, можно выделить ключевое достоинство 1С – понятность платформы. Любой пользователь имеет возможность применять какую-либо платформу, приспосабливать и доводить до ума под свои запросы, пользуясь конфигуратором. При помощи него сотрудник сможет сделать различную корректировку. В частности, он сможет сформировать другие бумажные типы документации, сделать грамотную подготовку отчетности и ее проверку, объединить 1С с другими сайтами и множество других полезных функций.

Стоит отметить, что автоматизируемая практика специализируется на этой платформе и сотрудники отдела обладают всей нужной компетенцией и лицензией.

Платформа 1С поддерживает русский и английский синтаксис команд. В качестве языка разработки выступает встроенный язык программирования 1С.

Для начала, перед созданием программного приложения одним из важнейших шагов является определение требований к будущему программному продукту. Требование – это условие, которому должна удовлетворять информационная система.

Для того, чтобы начать разработку информационной системы, необходимо составить план проекта, разработать интерфейс и экономически обосновать выгоду разработки.

Список источников

1. Маслевич, Т. П. Управление бизнес-процессами: от теории к практике : учебное пособие / Т.П. Маслевич. — Москва : ИНФРА-М, 2021. — 206 с. + Доп. материалы [Электронный ресурс]. — (Высшее образование: Бакалавриат). — DOI 10.12737/1037144. - ISBN 978-5-16-015484-8. - Текст : электронный. - URL: <https://znanium.com/catalog/product/1037144>

2. Пятецкий, В. Е. Управление бизнес-процессами - BPMS : учебное пособие / В. Е. Пятецкий, А. Г. Михеев, В. В. Новичихин. - Москва : Изд. Дом НИТУ «МИСиС», 2017. - 199 с. - ISBN 978-5-906846-75-4. - Текст : электронный. - URL: <https://znanium.com/catalog/product/1257434>

3. HRM-системы [Электронный ресурс]. — https://www.tadviser.ru/index.php/%D0%A1%D1%82%D0%B0%D1%82%D1%8C%D1%8F:HRM-%D1%81%D0%B8%D1%81%D1%82%D0%B5%D0%BC%D1%8B#.D0.9E.D1.81.D0.BD.D0.BE.D0.B2.D0.BD.D1.8B.D0.B5_.D0.BE.D0.BF.D1.80.D0.B5.D0.B4.D0.B5.D0.BB.D0.B5.D0.BD.D0.B8.D1.8F

4. Обзор популярных систем для HR: BambooHR, Zoho People, CakeHR и Hurma /[Электронный ресурс]. – <https://www.work.ua/ru/articles/employer/2308/>
5. Цена «1С:Зарплаты и управления персоналом 8» /[Электронный ресурс]. – <https://v8.1c.ru/hrm/cena-1s-zarplata-i-upravlenie-personalom-8/>
6. Сравнение HRM-систем: как выбрать программу, подходящую именно вам /[Электронный ресурс]. – <https://hurma.work/rf/blog/sravnenie-hrm-sistem-kak-vybrat-programmu-podhodyashhuyu-imenno-vam-2/>

УДК 33

ВЛИЯНИЕ СПЕЦОПЕРАЦИИ НА ДИНАМИКУ ГОСТИНИЧНОГО БИЗНЕСА

АЛЕКСУШИН ГЛЕБ ВЛАДИМИРОВИЧ,

профессор кафедры КСиТ, д.и.н

ГЛАЗЕЦКАЯ КРИСТИНА АЛЕКСАНДРОВНА

студентка 4 курса

ФГФОУ ВО «Самарский государственный экономический университет»

Аннотация. Исследовать особенности гостиничного бизнеса в свете текущей политической ситуации в Российской Федерации и мире. Проведён анализ деятельности многих средств размещения, изучены проблемы, с которыми пришлось столкнуться гостиничной индустрии. Представлены перспективы развития и меры поддержки гостиничного бизнеса в будущем.

Ключевые слова: туризм, бизнес-активность, гостиничный бизнес, туристическая индустрия, политическая ситуация, СВО, Россия.

HOTEL BUSINESS AFTER A SPECIAL OPERATION

Annotation. To investigate the features of the hotel business in the light of the current political situation in the Russian Federation and the world. The analysis of the activities of many accommodation facilities was carried out, the problems that the hotel industry had to face were studied. The prospects of development and measures to support the hotel business in the future are presented.

Key words: tourism, business activity, hotel business, tourism industry, political situation, SVO, Russia.

В последние месяцы рынок средств размещения на территории Российской Федерации претерпел изменения, что привело к появлению разного рода инноваций, влияющие на сферу услуг размещения. С целью совершенствования обслуживания гостей и оптимизации деятельности внедряются новые технологии [2]. Последние три года стали непростыми для туристической и гостиничной индустрии. Гостиничный бизнес — очень чувствительный индикатор настроений общества. Любое масштабное изменение в российской действительности, в частности начало СВО, серьезно отразилось на его функционировании.

Начало СВО 24 февраля 2022 года стало серьезным ударом, однако недели через 2-3 гостиничный бизнес постепенно восстановился. В сентябре с введением частичной мобилизации ситуация вновь накалилась, через месяц началась отмена новогодних броней. После начала спецоперации заполняемость многих гостиниц высокого класса действительно снизилась примерно в 2 раза на фоне оттока иностранцев, гостиницы люксового сегмента оказались наиболее уязвимыми [1]. Повлияли на ситуацию ограничение авиасообщения и отсутствие туристов из стран Ближнего Востока, главным образом из Объединенных Арабских Эмиратов.

В связи со значительными международными преобразованием в бизнесе, с уходом и приостановкой авиасообщения со странами Запада, значительно снизился поток в такие страны как Германия, США, Франция, Япония, Великобритания и другие страны традиционного составляющие групповой и индивидуальный туризм. В связи со сложившейся ситуацией большинство средств размещения дают ставку на внутренний рынок.

Немаловажной проблемой также можно назвать снижение прибыльности и рентабельности

средств размещения. Это обусловлено тем, что увеличились поставки материалов, продуктов, не смотря на корректировку курса валют[1]. В дальнейшем прогнозируется рост фондов оплаты труда, стоимости передвижения, коммунальных расходов. Рост указанных показателей вряд ли позволит компенсировать издержки прямым повышением цен, без посредников. Важно сделать акцент на управление расходами, новыми возможностями заработка, совершенствованием в сфере размещения.

Несмотря на ряд проблем, не все так печально. В недалеком будущем, очевидно, что все внимание и акцент будет уделено внутреннему туризму, традиционным городским транзитным отелям [3].

На территории Российской Федерации, с началом спецоперации на Украине, уже в марте прошлого года большинство средств размещения стали закрывать свои филиалы, завершать свою «бизнес-активность». В первых рядах, стали InterContinental Hotels Group и Hyatt Hotels. По мнению руководства указанных отелей, они приостанавливают текущую деятельность и открытие новых филиалов на территории России, однако в тех отелях и гостиницах, которые функционировали на территории страны, продолжалось некоторое время выплата заработной платы, но в дальнейшем для гостиничная деятельность отелей прекращена. Отель Hyatt Regency Sochi с 15 апреля сменила название на Grand Karat Sochi.

Также стоит отметить, что ряд международных компаний продолжил уходить с российского рынка по размещению. В качестве еще одного примера, закрывшего свою деятельность на территории России, можно привести сеть отелей Marriott International. Закрытие обусловлено санкциями, которые создали все возможные условия для закрытия отелей. С целью оказания помощи с релокацией, со стороны Компании выделено более одного миллиона долларов для поддержания сотрудников в России и на Украине.

Сеть отелей Marriott International на территории России занимает одно из первых мест в рейтинге по версии Forbes. На территории страны данная компания владеет 29 объектами в 13 регионах, из них пять брендов работают в Москве.

Сеть отелей Marriott Tverskaya, Marriott Royal Aurora, Marriott Grand Hotel, Sheraton Palace и National Luxury Collection Hotel управляет британская компания Interstate Hotels & Resorts. На данный момент, санкции не повлияли на их деятельность.

Российский гостиничный рынок за первые три квартала 2022 года смог преодолеть прошлогоднее сокращение клиентов, но при этом восстановиться до допандемийного уровня не смог. В частности, восстановлению мешает сложная ситуация в Москве и Санкт-Петербурге, где загрузка отелей традиционно зависит от иностранных гостей. Участники рынка рассчитывают, что в следующем году динамика изменится, и надеются на рост внутреннего турпотока на фоне растущей изоляции России.

В исследовании темы сферы размещения услуг немаловажным является наличие квалифицированных сотрудников. В последнее время остро стоит вопрос о дефиците специалистов в сфере обслуживания. Многие компании, которые после санкций вновь появились на рынке обслуживания, например «MacDonalds – Вкусно и точка, предоставляют рабочие места, однако, не стоит забывать, что гостиничный бизнес, это не только обслуживание в питании, но и культура гостеприимства, нужно время, чтобы отвечать всем требованиям гостей, в связи с чем будет расти спрос на профессиональное обучение.

На данный момент сфере размещения уделяется большое внимание, так, в 2023 году в рамках национального проекта «Туризм и индустрия» осуществляется поддержка отдельного бизнеса. В активе предпринимателей есть несколько опций, среди которых модно выделить:

- грантовую поддержку,
- субсидированную процентную ставку на реконструкцию и строительства,
- инвестиционную деятельность.

Можно с уверенностью сказать, что перспективы российского рынка размещения обнадеживающие. Ситуация в данной отрасли неоднозначна в географическом разрезе. Имеют место территории, которые перспективны с туристической точки зрения, есть такие объекты, которые влияют на политические события [5].

Сфера размещения в целом всегда будет актуальна и востребована, однако нужно быть готовым к кардинальным изменениям в структуре потребления. После окончания частичной мобилизации,

объявленной В.В. Путиным, ситуация в сфере гостиничных услуг стала улучшаться. В прошлом году сфера размещения была неоднозначной, были периоды сдержанного позитива, периоды стагнации.

Большинство крупных гостиничных сетей приостановили деятельность весной и летом 2022 года, а после вовсе ушли с данной сферы. Эксперты туристической индустрии, представители средств размещения, которые продолжают работать на территории России считают, что указанные изменения мало повлияют на локальный рынок.

Таким образом, сложившаяся ситуация с началом специальной военной операции на Украине максимально укрепит сегмент гостиничного гостеприимства, позволит более тщательно обратить внимание на внутренний, семейный туризм, развиваться в области лечения и путешествий. Также качественные изменения претерпит и сам гостиничный бизнес.

Список источников

1. Алексушин Г.В. Туристско-рекреационный кластер и его элементы//Самара– 2018
2. Брашнов, Д. Г. Гостиничный сервис и туризм / Д.Г. Брашнов. - М.: Альфа-М, Инфра-М, 2021. - 224 с.
3. Быстров, С. А. Организация гостиничного дела : учебное пособие / С.А. Быстров. – Москва : ФОРУМ : ИНФРА-М, 2021. – 432 с.
4. Глазков, В. Н. Методы научных исследований в сфере туризма и гостиничного дела : учебное пособие для вузов / В. Н. Глазков. – Москва : Издательство Юрайт, 2021. – 177 с.
5. Медлик, С. Гостиничный бизнес / С. Медлик, Х. Инграм. - М.: Юнити-Дана, 2021. - 224 с.
6. Современные проблемы и технологии в сфере туризма, гостиничного дела, сервиса: российский и зарубежный опыт [Электронный ресурс] : сборник материалов V Международной научно-практической конференции студентов, аспирантов и молодых ученых (7–8 апреля 2022 г.) / Южный федеральный университет ; [редкол.: Р. И. Сухов (отв. ред.) и др.]. – Ростов-на-Дону ; Таганрог : Издательство Южного федерального университета, 2022. – Электрон. текстовые дан. (4,02 Мб). – Режим доступа: <https://hsb.sfedu.ru/wp-content/uploads/2021/12/konferhsb2022.pdf>. – Загл. с экрана. – 433 с
7. Тимохина, Т. Л. Организация гостиничного дела : учебник для вузов / Т. Л. Тимохина. – 2-е изд., перераб. и доп. – Москва : Издательство Юрайт, 2021. – 297 с.
8. Чуваткин, П. П. Управление персоналом гостиничных предприятий : учебник для среднего профессионального образования / П. П. Чуваткин, С. А. Горбатов ; под редакцией П. П. Чуваткина. – Москва : Издательство Юрайт, 2021. – 280 с.

УДК 351

СОВЕРШЕНСТВОВАНИЕ ГОСУДАРСТВЕННОЙ КАДРОВОЙ ПОЛИТИКИ В ПРОЕКТНОМ МЕНЕДЖМЕНТЕ

ТАНГИЕВА ЗАЛИНА САЛМАНОВНА,

магистрант

ТОЧИЕВ АЛЬБЕРТ АЛИХАНОВИЧ

аспирант

Финансовый университет при Правительстве РФ

*Научный руководитель: Шедько Юрий Николаевич**д. э. н.**Финансовый университет при Правительстве РФ*

Аннотация: в данной статье рассмотрены проблемы кадрового обеспечения внедрения проектного менеджмента в органах управления и пути их решения.

Ключевые слова: проектный менеджмент, государственная кадровая политика, кадры, кадровые технологии, управление проектом.

IMPROVEMENT OF STATE PERSONNEL POLICY IN PROJECT MANAGEMENT

Tangieva Zalina Salmanovna,**Tochiev Albert Alikhanovich***Scientific adviser: Shedko Yury Nikolaevich*

Abstract: this article discusses the problems of staffing the implementation of project management in government and ways to solve them.

Key words: project management, state personnel policy, personnel, personnel technologies, project management.

Одним из методов эффективного управления организации является проектный менеджмент. В настоящее время сфера применения данного метода давно вышла за пределы бизнес сектора. Во многих отечественных научных исследованиях, которые посвящены вопросам, непосредственно связанным с государственным управлением, стала преобладать мысль о необходимости внедрения проектного управления в государственные органы власти. Так как проектное управление можно назвать новой организационной культурой в российском обществе, то на сегодняшний день оно еще не имеет повсеместного применения в государственном секторе.

Во всем мире методы и технологии проектного управления стали ранее применяться в государственном секторе и показали свою востребованность и эффективность. Ведь государственная программа является системой проектов, и на данном этапе для усовершенствования деятельности государственных органов власти необходимо внедрять эффективные технологии проектного менеджмента.

Как показывает мировая практика, бизнес достаточно быстро реагирует на инновационные изме-

нения, происходящие в стране и мире. Ведь нередко от этого зависит уровень их дохода и конкурентоспособность/ Государственные органы, ввиду отсутствия конкуренции, к данным изменениям чаще относятся с недоверием, нежели принимают их с большим желанием. Но несмотря на это, необходимо повышать эффективность работы государственных органов в части постановки целей и своевременного их исполнения [2].

Сегодня возникают новые требования к системе государственного управления в России. В современном мире является важным умение системы государственного управления осуществлять ранее запланированные проекты, в определенное время и с учетом ограниченных ресурсов решать поставленные задачи и добиваться намеченных целей. Как подчеркивает В.А. Сергачев, проектный менеджмент способен сформировать прямую зависимость между эффективной деятельностью госслужащих и их материальным и моральным стимулированием [3]. Кроме этого, данный подход делает деятельность органов прозрачной и детальной, оптимально распределяет ресурсы, увеличивает повышение уровня взаимодействия между различными ведомствами для осуществления конечного результата.

Если говорить о тех факторах, которые обеспечивают успешное развитие системы проектного управления, то конечно самым важным является кадровый состав органа управления. И сегодня осуществление государственной кадровой политики в проектом менеджменте сталкивается с рядом проблем, которые требуют поиска оптимального решения.

Проблема формирования эффективной команды проекта стоит во всех регионах России, где осуществляется процесс внедрения проектного менеджмента. Но решение данной проблемы не стоит на месте. Разрабатываются новые методики, проводятся различного рода тренинги, осуществляется обучение персонала. Если все обобщить, что выстраивается такая стратегия, которая будет способна решить проблемы с неквалифицированным персоналом. Но в России это процесс еще не пришел к своему завершению.

Большинство государственных служащих в области проектного управления не умеют формулировать четкие цели. Цель, которые ставят государственные служащие часто бывают размыты и не приводят к получению положительного результата при реализации проектной деятельности. Для решения этой проблемы стоит вновь вернуться к обучению персонала. Однако, даже обладая обширными теоретическими данными в этой области не все работники органов государственной службы способны сформулировать четкую цель. Часто происходит непонимание того, что следует ожидать после выполнения проекта.

На сегодняшний день у госслужащих отсутствует ориентация на достижение конечного результата. Все действия в области проектного управления осуществляются с сохранением определенной формальности. Приверженность госслужащих традиционным технологиям и нежелание инноваций некоторым образом даже оправданы в силу специфики профессиональной культуры и традиций госслужбы. Внедрению инноваций препятствует и фактор «равнодушия», заключающийся в неодобрении сотрудниками создаваемых инноваций их инициаторами в лице своих коллег. Кроме того, интерес к инновациям зачастую воспринимается как наказуемая инициатива. Однако при наличии инновационного руководства, осознании личной выгоды, внутренней необходимости и при отсутствии серьезных негативных изменений в жизни коллектива его члены проявляют готовность к созданию инноваций. Изменение стилей и форм мышления, поведения, установок и ценностных ориентаций госслужащих в отношении внедрения инноваций в системе государственной службы, пусть и медленно, но все-таки происходит.

Также можно сделать вывод, что в России на данный момент пока еще не сформировался потенциальный кадровый резерв высококвалифицированных сотрудников. На данный момент отсутствие компетентных специалистов приводит к тому, что новые проекты разрабатываются медленно и их число не большое. Для того, чтобы разрешить данную проблему следует пересмотреть проектное мышление государственных служащих. И обратить их взор к обучению основам проектного управления, стремлению выполнения большего количества задач и усовершенствование своей проектной деятельности. Без обучения персонала данный вопрос не решается, но на его реализацию требуются определенные средства. И здесь возникает еще одна проблема. Это отсутствие финансирования на дополни-

тельное профессиональное обучение специалистов в области проектной деятельности в бюджетах регионов страны.

Если провести обучение все же полагается возможным, то при улучшении показателей деятельности государственных служащих необходимо мотивировать сотрудников на еще большие улучшения показателей. В качестве методов мотивации могут быть использованы материальные элементы и нематериальные. Вопрос о том, какие методы мотивации стоит применить лежит на руководителях структурных подразделений.

Для устранения всех проблем, которые возникают, при внедрении проектного менеджмента в органах государственной власти принимаются различные меры. Но на данный момент они не способны дать желаемого результата. Существует достаточное количество различного рода проблем при внедрении проектного менеджмента в органах управления. Но если в них разобраться более досконально, то данные проблемы можно разделить на несколько групп. И соответственно ниже представлены одни из причин, которые осложняют процесс внедрения проектной деятельности и требуют совершенствования проводимой государственной кадровой политики. Такими причинами являются:

- кадровые проблемы (в государственных органах не хватает высококвалифицированных специалистов, которые бы обладали высоким уровнем компетенций в данном вопросе, происходит текучка кадров, что также негативно сказывается на работе);
- новые методы используются формально (на практике инструменты проектного управления работниками органов власти не применяются, продолжают использоваться привычные схемы и методы работы, и лишь создается мнимое впечатление о принятии новых методов);
- «двойное подчинение» (проектное управление не вытесняет действующую структуру управления и возникают ситуации, когда сотрудник испытывает давление со стороны своего непосредственного руководителя и со стороны руководителя проекта, что влечет за собой конфликтные ситуации из-за «двойного подчинения»).



Рис. 1. Этапы обучение госслужащих для проектного менеджмента

В целях совершенствования кадровой политики при внедрении и реализации проектного менеджмента в органах государственной власти считаем необходимым акцентировать внимание на обучении сотрудников, которое может быть осуществлено в различных вариациях:

- внутрикорпоративное обучение (срок обучения – 4-8 часов);
- краткосрочное повышение квалификации (срок обучения – менее 100 ч);

– профессиональная переподготовка кадров (срок обучения – 800-1000 часов).

Помимо представленных вариантов на государственной службе необходимо разработать и реализовать план обучения сотрудников, непосредственно занятых в проектном управлении (рис.1).

Также предлагаем в органах власти осуществлять определение уровня профессионального соответствия проектных специалистов, по результатам которого сотруднику будет присвоен конкретный ранг в области проектного управления (рис. 2).



Рис. 2. Определение уровня профессионального соответствия проектных специалистов и менеджеров

Для присвоения ранга в области проектного управления (рис. 3) требуется разработка порядка определения уровня профессионального соответствия специалистов и механизмы присвоения рангов – это может быть реализовано как на уровне отдельного структурного подразделения либо ведомства, так и на уровне субъекта РФ.



Рис. 3. Этапы развития специалистов в проектном менеджменте

Также при совершенствовании кадровой политики при внедрении проектного менеджмента не стоит забывать и о мотивации сотрудников: как нематериальной (рис. 4), так и материальной (рис. 5). Мотивация определяется как процесс внутреннего, а также внешнего побуждения не только себя, но и других индивидуумов к определённой деятельности для достижения целей организации или удовлетворения личных потребностей [1]. Ведь правильно подготовленная система мотивации может быть одним из средств роста продуктивности и эффективности государственной службы и проектного управления.



Рис. 4. Нематериальное стимулирование проектных специалистов

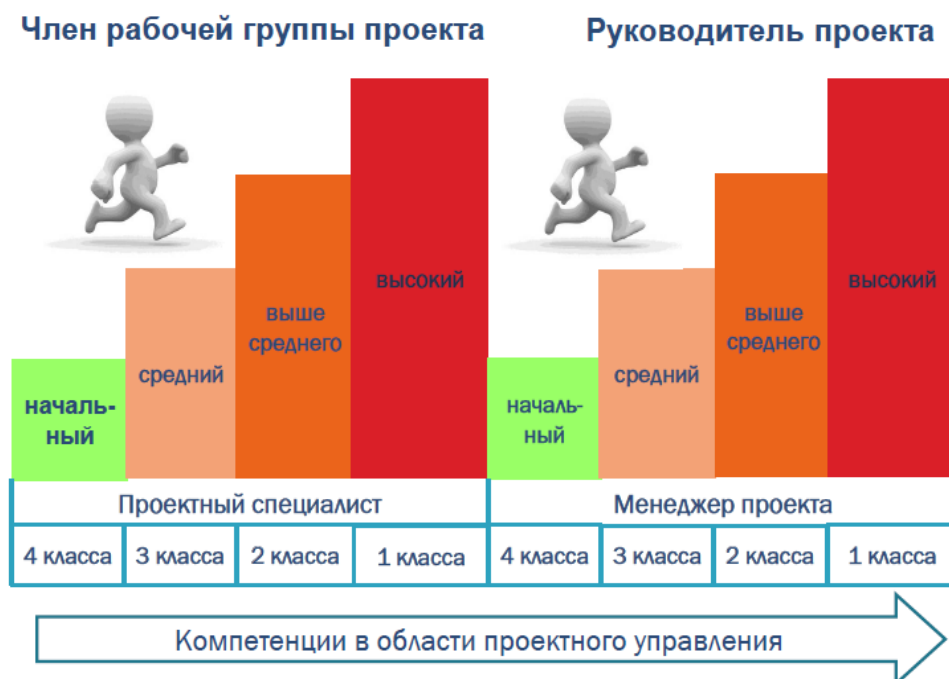

Рис. 5. Условия материального стимулирования участников проекта

Не стоит забывать, что мотивированные на работу люди имеют позитивный настрой, они взволнованы тем, что они делают, и они знают, что они инвестируют свое время в то, что действительно стоит того.

Таким образом, совершенствование государственной кадровой политики в проектном менеджменте на сегодняшний момент направлено не только на повышение прозрачности и исполнительской дисциплины участников проектов и в органах государственной власти и результативность их деятельности, но в первую очередь – на изменение мышления государственных служащих, которые перестают быть простыми исполнителями и созерцателями, а превращаются в созидателей. Для этого требуется разработать программы подготовки и обучения специалистов и руководителей проектных офисов, порядок оценки соответствия уровня знания проектных специалистов, механизмы присвоения рангов и действенную систему стимулирования.

Список источников

1. Инновации в управлении кадрами в государственных организациях. Вып. 11: (сб. статей) / под ред. А. Г. Барабашева. – Москва: Новый Хронограф, 2017. – 160 с.
2. Катаева, В. И. Развитие проектного управления в России в органах государственной и муниципальной власти / В. И. Катаева, А. А. Горшкова // Материалы Ивановских чтений. – 2018. – № 2(20). – С. 53-66.
3. Сергачев В.А. Проектное управление в Белгородской области // Бюджет. - 2012 г. - №7.

УДК 336

ИННОВАЦИОННЫЙ МАРКЕТИНГ ВЗАИМОДЕЙСТВИЯ В УСЛОВИЯХ НОВОЙ ЭКОНОМИКИ

НЕРУБЕНКО МАРИНА СЕРГЕЕВНА,
ГЕРЮГОВА ДАРЬЯ БОРИСОВНА

студенты
НИУ «БелГУ»

*Научный руководитель: Гордя Дарья Викторовна
ассистент кафедры инновационной экономики и финансов
НИУ «БелГУ»*

Аннотация. В настоящее время особенно важно развивать новые маркетинговые взаимодействия на основе имеющегося опыта и знаний. В данной статье рассматривается эффективное использование компаниями маркетинговых концепций, маркетинговых инноваций и новых маркетинговых инструментов. Также выявлены направления развития инновационного маркетинга взаимодействия.

Ключевые слова: маркетинг, инновационный маркетинг, взаимодействие, экономика, инновация, инновационная деятельность.

INNOVATIVE INTERACTION MARKETING IN THE NEW ECONOMY

Nerubenko Marina Sergeevna,
Geryugova Darya Borisovna

Scientific adviser: Gordya Darya Viktorovna

Annotation. Currently, it is especially important to develop new marketing interactions based on existing experience and knowledge. This article discusses the effective use of marketing concepts, marketing innovations and new marketing tools by companies. The directions of development of innovative interaction marketing are also identified.

Key words: marketing, innovative marketing, interaction, economics, innovation, innovative activity.

В условиях внешних санкционных вызовов на первый план выходит инновационная деятельность, которая в будущем позволит обеспечить независимость Российской Федерации от иностранных разработок и концепций.

Инновация - это конкретный результат вложения капитала в новые методы или технологии, в новые формы организации производства, услуг, управления и т.д. [1]

Помимо создания непосредственно инновационного продукта, инновационный маркетинг взаимодействия также приобретает особую важность — необходимо не только создать, развиваться, измениться, но и сообщить об этих изменениях клиентам, потенциальным потребителям, обществу.

Инновационный маркетинг – это деятельность на рынке инноваций, направленная на выявление спроса с целью максимизации потребностей и желаний рынка на основе использования новых идей

для товаров, услуг и технологий, которые наилучшим образом служат целям фирм и организаций [1]. Инновационный маркетинг означает организованность инновационной деятельности таким образом, чтобы обмен между пользователями инноваций и субъектами инновационной деятельности приводил к эффективному совпадению спроса и предложения инновационных продуктов, технологий и услуг.

Существует два типа инновационного маркетинга:

1) Стратегический маркетинг — это активный маркетинговый процесс с долгосрочным горизонтом планирования, целью которого является превзойти средние рыночные показатели посредством систематической политики создания продуктов и услуг, которые предлагают потребителям большую ценность, чем продукты конкурентов.

2) Операционный маркетинг – это активный процесс с краткосрочным горизонтом планирования, который фокусируется на существующих рынках. Это классический коммерческий процесс, целью которого является получение определенного объема продаж посредством тактики в отношении продукта, распределения, продвижения и ценообразования.

Инновационный маркетинг взаимодействия — ориентация на конечного потребителя, создание гибкого механизма взаимосвязи с ним, долгосрочные партнёрские взаимоотношения компании, вызванные общей целью (чаще всего, получения дохода). Инновационные маркетинг взаимодействия — это инновационные способы коммуникации, управления взаимоотношениями с другими рыночными субъектами, влияния на бизнес-партнеров.

Уровень инновационного маркетинга взаимодействия по своей сути трудноизмерим, однако он учитывается при составлении рейтинга общего инновационного уровня. Инновационный маркетинг взаимодействия во многом связан с IT-технологиями.

Рассмотрим топ-10 компаний, которые наиболее эффективно работают с инновациями на 2021 год. Рейтинг составлен проектом Barometer, занимающимся исследованием российского рынка венчурных инвестиций и стартапов (таблица 1).

Таблица 1

Топ-10 компаний, наиболее эффективно работающие с инновациями на 2021 год

№	Организация
1	МТС
2	Сбербанк
3	Северсталь
4	Яндекс
5	X5 Retail
6	"Газпром нефть"
7	"Мегафон"
8	ВТБ
9	РЖД
10	"Ростелеком"

Инновационный маркетинг во многом связан с IT-технологиями. Поэтому закономерно то, что в топ-10 находятся компании, активно их применяющие. Лидером рейтинга является МТС, активно развивающий свою собственную IT-платформу, иные информационные технологии. Также в топе присутствуют Сбер, Яндекс, «Мегафон» и другие компании, которые также делают ставку на инновационный маркетинг взаимодействия посредством интернета и информационных технологий [8].

С каждым годом появляется все больше маркетинговых инноваций взаимодействия. Можно выделить основные из них:



Рис. 1. Маркетинговые инновации взаимодействия [12]

Большинство инноваций взаимодействия, представленные на рисунке 1 имеют в своей основе IT- технологии.

Все большую роль в инновационном маркетинге взаимодействия играет интернет. Исследования показали, что многие люди больше не проводят четкого различия между хобби и работой: исчезли временные границы и различия в восприятии. Маркетинг перемещается в онлайн, а аудитория выбирает наиболее удобные для нее каналы коммуникации. Помимо чат-ботов, видеомаркетинга и маркетинга влияния, наблюдается большое движение в области обмена сообщениями и маркетплейсов, все большее внимание уделяется социальным сетям

Рассмотрим, каким социальным сетям компании планируют уделять внимание в рамках своего маркетинга (Рис. 2.):



Рис. 2. На какие социальные сети маркетологи планируют увеличить расходы, 2023 год, % [9]

Наибольший интерес для маркетологов представляет социальная сеть ВКонтакте (40%). Это объясняется удобной системой для рекламодателей, а также наибольшим охватом социальной сети на просторах РФ. Телеграм является второй перспективной социальной сетью для маркетологов (30%). Увеличение аудитории Телеграма произошло в 2022 году на фоне блокировки некоторых иностранных сетей, что и позволило данной социальной сети резко стать одной из ведущих в нашей стране. Среди маркетологов 21% предпочитают маркетплейсы, нежели социальные сети (Например, Ozon или Wildberries).

Также маркетологи продолжают вкладывать значительные средства в YouTube и TikTok, исполь-

зую возможности видеоконтента для вовлечения и взаимодействия с потребителями.

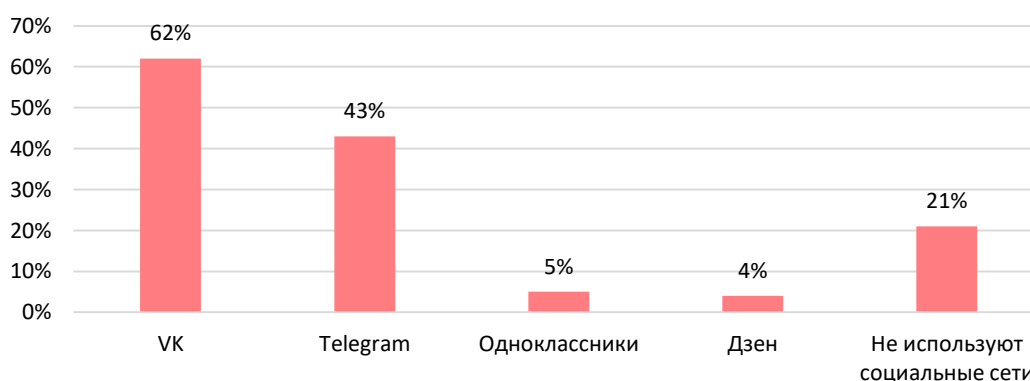
Видео будет оставаться все более популярным инструментом для создания историй. Прямые трансляции быстро растут и позволяют брендам строить более тесные отношения со своей аудиторией и завоевывать доверие. В последние годы все большую популярность приобретают короткие видеоформаты, такие как YouTube Shorts и TikTok [7].

В настоящее время 26% создателей контента используют подкасты для привлечения аудитории, а 26% организаций используют подкасты для распространения своего контента. Подкасты помогают охватить высоко вовлеченную аудиторию и создать оригинальный и увлекательный контент, который слушатели могут легко скачать или прослушать. Что касается бизнес-партнерства, компании сотрудничают с отраслевыми авторитетами для повышения узнаваемости бренда.

На данный момент, на основе существующих тенденций, можно выделить ряд направлений развития инновационного маркетинга взаимодействия в России:

1) Все более широкое использование искусственного интеллекта в маркетинге. Это общемировая тенденция. Он помогает установить связь с потребителями, автоматизировать процессы и персонализировать рекламу, что во многом облегчает маркетинговую работу.

2) Инфлюенс-маркетинг. Это продвижение продуктов через влиятельных людей. Влиятельные люди - это люди, которые имеют большую аудиторию в Интернете, особенно в социальных сетях. В настоящее время микроблогеры - самый популярный вид рекламы: они являются лучшими с точки зрения окупаемости инвестиций. Вовлеченность их аудитории на 60% выше, чем у аудитории крупнейших инфлюенсеров. Подписчики считают микроблогеров экспертами и доверяют их мнению, поэтому эффективность их рекламы часто превосходит ожидания.

3) Большее внимание качеству сайтов и брендингу, развитие SEO. SEO - это ряд приемов и мероприятий, направленных на повышение значимости сайта в глазах поисковых систем для увеличения поискового трафика. Клиенты стали более осторожными при выборе компаний, люди читают о бренде и изучают отзывы. Поэтому важно, чтобы у пользователя сложилось положительное впечатление о бренде.

4) Технологии AR и VR - дополнительная и виртуальная реальность - становятся все более популярными. Их доступность для предприятий и брендов увеличивается.

5) Видеомаркетинг становится все более популярным. Видеомаркетинг продолжает оставаться в моде, поскольку потребители с каждым годом смотрят все больше и больше видео. Только YouTube ежемесячно используют более 80 миллионов россиян.

6) Все больше компаний используют геотаргетинг. Если приложение использует эту технологию, оно может показывать сообщения пользователям, находящимся в определенном районе. Например, существует возможность отправить push-уведомление о скидке человеку, проходящему мимо определенного магазина.

7) Доступность сквозной аналитики. Яндекс первый сделал сквозную аналитику доступной. С помощью сквозной аналитики в «Яндекс.Метрике» можно консолидировать расходы и доходы от различных каналов в одном месте. Эта услуга предоставляется бесплатно. Его можно настроить без программистов или с минимальным их участием [11].

По мнению экспертов, именно государственная поддержка помогает компаниям инвестировать в инновационный маркетинг взаимодействия. Это создает здоровую конкуренцию и развивает инновационные каналы по всей стране, что, безусловно, идет на пользу экономике России.

Таким образом, несмотря на все существующие вызовы, инновационный маркетинг взаимодействия в России продолжает развиваться. Главное направление его развития на данный момент — интернет, IT-технологии. В будущем влияние инвестиционного маркетинга взаимодействия будет увеличиваться, параллельно развитию информационных технологий.

Список источников

1. Абрамешин А.Е. Инновационный маркетинг. - М.: Вита-Пресс, 2010. - 256 с.

2. Ваганова О.В. Влияние экономических санкций на инновационное развитие России // Научные ведомости Белгородского государственного университета. Серия: Экономика. Информатика. 2019. Т. 46. № 1. С. 21-30.
3. Васильев Г.А., Деева Е.М., Управление сервисными продуктами в маркетинге услуг. - М.: ЮНИТИ-ДАНА, - 2009. - 192 с.
4. Васина В. А. Инновационные технологии в маркетинге // Научный журнал. - 2018. - №10 (33). - С. 40-43.
5. Силакова Л.В., Григорьев Е.А. Анализ инновационного развития России: состояние, проблемы, перспективы // Экономика и экологический менеджмент. - 2021. - №2. - С. 86-96.
6. Совершенствование инновационного развития национальной экономики в условиях глобализации : монография / Абдуллаева Р. Г., Абулкасимов Х. П., Амбарцумян А. А. и [др.] ; Нац. ун-т Узбекистана им. Мирзо Улугбека. - Ташкент : Университет, 2021. - EDN: JZJJDT
7. Инфографика. Итоги 2022 года в цифрах [Электронный ресурс]. – Режим доступа: https://bcs-express.ru/novosti-i-analitika/infografika-itogi-2022-goda-v-tsifrakh?utm_referrer=https%3a%2f%2fyandex.ru%2f
8. Какие российские корпорации наиболее эффективно работают с инновациями [Электронный ресурс]. – Режим доступа: <https://trends.rbc.ru/trends/innovation/5efb4e339a794734fdd091e3>
9. Не только Telegram и VK: в каких соцсетях предприниматели продают в 2023 году [Электронный ресурс]. – Режим доступа: <https://dzen.ru/a/ZB1DxrccFRMHkigA>
10. Понятие инновационного маркетинга, его виды и тренды [Электронный ресурс]. – Режим доступа: <https://viafuture.ru/katalog-idej/innovatsii-v-marketinge>
11. Тренды маркетинга 2023: 8 трендов для усиления вашей стратегии [Электронный ресурс]. – Режим доступа: <https://fireseo.ru/blog/marketing-trends-2023/>
12. Тренды маркетинга в 2022 году: [Электронный ресурс]. – Режим доступа: <https://skillbox.ru/media/marketing/trendy-marketinga-v-2022-godu/>
13. Vaganova O.V. Russia and Sanctions // Research Result. Economic Research. - 2022. - Т. 8. - № 1. - С. 4-11.

УДК 331.44

МОТИВАЦИЯ СТУДЕНТОВ ДЛЯ УЧАСТИЯ В НАУЧНОЙ ДЕЯТЕЛЬНОСТИ И ВНЕУЧЕБНОЙ РАБОТЕ ВЫСШИХ УЧЕБНЫХ ЗАВЕДЕНИЙ

КУЗЬМЕНКО НАТАЛЬЯ ИВАНОВНА,

к.геогр.н, доцент

КАПРАНЧИКОВА АНАСТАСИЯ АЛЕКСАНДРОВНА,

ДЕСЯТОВА КСЕНИЯ СЕРГЕЕВНА

студенты

АНОО ВО «Воронежский экономико-правовой институт»

Аннотация: в настоящее время обучающимся вузов для формирования своих профессиональных компетенций важно заниматься разными видами деятельности, в том числе и научной. Однако реальные события иллюстрируют низкую активность их участия в реализации научной деятельности в образовательных организациях. Одним из направлений решения данной проблемы выступает мотивация студентов для такого рода занятий. Данное исследование проведено с целью выявления основных факторов, влияющих на мотивацию обучающихся участвовать в научно-исследовательской деятельности высших учебных заведений.

Ключевые слова: мотивация, методы мотивации, факторы мотивации, внеучебные занятия, неформальная деятельность, наука, эксперимент.

MOTIVATION OF STUDENTS TO PARTICIPATE IN SCIENTIFIC ACTIVITIES AND EXTRA-EDUCATIONAL WORK OF HIGHER EDUCATIONAL INSTITUTIONS

Kuzmenko Natalya Ivanovna,

Kapranchikova Anastasia Alexandrovna,

Desyatova Ksenia Sergeevna

Abstract: at present, it is important for university students to develop their professional competencies to engage in various types of activities, including scientific ones. However, real events illustrate the low activity of their participation in the implementation of scientific activities in educational organizations. One of the ways to solve this problem is the motivation of students for this kind of classes. This study was conducted in order to identify the main factors influencing the motivation of students to participate in the research activities of higher educational institutions.

Key words: motivation, motivation methods, motivation factors, extracurricular activities, informal activities.

Актуальность исследования обусловлена малой изученностью мотивации обучающихся по отношению к участию во внеучебной и научной деятельности вузов. К сожалению всё ещё не определены субъективные условия мотивированности обучающихся к этому, в то время как научная и внеучебная деятельность обучающихся является важной составляющей конкурентоспособности вуза.

В качестве объекта исследования выступает мотивация обучающихся. Предмет исследования – взаимосвязь мотивации обучающихся участвовать во внеурочной и научной деятельности с субъектив-

ными факторами.

Современный выпускник должен обладать профессиональными знаниями, умениями, навыками. Их получение - сложный и трудоёмкий процесс, требующий от студентов значительных физических и моральных усилий. Для того чтобы обучающийся мог качественно и уверенно войти в эту роль и участвовать не только в учебном процессе, ему необходима мотивация.

Основная причина обращения к проблеме мотивации в следующем - пассивность некоторых обучающихся. Рассмотрим некоторые методы повышения мотивации у обучающихся.

1. Процесс мотивирования студентов преподавателем. Студент - это не школьник, которому можно сказать «так надо», обучающемуся нужно доказать, что эти знания пригодятся ему в будущем. В данном вопросе можно согласиться с суждением Х.Н. Гаджиевой, К.С. Шалагиновой - преподаватель должен уметь продемонстрировать обучающимся, что научная деятельность действительно будет полезна в их будущей деятельности [1, с. 23].

2. Связка студент-преподаватель. Научная и внеучебная деятельность по своей природе предоставляет возможность человеку удовлетворить изначально ему присущие потребности в познании, достижении и саморазвитии [2, с. 58]. Если между студентом и преподавателем нет никакого контакта, то ни о какой мотивации говорить не приходится.

3. Уважение к студентам. Каждый человек желает быть ценным, значимым, проявляя усилия и показывая, что он что-то знает, умеет и может. Потребность личности в уважении может быть удовлетворена многими способами [4]. Любой студент – это в первую очередь личность, которая, несмотря ни на что, хочет, чтобы к нему относились соответственно.

4. Заинтересованность. Все студенты будут с удовольствием посещать разные мероприятия, если заинтересовать их. Можно создать им такие ситуации, в которых они могли бы защищать свои идеи, участвовать в дискуссиях, находить несколько вариантов возможного решения поставленной задачи, используя известные им методы решения и т.д.

5. Доброжелательный, спокойный тон, создание положительного микроклимата в рабочих группах при проведении научно-исследовательских мероприятий и внеучебных форм работы. Позитивный, доброжелательный настрой и доброжелательный тон - залог успешной работы.

6. Дайте учащимся большую свободу и учитывайте их интересы. Конечно, тут свобода понимается в определенном смысле. Можно предложить группе самостоятельно выбирать темы для общего развития. Дэвид Макклелланд, в своей теории мотивации (середина XX века) утверждает, что у человека три потребности: успеха, власти, причастности. Каждый человек желает быть сопричастным к какому-то процессу, осознавать, что его точку зрения принимают во внимание - это повышает мотивацию.

7. Заинтересованность личным опытом студентов в профессиональной деятельности и их мнением по каким-либо вопросам.

8. Акцент на непосредственную сферу применения полученных знаний и умений. Сообщению целей может предшествовать жизненная ситуация, главная цель которой, конечно же, мотивация, т.е. объяснение учащимся: где они полученные знания смогут применить на практике. Так называемая «связь теории с жизнью» повышает их интерес и внимание.

10. Отвечать на вопросы студентов. Преподаватель, способный оперативно реагировать на возникающие вопросы, таким образом показывает уровень своей профессиональной компетенции. Конечно, допускаются ситуации, когда точный верный ответ дать затруднительно. В этом случае надо записать вопрос и обязательно к нему вернуться в следующий раз, ведь студент, задающий вопрос, так проявляет свою заинтересованность в освоении учебного материала, что очень ценно.

Обучающийся захочет учиться и заниматься самостоятельно только в том случае, если материал будет интересным. Ему нужны мотивы для познавательной деятельности [3, с. 162]. Именно мотивация побуждает студента решать различные проблемы в учебе.

Чтобы привлечь учащегося к какой-либо деятельности, нужно его заинтересовать, подготовить к этой деятельности, а уже в дальнейшем контролировать и направлять его деятельность.

Важность неформальной деятельности подчёркивается во многих исследованиях [2, с. 67]. Она позволяет не только познакомиться с новыми людьми, получить удовольствие от учёбы в университете

или сохранить здоровый баланс между учёбой и социальной жизнью, но и помогает приобрести практический опыт, делая выпускника более привлекательным кандидатом на желаемую работу после окончания высшего учебного заведения.

Таким образом, выявление основных факторов, влияющих на мотивацию обучающихся в отношении участия в дополнительных мероприятиях может способствовать разработке именно тех факультативов и мероприятий, к которым студенты наиболее вероятно присоединятся.

Субъективная оценка студентов собственной мотивации сводится к трём важным факторам:

- это прагматичность неформальной деятельности, представляющей собой ориентацию на карьеру, или ее значимость для сообщества;
- дополнительное мероприятие должно быть интересным, возможно, развлекательным, связанным с хобби и неформальным;
- обучающийся должен иметь свободное время для такой деятельности (или быть готовым его выделить).

Причем это должны быть небанальные занятия, позитивные и полезные активности. И самое главное, эти занятия должны быть добровольными.

Можно сделать вывод, что основными причинами, согласно которым студенты не участвуют в дополнительных мероприятиях является: отсутствие интереса к имеющимся выборам; нехватка времени.

Заключаем, что для повышения мотивации обучающихся, необходимо пояснять им пользу каждого занятия. Более того, неформальная деятельность студентов должна иметь прикладной характер и чёткую конечную цель, желательно приносить выгоды в краткосрочной перспективе либо же вполне материальную награду. Сами обучающиеся считают заслуживающей внимания ту активность, которая либо приносит им удовольствие, либо какие-либо выгоды и пользу.

Список источников

1. Гаджиева Х.Н., Шалагинова К.С. Формирование профессиональной мотивации у студентов // Гуманитарные ведомости ТГПУ им. Л.Н. Толстого. - 2014. - № 3 (11). - С. 7-26.
2. Мотивация самоуважения и уважения другими как факторы академических достижений и настойчивости в учебной деятельности // Психологический журнал - 2016. - Т. 37. - № 2. - С. 57-68.
3. Мормужева Н.В. Мотивация обучения студентов профессиональных учреждений // Педагогика: традиции и инновации: материалы IV междунар. науч. конф. (г. Челябинск, декабрь 2013 г.). – Челябинск. - Два комсомольца. - 2013. - С. 160-163.
4. Стародубцева В.К. Мотивация студентов к обучению. [Электронный ресурс]. - Режим доступа: URL: <https://science-educatoaru.ru/artideMew?id=15617/> (14. 05. 2023).

© А.А. Капранчикова, К.С. Десятова, Н. И. Кузьменко, 2023

УДК 339.13

БРЕНД-МЕНЕДЖМЕНТ: ПРОБЛЕМЫ И ПЕРСПЕКТИВЫ В РОССИИ

КУЗЬМЕНКО НАТАЛЬЯ ИВАНОВНА,

к. геогр.н, доцент

ДЕСЯТОВА КСЕНИЯ СЕРГЕЕВНА,**КАПРАНЧИКОВА АНАСТАСИЯ АЛЕКСАНДРОВНА**

студенты

АНОО ВО «Воронежский экономико-правовой институт»

Аннотация: для успешного функционирования на рынке современная организация широко использует брендинг. Для эффективности его применения необходимо контролировать этот процесс, в связи с чем, особую важность начинает играть бренд-менеджмент. Данная статья была написана с целью исследования бренд-менеджмента в России. Материал раскрывает важность брендинга в современном мире. Были изучены проблемы реализации этого направления в нашей стране, а также дальнейшие перспективы развития.

Ключевые слова: бренд-менеджмент, бренд, аудитория, маркетинг, брендинг, конкуренция, потребители.

BRAND MANAGEMENT: PROBLEMS AND PROSPECTS IN RUSSIA

Kuzmenko Natalya Ivanovna,**Desyatova Ksenia Sergeevna,****Kapranchikova Anastasia Alexandrovna**

Annotation: For successful functioning in the market, a modern organization widely uses branding. For the effectiveness of its application, it is necessary to control this process, and therefore, brand management begins to play a special role. This article was written with the aim of researching brand management in Russia. The material reveals the importance of branding in the modern world. The problems of implementing this direction in our country, as well as further development prospects, were studied.

Key words: brand management, brand, audience, marketing, branding, competition, consumers.

Вы можете сформировать уникальный, полезный и востребованный бизнес, но он останется незаметным среди конкурентов, если не будете заниматься его продвижением. В этой ситуации на первый план выходит бренд — нечто нематериальное, позволяющее отличить продукцию одной компании от всех остальных. Бренд является ценным средством для любого бизнеса, который создает узнаваемую компанию.

Статья посвящена актуальной теме управления брендом и его формированию в России. Жизнь современного человека невозможно представить без рекламы. Она окружает нас повсюду: на телевидении, в прессе, на улицах, в магазинах и так далее. И объемы растут из года в год. На мировом рынке большие суммы тратятся на рекламу, растущую быстрее, чем рост валового национального продукта и инфляции. Это показатель непрерывного развития, эффективности, прибыльности, актуальности рекламной деятельности.

Развитие бренда и формирование имиджа населения фирменного продукта-имидж бренда (brand image) приобрел название бренда (branding). В настоящее время, когда ассортимент продукции обычно становится все шире и шире, а технологический уровень производства достиг такой позиции, что качественные характеристики таких продуктов практически одинаковы, для производителей стало очень важно придать своему продукту индивидуальность, запоминающийся образ, который подчеркнет его в их группе продуктов. И эту задачу успешно решает бренд, который, используя всевозможные художественные и графические способности, цвет в оформлении названия, сочетание слов и звуков, порождающих определенные ассоциации, а также различные рекламные мероприятия, которые окружают продукт определенным мифом [3, с. 112].

Таким образом, бренд - это своего рода обещание, фундаментальная идея, репутация и ожидания, которые формируются в сознании людей в отношении продукта или компании в целом. Эта работа исследует бренд в России, проблемы и перспективы.

В управлении брендом есть огромное количество различных задач: от разработки логотипа до персонализации рекламы. Это большая область знаний обо всем, что окружает бренд. Рассмотрим ключевые процессы в этой области.

1. Стратегический анализ. Чтобы развивать или продвигать бренд, необходимо изучать потребителей, рынок, конкурентов, тенденции. Это помогает понять, что нужно сделать, чтобы привлечь целевую аудиторию.

2. Разработка платформы. Платформа бренда - это его особенности, из которых формируется имидж. Чтобы создать его, они обрисовывают в общих чертах идею бренда, его миссию, ценности, характер, эмоциональные и функциональные преимущества, которые он предлагает потребителям.

3. Развитие идентичности. Идентичность - это то, как выглядит бренд. Это все элементы, благодаря которым можно познакомиться с брендом, даже если его название не написано. Например, логотип, цветовая схема, шрифты, слоган, шрифт, тон общения.

4. Разработка стратегии бренда. Это документ, в котором описывается пошаговый план действий по созданию, созданию бренда и адаптации его к изменениям.

5. Включает в себя рекламу и PR. Их можно назвать самыми большими блоками работы в управлении брендом. Бренд-менеджеры работают с контекстной и целевой рекламой, мероприятиями, размещением средств массовой информации, сотрудничеством, теле-и радиорекламой.

6. Анализ результатов. На этом этапе просматривается, как меняется узнаваемость бренда, лояльность к нему, растет ли количество продаж. Это основные показатели, которые оцениваются чаще всего, но есть огромное количество и других факторов [2, с. 170-172].

Говоря о практике брендинга в нашей стране, можно сказать, что она сильно отстает от зарубежной. На российском рынке практически нет сильных отечественных брендов, а это значит, что доступ на мировую арену заблокирован. Многие российские компании понятия не имеют, зачем нужен бренд. Часто этот термин сопоставим со знаком магазина или логотипом на упаковках. Но это совсем не так. Бренд охватывает все области продукта, от его качества и заканчивается рекламными путями, PR, рекламой и стратегиями продаж. Анализируя российскую практику управления брендом, можно с уверенностью сказать, что «слабым местом» для российских производителей является разработка грамотной и эффективной стратегии бренда, которая отвечает за создание философии бренда, наименования, логотипа, фирменного стиля и стратегии продвижения.

Большинство развитых брендов остаются существующими внутри компании, не выходя из офисов маркетолога и не находя ответа в сердцах клиентов. При разработке бренда маркетологи часто допускают самую серьезную ошибку на начальных этапах, когда начинается дизайн бренда, который содержится в определении целевой аудитории потребителей [1, с. 95].

Сегодня в России наблюдается нехватка по-настоящему талантливых и творческих сотрудников в сфере маркетинга. Здесь также можно сказать, что наше образование в основном устарело и не отражает истинных современных способов продвижения продукции. Интернет технологии набирают обороты с каждым днем, и интернет-маркетинг превратился в огромную многомиллиардную индустрию,

которая пользуется большим спросом как способ продвижения, но почему-то на этом никто не фокусируется.

С экономической точки зрения бренды способны не только гарантировать продукт с более высокой ценой при установленных объемах продаж, но также могут увеличить объемы продаж и привлечь новых клиентов. Чтобы определить полную стоимость любого фирменного бизнеса, обычно вычисляется стоимость бренда как конкретный нематериальный актив, который устанавливает стоимость бизнеса [4, с. 51].

По результатам исследования можно сделать следующие выводы. При жесткой конкуренции на рынке товаров бренд является наиболее важным фактором, влияющим на решение потребителей. То насколько популярен бренд, показывает степень доверия к нему. Из представленных покупателю продуктов, похожих друг на друга и равных по цене, он предпочтет продукт, бренд которого он знает. Брендинг помогает сформировать имидж в головах потребителей, идею, сформировать преимущества приобретения продукта этой конкретной компании. Создание идентичности и определение преимуществ бренда - один из начальных шагов к его созданию и одна из ключевых процедур, но это вероятно только в том случае, если компания четко определяет целевую аудиторию своего продукта и не экономит на исследованиях и анализе рынка. Это одна из главных проблем российского бренда. Следует отметить, что у бренда в нашей стране, очевидно, есть возможности для роста, потому что для нас это понятие было открыто относительно недавно и раньше не использовалось так широко. Мы легко можем взять пример от иностранных компаний, потому что их рынок очень хорошо сформирован в этом направлении, они имеют большой опыт исследований в этой области, продвижения брендов.

Проанализировав все вышесказанное, можно сделать вывод, что Российские компании способны вывести свои бренды на мировой уровень, просто надо взять во внимание, что необходим комплексный подход (качество, дизайн, удобство, точное определение целевой аудитории и их рынка сбыта), хорошие финансовые вложения, постоянное изучение современных трендов, конкурентной среды и специальная "фишка" продукта, которая способна произвести впечатление на потребителей всего мира и заставить их поверить в наши бренды.

Список источников

1. Голубков Е.П. Основы маркетинга: Учебник. 2-е изд. — М.: Финпресс, 2003. — 123 с.
2. Калмыкова Р. А. Брендинг: основные проблемы развития в России // Проблемы и перспективы экономики и управления : материалы III Междунар. науч. конф. (г. Санкт-Петербург, декабрь 2014 г.). — Санкт-Петербург : Заневская площадь, 2014. — С. 170-172.
3. Лейни Т. А. Бренд-менеджмент. учебно-практическое пособие. Т. А. Лейни, Е. А. Семенова, С. А. Шилина - М.: Дашков и К° - 2010. — 302 с.
4. Панкратов Ф. Г. Баженов Ю. К. Серегина Т. К. Шахурин В. Г. Рекламная деятельность: Учебник для студентов высших учебных заведений. — 6-е изд., перераб. и доп. — М: Издательская корпорация «Дашков и К», 2003. — 131 с.

© Н. И. Кузьменко, К. С. Десятова, А. А. Капранчикова, 2023

УДК 004

АНАЛИЗ КРИТЕРИЕВ ВЫБОРА ИНФОРМАЦИОННЫХ СИСТЕМ УПРАВЛЕНИЯ ПРОЕКТАМИ

ЗИНКЕВИЧ НИКИТА СЕРГЕЕВИЧстудент
филиал ФГБОУ ВО «НИУ «МЭИ» в г. Смоленске*Научный руководитель: Лебедева Марина Юрьевна*
к.т.н., доцент
филиал ФГБОУ ВО «НИУ «МЭИ» в г. Смоленске

Аннотация: выделены основные типы информационных систем управления проектами (ИСУП). Проведена классификация ИСУП в зависимости от их функциональных требований и целевой аудитории. Выявлены и проанализированы критерии отнесения к той или иной группе.

Ключевые слова: проект, информационная система, ИСУП, КСУП, таск-менеджер.

ANALYSIS OF SELECTION CRITERIA FOR PROJECT MANAGEMENT INFORMATION SYSTEMS

Zinkevich Nikita Sergeevich*Scientific adviser: Lebedeva Marina Yurievna*

Abstract: The common types of project management information systems (PMIS) are considered. Classification of PMIS is carried out depending on their functional requirements and target audience. The criteria for referring to a particular group are identified and analyzed.

Key words: project, information system, PMIS, CPMIS, task manager.

В настоящее время, с учетом ежедневного увеличения числа обрабатываемой информации, неопределенности внешней среды все большее число организаций применяют проектный метод в своих бизнес-процессах. Такой подход позволяет получить результат, обладающий уникальными качествами и способный привлечь большее внимание потенциальных клиентов. Организации, применяющих проекты, как правило, имеют большую развитость по горизонтали и адаптивны к возникающим условиям, как с точки зрения реакции на неблагоприятные события, так и наоборот – используют возможности для наращивания своего влияния на рынке.

На рынке представлен широкий спектр информационных систем управления проектами (ИСУП) не только с точки зрения количества, но и по степени различия предоставляемого функционала. Условно можно выделить следующую классификацию ИСУП, представленные в таблице 1.

Как видно из таблицы, функционал ИСУП может быть представлен не только в качестве основного, но и вспомогательного обеспечения системы, например, в сервере электронной почты или CRM-система. Такое разнообразие создает большие трудности при выборе и внедрении подобных систем. Особенно данная проблема актуальна в условиях жесткой иерархии подчинения сотрудников, высоких требований к безопасности доступа и передачи данных, желанию интеграции и переноса существующих

щей информации из других систем. В данной работе рассмотрены представленные типы ИСУП, а также представлен комплекс критериев для определения области применения той или иной системы.

Таблица 1

Классификация ИСУП

Название признака	Название класса ИС	Основное назначение	Особенности
Тип программного обеспечения	Корпоративный сервер управления совместной работой	Координация рабочего процесса корпоративной организации внутри сети	Инструменты управления электронной почтой, календарями, задачами, контактами и их совместным использованием
	Корпоративное ПО по управлению проектами	Управление проектами с большим количеством участников, этапов и взаимосвязей	Продвинутое управление ресурсами, рисками, календарным планом, формирование аналитики и отчетности
	Таск-менеджеры	Для управления проектами команд и малого бизнеса	Простое, эффективное внедрение и управление

Интернет создал возможность для нового этапа развития ИСУП. Произошла диверсификация области применения данных видов систем, их пользователями стал не только крупный, но и малый бизнес. Проекты данной целевой аудитории относительно небольшие, не заинтересованные в применении большого количества инструментов. Кроме того, из-за высокой стоимости классических ИСУП такое приобретение может стать нецелесообразным. В качестве альтернативы широкое распространение получили приложения электронной почты, календаря, корпоративные мессенджеры и таск-менеджеры, содержащие в себе ограниченный функционал для управления проектами, например, Microsoft Planner, Trello, Яндекс Трекер и другие. Популярность обусловлена низким порогом входа, высокой степенью наглядностью, возможностью конфигурации совместной работы. Кроме того, они стали отличным решением в условиях массового перехода на удаленную работу, помогая менеджеру проекта контролировать работу команды [1]. В качестве альтернативы подобных решений представлены классические корпоративные системы управления проектами (КСУП) [2], продолжающие свое развитие еще с конца прошлого века. К их числу относятся Microsoft Project, Directum RX, SAP Enterprise Portfolio and Project Management и другие.

Граница между таск-менеджерами и КСУП достаточно размытая. Некоторые сервисы могут позиционировать с каждой стороны, рассчитывая на максимальное покрытие клиентской базы, например, Wrike [3]. В связи с этим в данной работе представлена система критериев, которая позволяет представителям организации определять основные критерии, которым должна соответствовать их будущая система. На основе такого разделения можно существенно разделить поиск подходящего вида системы и ее поставщика, тем самым сокращая время и затраты на анализ существующих решений.

От размера организации зависит число информационных потоков между заинтересованными лицами организации. Это приводит к более подробному описанию структуры проекта, ее элементы приобретают новые количественные и качественные показатели. Простые системы в этом плане достаточно ограничены как с точки зрения описания, так и визуализации.

Кардинально различается внедрение таких систем. Если таск-менеджеры, как правило, распространяются по модели SaaS и малых предприятиях являются самодостаточными, то КСУП приобретаются для установки в пределах корпоративной сети по соображениям безопасности. Обучение сотрудников и конфигурация системы значительно с точки зрения бюджета, зато можно добиться большей безопасности и степени автоматизации под требования и особенности деятельности отдельно взятой организации.



Рис. 1. Комплекс критериев по выбору типа ИСУП

К основным пользователями недорогих и простых решений являются субъекты малого предпринимательства. Бюджет таких организаций достаточно ограничен, в связи с чем их привлекают системы, совмещающие себе несколько функций с низким порогом входа, несмотря на ограниченную функциональность. Такие системы могут совмещать в себе электронную почту, календарь, CRM-систему и управление проектами. Возможность интеграции с другими системами также весьма ограничена и зависит от конкретного поставщика продукта. Продвинутое системы могут предоставлять API для организации комплексной передачи данных и обработки входящих и исходящих событий благодаря привлечению разработчиков.

К числу функций КСУП относят построение календарного плана, планирование ресурсов, бюджета и т.д. Этим занимается ограниченное число лиц, большая часть штата сотрудников выполняют роль наблюдателя и потребителя информации. Таск-менеджеры, наоборот, заточены на постоянную совместную доработку существующего плана и коммуникации между менеджером и подчиненным.

Таким образом, были выделены две группы ИСУП, имеющих кардинальные различия как по функциональным требованиям, так и целевой аудитории. Выявлены и проанализированы критерии отнесения к той или иной группе.

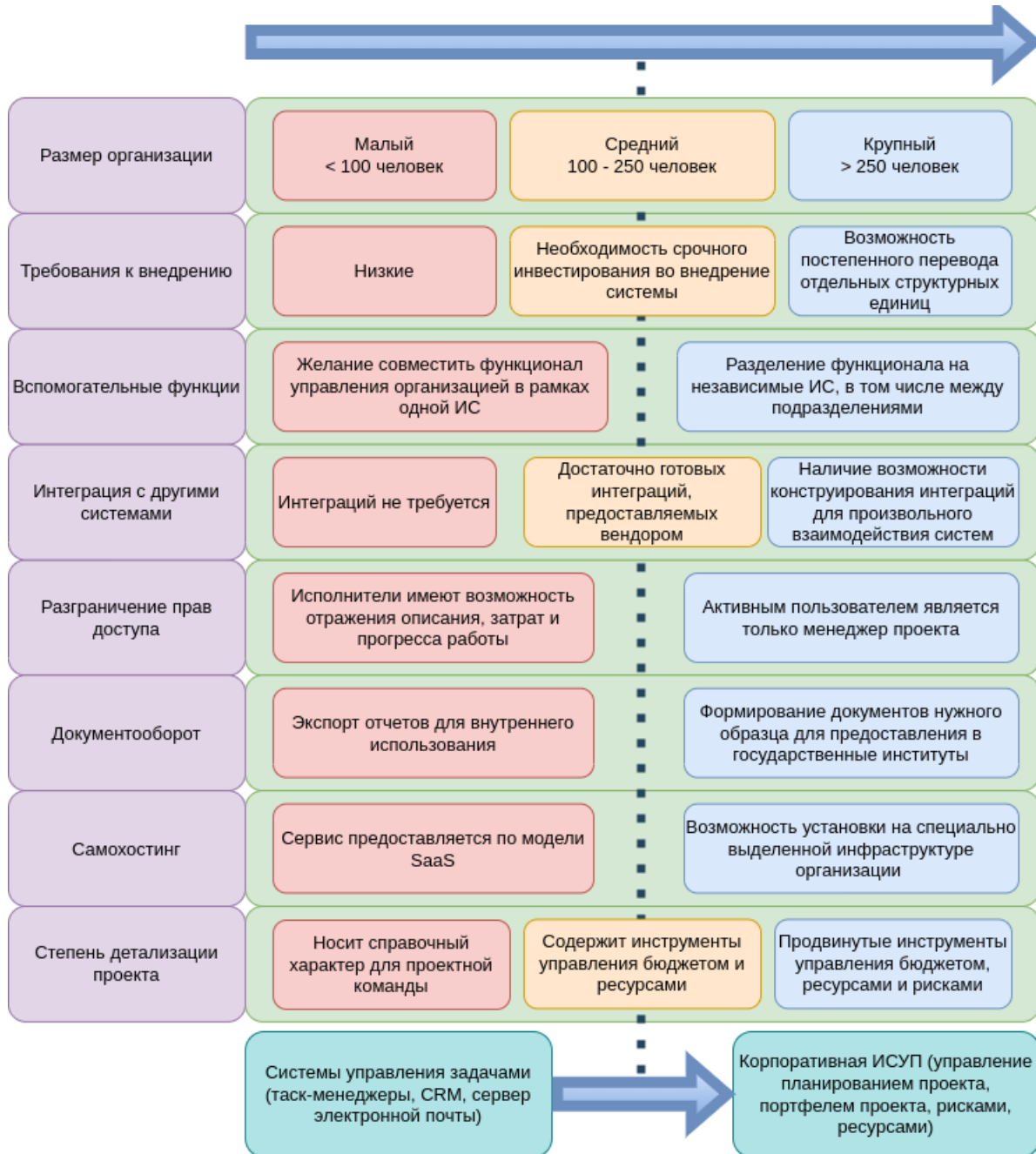
Список источников

1. Какой Таск-Менеджер Выбрать в 2023 [Электронный ресурс] // GanttPro. URL: <https://blog.ganttpro.com/ru/cto-takoe-task-manager/> (дата обращения: 05.03.2023).
2. Формирование систем управления проектами [Электронный ресурс] // Projectimo. URL: <http://projectimo.ru/upravlenie-proektami/korporativnaya-sistema-upravleniya-proektami.html> (дата обращения: 23.05.2023).
3. Официальный сайт сервиса Wrike [Электронный ресурс] // URL: <https://startpack.ru/compare/wrike-project-management/advanta> (дата обращения: 25.05.2023).

УДК 336

ФИНАНСОВЫЕ РИСКИ В ДЕЯТЕЛЬНОСТИ КОММЕРЧЕСКОЙ ОРГАНИЗАЦИИ: ПОНЯТИЕ И КЛАССИФИКАЦИЯ

КУЗНЕЦОВА ЛИЛИАНА ГЕННАДЬЕВНА

магистрант

ФГБОУ ВО «Саратовский государственный технический университет имени Гагарина Ю.А.»

Научный руководитель: Семернина Юлия Вячеславовна

д.э.н., доцент

ФГБОУ ВО «Саратовский государственный технический университет имени Гагарина Ю.А.»

Аннотация: В работе рассмотрены определения понятия «финансовый риск» несколькими отечественными авторами. Дана классификация финансовых рисков по двум группам: систематические, в которые входят инфляционный, процентный, валютный и ценовой риски, а также вторая группа рисков – диверсифицируемые риски, такие как кредитный риск, инвестиционный, инновационный, депозитный, риск ликвидности и риск неплатееспособности.

Ключевые слова: риск, финансовый риск, классификация финансовых рисков, систематические риски, диверсифицируемые риски.

Kuznetsova Liliana Gennadievna*Scientific adviser: Semernina Yulia Vyacheslavovna*

Abstract: The paper considers the definitions of the concept of "financial risk" by several domestic authors. The classification of financial risks into two groups is given: systematic, which include inflation, interest rate, currency and price risks, as well as the second group of risks – diversified risks, such as credit risk, investment, innovation, deposit, liquidity risk and insolvency risk.

Key words: risk, financial risk, classification of financial risks, systematic risks, diversified risks.

В отечественной и зарубежной литературе нет точного и единого определения финансовых рисков. Исходя из сферы экономической деятельности, ситуаций столкновения с данным явлением и способами предотвращения, авторы разделились во мнениях об определении, что же является финансовым риском и каковы причины его возникновения. Рассмотрим несколько понятий разных авторов.

Е. Д. Сердюкова описывает финансовый риск через движение финансовых потоков, когда риски измеряются соотношением состава пассивов и активов. В итоге проявляется риск недополучения доходов из-за влияния внешних и внутренних факторов

В. В. Жариков, М. В. Жарикова, А. И. Евсейчев, идентифицируя причины возникновения финансового риска, такие как обесценение финансово-инвестиционного портфеля, неплатежи, определяют финансовый риск через вероятность невыполнения организацией финансовых обязательств.

С. Б. Богоявленский, придерживаясь комплексного подхода к толкованию финансового риска, признает его как совокупность риска изменения конъюнктуры финансового рынка и риска ошибочного планирования финансовой деятельности организации.

Д. В. Домашенко, Ю. Ю. Финогорова связывают финансовый риск с возможностью появления неожиданных финансовых потерь (уменьшение прибыли, утрата капитала, денежных активов и т. п.), определяя его как характеристику финансовой деятельности, отражающую неопределенность исхода ситуации и возможные финансовые потери при ее негативной реализации.

М. Г. Лапуста, Л. Г. Шаршукова определяют понятие «финансовый риск» как риск финансовых сделок (финансового предпринимательства).

И. Т. Балабанов трактует финансовый риск как вероятность возникновения убытка из-за осуществления спекулятивных операций в финансово-кредитной и биржевой областях, а также сделок с ценными бумагами на фондовой бирже.

И. А. Бланк рассматривает финансовый риск исключительно со стороны собственников, финансовых менеджеров, не учитывая его характеристику иными стейкхолдерами, в том числе кредиторами. По ее мнению, финансовый риск представляет собой результат выбора собственниками или менеджерами предприятия альтернативного финансового решения, направленного на достижение желаемого целевого результата финансовой деятельности при вероятности понесения экономического ущерба (финансовых потерь) в силу неопределенности условий его реализации [1, с. 65].

Опираясь на данные определения, можно сделать обобщенный вывод, что финансовый риск представляет собой риск проведения операций на финансовых рынках, а также способность экономических субъектов своевременно и в полном объеме отвечать по своему обязательству перед контрагентами.

Финансовые риски обладают широким спектром распространения по финансовому рынку. Это можно проследить по их классификации и структурной группировке. Рассмотрим разновидности финансовых рисков в структурной группировке (рис. 1).



Рис. 1. Состав финансовых рисков [2. с. 2]

Рассматривая группу систематических рисков, можно увидеть, что в нее входят риски, которые оказывают неблагоприятные изменения на кон Систематические риски представляют собой те риски, которые связаны с изменениями рыночной конъюнктуры сегментов финансового рынка, таких как денежный, фондовый, валютный и кредитный, а также товарного рынка в неблагоприятной форме. Такие риски не поддаются диверсификации и характерны для всех участников рыночных отношений.

Инфляционный риск обуславливается возможностью возникновения потерь в связи с обесцениванием денег и снижением прибыли организации из-за инфляции.

Процентный риск возникает при изменении процентных ставок по депозитам и кредитам на финансовом рынке. Причинами может послужить инфляция, изменение конъюнктуры финансового рынка под влиянием государственного регулирования, а также повышения или снижения уровня предложения свободных денежных средств.

Валютный риск возникает при совершении операций на международном финансовом и товарных рынках, а также хозяйствующих субъектам, ведущих деятельность за рубежом. Потери совершаются на уровне иностранной валюты. Причинами могут послужить изменение валютного курса, который в свою очередь может привести к повышению цен на факторы производства, снижению прибыли и возникновению убытков.

Ценовой риск в свою очередь делится на фондовый и товарный риски.

При фондовом риске доходность заранее неизвестна. Акции, фьючерсы и опционы в наибольшей степени подвержены данному риску, так как они напрямую связаны с существованием зависимости между их доходностью и сроком погашения на фундаментальном уровне.

Товарный риск проявляется в виде неблагоприятных цен на основные фонды, сырье, материалы и реализуемую продукцию.

Диверсифицируемые риски, образуя одну группу, могут быть вызваны неквалифицированным финансовым менеджментом, структурой капитала, которая выстроена неэффективным образом для компании, также операциями с наибольшей рискованной вероятностью, вызванной завышенной прибылью, непроверенными контрагентами и другими аналогичными факторами.

Кредитный риск возникает при невыполнении своих обязательств при обговоренных условиях заемщиком или контрагентами. В наибольшей степени данному риску подвержены финансовые институты и организации, совершающие кредитные операции.

Инвестиционный риск представляет собой возможность возникновения материальных и финансовых потерь в процессе инвестиционной деятельности – вложения денежных средств в различные виды активов.

Инновационный риск может возникнуть в процессе разработки, продвижения, реализации и использования финансовых инноваций.

Депозитный риск может проявить себя в невозврате депозитных вкладов. С помощью Центрального банка, как надзорного органа, риск невозврата снизился. Причиной депозитного риска может стать неудачный выбор коммерческого банка и отсутствие оценки на его платежеспособность.

Риск ликвидности можно разделить на два вида:

1. риск рыночной ликвидности, когда потери могут возникнуть по причине отсутствия возможности продажи активов в определенном объеме за минимальный промежуток времени по приемлемой рыночной цене в связи с ухудшением деловой активности и конъюнктуры рынка;

2. риск балансовой ликвидности определяется неспособностью вовремя и в полном объеме восполнить свои обязательства в связи с отсутствием ликвидных активов. Низкая ликвидность баланса является следствием дефицита денежных средств.

Риск платежеспособности связан с возможностью невыполнения компанией своих обязательств перед кредиторами и контрагентами. Главной причиной риска является большая доля заемного капитала в структуре источников финансирования. Также неплатежеспособность может возникнуть из-за неблагоприятных макроэкономических факторов.

Таким образом, имея представление о видах финансовых рисков и причины их возникновения, компания может их минимизировать, проводя оценку принимаемых решений, анализируя внешние факторы экономики и выстраивая продуманную финансовую политику.

Список источников

1. Юзвович Л. И. Финансовые и банковские риски : учебник / Л. И. Юзвович, Ю. Э. Слепухина, Ю. А. Долгих, В. А. Татьянников, Е. В. Стрельников, Р. Ю. Луговцов, М. Н. Клименко ; под ред. Л. И. Юзвович, Ю. Э. Слепухиной ; Министерство науки и высшего образования Российской Федерации, Уральский государственный экономический университет. – Екатеринбург : Изд-во Урал. ун-та, 2020. – 336 с. : ил. – Библиогр.: в конце глав. – 100 экз. – ISBN 978-5-7996-3105-5. С. 65
2. Иванова, О. Е. Финансовые риски предприятия: основные виды и система управления / О. Е. Иванова, М. Р. Шмидт // Право, экономика и управление: состояние, проблемы и перспективы : материалы II Всероссийской научно-практической конференции, Чебоксары, 10 ноября 2022 года / БОУ ВО «Чувашский государственный институт культуры и искусств» Министерства культуры, по делам национальностей и архивного дела Чувашской Республики. – Чебоксары: Общество с ограниченной ответственностью «Издательский дом «Среда», 2022. – С. 69-72. – DOI 10.31483/r-103278. – EDN NEICFL. 62-72
3. Солодов А.К. «Основы финансового риск-менеджмента»: учебник и учебное пособие // Солодов А.К. – М.: Издание Александра К. Солодова // Технический редактор Солодова Е.А.; корректор Нейц Е.А. // 2017 – 24,0 п.л., 286 стр., тираж 500 экз., типография «MasterPrint», заказ № 1370, подписано в печать 16.06.2018г // электронная сетевая книга// 4,0МБ. С.13-15
4. Коряковцева Е.А., Васильев И.В. КЛАССИФИКАЦИЯ ФИНАНСОВЫХ РИСКОВ ПРЕДПРИЯТИЯ // Вестник науки. 2023. №1 (58). URL: <https://cyberleninka.ru/article/n/klassifikatsiya-finansovyh-riskov-predpriyatiya> (дата обращения: 25.05.2023).

УДК 657.6

ИСКАЖЕНИЯ В ФИНАНСОВОЙ ОТЧЕТНОСТИ И ПРИЧИНЫ ИХ ВОЗНИКНОВЕНИЯ

НЕЗАМЕТДИНОВА ЭЛЕОНОРА ВЛАДИМИРОВНА,

к.э.н., доцент

ТОЛОСУН КЫЗЫ ТОЛГОНАЙ

магистрант,

Научно-исследовательский университет Кыргызский экономический университет им.М.Рыскулбекова

Аннотация: формирование недостоверной финансовой отчетности предприятия связано с использованием и внесением неправдивой информации, как в первичную документацию, так и в регистры бухгалтерского учета, путем включения непроверенных данных либо вообще их исключением, которое вводит в заблуждение пользователей финансовой отчетности. Данного рода искажения являются средством обоснования экономического преступления посредством ошибок, допущенных на всех этапах учетного процесса.

Ключевые слова: финансовая отчетность, искажения, мошенничество.

MISTORTIONS IN THE FINANCIAL STATEMENTS AND THEIR CAUSES

Nezametdinova Eleonora Vladimirovna,**Tolosun kyzy Tolgonai**

Annotation: The formation of unreliable financial statements of an enterprise is associated with the use and introduction of false information, both in the primary documentation and in accounting registers, by including unverified data or excluding them altogether, which misleads users of financial statements. This kind of distortion is a means of substantiating economic crime through errors made at all stages of the accounting process.

Key words: financial statements, misstatements, fraud.

Лидирующие позиции среди правонарушений экономического характера занимают преступления, которые связаны с искажением финансовой отчетности предприятия. Причиной этому служит имеющиеся трудности в сборе и оценке доказательств устранения и раскрытия экономического преступления.

Данная проблема является весьма актуальной, ведь она влечет за собой риски не только для инвесторов и кредиторов, но и для многих других пользователей.

Ложное представление данных экономической информации, являющихся результатом искажений в учете и отчетности и которые противоречат действующему законодательству, считаются фальсификацией отчетности. В настоящее время искажения данных, которые осуществляются в интересах определенного круга лиц, могут остаться незамеченными, потому что имеются недостатки методологии бухгалтерского учета и противоречия в законодательстве.

Случаи искажения финансовой отчетности предприятия связаны в основном с использованием данных бухгалтерского учета, поэтому в ходе проверки хозяйствующего субъекта необходимо проверить соответствующие источники информации. Такими источниками информации могут быть учетная и внеучетная информация бухгалтерского учета, на основании которых можно выявить необоснованные записи на счетах синтетического и аналитического учета, неоправданные записи в первичной документации, а также необоснованные записи в финансовой отчетности предприятия.

Формирование недостоверной финансовой отчетности предприятия связано с использованием и внесением неправдивой информации, как в первичную документацию, так и в регистры бухгалтерского учета, путем включения непроверенных данных либо вообще их исключением, которое вводит в заблуждение пользователей финансовой отчетности. Данного рода искажения являются средством обоснования экономического преступления посредством ошибок, допущенных на всех этапах учетного процесса.

В ходе проведения аудиторской проверки аудиторская организация должна исходить из наличия возможных искажений финансовой отчетности проверяемого хозяйствующего субъекта. На основании этого, аудиторская организация формирует и разрабатывает соответствующие аудиторские процедуры и оценивает риск искажений финансовой отчетности субъекта.

Однако в процессе аудита аудиторская организация не должна преследовать цели поиска и выявления фактор, которые непосредственно указывают на наличие искажений в финансовой отчетности предприятия.

Аудиторская организация в ходе проведения аудита оценивает риск появления или риск необнаружения искажения, кроющихся в финансовой отчетности. В ходе проведения проверки учитываются существование определенных условий или событий, которые имеют возможность повысить риск появления преднамеренных или непреднамеренных искажений.

Таблица 1

Условия или события, увеличивающие риск искажений финансовой отчетности хозяйствующего субъекта

<i>Условия</i>	<i>Характеристика</i>
Целостность или компетентность управленческого персонала	особенности организационно–управленческой структуры субъекта, наличие недостатков в данной структуре; давление на бухгалтерский персонал с целью составления финансовой отчетности в необычно короткий период времени; недостаточные усилия в устранении слабых сторон внутреннего контроля
Необычные влияния в рамках хозяйствующего субъекта	отрасль находится в кризисе, и возможность банкротства субъекта возрастает; значительные финансовые вложения в кризисные отрасли экономики; несоответствие величины оборотных средств быстрому росту объемов продаж (производства) экономического субъекта или значительному снижению прибыли; в силу определенных причин для экономического субъекта крайне важна тенденция роста прибыли; экономический субъект в значительной степени зависит от одного заказчика или небольшого их количества; особенности структуры капитала и распределения прибыли; получение больших дивидендов и вознаграждений, зависящих от показателей эффективности деятельности субъекта
Необычные операции	нетипичные сделки субъекта, особенно в период окончания года, которые существенно влияют на величину финансовых показателей; сделки со связанными сторонами; платежи за услуги (в частности, адвокатам, консультантам и т.д.), которые явно не соответствуют значимости услуг
Проблемы получения необходимых аудиторских доказательств из-за неадекватных записей	неполные файлы, излишние исправления по книгам и счетам, не отраженные в учете операций; отклонения от установленных правил в ведении бухгалтерского учета и организации подготовки финансовой отчетности; различия между учетными записями и подтверждениями третьей стороны, противоречивые аудиторские доказательства и необъяснимые изменения показателей их финансово–хозяйственной деятельности; расплывчатые или необоснованные ответы руководства субъекта на аудиторские вопросы; представление информации и финансовых документов, не прошедших гласную аудиторскую проверку

В большинстве случаев, пользователи финансовой информации, а именно потенциальные партнеры, инвесторы, кредиторы и прочие внешние пользователи, выделяют в первую очередь такие показатели деятельности предприятия в финансовой отчетности, как объем выручки, совокупные активы

предприятия и чистую прибыль. А в целях предоставления финансовой отчетности, соответствующей ожиданиям инвесторов и партнеров, данные отчетности нередко искажаются.

Итоги проведенных исследований свидетельствуют о том, что наиболее частыми статьями, подвергающимися исправлениям и искажениям, являются статьи запасов сырья и материалов, дебиторской и кредиторской задолженности, инвестиций и финансовых вложений, а также выручки, себестоимости и доходов и расходов от неоперационной деятельности.

Искажения финансовой отчетности производятся посредством занижения обязательств предприятия и расходов, но завышением показателей активов и выручки. Занижение показателей обязательств и расходов предприятия осуществляется путем пропуска затрат или обязательств предприятия.

Такая операция, как завышение показателей активов, выручки и прочих доходов предприятия, обеспечивает неправдивое представление о деятельности предприятия, о его финансовой устойчивости, поскольку имели место искажения стоимости активов и искусственное завышение выручки предприятия. Отсюда, увеличение чистой стоимости собственного капитала предприятия, рост прибыли на акцию и, как следствие, отражение стабильной картины финансового состояния и устойчивости предприятия.

Сведения о факторах рисках недобросовестных действий и каких-либо фактически совершенных или подозреваемых недобросовестных действиях руководства экономического субъекта могут быть получены в результате направления запросов и другим работникам экономического субъекта, в числе которых:

- персонал субъекта, который непосредственно не принимает участия в подготовке финансовой отчетности;
- сотрудники, которые принимают участие в подготовке, оформлении и заключении сложных или нестандартных сделок, и непосредственно те, кто контролирует работу таких сотрудников;
- юристы хозяйствующего субъекта;
- лицо, ответственное за рассмотрение заявлений о недобросовестных действиях.

Существенными признаками потенциального мошенничества финансовой отчетности служит частая ротация или смена руководства предприятия, наличие родственных или дружеских связей между ними, отрицательная характеристика и репутация руководства предприятия, в части финансовых показателей – снижение удельного веса доходов от реализации в совокупных доходах предприятия, остающихся стабильными, высокая дебиторская задолженность, наличие значительного размера непокрытого убытка, или, наоборот, существенной прибыли при недостатках собственных средств предприятия и др.

Намеренный пропуск информации при ее раскрытии в примечаниях к финансовой отчетности также можно классифицировать как мошенничество.

Формирование и предоставление недостоверной финансовой отчетности в последнее время становится весьма распространенным явлением и главной угрозой экономической безопасности страны. В данных условиях высока ответственность аудиторов, фундаментом которой является понимание содержания и последствий хозяйственных операций предприятия и их влияние на результаты аудируемого субъекта.

Список источников

1. Бырдина К. С. Процедуры аудита в ответ на выявленные риски искажения финансовой отчетности в результате преднамеренных действий в соответствии с МСА / К. С. Бырдина. — Текст : непосредственный // Молодой ученый. — 2016. — № 23 (127). — С. 207-210.
2. Бычкова С.М., Итыгилова Е.Ю. Методология выявления преднамеренных искажений финансовой отчетности в результате недобросовестных действий руководства экономического субъекта/ Управление рисками, аудит и финансы, 2011. – С.54-60
3. Искажения бухгалтерской финансовой отчетности в аудите: Монография / С.М. Бычкова, Е.Ю. Итыгилова. – Москва: АУДИТОР, 2014. – 213 с.
4. Незаметдинова Э.В. Аудиторские доказательства – основа формирования разумных выводов аудитора/ Международный научно-информационный журнал «Наука и инновации» №4, город Бишкек 2014 год стр.36-38.

УДК 339.13.017

АНАЛИЗ И ПЕРСПЕКТИВЫ РАЗВИТИЯ РЫНКА СКЛАДСКОЙ НЕДВИЖИМОСТИ

ТЕТЕРУК ВИКТОРИЯ АНДРЕЕВНА

студентка

ФГБОУ ВО «Сибирский государственный университет водного транспорта»

Научный руководитель: Семёнова Римма Александровна

доцент

ФГБОУ ВО «Сибирский государственный университет водного транспорта»

Аннотация: Система товародвижения и система товароснабжения торговых предприятий не могут обойтись без проведения снабженческих операций, подразумевающих закупку товарно-материальных ценностей, формирование запасов и хранение готовой продукции. Данные операции осуществляются через элемент цепи поставок – складское хранение.

Ключевые слова: склад, рынок, недвижимость, снабжение, анализ, прогнозирование, статистика.

ANALYSIS AND PROSPECTS OF DEVELOPMENT OF THE WAREHOUSE REAL ESTATE MARKET

Teteruk Victoria Andreevna*Scientific adviser: Semyonova Rimma Alexandrovna*

Abstract: The merchandise distribution system and the commodity supply system of trade enterprises can't be without supply operations, which involve the purchase of inventory items, the formation of stocks and the storage of finished products. These operations are carried out through an element of the supply chain – warehousing.

Key words: warehouse, market, real estate, supply, analysis, forecasting, statistics.

Развитие экономики невозможно без логистического участия. Одним из элементов рациональной организации транспортировки является складской комплекс. Он играет важную роль в процессе движения товаров от изготовителя к потребителю, способствуют устранению нерациональных перевозок, повышению ритмичности, организованности производства и работы транспорта, сокращению товарных запасов. Поэтому развитие рынка складской недвижимости является необходимым условием развития экономики.

Анализ рынка складской недвижимости России показал, что с 2017г. по 2022 г. объём качественного предложения на рынке вырос на 7281 тыс. м² (табл.1)

Сильный рост замечен с конца 2020 г. из-за пандемии и возросшей роли маркетплейсов, работа которых связана со складскими площадями. По аналогичной причине происходит рост ввода в эксплуатацию складских площадей. При этом, в 2022 г. введение в эксплуатацию падает, что связано с уходом с рынка ряда компаний и удорожанием строительных работ.

Также, в ходе анализа было выявлено, что доля свободных складских помещений за анализируемый период, несмотря на уход иностранных компаний, продолжает снижаться. Это означает, что темпы роста спроса на данные объекты превышает темпы роста предложения. В связи с избыточным спросом наблюдается рост цен на аренду качественных складских помещений (класс А).

Таблица 1

Анализ показателей рынка складской недвижимости

Показатель	Значение показателя					
	2017	2018	2019	2020	2021	2022
Общий объем качественного предложения на рынке, тыс. м ²	7136	7985	8648	11415	13558	14417
Введено в эксплуатацию, м ²	350	330	573	765	1383	859
Доля свободных площадей всего, %	4,4	4,4	4,9	4,6	3,2	1,9
Средневзвешенная запрашиваемая ставка аренды в классе А, руб./м ² /год	3500	3500	3600	3700	4900	5350

В России наблюдается неравномерность размещения и темпов строительства складских помещений по регионам (Рис. 1).



Рис. 1. Динамика объема ввода складских площадей в России

Наибольший объем качественной складской недвижимости (недвижимости класса А и В) сосредоточен в Москве и Санкт-Петербурге, что объясняется значимостью этих транспортно-логистических центров для экономики. Лидером по объему ввода новых складских помещений является Москва. При этом активно развивается и региональный рынок недвижимости. Объемы введения в эксплуатацию новых складских площадей в данном территориальном сегменте за анализируемый период увеличиваются (снижение в 2022 г. обусловлено политической ситуацией). Таким образом, наблюдается тенденция сдвига развития рынка складской недвижимости от столицы к регионам. Данная тенденция объясняется неудобством существующей логистической системы поставок товарно-материальных ценностей, при которой товары из Азии доставляются в восточные регионы России через Москву [1, с. 60], тем самым увеличивая издержки, риски, а также длительность поставок.

Ситуация со сдвигом рынка складской недвижимости к регионам подтверждается возрастающей величиной спроса. Доля свободных складских помещений снижается (рис. 2).

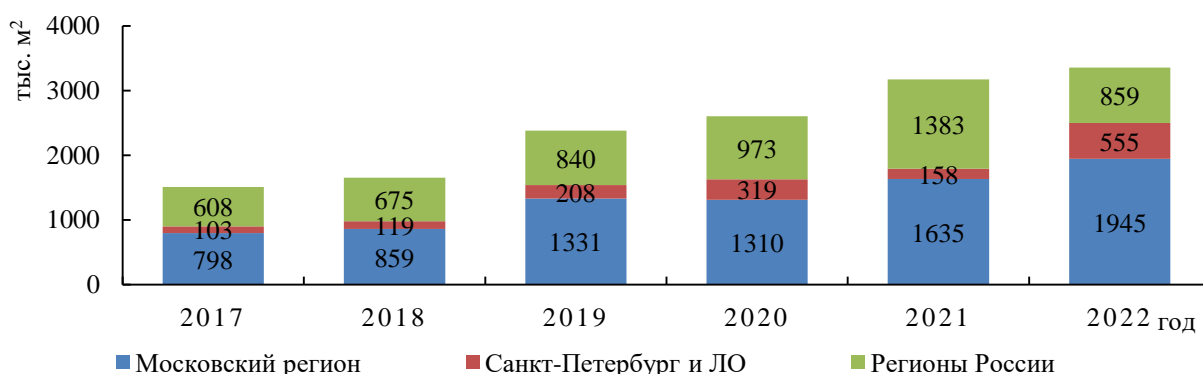

Рис. 2. Динамика доли вакантных складских площадей в регионах России

При средней доле вакантных складских площадей в регионах России в 2022 г. – 2,2%, в 2023 году прогнозируется незначительное ее увеличение до 2,25%. Но данная ситуация не означает избыток предложения.

Необходимо отметить, что, в сравнении с иностранными государствами, в России существует недостаток объектов качественной складской недвижимости, даже при учёте тенденции роста их количества (табл. 1). Лидерами на общемировом рынке по уровню обеспеченности населения качественной складской недвижимостью, являются Канада, Германия и США (рис. 3).

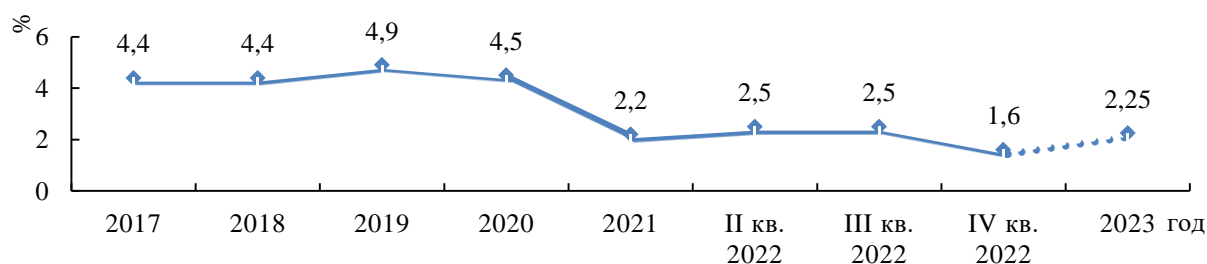

Рис. 3. Обеспеченность качественной складской недвижимостью

В России обеспеченность качественной складской недвижимостью, по показателям ВРП [3, с. 18], численность населения [2, с. 97], неравномерна по регионам. (табл. 2).

Таблица 2

Ключевые показатели рынка складской недвижимости России

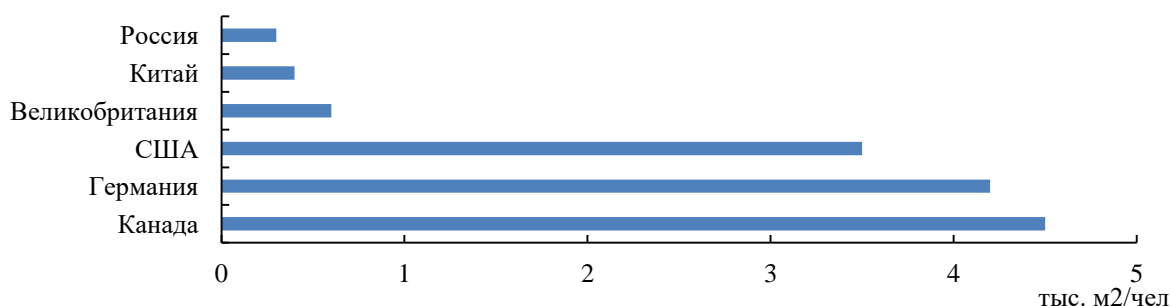
Регион	Показатель (расчеты автора)	
	тыс. м ² /чел	тыс. м ² /млрд руб
Россия	0,27	0,26
Москва	1,68	1,11
Санкт-Петербург	0,79	0,84
Екатеринбург	0,39	0,65
Новосибирск	0,58	1,18
Казань	0,28	0,41
Самара	0,34	0,66
Краснодар	0,18	0,39

В Москве самый высокий показатель обеспеченности населения качественной складской недвижимости. Самый высокий показатель отношения складских площадей к ВРП имеет Новосибирск. Это связано с высокой долей торговли (15%), а также транспортировки и хранения (12,5%) в структуре ВРП Новосибирска.

Анализ показал, что большая часть сделок на рынке складской недвижимости относится к розничной торговле при падении значения онлайн-ритейлинга (рис. 4).

При этом, в большинстве случаев для онлайн-торговли подходят объекты складской недвижимости типа built-to-suit (BTS), возводимые для конкретного потребителя с учётом его конкретных потребностей. В связи с резким удорожанием строительства такого типа, произошло смещение позиции онлайн-торговли на 2 место.

При этом, полностью объём спроса на BTS нельзя списать на онлайн-ритейлеров, представители розничной торговли также заинтересованы в строительстве складов под свои интересы. Например, в 2022 г. группа компаний X5 Group [4, с. 124], являющаяся представителем розничной торговли, обратилась к BTS-аренде складской недвижимости общей площадью 71608 м², в этот же период сделку BTS-

продажи заключила компания Fix Price, объектом которой стала складская площадь 68019 м².



Рис. 4. Динамика структуры сделок по профилю потребителей

Таким образом, рынок складской недвижимости России имеет ряд тенденций, влияющих на его дальнейшее развитие:

а) смещение к регионам (возрастают объемы строительства и ввода качественной складской недвижимости в регионах, вследствие описанных логистических особенностей);

б) рост и развитие BTS-продажа/-аренда (сделки такого рода позволяют покупателю/арендатору получить помещение желаемого типа с необходимыми особенностями, например, с особой планировкой, нестандартной системой коммуникаций, а также объект, оборудованный специфической складской техникой);

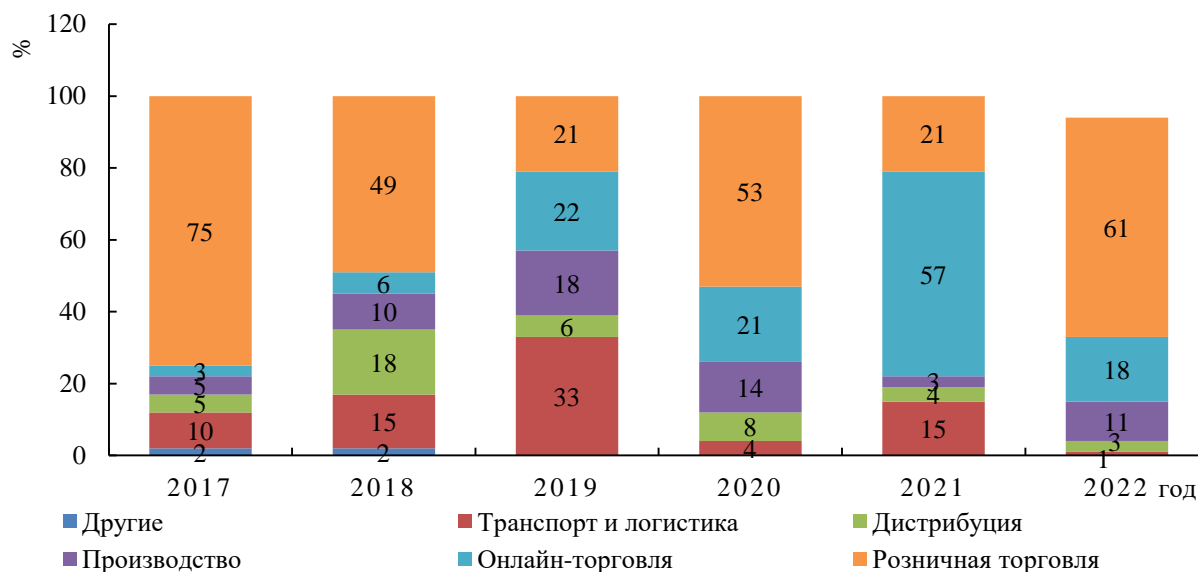
в) уменьшение числа вакантных помещений (рост цен на строительные материалы, нестабильная экономическая ситуация негативно влияют на предложение складской недвижимости);

г) удорожание аренды, так как величина спроса превышает предложение объектов качественной складской недвижимости

д) повышение спроса на объекты качественной складской недвижимости и, как следствие, снижение предложения складских помещений класса С.

Несмотря на экономический кризис, рынок складской недвижимости России развивается и быстро адаптируется к изменяющимся экономическим условиям.

Список источников

1. Глинкина, О. В. Складская недвижимость в России / О. В. Глинкина // Вестник Российского нового университета. Серия: Человек и общество. – 2017. – № 1. – С. 60-63. – EDN ZIVYXN.
2. Численность и состав населения // Российский статистический ежегодник. 2022. – М., 2022. – С. 93-96.
3. Валовый региональный продукт // Регионы России социально-экономические показатели. 2022. – М., 2022. – С. 460-466.
4. Фильцев С.А. Тенденции развития рынка складов: эмпирический аспект // Инновационная экономика: перспективы развития и совершенствования. – 2016. - №3. – С. 123-129.

УДК 659

ТОВАРНАЯ И СЕРВИСНАЯ ПОЛИТИКА КОНКУРЕНТОВ

СЕМЕНОВ ВЛАДИСЛАВ АНДРЕЕВИЧ

студент

ФГБОУ ВО Новосибирский государственный университет экономики и управления «НИНХ»

Научный руководитель: Шадрина Любовь Юрьевна

канд. социол. наук, доцент

ФГБОУ ВО Новосибирский государственный университет экономики и управления «НИНХ»

Аннотация: в статье описывается товарная и сервисная политика конкурентов. Рассмотрели четыре типа товарных стратегий, которые существуют в маркетинге. Изучили три вида товарной конкуренции, которые выделяет международный маркетинг. Описали проведение исследования товарной и сервисной политики на примере ООО «Сникфреш».

Ключевые слова: политика конкурентов, товарная стратегия, новый продукт, товарная конкуренция, сервисное обслуживание.

PRODUCT AND SERVICE POLICY OF COMPETITORS

Semenov Vladislav Andreevich*Scientific adviser: Shadrina Lyubov Yurievna*

Abstract: The article describes the product and service policy of competitors. We considered four types of product strategies that exist in marketing. We studied three types of product competition that distinguishes international marketing. They described the conduct of a study of product and service policy on the example of Snikfresh LLC.

Key words: competitor policy, product strategy, new product, product competition, after-sales service.

Исследование товарной стратегии определяют цели, задачи и тактику поведения предприятия в сфере товарной конкуренции на рынке. В маркетинге существует четыре типа товарных стратегий.

Стратегия 1. Новый продукт на новом рынке. Означает значительные издержки на перемещение товара как в отношении покупателей, так и в отношении партнеров. Также, вывод нового изделия на рынок сопряжен с торговыми рисками, существенно превышающими коэффициент 50:50. Как правило, такая стратегия реализуется на рынке высокотехнологических товаров (компьютерное оборудование, новые материалы и т.д.).

Стратегия 2. Новый продукт на старом рынке. Предполагает выпуск нового продукта под уже "раскрученным" брендом с целью сохранения или покорения рынка. Это необходимая мера, так как никто не хочет подвергать риску прибыль, если дела идут успешно. Должны быть серьезные угрозы на рынке, чтобы компания производитель решилась на риск внедрения новинки.

Стратегия 3. Старый продукт на новом рынке. Означает разработку новых рынков продукции и как правило, подразумевает развитие международной коммерции или выход на новые рыночные позиции. Иногда это может касаться освоения новых сфер применения товара.

Стратегия 4. Старый продукт на старом рынке. Предусматривает сохранение занятых позиций на

рынке и отказ от риска, который связан с введением новшеств. Как правило, такая тактика используется в работе с массовыми товарами и с коротким циклом производства (хлеб, молоко и т.д.) [4, с. 5].

Решение по выбору продуктовой стратегии зависит от трех категорий показателей: свойств товара, потребностей покупателей и конкуренции на рынке. При этом основная задача маркетинга в процессе внедрения товарной политики состоит в изучении потребностей покупателей и выработке понятных конкурентоспособных товаров на рынке [1, с. 2].

Естественным стимулирующим фактором и сдерживающим фактором товарной политики, наряду с потребительским спросом, выступает товарная конкуренция на рынке.

Конкуренцией товара — это не конкурентоспособность самого продукта, а конкуренция его потребительских качеств. Следовательно, в маркетинге причинно-следственная схема стимулирования сбыта товаров выглядит следующим образом:

- Потребность покупателя;
- Свойства товара;
- Предложение продавца.

Международный маркетинг рассматривает три вида товарной конкуренции:

1. Предметная (межфирменная) конкуренция – между однотипными качественными товарами разных марок или производителей. Например, разные марки кроссовок от разных производителей;

2. Родовая конкуренция – среди товаров одной категории, которые различаются по каким-то значимым показателям. Например, мороженное в разной упаковке, разные вкусы и т.д.;

3. Функциональная конкуренция – между товарами, которые по-разному выполняют одну и ту же потребность. Например, туфли и сапоги [3, с.2].

Понимание видов товарной конкуренции помогает потребителю продуктивно реагировать на колебания потребительского спроса. Например, если объем продаж какого-либо товара неуправляемо сокращается, можно выяснить, как раскупаются похожие товары у других производителей (предметная конкуренция).

Если причину обнаружить не получилось, можно проверить, как продаются разнообразные варианты продаваемого товара (видовая конкуренция). Если и здесь причина не выявлена, можно проверить, как продаются другие товары, отвечающие той же потребностью потребителей (функциональная конкуренция).

В конкурентной внешней среде необходимый портфель продуктов определяется самим рынком. Поэтому организации должны стремиться удовлетворять клиентов лучше, чем их конкуренты, чтобы максимизировать все бизнес-показатели. [2, с. 2].

Мы провели исследование товарной и сервисной политики на примере ООО «Сникфреш». ООО «Сникфреш» — это самая крупная федеральная сеть химчисток обуви. Компания занимается химчисткой и ремонтом обуви, продажей франшиз, а также имеет собственную линию уходовой косметики для обуви.

По итогам исследования мы сделали выводы, что в нашей товарной матрице нет никакой перспективы. Ее нужно срочно расширять и заводить новые категории товаров. По ширине ассортимента мы отстаем от конкурентов в десятки раз, не говоря о его глубине.

Говоря о сервисных элементах, стоит сразу отметить один из важнейших факторов в фундаментальной системе 4р, а именно место размещения. Исследование выявило, что наши конкуренты используют такие каналы сбыта, как: специализированные магазины, крупные ритейл сети, маркетплейсы, онлайн-магазин и соц.сети. Ведь предпочтения по месту приобретения подобной продукции у потребителя не только в популярных на данный момент маркетплейсах, но и в физических магазинах и супермаркетах. Гиганты ритейл индустрии получают хороший объем продаж с сегмента обувной косметики. Люди покупают их в гипермаркетах и супермаркетах крупных сетей.

Далее стоит упомянуть о привычных для многих нормах высокого сервисного обслуживания. В этой сфере, как никогда важны все точки контакта с потенциальным клиентом. Например, служба поддержки используются конкурентами, и они получают преимущество на рынке. Не редкие случаи того, что клиента не устроил эффект, испортилась обувь или произошла любая другая проблемная ситуация. Они хотели бы получать больше информации от представителей бренда и т.д.

Список источников

1. Абдурашитова П.М. Содержание товарной политики предприятия // Экономика и бизнес: теория и практика. 2020. №9-1. URL: <https://cyberleninka.ru/article/n/soderzhanie-tovarnoy-politiki-predpriyatiya> (дата обращения: 09.02.2023).
2. Донскова Л. И., Редькин А. Г., Макаров А. А., Отто О. В., Мягкова Е. В. Особенности современной клиентоориентированной политики в сервисе: российский опыт // Сервис в России и за рубежом. 2019. №4 (86). URL: <https://cyberleninka.ru/article/n/osobennosti-sovremennoy-klientoorientirovannoy-politiki-v-servise-rossiyskiy-opyt> (дата обращения: 09.02.2023).
3. Лындин Д. И. Алгоритмы управления товарной политикой предприятия (на примере организаций производства и реализации мебели) // Вестник ОГУ. 2013. №12 (161). URL: <https://cyberleninka.ru/article/n/algoritmy-upravleniya-tovarnoy-politikoy-predpriyatiya-na-primere-organizatsiy-proizvodstva-i-realizatsii-meбели> (дата обращения: 09.02.2023).
4. Мирошникова В. К. Сервис как конкурентное преимущество организации // Известия СПбГ-ЭУ. 2012. №2. URL: <https://cyberleninka.ru/article/n/servis-kak-konkurentnoe-preimuschestvo-organizatsii> (дата обращения: 09.02.2023).
5. Сакина Е.Н. Управление товарной политикой в организациях принтмедиаиндустрии // Вестник МГУП. 2015. №3. URL: <https://cyberleninka.ru/article/n/upravlenie-tovarnoy-politikoy-v-organizatsiyah-printmediaindustrii> (дата обращения: 09.02.2023).

© Семенов В.А, 2023

УДК 65

СОВРЕМЕННЫЕ ТЕХНОЛОГИИ МЕНЕДЖМЕНТА: КОНЦЕПЦИЯ «ШЕСТЬ СИГМ» И БЕНЧМАРКИНГ

КОРКОДИНОВА АЛЕКСАНДРА АНАТОЛЬЕВНА,
ИЛЬИНА СВЕТЛАНА ЮРЬЕВНА

студенты
ФГБОУ ВО «Уральский государственный университет путей сообщения»

Научный руководитель: Семенко Ирина Егоровна

*к. п. н., доцент
ФГБОУ ВО «Уральский государственный университет путей сообщения»*

Аннотация: в статье рассматриваются две современные технологии применяемые в организациях – концепция «Шесть сигм» и бенчмаркинг. Данные технологии используются в управлении качеством. Изучаются суть технологий, их принципы, преимущества и недостатки, которыми они обладают, а также актуальность применения в организации.

Ключевые слова: менеджмент, качество, технологии, концепция «Шесть сигм», бенчмаркинг.

MODERN MANAGEMENT TECHNOLOGIES: «SIX SIGMA» CONCEPT AND BENCHMARKING

Korkodinova Alexandra Anatolyevna,
Irina Svetlana Yurievna

Scientific adviser: Semenکو Irina Egorovna

Abstract: the article discusses two modern technologies used in organizations – the concept of «Six sigma» and benchmarking. These technologies are used in quality management. The essence of technologies, their principles, advantages and disadvantages that they possess, as well as the relevance of their application in the organization are studied.

Key words: management, quality, technologies, «Six sigma» concept, benchmarking.

Современные организации находятся в условиях постоянно меняющейся экономической политики. Они должны адаптироваться к изменениям в торговой, финансовой политиках и учитывать желания своих потребителей. Мотивация современной России в сфере качества заключается в повышении уровня жизни граждан, увеличении экономического роста и развития на международной арене. В данной работе будут рассмотрены технология «Шесть сигм» и бенчмаркинг.

Первой для изучения выбрана технология (концепция) «Шесть сигм». Концепция «Шесть сигм» («Six sigma») – это методология управления качеством, разработанная компанией Motorola в 1986 году. Она основана на статистическом анализе данных и позволяет минимизировать дефекты в процессах производства и обслуживания.

Принципы «Шесть сигм» включают в себя:

1. Фокус на клиенте – понимание потребностей клиента и работа над улучшением качества про-

дукта или услуги;

2. Обучение и развитие персонала – особое внимание уделяется обучению и развитию персонала, что позволяет повысить качество работы и обеспечить эффективность процессов;

3. Стандартизация процессов – создание стандартов и процедур, которые позволяют повысить качество продукта или услуги и минимизировать дефекты;

4. Измерение и анализ данных – использование статистических методов для анализа производственных или обслуживающих процессов, выявления причин дефектов и разработки решений;

5. Инновации и улучшения – работа над постоянным улучшением производственных или обслуживающих процессов, исследованием новых технологий и методов;

6. Управление изменениями – согласование изменений и внедрение новых решений в работу компании.

Принципы «Шесть сигм» являются ключом к повышению эффективности процессов и улучшению качества продукта или услуги. Они широко используются в различных отраслях промышленности и обслуживания, в том числе в автомобильной, фармацевтической, компьютерной и других отраслях.

Концепция шести сигм со держит в себе ряд преимуществ, так и недостатков. Преимущества отражаются в увеличении качества продукции и/или услуг, так и в улучшении эффективности процессов внутри компании.

Кроме того, «Шесть сигм» – это метод, который обеспечивает системный и комплексный подход к управлению качеством, что позволяет оптимизировать весь бизнес-процесс и добиться оптимальных результатов во всех сферах деятельности компании [1].

Данная концепция не лишена минусов. Методика «Шесть сигм» подходит далеко не к каждой сфере, что ограничивает ее район применения.

Значительные затраты на обучение персонала. «Шесть сигм» требует обучения и сертификации большого количества людей в организации, что может быть дорогим и затратным процессом. Но не менее важным является оснащение оборудованием -

Внедрение шести сигм может потребовать значительных финансовых, технологических и временных инвестиций, что может быть недостаточно доступно для некоторых малых и средних предприятий [2].

Актуальность «Шесть сигм» обусловлена конкуренцией. В условиях жесткой конкуренции на рынке компании все больше ориентируются на улучшение качества продукции и услуг, что позволяет им выживать на рынке и удерживать позиции. Каждая организация нацелена на прибыль, для её увеличения нужно удовлетворять потребности потребителей. Современные потребители все более требовательны к качеству продукции и/или услуг, и важно учитывать нужды разных групп потребителей и сдавать продукцию с максимальным уровнем качества [3].

Бенчмаркинг – совокупность методик, которые позволяют изучить опыт эталонных компаний на рынке, выявить их лучшие практики и применить их в своей организации для совершенствования.

Данная методика позволяет, внедряя эталонные товары и услуги других компаний, быстро и безошибочно улучшать качество собственной продукции или услуг, при этом экономя время и финансы [4, с. 2].

Также стоит отметить, что бенчмаркинг будет эффективно применяться только в компаниях со схожими параметрами. Такими как бизнес-модель и целевая аудитория.

Принципы бенчмаркинга:

1. Фиксация на качестве. Данный принцип предполагает постоянную работу в области качества по всем аспектам и функциям организационной деятельности компании;

2. Важность бизнес-процессов. Особое внимание, устремленное на бизнес-процессы, помогает выявить их глобальные недостатки, такие как: проблемы реализации, задержки, ненадлежащий контроль;

3. Необходимость учета несовершенства классической модели TQM в процессе планирования бенчмаркинговой деятельности;

4. Проведение внешнего бенчмаркинга. После изучения опыта конкурентов и в общем мирового опыта, сотрудникам компании следует обратиться к анализу процессов своей компании;

5. Бенчмаркинг необходим для выживания. В современных условиях без бенчмаркинга длительное существование организации становится все менее и менее возможным [5].

Как и любая технология, бенчмаркинг имеет свои плюсы и минусы. Главными преимуществами являются быстрота, превентивность и доступность.

Бенчмаркинг по сравнению с другими технологиями позволяет быстро повысить качество продукции за счет опыта конкурентов. Также опыт конкурентов может быть негативным, что помогает предотвратить появление неудач в своей организации. Еще одним не мало важным фактором является, то что данная технология не требует больших затрат времени и финансов [6].

Если говорить о недостатках, то наиболее существенными, мне кажутся приведенные ниже.

Первый минус концепции в том, что она отвечает на вопрос «что делать?», но совершенно не дает ответов на вопрос «как?». Бенчмаркинг именно та технология, которая дает только общие ориентиры и уже готовый продукт, но не показывает как его достичь. Все компании разные. Они обладают разными ресурсами, возможностями, корпоративными культурами и т.д, следовательно нет четкого установленного пути реализации продукта.

Вторым минусом является, то что бенчмаркинг не применим в инновациях. Технология больше подходит для уже готовых продуктов и идей, которые можно только изменять и совершенствовать. В инновациях эта методология не будет работать должным образом [6].

В настоящее время, когда конкуренция на рынке очень высока, бенчмаркинг становится все более важным инструментом для достижения успеха. Компании должны постоянно следить за своими конкурентами и анализировать их действия, чтобы улучшить свои собственные. Это позволит им оставаться конкурентоспособными и достигать лучших результатов.

Кроме того, бенчмаркинг может помочь компаниям адаптироваться к новым условиям и технологиям.

Таким образом, актуальность бенчмаркинга не вызывает сомнений, он является важным инструментом для успешного развития бизнеса в современном мире.

Подводя итог, хочется сказать, что применение и концепции «Шесть сигм» и бенчмаркинга в современной отечественной организации и в условиях экономической политики будет являться очень верным решением. Обе технологии являются актуальными, увеличивают качество изготавливаемой продукции или услуги, а также помогают компаниям оставаться конкурентоспособными.

Список источников

1. Что такое «Шесть сигм»? Полное руководство для начинающих в 2023 году [Электронный ресурс] – URL: <https://ahaslides.com/ru/blog/what-is-six-sigma/> (25.05.2023)
2. Концепция «Шесть сигм». Что это такое и где применяется [Электронный ресурс] – URL: <https://timeweb.com/ru/community/articles/shest-sigm-cto-eto-takoe-i-gde-primenyaetsya> (23.05.2023)
3. Г. Ватсон. Методология «Шесть сигм» [Электронный ресурс] – URL: [file:///C:/Users/user/Downloads/Г.Ватсон_Методология_шесть_сигм_или_Как_достичь_3_4_дефекта_на_миллион_возможностей%20\(1\).pdf](file:///C:/Users/user/Downloads/Г.Ватсон_Методология_шесть_сигм_или_Как_достичь_3_4_дефекта_на_миллион_возможностей%20(1).pdf) (23.05.2023)
4. Балеевских Л. П. Бенчмаркинг – инструмент обеспечения конкурентоспособности [Электронный ресурс] – URL: https://elibrary.ru/download/elibrary_35136272_62521188.pdf (25.05.2023)
5. Основы бенчмаркинга: основные принципы концепции и планирование бенчмаркетингового проекта [Электронный ресурс] – URL: <https://www.cfin.ru/press/management/2001-3/07.shtml> (24.05.2023)
6. Равнение на конкурентов: что такое бенчмаркинг и где он применяется [Электронный ресурс] – URL: https://trends.rbc.ru/trends/education/61540f1e9a7947ed382de149#card_61540f1e9a7947ed382de149_5 (24.05.2023)

УДК 336-161.1

КОРРЕЛЯЦИОННЫЙ АНАЛИЗ БЛОКЧЕЙНА НА СТАРТЕ ДЛЯ РОЗНИЧНОГО ИНВЕСТОРА

ДУБРОВА ПАВЕЛ ПАВЛОВИЧ,
НАДЫМОВ АЛЕКСАНДР СЕРГЕЕВИЧ,
МАЛЬЦЕВ ДМИТРИЙ МАКСИМОВИЧ

студенты

ВЛАДИМИРОВА ДАРЬЯ БОРИСОВНА

к.ф.-м.н., доцент

ПНИПУ «Пермский национальный исследовательский политехнический университет»

Аннотация: при использовании корреляционного анализа на основе 50 крупнейших блокчейнов предлагается решение задачи о выборе доступных до выхода блокчейна в основную сеть факторов для принятия решения об инвестировании в нативные токены блокчейна на раннем этапе. Показана зависимость капитализации токенов блокчейна от важнейших факторов.

Ключевые слова: Корреляционный анализ, блокчейн, криптовалюта, цифровая валюта, инвестирование.

BLOCKCHAIN ANALYSIS AT THE START BASED ON CORRELATION ANALYSIS FOR A RETAIL INVESTOR

Dubrova Pavel Pavlovich,
Nadymov Alexander Sergeevich,
Maltsev Dmitry Maksimovich,
Vladimirova Daria Borisovna

Abstract: using correlation analysis based on the 50 largest blockchains, it is proposed to solve the problem of choosing available, before the blockchain enters the main network, factors for making a decision on investing in native blockchain tokens at an early stage. The dependence of the capitalization of blockchain tokens on the most important factors is shown.

Key words: Correlation analysis, blockchain, cryptocurrency, digital currency, investment.

Блокчейн представляет собой платформу, на которой пользователь может взаимодействовать с другими пользователями и приложениями в сети блокчейна. Экосистема блокчейна - это проекты, работающие на блокчейне, будь то обменник или обозреватель блоков.

Не все блокчейны стоят нашего внимания, в одних слишком мало проектов в экосистеме, в других слишком мало пользователей из-за недостатка популярности, это всё формирует его капитализацию, которая является важнейшим фактором для решения об инвестировании в проект на блокчейне или же в сам блокчейн. Под инвестированием в блокчейн понимается инвестирование в нативный токен, т.е. управляющий токен экосистемы, в котором происходит оплата всех комиссий.

Каждый блокчейн когда-то начинал свой путь, у каждого до момента запуска уже имелись факторы, влияющие на его капитализацию.

В рамках данного исследования рассматривается корреляционный анализ крупнейших существующих блокчейнов, для выявления факторов, которые могут помочь сделать выбор о том, стоит ли инвестировать в токены блокчейна на раннем этапе.

В последнее время актуальность данной задачи стремительно растет, так как растет распространение криптовалюты, например, согласно исследовательскому институту блокчейна Huobi, в России количество пользователей цифровых валют достигло 14 млн., вместе с увеличением пользователей, увеличивается интерес к блокчейнам.

За основу взяты данные по 50 крупнейшим блокчейнам [1-53], приведенным в таблице 1.

Таблица 1

Крупнейшие блокчейны (часть данных)

Name	Протоколы	TVL	Mcap	Transactions	Ecosystem	Adress	Twitter
BSC	595	5600	52930	4156	973	295920.2	10400
Tron	31	5420	5980	5394.354.17	86	155476	1400
Arbitrum	307	2570	2050	207.03	177	5637	753
Polygon	419	1420	10630	2657.98	473	241915	977
Avalanche	311	1160	6700	837.39	212	11350	933
Optimism	135	1120	825	93.92	71	3441	498
Solana	112	614.88	9580	175271	345	240183	2200
Fantom	300	574.69	1440	480.46	183	54171	491
...

В качестве факторов, влияющих на капитализацию, были выбраны: количество протоколов, TVL, общее количество транзакций, общее количество адресов, количество проектов в экосистеме и количество подписчиков в twitter.

Воспользуемся корреляционным анализом, чтобы понять, как капитализация блокчейна коррелирует с остальными факторами.

В таблице 2 приведены средние значения, дисперсия, значение t – статистик, среднее квадратичное отклонение

Таблица 2

Статистические характеристики данных

	Протоколы	TVL	Mcap	transactions all	Ecosystem	accounts	twitter followers
среднее	58,94	440476840	2,655E+09	4,737E+09	118,04	21838538,5	661332,67
дисперсия	14063,216	1,2729E+18	5,744E+19	6,109E+20	25504,1984	3,1979E+15	2,172E+12
ср. кв. отклонение	118,58843	1128250063	7,579E+09	2,472E+10	159,700339	56549727	1473801,2
вектор к орреляции	0,7405745	0,724264	0	0,1472324	0,85049508	0,81399654	0,9569271
Значения t-статистик	7,6354862	7,27727693	0	1,0312952	11,2026486	9,70877492	22,835469

$t_{кр.} = 2.02$, при 48 степеней свободы и уровне значимости 0.05

Фактор «Transactions» убираем, так как значение t-статистики меньше чем $t_{кр.}$

В результате получаем уравнение модели:

$$y = -1121335311 + 3521835 \cdot x_1 - 0.01986 \cdot x_2 + 6566259 \cdot x_4 + 17.5 \cdot x_5 + 3659.8 \cdot$$

x_6 ,

где

x_1 – количество протоколов,

x_2 – TVL,

x_4 – Ecosystem,

x_5 – Accounts,

x_6 – Twitter followers.

На рис.1 приведен график зависимости эмпирического и теоретического значения.



Рис. 1. Зависимости эмпирического и теоретического значения

Используем коэффициент корреляции Пирсона.

Результат расчета коэффициента корреляции представлен на рис. 2.

twitter followers		0,957
Ecosystem		0,851
accounts		0,786
Протоколы		0,740
TVL		0,724

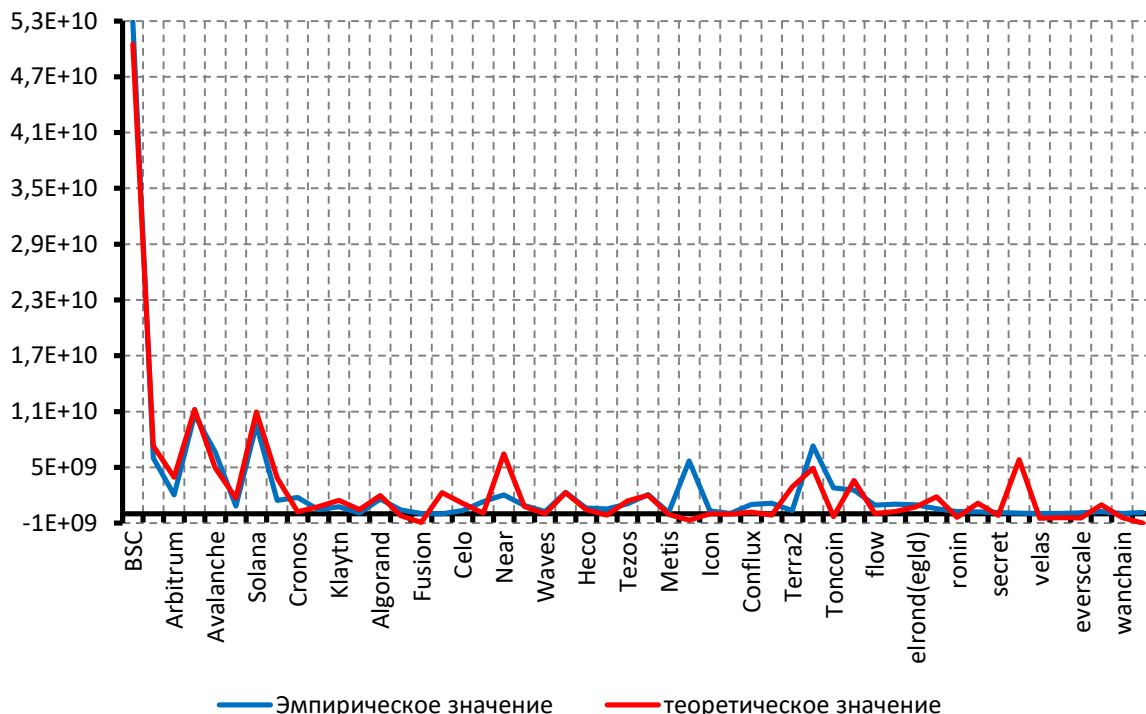
Рис. 2. Расчетные коэффициенты корреляции

Коэффициент корреляции между капитализацией и количеством подписчиков в twitter равен 0.957, что говорит нам об очень сильной зависимости. Количество подписчиков в twitter и капитализация почти полностью взаимосвязаны.

Уравнение модели показывает, что при увеличении количества подписчиков в twitter на 1, капитализация увеличится 3659\$.

Twitter является инструментом по взаимодействию с пользователями, он отражает количество последователей интересующихся блокчейном, и их количество может показать нам чего ожидать на запуске основной сети блокчейна. Встав на один уровень по количеству подписчиков с такими гигантами как Binance Smart Chain и Solana, от блокчейна можно ожидать схожих показателей по капитализации.

Количество проектов в экосистеме занимает второе место, коэффициент корреляции равен 0.851, что говорит о сильной зависимости. Увеличение количества проектов в экосистеме на 1 приводит к увеличению капитализации на 6566259\$.

Проекты представляют собой функционал блокчейна, без них пользователю, кроме как переводов, делать нечего. Проектов тем больше, чем популярнее блокчейн, так как создать проект или добавить сеть в имеющийся проект может любой разработчик. Для взаимодействия с проектом на блокчейне, пользователю придется приобрести токены блокчейна, что так же скажется на капитализации.

Сами проекты могут быть сильными и добавлять к фактору TVL пару лишних нулей, блокируя нативные токены блокчейна за вознаграждение, что подстегивает рост капитализации, уменьшая общее предложение токенов блокчейна, как, например, PancakeSwap, который имеет заблокированных токенов на 2.1 млрд. \$.

Общее количество адресов имеет коэффициент корреляции 0.786, что означает сильную корреляцию между капитализацией и количеством адресов, имеющих нативные токены блокчейна или токены проектов экосистемы, построенных на блокчейне. При увеличении количества аккаунтов на 1, капитализация увеличится на 17.5\$

В результате, опираясь на уравнение модели и коэффициент корреляции Пирсона, можно сделать вывод о том, что количество адресов, количество подписчиков в twitter и количество проектов в экосистеме являются важнейшими факторами для принятия решения о инвестировании в блокчейн на раннем этапе. С помощью уравнения модели можно сделать вывод и переоценённости определенного блокчейна или наоборот, понять какой блокчейн является недооценённым и в него стоит инвестировать.

Список источников

1. Краудсорсинговые и профессиональные курируемые исследования [Электронный ресурс]. – Режим доступа: URL: <https://cryptorank.io>
2. Сервис для отслеживания цен на криптоактивы [Электронный ресурс]. – Режим доступа: URL: <https://coinmarketcap.com>
3. Исследовательское направление Huobi [Электронный ресурс]. – Режим доступа: URL: <https://research.huobi.com/#/ArticleDetails?id=356>
4. Обменник PancakeSwap [Электронный ресурс]. – Режим доступа: URL: <https://pancakeswap.finance>
5. Руководство аналитика Deductor 5.3. – С. 81-83
6. В. В. Подгорнов. Корреляционный анализ. – 2010. – С. 37-60.

© П.П. Дуброва, А.С. Надымов, Д.Б. Владимирова, Д.М. Мальцев, 2023

УДК 332:338.45

ПЕРСПЕКТИВЫ ИННОВАЦИОННОГО РАЗВИТИЯ ГАЗОВОЙ ПРОМЫШЛЕННОСТИ

УЛИЦКИЙ АЛЕКСАНДР ВЛАДИМИРОВИЧ

студент

ФГБОУ ВО «Оренбургский государственный университет»

Научный руководитель: Спешилова Наталья Викторовна

д.э.н., профессор

ФГБОУ ВО «Оренбургский государственный университет»

Аннотация: в данном исследовании описывается важность и необходимость инновационного развития газовой промышленности в современной экономике Российской Федерации. Рассматриваются основные проблемы газовой промышленности в России, представлена динамика и структура инвестиций в основной капитал газовой промышленности, а также уровень инновационной активности организаций, относящихся к газовой промышленности. Представлены прогнозные варианты развития газовой промышленности, а также стратегические направления дальнейшего инновационного развития компаний, относящихся к рассматриваемой отрасли.

Ключевые слова: газовая промышленность, санкции, инвестиции, инновации, инновационное развитие, Российская Федерация.

PROSPECTS FOR INNOVATIVE DEVELOPMENT OF THE GAS INDUSTRY

Ulitsky Alexander Vladimirovich*Scientific adviser: Speshilova Natalya Viktorovna*

Abstract: This study describes the importance and necessity of innovative development of the gas industry in the modern economy of the Russian Federation. The main problems of the gas industry in Russia are considered, the dynamics and structure of investments in the fixed capital of the gas industry are presented, as well as the level of innovative activity of organizations related to the gas industry. The forecast options for the development of the gas industry are presented, as well as strategic directions for further innovative development of companies belonging to the industry under consideration.

Key words: gas industry, sanctions, investments, innovations, innovative development, Russian Federation.

На современную мировую экономику непосредственное влияние оказывают рост геополитической напряжённости и борьба санкций. В данном аспекте полезные ископаемые также подвержены негативному влиянию, что вызывает рост цен. Современные эксперты в области развития нефтегазовой отрасли полагают, что сложившаяся ситуация связана не с обычной волатильностью, а с коренной перестройкой рынка нефтегазовой промышленности. Эксперты также считают, что именно на предприятиях газовой промышленности скажется негативно данные последствия российской экономики.

В таблице 1 сведены основные проблемы газовой промышленности в России.

Таким образом, основным негативным фактором, формирующим условия функционирования предприятий газовой промышленности - выступают вмененные западные санкции в отношении российской нефтегазовой отрасли.

Таблица 1

Основные проблемы газовой промышленности в России [1]

Условия отрицательного воздействия	Проблемы и возможные последствия	Условия положительного воздействия на ситуацию
– эмбарго на российские газонефтепродукты; – введение потолка цен на газонефтепродукты	– сокращение добычи газа; – сокращение экспорта газа; – потеря рынков сбыта	Изменение направленности потоков экспорта энергоносителей с запада на восток (Индия, Китай, Турция и др.)
Замедление мировой экономики и прогнозируемая рецессия	Падение спроса на сырье	
Взрыв на «Северных потоках», отказ ряда стран ЕС от российского газа	Сокращение поставок газа в страны ЕС	
Сокращение инвестиций в добычу вследствие сокращения спроса во время пандемии	Возможный рост цены на нефть	– снятие локдауна в КНР и повышение спроса на российские энергоносители. – политика ОПЕК+ по сокращению объемов добычи газа и нефти в 2022 г

Данное обстоятельство вызывает падение нефтегазовых доходов и возникновение дефицита государственного бюджета. Так, например в 2022 году, высокие цены на углеводороды и рост экспорта в западные страны до вменения санкций смогли поддержать в послесанкционное время не только финансовую составляющую предприятий газовой промышленности, но и экономику России в целом.

Также, в рамках данного исследования, необходимо отразить данные по динамике инвестиций в газовую промышленность в РФ.

Согласно отраженным на рисунке 1 данным, было выявлено следующее: сумма общих инвестиций, вложенных в основной капитал в РФ по видам экономической деятельности за 2014-2022 гг. выросла в 2 раза или на 13962,6 млрд. руб. и в 2022 г. составила 27865,2 млрд. руб.; сумма инвестиций в добычу полезных ископаемых за 2014-2022 гг. выросла в 1,97 раза или на 2087,1 млрд. руб. и в 2022 г. составила 4231,9 млрд. руб.; сумма инвестиций в добычу сырой нефти и природного газа за 2014-2022 гг. выросла в 1,73 раза или на 1099,8 млрд. руб. и в 2022 г. составила 2594,7 млрд. руб.; сумма инвестиций на предоставление услуг в области добычи полезных ископаемых за 2014-2022 гг. выросла в 2,14 раза или на 427,6 млрд. руб. и в 2022 г. составила 803 млрд. руб.

На рисунке 2 наглядно представлена динамика структуры инвестиций в основной капитал газовой промышленности в РФ за 2014-2022 гг.

Согласно отраженным данным, было выявлено следующее: доля инвестиций в добычу полезных ископаемых за 2014-2022 гг. сократилась на 0,2 % и в 2022 г. составила 15,2 %; доля инвестиций в добычу сырой нефти и природного газа за 2014-2022 гг. сократилась на 1,4 % и в 2022 г. составила 9,3 %; доля инвестиций на предоставление услуг в области добычи полезных ископаемых за 2014-2022 гг. выросла на 0,2 % и в 2022 г. составила 2,9 %.

Уровень инновационной активности организаций, относящихся к газовой промышленности за 2017-2021 гг. представлен на рисунке 3.

В рамках проведенного исследования, было выявлено, что эффективность деятельности предприятия газовой промышленности способствует развитию российской экономики, больших поступлений в государственный бюджет, реализации инновационных разработок и стимулирует развитие смежных отраслей (производственных, промышленных, обрабатывающих и т.д.) [3, с. 123]. В таблице 2 представлены прогнозные варианты для предприятий газовой и нефтяной промышленности России на 2023 год (таблица 2).

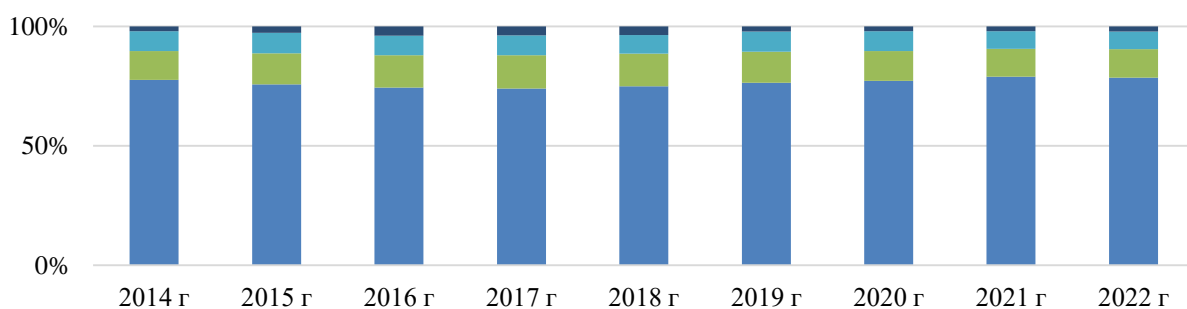

- Инвестиции в предоставление услуг в области добычи полезных ископаемых
- Инвестиции в добычу сырой нефти и природного газа
- Инвестиции в добычу полезных ископаемых
- Всего инвестиций в основной капитал в Российской Федерации по видам экономической деятельности

Рис. 1. Динамика инвестиций в основной капитал предприятий газовой промышленности в РФ за 2014-2022 гг., млрд. руб. [2]

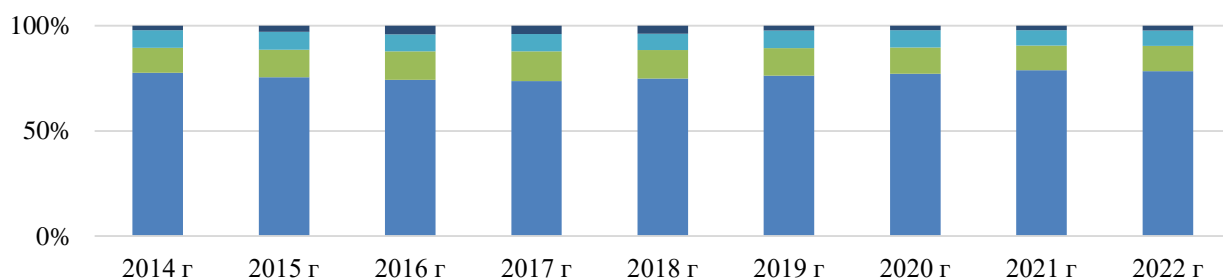

- Инвестиции в предоставление услуг в области добычи полезных ископаемых
- Инвестиции в добычу сырой нефти и природного газа
- Инвестиции в добычу полезных ископаемых
- Всего инвестиций в основной капитал в Российской Федерации по видам экономической деятельности

Рис. 2. Динамика структуры инвестиций в основной капитал предприятий газовой промышленности в РФ за 2014-2022 гг., % [2]

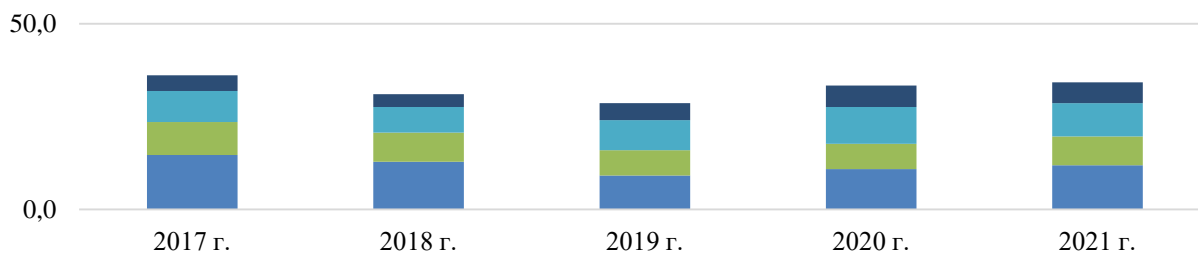

- Уровень инновационной активности предприятий по водоснабжению; водоотведению, организации сбора и утилизации отходов, деятельность по ликвидации загрязнений
- Уровень инновационной активности предприятий по обеспечению электрической энергией, газом и паром; кондиционирование воздуха (за исключением торговли электроэнергией; торговли газообразным топливом, подаваемым по распределительным сетям; торговли паром и
- Уровень инновационной активности предприятий по добыче полезных ископаемых

Рис. 3. Уровень инновационной активности организаций, относящихся к газовой промышленности за 2017-2021 гг., % [2]

Таблица 2

Прогнозные варианты развития предприятий газовой и нефтяной промышленности РФ на 2023 год [4]

Прогнозные варианты развития нефтегазовой отрасли РФ на 2023 год	Параметры						
	Отрасль	Добыча	в % к 2021 г.	Переработка	в % к 2021 г.	Экспорт	в % к 2021 г.
Оптимистический	газ, млрд. м ³	688	90,3	до 80	100	115	67,3
	нефть, млн. т.	495	94,5	271	96,8	213	94,7
Базовый	газ, млрд. м ³	655	86,0	до 80	100	84	49,1
	нефть, млн. т.	490	93,5	266	95,0	207	92,0
Пессимистический	газ, млрд. м ³	н/д	н/д	до 80	100	66	38,6
	нефть, млн. т.	471	89,9	261	93,2	202	89,8



Рис. 4. Стратегические направления дальнейшего инновационного развития предприятий газовой промышленности России [5, с. 15]

По данным, отраженным в таблице 2, можно заметить, что даже в рамках оптимистического сценария предполагается сокращение добычи нефти на 5,5 %, а также сокращение на 10 % добычи газа в сравнении с объемами 2021 г. Однако, сокращение объемов экспорта гораздо более весомое: при оптимистическом сценарии предполагается сокращение экспорта газа на 1/3, и сокращение на 2/3 при пессимистическом сценарии. Согласно исследованию актуальных аналитических публикаций по прогнозу выручки предприятий газовой промышленности можно сказать, что в 2023 г. произойдет сокращение выручки от продажи сырой нефти примерно на 5-10 %, также произойдет значительное снижение выручки от продажи нефтепродуктов.

Так, среднее сокращение выручки по российским предприятиям газовой промышленности оцени-

вается на уровне 5,2 % в 2023 году по сравнению с 2022 г., однако самое высокое падение ожидается по показателю чистой прибыли у крупнейших - нефтегазовых холдингов в РФ (Газпром – на 36,9 %, Лукойл – на 30,6 %).

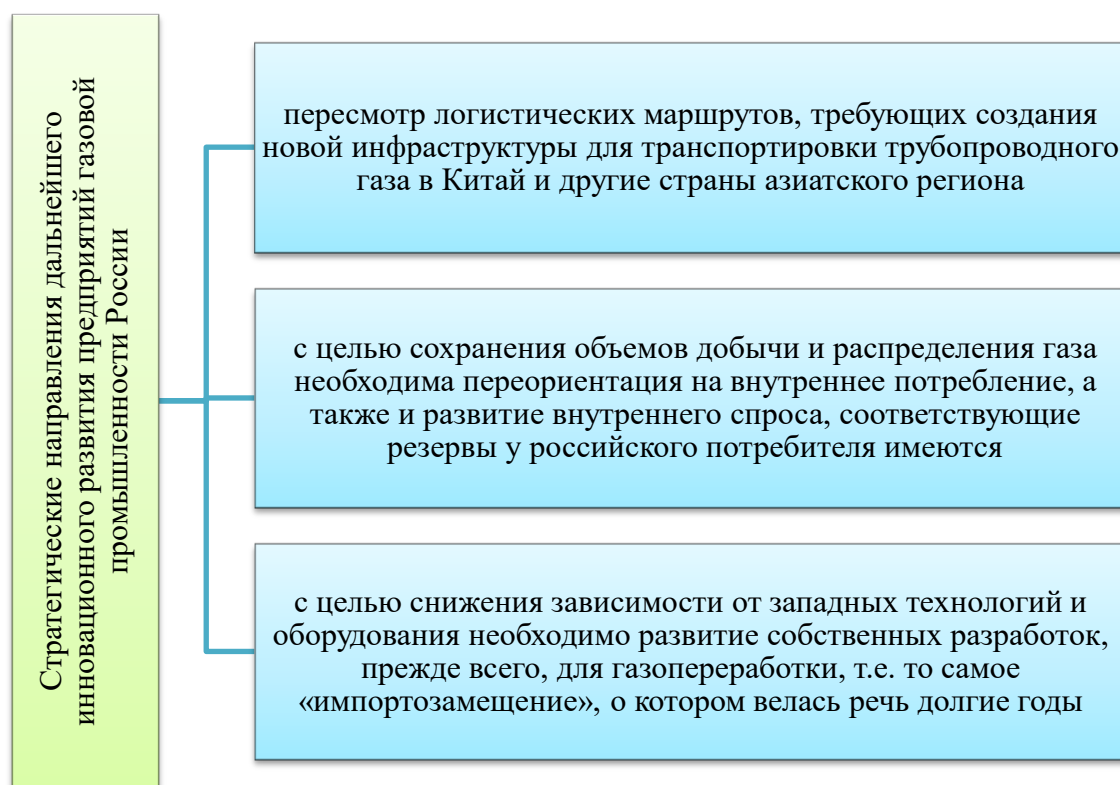
Таким образом, на сокращение финансовых результатов предприятий, относящихся к газовой промышленности будет оказывать влияние роста цен на логистику (в рамках газораспределения и транспортировки) из-за отказа европейских покупателей от российского газа, нефтепродуктов и сырой нефти, а также рост скидок для российских грузов относительно мировых цен.

В рамках проведенного исследования, были определены стратегические направления дальнейшего инновационного развития предприятий газовой промышленности России в существующих сложных геополитических условиях, отраженные на рисунке 4.

Однако, перечисленные пути решения проблем являются долгосрочными и требуют соответствующих инвестиций.

Список источников

1. Нефтегазовый сектор РФ. Стратегия 2023 [Электронный ресурс]. – Режим доступа: URL <https://bcs-express.ru/novosti-i-analitika/neftegazovyi-sektor-rf-strategiia-2023> (20.05.2023)
2. Федеральная служба государственной статистики. Наука, инновации и технологии [Электронный ресурс]. – Режим доступа: URL <https://rosstat.gov.ru/statistics/science> (20.05.2023)
3. Спешилова, Н. В. Анализ функционирования газовой промышленности и ее роль в экономическом развитии региона (на примере Оренбургской области) / Н. В. Спешилова, А. С. Гирина, А. В. Улицкий // Вопросы экономики и права. – 2023. - №2 (176). - С. 121-126.
4. Современные технологии в нефтегазовом деле – 2022: сборник трудов международной научно-технической конференции / коллектив авторов. – Уфа: Изд-во УГНТУ, 2022. – 776 с.
5. Улицкий, А. В. Роль газовой промышленности в развитии экономики страны / А. В. Улицкий // Молодежь и наука 2022: Сборник статей Международного научно-исследовательского конкурса, Петрозаводск, 22 июня 2022 года. – Петрозаводск: Международный центр научного партнерства «Новая Наука» (ИП Ивановская И.И.), 2022. – С. 14-17.

© А.В. Улицкий, 2023

УДК 659.1

СОЦИАЛЬНЫЕ СЕТИ КАК КАНАЛ РЕАЛИЗАЦИИ МУЛЬТИМЕДИЙНОГО ПРОЕКТА

КОПОТЕВА СОФИЯ НИКОЛАЕВНА

студент

АНО ВО «Университет мировых цивилизаций им. В. В. Жириновского»

Аннотация: в статье актуализирован вопрос социальных сетей как нового канала реализации мультимедийных проектов. А также представлен статистический анализ, выявлены наиболее подходящих для реализации проектов социальные сети, обозначены их преимущества и недостатки.

Ключевые слова: социальные сети, Интернет, реклама, медиа, мультимедиа, мультимедийный проекты.

SOCIAL NETWORKS AS A CHANNEL FOR THE IMPLEMENTATION OF A MULTIMEDIA PROJECT

Kopoteva Sofia Nikolaevna

Abstract: the article actualizes the issue of social networks as a new channel for the implementation of multimedia projects. A statistical analysis is also presented, the most suitable social networks for the implementation of projects are identified, their advantages and disadvantages are outlined.

Key words: social networks, Internet, advertising, media, multimedia, multimedia projects.

Социальные сети стали неотъемлемой частью жизни современного общества. Всё больше и больше людей переходят из офлайн в онлайн среду международного масштаба. Онлайн возможностей становится необъятное количество, что и помогает реализовывать новые успешные проекты с меньшими затратами.

В первую очередь, социальные сети создавались для онлайн-общения, но в настоящее время они превратились в платформу, на которой осуществляются различные цели. Одна из таких — мультимедийные проекты.

Грамотное продвижение товаров, услуг или торговых марок с использованием социальных сетей всегда окупает вложенные средства. Профессиональный SMM – это мощный способ привлечь внимание целевых групп, повысить узнаваемость объекта продвижения и увеличить объемы продаж. На начальном этапе предельно важно правильно определить, на кого именно рассчитана реклама, кому она будет интересна и полезна. Затем необходимо выбрать канал продвижения, ведь все социальные сети имеют свою специфику [1].

Повышенный интерес к социальным сетям как к инструменту продвижения обусловлен популярностью сервисов, их удобством и эффективностью. Это отличная возможность масштабировать бизнес и увеличить прибыль. Но для того, чтобы достичь успеха в данном направлении, стоит придерживаться следующих правил.

1. Привлечение профессионалов. Самостоятельное продвижение человеком без практики связано с рисками и необоснованными затратами;
2. Использование яркого дизайна. Разработка оригинальной, запоминающейся корпоративной атрибутики окупится высоким уровнем узнаваемости;
3. Отслеживание активности. Предельно важно быстро и адекватно реагировать на новые посты и сообщения;

4. Концентрация. На начальном этапе лучше сосредоточиться на одной социальной сети и вкладывать в нее максимум ресурсов до момента выхода на «автопилот»;

5. Терпение и труд. Крайне редко можно рассчитывать на быстрый результат даже при значительных вложениях, поэтому лучше запастись терпением и кропотливо идти к достижению поставленных целей.

Индивидуальный подход и внимательное отношение к деталям обеспечит результативное продвижение в социальных сетях. С учетом портрета целевой аудитории, особенностей объекта рекламы, опциональной специфики конкретной площадки стоит выбирать время публикаций, способы коммуникации, тональность общения и многие другие параметры [2].

Понятие социальных сетей постоянно меняется, и дать точное определение почти невозможно. Когда появилась новая социальная сеть «ВКонтакте», ученые под социальными сетями подразумевали совокупность различных интернет-площадок, на которых люди высказывают своё мнение. Сейчас понятие социальных сетей включает в себя большой спектр различных развлекательных и не только факторов.

Социальные сети обладают рядом функций:

1. информационная;
2. коммуникационная;
3. социализирующая;
4. самоактуализирующая;
5. развлекательная;
6. идентификационная.

Рассмотрим подробнее каждую из функций.

Информационная функция заключается в коммуникации пользователей, обмене и просмотре ими новых публикаций.

Следующая функция коммуникационная. Она подразумевает под собой общение между людьми, а также обмен личной информацией для достижения общих целей.

Социализирующая функция предполагает деятельность в группе людей или друзей.

Позиционирование себя определенным образом заключается в самоактуализирующей функции.

Можно сделать вывод о том, что социальные сети играют важную роль в жизни человека, ведь они реализуют ряд функций. Выделим популярные соцсети.

В России популярны такие социальные сети как «ВКонтакте» и YouTube, а «Одноклассники» и Яндекс.Дзен находятся на втором плане по посещаемости.

Социальная сеть «ВКонтакте» обладает различными возможностями для развития и продвижения компании. Рассмотрим их подробнее [3]:

1. Привлечение аудитории. Видео, аудио, прямая трансляция, игры, стикеры и многие другие мультимедийные форматы. Также есть специальные функции сообществ – «Товары», «Приложения», которые позволяют создать настоящую торговую площадку.

2. Социальная сеть «ВКонтакте» предлагает большое количество таргетингов и различных рекламных форматов: опросы, «умная» реклама и многое другое. «ВКонтакте» позволяет повысить эффективность рекламы, используя инструменты для продвижения товара или увеличения продаж.

3. В социальной сети появился новый сервис обмена сообщениями с активной аудиторией «ВКонтакте» - Notify. Уведомления приходят на номер телефона только тем, кто заходил в соцсеть в течении последней недели.

4. Веб-сайт из сообщества. На основе «ВКонтакте» можно создать сайт, на который можно войти с любого устройства, даже для незарегистрированных пользователей.

Сейчас ВКонтакте пользуются около 100 млн. пользователей. Это площадка, на которой веб-серферы могут выкладывать посты, редактировать их, общаться и продвигать что-либо [4].

Хотелось бы выделить основные особенности сети «ВКонтакте» (табл. 1).

Таблица 1

Особенности социальной сети Вконтакте	
1	Интерактивность – обратная связь от пользователей платформы (лайки, комментарии, репосты)
2	Синхронность – публикация постов, где авторы делятся событиями, которые у них происходят, а аудитория сразу же реагирует
3	Креолизованность – совмещение текста и визуального контента
4	Взаимодействие как с одним, так и с группой подписчиков

Следующая платформа – YouTube, самая популярная в мире. YouTube – площадка, на которой просматривают, загружают и раскручивают видеоконтент на различные темы [5].

Посещают видеоплатформу более двух миллиардов пользователей со всех уголков мира. Аналогов такой площадки не существует.

YouTube стал частью жизни многих людей. Часто там обучаются, развлекаются и реализовываются профессионально.

Сегодня YouTube стал интернет-аналогом телевидения. К примеру, много каналов на разные темы:

1. Блоги;
2. Обзоры товаров;
3. Развлекательные видеоролики;
4. Истории, биографии, фильмы;
5. Музыкальные клипы;
6. Телешоу.

В России у пользователей наиболее популярны такие соцсети как «Вконтакте», YouTube, Яндекс.Дзен и «Одноклассники». У каждой из них есть свои особенности (табл. 2).

Таблица 2

Социальная сеть	Особенности
«Вконтакте»	Имеет удобные настройки рекламы, а также дополнительный функционал (рассылки, чат-бот, запись на приём, отзывы), позволяет таргетироваться на аудиторию конкурентов.
«YouTube»	Два способа: внутренняя и внешняя оптимизация. Внутренняя – выход в ТОП в поисковиках. Внешняя – сотрудничество с инфлюенсерами, реклама на сервисах посевок, покупка рекламы в AdWords и др.
«Одноклассники»	Реклама настраивается через систему MyTarget и имеет как стандартные и уникальные возможности таргета, например, контекстный таргетинг.
«Яндекс Дзен»	Предлагает два варианта рекламных кампаний: In-feed ads (реклама отображается в ленте пользователей) и TopView (рекламу показывают пользователям сразу после того, как он вошёл в приложение) – формат имеет хороший показатель переходов по ссылкам на сайты – около 15%.

Каждая из социальных сетей обладает своими фишками и характеристиками, а также преимуществами с точки зрения их использования как маркетинговых инструментов.

Подводя итог, можно сказать о том, что хоть социальные сети в рекламе достаточно новый метод маркетинговых инструментов, он зарекомендовал себя как отличный способ рекламы. Используя многочисленный формат подачи объявлений можно как привлечь новую аудиторию, так и удерживать уже состоявшихся потребителей. Но для того, чтобы всё работало надо придерживаться определенных правил и точно настраивать все рекламные кампании для лучшего продвижения товаров или услуг.

Список источников

1. Сабыров Н.Б. Роль социальных сетей в цифровизации социальных отношений [Электронный ресурс]. URL: <https://cyberleninka.ru/article/n/rol-sotsialnyh-setey-v-tsifrovizatsii-sotsialnyh-otnosheniy>
2. Акопов Г.В., Глушкова С.А. Социальные сети и их психологическое воздействие [Электронный ресурс]. URL: <https://cyberleninka.ru/article/n/sotsialnye-seti-i-ih-psihologicheskoe-vozdeystvie>
3. Бородин П.А. Политическая реклама как форма коммуникации с молодёжной аудиторией в социальных сетях [Электронный ресурс]. URL: <https://cyberleninka.ru/article/n/politicheskaya-reklama-kak-forma-kommunikatsii-s-molodyozhnoy-auditoriey-v-sotsialnyh-setyah>
4. Фролова Н.М., Чернышова А.В. Технологии продвижения медиапродукта в социальных сетях [Электронный ресурс]. URL: <https://cyberleninka.ru/article/n/tehnologii-prodvizheniya-mediaprodukta-v-sotsialnyh-setyah>
5. Кострова Ю.Б., Черкашина Л.В., Шибаршина О.Ю. Контент-анализ рекламных стратегий современных брендов [Электронный ресурс]. URL: <https://cyberleninka.ru/article/n/kontent-analiz-reklamnyh-strategiy-sovremennyh-brendov>

УДК 331.108.22

ВЛИЯНИЕ ЧЕЛОВЕЧЕСКОГО КАПИТАЛА НИЖЕГОРОДСКОЙ ОБЛАСТИ НА ЭКОНОМИЧЕСКУЮ БЕЗОПАСНОСТЬ

КОЗЛОВА СВЕТЛАНА АЛЕКСЕЕВНА,
СИМОНЯН ДИАНА АРТУШЕВНА

студенты

ФГБОУ ВО «Российская академия народного хозяйства и
государственной службы при Президенте Российской Федерации»
Нижегородский институт управления – филиал РАНХиГС

Научный руководитель: Шмелева Наталия Владимировна

доцент, кандидат экономических наук

*ФГБОУ ВО «Российская академия народного хозяйства и
государственной службы при Президенте Российской Федерации»
Нижегородский институт управления – филиал РАНХиГС*

Аннотация: исследуется политика развития человеческого капитала Нижегородской области, рассматриваются реализуемые и планируемые мероприятия по улучшению условий жизни, образовательных и профессиональных возможностей жителей региона.

Ключевые слова: человеческий капитал, образование, здоровье, социальная политика, комфортная среда.

Человеческий капитал – это набор знаний, умений, навыков и опыта, которые человек получает в процессе обучения и трудовой деятельности. Он является одним из основных факторов, определяющих потенциал успеха индивида и общества в целом.

Процесс формирования человеческого капитала происходит на разных уровнях (на уровне государства, на региональном уровне, на уровне конкретной отрасли экономики; на уровне отдельного предприятия; на уровне индивида).

В современных условиях в России необходима планомерная работа по поддержанию уровня человеческого капитала, формированию условий для обеспечения стабильного достойного уровня жизни населения и развития актуальных профессиональных компетенций. В этих целях в России действует ряд системообразующих документов стратегического планирования, такие как стратегия социально-экономического развития, стратегический прогноз Российской Федерации, основные направления деятельности Правительства Российской Федерации и другие. В основу документов были положены следующие принципы:

- Поддержка развития образования – создание условий для получения высококачественного образования и повышения уровня профессиональной квалификации работников.
- Обеспечение доступа к здоровому образу жизни – расширение масштабов предупреждения заболеваний, организация здорового питания, активизация физической активности.
- Повышение уровня социальной защиты – увеличение финансовых возможностей населения, уменьшение уровня бедности, защита прав граждан на здоровье и на качественное образование.

- Развитие рынка труда и содействие занятости – создание условий для обеспечения работы и социальной защищенности населения.
- Привлечение капиталов на инвестиции в человеческий капитал – поддержка инвестиционных программ, направленных на развитие высококачественного образования, науки и здравоохранения.

Заявленная на федеральном уровне тенденция поддерживается и в регионах. В Нижегородской области действует документ «Стратегия социально-экономического развития Нижегородской области до 2035 года».

На рисунке №1 (рис.1) отражены основные положения стратегии социально-экономического развития Нижегородской области до 2035 года в области развития человеческого капитала.

Исходная ситуация	Мероприятия по реализации
1	2
<i>ОБРАЗОВАНИЕ</i>	
Образовательная система Нижегородской области имеет развитую образовательную инфраструктуру, включающую 1176 дошкольных организаций, 918 общеобразовательных организаций, 77 организаций среднего профессионального образования, 12 вузов и 19 филиалов вузов, 172 учреждения дополнительного образования, которая позволяет реализовать все виды образовательных программ, установленных государственными гарантиями в области образования.	<p>Задача 1. Выравнивание условий для образовательного старта: обеспечение доступности и высокого качества дошкольного образования: проект «Увеличение доли негосударственного сектора в дошкольном образовании»</p> <p>Задача 2. Развитие системы школьного образования как современного института социализации и формирования личности: проекты «Развитие программ персонализированного обучения», «Ликвидация второй смены обучения»</p> <p>Задача 3. Развитие системы работы с одаренными и талантливыми детьми и молодежью: проект «Региональный сетевой образовательный центр по образцу «Сириуса»</p> <p>Задача 4. Приоритизация программ общего и дополнительного образования технической и естественнонаучной направленности: проект «Сеть детских технопарков «Кванториум»</p> <p>Задача 5. Повышение эффективности использования потенциала системы высшего образования региона: проект «Образовательный кластер»</p> <p>Задача 6. Формирование гибкой, сбалансированной экосистемы образования, соответствующей современным требованиям общества и экономики: проекты «Единая система управления образовательной отраслью на базе отраслевой автоматизированной информационной системы «Цифровая отрасль», «Формирование гибкой образовательной системы, способствующей получению конкурентоспособных навыков и квалификаций в соответствии с высокими российскими и международными стандартами и эффективной профессиональной реализации в экономике региона», «Формирование системы непрерывного образования (Lifelong learning)»</p>
<i>ЗДОРОВЬЕ</i>	
Специализированная, в том числе высокотехнологичная, медицинская помощь сосредоточена преимущественно в 77 межмуниципальных специализированных центрах второго уровня (профили: перинатальные, сосудистые,	<p>Задача 1. Повышение качества, доступности и эффективности медицинской помощи: проекты «Создание регионального онкологического кластера ядерной медицины», «Развитие сети ФАП», «Развитие санавиации», «Обновление парка скорой помощи».</p> <p>Задача 2. Расширение вовлеченности населения в мониторинг состояния здоровья и поддержание здорового образа жизни: проекты «Формирование здорового образа жизни», «Развитие медицинской профилактики, школ здоровья, диагностики и диспансеризации».</p> <p>Задача 3. Повышение эффективности медицинских учреждений: проекты «Бережливая поликлиника и</p>

1	2
<p>травматологические, центры гемодиализа, онкологические, инфекционные, наркологические) и 23 региональных специализированных центрах третьего уровня, оказывающих в том числе высокотехнологичную медицинскую помощь.</p>	<p>стационар», «Создание дирекций», «Обновление основных фондов».</p> <p>Задача 4. Обеспечение ускоренного развития индустрии здоровья на основе новых медицинских технологий: проекты «Электронное здравоохранение», «Развитие телемедицины».</p> <p>Задача 5. Создание системы эффективного лекарственного обеспечения пациентов при амбулаторном лечении.</p>
<p><i>ФИЗИЧЕСКАЯ КУЛЬТУРА И СПОРТ</i></p>	
<p>Нижегородская область имеет значительный опыт проведения спортивных мероприятий всероссийского и международного уровня: в 2012 году успешно проведен чемпионат Европы по художественной гимнастике, в 2013 году — финальный этап Кубка мира по современному пятиборью, в 2014 году — Эстафеты олимпийского и паралимпийского огня, в 2017 году — этап международного скоростного ралли «Шелковый путь», с 2014 года ведется подготовка к проведению игр чемпионата мира по футболу FIFA 2018. Созданная система подготовки спортивного резерва для сборных команд России в Нижегородской области включает 23</p>	<p>Задача 1. Развитие массового спорта: проекты «Проведение и организация физкультурно-массовых мероприятий: марафонов, фестивалей, других массовых мероприятий», «Строительство площадок для воркаута и установка уличных тренажеров», «Развитие спортивно-патриотического туристического субкластера на территории Гребного канала и парка Победы», «Открытие специализированных спортивных классов в общеобразовательных организациях с проведением занятий на базе существующих объектов спорта».</p> <p>Задача 2. Развитие в регионе спорта высших достижений: проекты: «Обеспечение эффективного управления объектами спорта, построенными для чемпионата мира по футболу FIFA 2018», «Строительство крупных специализированных спортивных сооружений, соответствующих стандартам проведения всероссийских и международных спортивных соревнований».</p> <p>Задача 3. Создание эффективной системы подготовки спортивного резерва, в том числе для адаптивного спорта: проекты «Строительство тренировочного центра для паралимпийских видов спорта», «Обеспечение спортивных объектов оборудованием согласно паспорту безопасности и внесение соответствующих изменений в штатные расписания спортивных учреждений области, финансирование которых должно быть переведено на областной уровень в первоочередном порядке (разработка концепции определения источников финансирования и перечня необходимого оборудования)».</p> <p>Задача 4. Создание системы медицинского обеспечения спортивного резерва и занимающихся физической культурой и спортом: проекты «Реконструкция и лицензирование существующих помещений стадиона «Нижний Новгород» под размещение ГБУ НО «Врачебно-физкультурный диспансер», «Создание специализированного подразделения ГБУ НО «Врачебно-физкультурный диспансер» для</p>

1	2
<p>специализированные детско-юношеские школы 22 олимпийского резерва, одну спортивную школу олимпийского резерва, областное училище олимпийского резерва и Центр спортивной подготовки, созданный в 2014 году.</p>	<p>медицинского обслуживания спортсменов по паралимпийским и сурдлимпийским видам спорта и его филиала в городе Дзержинске», «Внесение изменений в проекты новых ФОКов, предусматривающие размещение кабинетов спортивной медицины».</p>
<i>СОЦИАЛЬНАЯ ПОЛИТИКА</i>	
<p>Всего в Нижегородской области предоставляются 90 социальных выплат, предусмотренных федеральным и региональным законодательством. В регионе функционирует государственная система социальной защиты населения, включающая в себя 238 учреждений, в которых развернуто 10,2 тыс. стационарных мест, 1,7 тыс. полустационарных мест, 30,2 тыс. мест в отделениях надомного обслуживания. В целях развития конкуренции в сфере социального обслуживания населения обеспечено участие негосударственных социально ориентированных некоммерческих организаций в предоставлении социальных услуг, мер социальной поддержки отдельным категориям граждан и в</p>	<p>Задача 1. Развитие института семьи и реализация демографической политики: проекты «Популяризация института семьи и семейного образа жизни», «Повышение доступности жилья и качественных жилищных условий для нижегородских семей, с приоритетной поддержкой многодетных семей», «Обеспечение стопроцентной доступности дошкольного образования для детей в возрасте до трех лет», «Развитие программ, образовательных и информационно-консультационных центров, обеспечивающих вовлечение молодых матерей в экономику».</p> <p>Задача 2. Формирование эффективной системы социальной адаптации детей-сирот и детей, оставшихся без попечения родителей: проект «Развитие эффективного механизма интеграции в экономику детей-сирот и детей, оставшихся без попечения родителей».</p> <p>Задача 3. Повышение доступности всех видов социальных услуг и совершенствование системы социального обслуживания в соответствии с потребностями населения: «Повышение доли негосударственных социально ориентированных коммерческих и некоммерческих организаций в предоставлении социальных услуг», «Модернизация и развитие социальной инфраструктуры и сети организаций социального обслуживания на принципах ГЧП».</p> <p>Задача 4. Повышение качества жизни старшего поколения: проект «Стимулирование занятости старшего поколения (наставничество, дополнительное профессиональное обучение) и развитие программ активного долголетия».</p> <p>Задача 5. Формирование комфортной среды для активной жизни, профессиональной и личностной самореализации маломобильных групп населения: проекты «Поддержка организаций, производящих медицинские изделия, приоритетная поддержка проектов разработчиков технологий и высокотехнологичных средств для повышения</p>

1	2
<p>выполнении социально значимых проектов (программ).</p>	<p>мобильности, ухода и улучшения способностей взаимодействия с окружающим миром», «Экспериментальная инновационная площадка — театр «Пиано»</p>
<i>КУЛЬТУРА</i>	
<p>В области действуют 13 государственных и муниципальных театров, 64 музея, Нижегородский государственный выставочный комплекс, государственная академическая филармония им. М. Ростроповича. В регионе функционирует сеть учебных заведений, обеспечивающих непрерывное профессиональное образование будущих специалистов культуры и искусства: ежегодно в них обучается 40 тысяч учащихся и студентов</p>	<p>Задача 1. Комплексное восстановление культурных учреждений : проект «Повышение обеспеченности районов культурными учреждениями».</p> <p>Задача 2. Развитие культурно-досуговых пространств: проекты «Обеспечение региона объектами (музеями, артпространствами и др.) современного уровня оснащённости, в том числе для людей с ограниченными возможностями», «Создание новых музейно-выставочных комплексов, в том числе музея реки Волги (с привлечением федеральной поддержки и международных экспертов музейного строительства), музейной площадки с экспозицией музея Нижнего Новгорода и запасником объектов музея, а также новой экспозиции музея народных промыслов», «Реконструкция концертных площадок и строительство новых, в том числе строительство нового театра оперы и балеты».</p> <p>Задача 3. Внедрение методологии организации арт-пространств: проект «Центр креативных индустрий».</p> <p>Задача 4. Внедрение маркетинговых инструментов, отвечающих потребностям современного общества: проекты «Использование современных технологий, в том числе виртуальной/дополненной реальности для создания интерактивных и онлайн экскурсионных туров», «Разработка единой информационной системы, объединяющей «культурную жизнь» региона».</p> <p>Задача 5. Повышение инвестиционной привлекательности отрасли: проекты «Единый механизм привлечения частных инвесторов», «Правовые и институциональные возможности для использования потенциала меценатства».</p>
<i>ЖИЛИЩНО-КОММУНАЛЬНЫЙ КОМПЛЕКС И КОМФОРТНАЯ СРЕДА</i>	
<p>Для обеспечения безопасных и благоприятных условий проживания населения на территории региона реализуется государственная программа «Развитие жилищного строительства и государственная поддержка граждан по обеспечению жильем</p>	<p>Задача 1. Повышение уровня доступности, качества жилищного фонда: проекты «Повышение эффективности использования застроенных территорий, а также вовлечение пустующих земельных участков внутри городских границ в проекты массовой жилой застройки», «Создание регионального государственного оператора для решения проблем незавершенного строительства и реализации государственных программ повышения доступности жилья» , «Реализация проектов арендного жилья, в том числе с предоставлением мер государственной поддержки, а также создание жилищного фонда социального использования»</p> <p>Задача 2. Совершенствование государственного регулирования строительной деятельности: проекты</p>

1	2
<p>на территории Нижегородской области», отражающая комплекс взаимосвязанных мероприятий, направленных на повышение доступности жилья для населения путем массового строительства стандартного жилья. Нижегородская область участвует в федеральных целевых программах поддержки граждан, взаимодействует с федеральными институтами: АО «ДОМ.РФ» (ранее — АО «АИЖК»), Фондом развития жилищно-коммунального хозяйства.</p>	<p>«Эффективные механизмы полного решения проблемы незавершенного строительства и предотвращения ее повторного появления», «Опережающее обеспечение выделяемых под жилищное строительство земельных участков объектами инженерной и транспортной инфраструктуры».</p> <p>Задача 3. Повышение уровня благоустроенности и безопасности общественных территорий: проекты «Формирование комфортной городской среды», «Программа поддержки местных инициатив», «Эффективная модель управления ветхими домами».</p> <p>Задача 4. Обеспечение прозрачных и качественных ЖКУ, повышение уровня клиентоориентированности: проекты «Обеспечение качества жилищно-коммунальных услуг», в том числе оценка качества оказания жилищно-коммунальных по индексу качества оказания жилищно-коммунальных услуг», «Модернизация коммунальной инфраструктуры, с приоритетным использованием современных экологически чистых материалов и технологий», «Развитие направления автоматизации процессов ведения жилищно-коммунального хозяйства, в том числе за счет внедрения информационных технологий в дистанционный учет и управление инфраструктурой».</p> <p>Задача 5. Качественное инфраструктурное обеспечение жилищного фонда: проекты «Обеспечение вовлекаемых в жилищное строительство территорий объектами социальной, инженерной и дорожной инфраструктуры (разработка и реализация комплексного плана развития территории Нижегородской области)», «Синхронизация инвестиционных программ ресурсоснабжающих организаций с перспективными планами застройки территорий под жилищное строительство».</p> <p>Задача 6. Повышение энергоэффективности коммунальной инфраструктуры и доступности современных ЖКУ для населения: проект «Оптимизация тарифных платежей за услуги ЖКХ».</p> <p>Задача 7. Развитие института собственников жилья.</p> <p>Задача 8. Повышение инвестиционной привлекательности комплекса: проекты «Привлечение частных инвесторов в строительство объектов социальной, инженерной и транспортной инфраструктуры», «Внедрение механизма поддержки проектов модернизации коммунальной инфраструктуры с использованием современных технологий».</p>

Источник: составлено авторами

Рис. 1. Развитие человеческого капитала Нижегородской области [2]

В результате проведенного исследования можно сделать вывод, что стратегия национального развития человеческого капитала является важным инструментом для обеспечения экономической безопасности региона. Нижегородская область имеет значительный потенциал для развития человеческого капитала благодаря наличию высококвалифицированных специалистов, современных учебных заведений и научно-исследовательских центров. Однако, для достижения максимального эффекта, необходимо уделять большое внимание формированию кадрового резерва, повышению уровня образования, поддержке научно-исследовательской деятельности и развитию сотрудничества между вузами и предприятиями. Также необходимо рассматривать вопросы социального развития и создания благоприятных условий для привлечения квалифицированных специалистов в регион. На основе эффективной стратегии национального развития человеческого капитала в Нижегородской области можно достичь стабильного экономического роста и улучшения жизненного уровня населения.

Список источников

1. Нижегородская область. Правительство Нижегородской области. Об утверждении. Стратегии социально-экономического развития Нижегородской области до 2035 года: Постановление Правительства Нижегородской области от 21.12.2018 №889 (ред. от 31.12.2021) . – Текст : электронный // СПС «Гарант» [сайт] – URL: <https://base.garant.ru/45747006/> (дата обращения: 09.05.2023).
2. Нижегородская область. Правительство Нижегородской области. Стратегия социально-экономического развития Нижегородской области : Постановление Правительства Нижегородской области от 21.12.2018 №889 (ред. от 31.12.2021). – Текст : электронный // СПС «ГАРАНТ». – Режим доступа: по подписке (дата обращения: 20.05.2023).
3. Арнаут, М.Н. Дефиниция понятий «человеческий капитал», «человеческий потенциал» и «человеческий ресурс» / М.Н. Арнаут. Текст: непосредственный // ЭТАП: экономическая теория, анализ, практика. — 2021. — № 2. — С. 79–85.
4. Губанова, Е.В. Инвестиции в человеческий капитал как ключевой фактор развития региона / Е.В. Губанова, Ю. Н. Гришкова. - Текст: непосредственный // Калужский экономический вестник. 2019. - №2. - С. 66-71.
5. Ильясова, К.Х. Инвестирование в человеческий капитал как фактор устойчивого развития экономики/ К. Х. Ильясова, С. А. Аслаханова. - Текст: непосредственный // Вестник научной мысли. - 2020. № 3.- С. 223-227.
6. Ширинкина, Е.В. Человеческий капитал и рынок труда в цифровом развитии российской экономики / Е. В. Ширинкина. - Текст: непосредственный // Экономика труда. — 2019. — Т. 6. — № 1. — С. 103– 112.

ЮРИДИЧЕСКИЕ НАУКИ

УДК 34

ЗАКЛЮЧЕНИЕ ТРАНСГРАНИЧНОГО БРАКА

ЛУКЬЯНОВА АНАСТАСИЯ ГЕННАДЬЕВНАстудент
ФКОУ ВО СЮИ ФСИН России*Научный руководитель: Прасковьян Дмитрий Александрович*
доцент кафедры гражданско-правовых дисциплин
ФКОУ ВО СЮИ ФСИН России

Аннотация: в данной статье рассматривается понятие брака, а также правовое регулирование трансграничного брака, условия его заключения и признания.

Ключевые слова: брак, семья, родственные связи, семейное право.

CONCLUSION OF A CROSS-BORDER MARRIAGE

Lukyanova Anastasia Gennadievna*Scientific adviser: Praskovyin Dmitry Alexandrovich*

Abstract: This article discusses the concept of marriage, as well as the legal regulation of cross-border marriage, the conditions for its conclusion and recognition.

Key words: marriage, family, family ties, family law.

За последний век, мир значительно изменился, и это повлияло на право, в том числе и на правовое регулирование заключения брака с иностранными гражданами. Глобализация и мировая интеграция ускорили процесс сближения стран и развития отношений между гражданами разных государств. Это привело к необходимости регулирования брачных отношений нормами права. Сегодня, существует множество международных договоров и соглашений, которые регулируют заключение браков между гражданами разных стран. Например, Гагская конвенция о заключении и признании браков 1902 года, которая была ратифицирована многими странами, включая Россию. Кроме того, в России существует Федеральный закон, который устанавливает порядок заключения брака граждан России с иностранными гражданами, а также права и обязанности таких брачных пар. Таким образом, в современном мире, правовое регулирование заключения брака с иностранными гражданами является важной и актуальной темой, которая требует внимания и развития соответствующих норм и законов.

Понятие брака довольно обширно. Современные правоведы определяют брак следующим образом: например, брак – это важнейший юридический факт, влекущий возникновение семейно-правовых связей, свободный и добровольный союз мужчины и женщины с целью создания семьи, заключенный в установленном порядке с соблюдением закона [1, с. 85]. Тем не менее, в РФ законодатель не внес в СК РФ понятие брака, как одного из институтов семейного права. Это объясняется тем, что брак – сложное социальное явление, на которое влияют не только правовые нормы, но и этические и моральные нормы, экономическое право, и которое подвергается критике со стороны правоведов.

Правовое регулирование трансграничных браков и их расторжение регламентируется СК РФ. Так, согласно п.1 ст. 156 при заключении смешанных и иностранных браков на территории РФ форма и порядок заключения брака определяются законодательством Российской Федерации [2]. Иными словами, заключение брака с иностранным гражданином на территории Российской Федерации производится в том же порядке, что и заключение брака между гражданами РФ, то есть брак заключается в ор-

ганах записи актов гражданского состояния данной территории. А именно, на основании совместного заявления супругов брак заключается по истечении одного месяца и в течение 12 месяцев со дня подачи заявления. Обе стороны, желающие вступить в брак, должны лично присутствовать при заключении брака.

Также, согласно п.2 вышеуказанной статьи условия заключения брака на территории РФ определяются для каждого из лиц, вступающих в брак, законодательством государства, гражданином которого является лицо, естественно, в момент заключения брака. При этом обязательно должны быть соблюдены требования, содержащиеся в ст.14 СК РФ, а именно об обстоятельствах, делающих брак неприемлемым. Однако, ряд данных обстоятельств не является препятствием для создания семьи в некоторых странах, например в таких как, мусульманские государства, там наличие родственной связи не является препятствием для вступления в брак. Также, принимая во внимание некоторые специфические тенденции за рубежом (Нидерланды, Швеция, США и др.), появляется неувязка признания в Российской Федерации однополых браков, заключенных меж русскими и иностранными гражданами за пределами РФ, потому что российское законодательство прямо воспрещает однополые браки. Браки между иностранными гражданами, заключенные за пределами РФ, являются действительными при соблюдении законодательства места заключения брака. Недействительность браков с зарубежным элементом вычисляется по законодательству, которое применялось при заключении брака, согласно ст. 159 СК.

При заключении брака в РФ, также должно быть соблюдено положение ст. 12 СК РФ, где говорится, что для вступления в брак нужно обоюдное добровольческое согласие мужчины и женщины, вступающих в брак и достижение ими супружеского возраста.

Для русских и зарубежных граждан, заключающих браки вне РФ, выдвигается только одно условие: соблюдение законодательства государства места регистрации. Принципиальным документом определяющим, что форма брака покоряется закону места его заключения, является Кодекс Бустаманте, устанавливающий: «Брак будет считаться везде действительным в отношении его формы, если он был заключен в той форме, которая признается действительной законами страны, где он заключен. Однако государства, законодательство которых требует совершения религиозного обряда, могут отказать в признании действительным браков, заключенных их гражданами за границей без соблюдения этой формы» [3, с.57].

Поскольку к браку, заключенному за пределами Российской Федерации, применяется право страны, в которой он заключается, условия определяются местным законодательством, за исключением, положений статьи 14 Семейного кодекса Российской Федерации. В Великобритании, например, женщины могут выйти замуж в возрасте 16 лет. А в Болгарии браки между родственниками до 4 степени запрещены. Также возможен брак, когда вступление в него разрешено только в религиозной форме (это возможно в некоторых штатах США, отдельных провинциях Канады, Ираке, Иране и др.) [4, с.4]. Таким образом, при вступлении в брак с иностранным гражданином, должно быть соблюдено законодательство того государства, где происходит регистрация, а также того государства чьим гражданином является один из супругов.

Законодательство в области семейного права предусматривает вариант заключения брака в дипломатических представительствах и консульских учреждениях, такие браки именуется консульскими [5, с.49]. Консульские договоры Российской Федерации с другими странами позволяют регистрировать браки граждан своей страны консулом. Они будут являться действительными, если оба лица, проживающие за рубежом, которые хотят вступить в брак, имеют российское гражданство, и если имеет место принцип взаимности, в случае если это граждане иностранного государства, то есть когда союз граждан будет признан соответствующим иностранным государством.

Наиболее серьезной проблемой при вступлении в брак с иностранцем является большое количество «незаконных» браков, то есть браков, имеющих юридические последствия в одном государстве и недействительных в другом. Эта проблема связана с тем, что многие страны не признают формы и процедуры заключения брака, если они отличаются от национальных правил. Такие браки создают нестабильность в международной жизни, ведущую к правовой незащищенности и негативным последствиям.

Таким образом, законодательство в области заключения трансграничных браков имеет широкий набор инструментов для выбора применимого права, однако в то же время в силу специфики соответствующих отношений на практике можно столкнуться со многими трудностями. Устранение пробелов в регулировании порядка заключения брака с иностранным гражданином является необходимым шагом на пути к совершенствованию регулирования брака в целом, который является основополагающим институтом социальной жизни.

Список источников

1. Пчелинцева Л. М. Семейное право России. Учебник для вузов. М., 1999. С. 85–86.
2. Семейный кодекс Российской Федерации от 29.12.1995 N 223-ФЗ (ред. от 04.02.2021, с изм. от 02.03.2021) // "Собрание законодательства РФ", 01.01.1996, N 1, ст. 16, статья 156 пункт 1.
3. Ерпылева Н. Ю., Касенова М. Б. Международное частное право. Хрестоматия. Книга 2: Особенная часть. - М.: Омега-Л, 2008. С. 57.
4. Гавриш И.В. Придание религиозному заключению брака статуса зарегистрированного в органах ЗАГС брака // Семейное и жилищное право. 2019. N 3. 4 с.
2. Живарев В.Е. Международное право: Курс лекций. - М.: Изд-во МИЭМП, 2006. С. 49.

УДК 346.1

СОВЕТ ДИРЕКТОРОВ КАК РУКОВОДЯЩИЙ ОРГАН В ОБЩЕСТВАХ

РЯХОВСКАЯ ЯНА ОЛЕГОВНА

студент

ФГБОУ ВО «Брянский государственный университет»

Аннотация: в данной статье рассматриваются полномочия и статус совета директоров в АО и ООО. Также отмечаются пробелы в законодательстве, касающиеся деятельности коллегиального органа. Помимо этого, в статье отражаются те вопросы, относящиеся к компетенции совета директоров (наблюдательного совета).

Ключевые слова: совет директоров, наблюдательный совет, корпорация, деятельность, акционерные общества.

THE BOARD OF DIRECTORS AS A GOVERNING BODY IN COMPANIES

Ryakhovskaya Yana Olegovna

Abstract: This article discusses the powers and status of the Board of Directors in JSC and LLC. There are also gaps in the legislation concerning the activities of the collegial body. In addition, the article reflects those issues related to the competence of the Board of Directors (supervisory Board).

Key words: board of directors, supervisory board, corporation, activity, joint stock companies.

Для акционерного общества крайне необходимо иметь профессиональный совет директоров, отлично разбирающийся не только в вопросах стратегии развития общества и, но и в тонкостях и подводных камнях корпоративного управления. Так, существует перечень вопросов, которые могут быть включены в повестку общего собрания исключительно по предложению совета директоров, если на основании диспозитивной нормы, содержащейся в п.3 ст. 49 уставом общества, не установлено иное. Стоит отметить, что основная задача совета директоров (наблюдательного совета), согласно нормам корпоративного законодательства, - это контроль деятельности правления общества, коллегиального исполнительного органа. Совет директоров имеет промежуточное значение между общим собранием акционеров, которое решает самые важные вопросы деятельности, и исполнительным органом, решающим оперативные вопросы деятельности общества [1].

Согласно нормам корпоративного законодательства, образование совета директоров, как правило, носит рекомендательный характер. Однако ГК РФ предусматривает, что образование совета директоров (наблюдательного совета) обязательно для ПАО[2].

Совет директоров, как правило, образуется в АО с числом акционеров более 50. Если же число участников общества менее 50, то полномочия совета осуществляет общее собрание, однако в данном случае оно выбирает из числа своих участников лицо, которое было бы уполномочено решать вопрос о созыве собрания и утверждало повестку дня.

Законами о корпорациях права и обязанности членов коллегиального органа не определены и предусматриваются внутренними документами корпорации, однако гражданское законодательство устанавливает, что члены коллегиального органа «должны действовать в интересах корпорации, а также осуществлять свои права и исполнять обязанности в отношении корпорации добросовестно и разумно». Также стоит отметить, что член коллегиального органа обязан соблюдать лояльность, то

есть не должен допускать превалирования собственных интересов над интересами компании. Так, к этому вопросу относится ряд таких ограничений, как участие в конкурирующей корпорации, использование имущества компании в личных целях и извлечение личной выгоды от полученной инсайдерской информации. Также ГК РФ предусматривает, что члены коллегиального органа обязаны возместить убытки участника, чьи права и интересы были нарушены по вине корпорации, но ответственность не несут те члены общества, которые голосовали против решения, повлекшего причинение убытков. При этом директора несут ответственность солидарно, за исключением случаев, когда в момент принятия решения они не могли предусмотреть и предотвратить последствия.

Права членов совета директоров определены гражданским законодательством и предусматривается, что члены коллегиального органа управления корпорации имеют право получать информацию о деятельности корпорации, знакомиться с ее бухгалтерской и иной документацией, требовать возмещения причиненных корпорацией убытков, оспаривать совершенные корпорацией сделки и требовать применения последствий их недействительности.

Совет директоров наделён разрешением вопросов общего руководства деятельности общества, за исключением тех вопросов, которые разрешает общее собрание АО. К компетенции совета директоров (наблюдательного совета) законодательство о корпорациях использует неполный перечень полномочий, так как уставом общества он может быть расширен. Так, к ним относятся такие вопросы, как утверждение внутренних документов общества, создание филиалов и представительств, утверждение повестки дня общего собрания акционеров (членов), определение денежной оценки имущества корпорации и т.д..

В соответствии с Законом об ООО и АО уставом общества определяется порядок образования совета директоров (наблюдательного совета) и компетенция председателя совета директоров. Сам наблюдательный совет избирается общим собранием акционеров (участников), члены которого могут быть только физические лица, которые имеют право избрания неограниченного количества раз. Стоит отметить, что ранее члены совета избирались сроком на один год, однако в 2023 году у корпораций появилась возможность избирать коллегиальный орган уже на три года [3]. Помимо этого, совет выбирает собственного председателя и нескольких заместителей, а также и секретаря, который следит за сохранностью документации и ведёт протокол заседаний совета. Заседания совета директоров в АО и ООО проводятся по мере необходимости, но, как правило, созываются не реже одного раза в месяц. Председатель готовит повестку дня и уведомляет письменно всех членов совета о дате и времени проведения заседания, прикладывая к письму необходимую документацию.

Помимо этого, на практике сложилось не мало проблем, возникающих с деятельностью коллегиального органа. Так, члены совета могут досрочно освободиться от своих обязанностей только по решению общего собрания. Однако закон об АО не предусматривает выбытие и сложение полномочий члена совета по собственной инициативе. Вместе с тем, согласно выработанной судебной практике, выбывшим признаётся член совета директоров, заблаговременно уведомивший общество об отказе от своих полномочий в письменной форме [4]. Стоит отметить, что также законодательством не урегулирован вопрос, касающийся решения общего собрания, так как оно ввиду конкретных причин может и отказать в выбытии члена совета директоров, ведь законом об АО не предусмотрено норм, касающихся решения общего собрания в отношении члена совета.

Следует отметить, что роль общего собрания акционеров (членов), а также совета директоров (наблюдательного совета) имеет немаловажное значение в формировании и в управлении компанией в целом. Так, общее собрание является обязательным органом управления к ведению которого относят основные и фундаментальные вопросы организации и работы акционерного общества. Помимо этого, ряд особенностей, связанных с работой данного органа корпоративного управления в действующей доктрине российского частного права в некоторой степени взяты из иностранных источников и также заимствованы из аутсайдерской модели управления. Кроме того, нельзя недооценивать эффективность работы и роль такого коллегиального органа, как совет директоров (наблюдательный совет). Данный орган не только отчитывается и несет ответственность перед общим собранием акционеров, но и выполняет три ключевые функции - анализ и прогнозирование, определение и формирование

ожиданий, обеспечение подотчетности и механизмов контроля. Таким образом, благодаря оптимизированной и улучшенной работе этих двух органов, от которых буквально зависит вся судьба корпорации, повышается не только эффективность работы организации, но и её финансовое состояние.

Список источников

1. Дмитриев Е. О. Правовой статус совета директоров (наблюдательного совета) акционерных обществ по российскому законодательству / Е. О. Дмитриев // Вестник Омского университета. Серия «Право». – 2012.- № 4. – С. 85-93.
2. Гражданский кодекс Российской Федерации (часть первая) от 30.11.1994 № 51-ФЗ (ред. от 03.04.2023) // Собрание законодательства РФ. - 05.12.1994. - № 32. - ст. 3301.
3. О внесении изменений в отдельные законодательные акты Российской Федерации, признании утратившим силу абзаца шестого части первой статьи 7 Закона Российской Федерации "О государственной тайне", приостановлении действия отдельных положений законодательных актов Российской Федерации и об установлении особенностей регулирования корпоративных отношений в 2022 и 2023 годах: Федеральный закон от 14.07.2022 N 292-ФЗ (ред. от 19.12.2022) // Собрание законодательства РФ. – 18.07.2022. - № 29. – ст.5259.
3. Об оспаривании крупных сделок и сделок, в совершении которых имеется заинтересованность: Постановление Пленума Верховного Суда Российской Федерации от 26.06.2018 № 27 // Бюллетень Верховного Суда РФ. - № 8. – 2018.

УДК 347

К ВОПРОСУ О ПРОЦЕДУРАХ БАНКРОТСТВА: ОТЕЧЕСТВЕННЫЙ И ЗАРУБЕЖНЫЙ ОПЫТ

СТАРШИНОВ КОНСТАНТИН ИГОРЕВИЧ

студент

Российской академии народного хозяйства и государственной службы (РАНХиГС)

Научный руководитель: Фролов Игорь Валентинович*д.ю.н., доцент кафедры гражданского права и процесса**Российской академии народного хозяйства и государственной службы (РАНХиГС)*

Аннотация: Банкротство компаний неизбежно влечет за собой отрицательное воздействие на экономику современного мира. Однако законодательство об этом явлении в первую очередь направлено на классификацию эффективных и неэффективных предприятий и ликвидацию неэффективных хозяйствующих субъектов. В данной статье тщательно рассматриваются правовые аспекты банкротства, рассматривается его социально-экономическая сущность и уделяется внимание оценке влияния на поведение экономических субъектов. В результате анализа различных подходов к пониманию данного явления, можно сделать вывод, что российский законодатель является крайне жестким и объединяет понятия несостоятельности и банкротства в одном законе. В заключении статьи делается вывод об отличиях отечественного и зарубежного опыта процедуры банкротства.

Ключевые слова: банкротство, несостоятельность, должник, процедуры банкротства, правовое регулирование банкротства.

ON THE QUESTION OF BANKRUPTCY PROCEDURES: DOMESTIC AND FOREIGN EXPERIENCE

Starshinov Konstantin Igorevich*Scientific adviser: Frolov Igor Valentinovich*

Abstract: The bankruptcy of companies inevitably entails a negative impact on the economy of the modern world. However, legislation on this phenomenon is primarily aimed at classifying efficient and inefficient enterprises and liquidating inefficient economic entities. This article carefully examines the legal aspects of bankruptcy, considers its socio-economic essence and pays attention to assessing the impact on the behavior of economic entities. As a result of the analysis of various approaches to understanding this phenomenon, it can be concluded that the Russian legislator is extremely rigid and combines the concepts of insolvency and bankruptcy in one law. At the end of the article, a conclusion is made about the differences between domestic and foreign experience in the bankruptcy procedure.

Key words: bankruptcy, insolvency, debtor, bankruptcy procedures, legal regulation of bankruptcy.

Банкротство - это процесс статуса юридического или физического лица, попавшего в финансовые трудности и не способного выплатить свои долги. В рамках банкротства, имущество должника оценивается и последующим продажей погашаются долги. В зависимости от юрисдикции, банкротство может означать как ликвидацию всего имущества, так и переход к схемам реструктуризации долгов [1, с. 471].

Процедуры банкротства за рубежом могут иметь свои особенности в зависимости от страны и правовой системы. Однако в целом можно выделить несколько общих особенностей:

1. Различные формы процедур банкротства: в разных странах могут существовать различные формы процедур банкротства, такие как ликвидация, реструктуризация, реорганизация и другие.

2. Разные условия получения статуса банкрота: в некоторых странах для получения статуса банкрота необходимо подать заявление в суд, в других - достаточно просто не выплачивать долги в течение определенного времени.

3. Разработка плана погашения долгов: в процессе банкротства за рубежом может быть разработан план погашения долгов с кредиторами.

4. Экономические последствия: процедуры банкротства за рубежом могут иметь экономические последствия как для самого должника, так и для его кредиторов.

5. Влияние на имидж: процедуры банкротства, особенно публичные, могут оказать негативное влияние на имидж компании и ее бренда, что может повлиять на ее будущий бизнес.

В целом, процедуры банкротства за рубежом требуют детального изучения прав и требований в соответствующей стране и могут быть сложными и дорогостоящими. Перед принятием решения о процедуре банкротства за рубежом необходимо проконсультироваться со специалистами и ознакомиться с возможными рисками и последствиями.

Процедура банкротства может отличаться в зависимости от юрисдикции, в которой она проводится, но есть несколько основных особенностей, которые характерны для большинства процедур [3]:

1. Долги должника должны превышать определенный уровень.

2. Юридическое или физическое лицо должно подать заявление о банкротстве.

3. Назначение временного управляющего, который устанавливает степень задолженности и формирует активы должника.

4. Процедура продажи имущества должника и списания долгов кредиторам.

5. Распределение оставшихся активов должника между его кредиторами.

Банкротство может иметь серьезные последствия для должника, включая потерю имущества, ухудшение кредитной истории и финансовую неплатежеспособность. Однако, для кредиторов, банкротство может означать возможность получить часть своих долгов обратно.

Банкротство в России регулируется Федеральным законом от 26.10.2002 №127-ФЗ «О несостоятельности (банкротстве)». Закон определяет процедуры банкротства и правила применения этих процедур для юридических и физических лиц.

В соответствии с законом, банкротство может быть объявлено, если задолженность должника превышает 300 тысяч рублей и была неспособность по исполнению обязательств в течение 3 месяцев. Подача заявления о банкротстве может происходить со стороны должника, его кредитора, а также свидетеля в случае невозможности получения долга [2, с. 52].

Процедуры банкротства могут включать следующее:

- внешнее управление. Временный управляющий наделяется полномочиями управления имуществом должника на период до судебного решения.

- конкурсное производство. Заключительная стадия процедуры банкротства, которая включает реализацию активов должника и возврат долгов кредиторам.

- реструктуризация задолженности. Процедура по искусственному снижению задолженности перед кредиторами с целью сохранения деятельности должника.

- электронный аукцион. Упрощенный метод продажи активов должника.

Правовое регулирование банкротства в России обеспечивает защиту интересов обеих сторон, должника и кредиторов, и способствует рациональному использованию имущества должника [4, с. 171].

Проблемы проведения процедуры банкротства в России:

1. Низкая эффективность процедуры: процедура банкротства в России может и продлиться многие годы, а фактическое восстановление долгов в большинстве случаев не является полным.

2. Высокая стоимость процедуры: при проведении процедуры банкротства понадобится нанять аудиторов, юристов и других специалистов. Это может означать, что небольшие бизнесы и частные лица могут столкнуться с финансовым бременем при попытке использовать процедуру.

3. Осложненный вызов в суд: процедура банкротства в России описывает правовой способ уре-

гулирования долгов, но в некоторых случаях, чтобы ее вызвать, потребуется продемонстрировать суду свою настоящую нерентабельность, что может быть трудно для малых и средних предприятий.

4. Разное обращение к должникам: многие люди отмечают, что процедура банкротства может быть использована в разной мере для разных категорий должников. Общественные организации и государственные предприятия, например, могут получать дополнительное финансирование, чтобы остаться на плаву, даже если их финансовые показатели сигнализируют о нерентабельности.

Далее перейдем к анализу зарубежной практики.

В Польше вопрос банкротства должников регулируется Законом о банкротстве (Закон от 28 февраля 2003 г. с поправками). В соответствии с этим Законом банкротом объявляется должник, ставший неплатежеспособным. Должник признается неплатежеспособным, если он утратил способность исполнять свои наступившие денежные обязательства. Должник считается утратившим способность выполнять свои денежные обязательства с наступившим сроком погашения, если просрочка исполнения денежных обязательств превышает три месяца. Кроме того, должник, являющийся юридическим лицом или организационной единицей без правосубъектности, которой отдельный закон наделяет правоспособностью, считается неплатежеспособным также в том случае, если его денежные обязательства превышают стоимость его активов, и такое положение дел сохраняется в течение периода, превышающего двадцать четыре месяца.

Должник не позднее чем в течение тридцати дней со дня возникновения оснований для объявления банкротства обязан обратиться в суд с заявлением о банкротстве. Определенной даты рассмотрения судом заявления не установлено. Продолжительность этого процесса зависит от судебного разбирательства, например, если заявление не содержит формальных ошибок, рассмотрение заявления о банкротстве может быть сокращено.

После рассмотрения дела суд выносит определение о признании его банкротом. Это постановление вступает в силу немедленно после его вынесения, а не с момента легализации. Но в соответствии с Законом определение о признании банкротом может быть обжаловано в суд второй инстанции. Срок подачи жалобы составляет неделю и отсчитывается со дня вручения решения, вынесенного на закрытом заседании. В случае, когда оно вынесено в судебном заседании, - со дня вручения постановления вместе с обоснованием, по заявлению, поданному в течение 7 дней со дня оглашения решения в судебном заседании. Суд второй инстанции вправе изменить решение о банкротстве и: отклонить или отклонить заявление, а также прекратить производство по делу. Суд второй инстанции не может вынести решение по делу о банкротстве. Подача жалобы на решение о банкротстве не затрагивает прав управляющего и судьи-уполномоченного.

Банкрот должен раскрыть и передать доверительному управляющему все свои активы и предоставить документы, касающиеся его деятельности, активов и расчетов, включая, помимо прочего, бухгалтерские книги, другие записи, которые ведутся для целей налогообложения, и корреспонденцию. Затем банкрот обязан подтвердить исполнение этой обязанности в виде письменного заявления, представляемого судье-уполномоченному. С даты выдачи объявления о банкротстве имущество банкрота становится конкурсной массой, из которой удовлетворяются требования кредиторов банкрота, и банкрот теряет право управления и свободу пользования и распоряжения имуществом, включенным в конкурсное производство. имущество. Затем доверительный управляющий продаст все активы и распределит выручку в соответствии с правовыми нормами.

В соответствии с Законом суд выносит определение по делу об объявлении банкротства в течение двух месяцев со дня подачи заявления. Но этот срок носит лишь инструктивный, а не обязательный характер, а значит, эта процедура обычно длится дольше. Однако банкротство не имеет фиксированного срока продолжительности и обычно заканчивается после продажи всех активов или из-за недостаточности финансов, чтобы рассчитаться со всеми кредиторами.

На основе проведенного анализа можно выявить различия в отечественной и зарубежной практике процедуры банкротства.

1. Различия в законодательстве: процедуры банкротства в разных странах могут иметь различные нормативные основы и правила, и, соответственно, возможны различия в правовых последствиях.

2. Различные типы процедур: от страны к стране могут быть различные типы процедур банкротства, такие как ликвидация, реструктуризация или административное управление.

3. Разное время процедур: процедуры банкротства в разных странах могут занимать разное время. Например, в США процедура может занять всего несколько месяцев, тогда как в Европе процедуры могут затягиваться на несколько лет.

4. Разный уровень участия кредиторов: в разных странах участие кредиторов может быть различным. Некоторые процедуры могут давать более активную роль кредиторам, другие же могут быть более ограниченными в этом плане.

5. Различные стандарты социальной ответственности: многие страны имеют определенные стандарты социальной ответственности, связанные с процедурами банкротства. Например, в некоторых странах может быть обязательным сохранение рабочих мест или выплата компенсаций работникам.

Список источников

1. Киселёва, К.Д. Рассмотрение дел о несостоятельности (банкротстве) юридических лиц в Российской Федерации / К.Д. Киселёва // Наука, образование, инновации: апробация результатов исследований. Материалы Международной (заочной) научно-практической конференции. под общей редакцией А.И. Вострецова. 2020. – С. 471-475.

2. Ткач Н. С. Сравнительно-правовой анализ института несостоятельности (банкротства) физических лиц по российскому и зарубежному законодательству / Н. С. Ткач // Международный научно-исследовательский журнал. – 2023. – № 4(130).

3. Смольский, А.П. Институт банкротства: сущность, особенности и проблемы функционирования на современном этапе / А.П. Смольский // [Электронный ресурс] – Режим доступа: <http://www.mirkin.ru>. – Дата доступа: 01.12.2022.

4. Хашиев Э.Х. Развитие института банкротства в России: особенности правового регулирования / Э.Х. Хашиев // Научный электронный журнал Меридиан. – 2020. – № 4 (38). – С. 171-173.

УДК 343.241

ЦЕЛИ НАКАЗАНИЯ И ЭФФЕКТИВНОСТЬ ИХ РЕАЛИЗАЦИИ ПО УГОЛОВНОМУ ЗАКОНОДАТЕЛЬСТВУ РОССИЙСКОЙ ФЕДЕРАЦИИ И СОЕДИНЕННЫХ ШТАТОВ АМЕРИКИ

АГУНЬКИНА ЯНА ПАВЛОВНА,
ХУДОШИН АНДРЕЙ СЕРГЕЕВИЧ

студенты
ФГБОУ ВО «Саратовская государственная юридическая академия»

Аннотация: статья посвящена рассмотрению целей наказания по уголовному законодательству Российской Федерации и Соединенных Штатов Америки. Авторами проведен анализ и сравнение романо-германской и англосаксонской правовых систем. Таким образом, был сделан вывод об уровне эффективности данного правового института.

Ключевые слова: Цели наказания, уголовное законодательство, Российская Федерация, принцип гуманизма, уголовная ответственность.

GOALS OF PUNISHMENT AND THE EFFICIENCY OF THEIR IMPLEMENTATION UNDER THE CRIMINAL LEGISLATION OF THE RUSSIAN FEDERATION AND THE UNITED STATES OF AMERICA

**Agunkina Yana Pavlovna,
Khudoshin Andrey Sergeevich**

Annotation: The article is devoted to the consideration of the purposes of punishment under the criminal legislation of the Russian Federation and the United States of America. The authors analyzed and compared the Romano-Germanic and Anglo-Saxon legal systems. Thus, a conclusion was made about the level of effectiveness of this legal institution.

Key words: Purposes of punishment, criminal law, Russian Federation, principle of humanism, criminal liability.

В уголовно-правовой науке особый интерес вызывает вопрос определения целей наказания, которые, в свою очередь, отражают результат исполнения обвинительного приговора, а также указывают на приоритетные направления уголовной политики в целом. Так, цель наказания – это конечный, идеальный результат, которого желает достичь государство, назначая наказание лицу, признанному виновным в совершении преступления. Данный вопрос актуален как в России, так и в других государствах, по сей день вызывая дискуссии авторов. В предложенной работе авторами будет проведена сравнительная характеристика целей наказания в Российской Федерации и США.

Российское и Советское законодательство за время своего существования определяло различные цели наказания [1]. При этом, их формулировка в праве уточнялись по мере развития общества и уголовного права. Цели наказания в российской доктрине – вопрос дискуссионный и субъективный. Особого внимания заслуживает определение правового положения понятия «кара» в системе целей наказания. Например, Ч. Беккариа по этому поводу писал, что «цель наказания заключается не в истязании и мучении человека и не в том, чтобы сделать несуществующим уже совершенное преступление... Цель наказания заключается только в том, чтобы воспрепятствовать виновному вновь нанести вред обществу и удержать других от совершения того же» [2]. Анализ истории развития уголовно-правовой научной мысли позволяет сделать вывод о том, что представители науки и власти, вопреки мнению большинства граждан, придерживались гуманного, человеколюбивого отношения к лицам, совершившим общественно опасные деяния, причинившим существенный вред правам и свободам человека и гражданина, интересам общества и государства.

Цели наказания в современном понимании определяются ч. 1 ст. 43 УК РФ, в которой говорится о том, что наказание есть мера государственного принуждения, назначаемая по приговору суда [3]. Принцип гуманизма по отношению к преступникам регламентирован в ч. 2 ст. 7 УК РФ. Из него следует, что наказание не имеет целью причинение физических или нравственных страданий для лиц, совершивших преступление [4]. Государство, привлекая лицо к уголовной ответственности, не мстит преступникам, напротив, оно преследует цель исправления.

Ч. 2 ст. 43 УК РФ раскрывает три основные цели наказания. Рассмотрим более подробно каждую из них. Так, восстановление социальной справедливости - ограничение виновного в правах в том количестве, которое соответствует характеру преступления и степени общественной опасности. Данная цель носит социальный характер и удовлетворяет требования населения в том, что ничего не может оставаться безнаказанным. Под исправлением осужденного понимается применение мер, способных влиять на психологическую и психическую основу личности с целью исправления мировоззрения. Цель такого исправления – содействовать тому, чтобы лицо больше не несло в себе общественной опасности [5, с. 259]. И, наконец, предупреждение новых преступлений способствует недопущению преступных посягательств, которые могли бы быть совершены в будущем.

Следует заметить, что описанные выше цели уголовного наказания находятся во взаимосвязи и принимаются в комплексе для более эффективного решения задач, стоящих перед общественностью, так как социальное значение наказания исходит не из одной взятой цели, оно охватывает все цели и через них детализируется.

Для сравнительного анализа в своей работе мы обратились к уголовному законодательству США. В США штаты вправе принимать собственные уголовные кодексы, в связи с чем, достаточно сложным является процесс изучения целей наказания в данной стране. Поэтому, основной базой нашей работы является Доктрина «Осуществление правосудия» американского Комитета по изучению заключения. Данная доктрина говорит о том, что является недопустительным применять разные меры наказания к лицам, совершившим одно и то же деяние, независимо от условий совершения. Также в данной доктрине говорится, что, по существу, карательная модель является менее жестокой, нежели реабилитационная модель. Карательная модель, в частности нашла свое отражение в УК штата Нью-Йорк, в параграфе 1.05. Так, целями выделяется обеспечение соответствующей реакции общественности на посягательства, а также предупреждение совершения посягательств посредством устрашающего воздействия применяемых наказаний.

Таким образом, можно сделать вывод, что цели уголовного наказания в Российской Федерации являются более гуманными и соответствуют современным стандартам прав человека. На наш взгляд, дискуссионный вопрос о карательной цели наказания в РФ должен рассматриваться через призму карательных мер в уголовных кодексах других стран. Так, в законодательстве США напрямую говорится об устрашении путем применения уголовных санкций, что свидетельствует об отклонении от принципов гуманности, так как на первую основу выводится не человек, а наказание.

Список источников

1. Агильдин В.В. Цель наказания по УК РФ. // Аспирант и соискатель. – 2011. - № 2(62). – С. 70-76
2. Беккариа Ч. О преступлениях и наказаниях / Сост. и предисл. В.С. Овчинского. М.: ИНФРА-М. 2004.
3. Уголовный кодекс РФ от 13.06.1996 N 63-ФЗ (ред. от 28.04.2023). Доступ из СПС «КонсультантПлюс».
4. Смирнов А.М. Онтологическая сущность дискурса о каре, как цели и сущности уголовного наказания. // Электронный научный журнал. – 2019. - № 4(28). – С. 144.
5. Зюкина А.В. Цели наказания в уголовном праве РФ: виды и особенности их регламентации. // Наука молодых – будущее России: сборник научных статей 6-й Международной научной конференции перспективных разработок молодых ученых. - 2021. – С. 258-260.

УДК 349.41

ПРИНЦИП ЕДИНСТВА СУДЬБЫ ЗЕМЕЛЬНОГО УЧАСТКА И ПРОЧНО СВЯЗАННЫХ С НИМ ОБЪЕКТОВ: ПРОБЛЕМЫ ТЕОРИИ И ПРАКТИКИ

АГУНЬКИНА ЯНА ПАВЛОВНА

студент

ФГБОУ ВО «Саратовская государственная юридическая академия»

*Научный руководитель: Агапов Дмитрий Александрович**доцент кафедры земельного и экологического права**ФГБОУ ВО «Саратовская государственная юридическая академия»*

Аннотация: статья посвящена анализу принципа единства судьбы земельного участка и прочно связанных с ним объектов. Автором выявлены проблемы, возникающие в процессе функционирования и реализации данного принципа. Таким образом, был сделан вывод о необходимости усовершенствования данного правового института.

Ключевые слова: Принцип единства судьбы земельного участка и прочно связанных с ним объектов, земельное законодательство, земельный участок, право постоянного (бессрочного) пользования, собственник.

THE UNITY PRINCIPLE OF THE FATE OF A LAND PLOT AND OBJECTS STRONGLY ASSOCIATED WITH IT: PROBLEMS OF THEORY AND PRACTICE

Agunkina Yana Pavlovna

Scientific adviser: Agapov Dmitry Alexandrovich

Annotation: The article is devoted to the analysis of the principle of the unity of the fate of a land plot and objects strongly associated with it. The author identified problems related to the functioning and implementation of this principle in the system of Russian law. Thus, it was concluded that it is necessary to improve this legal institution.

Key words: The principle of the unity of the fate of a land plot and objects firmly connected with it, land legislation, land plot, the right of permanent (unlimited) use, owner.

Принцип единства судьбы земельного участка и прочно связанных с ним объектов (далее – принцип единства судьбы) является одним из ключевых в системе земельного права. Для начала хотелось бы рассмотреть истоки его формирования. Римское право содержало в себе правило «superficies solo cedit», что означало «сделанное над поверхностью следует за поверхностью». Ввиду того, что именно римское право является базисом правовых систем многих государств, можно выявить схожие положения с ним в современном законодательстве. Так, с течением времени концепция, введенная римскими юристами, не утратила своего значения, напротив, она по сей день имеет широкое применение и развитие, что говорит о ее значимости в регулировании земельных отношений, а также перспективах дальнейшего развития. Рассматриваемая норма в современном российском законодательстве имеет норма-

тивное закрепление в пп.5 п.1 ст.1 Земельного Кодекса Российской Федерации (далее – ЗК РФ). Суть принципа единства судьбы состоит в том, что «все прочно связанные с земельными участками объекты следуют судьбе земельных участков» [1]. Стоит обратить внимание, что в России по отдельности регистрируются права как на земельный участок, так и на возведенный на нем объект. Установленный в ЗК РФ принцип лишь задает общее правило одновременного совершения действий со зданием и с земельным участком [2].

Принцип единства судьбы имеет универсальный характер и находит свое продолжение во многих нормах закона. Например, Конституция Российской Федерации закрепляет возможность каждого гражданина иметь в частной собственности имущество, Гражданский кодекс Российской Федерации регулирует право пользования, владения, распоряжения. Однако анализ законодательства, правоприменительной практики позволяет сделать неоднозначные выводы относительно реализации данного принципа.

В соответствии с п.3 ст.6 ЗК РФ под земельным участком понимается недвижимая вещь, которая представляет собой часть земной поверхности и имеет характеристики, позволяющие определить ее в качестве индивидуально определенной вещи [1]. В соответствии с земельным законодательством в данное понятие входят лишь объекты, находящиеся над поверхностью земли, но при этом объекты, находящиеся под землей земли (к ним можно отнести, к примеру, подземный паркинг), не включаются в единое составляющее земельного участка. В то время как гражданское законодательство допускает в своих нормах использование собственником всего находящегося как над, так и под поверхностью земельного участка. Что касается Закона Российской Федерации «О недрах» [3], то его нормы направлены на предоставление права собственникам, землепользователям и др. осуществлять строительство подземных сооружений на глубину до пяти метров. Ввиду данных обстоятельств, в научной литературе ведется дискуссия насчет определения понятия земельного участка, а также определения правового положения объектов, находящихся под поверхностью. Роман Сергеевич Бевзенко под земельным участком понимает описанную путем кадастрового учета трехмерную фигуру, нижнее основание которой находится на глубине пяти метров от земной поверхности, а верхнее простирается до пределов возможного использования земельного участка [4]. Считается, что данный подход приведет к более полному и обширному пониманию земельного участка на уровне различных отраслей законодательства.

Широкое распространение получила проблема, связанная с переходом прав на земельный участок при купле-продаже (и иной сделки) находящейся на нем недвижимости. Ст. 552 ГК РФ гласит, что в результате продажи объекта недвижимости покупателю передаются права собственности на нее, а также права на земельный участок, занятый ею и необходимый для ее использования. При этом возникают случаи, когда продавец владел исключительно объектом недвижимости, а земельный участок ему не принадлежал по праву собственности. В такой ситуации следует обратиться к норме ст. 35 ЗК РФ, где сказано, что при переходе права собственности на здание, сооружение, которое находится на чужом земельном участке, покупатель приобретает право на использование соответствующей части земельного участка на таких же условиях и в том же объеме, что и прежний их собственник. Особый интерес вызывают прецеденты, когда предыдущий обладатель имел право постоянного (бессрочного) пользования земельным участком. Как гласит ст. 39.9 ЗК РФ приобретение права постоянного (бессрочного) пользования осуществляется исключительно на основании решения уполномоченного органа. Таким образом, возникают проблемы, связанные с осуществлением передачи данного права на земельный участок новому владельцу, ведь автоматически получить его невозможно. Как показывает практика – подобные случаи не единичны и требуют соответствующего объяснения со стороны законодателя. Но из-за того, что в российской правовой системе нет конкретной нормы, разъясняющей данную проблему, судам приходится интерпретировать ее самостоятельно. Так, обратившись к судебной практике, автором было найдено решение суда, разрешающее подобный прецедент. Судья, полностью руководствуясь ст. 35 ЗК РФ, дополняет: «если прежний собственник строения имел земельный участок на праве постоянного бессрочного пользования, к покупателю переходит право на однократную бесплатную приватизацию его без каких-либо ограничений». Но стоит понимать, что в российской пра-

вовой системе судебные решения исходят от ветви власти, не наделенной полномочием нормотворчества, как следствие, то или иное решение суда мы не можем приравнивать к норме права. При этом ряд специалистов имеют противоположное мнение и считают, что подобная сделка – не основание для приобретения постоянного (бессрочного) права пользования на земельный участок, ссылаясь на ст. 39.9 ЗК РФ. Как итог: в российской науке и практике нет единообразного понимания данного казуса, следовательно, необходимо урегулировать рассматриваемый вопрос посредством введения соответствующей нормы на законодательном уровне.

Подводя итог всему вышесказанному, можно сделать вывод о том, что принцип единства судьбы земельного участка и прочно связанных с ним объектов требует доработки со стороны законодателя. Но даже, несмотря на некоторые пробелы в реализации рассматриваемого принципа, он играет значительную роль как в функционировании земельного законодательства в целом, так и в решении индивидуальных спорных ситуаций граждан или же юридических лиц.

Список источников

1. Земельный кодекс Российской Федерации от 25 октября 2001 г. N 136-ФЗ (ред. от 28.04.2023) // Собрание законодательства Российской Федерации, 29.10. 2001, N 44 ст. 4147.
2. Атаманов, С. А., Григорьев, С. А. Единство судьбы земельных участков и прочно связанных с ними объектов / С. А. Атаманов, С. А. Григорьев. – Текст: электронный // Учет недвижимости: электронный журнал: сайт «Кадастр.Москва». – Москва, 2023. – URL: <http://кадастр.москва/news/951>. – Дата публикации: 15.02.2023
3. Закон Российской Федерации от 21.02.1992 № 2395-1 (ред. от 28.06.22) «О недрах».
4. Бевзенко Р.С. Введение в российское право недвижимости. Вып. 2: Принцип единства судьбы прав на земельный участок и на строения на нем / Р.С. Бевзенко. М.: М-Логос, 2020. 99 с.

УДК 340.111

АКТУАЛЬНЫЕ ВОПРОСЫ ФУНКЦИОНИРОВАНИЯ ГРАЖДАНСКОГО ОБЩЕСТВА

КАСИМОВ Т.С.,

кандидат юридических наук, доцент кафедры теории государства и права

АВАКЯН Г.Г.студент 1 курса бакалавриата по направлению подготовки «Юриспруденция» Института права
Уфимского университета науки и технологий
Россия, г. Уфа

Аннотация: В данной статье рассматриваются вопросы функционирования гражданского общества, его принципы. Рассматривается процесс становления и развития гражданского общества в Российской Федерации. Определяется роль гражданского общества, как основополагающего признака демократического государства. Анализируются деятельность институтов гражданского общества.

Ключевые слова: гражданское общество, демократическое государство, личность, право, государство.

TOPICAL ISSUES OF THE FUNCTIONING OF CIVIL SOCIETY

Abstract: This article discusses the functioning of civil society, its principles. The process of formation and development of civil society in the Russian Federation is considered. The role of civil society as a fundamental feature of a democratic state is defined. The activity of civil society institutions is analyzed.

Key words: civil society, democratic state, personality, law, state.

На современном этапе развития гражданское общество является основополагающим направлением общественных реформ, качественных и эффективных изменений в различных сферах жизни. Любое государство, любая политическая система, а также утверждение демократического правового государства не может быть сформировано без успешного функционирования институтов гражданского общества.

Гражданское общество – общество, имеющее сложную структуру, выражающие взаимосвязь людей высокого социального, морального, культурного и экономического статус, создающих с государством равные правовые отношения. Структура гражданского общества объединяет в себе экономические, религиозные, хозяйственные, политические, этнические, правовые отношения. Гражданское общество представляет собой совокупность граждан, общественных отношений, которые функционируют вне рычагов государственной власти, представляет собой добровольно сформированные некоммерческие организации и ассоциации, которые защищены от вмешательства государственно-властных органов.

В основе гражданского общества лежат такие принципы, как невмешательство государства в частную жизнь граждан; легитимность; свобода слова и независимость от средств массовой информации; правовое государство; равенство граждан перед законом и правосудием; признание и защита естественных прав человека; экономическая свобода; политический и идеологический плюрализм [2, с. 90].

Природа гражданского общества состоит из основополагающих признаков, таких, как верховенство права, отсутствие монополии на власть, общая культура анализа общественных проблем, право-

вое регулирование процедуры по урегулированию конфликтов.

Юридическая литература на современном этапе рассматривает гражданское общество, как устойчивую систему самоуправления личностей, которые защищают свои права и свободы, при этом под таким обществом понимается та группа людей, которая способна цивилизованно осуществлять и удовлетворять свои потребности. Гражданское общество состоит из множества институтов, которые благодаря своей инициативе реализуют разрешенную законом деятельность в отношении государства и защищают людей от произвола государственных органов. Свобода во всех сферах жизни общества является одним из признаков гражданского общества, оно не может существовать и функционировать без инициативы самих граждан, помимо этого участники гражданского общества должны обладать необходимым уровнем правосознания для реализации своих прав.

Наличие гражданского общества в государстве оказывает большое влияние на население, это связано с тем, что происходит реализация такого принципа, как политический плюрализм, тем самым гражданам предоставляется свобода в реализации своих интересов, прав и свобод. Помимо этого, отличительной чертой гражданского общества является то, что институты гражданского общества сепарированы от государства и государственных органов, оно, в свою очередь, выступает механизмом воздействия на властные органы.

Основными условиями для функционирования гражданского общества являются: существование права, которое выражает общественные интересы и потребности. Неотъемлемым компонентом права являются «права человека», невозможно существование права без человека, как существование человека без права. Гражданское общество является формой реализации личностью своих прав в различных сферах жизни общества. Вторым условием функционирования гражданского общества является экономическая свобода, собственность, свобода труда. Каждый член гражданского общества должен владеть собственностью, которая делает его независимым гражданином, многообразие производственных объединений и организаций, в которые входят профсоюзы, трудовые коллективы, товарищества, определяют отношения собственности. Разнообразие таких объединений зависит от многообразия форм собственности. В рамках гражданского общества человек имеет возможность проявлять свои интеллектуальные, физические способности при создании, как духовных, так и материальных ценностей. Третьим условием функционирования гражданского общества выступает развитие социально-политической структуры, выражающие многообразие интересов граждан. Данное условие подразумевает функционирование политических партий, союзов, организаций, с помощью которых граждане способны удовлетворить свои потребности, защитить свои права, совместно решать проблемы во всех областях жизни общества. Такие институты гражданского общества являются независимыми от государства и способны как оказать влияние на государственные органы власти, так и уберечь от их необоснованного вмешательства [1, с. 201].

Гражданское общества в России стало формироваться во время последнего десятилетия СССР, когда основной задачей являлось разделение общества и государства. На сегодняшний день в России существует огромное многообразие форм правовой и политической организации граждан, которые являются важным ресурсом для развития страны в целом. Государство обязано поддерживать объединения гражданского общества, давать им самостоятельность и большую свободу в решении вопросов государственного значения, поскольку существование гражданского общества невозможно без чувства ответственности населения в решении проблем, как государственного, так и общественного характера. Не совсем положительно на развитие гражданского общества оказали реформы, проводимые в конце XX века, такие как крушение коммунистической системы, переход к правовому государству с рыночной экономикой. К ухудшению уровня жизни большинства населения привел отказ государства от принципа социальной справедливости. К криминализации большей части общества способствовало то, что государство отказалось от своих обязанностей о создании социальных, экономических и иных условий перед гражданами.

Однако, современное состояние гражданского общества в России отличается своим масштабом и эффективным функционированием, создается большое число общественных объединений в экономической, политической, социальной сферах общества. Однако сохраняются пробелы в качественном

развитии гражданских движений, это связано с тем, что большое количество объединений являются непрофессиональными, не отстаивающими интересы своих участников. Проблема заключается в том, что главной целью таких объединений является получение финансовой выгоды, в то время как главной целью его функционирования является – помощь в реализации и защита права человека и гражданина.

Таким образом, гражданское общества может существовать только при условиях государственной и политической стабильности государства, оно представляет собой объединения людей, которые в рамках законодательства реализуют свои обязанности и отстаивают свои права. Становлению гражданского общества на современном этапе могут способствовать такие факторы, как финансовая поддержка политических объединений, реальное признание прав и свобод человека, улучшение качества образования и его доступность, создание точной и упрощенной законодательной базы, развитие доверия между обществом и государством.

Список источников

1. Матузов Н.И. Гражданское общество: сущность и основные принципы // Н.И. Матузов. — 3-е изд., перераб. и доп. — М.: Юрайт, 2017. — 312 с.
2. Гобохов И.А., Халаева Л.А. Гражданское общество: сущностные характеристики / И.А. Гобохов, Л.А. Халаева // Философия и общество. — 2013.— № 32. — С. 97-98.

УДК 340

ОСНОВНЫЕ ТРЕБОВАНИЯ К ПРЕДМЕТУ ИПОТЕКИ

ОНОЯН ВИТАЛИЙ АЛИКОВИЧстудент 4 курса юридического факультета
ФГБОУ ВО «Государственный университет просвещения»*Научный руководитель: Сергеева Светлана Николаевна
кандидат юридических наук, доцент кафедры предпринимательского права
ФГБОУ ВО «Государственный университет просвещения»
г. Мытищи, Российская Федерация*

Аннотация: Статья посвящена правовому исследованию залога, предметом которого выступает недвижимое имущество. Рассматриваются мнения отечественных правоведов относительно предмета ипотеки, а также особенности и преимущества ипотеки как вида залога.

Ключевые слова: ипотека, залог, недвижимость, заемщик, предмет ипотечного кредитования, аренда, государственная регистрация, приватизация.

Залог недвижимого имущества в различные периоды человеческой истории выступал, как один из самых надежных способов обеспечения надлежащего исполнения обязательств.

«Ипотека» (в переводе с древнегреческого – «основание», «залог») - это разновидность имущественного залога, а также является одним из древнейших способов обеспечения выполнения обязательства по договору. Предметом данного вида залога является недвижимость [1, С.79, 2]. Согласно статье 1 Федерального закона «Об ипотеке (залоге недвижимости)» от 16.07.1998 №102-ФЗ, ипотечный заем представляет собой договор о залоге недвижимости, по которому залогодержатель, выступающий в роли кредитора, имеет право получить удовлетворение своих денежных требований за счет стоимости заложенного имущества залогодателя, который является должником по обязательству, обеспеченному ипотекой. Залогодержатель имеет преимущественное право на удовлетворение своих требований перед другими кредиторами залогодателя, за исключением случаев, установленных законодательством.

Одной из особенностей ипотеки является то, что заложенное имущество не выходит из-под контроля залогодателя до тех пор, пока он выплачивает кредит в соответствии с условиями договора. Ипотека используется для получения денежных средств в виде кредита или ссуды, а недвижимость выступает в качестве залога для обеспечения исполнения обязательств перед кредитором.

Вопрос о том, относится ли ипотечный займ к вещному или обязательственному праву, не имеет однозначного ответа в юриспруденции. По гражданскому кодексу Российской Федерации, ипотека относится к обязательственному праву, но учитывает двойственную природу данного института. Однако, следует отметить, что залог не является только средством обеспечения обязательства вещью.

Предметом договора может выступать и право требования. Таким образом, ипотечный займ – это способ обеспечения обязательства с помощью имущества или права.

В соответствии со ст. 334 Гражданского кодекса Российской Федерации (далее – ГК РФ) банк, который выдал кредит, является кредитором по обязательству, обеспеченным залогом, и, в случае неисполнения заемщиком своих обязательств по возврату кредита, у банка есть преимущественное перед другими кредиторами должника право на получение удовлетворения из стоимости заложенного имущества [3, с.14].

Согласно статье 5 Закона об ипотеке, недвижимое имущество, перечисленное в пункте 1 статьи 130 ГК РФ, может являться предметом ипотечного кредитования, при условии, что права на него зарегистрированы в соответствии с требованиями государственной регистрации прав на недвижимость и сделок с ней. К такому имуществу относятся земельные участки (исключая те, которые указаны в статье 63 Закона об ипотеке), недвижимость, используемая в предпринимательской деятельности, жилые дома, квартиры и их части, садовые дома, гаражи и другие строения, предназначенные для потребительского использования, воздушные и морские суда, суда внутреннего плавания, а также машино-места.

Законодатель определяет перечень недвижимого имущества в статье 130 Гражданского кодекса Российской Федерации, учитывая физические особенности объектов и устанавливая принудительное включение некоторых объектов в этот перечень.

В настоящее время, существует разногласие в мнениях представителей правовой науки, законодателей, относительно классификации недвижимости как объекта вещных прав, разделения движимого и недвижимого имущества, а также по поводу возможности рассматривать составные части недвижимости как единый объект.

Так, определение недвижимости, закрепленное в ст. 130 ГК РФ, достаточно развернутое и объемное по содержанию и может толковаться достаточно разнопланово. По мнению Р.С. Бевзенко ст.130 ГК РФ содержит крайне неудачные нормы [4, с.4], в ней закреплено недостаточно критериев для отнесения вещи к недвижимой.

Для того, чтобы считаться недвижимым имуществом, вещь должна не только иметь тесную связь с земельным участком, но и обладать самостоятельным хозяйственным назначением, которое не зависит от функционального назначения земельного участка. Если вещь не соответствует этим критериям, то она должна быть признана составной частью земельного участка.

Государственная регистрация, на данный момент, является необходимым элементом правового режима недвижимости в РФ [5, с.4-9]. Государственная регистрация является неотъемлемой частью правового режима объектов недвижимости и требуется для обеспечения их законного статуса. Последние изменения в законодательстве, касающиеся государственной регистрации недвижимости, направлены на разработку более эффективного механизма регулирования этих отношений.

Для земельных участков, на которые не было разграничения государственной собственности, отсутствие государственной регистрации права собственности не является препятствием для использования их в качестве залога при получении ипотечного кредита в соответствии со статьей 62.1 Закона об ипотеке.

В качестве особого предмета по ипотечному займу может выступать право аренды, которое принадлежит залогодателю. В этих условиях к праву аренды будут применяться общие правовые условия по ипотеке, если иное не предусмотрено иными законодательными актами и не противоречит существу аренды. Вместе с этим право аренды может выступать в качестве предмета ипотеки лишь при условии согласия на это условие арендодателя.

Нужно указать, что залог права аренды невозможен без согласия собственника или лица, которое располагает правами хозяйственного ведения. Рассматривая судебную практику по привлечению в качестве залога права аренды, то можно указать на то, что возникновение права аренды не влечет за собой изменения права собственности [6, с.129].

Стоит отметить, что существует имущество, которое не может выступать в качестве залога по ипотечному займу. Это относится к имуществу, которое было изъято из обращения, а также к имуществу, на которое наложено запрещение взыскания в соответствии с федеральным законодательством. Перечень такого имущества определен в гражданском законодательстве.

Кроме того, существует имущество, которое не может быть заложено, так как на него предусмотрена обязательная приватизация или запрет на ее проведение согласно федеральным законам. В отношении общей долевой или совместной собственности предметом ипотеки может стать только выделенное в натуре имущество, принадлежащее гражданину или юридическому лицу, согласно статье 62 Закона об ипотеке.

Если недвижимость выступает в качестве залога по ипотечному займу, то она рассматривается как единое целое, за исключением случаев, когда законодательством предусмотрено иное. Главным фактором, определяющим такой подход, является связь вещи по общему назначению. В тех случаях, когда невозможно произвести раздел имущества, гражданское законодательство считает его неделимым.

При рассмотрении действующего законодательства можно сделать вывод о том, что такой фактор, как совокупный залог или ипотечный займ на несколько материальных объектов, имеет право на существование. Вместе с этим, отсутствует точная правовая оценка возможности совокупного залога или ипотечного займа на несколько объектов недвижимости, и нет четкого правового регламента по этому вопросу.

Однако, можно рассмотреть изменение нормы статьи 340 Гражданского кодекса РФ и возможность осуществления ипотеки при обеспечении залогом нескольких объектов недвижимого имущества, каждый из которых является самостоятельным объектом договора ипотечного займа. При этом, основное обязательство по договору должно быть разделено на соразмерные доли, соответствующие стоимости залога.

Законодательство устанавливает ряд существенных требований для отдельных предметов ипотеки. В качестве примера, можно указать, что земельные участки, которые находятся в государственной и муниципальной собственности, не могут выступать в роли обеспечения ипотечного займа. Также законодательно установлен минимальный размер земельного участка, который может выступать предметом по договору ипотеки.

Особенность ипотеки предприятия состоит в том, что помимо всех его материальных и нематериальных активов, требуется также заложить земельный участок, на котором расположено предприятие, или права аренды на этот участок. В отношении государственной и муниципальной собственности важно отметить, что индивидуальные и многоквартирные дома, находящиеся в указанной собственности, не могут быть предметом ипотечного займа. Если речь идет об ипотеке квартиры, то она предполагает установление права залога на определенную долю в праве общей собственности на жилой дом.

Важно указать, что ипотека, помимо правовых, экономических характеристик, также выполняет и существенную социальную роль в обществе. Правильное правовое регулирование такого масштабного института является основой для положительной социальной динамики и роста благосостояния граждан.

Список источников

1. Сумина Е. В. История становления и развития института ипотеки в римском праве и в дореволюционной России / Е. В. Сумина // Социально-экономические, институционально-правовые и культурно-исторические компоненты развития муниципальных образований. М.: Миасс, 2016. С. 79.
2. Пушкина, А. В. Правовое регулирование рынка недвижимости: Учебник / А. В. Пушкина, Т. С. Саяпина. – Москва : Общество с ограниченной ответственностью "Издательство "КноРус", 2022. – 286 с.
3. Фирсова Н. В. Недвижимое имущество как предмет договора об ипотеке / Н. В. Фирсова, Д. Н. Алмакаев // Международный журнал гуманитарных и естественных наук. 2022. № 10-4(73). С. 14.
4. Бевзенко Р. С. Что такое недвижимая вещь? / Р.С. Бевзенко // Вестник экономического правосудия Российской Федерации. 2015. № 12. С. 4.
5. Горбачев П.А. К проблеме регистрации раздела жилого дома / П.А. Горбачев // Научно-практические исследования. 2020. № 8-4(31). С.4-9
6. Никитин А. В. Предмет договора ипотеки / А. В. Никитин // Проблемы эффективного использования научного потенциала общества. Стерлитамак: Агентство международных исследований, 2021. С. 129.

УДК 340

ПРАВОВАЯ КОНВЕРГЕНЦИЯ КАК УНИВЕРСАЛЬНЫЙ МЕТОД ПРАВОВОГО РЕГУЛИРОВАНИЯ ПРЕДПРИНИМАТЕЛЬСКОЙ ДЕЯТЕЛЬНОСТИ В РОССИИ

МУСИНА АЛСУ ФАНИСОВНАстудент
ФКОУ ВО С ФСИН России*Научный руководитель: Прасковьян Дмитрий Александрович
к.ю.н., доцент
ФКОУ ВО СЮИ ФСИН России*

Аннотация: в статье рассматривается правовая конвергенция как универсальный метод правового регулирования предпринимательской деятельности. Проводится анализ юридической литературы, практических данных, позволяющих сделать вывод о необходимости и значимости применения метода конвергенции при осуществлении предпринимательской деятельности.

Ключевые слова: предпринимательская деятельность, правовая конвергенция, банковская деятельность, государственные закупки, автономность хозяйствующих субъектов.

**LEGAL CONVERGENCE AS A UNIVERSAL METHOD OF LEGAL REGULATION OF ENTREPRENEURIAL
ACTIVITY IN RUSSIA**

Musina Alsu Fanisovna*Scientific adviser: Praskovyin Dmitry Alexandrovich*

Abstract: The article considers legal convergence as a universal method of legal regulation of entrepreneurial activity. The analysis of legal literature and practical data is carried out, which allows us to draw a conclusion about the necessity and importance of using the convergence method in the implementation of entrepreneurial activity.

Key words: entrepreneurial activity, legal convergence, banking, public procurement, autonomy of economic entities.

Правовая конвергенция, исходя из своего определения, предполагает осуществление процесса сближения элементов системы права, а также увеличение количества связей между элементами сближающихся объектов [1, с. 114].

Именно в предпринимательском праве правовая конвергенция достигается посредством автономного воздействия различных по отраслевой принадлежности источников права на предпринимательские отношения с помощью специальных методов регулирования [2, с. 84].

Так, при осуществлении предпринимательской деятельности применяется конвергенция метода гражданского права, которая в совокупности образует единую методику, характеризующуюся совокупностью следующих элементов:

- метод автономных решений;
- метод обязательных предписаний;
- метод рекомендаций.

Метод автономных решений определяется как совокупность приемов и способов, позволяющих хозяйствующим субъектам самостоятельно осуществлять свою деятельность. Таким образом, хозяйствующие субъекты при осуществлении предпринимательской деятельности вступают в гражданско-правовые отношения. В качестве примера можно привести ситуацию, при которой хозяйствующие субъекты правомочны самостоятельно принять решение относительно выбора контрагента, то есть автономность решений в данном случае проистекает из гражданско-правовых отношений.

Метод обязательных предписаний предполагает наличие в предпринимательской деятельности вертикальных отношений, основанных на власти и подчинении [3, с. 19]. Данный метод применяется при исполнении субъектами предпринимательской деятельности предписанных правил и обязанностей, установленных действующим законодательством, регулирующим предпринимательскую деятельность. Также применяется при осуществлении субъектами предпринимательской деятельности своих властных полномочий, что обязывает их соблюдать и издавать распоряжения.

Метод рекомендаций отличается диспозитивным характером, в предпринимательской деятельности применяется при возможности субъекта самостоятельно выбрать модель поведения, рекомендованную государственными органами. Содержание данного метода отличается лояльностью подхода к осуществлению предпринимательской деятельности, позволяющего самостоятельно принимать решения относительно ведения данной деятельности.

Исходя из приведенных методов, можно констатировать, что правовая конвергенция позволяет сочетать между собой нормы права, которые не оказывают при этом преобладающего воздействия перед непосредственными нормами предпринимательского права.

Исходя из анализа юридической литературы, метод конвергенции правового регулирования предпринимательских отношений посредством применения норм частного и публичного права эффективно применяется в сфере государственных закупок [4, с. 43].

В данной сфере у субъектов предпринимательской деятельности возникает расширенный спектр возможностей относительно принятия решения в определенной ситуации, что позволяет выбирать подходящий метод применительно к конкретному случаю при осуществлении государственных закупок.

Предпосылкой для применения правовой конвергенции служит несомненно Конституция Российской Федерации (далее – Конституция РФ), определяющая основные постулаты, необходимые для соблюдения и исполнения при осуществлении предпринимательской деятельности [5].

Правовая конвергенция позволяет применять при осуществлении предпринимательской деятельности ряд законов и нормативно-правовых актов иных источников права, непосредственно связанных с данной деятельностью, что позволяет разрешить ряд задач, а также эффективно определять связи между хозяйствующими субъектами предпринимательской деятельности.

На сегодняшний день правовая конвергенция имеет место быть и в банковской сфере, деятельность которой регулируется как нормами гражданского законодательства, так и источниками, регламентирующими деятельность хозяйственных обществ [6, с. 41].

По аналогии можно привести и ряд других видов предпринимательской деятельности, в которых правовая конвергенция выступает в качестве эффективного регулятора частных и публичных правоотношений, между тем, применение данного метода позволяет определить индивидуальный подход, что существенным образом оказывает влияние на продуктивность осуществления такой деятельности.

Таким образом, используемый в России метод правовой конвергенции представляет собой универсальный подход, применяемый при осуществлении предпринимательской деятельности. Применение такого метода позволяет не только обрести автономность хозяйствующим субъектам, но и установить конкретные границы осуществления дозволенного, предписанного нормами частного или публичного права.

Список источников

1. Кванина В.В. Преимущества и недостатки конвергенции частного права в контрольно-надзорную деятельность как института публичного управления // Вестник Томского государственного университета. Право. – 2022. – №44. – С. 114-126.
2. Казакевич Е.И. Предпринимательское право как инструмент решения социальных задач современного российского общества // Электронное приложение к Российскому юридическому журналу. – 2021. – №4. – С. 82-89.
3. Тетерятников Н.Ю., Пономарева В.В. К вопросу о трансформации представлений о частном и публичном праве // Вестник Уфимского юридического института МВД России. – 2022. – №1(95). – С. 19-24.
4. Старцева П.Д., Погорелова С.В., Овод И.В. Пограничное состояние предпринимательской деятельности в сфере гражданского, уголовного, административного правоотношения // Colloquium-journal. – 2021. – №2(89). – С. 43-46.
5. Конституция Российской Федерации (принята всенародным голосованием 12.12.1993) (с учетом поправок, внесенных Законами РФ о поправках к Конституции РФ от 30.12.2008 № 6-ФКЗ, от 30.12.2008 № 7-ФКЗ, от 05.02.2014 № 2-ФКЗ, от 01.07.2020 № 11-ФКЗ) // Собрание законодательства РФ, 01.07.2020, № 31, ст. 4398.
6. Халин В.Г., Чернова Г.В., Калайда С.А. Экономические экосистемы и их классификация // Управленческое консультирование. – 2021. – №2. – С. 38-54.

© А.Ф. Мусина, 2023

УДК 34

ДЕЯТЕЛЬНОСТЬ ГОСУДАРСТВА ПО ОБЕСПЕЧЕНИЮ ПРАВА НА БЛАГОПРИЯТНУЮ ОКРУЖАЮЩУЮ СРЕДУ

РЫЖЕНКОВ АНДРЕЙ ОЛЕГОВИЧ

студент юридического факультета
Среднерусского института управления
филиала РАНХиГС при Президенте РФ,
Россия, г. Орёл

Аннотация: статья посвящена анализу деятельности государства в области обеспечения права на благоприятную окружающую среду. Деятельность государственной власти имеет высокое влияние в области охраны прав граждан на окружающую среду и её граждан.

Ключевые слова: Окружающая среда, государство, право на благоприятную окружающую среду, право на защиту, экология.

STATE ACTIVITIES TO ENSURE THE RIGHT TO A FAVORABLE ENVIRONMENT

Ryzhenkov Andrey Olegovich

Abstract: The article is devoted to the analysis of the state's activities in the field of ensuring the right to a favorable environment. The activities of the state authorities have a high impact in the field of protecting the rights of citizens to the environment and its citizens.

Key words: Environment, state, right to a favorable environment, right to protection, ecology.

По мере того как мир все больше осознает влияние, которое люди оказывают на окружающую среду, становится ясно, что как отдельные люди, так и правительство должно предпринять шаги для обеспечения того, чтобы Земля оставалась пригодным для жизни местом для будущих поколений. Одним из ключевых способов, с помощью которого правительство может добиться этого, является принятие мер по обеспечению права на благоприятную окружающую среду. [1, с. 75] Прежде всего, государство может принимать законы и нормативные акты для защиты окружающей среды и здоровья населения. Это может включать в себя правила, касающиеся качества воздуха и воды, удаления опасных отходов и выбросов с промышленных объектов. Эти нормативные акты помогают гарантировать, что компании несут ответственность за воздействие своих предприятий на окружающую среду, а также обеспечивают основу для того, чтобы граждане могли сообщать об экологических проблемах, для дальнейшего решения выявленных проблем.

В дополнение к нормативным актам государство может инвестировать в инициативы по продвижению экологически устойчивых методов, а также в инициативы по сокращению бытовых отходов и отходов производства. Это может включать программы по стимулированию переработки отходов и компостирования, а также инициативы по продвижению возобновляемых источников энергии, таких как солнечная энергия и энергия ветра. Инвестируя в такого рода инициативы, государство может помочь сократить углеродный след и обеспечить будущим поколениям доступ к чистым источникам энергии. Это крайне важно, так как все мы хотим, чтобы наши дети, внуки и правнуки жили в лучшем мире, что-

бы они, как и мы, могли наслаждаться природой, дышать хорошим воздухом, пить чистую воду.

Другим важным аспектом обеспечения права на благоприятную окружающую среду [2, с. 76] является поддержание и защита природных пространств. Государство может достичь этого путем создания парков, охраняемых территорий дикой природы и других общественных земель, отведенных для природоохранных целей. Эти районы не только обеспечивают среду обитания для дикой природы, но и предоставляют возможности для отдыха на свежем воздухе, а также для получения образования и науки.

Наконец, государство может работать над обеспечением того, чтобы все граждане имели доступ к чистому воздуху и воде. Это может включать инвестиции в инфраструктуру, такую как водоочистные сооружения и системы фильтрации воздуха, а также нормативные акты в области промышленной и сельскохозяйственной практики, которые в противном случае могли бы загрязнять окружающую среду. Обеспечивая каждому человеку доступ к чистому воздуху и воде, государство может помочь обеспечить справедливое распределение этих ресурсов. Чистый воздух и вода имеют большое значение для нашего здоровья, так как являются неотъемлемыми частями процесса жизнедеятельности не только человека, но и всех живых организмов.

В 42 статье Конституции Российской Федерации закреплено право граждан РФ на благоприятную окружающую среду. Это право подразумевает получение достоверной информации о состоянии окружающей среды, а также на возмещение ущерба здоровью или имуществу, которое было причинено посредством экологического правонарушения. Также в Конституции существует статья 58, согласно которой каждый гражданин Российской Федерации обязан сохранять природу, окружающую среду и бережно относиться к природным богатствам.

Многие страны приняли природоохранные законы и нормативные акты для защиты окружающей среды и обеспечения права на благоприятную окружающую среду для своих граждан. [3, с. 177] В них часто излагаются конкретные стандарты, которыми должны соответствовать отдельные лица, предприятия и организации, чтобы свести к минимуму их воздействие на окружающую среду. Государство может также создавать регулирующие органы, ответственные за обеспечение соблюдения законов об охране окружающей среды и контроль за их соблюдением.

Кроме того, такие государства как Австралия, Новая Зеландия и Швеция учредили экологические суды для рассмотрения экологических проблем и разрешения споров, связанных с загрязнением или деградацией окружающей среды. Эти суды могут иметь специальные процедуры и механизмы для рассмотрения экологических дел и могут предоставлять средства правовой защиты или компенсацию пострадавшим лицам или сообществам. Также некоторые страны приняли законы, признающие право на здоровую окружающую среду в качестве основополагающего права. Это означает, что граждане имеют законное право на чистую, безопасную и здоровую окружающую среду, [4, с. 15] а государство обязано защищать и поощрять это право. В этих случаях граждане могут иметь право подавать судебные иски или обращаться за средствами правовой защиты, если их право на благоприятную окружающую среду нарушено.

Для начала, на мой взгляд, нужно обозначить такие конституционные права человека, которые связаны непосредственно с правом на благоприятную окружающую среду:

- право получать достоверную информацию от органов государственной власти и местного самоуправления, их должностных лиц;
- право обращаться в государственные органы и органы местного самоуправления;
- право на судебную защиту прав;
- право на получение квалифицированной юридической помощи.

На данный момент государство прикладывает много усилий для обеспечения права граждан на благоприятную окружающую среду, а также смежные с данным правом права. Государство создало обширную сеть гарантий, которые дают возможность гражданам осуществлять своё право на благоприятную окружающую среду, как с участием лица (защита нарушенного права), [5, с. 173] так и без него, то есть осуществляется контроль за соблюдением предельно-допустимой концентрацией вредных веществ, соответствием окружающей среды требованиям. Базой же для всего этого являются

различные нормативно-правовые акты, существующие в Российской Федерации.

В заключение, обеспечение права на благоприятную окружающую среду требует многогранного подхода, который включает как нормативные акты, так и инвестиции в устойчивые методы и ресурсы. Проводя активную экологическую политику и инвестируя в инициативы по содействию устойчивому развитию, государства могут способствовать тому, чтобы земля оставалась здоровым и пригодным для жизни местом для грядущих поколений.

Список источников

1. Бринчук М.М. Конституционное право на благоприятную окружающую среду в свете национальной безопасности // Государство и право. – 2014. – №1. – С. 74-83.
2. Анисимов А.П. Право человека и гражданина на благоприятную окружающую среду // Гражданин и право. – 2009. – №2. – С.72-80
3. Ермаков, А. Н. Охрана окружающей среды: отдельные вопросы специализации правосудия / А. Н. Ермаков, И. Ю. Захарьяцева // Вестник Кыргызского Национального Университета имени Жусупа Баласагына. – 2018. – № 5. – С. 175-178.
4. Брусницына С.В. Право на благоприятную окружающую среду в конституционном и уставном законодательстве субъектов Российской Федерации // Вестник Челябинского государственного университета. – 2013. – №27. – С. 11-18
5. Голиченков А.К. Конституция Российской Федерации и развитие экологического законодательства // Сборник по материалам международной научно-практической конференции, М, ИЗИСП при Правительстве Российской Федерации. – 2004. – С. 169-175

УДК 343.13

ПОНЯТИЕ РЕАБИЛИТАЦИИ В РОССИЙСКОМ УГОЛОВНОМ ПРОЦЕССЕ

ТКАЧЁВ АРТЁМ ВАДИМОВИЧ

аспирант

АНО ВО «Российский новый университет»

Аннотация: в статье рассматривается законодательно закрепленное определение реабилитации. Приводятся и анализируются мнения учёных-правоведов относительно недостатков указанного определения. Описываются основные подходы к понятию реабилитации, существующие на сегодняшний день в науке. Формулируется авторское определение реабилитации.

Ключевые слова: реабилитация, возмещение вреда, компенсация, незаконное осуждение, невиновность.

THE CONCEPT OF REHABILITATION IN THE RUSSIAN CRIMINAL PROCESS

Tkachev Artem Vadimovich

Abstract: the article considers the legally fixed definition of rehabilitation. The opinions of legal scholars regarding the shortcomings of this definition are presented and analyzed. The main approaches to the concept of rehabilitation that exist today in science are described. The author's definition of rehabilitation is formulated.

Key words: rehabilitation, compensation for harm, indemnification, unlawful conviction, innocence.

Термин «реабилитация» появился в отечественном законодательстве относительно недавно. Законом СССР от 25.12.1958 «Об утверждении Основ уголовного судопроизводства Союза ССР и союзных республик» необходимость реабилитации умершего вводилась в качестве обстоятельства, препятствующего прекращению производства по уголовному делу или невозможности его возбуждения. При этом определение реабилитации законом дано не было. В дальнейшем данное понятие и смежные с ним «реабилитируемый», «реабилитирующие основания» использовались в УПК РСФСР 1960 года и Постановлениях Пленума Верховного Суда РСФСР также без разъяснения их смысла [1, с. 38]. Законодательное определение реабилитации впервые было дано в Уголовно-процессуальном кодексе РФ. В соответствии с п. 34 ч. 1 ст. 5 УПК РФ под реабилитацией понимается «порядок восстановления прав и свобод лица, незаконно или необоснованно подвергнутого уголовному преследованию, и возмещения причиненного ему вреда». Как это нередко бывает, норма-дефиниция подверглась критике со стороны ученых-правоведов. В теории высказывались и продолжают высказываться мнения относительно недостатков законодательного определения реабилитации.

Как справедливо отмечает Веретенникова Е.В. «законодателем допущен существенный пробел и не учтена деятельность суда в рамках судебного контроля и вынесения незаконных и необоснованных решений и приговоров» [2, с. 15]. В соответствии с п. 34 ч. 1 ст. 5 УПК РФ уголовное преследование – это процессуальная деятельность, осуществляемая стороной обвинения в целях изобличения подозреваемого, обвиняемого в совершении преступления. Суд в современном уголовном процессе не отнесется ни к стороне защиты, ни к стороне обвинения. При этом очевидно, что наиболее значительная часть процессуальных действий, вследствие которых лицу причиняется моральный и имущественный вред, а также нарушаются иные права, совершается именно судом, либо с его согласия. Без решения суда невозможно проведение наиболее «болезненных» следственных действий, нарушающих тайну

переписки, телефонных переговоров и неприкосновенность жилища. Применение наиболее строгих мер пресечения, их продление, принудительное помещение в медицинскую организацию для проведения экспертизы и, наконец, вынесение итогового решения по делу – всё это входит в исключительные полномочия суда. Признание в дальнейшем решений суда ошибочными говорит о том, что именно суд не сумел предотвратить неправомерные действия органов дознания, следствия и прокуратуры, хотя должен был это сделать при должной скрупулезности изучения доказательств по делу и знании закона.

Критикуя законодательное определение реабилитации, нельзя не отметить, что в теории понятие реабилитации трактуется в широком и узком смысле. В широкой смысле, реабилитация включает в себя признание государством невиновности гражданина в форме процессуального акта, а также возмещение вреда, которое непосредственно охватывается понятием реабилитации, а не относится к ее правовым последствиям. Узкая трактовка реабилитации ограничивается принятием решения, удостоверяющего невиновность лица [3, с. 12]. Также существует другая разновидность узкой трактовки реабилитации, в соответствии с которой в состав реабилитации входит только возмещение вреда и восстановление в правах реабилитируемого [4, с. 272]. Подобную дискуссию на современном этапе во многом вызывает крайне неудачное определение понятия «реабилитированный» и последующее использование данного термина в нормах главы 18 УПК РФ. В соответствии с п. 35 ч. 1 ст. 5 УПК реабилитированный – это лицо, имеющее в соответствии с РФ право на возмещение вреда, причиненного ему в связи с незаконным или необоснованным уголовным преследованием. Из смысла статьи 134 УПК РФ вытекает, что лицо приобретает статус реабилитированного в момент вынесения соответствующего процессуального акта. В статьях 135, 136, 138 УПК РФ сказано, что именно реабилитированный имеет право на возмещение имущественного, морального вреда и восстановление иных нарушенных прав. По своему смыслу слово «реабилитированный» подразумевает, что сам процесс реабилитации в отношении него уже завершен. То есть, если буквально толковать вышеуказанные нормы, то получается, что реабилитация – это лишь констатация невиновности лица либо признание за ним права на реабилитацию по иным предусмотренным законом основаниям, осуществленное должностным лицом в форме вынесения процессуального документа. Однако, если снова обратиться к законодательному определению реабилитации, то можно увидеть, что ее содержание составляет именно восстановление прав и возмещение вреда. Таким образом, имеет место коллизия между нормами-дефинициями и нормами главы 18 УПК РФ, которую возможно устранить, только внося изменения в определение реабилитации и нормы главы 18 УПК РФ.

Изучив все подходы, хочется согласиться с авторами, которые полагают, что в понятие реабилитации стоит включать «формально-правовой аспект реабилитации (признание гражданина невиновным в соответствующем уголовно-процессуальном документе) и сущностный (возмещение невиновному вреда и восстановление его в нарушенных правах)» [5, с. 9]. Как верно отмечает Рогачев С.А., реабилитация состоит из двух этапов и только после их реализации можно говорить о том, что лицо реабилитировано [6, с. 13]. Именно совокупность этих этапов наиболее полно отражает сущность реабилитации, которая состоит в возвращении лица в то положение, в котором оно находилось до применения к нему негативного уголовно-правового воздействия, и ликвидации, насколько это возможно в силу объективных обстоятельств, последствий этого воздействия. Признание государством ошибочности своих действий является начальной точкой реабилитации, без которой ее последующий процесс просто невозможен. Один этап порождает возможность осуществления другого. Также стоит оговориться, что на сегодняшний день государство признает именно незаконность уголовного преследования, а не невиновность лица в совершении преступления. Некоторые из реабилитирующих оснований прекращения уголовного дела не дают однозначного вывода о невиновности лица, а свидетельствуют об отсутствии процессуальных предпосылок для осуществления уголовного преследования. В случае же с применением принудительных мер медицинского характера по отношению к невменяемому лицу говорить о невиновности вообще некорректно.

Также стоит обратить внимание на то, что после признания за лицом права на реабилитацию совершенно не обязательно, что оно этим правом воспользуется. В этой связи некоторые авторы выражают сомнения относительно обязательности включения в понятие реабилитации возмещения вреда:

«Если признать, что реальное возмещение ущерба, причиненного личности в уголовном процессе это обязательный элемент реабилитации, то сама реабилитация, тем самым, становится в зависимость от воли пострадавшего субъекта, который, имея право на возмещение ущерба, может отказаться от его использования» [7, с. 31]. Действительно, принуждение со стороны государства к использованию предоставленного права недопустимо. Лицо должно само принимать решение о реализации своих прав. В ином случае право превращается в обязанность. Это приводит к определенным противоречиям, так как включение в понятие реабилитации ее сущностного признака в виде возмещения вреда и восстановления в правах приводит к принуждению лица воспользоваться таким правом. Единственным решением в такой ситуации является признание того факта, что зависимость перехода реабилитации из одной стадии в другую от волеизъявления реабилитированного является ее существенным признаком, требующим отражения в определении.

Стоит отметить, что фактическое восстановление прав лица зависит не только от его воли, но и от возможностей государства, которое должно обеспечить реальную возможность реализации права на реабилитацию. Верно на этот счет высказался Подопригора А.А.: «Понятие реабилитации должно включать в себя и гарантии использования лицом, признанным невиновным, своих прав, в том числе и права на возмещение вреда, причиненного ему незаконными действиями органов дознания, предварительного следствия, прокуратуры и суда, а также гарантии реального возмещения вреда лицу, воспользовавшемуся этим правом» [8, с. 32].

Таким образом, можно сделать вывод, что реабилитация – это признание государством в лице следователя, дознавателя или суда незаконности или необоснованности уголовного преследования лица и принятых в отношении него судебных актов путем вынесения постановления, определения или приговора и гарантированное государством возмещение причиненного в связи с этим имущественного и морального вреда, а также восстановление иных нарушенных прав при реализации лицом права на такое возмещение и восстановление прав.

Список источников

1. Глыбина А.Н., Якимович Ю.К. Реабилитация и возмещение вреда в порядке реабилитации в уголовном процессе России. – Томск: Изд-во Том. ун-та, 2006. С. 38.
2. Веретенникова Е.В. Компенсация морального вреда реабилитированным в уголовном судопроизводстве России: автореферат диссертации ... кандидата юридических наук. – Москва, 2008. С. 15
3. Хузина Н.А. Особенности уголовно-процессуальной реабилитации лиц, необоснованно привлеченных к уголовной ответственности за преступления против государственной власти: автореферат диссертации ... кандидата юридических наук – Воронеж, 2007. С. 12.
4. Корчагина Л.И. О некоторых аспектах содержания понятия «Реабилитация» в отечественном законодательстве и юридической литературе. Пробелы в российском законодательстве. Юридический журнал, № 5, 2013. С. 272.
5. Пастухов М.И. Реабилитация невиновных. Основы правового института: автореферат диссертации ... кандидата юридических наук. – Минск, 1993. С. 9
6. Рогачев С.А. Реабилитация в уголовном процессе: автореферат диссертации ... кандидата юридических наук. – Москва, 2009. С. 13-14.
7. Ильютченко Н.В. Возмещение ущерба, причиненного личности в уголовном процессе незаконными действиями органов дознания, предварительного следствия, прокуратуры и суда: диссертация. ... кандидата юридических наук. – Москва, 1995. С. 30-31.
8. Подопригора А.А. Реабилитация в уголовном процессе России: диссертация ... кандидата юридических наук. – Ростов-на-Дону, 2004. С. 32.

УДК 343.61

МОТИВЫ СОВЕРШЕНИЯ КОМПЬЮТЕРНОЙ ПРЕСТУПНОСТИ

БУРЛЫКИНА ИРИНА РОМАНОВНА

студент

ФГКОУ ВО «Московская академия Следственного комитета Российской Федерации»

*Научный руководитель: Кравцов Дмитрий Александрович**к.ю.н., доцент**ФГКОУ ВО «Московская академия Следственного комитета Российской Федерации»*

Аннотация: автором в настоящей статье обращается внимание на компьютерную преступность в Российской Федерации. Кроме того, анализируются различные мотивы совершения компьютерной преступности в современный период. Автором обращается внимание, что существуют различного рода мотивы совершения компьютерных преступлений.

Ключевые слова: цифровизация, преступность, профилактика, ответственность, мотив.

ABOUT SOME PROBLEMS OF QUALIFICATION OF MURDER COMMITTED WITH EXTREME CRUELTY

Burlykina Irina Romanovna*Scientific adviser: Kravtsov Dmitry Alexandrovich*

Abstract: the author in this article draws attention to computer crime in the Russian Federation. In addition, various motives for committing computer crime in the modern period are analyzed. The author draws attention to the fact that there are various kinds of motives for committing computer crimes.

Key words: digitalization, crime, prevention, responsibility, motive.

Современный период исторического развития характеризуется интеграцией в различные общественные отношения современных технологий, которые становятся неотъемлемой частью жизнедеятельности. Безусловно, достижения науки и техники имеют значительный положительный эффект для человека, общества и государства в целом, который сложно переоценить. В результате использования цифровых технологий человек сокращает затрачиваемое время на получение услуг, тем самым повышается их доступность, может совершать дистанционно юридически значимые действия, используя электронную цифровую подпись, участвовать в совещаниях по средствам видеоконференцсвязи, не тратя на организацию финансовых и временных ресурсов.

Вместе с тем, следует обратить внимание на то, что помимо значительного количества положительных сторон цифровых технологий, имеются и отрицательные моменты, которые оказывают негативное воздействие на финансовое состояние и деловую репутацию человека. В частности, достаточно давно появилась актуальная проблема, связанная с дистанционным мошенничеством в отношении населения России, пострадавших от которой ежегодно становится значительное количество людей. Однако эффективного её решения до настоящего момента не найдено. Ежедневно люди продолжают переводить денежные средства мошенникам. Несмотря на попытки законодательного регулирования данное направление продолжает быть актуальным и представляет резонанс для российского общества.

Помимо совершения имущественных преступлений, дистанционный способ осуществления преступных действий также характерен и для совершения преступлений против личности. В частности, заказчики убийств, как правило, делают это через «Интернет», находя исполнителя преступления в скрытой сети «Даркнет». Примером в данном случае является убийство следователя Екатерины Зайцевой, когда заказчик находился на территории Турции [1].

Кроме того, в условиях специальной военной операции представляет интерес деятельность диверсионных групп на территории РФ и совершаемые ими преступления против общественной безопасности. Случаи совершения поджогов военкоматов, административных зданий органов власти, которые имели место на территории России с начала проведения специальной военной операции, свидетельствуют о том, что проблема дистанционного совершения преступления является актуальной ввиду продолжающихся случаев.

Как отмечает Д.А. Кравцов «преступления, совершаемые в киберсреде, и необходимые правовые ответные меры являются вопросам, которые обсуждаются с момента внедрения компьютерных технологий. За прошедший полувековой период, существовали различные решения, которые реализуются на национальных и региональных уровнях. Одной из основных причин сложности данной темы является непрерывное развитие техники и совершенствование методов и способов преступлений» [2, с. 57].

Следует отметить, что понятие «компьютерная преступность» не носит ограниченный характер, а позволяет включать в содержание компьютерных преступлений также составы, которые предусмотрены различными статьями УК РФ, а не только главой 28 УК РФ. В рамках данного исследования полагаем возможным придерживаться широкого подхода к пониманию компьютерных преступлений.

В начале специальной военной операции, проводимой на территории Украины Вооруженными силами Российской Федерации произошло резкое увеличение кибератак на информационные ресурсы государственных учреждений, в частности были блокированы доступы к официальным сайтам ряда министерств и ведомств, что создавало сложности в их работе, а также доступности для граждан. Таким образом, исходя из данной ситуации можно сделать вывод, что мотивом совершения данных компьютерных преступлений являлось нарушение рабочих процессов. Кроме того, в качестве мотива вышеуказанных действий следует выделить также и манипулирование в различных политических целях, в случае если атака осуществляется на инфраструктуру государства.

Кроме того, анализ материалов средств массовой информации показывает, что увеличилось количество случаев, когда персональные данные граждан, организаций, которые содержались в банковских учреждениях, у операторов сотовой связи, медицинских организаций реализуются на торговых площадках даркнета и используются для совершения иных преступлений. В данном случае, мотивом совершения данных компьютерных преступлений является желание украсть данные и манипулировать ими.

Также следует обратить внимание, что достаточно часто бывшие бизнес-партнеры, бывшие супруги с целью причинения ущерба другой стороне прибегают к противоправным методам получения доступа к информации вышеуказанных лиц по мотиву мести. В частности, нередко один из бывших супругов, зная пароль и логин своей бывшей второй половины получает доступ к социальным сетям, используя которую публикует негативную информацию о лице. Кроме того, нередки случаи, когда бывшие бизнес-партнеры преследуя отомстить за увольнение, либо прекращение совместной деятельности, зная данные от сайтов, иных ресурсов блокируют к ним доступ для других лиц, при этом осуществляют на них публикацию недостоверных сведений, которые причиняют существенный ущерб деловой репутации и бизнес-интересам компании.

Также следует отметить, что для совершения компьютерных преступлений характерны и хулиганские побуждения, которыми руководствуются преступники при их совершении, не преследуя какой-либо выгоды, либо мести. В данном случае, следует отметить, что данным мотивом руководствуются подростки, которые совершают компьютерные преступления, с целью демонстрации своих способностей перед сверстниками. В качестве примера можно привести ситуацию, когда лицо получает несанкционированный доступ к какой-либо компьютерной информации другого лица и уничтожает ее, при

этом не требуя каких-либо денежных средств, либо совершения действий за не удаление информации.

Вместе с тем, в научной литературе указывается, что компьютерные преступления также совершаются по следующим мотивам:

«выплата долгов, а также выход из продолжительной финансовой ямы;
доказательство своего превосходства над искусственным интеллектом;
получение статуса «звезды», о котором будут знать все через СМИ» [3, с. 29].

Анализ мотивов совершения компьютерных преступлений показывает значительное их многообразие, в частности следует выделить такие мотивы, как корыстный, выраженный в желании нанести финансовый урон, предъявить требования выкупа, хулиганские побуждения, месть, коммерческий шпионаж, диверсия.

Список источников

1. Убийство следователя обрастает приговорами. [Электронный ресурс]. – Режим доступа: URL: <https://www.kommersant.ru/doc/4722248> (23.05.2023).
2. Кравцов Д.А. Некоторые аспекты предупреждения киберпреступности // Расследование преступлений: проблемы и пути их решения. 2018. № 4 (22). С. 57-60.
3. Копырюлин А. Н. Преступления в сфере компьютерной информации: уголовно-правовой и криминологический аспекты. Автореф. дисс.... к.ю.н. Тамбов, 2007.

© И.Р. Бурлыкина, 2023

УДК 34

АКТУАЛЬНЫЕ ВОПРОСЫ ВОЗМЕЩЕНИЯ МОРАЛЬНОГО ВРЕДА В РАМКАХ ИНСТИТУТА РЕАБИЛИТАЦИИ В УГОЛОВНОМ СУДОПРОИЗВОДСТВЕ

СЕРЕБРЯКОВА ДАНИЯ РИНАТОВНА,
МЕНЬЩИКОВА АДЕЛИНА АНАТОЛЬЕВНА

студенты

ФГБОУ ВО «Саратовская государственная юридическая академия»

Научный руководитель: Федюнин Антон Евгеньевич

профессор

ФГБОУ ВО «Саратовская государственная юридическая академия»

Аннотация: вопросы возмещения морального вреда в рамках института реабилитации представляют собой одну из наиболее дискуссионных тем среди ученых юристов, что обусловлено большим количеством проблем связанных с возмещением вреда причиненного должностными лицами в рамках предварительного следствия в процессе гражданского, а не уголовного судопроизводства.

Ключевые слова: реабилитация, уголовное судопроизводство, уголовный процесс, возмещение морального вреда, моральный вред, денежная компенсация.

TOPICAL ISSUES OF COMPENSATION FOR MORAL DAMAGE WITHIN THE FRAMEWORK OF THE INSTITUTE OF REHABILITATION IN CRIMINAL PROCEEDINGS

Serebryakova Daniya Rinatovna,
Menshikova Adelina Anatolyevna

Scientific adviser: Fedyunin Anton Evgenievich

Abstract: the issues of compensation for moral damage within the framework of the rehabilitation Institute are one of the most controversial topics among legal scholars, due to the large number of problems associated with compensation for damage caused by officials in the framework of the preliminary investigation in the process of civil rather than criminal proceedings.

Key words: rehabilitation, criminal proceedings, criminal proceedings, compensation for moral harm, moral harm, monetary compensation.

В настоящее время институт реабилитации в уголовном процессе вызывает все больший интерес как у ученых, так и у правоприменителей, обосновывается это в первую очередь большим количеством пробелов и коллизий, которые существуют в правовом регулировании данного института и самой процедуры реабилитации.

К сожалению, случаи необоснованного наказания граждан не редко случаются в практике право-

охранительных органов, связано это с непрофессионализмом сотрудников, осуществляющих уголовное преследование, а также с превышением полномочий правоохранительными и судебными органами и пренебрежительным отношением к правам и свободам граждан.

Необходимо отметить, что Конституцией Российской Федерации гарантируются и признаются права человека и гражданина в соответствии с общепризнанными нормами и принципами международного права, из данного положения следует, что охрана прав и свобод человека и гражданина является одной из основных обязанностей государства[4].

В связи с тем, что уголовно-процессуальная деятельность непосредственно связана с ограничением прав и свобод человека и гражданина, положения Конституции в данной сфере правоотношений играют огромную роль. Также, необходимо помнить, что основными целями уголовного судопроизводства выступают не только защита прав и законных интересов граждан, пострадавших от преступления, но и защита личности от незаконного и необоснованного обвинения, осуждения, ограничения прав и свобод[6].

Рассматривая процедуру реабилитации, необходимо отметить, что в настоящий момент остается нерешенным вопрос о том, каким образом реабилитированный должен обратиться с требованием о возмещении вреда, а именно в какой форме. Связано это с тем, что законодателем не закреплена форма заявления для обращения гражданина. Видится необходимым дополнить УПК РФ соответствующим бланком, где будут предусмотрены необходимые реквизиты такого заявления[5].

Также, спорным остается вопрос о том, к какому субъекту необходимо предъявлять данное требование. Так, в статье 1081 Гражданского кодекса предусмотрено, что взыскание понесенных государством расходов осуществляется с конкретных должностных лиц в порядке регресса, если вина установлена приговором суда, т.е. вред причинен в результате преступных действий[3]. Необходимо понимать, что некоторые решения в период расследования уголовного дела принимаются рядом субъектов. Так, например, решение о заключении под стражу иницируется следователем, но осуществляется только с согласия руководителя следственного органа и суда.

Наиболее остро стоит вопрос о возмещении имущественного и морального вреда. В связи с тем, что в данных правоотношениях имеют место быть денежные компенсации, вопрос разрешается в рамках гражданского судопроизводства. При этом, стоит отметить, что в гражданском процессе нет нормы, регуливающей реабилитацию невиновных лиц, данный процесс ставится в параллель с исковым производством.

Позиции ученых относительно данной темы разделились на два лагеря. Так, некоторые придерживаются позиции, что решение вопроса о денежной компенсации в рамках реабилитации должно осуществляться в уголовном судопроизводстве. Переход данных правоотношений из уголовно-процессуальной отрасли в гражданско-процессуальную вызывает некий пробел[1, с. 173].

Другие же придерживаются той же позиции, что и законодатель, говоря о том, что вопросы денежной компенсации должны разрешаться непосредственно в гражданском судопроизводстве, так как эффективность рассмотрения данного вопроса в рамках уголовного процесса достаточно сомнительна[2, с. 46].

Необходимо понимать, что реабилитируемому лицу, помимо имущественного вреда был причинен моральный вред, т.е. человек потерпел некое психологическое воздействие, был подвержен различного рода переживаниям, после чего ему вновь необходимо столкнуться с государственными органами и не всегда приятными взаимодействиями с судебной системой на правах рядового субъекта. То есть государство не оказывает в дальнейшем никакого сотрудничества при решении вопроса о денежной компенсации, несмотря на то, что данные обстоятельства возникли ввиду ошибок должностных лиц.

Также, стоит отметить, что на данном этапе реабилитированному лицу необходимо будет столкнуться уже с абсолютно другими правоотношениями, для которых характерны свои нюансы. Следовательно, необходимо будет потратить время и силы на разрешение данного вопроса или же обратиться за помощью юристов, что опять же влечет за собой материальные издержки.

На наш взгляд, наиболее рациональным решением данной проблемы, видится разрешение вопросов, связанных с возмещением морального вреда в рамках гражданского судопроизводства, но при

этом, наделив лицо, претендующее на возмещение морального вреда особым статусом и упростив относительно таких лиц процедуру.

Таким образом, даже в науке уголовного процесса отсутствует единая позиция и решение относительно данного вопроса. Институт реабилитации является одним из основных в уголовном производстве, чем и обуславливается необходимость в его дальнейшем совершенствовании и реформировании.

Список источников

1. Безлепкин Б.Т. Комментарий к уголовно-процессуальному кодексу Российской Федерации (постатейный) / Б.Т. Безлепкин. -М.: ООО «ВИТРЭМ», 2012. С. 173.
2. Бойцова Л. В. Возмещение ущерба «жертвам правосудия» в России // Рос. юстиция. 1994. № 6. С. 46.
3. Гражданский кодекс Российской Федерации (часть вторая) от 26.01.1996 № 14-ФЗ (ред. от 01.07.2021) // Собрание законодательства РФ. 1996. № 5. Ст. 410; 2021. № 27 (часть I). Ст. 5123.
4. Конституция Российской Федерации (принята голосованием 12 декабря 1993 г.) (принята всенародным голосованием 12.12.1993 с изменениями, одобренными в ходе общероссийского голосования 01.07.2020) // Российская газета. 1993 25 дек.; Собрание законодательства РФ. 2020. №31. Ст. 4398
5. Комментарий к Уголовно-процессуальному кодексу РФ / под ред. А.Г. Коваленко. - М.: Эксмо, 2013. С. 251.
6. Уголовно-процессуальный кодекс Российской Федерации от 18.12.2001 № 174-ФЗ (ред. от 18.03.2023) // Собрание законодательства РФ. 2001. № 52 (ч. I). Ст. 4921; 2022. N 31. Ст. 5806.

ПЕДАГОГИЧЕСКИЕ НАУКИ

УДК 37.047

РАЗРУШЕНИЕ ПРЕДУБЕЖДЕНИЙ: РАЗРАБОТКА ОБРАЗОВАТЕЛЬНОЙ ПРОГРАММЫ ДЛЯ САМООПРЕДЕЛЕНИЯ ШКОЛЬНИКОВ НА ИНЖЕНЕРНЫЕ ПРОФЕССИИ

МАКАРОВА ВИКТОРИЯ ВЛАДИМИРОВНА

магистрант

ФГАОУ ВО «Сибирский федеральный университет»

*Научный руководитель: Гафурова Наталия Владимировна**д.п.н., профессор**ФГАОУ ВО «Сибирский федеральный университет»*

Аннотация: в настоящее время существует растущая потребность в квалифицированных инженерах, способных решать сложные технические задачи и разрабатывать новые технологии. Однако технические университеты испытывают дефицит на инженерные направления подготовки. Часто по причине недостаточной информированности об инженерных профессиях, о ситуациях на рынке труда, отсутствия практического опыта в профессиональной деятельности многие школьники не осознают свой потенциал и интерес к инженерным наукам. Это мешает им иметь адекватное представление о перспективах инженерной профессиональной жизни в условиях рыночной экономики. В связи с этим существует необходимость разработки образовательной программы профессионального самоопределения на инженерные направления подготовки.

Ключевые слова: инженерное образование, самоопределение, образовательная программа, профессии, школьники.

**РАЗРУШЕНИЕ ПРЕДУБЕЖДЕНИЙ: РАЗРАБОТКА ОБРАЗОВАТЕЛЬНОЙ ПРОГРАММЫ ДЛЯ
САМООПРЕДЕЛЕНИЯ ШКОЛЬНИКОВ НА ИНЖЕНЕРНЫЕ ПРОФЕССИИ**

Makarova Victoria Vladimirovna*Scientific adviser: Gafurova Natalia Vladimirovna*

Abstract: currently, there is a growing demand for qualified engineers who are capable of solving complex technical problems and developing new technologies. However, technical universities are facing a shortage of engineering training programs. Due to insufficient knowledge about engineering professions, the job market situation, and the lack of practical experience in professional activities, many schoolchildren do not realize their potential and interest in engineering sciences. This prevents them from having an adequate understanding of the prospects of the engineering professional life in the context of a market economy. Therefore, there is a need to develop an educational program for professional self-determination in engineering training programs.

Key words: engineering education, self-determination, educational program, professions, schoolchildren.

В настоящее время существует проблема, выраженная в том, что у школьников наблюдаются фрагментарные и разрозненные представления об инженерных профессиях, отсутствуют представления о современной инженерной деятельности, имеется набор социальных стереотипов, определяющих проблему низкого качества самоопределения школьников относительно инженерных направлений профессионального образования.

В практике работы вузов общеизвестно, что большинство абитуриентов поступают на направления, где уже существует переизбыток специалистов и испытывают проблемы с трудоустройством. В инженерной сфере наоборот в настоящее время имеется нехватка квалифицированных специалистов, так как происходит ее постоянное развитие и появляется множество технологических инноваций.

На наш взгляд, опираясь на российский и международный опыт, для решения данной проблемы необходим специальный образовательный процесс, построенный в партнерстве школы, институтов и промышленных предприятий на содержании профориентационного материала по инженерии региона. Необходимость стимулирования к самоопределению и дальнейшая разработка новой образовательной программы для профессионального самоопределения определяется в качестве проблемы проекта.

Рассмотрим понятие самоопределения в трудах ученых. Так, С.Л. Рубинштейн описывает самоопределение через качества личности, которые определяют ее самостоятельность в выборе жизненных целей и планов [1]. Его позицию развивает К.А. Абульханова-Славская, которая рассматривает самоопределение как понимание личностью своей внутренней позиции относительно различных систем отношений, характеризует самоопределение человека как способность осознать ценности, взгляды, нормы, установки, мотивы в различных аспектах жизнедеятельности [2].

Советский и российский психолог Е.А. Климов исследует самоопределение как проявление психического развития, как активный поиск возможностей личностного развития [3]. Применительно к профессиональной деятельности первая часть этой трактовки указывает нам на самостоятельный характер данного процесса.

Системный подход к профессиональному самоопределению реализуется через 4 этапа:

I этап. Профессиональное просвещение — это процесс получения информации о различных профессиях, их особенностях, требованиях и перспективах развития. Он является одним из важнейших этапов профессионального самоопределения.

Важно помнить, что профессиональное просвещение должно быть основано на реальной информации, а не на стереотипах и предрассудках. Поэтому необходимо проводить свой собственный анализ и изучение информации, чтобы принимать осознанные решения о выборе профессии.

Профессиональное просвещение также может включать в себя изучение рынка труда и требований работодателей, чтобы выбрать профессию, которая будет востребована в будущем.

Профессиональное просвещение является важным этапом процесса профессионального самоопределения, который помогает школьникам получить необходимую информацию для осознанного выбора своей будущей профессии.

II этап. Профессиональное убеждение — это уверенность в выбранной профессии и готовность к ее освоению и развитию. Оно является результатом процесса профессионального самоопределения и профессионального просвещения.

Профессиональное убеждение может быть сформировано на основе личных интересов, способностей, ценностей и жизненного опыта. Оно также может быть подкреплено практическим опытом работы в выбранной профессии или стажировкой.

Профессиональное убеждение является важным элементом успешной карьеры и личностного развития, который помогает достигать поставленных целей и удовлетворения от своей работы.

III этап. Практическая подготовка к выбору и получению профессии - организация практических занятий в ходе изучения общеобразовательных предметов и трудового обучения.

IV этап. Дифференциация и корректирование профессиональной направленности учащихся предполагает индивидуальный подход к каждому ученику, учет его интересов, способностей, потребностей и возможностей.

Частью нашей работы является разработка и апробация модуля «Профессиональное самоопределение». Цель данного модуля заключается в создании условий для определения школьниками своих профессиональных интересов, ценностей и качеств, а также в развитии навыков и умений, необходимых для успешной карьеры в инженерной области.

Задачи модуля:

Организовать деятельность школьников по:

- 1) определению своих профессиональных интересов и ценностей;
- 2) получению опыта анализа своих личностных и профессиональных характеристик;
- 3) определению своих целей и задач на будущее в сфере профессионального развития;
- 4) разработке индивидуальной траектории обучения с учетом собственных возможностей и пожеланий.

В рамках модуля школьникам представляются различные профессиональные направления, они сопоставляют свои личностные и профессиональные характеристики, определяют свои цели и задачи на будущее, разрабатывают стратегии их достижения и планы действий. В результате прохождения модуля школьники получают не только информацию о горно-металлургических профессиях, но и опыт принятия обоснованных решений в сфере профессионального будущего.

Результатом прохождения данного модуля является формирование компетенции К-1: Способность определять свои профессиональные интересы, цели и потребности, выбирать наиболее подходящую профессию, используя различные источники информации и анализируя свои сильные и слабые стороны, для принятия осознанных решений о своей будущей карьере и достижения успеха в выбранной области деятельности.

Данная компетенция имеет следующие индикаторы:

- К-1.1 Определяет свои профессиональные интересы и цели;
- К-1.2 Находит и анализирует актуальную и достоверную информацию о профессиях;
- К-1.3 Выстраивает индивидуальную траекторию обучения в инженерном деле с учетом собственных возможностей и пожеланий;
- К-1.4 Анализирует и оценивает себя в профессиональной деятельности;
- К-1.5 Выбирает профессию горно-металлургической направленности.

По каждому индикатору разработаны результаты обучения, оценочные средства, виды занятий и др. Вид оценочных средств для оценки определенных в работе результатов обучения подбирался согласно возрасту учащихся и является адекватным для проверки всех необходимых результатов обучения.

Для создания методик занятий были разработаны темы занятий, соответствующие этапам профессионального самоопределения и характеристикам для данного этапа.

Образовательный процесс планируется построить на основе гибридного обучения, так как работа ведется с различными школами Красноярского края. Ввиду отдаленности от Красноярска не каждый школьник, имеющий желание поступить в инженерный вуз, имеет возможность пройти довузовскую подготовку. Контингент, проживающий за пределами Красноярска, очень важен для проекта, поэтому гибридное обучение – оптимальная модель организации образовательного процесса в данном проекте. Гибридное обучение позволяет сочетать онлайн-обучения с очными занятиями. Несмотря на удобство дистанционных занятий, полноценное погружение в инженерную деятельность без очных занятий невозможно, поэтому несколько раз за период обучения ребятам необходимо будет посетить СФУ. Модель гибридного обучения объединяет использование мультимедийных материалов с традиционной работой в классе. Преимуществами такого обучения являются гибкий график, интерактивное обучение, эффективная обратная связь, независимость от места нахождения.

В результате была разработана образовательная программа для самоопределения школьников на инженерные направления подготовки. Она основывается на комплексном подходе к оценке интересов, способностей и личностных качеств учащихся, а также на использовании современных методов и технологий обучения. В разработке методик занятий учтены возрастные и психологические особенности школьников, их уровень знаний и интересы, также были учтены различные инженерные направле-

ния, чтобы дать школьникам возможность ознакомиться с различными профессиями и выбрать наиболее подходящую для себя. Образовательная программа может стать эффективным инструментом для повышения качества подготовки школьников и помочь им в выборе профессии в инженерной сфере.

Список источников

1. Рубинштейн, С.Л. Основы общей психологии / С.Л. Рубинштейн. - Санкт-Петербург, 2000. – 720 с.
2. Абульханова-Славская, К.А. Личность как субъект деятельности: хрестоматия / К.А. Абульханова-Славская // Психологические основы профессиональной деятельности; сост. В.А. Бодров. -М.: Пер Сз: Логос, 2007. - С. 119-124.
3. Климов, Е.А. Психология профессионального самоопределения / Е.А. Климов. - М.: Изд. Центр «Академия», 2005. - 304 с.
4. Степаненков Н. К., Профессиональная ориентация учащихся / Н.К. Степаненков. – М. : Университетское, 1993.

УДК 37.047

ПРЕОДОЛЕНИЕ СТЕРЕОТИПОВ В ИНЖЕНЕРНОМ ОБРАЗОВАНИИ: РАЗРАБОТКА ОБРАЗОВАТЕЛЬНОЙ ПРОГРАММЫ ДЛЯ ШКОЛЬНИКОВ

КОВЕЛЬ МАРГАРИТА РОМАНОВНА

магистрант

ФГАОУ ВО «Сибирский федеральный университет»

*Научный руководитель: Шубкина Ольга Юрьевна**к. п.н., доцент*

ФГАОУ ВО «Сибирский федеральный университет»

Аннотация: в настоящее время многие технические университеты сталкиваются с проблемой нехватки специалистов в области инженерных наук. Это обусловлено низкой осведомленностью школьников про инженерные профессии, а именно горно-металлургической отрасли. На основе анализа литературных источников, опросов школьников, были выяснены стереотипы, мешающие профессиональному самоопределению. В связи с этим стоит задача в разработке механизма, новой образовательной программы по определению новых ценностных ориентиров на инженерные направления подготовки.

Ключевые слова: инженерное образование, профессиональное развитие школьников, стереотипы, образовательная программа.

ПРЕОДОЛЕНИЕ СТЕРЕОТИПОВ В ИНЖЕНЕРНОМ ОБРАЗОВАНИИ: РАЗРАБОТКА ОБРАЗОВАТЕЛЬНОЙ ПРОГРАММЫ ДЛЯ ШКОЛЬНИКОВ

Kovel Margarita Romanovna*Scientific adviser: Shubkina Olga Yurievna*

Abstract: currently, many technical universities are facing a shortage of specialists in the field of engineering. This is due to low awareness among schoolchildren about engineering professions, particularly in the mining and metallurgical industries. Based on an analysis of literary sources and surveys of schoolchildren, stereotypes that hinder professional self-determination were identified. Therefore, the task is to develop a mechanism and a new educational program to define new value orientations towards engineering training directions.

Key words: engineering education, professional development of schoolchildren, stereotypes, educational program.

Современные требования к инженерному образованию предполагают высокую квалификацию профессионалов, способных проектировать, производить и использовать сложные инженерные системы и продукты, а также готовых к творческой работе в коллективе. Однако из-за недостаточного информирования о профессиях в области инженерии, о ситуации на рынке труда и отсутствия практического опыта в профессиональной деятельности молодежь формирует некоторые стереотипы относи-

тельно своего будущего, что мешает им иметь достоверное представление о перспективах карьерного роста в сфере инженерии в условиях рыночной экономики.

Для того, чтобы подробнее рассмотреть проблему необходимо определить, что понимается под определением «инженерное образование».

Н.В. Плотникова, Л.С. Казаринов, Т.А. Барбасова под инженерным образованием понимают область технической деятельности, которая направлена на практическое использование научных, экономических, социальных и практических знаний для того, чтобы разрабатывать, изобретать, конструировать, корректировать и поддерживать машины, устройства, материалы, процессы, структуры с целью удовлетворения разнообразных жизненных человеческих потребностей и включает в себя комплекс специализированных областей и дисциплин. Это активная творческая деятельность, направленная на преобразование природы [1].

Профессиональное развитие личности школьника представляет собой значимую составляющую процесса образования и готовности к будущей жизни и профессиональной карьере. Это изменения психических функций и свойств человека, возникающих при взаимодействии с профессией, в процессе профессионального обучения и профессиональной деятельности. Иными словами, под профессиональным развитием можно понимать развитие человека как субъекта профессиональной деятельности. Обращаясь к истории разработки категории субъекта деятельности в отечественной психологии, можно увидеть, что данная проблема связана с именами Б. Г. Ананьева, Д. Н. Узнадзе и С. Л. Рубинштейна, но наибольшую разработку она получила в трудах Б. Г. Ананьева [2].

Развитие личности школьника представляет собой важный фактор в формировании его самоопределения в инженерной отрасли. Школьники, активно развивающие свои личностные качества и социальные навыки, обладают большим количеством возможностей для выбора профессии, наиболее соответствующей их интересам и талантам, а также демонстрируют более высокую профессиональную эффективность.

В подростковом возрасте возникают и развиваются трудовая деятельность. Она заключается в появлении совместного увлечения каким-либо делом. Подростки начинают задумываться о будущей профессии. Общение в этом возрасте выходит на первый план и строится на основе так называемого «кодекса товарищества». «Кодекс товарищества» включает в себя деловые и личностные взаимоотношения, похожие на те, которые имеются у взрослых [3].

Развитие личности школьника включает в себя развитие его когнитивных, социальных и эмоциональных навыков. Оно охватывает когнитивные, социальные и эмоциональные компоненты. Когнитивные навыки включают в себя умение анализировать, синтезировать и оценивать информацию, а также решать проблемы. Социальные навыки включают в себя умение работать в команде, общаться и сотрудничать с другими людьми. Эмоциональные навыки включают в себя умение управлять своими эмоциями и стрессом.

Проводя исследования у школьников 10-11 классов из Ачинска, Минусинска, Красноярска и Сосновоборска, результаты показали следующие ответы на вопросы по поводу инженерных профессий горно-металлургической направленности, представленные на рисунке 1.

Для привлечения абитуриентов в институт цветных металлов на горно-металлургические направления, необходим процесс изменения устаревших представлений о работе в горно-металлургической отрасли, которые могут быть ошибочными, неполными или неточными. Этот процесс включает в себя разрушение стереотипов и позволяет привлекать в отрасль новых и талантливых специалистов, повышать качество продукции и улучшать условия труда.

Перед исследованием процесса разрушения стереотипов у школьников в отношении инженерных профессий, следует остановиться на определении и сущности терминов "стереотип" и "стереотип в инженерном образовании".

Согласно зарубежному исследователю Уолтеру Липпману, под стереотипом понимался принятый в исторической общности образец восприятия, фильтрации, интерпретации информации при распознавании и узнавании окружающего мира, основанный на предшествующем социальном опыте [4].



Рис. 1. Стереотипы школьников

В.А. Пищальникова и Н.Л. Дмитриева считают, что стереотипизация концепта связана с «гипертрофией» определенных концептуальных признаков, их обобщением и стандартизацией в сознании представителей определенного сообщества. Концепт, подвергшийся таким когнитивным операциям, становится стереотипом, или стереотипным концептом [5].

Стереотипы про горно-металлургическую деятельность у школьников это общепринятые мнения и представления о работе в горном и металлургическом производстве, которые часто являются искаженными и неправильными. Школьники могут считать, что работа на горнодобывающих и металлургических предприятиях связана только с тяжелой и грязной физической работой, низкой оплатой труда, небезопасностью и пагубным влиянием на окружающую среду.

Именно поэтому необходимо разработать механизм, показывающий, что, современные технологии и инновации позволяют работникам горно-металлургической отрасли работать в комфортных условиях, получать достойную зарплату и оказывать положительное влияние на окружающую среду.

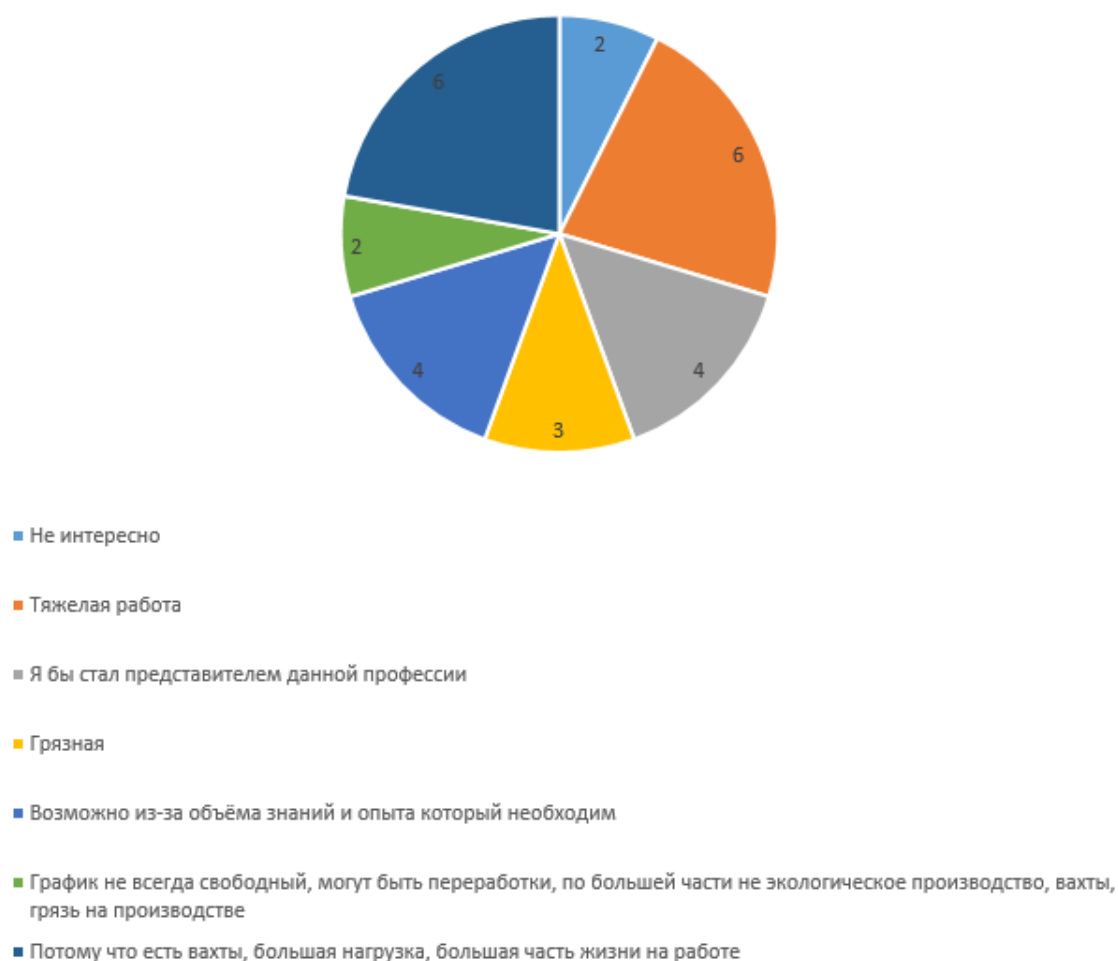
Целью программы является построение образовательного процесса школьников 10 классов, поступающих на инженерные направления подготовки для последующего профессионального самоопределения себя в будущей технической профессии посредством нового представления об горно-металлургической деятельности с фиксированной оценкой представляемого знания в условиях экономики нового технологического уклада.

Основными задачами изучения модуля «Новый образ в горно-металлургической области» являются:

- анализировать и критически оценивать информацию о горно-металлургических профессиях и отрасли в целом, чтобы понимать их реальные возможности и перспективы;

- изучать причины и последствия стереотипов и предрассудков, связанных с горно-металлургическими профессиями, и развивать способность видеть их без предвзятости и дискриминации;
- осознавать важность толерантности и уважения к людям, работающим в горно-металлургической отрасли, и строить конструктивные диалоги с ними;
- развивать навыки анализа и оценки профессиональных возможностей в горно-металлургической отрасли, чтобы школьники могли принимать осознанные решения о своей карьере;
- повышать уровень информированности школьников о горно-металлургической отрасли и ее значимости для экономики и развития страны.

-Результаты обучения по модулю

К-1 Способны осуществлять критический анализ о профессиях горно-металлургической деятельности;

К-1.1 Анализирует информацию, оценивает ее достоверность и критически мыслит в отношении стереотипов и предрассудков;

К-1.2 Использует различные методы и техники для борьбы со своими собственными стереотипами и предрассудками;

К-2 Приобретает новые представления о горно-металлургической деятельности в условиях экономики нового технологического уклада;

К-2.1 Понимает, что стереотипы и предрассудки могут быть связаны с культурными и социальными контекстами, а также с глобальными проблемами;

К-2.2 Фиксирует новый инженерный образ в условиях экономики нового технологического уклада;

Методами и формами взаимодействия с обучающимися является изучение основных разделов дисциплины «Новый образ в горно-металлургической области», ознакомление школьников с новыми технологиями и подходами, которые используются в горно-металлургической отрасли. Эта программа также направлена на развитие у школьников и навыков анализа, критического мышления и принятия решений в контексте новых тенденций и развития в этой области. Кроме того, целью программы является подготовка будущих абитуриентов, которые смогут внести свой вклад в улучшение горно-металлургической отрасли и повысить ее конкурентоспособность на мировом рынке. Она охватывает современные технологии и подходы, которые используются в горно-металлургической отрасли, что делает ее очень актуальной и полезной для школьников. Программа имеет практическую значимость, так как она помогает школьникам узнавать новый образ инженера в условиях нового технологического уклада страны.

В работе рассмотрены основные факторы, влияющие на выбор профессии, а также стереотипы в контексте инженерного образования, которые мешают школьникам определиться со своими профессиональными интересами.

Разработанная образовательная программа, направленная на самоопределение школьников в инженерных направлениях подготовки, эффективно способствует формированию интереса к инженерным профессиям и изменению отношения к профессиям горно-металлургической отрасли. Программа может служить основой для создания аналогичных программ в других регионах и школах, способствуя развитию инженерного образования в целом.

Список источников

1. Платникова Н.В., Казаринов Л.С., Барбасова Т.А. Инженерное образование сегодня: проблемы модернизации – Вестник ЮУрГУ. – 2015 г.;
2. Головей Л.А., Манукян В.Р., Рыкман Л.В. Профессиональное развитие личности: начало пути. Эмпирическое исследование – Санкт-Петербург – 2015 г.;
3. Немов Р.С. Общие основы психологии – Москва: – 1998 г.;
4. Липпман У. Общественное мнение – пер. с англ. Т. В. Барчунова. – 2004 г.;
5. Пищальникова В.А. Дмитриева Н.Л. Конвенциональный стереотип как средство регуляции восприятия вербализованного содержания – 1996 г.

УДК 378.17

ИССЛЕДОВАНИЕ ОТНОШЕНИЯ СТУДЕНТОВ НОВОСИБИРСКОГО ГОСУДАРСТВЕННОГО УНИВЕРСИТЕТА АРХИТЕКТУРЫ, ДИЗАЙНА И ИСКУССТВ ИМ. А.Д. КРЯЧКОВА К ЗАНЯТИЯМ ФИЗИЧЕСКОЙ КУЛЬТУРОЙ

КЛИМОВА ИРИНА ВЛАДИМИРОВНА

студент

ФГБОУ ВО «Новосибирский государственный университет
архитектуры, дизайна и искусств им. А.Д. Крячкова»**Научный руководитель: Хайбуллина Диана Ражаповна**

к.п.н., доцент

ФГБОУ ВО «Новосибирский государственный университет
архитектуры, дизайна и искусств им. А.Д. Крячкова»

Аннотация: в статье представлено исследование отношения студентов к занятиям физической культуры на основе анкетного опроса.

Ключевые слова: вуз, студенты, физическая культура и спорт, интерес студентов к занятиям по физической культуре и спорту.

**A STUDY OF THE ATTITUDES OF STUDENTS OF THE NOVOSIBIRSK STATE UNIVERSITY OF
ARCHITECTURE, DESIGN AND ARTS NAMED AFTER A.D. KRYACHKOV TO PHYSICAL CULTURE**

Klimova Irina Vladimirovna*Scientific adviser: Khaibullina Diana Razhapovna*

Annotation: the article presents a study of students' attitude to physical culture classes based on a questionnaire survey.

Key words: university, students, physical culture and sports, students' interest in physical culture and sports.

Современный мир имеет тенденцию к постоянным и непрерывным изменениям. Все сферы жизни меняются быстрее год от года, и область физической культуры не остается в стороне. В связи с этим фактом Правительством Российской Федерации 24 ноября 2020 года была утверждена «Стратегия развития физической культуры и спорта в Российской Федерации на период до 2030 года». Одной из задач Стратегии является совершенствование системы спортивной подготовки детей и молодежи, а также формирование условий для развития школьного и студенческого спорта. [2]

Университеты, помимо того, что являются научными и образовательными центрами, выполняют миссию по формированию социокультурных ценностей. Значимость здоровья для обыденной и про-

фессиональной жизнедеятельности вряд ли можно переоценить. По данным Всемирной организации здравоохранения здоровье человека на 50 % зависит от образа жизни [1, стр. 17]. Важной частью здорового образа жизни является физическая культура личности. В ВУЗах, в соответствии с федеральными стандартами, в качестве результатов освоения образовательных программ должны быть сформированы универсальные компетенции по самоорганизации и саморазвитию, в том числе способность поддерживать должный уровень физической подготовленности для обеспечения полноценной социальной и профессиональной деятельности. [3, стр. 3]. Кроме того, еще одной важной целью физического воспитания в вузе является вовлечение студентов в двигательную активность и формирование мотивационной сферы. Стремление молодежи к оптимальному уровню физической подготовленности и работоспособности является основанием для развития интереса к занятиям физической культурой и спортом.

Нами было организовано исследование, в котором приняло 72 студента 1-3 курсов. Посредством анкетирования выявлялись потребность и интересы студентов НГАУДИ к занятиям физической культурой и здоровому образу жизни.

В результате опроса были получены следующие результаты.

Из общего количества опрошенных, 80 % студентов занимаются физической культурой и спортом на регулярной основе, 19,4% стараются не пропускать занятий вовсе, у 68,1% изредка по разным субъективным и объективным причинам пропуски занятий случаются и 12,5% не посещают занятия, в том числе на основании результатов медицинской комиссии (имеют полное освобождение(рис.1).



Рис. 1. Посещение студентами занятий по дисциплинам физической культуры и спорту

Большинство респондентов (59,7%) оценивают свой уровень физической подготовленности как средний, 33,3% студентов считают, что они слабо физически подготовлены и лишь 6,9% опрошенных отмечают, что находятся в хорошей физической форме (рис. 2).

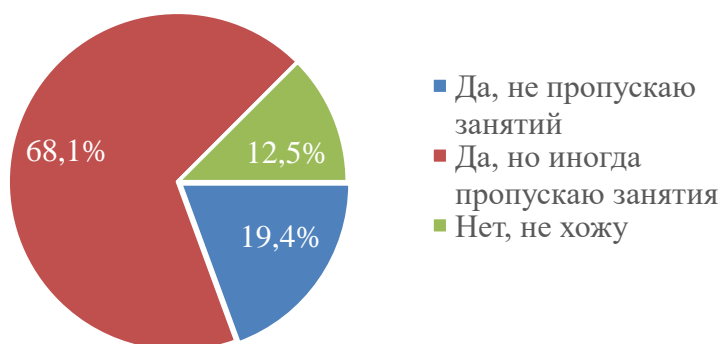

Рис. 2. Мнение студентов об уровне физической подготовленности

Большинство студентов - 73,7% удовлетворены качеством учебных занятий по дисциплинам физической культуры и спорта в университете, вместе с тем, 26,4% - отмечают, что занятия не удовлетворяют их потребностям (рис.3). В качестве причин неудовлетворенности указывают: высокий уровень нагрузок (30%), организацию занятий (11%) и 26,7% не осознают значимости занятий физической культурой в целом.

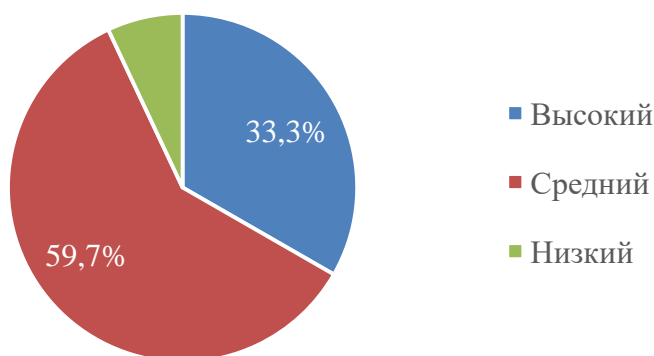

Рис. 3. Удовлетворенность студентов качеством занятий по дисциплинам физической культуры и спорта

Большинство опрошенных студентов (62,5%) отметили, что считают необходимым одно занятие физической культурой в неделю, 29,2% респондентов выбрали вариант «2 раза в неделю», и лишь 8,3% выбирают 3 занятия в неделю (рис.4).

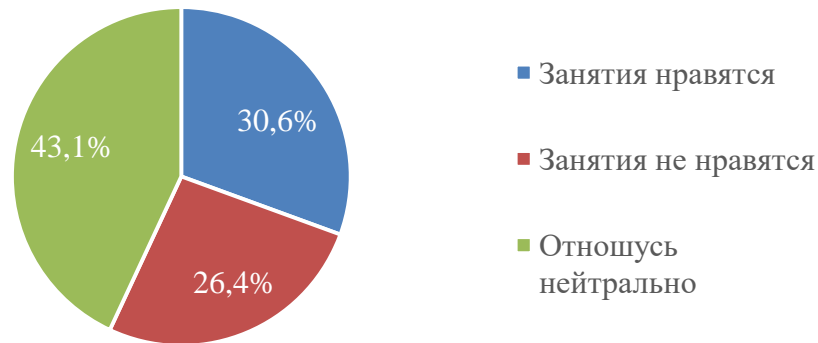

Рис. 3. Пожелания студентов о недельном количестве занятий физической культурой и спортом

Среди причин, по которым занимаются физической культурой и спортом, студенты сохранения и укрепление здоровья, поддержание на должном уровне физической подготовленности и работоспособности и досуговую составляющую (рис. 5).

Большинство студентов вуза, 75% опрошенных, отмечают, что в целом придерживаются здорового образа жизни (ЗОЖ). При этом у 65,3% студентов не всегда получается следовать этому курсу, и лишь 9,7% респондентов никогда не нарушают правила ЗОЖ. Четверть всех опрошенных признают, что не ведут здоровый образ жизни (рис.6).

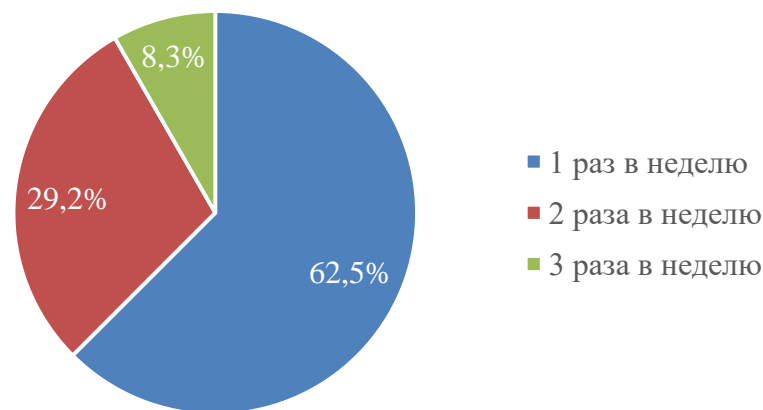

Рис. 5. Ответы студентов на вопрос анкеты о причинах, по которым следует заниматься физической культурой и спортом



Рис. 6. Количество опрошенных студентов, которые придерживаются здорового образа жизни.

Проведенное исследование позволяет сделать следующие выводы:

- в целом студенты НГУАДИ имеют положительное отношение к занятиям физической культурой и спортом,
- в качестве целевых установок определяют приоритет здоровья, должный уровень физической подготовленности и работоспособности.

Список источников

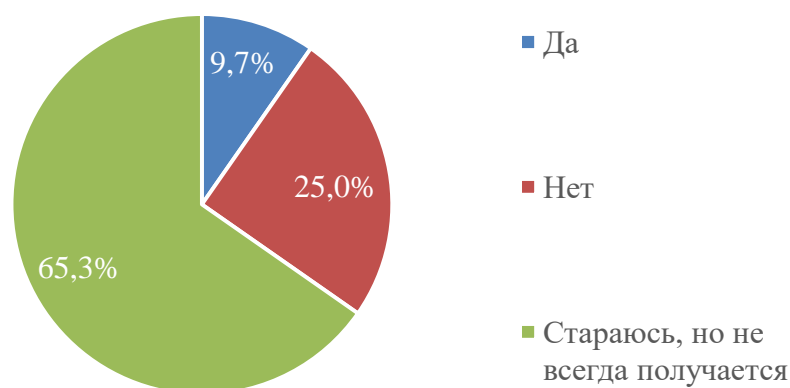
1. Киселева Л.С. факторы, формирующие здоровье населения: сущность и типология // Международный журнал экспериментального образования. – 2015. – № 8-1. – С. 17-20; URL:<https://expeducation.ru/ru/article/view?id=7812> (дата обращения: 25.05.2023).
2. Об утверждении Стратегии развития физической культуры и спорта в Российской Федерации на период до 2030 года: Распоряжение Правительства РФ от 24.11.2020 № 3081-р // Консультант Плюс: [сайт]. – URL: <http://www.consultant.ru/law/hotdocs/66040.html/> (дата обращения: 21.03.2021).
3. Федеральный государственный образовательный стандарт высшего образования по направлению подготовки 07.03.01 архитектура (уровень бакалавриата) // - URL: https://nsuada.ru/upload/iblock/74e/07.03.01_m509_08.06.2017.pdf(дата обращения: 25.05.2023).

УДК 37.02

СУБЪЕКТНОСТЬ СТУДЕНТА-БАКАЛАВРА В ИНЖЕНЕРНОЙ ПРОЕКТНОЙ ДЕЯТЕЛЬНОСТИ

КОСТЮЧЕНКО МАРГАРИТА ОЛЕГОВНА

магистрант

ФГАОУ ВО «Сибирский Федеральный университет»

*Научный руководитель: Шубкина Ольга Юрьевна – к-т пед.н., доцент
ФГАОУ ВО «Сибирский Федеральный университет»*

Аннотация: развитие субъектности обучающегося можно назвать одной из важнейших задач современного высшего образования. В статье рассматривается рефлексивный метод определения командного субъекта студентов инженерного бакалавриата CDIO на примере первого курса обучения направления «Металлургия». Полем исследования является проектная деятельность студентов, в частности, в рамках «Инженерного старта».

Ключевые слова: проектная деятельность, инженерный бакалавриат, субъектность, компетентность, рефлексия.

СУБЪЕКТНОСТЬ СТУДЕНТА-БАКАЛАВРА В ИНЖЕНЕРНОЙ ПРОЕКТНОЙ ДЕЯТЕЛЬНОСТИ

Kostyucehniko Margarita Olegovna*Scientific adviser: Shubkina Olga Yurievna*

Abstract: the development of the student's subjectivity can be called one of the most important tasks of modern higher education. This article discusses the reflexive method of determining the command subject of students of the bachelor of engineering CDIO on the example of the first year of study in the direction of «Metallurgy». The field of research is the project activity of students, in particular, within the framework of the «Engineering Start».

Key words: project activity, bachelor of engineering, subjectivity, competence, reflection.

Сама аббревиатура CDIO содержит в себе мини-схему реализации проекта – придумывай, разрабатывай, внедряй, управляй. Инженер в идеологии программы – это человек, способный изменить мир к лучшему. Выпускник вуза должен уметь придумать новый продукт или новую техническую идею, осуществлять все работы по её воплощению, внедрить в производство то, что получилось и управлять своим продуктом. Есть множество условий, таких как положительная динамика развития проектов, отсутствие проблем в учебе, практикоориентированность программы, наличие в учебной жизни потенциального работодателя, победы на конкурсах, материальная поддержка – способных повысить их устремления. В противовес им встают сжатые сроки, сложности в понимании программы, отсутствие понимания важности преподаваемых дисциплин и внутренних мероприятий, высокие требования к обучающимся. Второй вариант часто приводит к потере мотивации студента, его незаинтересованности и продолжении обучения с минимальной включенностью. На успех человека влияет не только среда, в которой он обучается или работает, взаимоотношения, знания и навыки, ресурсы, но и самоопределение и здравая оценка своих достоинств и недостатков. Это как раз то, что можно понимать, как субъектность.

По мнению ученых, субъектность является универсальным способом «преобразования и развития человека, связанным с такими качествами, как активность и деятельность, самостоятельность и творческая индивидуальность, самоконтроль и саморегуляция, ответственность и самостоятельность» [1]. Они помогают человеку стать полноценно развитой личностью, готовой к кардинальным переменам в скоростной век информационного и социального пространства. Как отмечал Я.А. Каменский, «результат педагогического процесса – это достигнутый воспитанником определенный уровень его личностного, индивидуального развития, включающий в себя такие качества, как самосознание, самоопределение, потребности и способности к дальнейшему саморазвитию, самообразованию, самовоспитанию» [2]. Свобода развития личности воспитанника обеспечивается равными для каждого возможностями саморазвития, а также «ненасильственным» педагогическим влиянием» со стороны участников образовательного процесса.

Выделяется ряд принципов проектной деятельности [3]:

- принцип субъективности;
- направленность на самореализацию всех субъектов образовательного процесса;
- учет «траектории развития» всех субъектов взаимодействия;
- создание ситуации свободного выбора и импровизации, творческого поиска;
- создание ситуации доверия и равноправия, партнерства и сотрудничества в решении проблемы;
- вовлечение студентов в рефлексивную деятельность.

Учебный проект с точки зрения обучающегося – это деятельность, которая позволит проявить себя индивидуально или в группе, попробовать свои силы, применить на практике теоретические знания, принести пользу, публично показать достигнутый результат. Проектная деятельность способствует формированию умений самостоятельно приобретать знания и применять их на практике, развивает в личности качества коммуникабельности, командную работу, волю к достижению результата, формирует в студенте умение изменять окружающий мир, что способствует становлению студента как субъекта образовательного процесса и полностью соответствует идеологии компетентного подхода, принятой в современном российском образовании. Под субъектностью студента в проектной деятельности понимается способность его к самопознанию, самореализации, самоутверждению, самооценке, саморегуляции.

Основным применяемым методом исследования является рефлексия. В зависимости от функций, которые выполняют рефлексивные процессы в той или иной ситуации, выделяются три вида рефлексии: ситуативная, ретроспективная и перспективная. В данной работе имеет место быть ретроспективная рефлексия, которая служит для анализа уже выполненной деятельности, событий, имевших место в прошлом.

Некоторые авторы выделяют также интеллектуальную и личностную рефлексии. Интеллектуальная рефлексия направлена на анализ предметного содержания проблемной ситуации и своего места в ней, определяющегося, в свою очередь, содержанием жизненной задачи, а также возможности ее преобразования. Личностная обращена на самого человека, оказавшегося в процессе поиска, и соответственно приводит к переосмыслению всей его деятельности в целом [3].

На рисунке 1 представлены краткие результаты рефлексии студентов первого курса по итогам прохождения ими «Инженерного старта». Это ежегодные соревнования первокурсников кафедры инженерного бакалавриата CDIO, в рамках которых команды студентов конструируют определенные сооружения (катапульту, ветрогенератор и приспособление для освещения). После защиты результатов, обучающимся была предоставлена возможность определить изменение в них ключевых компетенций, возвращаемых при реализации проектов. Рефлексия студентов по окончании Инженерного старта проводилась анонимно, в группах, в соответствии с тем, как они работают в командах на его протяжении. Помимо в принципе оценки своего развития студенты акцентируют внимание на изменения в проектировании (25), коммуникации (25), работе в команде (25), а также позиции, мышлении и познании (31). Оценка этих компетенций студентами, а также их собственные заметки, полученные в ходе следующих этапов рефлексии, показывают то, насколько студент позиционирует себя в общении, командной рабо-

те, в собственной деятельности и то, насколько он оценивает свой вклад в создание общего продукта.



Рис. 1. Результаты первого этапа рефлексии

Одной из тем, представленных студентам на рассмотрение, была оценка личных успехов и достижений студентов (Рис.2).



Рис. 2. Оценка студентами личных успехов и достижений

Лидирующим навыком является командная работа. Не отстают от нее производство – к нему относим сборку продукта или его части и работу с инструментами, проектирование на этапе формирования идеи, саморазвитие и внесение своего вклада в работу, а также развитие в области знаний и умений.

Выделенные фрагменты описывают влияние проектной деятельности на развитие собственного потенциала и его осмысление. Студенты с долей гордости пишут о том, что они собрали сложную конструкцию, осознали важность практической составляющей обучения, подали ключевую идею, развили в себе новые умения, поняли собственную индивидуальность. Они начинают познавать себя, осознавать ответственность за свои достижения и неудачи. В особенности, начинает проявляться лидерская позиция студентов и их признание другими членами команд. Сами лидеры пишут о том, что смогли привести к порядку взаимоотношения в команде, разработать тактику, организовать «разбор полетов». Они осознают, что должны следить за балансом нагрузки на членов команды, подбадривать, перераспределять обязанности.

В свое время, члены проектных команд выделяют своих лидеров. Они пишут о том, что определенный человек способствовал поддержанию здоровой атмосферы в коллективе, сумел грамотно распределить обязанности между участниками, мотивировал их на дальнейшую работу, своевременно урегулировал конфликтные ситуации. Студенты не просто описывают достоинства определенного ли-

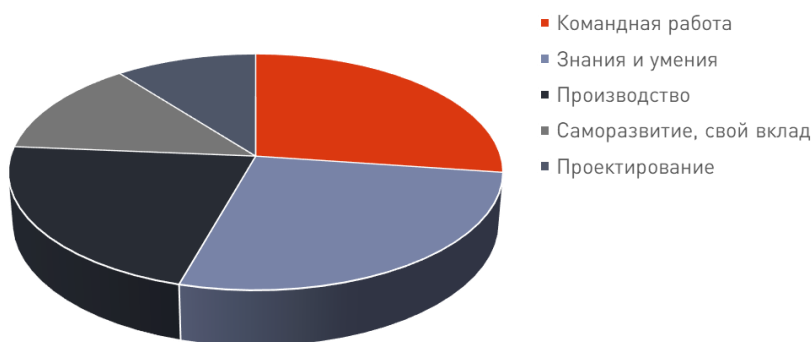
дера, но и указывают его в качестве того, в ком заключался успех команды. Более того, они анализируют, высказываются по поводу того, что стоило изменить или что они изменили в процессе реализации проекта.

В решении проблем студенты отталкивались от её тематики, имеющихся возможностей, ресурсов, знаний. Выбор того или иного пути указывает на формирование определенных навыков. Так, «признание ошибок и работа над ними», «поиск компромисса», «выбор лучшего пути» – все это говорит об анализе собственных и командных действий. «Обращение за помощью» – об осознании своих дефицитов и готовности работать над ними. Любой из методов решения проблем неизменно приводит к саморазвитию студента.

На данный момент определить с точностью развитие личностного субъекта не представляется возможным, так как студенты привыкли отвечать правдиво в основном лишь на анонимные вопросы. Таким образом, заделом на будущие исследования могут стать определение уровня развития личностного субъекта студента в инженерной проектной деятельности и пути его достижения.

Список источников

1. Гусакова М. А. Феномен субъектности в теории и практике педагогики. – Уральский государственный педагогический университет, Екатеринбург. – 2015 г.;
2. Чупрова Л. В., Мишурина О. А. Проектная деятельность как средство формирования субъектной позиции студентов. – Магнитогорский государственный технический университет имени Г.И. Носова, Магнитогорск. – 2015 г.;
3. Романова М. В. Профессиональная рефлексия студентов педагогов-психологов: методологический аспект. – Пензенский государственный университет имени В. Г. Белинского. – 2012 г.

УДК 796.011.01

ВЛИЯНИЕ ФИЗИЧЕСКОЙ КУЛЬТУРЫ И СПОРТА НА ЧЕЛОВЕКА

СТЕПАНОВ ГРИГОРИЙ АНДРЕЕВИЧ

студент

ФГБОУ ВО «Казанский национальный технологический университет»

Научный руководитель: Галиуллина Яна Сергеевна

ст.преп.

ФГБОУ ВО «Казанский национальный технологический университет»

Аннотация: исследуются роль физкультуры и спорта в воспитании и общем развитии личности. Различные аспекты влияния физической активности и участия в спорте на физическое, психическое, нравственное и социальное развитие рассматриваются в контексте их значимости для личностного роста. От физической силы и выносливости до развития этических принципов и коммуникативных навыков, физкультура и спорт оказывают положительное влияние на формирование здоровой, сбалансированной и социально адаптированной личности.

Ключевые слова: физкультура, спорт, воспитание, развитие личности, физическое развитие, психическое развитие, нравственное формирование, социальное развитие, академический успех, здоровый образ жизни.

THE INFLUENCE OF PHYSICAL CULTURE AND SPORTS ON A PERSON

Stepanov Grigory Andreevich*Scientific adviser: Galiullina Yana Sergeevna*

Abstract: The role of physical education and sports in the upbringing and general development of personality is investigated. Various aspects of the influence of physical activity and participation in sports on physical, mental, moral and social development are considered in the context of their importance for personal growth. From physical strength and endurance to the development of ethical principles and communication skills, physical education and sports have a positive impact on the formation of a healthy, balanced and socially adapted personality.

Key words: physical education, sports, upbringing, personal development, physical development, mental development, moral formation, social development, academic success, healthy lifestyle.

Физкультура и спорт играют значительную роль в воспитании и общем развитии личности. Они способствуют формированию не только физической, но и психической и нравственной составляющей человека. В этой статье мы рассмотрим, как физкультура и спорт влияют на личности, формирование ценностей и приобретение важных навыков.

Моральное формирование - важнейший аспект развития личности через физическое воспитание и спорт. Люди учатся таким качествам, как сотрудничество, уважение к соперникам, честность и справедливость через физическое воспитание и участие в спортивных командных играх. Поскольку правила и моральные нормы должны соблюдаться, спорт помогает развить нравственные идеалы и этическое поведение.

Участники спортивной команды учатся сотрудничать, подбадривать и помогать друг другу, преодолевать препятствия и работать над достижением общей цели. Это способствует развитию таких черт, как сотрудничество, ответственность и вера в своих товарищей по спортивной команде. Спорт проходит в командной среде, что повышает моральный дух и эмоциональный интеллект.

Физическая культура имеет решающее значение для социального развития человека. Общение и взаимодействие со многими людьми становится возможным благодаря вступлению в спортивные команды или группы. Это способствует сотрудничеству, компромиссу, разрешению споров и эффективному общению. Воспитывая терпимость, адаптивность, способность уважать и принимать других, этот социальный опыт оказывает влияние на развитие личности.

Согласно исследованиям, постоянное занятие спортом и физической активностью может помочь учащимся добиться успехов в учебе. Когнитивные способности, включая концентрацию, память и решение проблем, улучшаются благодаря физическим упражнениям. Регулярные физические упражнения улучшают работу мозга и повышают умственные способности за счет увеличения притока крови и кислорода к мозгу.

Кроме того, физическая активность способствует лучшему запоминанию информации и повышению работоспособности, снижая стресс и улучшая эмоциональное состояние. Командные виды спорта способствуют сотрудничеству и умению решать проблемы, что крайне важно для успеваемости.

Спорт способствует здоровому образу жизни. Регулярные физические упражнения укрепляют сердечно-сосудистую систему, повышают общую выносливость организма и помогают поддерживать здоровый вес. Кроме того, они способствуют укреплению иммунной системы и снижают риск развития ряда заболеваний, таких как диабет, ожирение и сердечно-сосудистые заболевания. Физические упражнения также влияют на уровень энергии и жизненной силы. Регулярные физические упражнения повышают самооценку и общую удовлетворенность жизнью, снижая усталость и стресс.

Физическая активность жизненно важна для образования и общего развития личности. Она способствует развитию физических, умственных, моральных и социальных качеств личности. Занятия спортом и физическая активность способствуют развитию физической выносливости, выносливости, координации и гибкости. Кроме того, они способствуют развитию важнейших качеств, таких как самоконтроль, сотрудничество, дисциплина, настойчивость и уважение к другим.

Спорт и физическая активность помогают людям мыслить более позитивно, чувствовать себя лучше эмоционально и испытывать меньше стресса. Кроме того, они влияют на формирование моральных убеждений, развитие социальных навыков и повышение успеваемости. Здоровый образ жизни также должен включать в себя физическую активность и спорт, потому что они способствуют как физическому, так и психическому благополучию.

Таким образом, занятия физкультурой и спортом не только способствуют физическому развитию, но и развивают в участниках уравновешенность, уверенность в себе, этику и социальную адаптацию. Таким образом, в контексте образования и обучения поощрение и поддержка вовлечения в физическую активность и спорт должны быть одним из главных приоритетов.

Наиболее популярные варианты занятия физической культурой включают кардиотренировки (бег, плавание), силовые тренировки, групповые занятия (йога, аэробика), водные виды спорта, единоборства и боевые искусства, танцы, занятия на открытом воздухе (бег, велосипед, прогулки) и фитнес-тренировки. Каждый из этих вариантов помогает улучшить физическую форму, развить силу, гибкость, координацию и выносливость, а также способствует укреплению сердечно-сосудистой системы и достижению общего благополучия организма.

Список источников

1. <https://www.aspenprojectplay.org/youth-sports/facts>
2. <https://www.who.int/ru/news-room/fact-sheets/detail/physical-activity>
3. <https://www.acsm.org/education-resources/books/complete-guide-fitness-health>
4. <https://pubmed.ncbi.nlm.nih.gov/>

УДК 378

К ВОПРОСУ О ЦИФРОВОМ ИМИДЖЕ ПЕДАГОГА

ЧАНКОВА МОНИКА АЛЕКСЕЕВНА

магистрант

ФГАОУ ВО «Сибирский федеральный университет»

*Научный руководитель: Достовалова Елена Викторовна**к. п. н, доцент**ФГАОУ ВО «Сибирский федеральный университет»*

Аннотация: цифровизация, современные технологии охватывают значительную часть жизни человека и расширяют границы и возможности человеческого общения и самовыражения. Интернет стал одним из важнейших ресурсов в получении информации. Актуальными становятся такие понятия как цифровой след, цифровой образ. Работодатели и потребители образовательных услуг во многом ориентируются на цифровой имидж педагога. Привлекательный и позитивный цифровой образ будет одним из факторов успешного включения педагога в рынок образовательных услуг.

Ключевые слова: студент, имидж педагога, цифровой имидж педагога, цифровая среда, цифровой след.

ON THE DIGITAL IMAGE OF A TEACHER

Chankova Monica Alekseevna*Scientific adviser: Dostovalova Elena Viktorovna*

Abstract: digitalization, modern technologies cover a significant part of human life and expand the boundaries and possibilities of human communication and self-expression. The Internet has become one of the most important resources in obtaining information. Concepts such as digital footprint and digital image are becoming relevant. Employers and consumers of educational services are largely guided by the digital image of the teacher. An attractive and positive digital image will be one of the factors for the successful inclusion of a teacher in the educational services market.

Key words: student, image of a teacher, digital image of a teacher, digital environment, digital footprint.

В педагогике, также, как и в других науках, понятие «имидж» завоевало широкое признание. Педагоги – это те люди, которые всегда находятся в поле зрения учащихся, родителей, коллег, выполняя при этом важную социальную миссию. Поэтому для продуктивной деятельности в современных условиях большое значение имеет не только их профессиональная компетентность, но и имидж.

Именно имидж педагога впоследствии влияет на формирование имиджа его обучающихся, на формирование у них определенных представлений, установок и ценностей. Он, как правило, дает больше возможностей и способствует повышению престижа, а, следовательно, влияния и авторитета педагога.

Рассмотрим некоторые авторские определения данного понятия (табл. 1).

Таблица 1

Определения имиджа педагога

Понятие	Автор	Определение
Имидж педагога	М.Р. Варданян	Образ-представление системы его внутреннего, внешнего и процессуального компонентов, выраженных в индивидуальном стиле деятельности педагога и проявляющихся через физический облик, речь, выразительность движений, мимики в совокупности с эстетическим оформлением (одеждой, прической, макияжем и прочими атрибутами внешности), а также через предметно-пространственную среду осуществления его профессиональной деятельности [1]
Имидж педагога	С.Д. Якушева	Интегративное качество личности, синтез интеллектуальной, габитарной, кинетической, речевой, средовой и артистической культуры [2]
Имидж педагога	Т.Б. Кулакова	Интегративное, социально-психологическое образование личности педагога [3]
Индивидуальный имидж педагога	В.Н. Черепанова	Гармоничная совокупность внутренних и внешних личностных, индивидуальных, профессиональных и индивидуальных качеств учителя, которые призваны продемонстрировать его желание, готовность и способность к субъект-субъектному общению с участниками образовательного процесса [4]
Цифровой имидж педагога	Т.Е. Исаева	Концентрированный контент, содержащий самостоятельно отобранную педагогом информацию личностного и профессионального характера, а также учебно-методические и научные разработки [5]
Цифровой имидж педагога	М.А. Лукашенко	Фактор капитализации и усиления конкурентных преимуществ преподавателя на рынке образовательных услуг [6]

Исходя из представленных определений, можно сделать вывод, что имидж педагога определяется, прежде всего, как интегративное качество личности, как совокупность внешних и внутренних характеристик педагога.

Успешность педагогической деятельности непосредственно зависит от того, насколько хорошо у педагога получается сформировать образ, соответствующий ожиданиям окружающих. Именно по имиджу впоследствии судят как о личностных, так и о профессиональных качествах педагога.

В современном мире люди значительную часть своего времени проводят в Интернете, в полном объеме пользуясь всеми его возможностями (поисковые, информационные, социальные, коммуникативные, развлекательные, профессиональные, учебные и т.д.). Вместе с тем технологии, которые позволяют отслеживать и анализировать информацию, находящуюся в Интернете, также стремительно прогрессируют. В связи с этим, актуальной становится проблема цифровых следов – информации, которую мы оставляем в Интернете во время его использования [5].

Педагоги могут не учитывать или не осознавать потенциальное влияние своих цифровых следов, онлайн-контента на обучающихся и общественность. Поэтому важно, чтобы у них присутствовало осознание того, что, «ступая» через всемирную паутину, они оставляют после себя цифровые следы, которые могут иметь негативные последствия для них и для профессии в целом.

В цифровой среде также сохраняются и накапливаются следы образовательной деятельности студентов, анализ которых помогает выявить их готовность к педагогической деятельности, наличие или дефицит у них определенных знаний, умений, навыков, компетенций.

Технологии предоставляют третьим лицам не только возможность собирать все эти данные, но и быстро и точно анализировать их. Это позволяет получать определенные представления о цифровом образе какого-либо человека. Например, руководители образовательных организаций могут использовать информацию, находящуюся в Интернете, чтобы получить представления о профессионализме, характере педагога и соответственно о его пригодности к работе в целом. Таким образом, цифровой

имидж оказывает большое влияние на жизнь людей, и в будущем его роль будет только расти.

Формирование имиджа является основой профессионального и личностного роста педагога и результатом его самосовершенствования, саморазвития. Это продолжительный и сложный процесс, поэтому целесообразно начать работать над своим профессиональным имиджем еще во время обучения в университете.

Будущим педагогам важно осознать, что имидж является частью их профессиональной культуры. Совершенствуя себя как профессионала и личность, занимаясь саморазвитием, педагог создает собственный имидж. Цифровая среда, в свою очередь, создает реальные условия для удовлетворения потребностей студентов и открывает путь для их личностной самореализации и профессионального роста.

Список источников

1. Коджаспирова, Г.М. Словарь по педагогике (междисциплинарный) / Г.М. Коджаспирова, А.Ю. Коджаспиров. – М.: МарТ, 2005. – 447 с.
2. Варданян, М.Р. Имидж педагога как фактор здоровьесбережения субъектов образовательного процесса в основной школе: специальность 13.00.01 «Общая педагогика, история педагогики и образования»: автореферат диссертации на соискание ученой степени кандидата педагогических наук / Варданян Маргарита Рубиковна; Омский госуд. педагог. ун-т. – Тобольск, 2007. – 24 с.
3. Якушева, С.Д. Педагогический имидж современного преподавателя высшей школы / С.Д. Якушева // Актуальные проблемы педагогики и психологии: материалы международной заочной научно-практической конференции. Ч. 1 / Сибирская ассоциация консультантов. – Новосибирск, 2011. – С. 71–82.
4. Кулакова, Т.Б. Формирование имиджа будущего педагога в контексте культурологического подхода: специальность 13.00.08 «Теория и методика профессионального образования»: автореферат диссертации на соискание ученой степени кандидата педагогических наук / Кулакова Татьяна Борисовна; Московский госуд. ун-т им. М.В. Ломоносова. – М., 2009. – 30 с.
5. Исаева, Т.Е. Цифровой имидж преподавателя высшей школы: теоретическое обоснование целесообразности создания / Т.Е. Исаева // Общество: социология, психология, педагогика. – 2022. – № 7(99). – С. 130–138.
6. Лукашенко, М.А. Цифровой имидж преподавателя предпринимательского университета / М.А. Лукашенко, Н.В. Громова, А.А. Ожгихина // Высшее образование в России. – 2021. – Т. 30. – № 7. – С. 91–104.
7. Аминов, Т.К. Цифровой след как средство развития образовательной деятельности и модернизации учебных программ / Т.К. Аминов // Актуальные проблемы гуманитарных и социально-экономических наук. – 2022. – № 2(85). – С. 7–14.

УДК 37

ЗНАЧИМОСТЬ ГТО В СОВРЕМЕННОМ МИРЕ

ГРИБАНОВА ЯНА СЕРГЕЕВНА

студентка,
ФГБОУ ВО «Южно-Уральский государственный гуманитарно-педагогический университет»,
г. Челябинск

Научный руководитель: Перепелюкова Елена Викторовна
кандидат педагогических наук, доцент, КМС по художественной гимнастике,
ФГБОУ ВО «Южно-Уральский государственный гуманитарно-педагогический университет»,
г. Челябинск

Аннотация: в статье затрагиваются актуальные вопросы ГТО, значения его для современного общества и его влияние на развитие физической культуры человека, в общем и целом. Рассматриваются вопросы роли ГТО в жизни школьников и абитуриентов.

Ключевые слова: история возникновения ГТО, роль ГТО в жизни человека, актуальные вопросы физической культуры, спортивная статистика, сдача ГТО, ГТО в жизни студентов.

THE IMPORTANCE OF GTO IN THE MODERN WORLD

Gribanova Yana Sergeevna*Scientific adviser: Perepelyukova Elena Viktorovna*

Abstract: the article touches upon topical issues of GTO, its significance for modern society and its impact on the development of physical culture, in general. The issues of the role of GTO in human life are considered.

Key words: the history of the emergence of GTO, the role of GTO in human life, current issues of physical culture, sports statistics, the delivery of GTO, GTO in the life of students.

Многие задумываются о значимости ГТО в современном мире и задают себе множество вопросов: нужна ли специальная подготовка для сдачи нормативов ГТО, какое значение будет иметь медаль ГТО не только для обычных людей, но и для поступающих в высшие учебные заведения? Данные вопросы возникают почти у каждого из нас, в особенности у школьников, которых с детства поощряют за участие в спортивных олимпиадах, состязаниях, за вступление в различные секции спортивной направленности и др.

Немного из истории возникновения ГТО: ГТО зародилось после Великой Октябрьской Революции. Комсомольцы способствовали созданию Всесоюзного комплекса «Готов к труду и обороне» и сыграли основную роль в разработке физических упражнений и методов для развития тяги к спорту не только у молодежи, но и у взрослых людей. В 1991 году, после распада СССР программа прекратила свое существование вплоть до 2014 года.

В 2014 году вышел указ Президента РФ о возрождении ГТО с целью совершенствования политики в сфере спорта, создания методов физического воспитания, которые направлены на сохранение и поддержания здоровья населения РФ. С того времени в России активно стали проводиться мероприятия, способствующие физическому развитию и становлению населения.

В последние годы наблюдается тенденция к ухудшению здоровья, физического развития и физической подготовленности различных групп населения. Не менее 60% учащихся по всей России имеют проблемы со здоровьем. По данным Министерства здравоохранения и социального развития РФ, толь-

ко 14% старшеклассников считаются практически здоровыми, а более 40% допризывной молодежи не соответствуют требованиям по состоянию здоровья для прохождения военной службы. Значительная часть населения ведет малоподвижный образ жизни. В нашей стране регулярно занимаются физкультурой и спортом 15,9% населения, в то время как в развитых странах мира этот показатель достигает 40-60%. Реальное положение дел с физической активностью среди детей и подростков не гарантирует адекватного физического развития и укрепления здоровья подрастающего поколения. Например, дефицит физической активности составляет 35-40% в младших классах и 75-85% в старших классах. Только 10-18% этого дефицита компенсируется физическим воспитанием. Плохое здоровье снижает качество и продолжительность жизни, и ГТО призвано сыграть решающую роль в увеличении числа людей, активно занимающихся физической культурой и спортом, и улучшении физической подготовки населения страны.

Комплекс ГТО предусматривает прохождение различных возрастных групп населения – от 6 до 70 лет и даже старше. Для определенного возрастного и полового состава существует различная степень сложности и нагрузки, которые соответствуют нормативным требованиям. В зависимости от результатов олимпиады участников награждают золотыми, серебряными и бронзовыми знаками отличия «Готов к труду и обороне».

В ГТО существуют обязательные испытания, которые должны пройти участники, и испытания на выбор. В обязательные испытания входят бег (на 30 м, 60 м, 100 м, 3000 м), подтягивание из виса на высокой перекладине, или рывок гири 16 кг, или сгибание и разгибание рук в упоре лёжа на полу, а также наклон вперед из положения стоя на гимнастической скамье. Данные испытания частично проверяют физическую подготовку и организованность участника, а также помогают выявить лучшие результаты по какому-либо испытанию.

Испытание на выбор включает в себя 9 позиций: начиная от челночного бега и заканчивая туристическим походом с проверкой навыков туриста.

По статистике число россиян, которые занимаются спортом, в значительной мере выросло: по данным ВЦИОМ, в 2017 году – 34,2%, а уже к 2018 году процент поднялся на 0,8% и стал 38%, нельзя не сказать, что на рост процента людей, занимающихся спортом, повлияло много факторов, в том числе и ГТО.

Учителя физкультуры проводят тесты в сентябре, декабре и мае. Сравнивая результаты начальных, промежуточных и итоговых тестов, можно определить динамику развития таких физических качеств как сила, скорость, ловкость, быстрота и выносливость. Тестирование учащихся в сентябре и оценка по этим тестам, результаты сентябрьских тестов определяют начальный уровень подготовленности к физическим нагрузкам студентов. В сентябре студенты проходят тестирование и оцениваются по соответствующим критериям.

Промежуточные тесты дают возможность скорректировать индивидуальные программы студентов при отсутствии улучшения их показателей. Итоговый экзамен в конце учебного года - это возможность для учителей оценить физические способности учеников. Оценка физических качеств в конкретных видах физической деятельности и результаты программы подготовки в течение учебного года.

Учащиеся 1-3 уровней сдают тест ГТО с января по май. Важно, чтобы эти ученики сначала прошли тест, а затем, после изучения результатов, можно скорректировать учебный план или предложить индивидуальные программы ученикам, которые не выполняют определенные нормативы.

Для учащихся 4 и 5 уровней ГТО испытания проводятся в период с сентября по декабрь. Учащиеся старших классов, получившие результаты в сентябре, имеют возможность работать по индивидуальным программам во время летних каникул, чтобы улучшить или сохранить свои результаты. Учителя физкультуры помогают ученикам разработать для себя программу физических упражнений.

Абитуриенты, получившие золотой значок ГТО, могут рассчитывать на добавление баллов к ЕГЭ при поступлении в университеты. Существуют вузы, которые принимают и серебряный значок, но их крайне мало, поэтому нужно постараться сдать ГТО на «золото». Для получения золотой медали необходимо сдать 9 нормативов из 9 блоков: 4 блока из них обязательные и 5 блоков необходимо выбрать

из 9 предложенных. В среднем вузы добавляют не так много баллов (около 2-3 баллов), но я смогла выявить те университеты, которые дают за ГТО и 10 баллов - ЮУрГУ, СПбГУАП, ОмГУПС, МарГУ и др.

В наших уральских университетах дают баллы: ЮУрГУ – около 10 баллов, УрГАУ – около 5 баллов, в УралГУФКе дополнительные баллы вообще не дают из-за физкультурной направленности вуза (льготы могут получить призеры и чемпионы мира, России и Европы).

Студенты с золотым значком могут претендовать на повышенную академическую стипендию (решение о повышении стипендии принимает администрация учебного заведения).

Чтобы принять участие в ГТО нужно оформить медицинское заключение с указанием группы здоровья: люди, имеющие I и II группы здоровья, допускаются к выполнению нормативов; III группа здоровья\подготовительная медицинская группа – должны пройти дополнительные обследования для допуска к ГТО, IV группа здоровья – не допускаются к сдаче нормативов.

Регистрация и сдача ГТО проходит в три этапа:

- 1) Для начала – регистрация на сайте ГТО и оформление всех документов в электронном виде
- 2) Далее нужно пройти медицинскую комиссию и получить медицинское заключение с группой здоровья

- 3) Прийти в специальный центр тестирования для сдачи нормативов (обычно ГТО проходит в спортзале, в бассейне, на стрельбище – в зависимости выбора вида спорта для сдачи норматива)

ГТО способствует всестороннему развитию личности, росту числа граждан, занимающихся спортом, повышению продолжительности и качества жизни людей, физической подготовленности всех слоев населения (от самых маленьких до людей в преклонном возрасте), также ГТО помогает абитуриентам поступить в вузы мечты, подогревает интерес к жизни и спорту в целом, основываясь на принципах добровольности и доступности.

Следует помнить, что это не просто норма или требование физической подготовки, а часть тщательно продуманной системы, направленной на формирование характера для выполнения гражданских обязанностей. Идея добровольного участия в спортивных тренировках и получения значка в награду за свои усилия имеет решающее значение в формировании физического, умственного, нравственного и патриотического воспитания молодежи.

УДК 37.01.

ФИЗИЧЕСКОЕ ВОСПИТАНИЕ: ОБЩИЕ ПРОБЛЕМЫ ШКОЛЫ И ВУЗА, ПУТИ ИХ РЕШЕНИЯ

**ЛУЖКОВ ДМИТРИЙ АЛЕКСЕЕВИЧ,
ЛАЗАРЕВ АЛЕКСАНДР ИГОРЕВИЧ**

студенты
ФГБОУ ВО «Тульский государственный педагогический университет имени Л.Н.Толстого»,
город Тула

Научный руководитель: Кувырталова Марина Александровна

*к.п.н., доцент
ФГБОУ ВО «Тульский государственный педагогический университет имени Л.Н.Толстого»,
город Тула*

Аннотация: В статье рассматриваются научные подходы и практические аспекты физического воспитания на ступени общего среднего и высшего образования как одного из направлений личностного развития обучающихся; представлены результаты исследования причин трудностей в организации физического воспитания в школе и вузе, характеризуются наиболее эффективные пути их преодоления.

Ключевые слова: физическое воспитание, образовательная среда, физкультурно-спортивная среда, учитель, направления физического воспитания.

PHYSICAL EDUCATION: GENERAL PROBLEMS OF SCHOOL AND UNIVERSITY, WAYS OF THEIR SOLUTION

**Luzhkov Dmitry Alekseevich,
Lazarev Alexander Igorevich**

Scientific adviser: Kuvirtalova Marina Aleksandrovna

Annotation. The article deals with scientific approaches and practical aspects of physical education at the level of general secondary and higher education as one of the directions of students' personal development; the results of the study of the causes of difficulties in the organization of physical education at school and university are presented, the most effective ways to overcome them are characterized.

Key words: physical education, educational environment, physical culture and sports environment, teacher, areas of physical education.

Проблема здоровья и физического развития личности современного человека – одна из самых актуальных в условиях цифровизации общества, роста его научно-технического и экономического потенциала, социальных рисков и факторов окружающей среды. Так, по данным статистического отчета 2020 г. были подвержены воздействию факторов нездорового образа жизни 64,9 млн человек, или 45,5 % населения субъектов Российской Федерации.[1] Наибольшие издержки в физическом воспитании обнаруживают себя на этапе школьного обучения, особенно среди детей подросткового возраста. Так, за послед-

ние годы отмечается неблагоприятная динамика в показателях избыточной массы тела и ожирении, у мальчиков-школьников – 21,2 % и 11,5 % (что превышает показатели 2019 г. – 20,4 % и 10,7 % соответственно); у девочек – 15,6 % и 5,6 % (в 2019 г. 14,0 % и 5,6 % соответственно). Также весьма тревожным является низкий уровень физической активности, зафиксированный у 35,2 % школьников. [1, с.66]

Школьная практика показывает, что также недостаточен интерес обучающихся к урокам физкультуры и спорту, в целом. Некоторые дети сознательно пропускают занятия, не вступают в спортивные секции и предпочитают им, например, компьютерные игры, что крайне негативно сказывается на их здоровье и личностном развитии.

В связи с этим вопрос о физическом воспитании молодежи занимает одно из главных мест в нормативных документах государственной политики в образовании [2], активно обсуждается в научном сообществе (Л.В. Баль, В.Д. Сонькин, Г.С.Туманян), привлекает внимание педагогической общественности, родителей.

Обращение к истории педагогической мысли, работам классиков различных эпох как зарубежной (Я.А.Коменский, Д.Локк, И.Г.Песталоцци) так и отечественной педагогики (К.Д.Ушинский П.Лесгафт, А.С.Макаренко и др.) позволяет утверждать, что физическое воспитание было и остается одним из решающих факторов и основой формирования здорового поколения, способного активно работать, учиться и трудиться. Выражение, сложившееся в опыте древнеримского образования «В здоровом теле – здоровый дух!» на века стало девизом в воспитании молодежи последующих эпох и столетий.

В современных условиях повышение общего уровня здоровья – один из основных национальных интересов. Развитие физической культуры и спорта является важнейшим направлением государственной политики, инструментом не только укрепления здоровья населения, но и повышения имиджа России на международной арене.

Данная установка актуализирует ответственность за физическое воспитание детей не только родителей, но и учителей, которые выступают организаторами разнообразных воспитательных практик, в том числе и в области физической культуры, ориентированными на мотивацию занятием спортом, физическое развитие, соблюдение правил ЗОЖ. В связи с этим сами педагоги должны понимать и признавать ценность физической культуры, владеть необходимыми формами и способами физкультурно-оздоровительной работы с детьми разных возрастов с учетом возможностей образовательной среды. Теоретическую базу для этого создают исследования В.К.Бальсевича, В. Столярова, А.М.Митяевой и др.

Физическое воспитание студентов как будущих педагогов - есть неотъемлемая часть их профессионального и личностного развития в условиях вуза. Важной задачей является создание условий, при которых преподавание физической культуры в учебных заведениях достигнет такого уровня, когда обучающиеся будут более заинтересованы в занятиях спортом и изучении основ здорового образа жизни, физическом самосовершенствовании. В целом, будущий учитель (и не только выпускник соответствующего факультета) должен быть готов к формированию инфраструктуры активного отдыха детей; популяризации здорового образа жизни среди учащихся и их родителей, привлечению различных категорий населения к постоянным занятиям физической культурой и спортом и т.д.

Проведенный теоретический анализ позволяет выделить следующие современные направления в совершенствовании системы физического воспитания студентов: спортивно ориентированное, профессионально-прикладное, дифференцированное, оздоровительное. Их реализации содействует создание физкультурно-спортивной среды в самом учебном заведении, которая рассматривается в качестве одного из условий для саморазвития и самовыражения личности в области физической культуры и спорта. Проблемные аспекты развития физкультурно-спортивной среды в практике подготовки в педвузе будущего учителя представлены в контексте гуманизации образовательного процесса по физическому воспитанию, различных образовательных ориентаций, мотивации учения у студентов, социализации их личности, формирования физкультурно-спортивного образа жизни, оптимальной самореализации личности (В.К.Бальсевич, Т.Т.Кадиев и др.)

Для более детального изучения проблем физического воспитания, потребностей и мотивации студентов к физической активности, их удовлетворенности организацией учебного процесса по физи-

ческому воспитанию среди обучающихся на разных факультетах 2 курса был проведен опрос.

Данные, полученные по итогам опроса показали, что 65 % считают, что издержки в физическом воспитании обнаруживают себя еще на ступени школьного образования и обусловлены недостаточным вниманием к развитию физических качеств ребенка в семье (45%); преобладанием стандартизированного содержания уроков и режимов физической активности (35%), неэффективностью реализации индивидуально-дифференцированного подхода (17%), все еще недостаточным применением инновационных технологий и форм (13%) и, как следствие - снижением интереса учащихся к занятиям физической культуры.

Ответы студентов на вопрос, являются ли занятия физической культурой ценностью для их личностного развития, более половины (57%) ответили утвердительно. Однако только четверть респондентов (25%) считают самоорганизацию своего распорядка дня достаточной для поддержания здоровья; и самая меньшая часть - (18%) занимаются спортом самостоятельно и систематически, посещают спортивные секции различной направленности.

По вопросам путей совершенствования физического воспитания в вузе ответы студентов распределились следующим образом: 39% отметили необходимость сделать нормативы по физической культуре для непрофильных факультетов менее «жесткими»; 40,5% - за изучение видов спорта по желанию; 20,5% - за отмену занятий физической культуры и введение различных занятий по интересам и в спортивных секциях; 12% - затруднились в ответе.

Таким образом, результаты исследования показывают, что недостаточная эффективность физического воспитания в школах и вузах обусловлена акцентом на общие и специализированные прикладные учебные задания, строгим следованием содержанию и формам физической активности, сохранением нормативного подхода и неумением сочетать учебную и физическую активность на практике в аудитории с внеаудиторной работой, и, как следствие, снижение интереса школьников и студентов к занятиям. В большинстве своем существующая в вузах система физического воспитания (спортивные секции, кружки, факультативы и т.д.) организована, в первую очередь, для студентов с высокой физической подготовкой, которые могут представлять университет на соревнованиях различного уровня.

Минимизация недостатков и рисков в физическом воспитании будущих педагогов возможна в том случае, если в процессе обучения у студентов будет сформирована заинтересованность в физической культуре, потребность в систематических физических упражнениях и занятиях спортом с учетом рефлексии своих физических качеств. В связи с этим при организации занятий физической культуры в вузе необходимо активизировать работу просветительского характера; формировать ценность здоровья и ЗОЖ посредством вовлечения студентов в различные мероприятия спортивно-оздоровительной направленности; максимально адаптировать учебный процесс под интересы и потребности обучающихся; создавать «ситуации успеха» и условия для безопасности образовательной среды; сочетать традиционные формы и методы работы с инновационными.

Список источников

1. О состоянии санитарно-эпидемиологического благополучия населения в Российской Федерации в 2020 году: Государственный доклад. М.: Федеральная служба по надзору в сфере защиты прав потребителей и благополучия человека, 2021. 256 с. [Электронный ресурс].- Режим доступа: URL: https://www.rospotrebnadzor.ru/upload/iblock/5fa/gd-seb_02.06-_s-podpisyu_.pdf (25.05.2023)

2. Стратегия развития воспитания в Российской Федерации до 2025 года / Распоряжение правительства РФ от 29 мая 2015 года № 996-п С.9 [Электронный ресурс]. – Режим доступа: URL: <http://static.government.ru/media/files/f5Z8H9tgUK5Y9qtJ0tEFnyHIBitwN4gB.pdf>

УДК 37

ОБУЧЕНИЕ БОЕВОМУ ИСКУССТВУ АЙКИДО ДЛЯ ДЕТЕЙ МЛАДШЕГО ШКОЛЬНОГО ВОЗРАСТА ПОСРЕДСТВОМ ПРИМЕНЕНИЯ ИГРОВЫХ И ЗДОРОВЬЕСБЕРЕГАЮЩИХ ТЕХНОЛОГИЙ

КАРМИЛЬЦЕВ МАКСИМ ЕВГЕНЬЕВИЧ

студент

ФГБОУ ВО «Кемеровский государственный университет»

Научный руководитель: Курганова Елена Владимировна

ст. преподаватель

ФГБОУ ВО «Кемеровский государственный университет»

Аннотация: данная статья освещает тему применения игровых и здоровьесберегающих технологий в айкидо для младшего школьного возраста. Раскрывается эффективность игровых технологий для обучения детей младшего школьного возраста, а также применение данных технологий в занятиях. Объясняет ключевую роль в современном мире здоровьесберегающей технологии. Особенно полезная статья является для тренеров детских групп младшего школьного возраста.

Ключевые слова: айкидо, младший школьный возраст, приемы и средства обучения, игровые технологии, здоровьесберегающие технологии.

Актуальность. Айкидо одинаково эффективно как общеукрепляющая и само развивающая здоровьесберегающая система упражнений, что является важной частью здоровьесберегающей технологии и на в современном мире является актуальной темой в связи с возрастающим процентом сидячего образа жизни среди детей и понижение статуса физического воспитания детей, но также данный вид спорта помогает восстановить духовную и физическую составляющую и воспитать личность, так О-сен сей Морихей Уэсиба и закладывал боевое искусство Айкидо, которое отличается от остальных видов спорта, тем что в нем нету соревновательной составляющей, в Айкидо главное достижение идеальной техники и духовного равновесия и гармонии. Айкидо для детей является отличной возможностью подвигаться, выплеснуть энергию после школы и отточить навыки усидчивости и самоконтроля, особенно если использовать игровые технологии на занятиях айкидо и суметь заинтересовать ребенка младшего школьного возраста. Айкидо является так же средством самообороны использующую силу нападающего против него самого, откуда и развивается взаимодействие согласованных отдельных элементов движения и превращает в единое смысловое двигательное действие.

Игровые технологии для детей младшего школьного возраста в айкидо помогают ребятам лучше понять основы этого искусства и применять их на практике. Ведь для младшего школьного возраста игра еще не отошла на второй план и до сих пор является одним из эффективных методов обучения, как в учебной деятельности, так и в боевом искусстве айкидо. Нужно грамотно уметь совмещать процесс обучения приемам и игровые технологии, тренера младших групп в айкидо обучают приемам и в

конце занятия устраивают игры для детей, тем самым они отвлекаются, и они всегда сосредоточены до самого конца занятий, но игровые технологии также используют и для того чтобы они смогли лучше закрепить приемы, отточить навыки и в будущем более эффективно использовать полученные знания. Приведу пример некоторых таких игр, которые используют в айкидо для младших групп обучения:

Первая игра, которую можно использовать, - это игра "Преследование". В этой игре один ребенок является атакующим, а другие являются защитниками. Атакующий пытается коснуться защитника, но защитник пытается увернуться от нападения. Если атакующий коснулся защитника, они меняются местами. В этой игре у детей развивается координация движений, гибкость и реакция.

Вторая игра - "Захват". Два ребенка становятся в ряд, один рядом с другим. Один ребенок пытается захватить другого за предмет, который он держит в руке. Задача защитника - увернуться от нападения и сохранить предмет в руке. Если нападающий удается захватить предмет, они меняются местами. Эта игра помогает развить сосредоточенность, уверенность и самоконтроль в детях.

Третья игра - "Концентрация". Ребенок стоит на одной ноге и пытается сохранить равновесие, как можно дольше. Другие дети могут попробовать вывести его из равновесия, но они должны сделать это без касания. Если ребенок удерживает равновесие на одной ноге, он получает балл. Эта игра помогает развить сосредоточенность, уверенность и гибкость.

Игровые технологии в айкидо также помогают развить смекалку и позволяют детям проводить весело время вместе с другими учениками, тем самым, создавая дружелюбную и благоприятную атмосферу для обучения и тренировок. Такой метод обучения будет наиболее эффективен в физическом и духовном воспитании детей младших школьных групп. Теперь перейдем к здоровьесберегающим технологиям, которые на данный момент времени являются очень актуальной и популярной темой среди детей младшего школьного возраста и не стоит забывать добавлять данную технологию в свой метод обучения. Используя здоровьесберегающие технологии в айкидо, можно помочь детям младшего школьного возраста укрепить свое здоровье и готовить их к более сложным айкидо упражнениям. Они также помогают детям справляться со стрессом и снять напряжение, что полезно как для физического, так и для психологического здоровья. Теперь приведу одни из основных здоровьесберегающих технологий, которые нужно использовать на каждом занятии, благодаря которым ребенок младшего школьного возраста сможет научиться самообладанию, укрепит дух, здоровье, уменьшить стресс и поможет сконцентрировать внимание на все занятие айкидо.

Первая техника, которую можно использовать, - это дыхательные упражнения. Дети учатся правильно дышать, что не только улучшает функционирование дыхательной системы, но также помогает снять стресс и улучшить концентрацию. Например, посадите детей в круг и попросите их сделать несколько глубоких вдохов и выдохов, затем попросите их сосредоточиться на своем дыхании и затем медленно и плавно идти по комнате, делая медленные и глубокие вдохи и выдохи.

Вторая техника - это стирки. В айкидо, стирки - это серия движений, которые укрепляют мышцы, особенно мышцы спины и ягодиц, улучшают пищеварение и кровообращение, а также помогают справляться со стрессом. Попросите детей стоять прямо с ногами на ширине плеч, затем создайте воображаемый мяч между плечами и попросите их начать круговые движения, описывая мяч. Эта техника также помогает в повышении координации, гибкости и баланса.

Третья техника - это разминка. Хорошая разминка помогает загрузить все группы мышц, что уменьшает вероятность получения травм. Это также улучшает кровообращение и позволяет детям готовиться к более интенсивным упражнениям. Попросите детей размять свои руки и ноги, сделать несколько приседаний, затем наклоны и повороты тела.

Каждое занятие нужно всегда начинать с разминки, не только для поддержания физической составляющей, но и для уменьшения травм среди детей во время проведения занятий, но и помочь самим детям познать все физические способности своего тела.

Таким образом можно разделить занятие на 3 условных части:

1. Использование здоровьесберегающих технологий (разминка, упражнения на дыхание и т.д)
2. Основная часть занятия (Изучение приемов, оттачивание боевых навыков и т.д)
3. Применение игровых технологий (игры, несложные интересные упражнения и т.д)

Для более детального ознакомления с темой здоровье сберегающих технологий, советую вам изучить книгу написанную Александром Куриленко «Айкидо для детей: как развить силу разума и дух», данная книга написанная мастером айкидо и инструктором детских групп помогающая детально изучить актуальность здоровье сберегающих технологий среди детей младшего школьного возраста. А для детального изучения и дальнейшего применения на практике рекомендую изучить книгу "Айкидо для детей" автора Сергея Ларионова. В ней находится информация о том, как включить игровые приемы в тренировки по айкидо для детей, используя различные игровые технологии. А также для общего понимания детского мышления советую изучить книги советского психолога Льва Семеновича Выготского.

Вывод. В этой статье я осветил тему применения игровых и здоровье сберегающих технологий в преподавании боевым искусством – айкидо для детей младшего школьного возраста, я донес важную информацию для будущих тренеров и родителей, которые хотят отдать детей в данный вид спорта, помог как можно детальнее раскрыть эффективность игровых и здоровье сберегающих технологий, показал некоторые примеры игр и упражнений, которые помогут в проведении занятий и разработке методики занятий для детей младшего школьного возраста. Также данная статья раскрывает ключевую роль здоровье сберегающей технологи и так же показывает, как ее применять на практике и помочь воспитать духовное и физическое состояние ребенка в современном мире, а также снизить процент физического не воспитания среди детей младшего школьного возраста.

Список источников

1. Основы айкидо [Электронный ресурс] – режим доступа URL: <http://www.aikido.ru/p/content/content.php?content.125> (25.05.2023)
2. Айкидо как психолого-педагогическая технология поддержки развития детей младшего школьного возраста [Электронный ресурс] – режим доступа URL: <http://www.aikido-barnaul.ucoz.ru/>
3. Функциональное влияние айкидо на здоровье человека [Электронный ресурс] – режим доступа URL: <https://cyberleninka.ru/article/n/funktsionalnoe-vliyanie-aykido-na-zdorovie-cheloveka>
4. Л. С. Выготский - Мышление и речь – 2022 – С. 1 – 25
5. Особенности методики развития координационных действий способностей младших школьников на начальном этапе ханятий айкидо [Электронный ресурс] – режим доступа URL: <https://scienceforum.ru/2016/article/2016023429>

УДК 37.035

ОТНОШЕНИЕ ОБУЧАЮЩИХСЯ 14-15 ЛЕТ К МОЛОДЕЖНЫМ СУБКУЛЬТУРАМ

ЧЕРЕПАНОВА АЛЕКСАНДРА АЛЕКСАНДРОВНА

студент

ФГБОУ ВО «Уральский государственный университет физической культуры»

*Научный руководитель: Трегубова Марина Владимировна**к.б.н., доцент**ФГБОУ ВО «Уральский государственный университет физической культуры»*

Аннотация: В статье рассматриваются понятия «субкультура», «молодежная субкультура», проводится исследование среди обучающихся 14-15 лет об их отношении к молодежным субкультурам. Практическая значимость работы заключается в возможности использования полученных результатов при подготовке к урокам ОБЖ и при проведении внеклассных мероприятий.

Ключевые слова: молодежь, молодежная субкультура, обучающиеся 14-15 лет.

ATTITUDE TO YOUTH SUBCULTURES OF STUDENTS AGED 14-15

Cherepanova Alexandra Alexandrovna

Abstract: The article discusses the concepts of "subculture", "youth subculture", a study is conducted among students aged 14-15 about their attitude to youth subcultures. The practical significance of the work lies in the possibility of using the results obtained in preparation for the lessons of life and during extracurricular activities.

Key words: youth, youth subculture, students aged 14-15.

Введение: В любом современном обществе молодежь занимает привилегированную позицию в ряду других социальных субъектов, ей отводится важнейшая функция – быть, своего рода, носителем и проводником новых идей, знаний, технологий. Чтобы этот статус в обществе прочно закрепить, молодые люди создают свои собственные, не похожие на другие, культуры, системы ценностей, так называемые субкультуры, которые создаются в противовес преобладающей в обществе культуре.

Вопросом изучения молодежных субкультур в конце 60-х годов прошлого века занимались социологи разных стран. В нашей стране до конца 80-х годов анализ молодежных субкультур отечественными социологами проводился в достаточно узких рамках. Немаловажную роль сыграли работы таких отечественных социологов, как С. Н. Иконниковой, В. Т. Лисовского, В. Б. Чурбанова, Л. Шабанова, Т. Б. Щепанской, З. В. Сикевич и др. [2, 3, 4, 5, 6, 7]

Молодежные субкультуры являются одним из важных элементов в обществе ввиду того, что в молодежной среде возникает и развивается новая объективная реальность, которая, в свою очередь, дает толчок развитию действий, чувств, мотивов поведения, мыслей, предлагает новое направление поиска, обоснования и реализации подрастающему поколению.

Понятие «молодежные субкультуры» трактуется как «...сообщества, обладающие достаточно разработанными системами идентифицирующих признаков: самоназванием, системой ценностей, обычаями, нормами, имиджем, стилем поведения, эстетическими предпочтениями» [1].

В большинстве своем молодежные субкультуры безобидны, но существуют и деструктивные суб-

культуры, которые оказывают негативное и разрушающее действие на молодое поколение, подменяют понимание традиционных ценностей, их идеология призывает подростков и молодежь к разрушению, убийству и аутоагрессии.

В нашей стране существуют четыре деструктивные субкультуры: АУЕ, «Оффники» (околофутбольные хулиганы), скулшуттинг, «Группы смерти».

Целью данной работы было выяснить отношение современных подростков 14-15 лет к молодежным субкультурам.

Результаты исследования и их обсуждение. Базой исследования было определено МБОУ «Средняя общеобразовательная школа № 5» города Верхний Уфалей. Основным исследовательским методом был выбран опрос. Опрос проводился анонимно. В опросе приняло участие 32 обучающихся 9-х классов в возрасте 14-15 лет.

Опросный бланк состоял из пяти вопросов, которые в большей степени, на наш взгляд, раскрывают отношение обучающихся 14-15 лет к неформальным сообществам:

1. Причисляете ли вы себя к какой-либо молодежной субкультуре?
2. Для чего молодежь участвует в неформальных группах?
3. Что вы чувствуете при встрече с представителями субкультур?
4. Как вы в целом относитесь к молодежным субкультурам?
5. Как вы оцениваете деятельность молодежных субкультур?

После обработки полученных данных мы получили следующие результаты. Результаты ответов на первый вопрос, представленные на рисунке 1, были следующие: только 20 % из всех опрошенных подростков причисляют себя к субкультуре, остальные 80 % отношения к какой-либо субкультуре не имеют.



Рис. 1. Результаты ответов подростков 14-15 лет на первый вопрос

Результаты ответов на второй вопрос показали, что многие из учащихся считают, участие в неформальных группах — это желание выделиться из толпы (67 %), а 22 % опрошенных выбрали ответ, что молодежь участвует в неформальных объединениях, чтобы изменить свой стиль жизни. А 11 % респондентов не знают ответа на поставленный вопрос.

Для чего молодёжь участвует в неформальных группах?



Рис. 2. Результаты ответов подростков 14-15 лет на второй вопрос

При ответе на третий вопрос «Что вы чувствуете при встрече с представителями субкультур» большинство (70 %) ответили, что ничего не чувствуют и спокойно это воспринимают, 28 % респондентов ответили, что при встрече с представителями субкультур испытывают радость и только 2 % ответили, что испытывают страх.

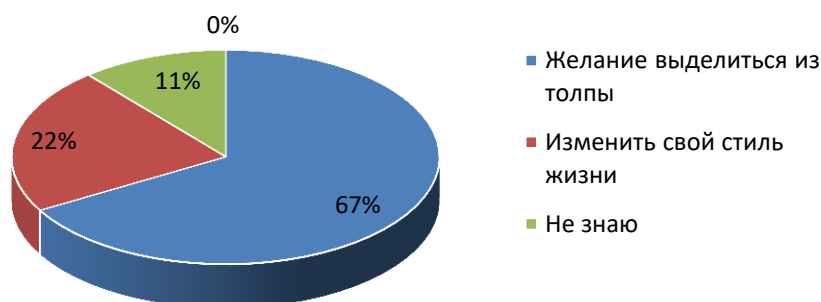

Рис. 3. Результаты ответов подростков 14-15 лет на третий вопрос

Ответы на четвертый вопрос «Как Вы в целом относитесь к субкультурам» показали, большинство (66 %) респондентов считают, что «Это несерьёзно, просто подростковое баловство». В какой-то мере да, потому что, на наш взгляд, большинство подростков, приобщаются к субкультурам, не получая достаточного внимания со стороны семьи и друзей, а также под напором моды «быть неформалом», а в процессе взросления большинство из них просто вырастают из этого «увлечения», поэтому истинных неформалов ничтожно мало. Нейтральное отношение к субкультурам показали 23 % учащихся. Ответ «За» выбрали 11% учащихся, что означает, подростки с ответственностью относятся к таким рода вопросам.

Последний вопрос звучал так «Оцените деятельность субкультур». Необходимо было в две колонки распределить субкультуры, которые носят созидательный характер и какие разрушительный. Результаты оказались таковыми: к созидательным субкультурам подростки отнесли паркурисстов, реперов, рокеров, растаманов, фурри, косплей, паркуриссты, геймеры. А скинхеды, готы, эмо и панки были отнесены ко второй группе.



Рис. 4. Результаты ответов подростков 14-15 лет на четвертый вопрос

Вывод. Таким образом, проведя наше исследование, можно заключить, что подростки 14-15 лет довольно осознанно относятся к молодежным субкультурам, каждая субкультура имеет право на существование и любой подросток имеет право на самовыражение, вступая в неформальные сообщества.

Список источников

1. Беляев, И. А. Культура, субкультура, контркультура / И. А. Беляев, Н. А. Беляева // Духовность и государственность. Сборник научных статей. Выпуск 3; под ред. И. А. Беляева. – Оренбург: Филиал УрАГС в г. Оренбурге, 2002. – С. 5–18.
2. Глушкова О. М. Теоретические аспекты анализа субкультуры // Архитектон: известия вузов. – 2009. – № 26. – http://archvuz.ru/2009_22/35
3. Левикова, С. И. Молодёжная субкультура: Учебное пособие / С. И. Левикова. – М. : ФАИР-ПРЕСС, 2004. – 608 с.
4. Самоявцев, М. В. Молодежные движения в культуре России и Запада второй половины XX века: дис. ... канд. культурологии. Нижневартовск: НГГУ, 2005. – 136 с.
5. Сикевич, З. В. Молодежная культура: «за» и «против / З. В. Сикевич. – Л. : Лениздат, 1990. – 204 с.
6. Щепанская Т.Б. Символика молодежной субкультуры: Опыт этнографического исследования системы: 1986 – 1989 гг. СПб.: "Наука", 1993. – 340 с.
7. Чурбанов В.Б. Непризнанные гении : социологические заметки о юношестве / В. Б. Чурбанов. – М. : Молодая гвардия, 1977. – 176 с.

УДК 371.39

ОСОБЕННОСТИ РАБОТЫ ТЬЮТОРА С ВНУТРЕННЕЙ МОТИВАЦИЕЙ

НАГАПЕТЯН МАРИНЕ РАЗДАНОВНАстудентка
ФГАОУ ВО «Сибирский федеральный университет»*Научный руководитель: Достовалова Елена Викторовна*
канд. пед. наук, доцент
ФГАОУ ВО «Сибирский федеральный университет»

Аннотация. Статья посвящена особенностям работы тьютора с внутренней мотивацией тьюторантов. В статье были выделены формы, методы, технологии и инструменты тьютора, с помощью которых можно организовывать взаимодействие с целью развития внутренней мотивации. Также в статье было рассмотрено понятие «внутренняя мотивация», значимость работы с ней.

Ключевые слова: тьютор, внутренняя мотивация, метод, тьюторские технологии, развитие.

FEATURES OF WORK OF A TUTOR WITH INTERNAL MOTIVATION

Nagapetyan Marine Razdanovna*Scientific adviser: Dostovalova Elena Viktorovna*

Abstract. The article is devoted to the peculiarities of the tutor's work with the internal motivation of the tutors. The article highlighted the forms, methods, technologies and tools of the tutor, with the help of which it is possible to organize interaction in order to develop internal motivation. The article also considered the concept of "internal motivation", the importance of working with it.

Key words: tutor, internal motivation, method, tutor technologies, development.

Развитие внутренней мотивации на сегодняшний день является актуальной, так как большинство школьников, студентов и даже взрослых не способны самостоятельно мотивировать себя, преодолевать трудности и быть упорными в достижении цели. Именно внутренняя мотивация поможет им достигать своих целей и задач более качественно и эффективно.

Понятие «мотивация» впервые был упомянут в статье «Четыре принципа достаточной причины» А. Шопенгауэром. После понятие стало активно использоваться в исследованиях причин поведения человека и животных. В «Большом психологическом словаре» понятие «мотивация» трактуется следующим образом: «мотивация – это совокупность мотивов и факторов, которые составляют индивидуальную систему мотивов» [1].

Мотивация имеет множество видов, но мы рассмотрим по подробней внутреннюю мотивацию.

Определяющим признаком внутренней мотивации является «стремление субъекта деятельности выполнять ее ради интереса к ней самой, сопровождаемое пониманием ее смысла, стремлением к постановке и решению трудных задач и удовольствием от процесса их решения, познания нового, созидательной активности. Внутренняя мотивация является ярким проявлением «позитивного потенциала человеческой природы, которая представляет собой врожденную тенденцию стремиться к новизне и сложным задачам, расширять и упражнять свои способности, исследовать и учиться» [цит. по [2]].

С внешней мотивацией всегда легче работать, но рано или поздно она перестанет действовать. Обучающемуся станет все равно, какую оценку он получит. Именно внутренняя мотивация является долгосрочным эффектом для продуктивной образовательной деятельности. В работе с внутренней мотивацией тьютор может стать отличным помощником для тьюторанта.

Понятие «тьютор» происходит от английского tutor и означает «домашний учитель, репетитор, наставник, опекун». Тьютор помогает учащемуся осознать свои образовательные, профессиональные и научные интересы. Само слово «тьюторство» означает сопровождение индивидуального образования человека. Выстраивая свой образовательный маршрут, советуясь с тьютором, его подопечный сам формирует свой жизненный и карьерный путь [3].

Одним из главных элементов внутренней мотивации является мотив. Следовательно, развивая внутреннюю мотивацию, тьютор должен опираться на мотивы человека.

В своей работе С.В. Сарычев и И.Н. Логвинов отмечали, что действия тьютора должны быть направлены: на актуализацию ранее сложившихся мотивов учения (не разрушать, а укрепить и поддерживать); на создание условий для появления новых качеств имеющихся мотивов (устойчивости, осознанности, действенности) и появления новых мотивов; на коррекцию дефектных мотивационных установок [4].

Тьюторское сопровождение в независимости от его организационной формы всегда носит индивидуальный характер. Каждый тьюторант индивидуален, ему нужен свой подход. Именно поэтому при выборе форм, методов и инструментов для работы с тьюторантом должна соблюдаться гибкость и вариативность.

Поговорим о формах тьюторского сопровождения.

Форма тьюторского сопровождения — это организация образовательной деятельности тьюторантов, соответствующая различным условиям её проведения, используемая тьютором в процессе взаимодействия с тьюторатом или тьюторантами.

Основные формы тьюторского сопровождения при работе со внутренней мотивацией — индивидуальная и групповая.

Индивидуальная форма тьюторского сопровождения — индивидуальная консультация (беседа). С помощью неё тьютор с тьюторантом могут обсудить значимые вопросы, трудности и переживания, связанные с личностным развитием и образованием.

Преимуществом индивидуальной тьюторской беседы является индивидуализация. Беседа целенаправленна, появляется возможность углубиться в способности, в ценности обучающегося. В работе со внутренней мотивацией индивидуальная работа позволяет направить все ресурсы тьютора на одного человека, помочь ему выявить ценности, трудности, построить индивидуальную образовательную программу.

Групповая форма тьюторского сопровождения — это групповая консультация. В ней точно также осуществляется сопровождение индивидуальных образовательных программ, но нескольких тьюторантов с одинаковыми запросами.

Групповой формат работ имеет свои плюсы в развитии внутренней мотивации. Многих людей мотивирует другой человек, его достижения, его слова, поддержка. Именно в групповых форматах можно получить поддержку другого, услышать другую точку зрения и услышать мнение со стороны на свою ситуацию.

Некоторые формы тьюторского сопровождения могут быть как индивидуальными, так и групповыми, например тьюториалы. М.В. Маринина и А.С. Герасименко отмечали, что «тьюториал предполагает активное групповое обучение, направленное на развитие мыслительных, коммуникативных и рефлексивных способностей обучающихся. Это открытое учебное занятие с применением методов интерактивного и интенсивного обучения, направленное на приобретение опыта использования модельных и нестандартных ситуаций в построении индивидуальных образовательных программ» [5].

В своей работе тьютор использует инструментарий — специфические технологии, методы и приемы.

В философском словаре метод определяется как способ достижения цели, совокупность приемов и операций теоретического или практического освоения действительности, а также человеческой деятельности, организованной определенным образом [6].

С помощью данных методов тьютор может организовать взаимодействие с тьютором, на котором они смогут преодолеть трудности, страхи, которые мешают развитию внутренней мотивации. Также тьютор помогает взглянуть тьюторанту с разных точек зрения на определенную ситуацию, найти свой интерес и цель в той или иной деятельности. В следствии чего внутренняя мотивация тьюторанта будет развиваться.

Методы тьюторского сопровождения представлены в таблице 1.

Таблица 1

Методы тьюторского сопровождения

№	Метод	Характеристика
1.	Метод кейс-стади	Кейс метод – метод анализа ситуаций, метод ситуационного обучения. Суть кейс-метода (Case study) заключается в том, что обучающимся предлагают осмыслить реальную жизненную ситуацию, описание которой одновременно отражает не только какую-либо практическую проблему, но и актуализирует определенный комплекс знаний, который необходимо усвоить при разрешении данной проблемы [5].
2.	Метод практико-ориентированной деятельности	Практико-ориентированный метод обучения – это метод обучения, предполагающий освоение и усвоение учащимся образовательной программы и формирование практических умений, посредством выполнения реальных практических заданий и упражнений [7].
3.	Метод проблемного обучения	Проблемное обучение основано на получении учащимися новых знаний посредством решения теоретических и практических проблем, задач в создающихся для этого проблемных ситуациях [8].
4.	Проектные методы (разработка и защита ИОП, проекта, портфолио)	Проектные методы — это «система обучения, при которой учащиеся приобретают знания в процессе планирования и выполнения постоянно усложняющихся практических заданий-проектов» [9].
5.	Психодиагностический метод	Психодиагностические методы подразумевают проведения: анкетирования, психологической диагностики, индивидуального и группового консультирования, профконсультирования.
6.	Метод активного обучения	Активные методы обучения – способы и приемы педагогического воздействия, пробуждающие в студентах поисковую мыслительную активность, креативность, способствующие формированию компетенций на уровне «знать», «уметь» и «владеть» [10].
7.	Метод анализа, самоанализа	Метод анализа и самоанализа подразумевает проведение рефлексии, анализ и самоанализ способностей, склонностей, составление рефлексивного отчета образовательных целей, деятельности по их достижению.

Тьюторская технология — это комплекс развивающих образовательных технологий персонифицированного обучения тьюторантов, направленных на поиск, выявление и развитие их образовательных мотивов и интересов для создания индивидуальных учебных программ, формирования образовательной рефлексии [11].

Примерами тьюторских технологий являются [3]:

1. Тьюторская практика.
2. Тьюториал индивидуальный (индивидуальная консультация).
3. Тьюториал групповой.

4. Разные виды портфолио.
5. Дневник.
6. Образовательное событие.
7. Технология сопровождения познавательных интересов.
8. Технология сопровождения проектно-исследовательской деятельности.
9. Кейс-метод.
10. Образовательный туризм.
11. Творческие мастерские.
12. Социокультурные игры.
13. Робинзонада.
14. Интеллектуальные мастерские. Были выделены следующие инструменты тьюторского сопровождения для работы с внутренней мотивацией (рис. 1).



Рис. 1. Инструменты тьюторского сопровождения

Вывод

С помощью выше представленных форм, методов и инструментов тьютор сможет организовать индивидуальное или же групповое взаимодействие. Которое будет способствовать развитию внутренней мотивации тьюторантов при реализации той или иной деятельности.

Список источников

1. Большой психологический словарь под ред.: Мещерякова, Б. Г., акад. Зинченко, В.П. [Электронный ресурс] / М.: Прайм-ЕВРОЗНАК, 2006. - 391 с.
2. Гордеева Т.О., Сычев О.А., Осин Е.Н. Внутренняя и внешняя учебная мотивация студентов: их источники и влияние на психологическое благополучие, 2013 – URL: <https://publications.hse.ru/mirror/pubs/share/folder/2qgr5z65t0/direct/76388979>
3. Зайцев В.С. Технологии тьюторского сопровождения обучения студентов: методическое пособие. – Челябинск: Издательство ЗАО «Библиотека А.Миллера», 2018. – 25 с.
4. Сарычев С.В., Логвинов И.Н. Педагогическая психология. Краткий курс. – СПб.: Питер, 2006. – 224 с. – (Серия «Краткий курс»).

5. Маринина М.В., Герасименко А.С. Методические рекомендации по организации тьюторского сопровождения студентов. – URL: <https://vspc34.ru/>.
6. Грицанов А.А. Новейший философский словарь. – 3-е изд., исправл. – Минск: Книжный Дом, 2003. – 1280 с.
7. Сорова Т. Практико-ориентированные методы обучения // Образовательный портал «Справочник». – URL: https://spravochnick.ru/pedagogika/teoriya_obucheniya/praktikoorientirovannye_metody_obucheniya/
8. Ситаров В.А. Проблемное обучение как одно из направлений современных технологий обучения // Знание. Понимание. Умение. – 2009. – № 1. – URL: <https://cyberleninka.ru/article/n/problemnoe-obuchenie-kak-odno-iz-napravleniy-sovremennyh-tehnologiy-obucheniya>
9. Акопян М.А., Хохлачева А.С. Тьюторское сопровождение проектной деятельности учащихся в образовательных учреждениях // Таврический научный обозреватель. – 2015. – № 4-2. – URL: <https://cyberleninka.ru/article/n/tyutorskoe-soprovozhdenie-proektnoy-deyatelnosti-uchaschihsya-v-obrazovatelnyh-uchrezhdeniyah>.
10. Горшкова О.В. Активные методы обучения: формы и цели применения // Концепт. – 2017. – № 3. – URL: <https://cyberleninka.ru/article/n/aktivnye-metody-obucheniya-formy-i-tseli-primeneniya>.
11. Лях Ю.А. Тьюторские технологии в системе обучения школьников // Инновационные проекты и программы в образовании. – 2014. – № 6. – URL: <https://cyberleninka.ru/article/n/tyutorskie-tehnologii-v-sisteme-obucheniya-shkolnikov>.

УДК 373.3.016:003-028.31

ФОРМИРОВАНИЕ ЧИТАТЕЛЬСКОЙ КОМПЕТЕНТНОСТИ МЛАДШИХ ШКОЛЬНИКОВ НА УРОКАХ ЛИТЕРАТУРНОГО ЧТЕНИЯ

КОЖЕВИНА АНАСТАСИЯ НИКОЛАЕВНА,
ШИШКИНА АНАСТАСИЯ ВАЛЕРЬЕВНА

студентки
ИПИ им. П.П. Ершова (филиал) ТюмГУ,
г. Ишим

Научный руководитель: Савкина Наталья Геннадьевна

*к.н., доцент
ИПИ им. П.П. Ершова (филиал) ТюмГУ,
г. Ишим*

Аннотация: статья освещает проблему формирования читательской компетентности младших школьников на уроках литературного чтения. Авторы раскрывают сущность понятия «читательская компетентность», описывают этапы её формирования. Предлагаются приемы и методы формирования читательской компетентности на уроках на каждом этапе.

Ключевые слова: читательская компетентность, формирование, развитие, воспитание, младший школьный возраст, литературное чтение.

FORMATION OF READING COMPETENCE OF YOUNGER SCHOOLCHILDREN IN THE LESSONS OF LITERARY READING

Kozhevina Anastasia Nikolaevna,
Shishkina Anastasia Valeryevna

Scientific adviser: Savkina Natalia Gennadievna

Abstract: The article highlights the problem of the formation of reading competence of younger schoolchildren in the lessons of literary reading. The authors reveal the essence of the concept of "reader competence", describe the stages of its formation. The techniques and methods of forming reader competence in the lessons at each stage are proposed.

Key words: reading competence, formation, development, upbringing, primary school age, literary reading.

Происходящий сегодня процесс модернизации общества, способствует появлению огромного количества, как текстовой информации, так и информации, находящейся в электронном формате. В связи с этим происходит необходимость к синтезу, анализу, систематизации информации все эти факторы поставили современное образование перед необходимостью разработки новых форм обучения на уроках литературного чтения. Разработку и применение форм обучения необходимо начинать применять именно на уроках литературного чтения в начальной школе.

Основная цель современного школьного образования заключается в формировании личности

ученика, но как было сказано выше, в связи с изменениями в ситуации, необходим человек, который самостоятельно сможет добывать новые знания и применять их в разнообразной деятельности. [3, с. 159]

По окончании начальной школы дети должны владеть высокой техникой чтения, разбираться в прочитанном, грамотно отвечать на вопросы по содержанию текста и ориентироваться в тексте. При этом в связи с исследованиями можно сделать вывод, что дети отдают предпочтение компьютерным играм и сети Интернет, это связано с тем, что современный младший школьник отдает предпочтение более легкому и красочному получению знаний. В связи с вышесказанным особое внимание необходимо уделять формированию читательской компетентности на уроках литературного чтения в младшей школе. Учитель должен не только научить читать, но и формировать мотивацию к чтению, воспитать самостоятельного читателя.[2, с. 29]

ФГОС второго поколения определяет читательскую компетентность как совокупность знаний, умений и навыков, позволяющих человеку отбирать, понимать информацию, представленную в знаково-буквенной форме, и использовать в личных и общественных целях.

Исследователи, такие как И.В. Зимняя, А.В. Хуторской и другие обосновали, что низкая мотивация к чтению приводит к снижению познавательных и интеллектуальных возможностей, обеднению словарного запаса ученика, отсутствие умений правильного написания слов, неправильному употреблению терминов и понятий, трудность в поддержании межличностных отношений ребенка.[1, с. 45]

В связи с этим, на основе психолого-педагогической и методической литературы по данной теме можно определить особенности формирования читательской компетентности на уроках литературного чтения в младшем школьном возрасте. [4, с. 68]

Первым шагом на пути к формированию мотивации является приобщение детей к чтению, а именно запоминание детьми букв, их сочетаний. На этом этапе дети младшего возраста воспроизводят звуковую форму слова. Детей привлекают стихи, сказки, рассказы, как правило, на первом этапе детям намного интереснее читать стихотворения, так как они намного легче воспринимаются. В этот период целесообразно завести всему классу книжки-«малышки» это способствует формированию высокой мотивации.

Второй этап характеризуется тем, что учащиеся особенно увлекаются книгами о природе. Это определяется тем, что дети, становясь старше, хотят поскорее выступить в роли взрослых, а мир природы, в частности животные и окружающие детей растения, это как раз и есть та область жизни, где ребенок 8–9 лет чувствует себя свободно. Книги о животных и растениях привлекают ребенка тем, что помогают познать этот независимый от него мир, а также понять, как в нем можно и нужно действовать. На этом этапе важно обратить внимание на развитие оперативной памяти у детей. Для развития оперативной памяти учеников второго класса наиболее эффективным методом являются зрительные диктанты по текстам И.Т.Федоренко. Зрительные диктанты — это методика, при которой ученик просматривает текст, а затем закрывает его и воспроизводит его на бумаге.

Для заключительного этапа характерен глобальный интерес к миру людей, к историческим событиям, к личностям, к приключениям и путешествиям и особенно – к сказочным, фантастическим. На этом этапе очень важно часто как самому учителю читать детям на уроках не менее 25 минут, так и на каждом уроке давать ребенку читать и устраивать «жужжащее» чтение. Также для эффективного формирования читательской компетенции на этом этапе мы предлагаем прием «дерево вопросов». Дерево включает три вида вопросов: вопросы, ответы которых лежат на поверхности; вопросы, где учащийся ищет ответы между строк; вопросы, требующие жизненного опыта учащихся. [5, с. 33]

В соответствии с вышесказанным, мы можем сделать вывод о том, что проблема формирования у младших школьников читательской компетентности на уроках литературного чтения является очень актуальной.

Мы предполагаем, что при использовании описанных нами приемов и методов на уроках, ученики начальной школы смогут получить основы грамотного чтения. Это поможет сформировать у них привычку к чтению как средству познания мира и самопознания, а также душевную и духовную потребность в нем.

Читательская компетентность включает в себя не только умение читать, но и понимание прочитанного, знание книг и умение выбирать их самостоятельно. Для решения этой проблемы можно использовать различные методы и приемы, такие как чтение вслух, обучение чтению с пониманием, использование разных жанров литературы и т.д. Это поможет детям развивать не только навыки чтения, но и фантазию, мышление и воображение. Чтение должно стать неотъемлемой частью жизни ребенка, а не только обязательным занятием на уроке. Только тогда можно добиться положительных результатов в формировании читательской культуры и компетентности.

Список источников

1. Авдеева А.В., Молькова М.В. Формирование читательской компетенции младших школьников // Молодой ученый. 2015. №22.1 (102.1). С. 44-46.
2. Колганова Н.Е. Читательская компетентность младших школьников: сущность, структура, показатели // Психолого-педагогический журнал Гаудеамус. 2017. Т. 16. №1. С. 27-37.
3. Николаева, И.И. Развитие интереса к чтению младших школьников / И.И. Николаева, Н.С. Кучерова // Наука и современность. – 2012. – № 16. – С. 159-163.
4. Самыкина, С.В. Формирование читательской компетентности: проектные задачи по литературному чтению / С.В. Самыкина // Начальная школа. – 2012. – № 7. – С. 67-70.
5. Сильченкова, Л.С. Формирование метапредметной и предметной читательских компетенций младших школьников / Л.С. Сильченкова, Т.Н. Кочеткова // Начальная школа. – 2014. – №12. – С. 29-33.

УДК 316.012

КУЛЬТУРА НУЛЕВОЙ ТЕРПИМОСТИ К ДОПИНГУ В СПОРТЕ В РОССИИ

ДАНИЛОВА ДАРЬЯ АЛЕКСАНДРОВНА,
КАНТАЕВА СОФЬЯ ПАВЛОВНА

студенты

Дальневосточный государственный технический рыбохозяйственный университет

*Научный руководитель: Цой Сергей Андреевич
старший преподаватель*

Дальневосточный государственный технический рыбохозяйственный университет

Аннотация: в статье анализируется применение допинга и отношение к нему как спортсменов, так и тренерского штаба. Рассмотрены некоторые наказания и последствия за применение допинга.

Ключевые слова: допинг, спорт, культура нулевой терпимости, влияние допинга на организм.

CULTURE OF ZERO TOLERANCE FOR DOPING IN SPORTS IN RUSSIA

Danilova Darya Alexandrovna,
Kantaeva Sofia Pavlovna

Scientific adviser: Tsoy Sergey Andreevich

Abstract: the article analyzes the use of doping and the attitude towards it of both athletes and the coaching staff. Some punishments and consequences for the use of doping are considered.

Key words: doping, sports, culture of zero tolerance, the effect of doping on the body.

Министерство спорта Российской Федерации является регулятором политики по противодействию допингу в спорте. Одно из немаловажных направлений этой политики - это культура нулевой терпимости к допингу в спорте не только среди спортсменов, тренеров и врачей, но и в широких слоях населения, например, родители, школьные учителя и те, кто находится около спортсменов. На сегодняшний день очень много людей считают себя «экспертами» в области антидопингового обеспечения и поэтому с точки зрения просвещения их и формирования нетерпимости к допингу в спорте необходимо уделять этому аспекту достаточное количество внимания и времени.

Для начала начнем с того, что же такое допинг. Прежде всего, допинг — это наличие запрещенной субстанции, ее метаболитов (промежуточных продуктов обмена веществ) или маркеров (признаков) в пробе, взятой у спортсмена. Нарушением еще представляется несогласие спортсмена предоставить биологическую пробу.

Кроме того, запрещено парентеральное вливание «улучшенных» составов крови, физиологические и химические манипуляции с кровью, в том числе, наполнение ее эритроцитарной массой (кровяной допинг), применение генетических клеток ради совершенствования спортивных итогов (генетический допинг). Нарушением является и попытка употребления этих запрещенных субстанций и методов.

В соответствии с так принятым «правилом суровой ответственности» спортсмен будет наказан, когда даже будет утверждать, что использовал пищевые биологические добавки с маркировкой, на которой не были описаны запрещенные ингредиенты. Или, например, докажет, что нелегальные суб-

станции были прописаны помимо его воли доктором или тренерским штабом. Или будет уверять, что он не знал о присутствии запрещенной субстанции в еде либо употребляемых напитках, причем его персонал скрыл от него этот факт. В любом случае спортсмен будет виноват. В статье 2.1.1. Всемирного антидопингового кодекса прямо указывается: «Персональной обязанностью каждого спортсмена является недопущение попадания запрещенной субстанции в организм... Соответственно, нет необходимости доказывать факт намерения, ошибки, халатности или осознания спортсменом того, что он использовал допинг...» [1].

Большая часть спортсменов применяют допинг с целью ускорения набора мышечной массы, улучшения выносливости, а также скорости.

Действительно, вина спортсмена имеет значимость исключительно для определения уровня наказания. Впрочем спортсмен в любом случае будет виноват, когда в его организме выявят запрещенную субстанцию.

Является нарушением антидопинговых правил и фальсификация или попытка фальсификации какой-либо процедуры допинг-контроля. Например, фальсификацией процедуры допинг контроля могут рассматриваться мошенническое поведение спортсмена, предоставившего на проверку чужую мочу с применением имплантированного в организм катетера и микроконтейнера.

Приравняется к использованию допинга и сам факт нелегального владения запрещенной субстанцией не только спортсменом, но и даже обслуживающим его персоналом в помещениях, находящихся под их контролем. Анаболические стероиды, обнаруженные, например, в транспортном средстве спортсмена, являются нарушением антидопинговых правил, при условии что спортсмен не докажет, что кто-то другой воспользовался транспортным средством, а найденные препараты являются собственностью этого лица. Но доказать это на практике фактически не возможно.

Даже сам факт покупки спортсменом допинга посредством Интернета или другим способом однозначно рассматривается WADA как обладание запрещенной субстанцией и в тех случаях, когда покупка совершалась для друга или родственника.

Под нарушение антидопинговых правил попадают и эпизоды неинформирования WADA о своем месторасположении спортсменами, попавшими под пул тестирования. Дело в том, что эти спортсмены согласно международным правилам обязаны информировать WADA о ежедневном месте своего нахождения и возможности своего тестирования с помощью специальной электронной системы антидопингового администрирования и менеджмента — АДАМС (Anti-Doping Administration & Management System). Причем, если они предоставят не всю информацию о своем месторасположении (например, находились в лесу недалеко от населенного пункта), то это будет рассматриваться как пропущенный тест.

Но если спортсмен, например, не будет находиться для тестирования в назначенном времени и месте, то его отсутствие является нарушением. И если он допустит 3 подобных нарушения в течение 18 мес., то он может быть дисквалифицирован за нарушение антидопинговых правил, а также лишен всех спортивных наград, очков и призов.

Удивительно, но даже подобные строгие меры контроля за спортсменами, которые могут проводиться международными и национальными антидопинговыми органами в любое время и в любой точке мира, все еще не останавливают их от использования запрещенных субстанций и методов.

К сожалению, имеет место подобный стереотип, что допинг контроль касается только спортсменов высокого уровня, скажем так, тех, кто поехал на олимпийские игры, на чемпионаты мира, но уже сейчас мы понимаем, что это не так. Детско-юношескими спортивными школами, центрами подготовки спортивного резерва, центрами спортивной подготовки регионов проводится большая работа на всех этапах спортивной подготовки.

Верхушка айсберга (рис.1) - это этап высшего спортивного мастерства, в него входят порядка 17-18 тысяч человек на сегодняшний день, а все эти юные спортсмены, которые начинают свою спортивную карьеру на этап начальной подготовки, на этапах спортивной специализации, именно вот эти почти 2 миллиона спортсменов на этих этапах должны тоже быть в актуальной повестке и тоже должны знать: что такое допинг, как ему противостоять, о вреде допинга в спорте. Пусть и какие-либо тестиро-

вания — это действительно этап высшего мастерства, но образовательные и информационные мероприятия должны касаться всех этапов спортивной подготовки.

Антидопинговое обеспечение необходимо на всех этапах спортивной подготовки



Рис. 1. Этапы спортивной подготовки

Оптимизация системы антидопингового обеспечения прописана в качестве основной задачи государственной политики, которая определена государственной программой Российской Федерации развития физической культуры и спорта, определена в стратегии развития физической культуры и спорта до 2030 года. Это те основные документы, которыми руководствуется министерство спорта в своей деятельности.

Хочется остановиться на том, что есть несколько определенных направлений в которых должна развиваться вся система антидопингового обеспечения, в первую очередь, это рост антидопинговой культуры, во-вторую, это высокое качество образования. Действительно, рост антидопинговой культуры он есть. Меняется культура и мышление абсолютно всех, сейчас уже намного меньше встречаются случаи, когда говорят, что без допинга невозможно добиться никаких побед.

Министерство спорта совместно с научно-исследовательским институтом физической культуры и спорта регулярно проводят социологические исследования, в которых принимают участие: спортсмены, врачи, тренеры, административный персонал команд и не только. Социологические исследования относительно отношения спортсменов и персонала к употреблению и применению допинга в спорте регулярно проводится, на момент 2022 был проведен опрос в следующих категориях (рис. 2):



Рис. 2. Категории опрошенных социологического исследования

Был задан такой вопрос «На ваш взгляд, какие из перечисленных факторов оказывают наибольшее влияние на победу в спортивных соревнованиях?». По результатам опроса (рис. 3) можно сделать вывод, что употребление допинга занимает очень маленькую часть, одну из больших частей составляет «эмоциональное и психологическое состояние», а также один из важных факторов - это «физическая подготовленность спортсменов перед выступлением».

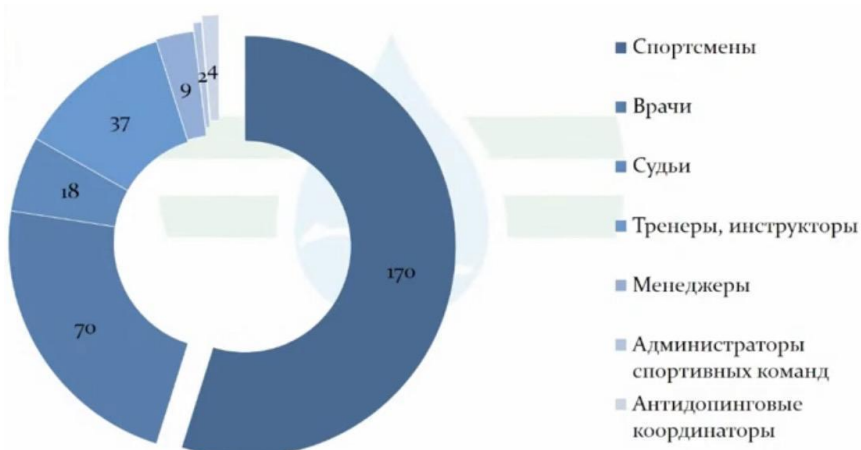

Рис. 3. Ответы спортсменов на первый вопрос

Действительно, вопросы применения запрещенных субстанций они отходят на последний план, и это мнение высокопрофессиональных спортсменов.

Тот же вопрос был задан и персоналу спортсменов и результаты здесь такие же обнадеживающие и радующие, что действительно небольшое количество людей, которое задействовано в процессе спортивной подготовки говорят о том, что без допинга уже невозможно добиваться каких-либо результатов (рис. 4).

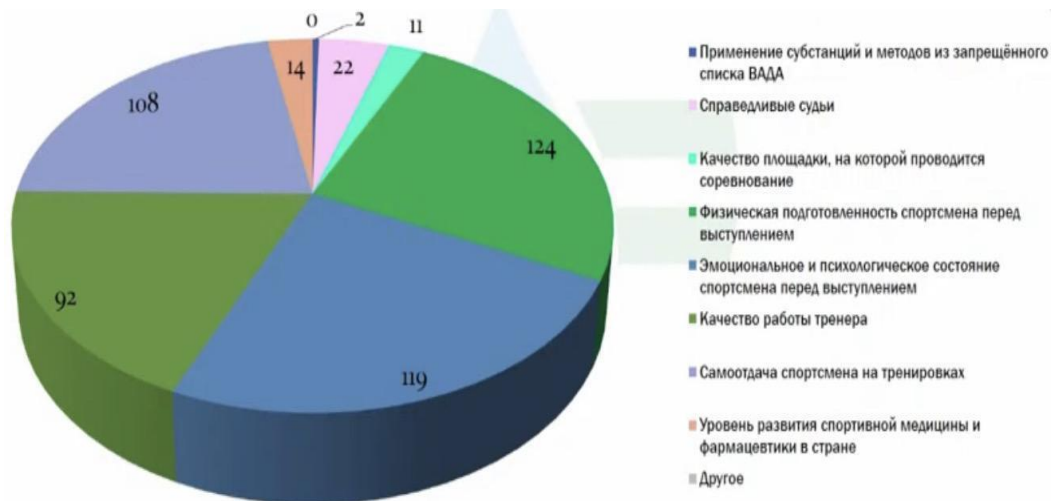

Рис. 4. Ответы персонала на первый вопрос

Ведутся также разговоры и о профилактике, и о необратимости наказания. Действительно, тому, кто нарушил какие-либо правила - должно последовать наказание. Спортсмены лишают себя самого ценного навыка, который имеет на данном этапе, то есть они должны выступать на высоком уровне и должны готовиться и показывать результаты. Но после применения запрещенных веществ или субстанций они лишают себя возможности на свою деятельность. Но тем не менее все спортсмены, врачи

и любой другой персонал говорят о том, что сами спортсмены должны нести ответственность за применение допинга (рис. 5), то есть нет такого момента, как перекладывание ответственности. Каждый спортсмен несет ответственность за то, что попало в его организм и наконец-то это стали понимать и принимать. И на самом деле, если каждый будет нести ответственность за свои действия возможно улучшения, в спорных вопросах допинга, наступят намного быстрее.

Особенно хочется остановиться на употреблении допинга молодыми спортсменами, в том числе обучающимися в детско-юношеских спортивных школах. К сожалению, из перспективных юных спортсменов делают профессиональных спортсменов, подвергая их порой неосновательным физическим и психологическим нагрузкам, не подходящим их возрасту, снабжая детские организмы специфическим питанием и надбавками, а порой и допингом. По некоторым сведениям, от 15 до 35% юных спортсменов в России систематически принимают анаболические стероиды. Действительно можно уверять, что в ряде случаев юный организм эксплуатируется в корыстных интересах высококлассного спорта, что запрещается европейским Кодексом спортивной этики, общепринятым Советом Европы (1992 г.).

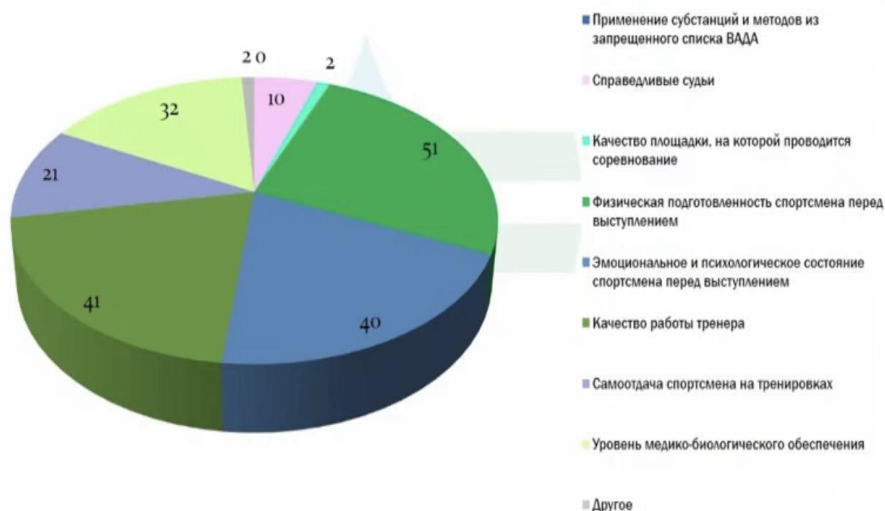
Неслучайно социологические опросы показывают, что значительное количество юных отечественных спортсменов (80%) готово употреблять нелегальные вещества и способы ради получения высоких спортивных результатов, даже зная о том, что расплатой будет неизбежная инвалидность. И это не может не беспокоить. Так, например, даже кратковременный прием анаболических стероидов спортсменами в препубертатном или пубертатном периодах может привести к тому, что они перестанут вообще расти или будут страдать остеохондрозом позвоночника [2, с. 319].



Рис. 5. Ответственность за применение допинга

Мнение об отношении к допингу меняется и достаточно сильно (рис. 6), и в какой-то степени — это заслуга образовательных программ. В которых достаточно времени уделяется профилактике, образованию, информированию о знаниях в вопросах допинга. После проведения этих программ становится понятно, посредством чего возможно достичь успехов. Если в 2019 году у деятельности «РУСАДА» знало только порядка 60% спортсменов, то есть о том, чем занимается компания кроме допинг тестирования. На данный момент порядка 80% спортсменов знают, что в «РУСАДА» можно обратиться за помощью, за информацией и они эту информацию дадут, и о прохождении антидопинговых семинаров и курсов спортсмены информированы, они знают и за счет этого растет показатель того что снимается уровень не информированности.

Но несмотря на всю осведомленность о наказаниях и последствиях все еще бывают такие нарушения, (рис. 7) как отказ или неявка на сдачу допинг анализов, фальсификация или попытка фальсификации, это говорит о необразованности. Это говорит о том, что спортсмены не знают, что за неявку последует такая же дисквалификация, как и за положительный результат.



Рис. 6. Сравнение информированности спортсменов о допинге



Рис. 7. Основные причины нарушения антидопинговых правил среди спортсменов

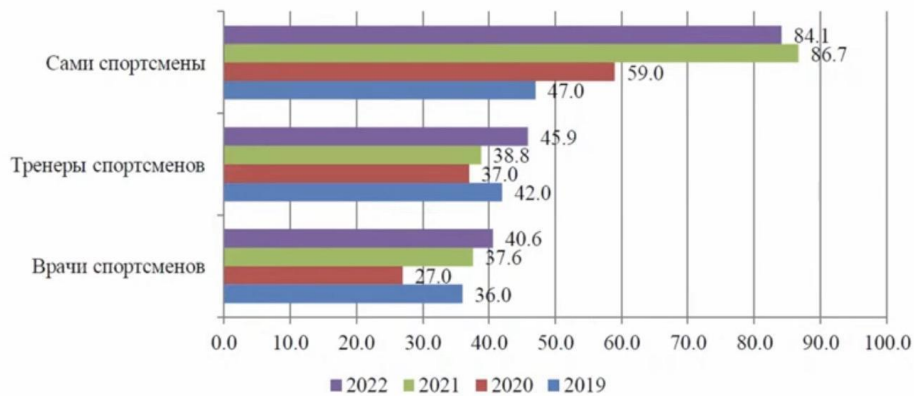

Рис. 8. Меры, наиболее эффективные для борьбы с допингом

На основании всех этих научных исследований мы хотим предложить, что же все таки делать, чтобы победить допинг в Российской спорте (рис. 8). И на протяжении долгого времени исследования такой показатель как «усиление пропаганды и информатизации» очень сильно лидирует. На втором месте стоит «повышение качества образовательных антидопинговых программ». Далее «повышение ответственных лиц за допинг».

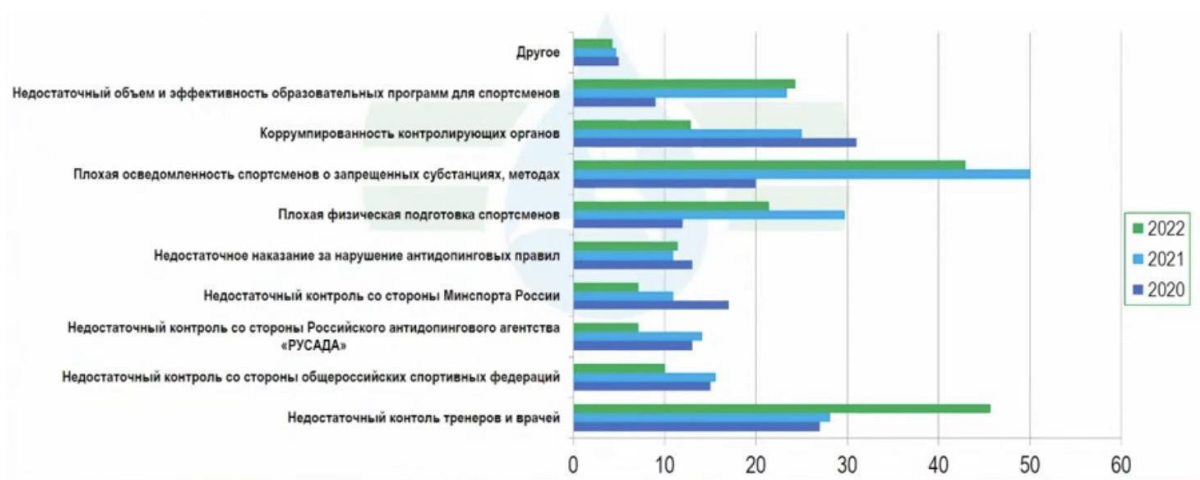
Список источников

1. Всемирный антидопинговый кодекс 2009 // Всемирное антидопинговое агентство / пер. с англ. М.: РУСАДА, 2014.
2. Спортивная медицина: учеб. пособие / под ред. В.А. Епифанова. М.: ГЭОТАР-Медиа, 2006. 336 с.

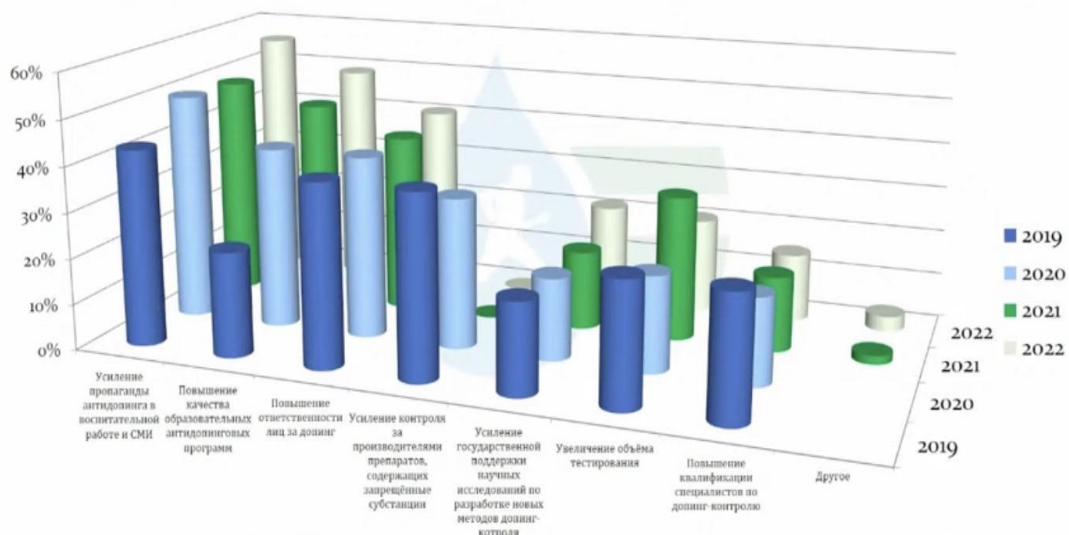
© Д.А.Данилова, С.П.Кантаева, 2023

УДК 37.01

ОСОБЕННОСТИ ОРГАНИЗАЦИИ ФИЗИЧЕСКОГО ВОСПИТАНИЯ МЛАДШИХ ШКОЛЬНИКОВ В УСЛОВИЯХ ДЕТСКОГО ОЗДОРОВИТЕЛЬНОГО ЛАГЕРЯ

АВETИСЯН ОЛЬГА АРОВНА

студентка

ФГБОУ ВО «Тульский государственный педагогический университет имени Л.Н.Толстого»,

Научный руководитель: Кувырталова Марина Александровна

к.п.н., доцент

ФГБОУ ВО «Тульский государственный педагогический университет имени Л.Н.Толстого»,

город Тула

Аннотация: в статье рассматриваются содержательные и научно-методические аспекты организации физического воспитания младших школьников в условиях ДОЛ, на основе теории и анализа практики характеризуются особенности данного процесса.

Ключевые слова: физическое воспитание, детский оздоровительный лагерь (ДОЛ), младшие школьники.

FEATURES OF THE ORGANIZATION OF PHYSICAL EDUCATION OF JUNIOR SCHOOLCHILDREN IN THE CONDITIONS OF THE CHILDREN'S HEALTH CAMP

Avetisyan Olga Arovna*Scientific adviser: Kuvirtalova Marina Aleksandrovna*

Annotation. The article discusses the content and scientific and methodological aspects of the organization of physical education of younger schoolchildren in the conditions of DOL, on the basis of theory and analysis of practice, the features of this process are characterized.

Key words: physical education, children's health camp (DOL), junior schoolchildren.

Организация детского оздоровительного лагеря – интереснейшая и важнейшая форма работы с младшими школьниками в период каникул. Лагерь выполняет очень важную миссию оздоровления и воспитания детей. Содержанием детского оздоровительного лагеря является активно организованный отдых детей, способствующий развитию физических качеств и физического воспитания детей.

Физическое воспитание в оздоровительном лагере имеет ряд особенностей:

- Короткий период пребывания детей в лагере;
- Разнообразный состав детей по возрасту, здоровью, физической подготовленности;
- Наиболее широкие возможности для занятий плаванием, туризмом, подвижным играм;
- Использование естественных сил природы для закаливания детей;

- Неформальная обстановка оздоровительного лагеря помогает детям раскрепоститься и показать свои таланты, возможности.

Данные особенности необходимо учитывать при организации физкультурно-оздоровительных и спортивно-массовых мероприятий.

Физическое воспитание в оздоровительном лагере направлено на решение следующих задач:

1. Укрепление здоровья, содействие разностороннему физическому развитию и закаливанию детей;
2. Совершенствование и развитие у школьников физических качеств;
3. Содействие формированию санитарно – гигиенических и организаторских навыков;
4. Содействие привитию здорового образа жизни и регулярным занятиям физической культурой и спортом;
5. Развитие интереса детей к физической культуре и спорту;
6. Развитие коллективизма, инициативности, решительности, смелости и других нравственно-волевых качеств личности.

Большое разнообразие воспитательных дел физкультурного направления позволяет решать в комплексе задачи нравственного, умственного, эстетического и трудового воспитания.

Требования к методике работы по физическому воспитанию младших школьников: во-первых, занятия физическими упражнениями должны быть неотъемлемой частью режима лагеря; во-вторых, необходимо обеспечить участие в них всех детей; в-третьих, содержание, формы и методы организации занятий должны изменяться в соответствии с возрастом, здоровьем и уровнем физической подготовленности детей (необходимо найти индивидуальный подход к каждому ребенку/группе детей); в-четвертых, следует обеспечить разнообразие занятий (различные подвижные игры, мини-соревнования, занятия плаванием, туризмом и другими доступными видами спорта).[1]

Формы и содержание физического воспитания в ДОЛ весьма разнообразны:

1. *Утренняя гигиеническая гимнастика* – ежедневное выполнение специально подобранных физических упражнений в течение 10–15 мин.

При хорошей погоде проводится на улице с использованием ритмичной музыки. Утренняя гигиеническая гимнастика содействует активизации функций всех систем организма; укреплению здоровья; закаливанию и физическому развитию школьников; формированию привычки к систематическому использованию доступных средств физического воспитания в режиме дня; организованному началу дня.

2. *Отрядная физкультурная работа* – сюда входят звеньевые и отрядные физкультурные занятия, сборы отрядов с физкультурной тематикой, прогулки, экскурсии, походы, игры на местности.

3. *Спортивные соревнования* – проводятся как по отдельным упражнениям («День бегуна», «День метателя», «День прыгуна», и т.п.), так и по подвижным и спортивным играм, спартакиады, веселые старты, эстафеты и т.д.

4. *Агитационно-пропагандистская работа* – беседы, викторины, встречи со спортсменами, плакаты, хорошо оформленные результаты соревнований. Данная работа проводится с целью познакомить детей с пользой занятия физической культурой и спортом, знаменитыми спортсменами, Олимпийскими играми, разными видами спорта и т.д.

5. *Организация всевозможных экскурсий (как внутри города, так и за его пределами)* — в какие-либо интересные места: зоопарки, парки, другие достопримечательности и т.д.

6. *Занятия плаванием (по возможности).*

Организация здорового питания как неотъемлемая часть здорового образа жизни является одним из главных условий успешной реализации спортивно-оздоровительной деятельности в ДОЛ.

Важно заметить, что для занятий физическими упражнениями очень часто в лагерях детей разделяют на 3 группы в соответствии с уровнем их физического здоровья, что вполне оправдывает себя и реализуется в комплексе следующих режимов:

1. **Коррекционно-оздоровительный режим** — для детей с нарушением состояния здоровья, низким уровнем физической подготовленности. Предполагает использование физических упражнений с

коррекционно-оздоровительной направленностью: упражнения и игры для формирования правильной осанки, различные игры на координацию движений, равновесия, ОРУ.

2. **Развивающий режим** — для детей со средним уровнем здоровья и физической подготовленности. Здесь также необходимо интересно построить процесс физического воспитания, чтобы добиться высоких результатов. Развивать физические качества можно с помощью подвижных игр, эстафет, мини-соревнований и т.д.

3. **Спортивный режим** — для детей с высоким уровнем физической подготовленности. Важно построить процесс физического воспитания таким образом, чтобы дети не потеряли интерес к спорту, а также развивали свои физические качества для дальнейших высоких спортивных результатов.

Анализ научных работ, практики показывает, что для эффективной воспитательной работы необходимо поддерживать интерес детей к физическим упражнениям, создавать радость от участия в спортивных мероприятиях, развивать навыки командной коммуникации. В связи с этим целесообразно использовать такие методы как игровой и соревновательный.[2]

Младшим школьникам очень интересно играть в игры, поэтому, для вовлечения их в занятия физической культурой и спортом очень важно применять именно игровой метод. Игра используется для решения всевозможных задач: образовательных, воспитательных, оздоровительных. Сущность данного метода заключается в том, что двигательная активность детей организуется на основе игры. Подвижные игры — это, прежде всего, средство физического воспитания детей.[3] Они дают возможность развивать и совершенствовать физические качества. Большое влияние подвижные игры оказывают также на формирование различных волевых качеств личности (воля, сообразительность, смелость, коллективизм).

Важно подбирать игры с учетом возрастных особенностей, физических возможностей детей.

Для создания яркой, красочной «картины» игры, которая очень привлекает детей, необходимо увлечь детей игровой задачей, которая есть в каждой игре, например, «догони», «поймай», «найди» и т.д. Иногда полезно сыграть на самолюбии детей, выразив «сомнение» в их силе. При объяснении правил игры, необходимо одновременно показывать действия, чтобы дети, видя что взрослым это тоже интересно, сами заинтересовались игрой. В ходе игры важно подбадривать детей, быть эмоциональными, хвалить детей и мотивировать их.

Соревновательный метод — способ выполнения физических упражнений в форме соревнований. Соревнования можно устраивать как индивидуальные, так и групповые. Групповые соревнования развивают коллективизм, дружбу, взаимовыручку. Индивидуальные направлены на работу над собой, над своими физическими качествами. Отдельные соревнования по виду спорта можно выделить как «День прыгуна», «День спринтера», «День метателя» и т.д. Соревнования по спортивным играм: «День волейбола», «День баскетбола», «День мини-футбола», «День пионербола» и т.д.

Необходимо красочно организовать соревнования, вывесить плакаты, красочно оформить результаты соревнований, подготовить призы для всех участников, поддерживать ребят, включить веселую ритмичную музыку—все это делается для того, чтобы замотивировать и заинтересовать детей.

Таким образом, важно отметить, что детский оздоровительный лагерь—потрясающая возможность для раскрытия в детях их индивидуальных качеств, талантов, возможностей. В ходе организации физического воспитания в лагере дети узнают себя с другой стороны, видят, на что они способны, поэтому очень важно уделить должное внимание каждому ребенку, чтобы каникулы в лагере были для него незабываемым временем, где они научились многому и раскрыли в себе новые возможности посредством активной физкультурной деятельности.

При правильной и интересной организации физического воспитания в оздоровительном лагере у детей будут развиваться привычки здорового образа жизни и систематических занятий спортом и физической культурой, что очень важно для всестороннего развития личности на последующих этапах взросления.

Список источников

1. Ашмарин Б.А. Теория и методики физического воспитания. /Б. А. Ашмарин, Ю. А. Виноградов, З. Н. Вяткина и др.; Под ред. Б. А. Ашмарина.— М.: Просвещение, 1990.—287 с.
2. Зуева И.А. Организация физкультурно-оздоровительной и воспитательной работы в летнем лагере / И.А. Зуева, В.А. Троск - М.: Феникс, 1995. - 128 С. .
3. Подвижные игры для детей младшего школьного возраста [Электронный ресурс]. – Режим доступа: URL: <https://kladraz.ru/igry-dlja-detei/podvizhnye-igry/podvizhnye-igry-dlja-detei-mladshego-shkolnogo-vozrasta.html>

УДК 37.014.12

ОБРАЗОВАНИЕ ЖЕНЩИН В АФГАНИСТАНЕ

НОВИКОВА ГАЛИНА АЛЕКСЕЕВНА

студентка 3 курса, бакалавриат
Филиал ФГБОУ ВО "Кубанский государственный университет"
в г. Славянске-на-Кубани

Аннотация: в данной научной статье исследуется современное состояние ограничения права на образование женщин и девушек в Афганистане. Положение женщины в обществе во многих странах мира было и остается одной из актуальных проблем. Статус женщины определялся многими факторами, среди которых важную роль играла религия. Рассмотрим же трактовки мусульманской религии насчет образования женщин. Какие есть альтернативы образованию, какие последствия отстранения тысячи девушек от учебы.

Ключевые слова: женщины, образование, «Талибан» (террористическая организация, запрещенная в России), университет, школа, религия.

WOMEN'S EDUCATION IN AFGHANISTAN

Novikova Galina Alekseevna

Abstract: This scientific article examines the current state of restrictions on the right to education of women and girls in Afghanistan. The position of women in society in many countries of the world has been and remains one of the urgent problems. The status of a woman was determined by many factors, among which religion played an important role. Let's consider the interpretations of the Muslim religion about the education of women. What are the alternatives to education, what are the consequences of the suspension of thousands of girls from school.

Key words: women, education, "Taliban" (a terrorist organization banned in Russia), university, school, religion.

В 2021 году, после многих лет войны с правительством Афганистана занял столицу, установив в стране свой режим. Движение известно радикальными религиозными взглядами, так что его победа стала для женщин страны серьезной угрозой. Новое правительство Афганистана уверяло мировую общественность, что девочкам и женщинам будет разрешено вернуться в учебные заведения с соблюдением ряда условий. Среди них, например, полностью раздельное образование для мальчиков и девочек, обязательное ношение никаба. Но обещания были нарушены, на данный момент в стране фактически запрещено любое образование для женщин [1].

Многие директора, учителя и ученики находятся в опасности. Директора школ делают все возможное, чтобы защитить девочек и их семьи. Например, в августе Шабана Басиж-Расих, директор школы для девочек, находящейся в Кабуле, выложила в Twitter видео с горящими бумагами. Она написала:

«В марте 2002 года, после падения «Талибана», тысячи афганских девочек были приглашены в ближайшую общеобразовательную школу, чтобы принять участие в тестировании для распределения по классам, поскольку «Талибан» сжёг все записи о девочках-ученицах, чтобы стереть упоминание об их существовании. Я была одной из этих девочек. Почти 20 лет спустя, как основательница единственной школы-пансиона для девочек в Афганистане, я сжигаю всю информацию о моих ученицах, чтобы защитить их и их семьи. <...> Я разбита и подавлена из-за происходящего с ними» [2].

22 марта 2022 года Министерство образования страны запретило девочкам средних и старших классов посещать занятия в школах. Условием для снятия ограничения министерство называло разра-

ботку новой школьной формы для девочек, соответствующей шариату (мусульманскому праву), национальной традиции и культуре. В сентябре к занятиям в школах были допущены только мальчики и преподаватели-мужчины [3].

С сентября женщинам, позволили учиться в университетах, но — с существенными ограничениями. Учиться им предстоит отдельно от мужчин; обязательным для ношения остается хиджаб, а преподавателей решено набирать по возможности из числа представителей женского пола. В случае, если возникнет острая необходимость в лекторе-мужчине, то вести занятие он сможет лишь из-за специального занавеса [4].

Однако, и эта возможность оборвалась, 21 декабря афганкам запретили посещать университеты. Более 100 тысяч студенток были вынуждены приостановить учебу в государственных и частных вузах. Решение будет действовать до особого уведомления и касается как государственных, так и частных вузов. Представителям университетов было предписано незамедлительно ввести запрет и отчитаться об этом [2].

При этом многие девушки на свой страх и риск получают образование, но возможности получения знаний весьма скромны. Так, в октябре 2021 года газета «The Times» сообщила, что в Афганистане начала работу секретная онлайн-школа для девочек старше 12 лет, сейчас в ней занимаются 100 учениц. Открыла школу благотворительная организация Learn Afghanistan. В программу вошли STEM-предметы, обучение веб-дизайну и программированию [3].

Учебные заведения в других странах не остаются в стороне от такой страшной трагедии. Например, 250 стипендий студенткам из Афганистана предложил Азиатский университет для женщин в Бангладеш. Образование в топовых вузах США и стипендии на конкурсной основе также предлагает благотворительный фонд Ялды Хаким [3].

Однако дальше всех пошел калифорнийский некоммерческий университет University of the People: он предложил тысячу стипендий с возможностью получить онлайн-образование для девушек, которых лишили возможности получать образование в родной стране. Университет принял в два раза больше заявок, чем ожидалось, — и уже успел найти финансирование на обучение всех подавших заявки [3].

Россия также не остается в стороне. Пока самую обширную программу запустил УрФУ. 30 студентов получают по 25.000 рублей, проживание в общежитии, а также психологическую поддержку. Еще несколько вузов последовало примеру уральского университета и заявило о намерении поддержать афганстанцев

Несомненно важным объектом является, объяснение талибов по сложившейся мировой трагедии. Свои действия представители движения объясняли необходимостью создания в государстве «соответствующей исламской среды». 2 декабря 2022 года исполняющий обязанности министра образования Афганистана Нада Мухаммед Надим заявил, что образование для женщин — часть иностранной культуры, которая была привнесена в страну в XX веке. Но верно ли то суждение, что по религиозным воззрениям ислама и так таковой «исламской среды», женщины и девушки не должны получать образование? «Талибан» (террористическая организация, запрещенная в России) пытается сейчас переписать не только историю своей страны, но и ее религию [2].

Одним из наиболее важных прав, которые Ислам предоставил женщине, было право на образование. Большим вдохновением для женщин в мусульманских странах всегда являлись жены Пророка Мухаммада: его жена Хадиджа была успешным предпринимателем, его жена Айша была известной ученой, знатоком хадисов. Сподвижники Пророка говорили: «Когда нам был не ясен какой-нибудь хадис, мы спрашивали о нем Айшу». Многие другие мусульманки также активно проявили себя в науке, причем не только религиозной. Биографический словарь из двадцати томов о мусульманских женщинах-ученых был написан аль-Шакхави в пятнадцатом веке: в этом словаре рассказываются биографические данные о 1075 мусульманках [4].

Таким образом, каноны не запрещают женщине-мусульманке получать высшее образование и работать. Какой бы ни была роль женщины, будь то жены, матери или предпринимателя, работающего вне дома, ей необходимы знания. Стремление к знаниям — это даже не право, а обязанность каждого

мусульманина, будь то мужчина или женщина. Даже сам Пророк Мухаммад уделял своё время для обучения женщин и девушек и поощрял их стремление к этому. А кто воспитывает мужчин? Женщина. Но невозможно воспитать сильную, многосторонне развитую личность, не имея образования. Мусульманские ученые в этой связи говорят: учишь мужчину – учишь одного человека, учишь женщину – учишь нацию [4].

Каковы последствия такого шага, как лишения девушек образования? Какое будущее ожидает ту страну, где половина населения не может получить образование? Запрет на образование для девочек и женщин в Афганистане грозит подорвать значительные успехи, достигнутые в этой сфере за последние двадцать лет. Афганистан сегодня единственная страна в мире, где девочки не могут учиться. «Ни одна страна не должна запрещать женщинам и девочкам получать образование, – заявила Генеральный директор ЮНЕСКО Одрэ Азуле. – Каждый должен иметь право учиться»[1].

Самый главный повод для беспокойства является будущее афганских женщин, их образование — боевики давно известны жестоким обращением, своими взглядами на женщин, как на людей «второго сорта».

Таким образом, последствия решения Талибов повлияет на перспективное развитие страны, а именно на его отсутствие. Прежде всего, пострадает сам Афганистан – страна лишится поколения образованных женщин, которые могли бы вносить свой вклад в развитие. Ни одна страна в мире, как напоминают в Организации Объединенных Наций по вопросам образования, науки и культуры (ЮНЕСКО), не может добиться успехов, если половине ее населения не разрешают учиться и участвовать в общественной жизни. Сегодня 80 процентов афганок школьного возраста – 2,5 миллиона человек – не посещают школу.

Список источников

1. Организация Объединенных наций [Электронный ресурс]. — (дата доступа: 03.03.2023.) <https://news.un.org/ru/story/2023/01/1436777>
2. Форбс [Электронный ресурс]. — (дата доступа: 03.03.2023.) <https://www.forbes.ru/forbes-woman/482933-v-afganistane-zapretili-luboe-obrazovanie-dla-zensin-i-devocek>
3. Скилбокс [Электронный ресурс]. — (дата доступа: 03.03.2023.) <https://skillbox.ru/media/education/kak-izmenilos-zhenskoe-obrazovanie-v-afganistane/>
4. Ислам.ру [Электронный ресурс]. — (дата доступа: 03.03.2023.) <https://islam.ru/content/obshestvo/41807>

ПСИХОЛОГИЧЕСКИЕ НАУКИ

УДК 159.9

ПСИХОЛОГИЧЕСКИЕ ФАКТОРЫ УДОВЛЕТВОРЕННОСТИ БРАКОМ: ТЕОРЕТИЧЕСКИЕ АСПЕКТЫ ПРОБЛЕМЫ

ПУГАЧЕВ НИКОЛАЙ АЛЕКСАНДРОВИЧ

аспирант

ОЧУВО «Московский инновационный университет»

*Научный руководитель: Ермолова Вера Михайловна**к.псих.н., доцент**ОЧУВО «Московский инновационный университет»*

Аннотация: в статье рассматриваются теоретические вопросы проблемы удовлетворенности браком. Приведен анализ исследований взаимосвязи удовлетворенности браком с различными аспектами жизни человека, проведенных в разные годы. Рассматриваются подходы к определению понятий «семья» и «благополучие». Рассматриваются подходы к выделению супружеских ролей и супружеских ожиданий. Психологическая удовлетворенность браком и благополучие семейной жизни описано с позиции психологического благополучия супругов и психологического благополучия детей.

Ключевые слова: семья; благополучие; психологическая удовлетворенность; психологическое благополучие; ролевые ожидания супругов; психологическое благополучие супругов; психологическое благополучие детей.

PSYCHOLOGICAL FACTORS OF SATISFACTION WITH MARRIAGE. THEORETICAL ANALYSIS OF THE PROBLEM

Pugachev Nikolai Alexandrovich*Scientific adviser: Ermolova Vera Mikhailovna*

Abstract: the article discusses the theoretical issues of the problem of satisfaction with marriage. The analysis of studies of the relationship of satisfaction with marriage with various aspects of human life conducted in different years is given. Approaches to the definition of the concepts of "family" and "well-being" are considered. Approaches to the allocation of marital roles and marital expectations are considered. Psychological satisfaction with marriage and the well-being of family life is described from the perspective of the psychological well-being of spouses and the psychological well-being of children.

Keywords: family; well-being; psychological satisfaction; psychological well-being; role expectations of spouses; psychological well-being of spouses; psychological well-being of children.

В жизни любого человека семья играет важную роль. Любые изменения, происходящие в социально-экономических и политических условиях общества, непременно оказывают влияние на институт семьи и ее представление в обществе. На сегодняшний день отмечается рост деградации семейного образа жизни, снижение престижа семьи, распространение альтернативных форм брачно-семейных отношений, а также снижение потребности иметь детей и т.д. [1,2]. В современном обществе сегодня

происходят достаточно значимые изменения социальных ориентаций, что в свою очередь непременно влияет на возникновение сложностей не только в обществе в целом, но и в семейных отношениях в частности. Однако, несмотря на данные изменения и трудности, семья остается самым важным общественным институтом, а также основой любого государства.

Качественно новые экономические отношения не смогли не повлиять на изменения в структуре семейных отношений, приводящие к внутригрупповым изменениям, которые приводят к повышению конфликтности в семьях, росту разводов и снижению уровня рождаемости. Так, по данным Росстата, по состоянию на февраль 2023 г. на 91 527 браков приходится 99 130 разводов, а в 2022 г. количество разводов составило немногим больше половины от количества заключенных браков (683 111 – разводов, 1 053 884 – браков) [3]. Все перечисленные факторы приводят к глубоким изменениям в семейных ценностях нашей страны.

На современную семью оказывают влияние как внешние (экономические, социальные и др.) [4,5], так и внутренние (психологические особенности супругов) факторы [6].

Различные аспекты семьи рассматриваются во многих науках. Например, философия исследует семью с точки зрения смысла, сущности, любви, счастья, жизненных идеалов и др. анализ семьи как общественного института производится в социологии. В педагогике рассматриваются воспитательный потенциал семьи, специфика семейного воспитания, а также пути повышения педагогической культуры родителей.

Изучением проблемы удовлетворенности семейными отношениями в отечественной и зарубежной психологической науке занимались различные исследователи.

Эйдемиллер Э.Г., Юстицис В.В., Брайн Дж., Алешина Ю.Е. Гозман Л.Я., Куницына В.Н. и др. в своих работах описывают как различия в воспитании и семейные установки влияют на семейную жизнь, в том числе и осложняют ее. Работы Сатир В., Витакер К., Обозова Н.Н. посвящены исследованию мировоззренческих взглядов молодых супругов.

На сегодняшний день в психологической науке разработаны различные концепции и теории удовлетворенности семейными отношениями:

- Эйдемиллер Э.Г. – концепция «патологизирующего семейного наследования»;
- Николос М., Эйдемиллер Э.Г., Юстицис В.В., Браун Дж., Кристиненс Д. – теории жизненного цикла семьи;
- Юстицис В.В. – «наивная семейная психология»;
- Собчик Л.Н. – теория психологической совместимости и другие.

В исследовании Юркевича Н.Г. установлена взаимосвязь между удовлетворенностью семейными отношениями и распределением домашних обязанностей. Согласно полученным данным, наибольшая удовлетворенность браком наблюдается в семьях, где обязанности распределены в равной степени между мужем и женой, а наименьшая удовлетворенность отмечается в семьях, где домашние обязанности выполняет только женщина [7]. Также в работах данного автора была выявлена взаимосвязь между удовлетворенностью браком и удовлетворенностью работой: женщины, которые оценивали брак как счастливый в большем числе случаев были удовлетворены работой [8].

Мацковским М.С. была выявлена взаимосвязь удовлетворенности браком и мотивами вступления в брак. Так, согласно исследованию, было установлено, что большинство женщин и мужчин проявляют большую удовлетворенность браком если мотивом вступления в брак, послужила любовь [9].

Голод С.И. установил связь между удовлетворенностью браком и сексуальной удовлетворенностью супругов. Примерно десятая часть опрошенных удовлетворены браком при безразличии и неудовлетворенности сексуальными отношениями [10].

Психологическое благополучие, в том числе и в семейной жизни, является одной из важнейших жизненных ценностей. Семья выступает как первый социальный институт, в котором человек приобщается к культурным ценностям, где развивается его личность, а также осваиваются социальные роли.

В психологической науке существует множество подходов к определению понятия «семья».

Варга А.Я. под семейной системой понимает группу людей, которая связана общим местом проживания, совместным хозяйством и взаимоотношениями [11].

По Черникову А.В. семья – это самоорганизующаяся система, источник преобразования которой находится внутри нее самой [12].

Харчев А.Г. определяет семью как исторически конкретную систему взаимоотношений между супругами, родителями и детьми; как малую социальную группу, члены которой связаны брачными и родительскими отношениями, общностью быта и взаимной моральной ответственностью [13].

Для описания психологических факторов удовлетворенности семейными отношениями необходимо рассмотреть подходы к пониманию психологического благополучия в целом.

Гейль В.А. под психологическим благополучием понимал целостное и субъективное образование, которое имеет огромное значение для человека и связано с базовыми человеческими ценностями, а также счастьем и счастливой жизнью [14]. Феномен психологического благополучия Бредбери Н. строится на балансе между позитивными и негативными эмоциями.

Структура благополучия, разработанная Риффом К., включает следующие основные компоненты: самопринятие; позитивные отношения с окружающими; автономия; управление окружающей средой; цель в жизни; личностный рост [15].

В отечественной психологической науке можно встретить следующие определения «благополучия». Психологическое благополучие, по Заусенко И.В., это направленность личности на позитивное функционирование [16]. Психологическое благополучие – особенности совладания со стрессами и выработкой стратегий по их преодолению (Сенгеева Т.Н.) [17].

В структуру социального благополучия (неблагополучия) необходимо включать семью, т.к. она является социальным окружением и средой обитания любого человека, являющаяся источником развития человека [15].

Савинов Л. определяет семейное благополучие как структуру, включающую характер и степень выполнения супругами социальных и индивидуальных функций, степень удовлетворенности супругов отношениями [17]. Успех супружеских отношения, по Куттеру, следует оценивать по степени достижения не только общих, но и индивидуальных целей, поставленных членами семьи [18].

К факторам, которые способствуют достижению эмоциональной удовлетворенности относятся: уровень образования; мотивы заключения брака; характер супружеских отношений; один стиль воспитания детей [19].

Удовлетворенность семейными отношениями стоит рассматривать с двух сторон: психологическое благополучие супругов и психологическое благополучие детей.

Одним из факторов удовлетворенности супружескими отношениями является выполнение семьей своих функций.

По мнению Ковалева С.В. на семейное благополучие также влияет и функционально-ролевая согласованность супругов. Данный автор выделяет следующие роли супругов: ответственный за материальное обеспечение семьи; хозяйин-хозяйка; ответственный за поддержание родственных связей; организатор семейной субкультуры; организатор развлечений; семейный психотерапевт; любовный партнер; ответственный по уходу за младенцем; воспитатель [20].

Также стоит отметить, что Ковалев С.В. отмечал, что роли в семье должны быть не столько согласованы, сколько взаимоподделены [20].

На семейное благополучие и удовлетворенность супругов друг другом оказывают влияние и ролевые ожидания.

Ушаков Д.В. и Ляшенко А.И. в качестве ролевых ожиданий выделяет: партнер, ориентированный на равноправие; романтический партнер; родительский партнер; «детский» партнер»; рациональный партнер; товарищеский партнер; независимый партнер [21].

Следовательно, среди факторов психологического благополучия выделяют: удовлетворение потребностей членов семьи и ролевая согласованность супругов.

Психологическое благополучие ребенка также оказывает влияние на удовлетворенность семейными отношениями.

Баумринд Д. говорит, что на благополучие ребенка, а также его восприятие себя и родителей влияют уровень контроля и эмоциональная насыщенность [22].

Данный автор также писал, что при применении родителями умеренного контроля, требовательности, коммуникации и эмоциональной поддержки сохраняется благополучие ребенка [22].

В семье, в которой родители выполняют свои функции и удовлетворяют потребности ребенка, отмечается психологическое благополучие ребенка.

Следовательно, на психологическое благополучие детей в семье влияют следующие факторы: гармония супружеских и детско-родительских отношений и родительское отношение к ребенку.

Таким образом, изучение психологических факторов, которые влияют на удовлетворенность семейными отношениями остается актуальной, несмотря на достаточно большое количество исследований данной проблемы. Удовлетворенность семейными отношениями составляет основу семейного благополучия.

Список источников

1. Гаврилюк В.В., Трикоз Н.А. Динамика ценностных ориентаций в период социальной трансформации (поколенный подход) // Социологические исследования. 2002 № 1 с. 96-105.
2. Дружинина Ю.А. Представления разных поколений о современных формах брака и семьи. М.: LAP Lambert Academic Publishing, 2019 - 60 с.
3. Официальная статистика. Демография: Федеральная служба государственной статистики [Электронный ресурс]. – Режим доступа: <https://rosstat.gov.ru/folder/12781> (Дата обращения 21.05.2023)
4. Кострова Ю.А. Адаптация молодой семьи в официальном дискурсе социальной политики современного российского общества // Вестник Нижегородского университета им. Н.И. Лобачевского. Серия: Социальные науки. 2018. № 3 (51). С. 143-149.
5. Бутенко Н.А. Основные подходы в методологии исследования семьи // Актуальные проблемы гуманитарных и естественных наук. 2017. № 4-5. С. 97-99.
6. Гринько М.Н. Роль и место семьи в системе воспитательных институтов // Наука и современность. 2015. № (6). С. 63-69.
7. Юркевич Н. Г. Советская семья. Функции и условия стабильности. / Н. Г. Юркевич – Минск. Изд-во Белорусского государственного университета им. Ленина., 1970. – 207 стр.
8. Мацковский М.С. Социология семьи / М.С. Мацковский – М.: Наука, 1989. – 112 с.
9. Голод С.И. Будущая семья: какова она? / С.И. Голод – М.: Изд-во «Знание», 1990. – 62 с.
10. Варга А.Я. Системная семейная психотерапия. Краткий лекционный курс / А.Я. Варга – СПб: Речь., 2001. – 142 с.
11. Вари М. И. Общая психология. Учебное пособие / 2-ге издана., испр. и доп. - К.: «Центр учебной литературы», 2007 - 968 с.
12. Гозман Л.Я. Социально-психологические исследования семьи: проблемы и перспективы / Л.Я.Гозман, Ю.Е. Алёшина // Вестник МГУ. Серия 14 Психология. - 1985 №4. - С.10-19.
13. Голод С.И. Удовлетворенность браком как показатель супружеских отношений // Семья и социальная структура. М.: ИС АН СССР, 1987. – 207 с.
14. Deci, E. L. Facilitating optimal motivation and psychological well-being across life's domains / E. L. Deci, R. M. Ryan // Canadian Psychology. - 2008 - No. 49 - P. 14-23.
15. Голод С.А. Стабильность семьи. Ленинград: Наука, 1984. – 136 с.
16. Савинов Л.И., Кузнецова Е.В. Социальная работа - 3-е изд. - Москва: Дашков и К°, 2007. – 215 с.
17. Куттер П. Любовь, ненависть, зависть, ревность / П. Куттер. – СПб.: Б. С. К., 1998. – 115 с.
18. Торохтий В.С., Прохорова О.Г. Психологическое здоровье семьи. М., 2008. – 159 с.
19. Эйдемиллер Э.Г., Юстицкис В.Э. Психология и психотерапия семьи. 4-е изд. — СПб.: Питер, 2008 — 672 с.
20. Прокофьев В.В. Как проводят свободное время сплоченные и конфликтные семьи // Социол. Исслед. - 1988 № 2. – С. 76-79

21. Ушаков Д.В., Ляшенко А.И. Психологические проблемы семьи и личности в мегаполисе. - Институт психологии РАН, 2012. – 341 с.
22. Лепешинский Н.Н. От психологического благополучия личности к психологическому благополучию семьи. Сборник тезисов 5-ой Международной научной конференции «Психология и жизнь: психологические проблемы современной семьи». - Минск, 2011- 610 с.

УДК 740

ИССЛЕДОВАНИЕ УРОВНЯ СТРЕССОУСТОЙЧИВОСТИ СТУДЕНТОВ ГБПОУ «ЧЕЛЯБИНСКИЙ РАДИОТЕХНИЧЕСКИЙ ТЕХНИКУМ» ПО СПЕЦИАЛЬНОСТИ «ОБЕСПЕЧЕНИЕ ИНФОРМАЦИОННОЙ БЕЗОПАСНОСТИ АВТОМАТИЗИРОВАННЫХ СИСТЕМ»

ТОЛСТОГУЗОВА ВАЛЕРИЯ АНДРЕЕВНА

студент

ГБПОУ «Челябинский радиотехнический техникум»

Научный руководитель: Алешина Вероника Валерьевна

преподаватель

ГБПОУ «Челябинский радиотехнический техникум»

Аннотация: в статье рассматриваются понятия стресса и стрессоустойчивости. Выявляется уровень стрессоустойчивости студентов ГБПОУ «Челябинский радиотехнический техникум» по специальности «Обеспечение информационной безопасности автоматизированных систем», с помощью методики на определение стрессоустойчивости личности (методика – Н. В. Киршева, Н. В. Рябчикова).

Ключевые слова: стресс, стрессоустойчивость, уровни стрессоустойчивости, студент, стрессор.

THE STUDY OF THE LEVEL OF STRESS RESISTANCE OF STUDENTS OF THE CHELYABINSK RADIO ENGINEERING COLLEGE IN THE SPECIALTY "ENSURING INFORMATION SECURITY OF AUTOMATED SYSTEMS"

Tolstoguzova Valeria Andreevna*Scientific adviser: Alyoshina Veronika Valeryevna*

Abstract: The article discusses the concepts of stress and stress tolerance. The level of stress resistance of students of the Chelyabinsk Radio Engineering College in the specialty "Ensuring information security of automated systems" is revealed using the methodology for determining the stress resistance of the individual (methodology – N. V. Kirsheva, N. V. Ryabchikova).

Key words: stress, stress resistance, levels of stress resistance, student, stressor.

В современном мире такая проблема, как стресс очень актуальна, так как существует множество внешних и внутренних факторов, которые могут вызывать различные эмоциональные состояния. Их нужно прорабатывать и уметь с ними справляться. К сожалению, многие люди, в большем случае студенты не могут преодолеть стрессовое воздействие, что может привести к различным проблемам и психоэмоциональным нарушениям, таким как: паника, тревога, невроз, агрессия и т. п.

По мнению отечественных исследователей А. Фридмана, Д. Галанцева, Ю. Щербатых, «стресс – это длительная системная (психологическая и гормональная) реакция организма на жизненные ситуации, которые человек считает угрожающими своему благополучию и не видит возможности для их быстрого разрешения».

В нашей работе мы будем опираться на следующее определение понятия «стресс». Стресс (от английского stress – нагрузка, напряжение, повышенное напряжение) – совокупность неспецифических адаптационных (нормальных) реакций организма на воздействие различных неблагоприятных факторов-стрессоров (физических и/или психологических), нарушающее его гомеостаз, а также соответствующее состояние нервной системы организма (или организма в целом) [3].

Стресс может негативно отражаться на функционировании всех органов и систем, приводить к комплексным биохимическим и физиологическим нарушениям, например, повышенной утомляемости, снижению иммунитета, изменению массы тела, частым проявлениям недомоганий. Очень часто в такой период у людей ощущаются затруднения при дыхании, боли в сердце, напряжение в мышцах, неприятные ощущения при работе органов пищеварительной системы и т.д. При этом надо всегда помнить, что особенно опасны эмоциональные проявления стрессового напряжения, поскольку они затрагивают разнообразные стороны психики, эмоциональный фон и придают пессимистический оттенок. При продолжительном действии стресса может развиваться депрессия, раздражительность, агрессия, гнев, появление аффективных состояний.

Стрессу подвержены люди разных возрастных категорий, в нашем исследовании основной возрастной группой выступают подростки в возрасте от 16 до 19 лет, являющиеся студентами очной формы обучения в техникуме. У подростков большее количество времени уходит на поддержание хорошей успеваемости, участие в общественной жизни, работе в команде и налаживанию отношения со сверстниками.

Сложные или неприятные ситуации у студентов могут возникать достаточно часто, они выбивают их из привычного ритма. Например, стресс во время сессии, когда неправильно ответил на билет, непонимание дисциплины, недостаток сна или переутомление.

Стресс может найти свое отражение и в особенностях образа их жизни, например, совмещением учебы и работы, сложности в отношениях с родителями, неуверенность в себе и своих силах, неопределенности дальнейшей жизни.

Выделяют различные классификации причин возникновения стресса -стрессоров. Для нашего исследования, мы выделили две группы стрессоров, влияющих на студентов техникума (табл. 1).

Таблица 1

Внешние и внутренние стрессоры студентов

Внешние стрессоры	Внутренние стрессоры
1. Обстановка в коллективе (непринятие групповых ценностей, конфликты в коллективе и т.д.);	1. Состояние здоровья (переутомление, недосып, хронические заболевания и депрессия);
2. Отношение преподавателей к студенту (выбор любимчика/изгоя);	2. Неудовлетворенность собственными результатами деятельности (чувство вины, неадекватные требования к себе и т.д.);
3. Атмосфера в домашней среде (конфликты с родителями, отсутствие личного пространства и т.д.);	
4. Нагрузка в учебной сфере.	3. Уровень психических функций (слабая нервная система, дезорганизованность и др.).

Для успешного противостояния выделенным нами ранее стрессорам студентам необходимо иметь ряд личностных качеств, например, позитивное мировосприятие, умение принимать и решать свои проблемы, уверенность в себе. Эти качества можно обобщить, и называть стрессоустойчивостью.

«Стрессоустойчивость» – это определенное сочетание личностных качеств, позволяющих переносить стрессовые ситуации без неприятных последствий для своей деятельности, личности и окружающих [2].

По совокупности качеств, способствующих переносить стресс, человека можно отнести к одной из групп стрессоустойчивости (рис. 1).



Рис. 1. Классификация типов стрессоустойчивости

Наше исследование проводилось на базе Государственного бюджетного профессионального образовательного учреждения «Челябинский радиотехнический техникум» (далее ГБПОУ «ЧРТ») по направлению подготовки «Обеспечение информационной безопасности автоматизированных систем» (далее КБ).

На протяжении всей учебной деятельности на специальности КБ студенты должны развивать в себе множество способностей, которые помогут им в будущем. Например, способность устанавливать контакт с другими людьми, умение работать в команде, умение ориентироваться в нестандартных обстоятельствах.

Не маловажны и личные качества студентов, которые они будут развивать в себе всю жизнь: стремление к самоопределению и построение жизненных планов на будущее, инициативность, ответственность, самокритичность, трудолюбие, стрессоустойчивость. Они могут помочь в будущем выбрать жизненный путь.

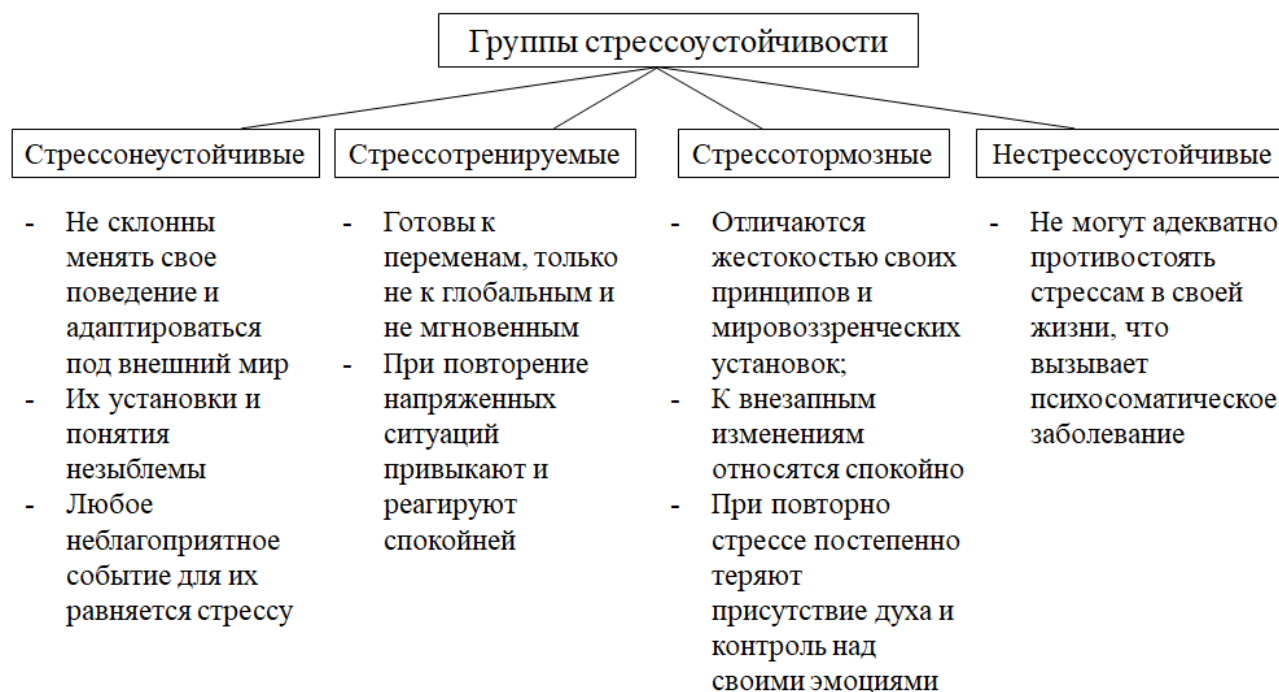
В качестве испытуемых нами была выбрана группа КБ-351. В группе 20 мальчиков и 6 девочек. Студенты ответственные, активные, стараются участвовать во многих общественных мероприятиях в качестве волонтеров, имеют хорошую успеваемость в учебной деятельности, исполнительность заданий находится на высоком уровне, неконфликтны, идут на компромисс. Их мы отнесем к группе стрессотренируемых, ведь сейчас они и развивают в себе это качество - стрессоустойчивость.

В качестве методического инструмента нами был выбран тест на определение стрессоустойчивости личности (методика – Н. В. Киршева, Н. В. Рябчикова). Диагностика была разработана с целью оценки уровня стрессоустойчивости личности [1].

Результаты, полученные в ходе проведения методики представлены на рис. 2.

Результаты проведения теста



Рис. 2. Диаграмма результатов уровня стрессоустойчивости

«Очень высокий» (8%), «высокий» (23%) и «выше среднего» (35%) уровни стрессоустойчивости выявлен у 66% обучающихся 3 курса КБ от общей выборки, что говорит нам о том, что они умеют сохранять спокойствие и разрешать стрессовые ситуации. Эти люди позитивны, общительны, не заостряют свое внимание на проблемах, а быстро принимают соответствующие решения.

У студентов с уровнем стрессоустойчивости «чуть выше среднего» (15%) и «средний» (11%) наблюдаются способности противостоять возникающим на пути трудностям, преодолевать негативные эмоциональные состояния, но некоторые стрессовые события могут нарушить их психическое равновесие.

Студенты, у которых уровень стрессоустойчивости «чуть ниже среднего» (8%) наблюдаются проблемы с нестандартными для них задачами. Они негативно реагируют на малейшие раздражители и теряются в решении проблем. Паникуют, возможен высокий эмоциональный фон, присуща нервозность и беспокойство.

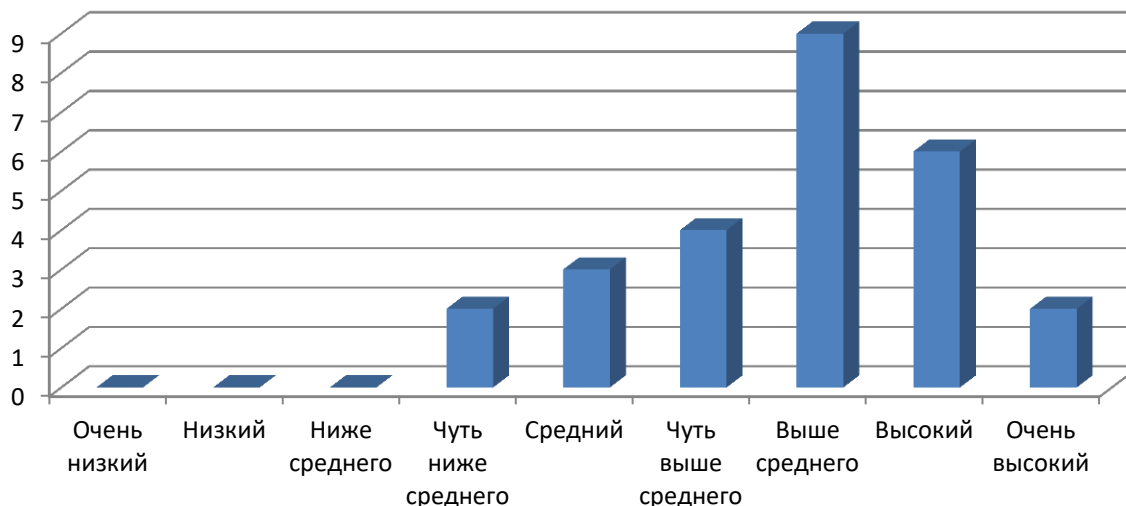
Подводя итог вышесказанного в рамках нашего исследования, мы рассмотрели понятия стресс и стрессоустойчивость. На сегодняшний день студенты 3 курса КБ обучающиеся в ГБПОУ «ЧРТ» по результатам проведенной диагностики мало подвержены стрессу, так как прошли период адаптации к учебному заведению, привыкли к требованиям преподавателей, по сравнению со студентами 4 курса имеют меньшую учебную нагрузку. При этом в выборке присутствуют студенты с пониженным уровнем стрессоустойчивости, что обусловлено индивидуальными психическими особенностями.

Список источников

1. Кутбиддинова, Р. А. Психология стресса (виды стрессовых состояний, диагностика, методы саморегуляции): учебнометодическое пособие / Р. А. Кутбиддинова. – Южно-Сахалинск: СахГУ, 2019. – 124 с.
2. Психология стресса и методы его профилактики: учебно-методическое пособие / Авт.-сост. – ст. преп. В.Р. Бильданова, доц. Г.К. Бисерова, доц. Г.Р. Шагивалеева. – Елабуга: Издательство ЕИ КФУ, 2015. – 142 с.
3. Яковлев Е.В., Леонтьев О.В., Гневышев Е.Н. Психология стресса: Учебное пособие. – СПб.: Изд-во Университета при МПА ЕврАзЭС, 2020. 94 с.

СОЦИОЛОГИЧЕСКИЕ НАУКИ

УДК 81.42

МЕТАФОРА КАК СРЕДСТВО РЕПРЕЗЕНТАЦИИ СУБЪЕКТИВНОГО АУТИСТИЧЕСКОГО ОПЫТА

ВАСИНА ВАСИЛИСА ПАВЛОВНА

студент

НИУ «Высшая школа экономики»

*Научный руководитель: Нагорная Александра Викторовна**д-р филол. наук, проф.**НИУ «Высшая школа экономики»*

Аннотация: данная статья посвящена анализу обиходно-бытового дискурса, а именно англоязычных блогов авторов с аутизмом. Исследование нацелено на опровержение восприятия аутистов как неспособных понимать и продуцировать метафорические конструкции. Утверждается, что люди с РАС имеют сформированную метафорическую компетентность.

Ключевые слова: аутизм, РАС, метафорическая компетентность, дискурс, концептуальные метафоры

METAPHOR AS A MEANS OF REPRESENTATION OF SUBJECTIVE AUTISTIC EXPERIENCE

Vasina Vasilisa Pavlovna*Scientific adviser: Nagornaya Alexandra Viktorovna*

Abstract: This article is devoted to the analysis of discourse, namely blogs of autistic authors written in English. The research is aimed at refuting the perception of autistic people as unable to understand and produce metaphorical constructions. It is claimed that people with ASD have formed metaphorical competence.

Key words: autism, ASD, metaphorical competence, discourse, conceptual metaphors.

Расстройство аутистического спектра (РАС) подразумевает под собой нарушения развития нервной системы, наблюдающееся как у детей, так и у взрослых [4]. Для данного диагноза характерны сложности в социальном взаимодействии, коммуникации и девиантное поведение [2].

Благодаря развитию диагностики и медицины, а также увеличению общественной осведомленности о данном заболевании можно наблюдать скачок социального интереса к аутизму [14]. Повышенное общественное внимание к данному заболеванию спровоцировало попытки способствовать большей социальной инклюзии аутистов и увеличению их визибельности в сообществе.

Кинематографическая репрезентация людей с аутизмом, изначально направленная на интеграцию аутистов в сообщество, в своем большинстве стигматизирует людей с РАС. Персонажи с РАС занимают различные роли в фильмах и сериалах [6], что, в общем и целом, должно улучшать восприятие аутизма социумом. Несмотря на это, общество принимает данный диагноз лишь на поверхности, проявляя внутреннее пренебрежение к аутистам [8].

В основном пренебрежительное и стигматизирующее отношение к аутистам связано с тем, что РАС остается неизученным феноменом как биологически, так и социокультурно. Помимо этого, речевые особенности и девиантное поведение аутистов вызывают дискомфорт у окружающих. Т.Г. Скребцова объясняет данные особенности триадой Лоры Винг, базирующейся на нарушениях социального взаимодействия, коммуникации и способности к воображению у аутистов [3]. Комментируя социальное

взаимодействие людей с РАС, у аутистов возникают сложности с прагматикой общения, так как у представителей РАС наблюдаются трудности восприятия окружающей действительности. Это осложняет и коммуникацию, так как нетривиальное использование слов, особая мимика, проблемы при вступлении в разговор и соблюдении темы препятствует успешному общению. Отсутствие способности к воображению у аутистов обосновывается отсутствием модели психического [7], что не позволяет аутистам понимать и употреблять лексические единицы, связанные с когнитивными и эмоциональными состояниями. Это препятствует людям с РАС мыслить за пределами буквального восприятия, что включает в себя способность понимать и продуцировать метафорические конструкции.

Тем не менее, П.М. Шитиков и М.Н. Шитикова опровергли данное понимание аутистических проявлений, так как благодаря своему исследованию смогли обучить ребенка с РАС пониманию образной речи [5]. В результате исследования ребенок с аутизмом стал способен распознавать метафоры с помощью карточек разного типа.

Несмотря на общепринятое утверждение, что аутисты не способны к пониманию и продуцированию метафор, было обнаружено, что у них сформирована метафорическая компетенция. Под метафорической компетенцией подразумевается «универсальная способность обеспечивать организацию целостности речевой коммуникации и речевой деятельности» [1]. Метафоры реализуются лишь благодаря тому, что они присущи концептуальной системе человека [12]. Таким образом, если метафоры присутствуют в речи людей с аутизмом, то они также присутствуют и в их системе понимания мира.

Для данной работы был выбран обиходно-бытовой дискурс, исследуемый с помощью теории концептуальной метафоры, разработанной Дж. Лакоффом и М. Джонсоном [12]. Помимо этого, использовалась процедура идентификации метафоры [11]. Выделенные образные выражения были разделены на ориентационные, онтологические и структурные метафоры.

Говоря об ориентационных метафорах, используемых аутистами в данном дискурсе, следует обратить внимание на название статьи “Feeling behind in life as an autistic person”/ «Ощущая себя отстающим в жизни как аутист» [15]. Х. Мохаммед утверждает, что сложности в социальном взаимодействии позиционируют аутистов как неспособных догнать людей без данного диагноза.

Комментируя онтологические метафоры, стоит отметить, что многие родители сталкиваются с фрустрацией при постановке диагноза их детям: “I love my little boy, my Charlie, so the sadness that engulfed me at that moment was confusing. For a long time, I buried it”/ «Я люблю своего маленького мальчика, моего Чарли, поэтому печаль, поглотившая меня в тот момент, сбивала с толку. Долгое время я хоронила ее» [13]. Автор данного блога сама является аутистом и также имеет ребенка с РАС, поэтому осознает сложности, с которыми столкнется ее ребенок. Для того, чтобы скрыть эту фрустрацию, автор хоронила ее внутри себя. Помимо этого, метафора “It’s like that recurring nightmare where you’re in danger and you’re screaming with all your might, but no sound comes out”/«Это похоже на тот повторяющийся кошмар, когда ты в опасности и кричишь изо всех сил, но не издаешь ни звука» [13] иллюстрирует, что у менее дееспособных аутистов возникают сложности при коммуникации своих мыслей и нужд, что может вызывать бессилие, которое в данной конструкции объясняется как ночной кошмар. Кроме того, неприятие аутистов в обществе может выражаться с помощью данной конструкции: “others spend their lives feeling out of place”/ «другие проводят свою жизнь, чувствуя себя не в своей тарелке (дословно: не на своем месте)» [10].

Обращая внимание на структурные метафоры, используемые аутистами, можно выделить конструкцию аутизм как пазл. Например, метафора “she discovered her son has autism—and the pieces finally clicked”/ «она обнаружила, что у ее сына аутизм, и фрагменты, наконец, сошлись воедино» [9] позиционирует отсутствие диагноза как отсутствие фрагмента пазла. После того, как ее сын был диагностирован, автор блога осознала, что и сама является представителем РАС. Следовательно, получение диагноза поспособствовало объяснению ранее непонятных автору причин своего девиантного поведения.

Таким образом, данное исследование доказывает сформированную метафорическую компетентность, присущую аутистам. Люди с РАС способны как понимать, так и продуцировать различные метафоры.

Список источников

1. Алексеева Лариса Михайловна, Мишланова Светлана Леонидовна Формирование метафорической компетенции // Вестник Пермского университета. Российская и зарубежная филология. 2016. №4 (36).
2. Семянникова А. А. Расстройства аутистического спектра: классификации, определение понятий, симптомы // Психология и педагогика: методика и проблемы практического применения. 2013. №32.
3. Скребцова Татьяна Георгиевна. О лингвистических аспектах аутизма. // Вестник СПбГУ. - 2016. - №3. - С.18-27.
4. Филиппова, Н.В. Эпидемиология аутизма: современный взгляд на проблему [Текст] / Н.В. Филиппова, Ю.Б. Барыльник // Социальная и клиническая психиатрия. – 2014. – №3.
5. Шитиков Петр Михайлович. К ВОПРОСУ ОБ ОБУЧЕНИИ ДЕТЕЙ С РАССТРОЙСТВАМИ АУТИСТИЧЕСКОГО СПЕКТРА ПОНИМАНИЮ МЕТАФОРИЧЕСКИХ ВЫСКАЗЫВАНИЙ / Петр Михайлович Шитиков, Мария Николаевна Шитикова // Специальное образование. - 2020. - №1. - С.108-119.
6. 30 Best Book, Movie, and TV Characters on the Autism Spectrum [Электронный ресурс]: Applied Behavior Analysis Programs Guide. – Режим доступа: www.url:https://www.appliedbehavioranalysisprograms.com/30-best-book-movie-and-tv-characters-on-the-autism-spectrum/.
7. Baron-Cohen, S. (1995). Mindblindness: an essay on autism and theory of mind. MIT Press.
8. Dickter, C.L. Implicit and Explicit Attitudes Toward Autistic Adults / C.L. Dickter, J.A. Burk, J.L. Zeman, S.C. Taylor // Autism in Adulthood. – 2020. – P. 144 – 151.
9. Dr. Elisheva Levin shares her experience with masking and late diagnosis [Электронный ресурс] / Autism Speaks. – Режим доступа: www.url:https://www.autismspeaks.org/blog/dr-elisheva-levin-shares-her-experience-masking-and-late-diagnosis. 28.02.2023.
10. Expert Q&A: What to expect when getting an autism diagnosis as an adult [Электронный ресурс] / Autism Speaks. – Режим доступа: www.url:https://www.autismspeaks.org/blog/expert-qa-what-expect-when-getting-autism-diagnosis-adult. 21.03.2023.
11. Group, P. MIP: A Method for Identifying Metaphorically Used Words in Discourse / Pragglejaz Group // Lawrence Erlbaum Associates. – 2007. – №22. – P. 1–39.
12. Lakoff, G. Metaphors We Live By / G. Lakoff, M. Johnson. – Chicago: University of Chicago Press. – 1981.
13. Lamb, E. Autism and Grieving: It's Okay to Grieve [Электронный ресурс] / Eileen Lamb; The Autism Cafe. – Режим доступа: www.url:https://theautismcafe.com/autism-parents-its-okay-to-grieve/. 07.05.2019.
14. Matson, J.L. The increasing prevalence of autism spectrum disorders / J.L. Matson, A.M. Kozlowski // Research in Autism Spectrum Disorders. – 2011. – №5. – P. 418 – 425.
15. Mohammed, H. Feeling behind in life as an autistic person [Электронный ресурс] / Hassaan Mohammed; Thinking person's guide to autism. – Режим доступа: www.url:https://thinkingautismguide.com. 26.04.2023.

УДК 31

ПРОБЛЕМЫ И ПЕРСПЕКТИВЫ РАЗВИТИЯ ФИЗИЧЕСКОЙ КУЛЬТУРЫ В СОВРЕМЕННОМ ОБЩЕСТВЕ

АНДРЕЕВА АНАСТАСИЯ АНДРЕЕВНА

студент факультета транспортных систем и безопасности
ФГБОУ ВО «Санкт-Петербургский государственный университет
гражданской авиации имени Главного маршала авиации А.А. Новикова»,
г. Санкт-Петербург

Научный руководитель: Стригельская Ирина Юрьевна

кандидат психологических наук, доцент
ФГБОУ ВО «Санкт-Петербургский государственный университет
гражданской авиации имени Главного маршала авиации А.А. Новикова»,
г. Санкт-Петербург

Аннотация: данная статья направлена на анализ проблем и перспектив развития физической культуры в современном обществе. Раскрываются основные проблемы, по которым люди недостаточное внимание уделяют физической активности, а также раскрываются перспективы для того, чтобы люди были замотивированы заниматься физической культурой и спортом.

Ключевые слова: физическое состояние, человек, психическое здоровье, физическая активность, организм, проблемы, перспективы, мотивация.

PROBLEMS AND PROSPECTS OF PHYSICAL CULTURE DEVELOPMENT IN MODERN SOCIETY.

Andreeva A.A.*Scientific adviser: Strigelskaya Irina Yurievna*

Annotation: This article is aimed at analyzing the problems and prospects of the development of physical culture in modern society. The main problems for which people pay insufficient attention to physical activity are revealed, as well as the prospects for people to be motivated to engage in physical culture and sports are revealed.

Key words: physical condition, human, mental health, physical activity, body, problems, prospects, motivation.

Физическая культура является важным аспектом здорового образа жизни. Она помогает укрепить иммунную систему, улучшить физическую форму, повысить уровень энергии и повысить настроение. Однако, несмотря на все преимущества, существуют проблемы, которые затрудняют развитие физической культуры в современном обществе. Рассмотрим эти проблемы и перспективы развития физической культуры в современном обществе.

Проблемы развития физической культуры

1) Недостаточное финансирование спортивных мероприятий и строительство спортивных сооружений.

Одной из основных проблем развития физической культуры является недостаточное финансирование спортивных мероприятий и строительство спортивных сооружений. Это приводит к тому, что многие дети и взрослые не имеют возможности заниматься спортом и развивать свои физические способности. В многих городах и поселках отсутствуют спортивные залы, бассейны и другие объекты, которые могли бы стать стимулом для населения. Недостаток финансирования также ограничивает возможности проведения соревнований на достаточном уровне, что приводит к снижению мотивации спортсменов и их результатов.

2) Недостаточное количество квалифицированных тренеров и инструкторов

Еще одной проблемой является недостаточное количество квалифицированных тренеров и инструкторов. Это приводит к тому, что многие люди занимаются спортом без должного контроля и рискуют получить травмы или неправильно развивать свои физические способности. Кроме того, недостаток квалифицированных тренеров ограничивает возможности проведения тренировок на высоком уровне, что приводит к снижению мотивации спортсменов и их результатов.

3) Рост интереса к компьютерным играм и другим формам развлечений

В современном обществе наблюдается рост интереса к компьютерным играм, что приводит к уменьшению времени, отведенного на физические упражнения и спорт. Это приводит к снижению уровня физической активности и повышению риска развития заболеваний, связанных с недостатком движения.

4) Недостаточная мотивация людей заниматься физическими упражнениями.

В наше время люди не умеют составлять свой план на день, следовательно, для занятий физической культурой или остается мало времени, или отсутствие желания. Тяжёлый рабочий день, усталость, стресс и множество других факторов влияют на мотивацию к занятиям спортом. К сожалению, в таких условиях многие люди не видят смысла заниматься физическими упражнениями.

Перспективы развития физической культуры

1) Использование новых технологий в спорте

Одной из перспектив развития физической культуры является использование новых технологий в спорте, таких как виртуальная реальность и дополненная реальность. Это позволяет сделать занятия спортом более интересными и разнообразными, а также повысить мотивацию спортсменов. На данный момент существуют мобильные приложения и онлайн-платформы, которые помогают людям выбрать подходящую программу тренировок, следить за питанием и калориями и оценивать свои результаты. Приложений существует большое количество с разным функционалом, поэтому вы можете выбрать то, которое вас полностью устроит.

2) Развитие спортивного туризма и экстремальных видов спорта

Еще одной перспективой является развитие спортивного туризма и экстремальных видов спорта. Это позволяет не только развивать физические способности, но и получать новые впечатления и опыт. Кроме того, это может стать мощным стимулом для развития инфраструктуры и финансирования спорта в регионах. Например, в горных регионах можно организовывать походы, альпинизм и горные лыжи, а на побережье - серфинг и другие виды спорта.

3) Интеграция физической культуры в образ жизни

Важным аспектом развития физической культуры является ее интеграция в образ жизни людей. Это означает, что физические упражнения должны стать неотъемлемой частью повседневной жизни людей, а не отдельным занятием, которое можно пропустить. Личная мотивация для человека – важнейший фактор для этого. Импульсом для нее могут стать мероприятия по пропаганде здорового образа жизни, например, в школах и в высших учреждениях проходят такие мероприятия, в которых можно как поучаствовать, так и посмотреть, и поддержать близкого человека. Даже присутствие человека на таком мероприятии может стать импульсом для начала занятий заинтересовавшим его видом спорта.

Проблемы и перспективы развития физической культуры в современном обществе тесно связаны друг с другом. Решение проблем, таких как недостаток финансирования и квалифицированных тренеров, позволит развивать физическую культуру и использовать ее потенциал для улучшения здоровья и качества жизни людей. Однако, для достижения этих целей необходима поддержка со стороны госу-

дарства, бизнеса и общественности для общего блага, достижения целей. Есть перспектива создать здоровое общество, в котором физическая культура будет занимать достойное место

Список источников

1. Бауэр ВТ. Социальная значимость физической культуры и спорта в современных условиях развития России. - 2001
2. Виноградов П. А., Душанин А. П., Жолдак В. И. Основы физической культуры и здорового образа жизни. - 1996.
3. Власова Ж.Н. Роль физической культуры в формировании здорового образа жизни – 2014

References

1. Bauer VT. The social significance of physical culture and sports in the modern conditions of Russia's development. - 2001
2. Vinogradov P. A., Dushanin A. P., Zholdak V. I. Fundamentals of physical culture and healthy lifestyle. - 1996.
3. Vlasova Zh.N. The role of physical culture in the formation of a healthy lifestyle - 2014

УДК 37.013.78

ПРОБЛЕМЫ МОЛОДОЙ СЕМЬИ В СОВРЕМЕННОМ РОССИЙСКОМ ОБЩЕСТВЕ

МИТРОФАНОВА АЛЕНА БОРИСОВНАстудент
ФГБОУ ВО «БГПУ им. М. Акмуллы»

Аннотация: в данной статье выделены особенности характерные молодым семьям в современном российском обществе, отражены и подробно описаны проблемы, с которыми сталкиваются эти семьи. Проанализировано решение ряда проблем молодых семей системой социальных учреждений. Сформулированы выводы по данной тематике и возможные пути разрешения представленных проблем.

Ключевые слова: молодая семья, льготная ипотека, семейная политика, экономическая несостоятельность, безработица.

PROBLEMS OF A YOUNG FAMILY IN MODERN RUSSIAN SOCIETY

Mitrofanova Alyona Borisovna

Abstract: This article highlights the features characteristic of young families in modern Russian society, reflects and describes in detail the problems faced by these families. The solution of a number of problems of young families by the system of social institutions is analyzed. Conclusions on this topic and possible ways of solving the presented problems are formulated.

Key words: young family, preferential mortgage, family policy, economic insolvency, unemployment.

Одной из важнейших социальных проблем современной России является вопрос о кризисе семейных отношений. На сегодняшний день повсеместно фиксируется распад недавно оформленных браков. В Российской Федерации активно реализуется семейная политика, наиболее уязвимым типом семей являются молодые семьи, они нуждаются в особом внимании со стороны государства.

«Молодая семья - малая социальная группа общества, основанная на брачном союзе и родственных связях. На совместном ведении общего хозяйства и моральной ответственности, с возрастом до 30 лет, имеющий первый брак.»-по определению Е.А Ветровой. Молодая семья характеризуется рядом особенностей среди которых можно выделить следующие наиболее распространённые:

-необходимость совмещать супружеские и родительские отношения с учебной деятельностью (это обуславливается тем, что в среднем в России обучение в вузе завершается в 23 года, а в медицинских университетах еще позже);

-экономическая несостоятельность (отсутствие экономической независимости молодых супругов объясняется тем, что они как правило зависят финансово от своих родителей, так как продолжают обучаться в учебных заведениях, либо имеют малооплачиваемую работу, в среднем молодые люди (молодые супруги в том числе) в России становятся материально независимыми от родителей только в 26 лет);

-вмешательство родителей в семейные дела молодых супругов, что предопределяется юным возрастом супругов и недостаточным жизненным опытом, родители хотят предостеречь от ошибок, но в тоже время подобная интервенция сказывается на ухудшении отношений между молодыми людьми.

Многие из выделенных особенностей молодых семей детерминируют проблемы, имеющиеся у них, а именно: финансовая, жилищная, психологическая проблема, проблема домашнего насилия, а также проблема алкогольной, наркотической и иных видов зависимостей супругов. Рассмотрим наибо-

лее популярные проблем подробнее, отметив их причины и сущность.

1) Жилищная проблема молодой семьи. По данным Росстата с жилищной проблемой в Российской Федерации столкнулось на 2019 г. - 312855 молодых семей, на 2020 г.- 292700, на 2021 г.- 25863. Самая острая ситуация по данному поводу сложилась в Приволжском Федеральном округе - 26% от общего числа молодых семей, состоящих на учёте в качестве нуждающихся в жилых помещениях. Данный факт вызван сокращением жилищного строительства, завершением практики предоставления бесплатного жилья государством и недоступностью приобретения жилья из-за чрезмерно высоких цен рынке.

На основании статистических данных представленных Сбером мы можем прийти к выводу о том, что происходит активный рост цен на недвижимость как в новостройках, так и на вторичном рынке, особенно резкий скачок произошел с 2018 года (квартиры с данного года увеличились в цене на 75%). Рост стоимости недвижимости усугубляет жилищную проблему молодых семей, покупка новой квартиры становится очень затруднительной, именно поэтому большинство молодых семей вынуждены жить совместно с родителями, подобное проживание часто приводит к конфликту поколений, что негативно сказывается на супружеские отношения.

На данный момент в России действует льготная ипотека- «семейная ипотека», однако условием ее одобрения является наличие у семьи детей, родившихся после 1 января 2018 года, отсутствие детей у молодой семье лишает возможности получить ипотеку под очень выгодный процент.

2) Финансовая проблема молодой семьи. Финансовая несостоятельность проявляется в постоянной нехватке денежных средств, доля малоимущих молодых семей на 2019 год - 14,9 по отношению к общей численности населения. Данная проблема обуславливается тем, что молодые специалисты получают небольшую заработную плату, либо вовсе обучаются в университете на очной основе и не имеют возможности параллельно работать, а стипендию могут получить далеко не все (стипендия в некоторых университетах недостаточна для полного удовлетворения даже базисных потребностей).

Средняя заработная плата в возрасте от 21-25 лет в Российской Федерации за период с июля 2017 года по июль 2018 года составила 22,1 тыс. рублей по сравнению со средней заработной платой по стране за тот же период – 41,4 тыс. рублей, т.е. молодой специалист получал за данный период почти в 2 раза меньше средней заработной платы.

Кроме того, в связи с отсутствием опыта молодых специалистов отказываются брать на работу, уровень безработицы на сентябрь 2022 г. среди молодежи 20-24 лет – 14,4 %.

Подобная тяжелая материальная ситуация вынуждает прибегнуть к режиму жесткой экономии в молодых семьях, что в свою очередь приводит к конфликтам и даже разводам.

Наличие вышеобозначенных проблем влечет к серьезным негативным последствиям, среди которых распад молодого брачного союза и низкая рождаемость детей в молодых семьях.

Согласно статистике, опубликованной Росстатом более половины браков расторгаются, большинство разводов приходится на период с 5-го по 9-ый год семейной жизни. По данным ВЦИОМ неблагоприятное материальное положение является причиной разводов в 46% случаев, проблема с отсутствием жилья-в 6%, аддиктивное поведение супруга (алкоголизм или наркомания)-в 12% случаев, несовпадение характеров- в 15%, отсутствие взаимопонимания -21%.

Однако следует отметить, что учреждения социальной сферы способствует разрешению сложных жизненных ситуаций в семье. В частности, в центрах «Семья» Республики Башкортостан ведут прием семейные медиаторы, которые научат разрешать семейные споры и конфликты, помогут найти правильное решение в разрешении семейного конфликта. Кроме этого, в каждой службе семьи можно получить услугу психолога по семейному и индивидуальному консультированию, которая может быть предоставлена в том числе и супругом из молодой семьи.

Таким образом, молодая семья требует пристального внимания со стороны государства, ведь именно молодые семьи –это будущее России, необходимо их сберечь от распада, помочь разрешить все имеющиеся трудности. Стоит отметить, что все обозначенные проблемы друг с другом взаимосвязаны, решая, например, финансовую проблему молодой семьи, специалисты содействуют улучшению жилищной ситуации, психологического климата семьи.

Следовательно, необходимо подойти комплексно к работе с молодой семьей, не оставляя без внимания каждую присутствующую сложность. Для этого в социальной сфере стоит разработать программу помощи и комплекс мероприятий молодым семьям, актуальную и расширенную, а также необходима популяризация государственных мер поддержки среди молодежи для того, чтобы молодые семьи были проинформированы о доступной помощи. Кроме того, следует проводить мониторинг эффективности получаемых социальных услуг, аналитические исследования молодых семей, для улучшения качества предоставляемых услуг.

Список источников

1. Ветрова Е. А. Основные особенности социально-экономического взаимодействия власти и бизнеса по развитию человеческого капитала в современной России // Вестник Тамбовского университета. Серия Гуманитарные науки. Тамбов, 2010. № 12 (92). С. 358-363.
2. Семья и дети в России. 2021: Стат. сб./ Росстат, Общественная палата Российской Федерации, 2021. – 116 с.

УДК 316.4

СОЦИОЛОГИЧЕСКОЕ ИССЛЕДОВАНИЕ МНЕНИЯ ГРАЖДАН О БЕЗРАБОТИЦЕ СРЕДИ МОЛОДЁЖИ

**ЗАДРУЦКАЯ КСЕНИЯ РОМАНОВНА,
ЯЗЛОВИЦКИЙ АЛЕКСАНДР ЕВГЕНЬЕВИЧ**

студенты

ФГБОУ ВО «Новосибирский государственный архитектурно-строительный университет (СИБСТРИН)»

Аннотация: в ходе изучения проблемы безработицы среди молодёжи, было рассмотрено влияние экономических, социальных и культурных факторов на уровень безработицы молодого поколения, а также наличие связи СМИ, социальных сетей и образовательных организаций на проблему безработицы.

Ключевые слова: молодежь, молодежная безработица, проблемы трудоустройства, социально-экономические проблемы, поиск работы.

SOCIOLOGICAL RESEARCH OF CITIZENS' OPINION ON YOUTH UNEMPLOYMENT

**Zarutskaya Ksenia Romanovna,
Yazlovitsky Alexander Evgenievich**

Abstract: in the course of studying the problem of youth unemployment, the influence of economic, social and cultural factors on the unemployment rate of the younger generation was considered, as well as the presence of media, social networks and educational organizations on the problem of unemployment.

Key words: youth, youth unemployment, employment problems, socio-economic problems, job search.

Один из первых факторов, который может оказывать влияние на причины безработицы среди молодежи – уровень образования. Недостаточная квалификация, отсутствие опыта работы и другие факторы могут привести к тому, что молодые люди не смогут конкурировать на рынке труда, поэтому в начале исследования мы проанализировали зависимость между образованием и наличием работы и выяснили, что чем выше уровень образования, тем меньше вероятность оказаться безработным (табл.1).

Таблица 1

Зависимость уровня образования от занятости

		Уровень образования	Занятость
Спирмена	Уровень образования	Коэффициент корреляции	1,000
		Знач. (двухсторонняя)	.
		N	96
	Занятость	Коэффициент корреляции	-0,668
		Знач. (двухсторонняя)	0,000
		N	96

Статистические данные показывают, что молодые люди с высшим образованием имеют более высокую занятость и меньший уровень безработицы, чем те, кто имеет только среднее образование. Можем предположить, что это связано с тем, что высшее образование обеспечивает более широкие возможности для трудоустройства и повышения квалификации. Однако, не всегда наличие высшего образования гарантирует успешную карьеру и стабильный доход. Важную роль играют также опыт работы, профессиональные навыки и личностные качества.

Экономическое положение является одной из основных причин безработицы среди молодежи. По мнению респондентов, небольшие заработные платы (57%), низкий уровень экономического развития страны (25%), нестабильность на рынке труда (24%) и другие экономические факторы могут привести к тому, что молодые люди могут найти работу (рис. 1).

Социальные и культурные условия также могут оказывать влияние на причины безработицы среди молодежи. Например, неравенство в обществе, дискриминация по половому или социальному признаку, отсутствие доступа к образованию и другим ресурсам могут привести к тому, что молодые люди не смогут получить квалификацию и найти работу (рис. 2).

Рассматривая субъективные факторы формирования безработицы, было выделено такой фактор как – личностные качества человека. Они могут влиять на безработицу, так как определяют способность человека к адаптации к изменяющимся условиям и возможности достижения успеха в профессиональной сфере. По результатам исследования можем сказать, что низкая самооценка (34%), неуверенность в своих способностях (23%), и недостаток мотивации (19%) в большей степени могут препятствовать поиску работы и увеличивать риск безработицы (рис.3). И наоборот высокая самооценка (28%), целеустремленность (34%) и трудолюбие (16%) могут помочь человеку успешно преодолеть трудности и найти работу (рис.4).

Помимо всех вышеперечисленных факторов можно выделить некоторые институты, которые играют важную роль формировании и социальные сети также играют важную роль в формировании общественного мнения о причинах безработицы среди молодежи – СМИ и социальные сети. Они могут распространять информацию о проблемах на рынке труда, анализировать политику правительства и предлагать решения для улучшения ситуации.



Рис. 1. Распределение ответов на вопрос: «Какие, по вашему мнению экономические факторы являются причинами безработицы среди молодёжи?»



Рис. 2. Распределение ответов на вопрос: «Какие социокультурные факторы являются причинами безработицы среди молодёжи?»

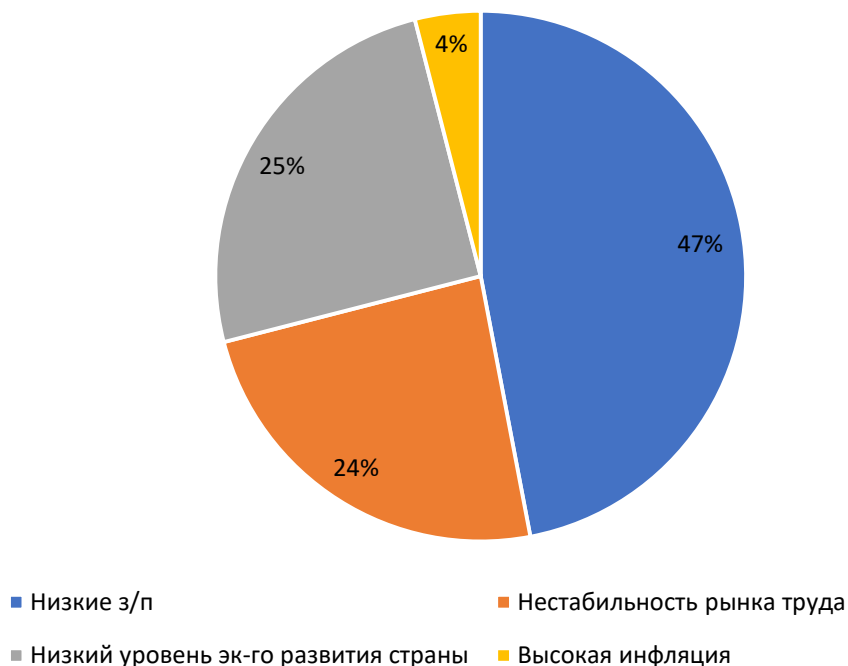

Рис. 3. Распределение ответов на вопрос: «Как вы думаете, какие личные качества затрудняют поиск работы?»

Образовательные учреждения также могут влиять на мнение молодежи о причинах безработицы, предоставляя информацию о требованиях работодателей и о том, какие навыки и знания необходимы для успешной карьеры. Наиболее эффективным каналом коммуникации по мнению респондентов оказался канал – СМИ (57%), менее действительным каналом оказались – социальные сети (30%), и самым непопулярным – общественные организации (13%).

Одной из главных причин безработицы молодых специалистов является недостаток опыта работы (31%). Многие работодатели предпочитают нанимать людей с опытом работы, что оставляет молодых специалистов без работы (15%). Также важную роль играет конкуренция на рынке труда, когда на одну вакансию претендуют десятки квалифицированных специалистов. Нередко причиной безработицы молодых специалистов становится несоответствие требованиям работодателя, например, отсутствие необходимых навыков или знаний (20%). Еще одной причиной может быть отсутствие связей и

знакомств в профессиональной среде, что снижает шансы на получение работы (13%). Наконец, экономические кризисы и реформы могут привести к увольнениям и сокращению рабочих мест (9%), что также увеличивает безработицу молодых специалистов.

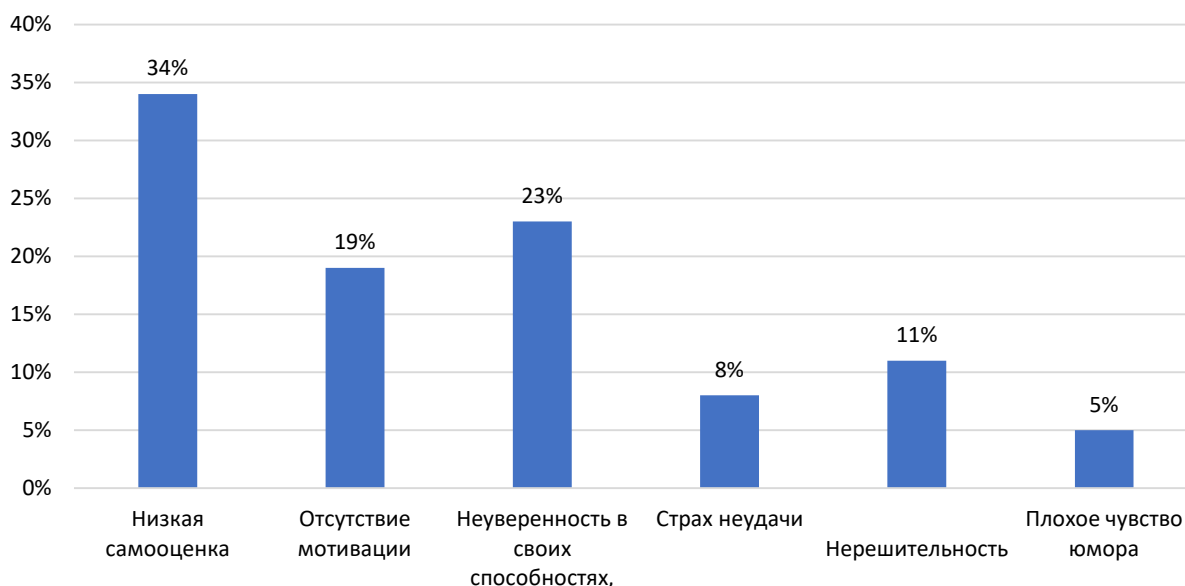
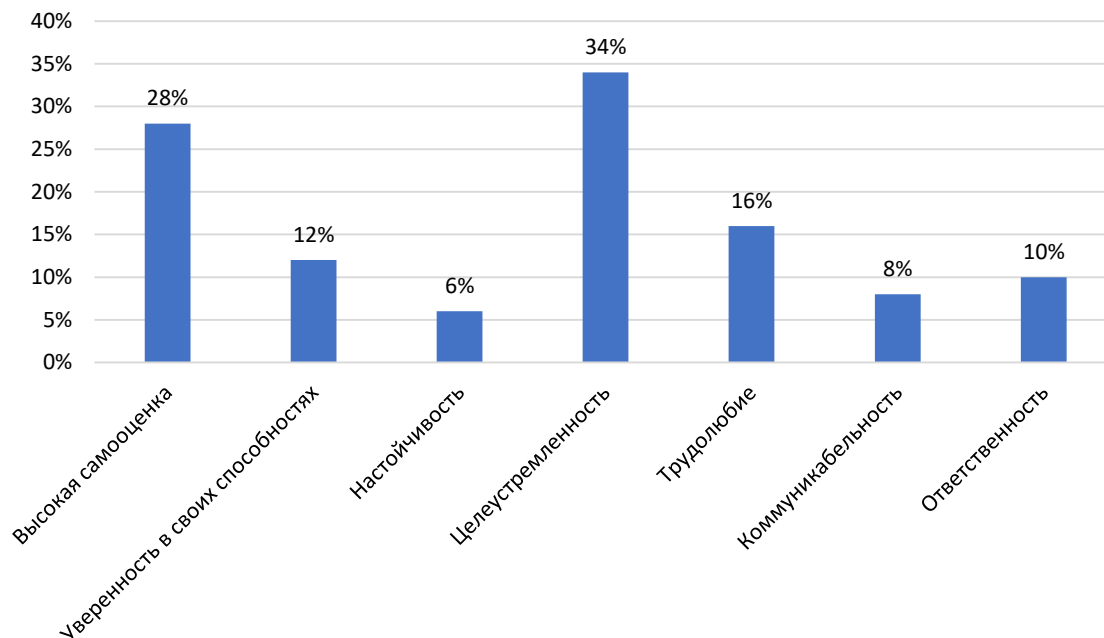

**Рис. 4. Распределение ответов на вопрос:
«Как вы думаете, какие личные качества помогают при поиске работы?»**

Респонденты выделили наиболее эффективные способы решения молодежной безработицы:

1. Создание новых рабочих мест, особенно в секторах, где есть потребность в молодых специалистах.
2. Поддержка предпринимательства. На государственном уровне должны создавать условия для развития предпринимательства, особенно среди молодежи, предоставляя финансовую и юридическую поддержку.
3. Содействие трудоустройству. Появление новых программ содействия трудоустройству молодежи, предоставлять информацию о вакансиях и требованиях работодателей.

ПОЛИТИЧЕСКИЕ НАУКИ

УДК 327.8

ЗАИНТЕРЕСОВАННОСТЬ ЕВРОПЕЙСКОГО СОЮЗА В ЦЕНТРАЛЬНОЙ АЗИИ

ТЕМИРБАЕВА АЙГЕРИМ КАЙРАТОВНА

магистрант

Российский университет дружбы народов имени П. Лумумбы

Аннотация: в данной статье рассматриваются причины интереса ЕС в Центральной Азии: политические стратегии, области, имеющие особое значение для ЕС и меры, предпринятые ЕС для расширения своего присутствия в данном регионе.

Ключевые слова: ЕС, Центральная Азия, стратегия, интерес.

THE EUROPEAN UNION'S INTEREST IN CENTRAL ASIA

Temirbaeva Aygerim Kairatovna

Abstract: This article examines the reasons for the EU's interest in Central Asia: political strategies, areas of particular importance to the EU and measures taken by the EU to expand its presence in this region.

Key words: EU, Central Asia, strategy, interest.

22 июня 2007 года Европейский Совет в Брюсселе впервые принял политическую стратегию для Центральной Азии. В ходе подготовки стратегии ЕС стал уделять больше внимания региону, который до сих пор занимал второстепенное место в Общей внешней политике и политике безопасности [1, С. 128]. Документ, который является третьей опорой в общей концепции дальнейшего развития внешних отношений ЕС с соседями на постсоветском пространстве, имеет высокую политическую силу. Это подчеркивает стремление ЕС заметно увеличить свое участие в Центральной Азии. Основой сотрудничества являются, с одной стороны, двусторонние соглашения о сотрудничестве, действующие с начала 1990-х годов. С другой стороны, региональная стратегия поддержки ООН, разработанная Европейской комиссией в октябре 2002 года и пересмотренная в апреле 2007 года. В нем подробно определены цели и приоритеты поддержки Центральной Азии на период с 2007 по 2013 год.

В 2016 году Европейский парламент поддержал стратегию ЕС в Центральной Азии, призвав сделать ее более целенаправленной. Новая Стратегия ЕС по Центральной Азии начала действовать с июня 2019 года [2, С. 67.]. Согласно новой стратегии, ЕС стремится поддерживать реформы в области правосудия, государственного управления и мер по борьбе с коррупцией, стремится содействовать устойчивому подключению между Центральной Азией и Европой, в том числе посредством инфраструктурных проектов, энергетического сотрудничества и цифровых подключений. Также ЕС стремится поддерживать усилия по решению экологических проблем в регионе, включая изменение климата, управление водными ресурсами и сохранение биоразнообразия [3].

Интерес европейцев к Центральной Азии обусловлен, в основном, экономическими соображениями и безопасностью. В свете этих условий поддержание безопасности и стабильности в регионе посредством экономической и политической модернизации и расширения регионального сотрудничества является главной целью взаимодействия ЕС с государствами Центральной Азии. Основные направления сотрудничества в значительной степени определяются текущими программами и проектами Комиссии. При этом особое значение для ЕС имеют следующие области [4]:

1. Права человека и верховенство закона. Данное направление ориентировано на поддержку

проектов технического и финансового сотрудничества в области демократического управления и содействие улучшению ситуации с правами человека. В рамках инициативы «Верховенство закона в Центральной Азии» ЕС консультирует пять стран по вопросам правовой и судебной реформы и таким образом оказывает им поддержку в улучшении государственного влияния и борьбе с коррупцией.

2. Экономические реформы, торговля и инвестиции, а также расширение энергетических и транспортных связей с ЕС. Программы поддержки ЕС в этом направлении были направлены, прежде всего, на подготовку государств Центральной Азии к вступлению во Всемирную торговую организацию (ВТО), чтобы «расширить их доступ на европейский рынок, обеспечение и развитие региональной транспортной и энергетической инфраструктуры» [5]. Это осуществляется с помощью ряда взаимосвязанных программ, в первую очередь, программы ТРАСЕКА, которая направлена на расширение региональных торговых и транспортных связей. Наряду с этим такие программы как INOGATE и Бакинская инициатива, была направлена на активизацию сотрудничества ЕС в области энергетики со странами Черноморского и Каспийского регионов, а также Центральной Азии. Таким образом, ЕС хотел поддержать государства в освоении своих нефтегазовых и гидроэнергетических ресурсов и стимулировать строительство новых нефтегазопроводов, которые будут способствовать диверсификации импорта электроэнергии в ЕС [6, С. 27].

3. Противодействие общим угрозам и вызовам. За этим проектом скрывается стремление к улучшению таможенного и пограничного контроля для борьбы с организованной преступностью – контрабандой людей, наркотиков и оружия, а также оказания помощи государствам в вопросах миграционной политики.

Чтобы улучшить свое влияние в регионе, ЕС расширяет свое присутствие в Центральной Азии. Так, в связи с возрастающей важностью региона, в 2005 году была создана особая должность – Специальный представитель ЕС по Центральной Азии. С июля 2021 года данную должность занимает госпожа Терхи Хакала [7]. Так, ее первая поездка состоялась в Кыргызстане 7-8 октября 2021 года. А 19 октября 2022 года Спецпредставитель прибыла в Ташкент с рабочим визитом и встретила с Президентом Шавкатом Мирзиёевым [8]. Встреча была направлена на активизацию диалога между ЕС и Центральной Азией, обогащение сотрудничества практическими программами и проектами, формирование открытой и эффективной системы межрегиональных коммуникаций и углубление многостороннего партнерства [9, С. 12].

Таким образом, было выяснено, что ЕС дает видные результаты по отношению к Центральной Азии. Европейский союз можно рассматривать как ведущий партнер в процессе реформ и экономических изменений для центральноазиатских стран, как источник качественных инвестиций и совместных технологий, сторонник расширяющейся интеграции в мировую торговую систему.

Список источников

1. Uskenbaev. U. Partnership and Cooperation Relations between the European Union and Central Asian Countries. Tashkent: Uni press, 2005. 128 pp.
2. Rick F. «Not here for geopolitical interests or games»: the EU's 2019 strategy and the regional and inter-regional competition for Central Asia». CentralAsian Survey, 2022. 41(4): 67.
3. The Central Asian countries and EU-Central Asia relations. [электронный сайт] URL: <https://www.europarl.europa.eu/factsheets/en/sheet/178/zentralasien> (дата обращения 29.05.2022).
4. The EU and Central Asia <www.auswaertiges-amt.de/diplo/de/Europa/Aussenpolitik/Regionalabkommen/Zentralasien Strategie-Text-D.pdf (дата обращения 29.05.2022).
5. EU Strategy for Central Asia. Brussels, 2017. P. 4-17.
6. Gumpfenberg, M-C. Deutsches und Europäisches Engagement in Zentralasien. Ein Beitrag zur Stabilisierung der Region? - Sankt Augustin: Konrad-Adenauer-Stiftung, 2002. - P. 27.
7. ЕС имеет значительные интересы в Центральной Азии. [электронный сайт] URL: <https://www.eeas.europa.eu/> (дата обращения 29.04.2023).
8. EU-Zentralasienbeauftragte Terhi Hakala mit erstem Besuch in Bischkek. [электронный сайт] URL: <https://novastan.org/> (дата обращения 29.04.2023).
9. Лаумулин М. Центральная Азия в зарубежной политологии и мировой геополитике. – Алматы: Казахстанский институт стратегических исследований при Президенте Республики Казахстан, 2005. – 704 с.

16+

НАУЧНОЕ ИЗДАНИЕ

СТУДЕНЧЕСКИЙ НАУЧНЫЙ ФОРУМ 2023

Сборник статей

Международной научно-практической конференции

г. Пенза, 27 мая 2023 г.

Под общей редакцией

кандидата экономических наук Г.Ю. Гуляева

Подписано в печать 28.05.2023.

Формат 60×84 1/16. Усл. печ. л. 12,4

МЦНС «Наука и Просвещение»

440062, г. Пенза, Проспект Строителей д. 88, оф. 10

www.naukaip.ru