

**МЕЖДУНАРОДНЫЙ ЦЕНТР НАУЧНОГО СОТРУДНИЧЕСТВА
«НАУКА И ПРОСВЕЩЕНИЕ»**



НАУКА МОЛОДЫХ — БУДУЩЕЕ РОССИИ

**СБОРНИК СТАТЕЙ V ВСЕРОССИЙСКОЙ НАУЧНО-ПРАКТИЧЕСКОЙ КОНФЕРЕНЦИИ,
СОСТОЯВШЕЙСЯ 17 МАЯ 2023 Г. В Г. ПЕНЗА**

**ПЕНЗА
МЦНС «НАУКА И ПРОСВЕЩЕНИЕ»
2023**

УДК 001.1
ББК 60
НЗ4

Ответственный редактор:
Гуляев Герман Юрьевич, кандидат экономических наук

НЗ4

НАУКА МОЛОДЫХ — БУДУЩЕЕ РОССИИ: сборник статей V Всероссийской научно-практической конференции. – Пенза: МЦНС «Наука и Просвещение». – 2023. – 322 с.

ISBN 978-5-00173-834-3

Настоящий сборник составлен по материалам V Всероссийской научно-практической конференции «**НАУКА МОЛОДЫХ — БУДУЩЕЕ РОССИИ**», состоявшейся 17 мая 2023 г. в г. Пенза. В сборнике научных трудов рассматриваются современные проблемы науки и практики применения результатов научных исследований.

Сборник предназначен для научных работников, преподавателей, аспирантов, магистрантов, студентов с целью использования в научной работе и учебной деятельности.

Ответственность за аутентичность и точность цитат, имен, названий и иных сведений, а также за соблюдение законодательства об интеллектуальной собственности несут авторы публикуемых материалов.

Полные тексты статей в открытом доступе размещены в Научной электронной библиотеке **Elibrary.ru** в соответствии с Договором №1096-04/2016К от 26.04.2016 г.

УДК 001.1
ББК 60

© МЦНС «Наука и Просвещение» (ИП Гуляев Г.Ю.), 2023
© Коллектив авторов, 2023

ISBN 978-5-00173-834-3

Ответственный редактор:

Гуляев Герман Юрьевич – кандидат экономических наук

Состав редакционной коллегии и организационного комитета:

- Агаркова Любовь Васильевна** – доктор экономических наук, профессор
Ананченко Игорь Викторович – кандидат технических наук, доцент
Антипов Александр Геннадьевич – доктор филологических наук, профессор
Бабанова Юлия Владимировна – доктор экономических наук, доцент
Багамаев Багам Манапович – доктор ветеринарных наук, профессор
Баженова Ольга Прокопьевна – доктор биологических наук, профессор
Боярский Леонид Александрович – доктор физико-математических наук
Бузни Артемий Николаевич – доктор экономических наук, профессор
Буров Александр Эдуардович – доктор педагогических наук, доцент
Васильев Сергей Иванович – кандидат технических наук, профессор
Власова Анна Владимировна – доктор исторических наук, доцент
Гетманская Елена Валентиновна – доктор педагогических наук, профессор
Грицай Людмила Александровна – кандидат педагогических наук, доцент
Давлетшин Рашит Ахметович – доктор медицинских наук, профессор
Иванова Ирина Викторовна – кандидат психологических наук
Иглин Алексей Владимирович – кандидат юридических наук, доцент
Ильин Сергей Юрьевич – кандидат экономических наук, доцент
Искандарова Гульнора Рифовна – доктор филологических наук, доцент
Казданян Сусанна Шалвовна – кандидат психологических наук, доцент
Качалова Людмила Павловна – доктор педагогических наук, профессор
Кожалиева Чинара Бакаевна – кандидат психологических наук
Колесников Геннадий Николаевич – доктор технических наук, профессор
Корнев Вячеслав Вячеславович – доктор философских наук, профессор
Кремнева Татьяна Леонидовна – доктор педагогических наук, профессор
Крылова Мария Николаевна – кандидат филологических наук, профессор
Кунц Елена Владимировна – доктор юридических наук, профессор
Курленя Михаил Владимирович – доктор технических наук, профессор
Малкоч Виталий Анатольевич – доктор искусствоведческих наук
Малова Ирина Викторовна – кандидат экономических наук, доцент
Месеняшина Людмила Александровна – доктор педагогических наук, профессор
Некрасов Станислав Николаевич – доктор философских наук, профессор
Непомнящий Олег Владимирович – кандидат технических наук, доцент
Оробец Владимир Александрович – доктор ветеринарных наук, профессор
Попова Ирина Витальевна – доктор экономических наук, доцент
Пырков Вячеслав Евгеньевич – кандидат педагогических наук, доцент
Рукавишников Виктор Степанович – доктор медицинских наук, профессор
Семенова Лидия Эдуардовна – доктор психологических наук, доцент
Удуг Владимир Васильевич – доктор медицинских наук, профессор
Фионова Людмила Римовна – доктор технических наук, профессор
Чистов Владимир Владимирович – кандидат психологических наук, доцент

СОДЕРЖАНИЕ

ФИЗИКО-МАТЕМАТИЧЕСКИЕ НАУКИ	11
СПОСОБ РАСЧЕТА ЭЛЕМЕНТОВ ПРИНЦИПАЛЬНОЙ ЭЛЕКТРИЧЕСКОЙ СХЕМЫ СИЛОВОЙ ЧАСТИ РЕГУЛЯТОРА НАПРЯЖЕНИЯ ЛЫКОВ ОЛЕГ ВЛАДИМИРОВИЧ, КАБЫШЕВ АЛЕКСАНДР МИХАЙЛОВИЧ	12
ТЕХНИЧЕСКИЕ НАУКИ	15
ПРИМЕНЕНИЕ МАШИННОГО ОБУЧЕНИЯ В БЕССЕРВЕРНЫХ ТЕХНОЛОГИЯХ АНАНЧЕНКО ИГОРЬ ВИКТОРОВИЧ, УСТИНОВ АЛЕКСЕЙ НИКОЛАЕВИЧ.....	16
РАЗРАБОТКА ПРОГРАММНО-АППАРАТНОГО КОМПЛЕКСА В ВИДЕ ПЕРЧАТКИ ДЛЯ УПРАВЛЕНИЯ ИГРОВЫМ ПРОЦЕССОМ В UNREAL ENGINE АБДАЛЛА АБДАЛЛА МОХАМЕД АБДЕЛЬРАХМАН ХАССАН, ШТЕННИКОВ ДМИТРИЙ ГЕННАДЬЕВИЧ	23
ЭФФЕКТИВНОСТЬ ПРИМЕНЕНИЯ КОНСТРУКЦИЙ ИЗ СТЕКЛОПАСТИКА В ВИСЯЧИХ МОСТАХ КОНДРАТЬЕВА ДАРЬЯ АЛЬБЕРТОВНА	28
РАЗРАБОТКА МОБИЛЬНОГО ПРИЛОЖЕНИЯ ДЛЯ АВТОМАТИЗИРОВАННОЙ ОБРАБОТКИ УЧАСТКОВ ВИДЕО, СОДЕРЖАЩИХ НЕНОРМАТИВНУЮ ЛЕКСИКУ СКЛЯРОВ ЛЕОНИД КОНСТАНТИНОВИЧ, ШТЕННИКОВ ДМИТРИЙ ГЕННАДЬЕВИЧ	31
ВНЕДРЕНИЕ ЦИФРОВЫХ ТЕХНОЛОГИЙ В ОБРАЗОВАНИЕ: ПРЕИМУЩЕСТВА И ПРОБЛЕМЫ ХХІ ВЕКА АГЕЕВА ЮЛИЯ ВИТАЛЬЕВНА	37
МАЛЫЕ ГЭС В СОСТАВЕ ЛОКАЛЬНЫХ ИНТЕЛЛЕКТУАЛЬНЫХ ЭНЕРГОСИСТЕМ ЧОФАНОВ МАГОМЕД ЖАМАЛОВИЧ	41
ЛИНЗООБРАЗНОЕ ПНЕВМАТИЧЕСКОЕ ПОКРЫТИЕ СООРУЖЕНИЯ, УСИЛЕННОЕ СТОЙКАМИ КИМ АЛЕКСЕЙ ЮРЬЕВИЧ, ХАПИЛИН ВИКТОР ЕВГЕНЬЕВИЧ	46
ТЕХНОЛОГИЧЕСКИЕ РЕШЕНИЯ ПРИ ПРОИЗВОДСТВЕ РАССЫПНЫХ КОМБИКОРМОВ БУРКИНА А.С.	49
ПОЛЁТНЫЙ КОНТРОЛЛЕР КВАДРОКОПТЕРА. КОНСТРУКТИВНЫЕ ОСОБЕННОСТИ, ВЫБОР ПОЛЁТНОГО КОНТРОЛЛЕРА В ЗАВИСИМОСТИ ОТ ЗАДАЧ КОПТЕРА ДЕМИДОВ АЛЕКСАНДР АНДРЕЕВИЧ, МЕЛЕШКО КИРИЛЛ НИКОЛАЕВИЧ, ПЕТРОВ ЕВГЕНИЙ СЕРГЕЕВИЧ, ФАТЬЯНОВ ПАВЕЛ ИГОРЕВИЧ	53
АНАЛИЗ ИСПОЛЬЗОВАНИЯ СОВРЕМЕННЫХ СРЕДСТВ СОЗДАНИЯ CRUD ПРИЛОЖЕНИЙ ПЛОТНИКОВА ДАРЬЯ АНДРЕЕВНА.....	56

ИСТОРИЧЕСКИЕ НАУКИ	61
ИСТОРИЯ ПОВСЕДНЕВНОСТИ КАК НАПРАВЛЕНИЕ И ПРОСТРАНСТВО ИССЛЕДОВАНИЙ В ИСТОРИЧЕСКОЙ НАУКЕ: ОСОБЕННОСТИ И СПЕЦИФИКА ВОПРОСА КУЛЁВ АНДРЕЙ АЛЕКСЕЕВИЧ.....	62
ПОЛИТИЧЕСКОЕ ПРЕОБРАЗОВАНИЕ В СССР В ПЕРИОД «ПЕРЕСТРОЙКИ» И ИХ ВЛИЯНИЕ НА ПРОСТРАНСТВО КУЛЬТУРНО-ДУХОВНОЙ ЖИЗНИ ГРАЖДАН СССР НЕМЦЕВА АНАСТАСИЯ ОЛЕГОВНА.....	67
ИСТОРИЯ ПОЯВЛЕНИЯ ВИРУСНОГО ЗАБОЛЕВАНИЯ – КОРЬ СТРОГАНОВА ЕЛИЗАВЕТА СЕРГЕЕВНА.....	71
ЭКОНОМИЧЕСКИЕ НАУКИ	76
ВЛИЯНИЕ КОРРУПЦИИ НА ЭКОНОМИЧЕСКУЮ БЕЗОПАСНОСТЬ РОССИИ РЫБАКОВА АЛЁНА ВЛАДИМИРОВНА.....	77
ИЗУЧЕНИЕ ПОТРЕБИТЕЛЕЙ: НЕОБХОДИМОСТЬ, ОСНОВНЫЕ НАПРАВЛЕНИЯ, СЕГМЕНТИРОВАНИЕ ПОТРЕБИТЕЛЕЙ И ВЫБОР ЦЕЛЕВОГО РЫНКА ГИЛЁВА ВИКТОРИЯ СТАНИСЛАВОВНА.....	82
ЭЛЕКТРОННЫЕ ДЕНЬГИ: СУЩНОСТЬ, ФУНКЦИИ И ЦИФРОВОЙ РУБЛЬ АНТОШКИНА ТАТЬЯНА АЛЕКСАНДРОВНА.....	85
INVESTMENT ATTRACTIVENESS OF AGRICULTURE OF THE REPUBLIC OF KAZAKHSTAN ШАЛДАРБЕКОВА КАРЛЫГАШ БАЗАРБАЕВНА.....	89
ПУТИ ПОВЫШЕНИЯ ФИНАНСОВЫХ РЕЗУЛЬТАТОВ ПРЕДПРИЯТИЯ (НА ПРИМЕРЕ ПРЕДПРИЯТИЯ ТОО ТАРАЗКОЖОБУВЬ) ШАЛДАРБЕКОВА КАРЛЫГАШ БАЗАРБАЕВНА.....	93
ИНСТРУМЕНТЫ ГОСУДАРСТВЕННОГО РЕГУЛИРОВАНИЯ ЭКОНОМИКИ В РФ МАЙСТРЕНКО ДМИТРИЙ ВИКТОРОВИЧ, КИРИЛЕНКО КИРИЛЛ АНДРЕЕВИЧ.....	96
ПРЕДЛОЖЕНИЯ ПО СОВЕРШЕНСТВОВАНИЮ МЕЖБЮДЖЕТНЫХ ОТНОШЕНИЙ В ЦЕЛЯХ ВЫРАВНИВАНИЯ УСЛОВИЙ ДЛЯ СОЦИАЛЬНО-ЭКОНОМИЧЕСКОГО РАЗВИТИЯ И СТИМУЛИРОВАНИЯ ИНВЕСТИЦИОННОЙ АКТИВНОСТИ В СУБЪЕКТАХ РОССИЙСКОЙ ФЕДЕРАЦИИ В УСЛОВИЯХ ВНЕШНЕГО САНКЦИОННОГО ДАВЛЕНИЯ ТВЕРДОХЛЕБ ВИКТОРИЯ ВАЛЕРЬЕВНА.....	99
АКТУАЛЬНЫЕ ВОПРОСЫ ДОКУМЕНТАЦИОННОГО ОБЕСПЕЧЕНИЯ УПРАВЛЕНИЯ В СОВРЕМЕННОЙ ОРГАНИЗАЦИИ ВИНОКУРОВА ДАРЬЯ ЮРЬЕВНА.....	104
ИССЛЕДОВАНИЕ ОТНОШЕНИЯ ПОТРЕБИТЕЛЕЙ К БРЕНДУ: СОСТОЯНИЕ, ПРОБЛЕМЫ, НАПРАВЛЕНИЯ СОВЕРШЕНСТВОВАНИЯ ГЕРМАН ВАЛЕРИЯ АЛЕКСАНДРОВНА.....	107

МЕРОПРИЯТИЯ ПО ВНЕДРЕНИЮ НОВОГО ТОВАРА НА РЫНОК: ОСНОВНЫЕ ЦЕЛИ И ФУНКЦИИ ДЕМИДОВ АЛЕКСАНДР АНДРЕЕВИЧ, ФАТЬЯНОВ ПАВЕЛ ИГОРЕВИЧ, МЕЛЕШКО КИРИЛЛ НИКОЛАЕВИЧ, ПЕТРОВ ЕВГЕНИЙ СЕРГЕЕВИЧ	110
ПОДХОД К РАЗРАБОТКЕ ПО С ПРИМЕНЕНИЕМ МОДУЛЬНОЙ СТРУКТУРЫ ДЛЯ ПРОГРАММ БУХГАЛТЕРИИ МАСТЕРСКИХ ДИМИТРИЙ АЛЕКСАНДРОВИЧ	113
ОСОБЕННОСТИ ФОРМИРОВАНИЯ СТРАТЕГИИ УПРАВЛЕНИЯ РИСКАМИ ФИЛЬКЕВИЧ И.А., ЦЗИНЬ СИНЬ, ГО ЮЙЦЮ, ВАН ЧЖЭХУА	116
ОСОБЕННОСТИ ПАРАЛЛЕЛЬНОГО ИМПОРТА В РОССИИ. СОВРЕМЕННЫЕ РЕАЛИИ ЛУКЪЯНОВА АНГЕЛИНА МАКСИМОВНА.....	119
ОПЫТ РОССИИ В СФЕРЕ ПРИМЕНЕНИЯ ИННОВАЦИОННЫХ ТЕХНОЛОГИЙ ДЛЯ ЗАЩИТЫ ЭКОНОМИЧЕСКОГО И ЦИФРОВОГО СУВЕРЕНИТЕТА СЕКАЧЕВА АЛЛА БОРИСОВНА.....	123
ПРИОРИТЕТЫ ЭЛЕКТРОННОЙ ТОРГОВЛИ В МЕЖДУНАРОДНОМ БИЗНЕСЕ ФИЛЬКЕВИЧ И.А., ЯН ЧЭНЬ, ЯН КАЙ, ДУ ШЭН	126
ФИНАНСОВЫЕ РИСКИ И СИСТЕМА ИХ УПРАВЛЕНИЯ В ПРЕДПРИНИМАТЕЛЬСКОЙ ДЕЯТЕЛЬНОСТИ АФАНЕСЯН МАРГАРИТА КАРЕНОВНА, ПАЗИНЕНКО ВАЛЕРИЯ ДМИТРИЕВНА.....	129
УСТОЙЧИВОЕ РАЗВИТИЕ ПРЕДПРИЯТИЯ: ПРИНЦИПЫ И ПОДХОДЫ ФАТИНА ДАРЬЯ ВЛАДИМИРОВНА.....	132
РАЗВЕРНУТЫЙ ПОРТРЕТ ПОТРЕБИТЕЛЯ: СОЦИАЛЬНО-ДЕМОГРАФИЧЕСКИХ, ЭКОНОМИЧЕСКИХ, ПСИХОЛОГИЧЕСКИХ, ПОВЕДЕНЧЕСКИХ ХАРАКТЕРИСТИК, ОБЪЕМОВ И ЧАСТОТЫ ПОКУПОК, ИХ МЕСТА И Т.Д. НА ПРИМЕРЕ ТОВАРНОЙ МАРКИ «ДОДО ПИЦЦА» САУЫРБАЙ АЙДАНА БЕКБОЛАТКЫЗЫ	135
АКТУАЛЬНЫЕ ПРОБЛЕМЫ БУХГАЛТЕРСКОГО УЧЕТА ДЕНЕЖНЫХ СРЕДСТВ ПРЕДПРИЯТИЯ ШТОКАЛЕНКО ВАЛЕРИЯ РУССЛАНОВНА.....	138
ФИЛОСОФСКИЕ НАУКИ	141
БОГЕМНЫЙ ДУХ УХОДЯЩЕГО ОБЩЕСТВА: СОЦИАЛИЗМ И ПРОБЛЕМА НРАВСТВЕННОЙ НОРМЫ В ВОСПИТАНИИ НЕКРАСОВ СТАНИСЛАВ НИКОЛАЕВИЧ	142
КРИТИКА ИНТЕЛЛИГЕНТСКОЙ ПЕДАГОГИКИ И СОЗДАНИЕ СОВЕТСКОГО ВОСПИТАТЕЛЬНОГО МЕТОДА А.С. МАКАРЕНКО НЕКРАСОВ СТАНИСЛАВ НИКОЛАЕВИЧ	146
ОБРАЗОВАНИЕ И КРИЗИС ПЕДАГОГИКИ СОТРУДНИЧЕСТВА НЕКРАСОВ СТАНИСЛАВ НИКОЛАЕВИЧ	150

ФИЛОЛОГИЧЕСКИЕ НАУКИ	154
ВЛИЯНИЕ ПОЛИТИКИ НА ВЫРАЖЕНИЕ СЕЛЬСКОГО СТРОЯ ЖИЗНИ В ТВОРЧЕСТВЕ МО ЯНЯ КОВАЛЕНКО ОЛЬГА АЛЕКСАНДРОВНА.....	155
ПРИЧИНЫ ВОЗНИКНОВЕНИЯ НЕОЛОГИЗМОВ НИКИФОРОВА АЛИНА ЮРЬЕВНА	159
ЮРИДИЧЕСКИЕ НАУКИ	163
ОСОБЕННОСТИ РАССМОТРЕНИЯ УГОЛОВНЫХ ДЕЛ С УЧАСТИЕМ ПРИСЯЖНЫХ ЗАСЕДАТЕЛЕЙ МАКСИМКИН ВАДИМ ВИКТОРОВИЧ	164
АНАЛИЗ И ПУТИ РЕШЕНИЕ АКТУАЛЬНЫХ ПРОБЛЕМ В СОВРЕМЕННОМ НОТАРИАТЕ РОССИЙСКОЙ ФЕДЕРАЦИИ. КЛИМАЧЕВ МИХАИЛ АНДРЕЕВИЧ, КОНЕВА АНАСТАСИЯ ВАЛЕРЬЕВНА, МИШЕНИНА ДАРЬЯ ЮРЬЕВНА	168
ПРАВОВЫЕ АСПЕКТЫ СМЕНЫ ПОЛА В РОССИИ МАХАЛКИН АРТУР АРСЕНОВИЧ	172
ПРОБЛЕМЫ ПРАВОВОГО РЕГУЛИРОВАНИЯ УЧАСТИЯ ПРОКУРОРА В ГРАЖДАНСКОМ ПРОЦЕССЕ ГОЛОВАНЕВА АННА ДМИТРИЕВНА, ДУДАНОВ КИРИЛЛ АНАТОЛЬЕВИЧ.....	174
ИСПОЛЬЗОВАНИЕ АЛГОРИТМОВ ИСКУССТВЕННОГО ИНТЕЛЕКТА В ОПРЕДЕЛЕНИИ ЛИЦА, ВИНОВНОГО В СОВЕРШЕНИИ ПРЕСТУПЛЕНИЯ НОВОКРЕЩЕННЫХ ДАРЬЯ СЕРГЕЕВНА.....	178
ПРОБЛЕМЫ ОПРЕДЕЛЕНИЯ ПОНЯТИЯ ИНФОРМАЦИОННО-ЦИФРОВЫХ ТЕХНОЛОГИЙ В РОССИЙСКОМ ПРАВЕ ЗУЕВА ИРИНА АНДРЕЕВНА	181
ПРОБЛЕМЫ ПРАКТИЧЕСКОЙ РЕАЛИЗАЦИИ И ПРАВОВОЙ ЗАЩИТЫ СУБЪЕКТИВНЫХ ПРАВ ИНВАЛИДОВ ДЖУМАЛИЕВ РАМИЛЬ НУРАЛЕЕВИЧ	184
PROBLEMS OF PRACTICAL IMPLEMENTATION AND LEGAL PROTECTION THE SUBJECTIVE RIGHTS OF PERSONS WITH DISABILITIES DZHUMALIEV RAMIL NURALLEYEVICH	188
НЕКОТОРЫЕ ПРОБЛЕМЫ НАЛОГОВОГО КОНТРОЛЯ КОРНАКОВА ОЛЕСЯ АЛЕКСЕЕВНА	192
ЛИШЕНИЕ СПЕЦИАЛЬНОГО ПРАВА КАК ВИД АДМИНИСТРАТИВНОГО НАКАЗНИЯ ВАСИЛЬЕВА А.А., ЛАЩЕНКО И.О.	195
ХАРАКТЕРИСТИКА И ОСНОВАНИЯ НИЧТОЖНЫХ СДЕЛОК БАЛАКИРЕВА ОЛЬГА ВАСИЛЬЕВНА.....	198

ИМПЕРАТИВНЫЕ И ДИСПОЗИТИВНЫЕ КРИТЕРИИ ДЕЛ ДЛЯ РАССМОТРЕНИЯ В ПОРЯДКЕ УПРОЩЕННОГО ПРОИЗВОДСТВА В ГРАЖДАНСКОМ ПРОЦЕССЕ ЖБАНКОВА ДАРЬЯ СЕРГЕЕВНА	202
АПЕЛЛЯЦИОННОЕ ОБЖАЛОВАНИЕ РЕШЕНИЙ СУДА ПЕРВОЙ ИНСТАНЦИИ, НЕ ВСТУПИВШИХ В ЗАКОННУЮ СИЛУ, ВЫНЕСЕННЫХ ПУТЕМ ПОДПИСАНИЯ РЕЗОЛЮТИВНОЙ ЧАСТИ В ПОРЯДКЕ УПРОЩЕННОГО ПРОИЗВОДСТВА ЖБАНКОВА ДАРЬЯ СЕРГЕЕВНА	205
СРАВНИТЕЛЬНЫЙ АНАЛИЗ ФОРМЫ ГОСУДАРСТВА ПО КОНСТИТУЦИЯМ ГЕРМАНИИ И ИТАЛИИ ВАСИЛЬЕВА А.А., ЛАЩЕНКО И.О.	208
НЕКОТОРЫЕ ОСОБЕННОСТИ ПРИМЕНЕНИЯ БИОМЕТРИЧЕСКИХ ТЕХНОЛОГИЙ В КРИМИНАЛИСТИЧЕСКОЙ ГАБИТОСКОПИИ СТЕПАНОВ АЛЕКСАНДР ВЛАДИМИРОВИЧ, ТОМАШПОЛЬСКИЙ ЕВГЕНИЙ ГЕННАДЬЕВИЧ	211
ПРЕДСТАВИТЕЛЬ ПОТЕРПЕВШЕГО – ЮРИДИЧЕСКОГО ЛИЦА В УГОЛОВНОМ СУДОПРОИЗВОДСТВЕ МИШАНИНА ОЛЬГА ВЯЧЕСЛАВОВНА	214
ПЕДАГОГИЧЕСКИЕ НАУКИ	218
ЗДОРОВЬЕСБЕРЕГАЮЩИЙ АСПЕКТ ИНФОРМАЦИОННЫХ ТЕХНОЛОГИЙ ЧЕРВА ВСЕВОЛОД СЕРГЕЕВИЧ	219
РОЛЬ МЕНЕДЖЕРА В СПОРТИВНОЙ ОРГАНИЗАЦИИ ЦАПОК АЛИНА МАКСИМОВНА, КОЗЕНКО ЕЛЕНА ЮРЬЕВНА, ТАРАСОВ ПАВЕЛ ВИКТОРОВИЧ	223
ПЛЮСЫ И МИНУСЫ ЦИФРОВИЗАЦИИ ОБРАЗОВАНИЯ ШАРУДА АРТЕМ АНДРЕЕВИЧ, ЯРМОНОВА ВЛАДИСЛАВА ВЛАДИМИРОВНА	225
ИСПОЛЬЗОВАНИЕ МОНИТОРИНГА ПОКАЗАТЕЛЕЙ КАЧЕСТВА СЛИВОЧНОГО МАСЛА В ОРГАНИЗАЦИИ ШКОЛЬНОГО ИССЛЕДОВАТЕЛЬСКОГО ПРОЕКТА ПО ХИМИИ ХОРЕВА ЕКАТЕРИНА НИКОЛАЕВНА	229
ПСИХОЛОГО-ПЕДАГОГИЧЕСКИЕ ОСОБЕННОСТИ ПРИМЕНЕНИЯ МЕТОДА ПРОЕКТОВ ПРИ ОБУЧЕНИИ ИНОСТРАННОМУ ЯЗЫКУ В НАЧАЛЬНОЙ ШКОЛЕ РЕШЕТАРЬ ГАЛИНА САМВЕЛОВНА	233
МЕДИЦИНСКИЕ НАУКИ	236
СТАНОВЛЕНИЕ МЕДИЦИНСКОГО ВОЛОНТЕРСКОГО ДВИЖЕНИЯ В ЧУВАШСКОЙ РЕСПУБЛИКЕ ФИЛИППОВ ИГОРЬ ЮРЬЕВИЧ, АНТОНОВА ЕЛЕНА СЕРГЕЕВНА, СПИРИДОНОВА ДАРЬЯ ПЕТРОВНА	237
ОСОБЕННОСТИ ПРОВЕДЕНИЯ МЕРОПРИЯТИЙ ПО СОХРАНЕНИЮ И УЛУЧШЕНИЮ КАЧЕСТВА ЖИЗНИ ПАЦИЕНТОВ С РЕВМАТОИДНЫМ АРТРИТОМ ЕРОФЕЕВ АЛЕКСЕЙ ОЛЕГОВИЧ	241

<p>ДИАГНОСТИКА КЛЕЩЕВОГО БОРРЕЛИОЗА В ЛАБОРАТОРИИ ХАМИДОВА САДОКАТХОН ИЛЬХАМЖОНОВНА, ОЛЬКИНИЦКИЙ КОНСТАНТИН ВЛАДИМИРОВИЧ, ЧУМАКОВА ОЛЬГА АНДРЕЕВНА.....</p>	244
<p>РОЛЬ ХОЛЕСТЕРИНА И ОМЕГА-3 ПОЛИНЕНАСЫЩЕННЫЕ ЖИРНЫЕ КИСЛОТЫ В ПИТАНИИ ПЕТРОВА МАРИНА ВЛАДИМИРОВНА, ХАКИМОВА КАМИЛЛА ВЕНЕРОВНА.....</p>	247
<p>ИСКУССТВОВЕДЕНИЕ</p>	251
<p>О РАЗВИТИИ ДРЕВНЕКИТАЙСКОГО ТАНЦА И ПРАКТИЧЕСКОМ ЗНАЧЕНИИ ОСОБЕННОСТЕЙ ВРЕМЕНИ ЯН ВЭЙИ</p>	252
<p>ПСИХОЛОГИЧЕСКИЕ НАУКИ</p>	255
<p>СПОСОБЫ БОРЬБЫ С ЭМОЦИОНАЛЬНЫМ ПЕРЕНАПРЯЖЕНИЕМ ВО ВРЕМЯ ОБУЧЕНИЯ У СТУДЕНТОВ-МЕДИКОВ ГИБАДУЛЛИНА Ф.Б., ИХСАНОВА К.Р., КАРИМОВА А.Н.</p>	256
<p>СПЕЦИФИКА ПРОФЕССИОНАЛЬНОЙ ДЕЯТЕЛЬНОСТИ ПСИХОЛОГА С КРИЗИСНЫМИ СОСТОЯНИЯМИ В ЧРЕЗВЫЧАЙНЫХ СИТУАЦИЯХ ТОКАРЕВА ЕКАТЕРИНА ОЛЕГОВНА.....</p>	260
<p>КОГНИТИВНО-ПОВЕДЕНЧЕСКАЯ ТЕРАПИЯ ИНСОМНИИ КРУТОВА ЮЛИЯ АНДРЕЕВНА.....</p>	265
<p>ИГРОВАЯ ТЕРАПИЯ В КОРРЕКЦИИ ТРЕВОЖНОСТИ У ДЕТЕЙ ДОШКОЛЬНОГО ВОЗРАСТА ЛОЛУЕВА КАМИЛА ЮСУПОВНА</p>	270
<p>ПСИХОАНАЛИТИЧЕСКИЙ СМЫСЛ КОМИ-ПЕРМЯЦКИХ СКАЗОК СПИРИДОНОВА АНАСТАСИЯ АЛЕКСАНДРОВНА</p>	277
<p>СОЦИАЛЬНО-КОММУНИКАТИВНЫЕ НАВЫКИ: СУЩНОСТЬ ДЕФИНИЦИИ ФЕНДЕЛЬ АННА ВЛАДИМИРОВНА</p>	280
<p>СОЦИОЛОГИЧЕСКИЕ НАУКИ</p>	285
<p>ВАЖНОСТЬ ПРИВЛЕЧЕНИЯ МОЛОДЁЖИ К РАЗВИТИЮ НАУКИ В РФ ЛАДЫК ВАЛЕРИЯ ЕВГЕНЬЕВНА.....</p>	286
<p>РЕКЛАМНЫЕ ИССЛЕДОВАНИЯ: ОСНОВНЫЕ НАПРАВЛЕНИЯ, ПРОБЛЕМЫ И РАЗРАБОТКА РЕКОМЕНДАЦИЙ ПО СОВЕРШЕНСТВОВАНИЮ ПЕНЬКОВА АНАСТАСИЯ МИХАЙЛОВНА</p>	289
<p>ФОРМИРОВАНИЕ ИМИДЖА КОММЕРЧЕСКОЙ ОРГАНИЗАЦИИ СРЕДСТВАМИ PR ВИХЛЯНСКАЯ ОЛЕСЯ АЛЕКСЕЕВНА</p>	292
<p>РОЛЬ ЗАРУБЕЖНОГО ОПЫТА В РЕАЛИЗАЦИИ СЕМЕЙНОЙ ПОЛИТИКИ РОССИЙСКОЙ ФЕДЕРАЦИИ ШТЫРКОВА ЕКАТЕРИНА ВАЛЕРЬЕВНА</p>	295

ПОЛИТИЧЕСКИЕ НАУКИ	298
СОВРЕМЕННОЕ ЭЛЕКТРОННОЕ ПРАВИТЕЛЬСТВО ЗУЕВА ЯНИНА ИВАНОВНА	299
ЭФФЕКТИВНОЕ ПЛАНИРОВАНИЕ И УПРАВЛЕНИЕ ЗАПАСАМИ ГСМ: ОПЫТ АРМИИ КИТАЯ ИВАНОВ РОМАН ВАЛЕРЬЕВИЧ.....	302
ДИСТАНЦИОННОЕ ЭЛЕКТРОННОЕ ГОЛОСОВАНИЕ: ЕГО РОЛЬ В РАЗВИТИИ ЭЛЕКТРОННОЙ ДЕМОКРАТИИ СОРОКИН В. В.	305
ПЕРСПЕКТИВЫ И СТРАТЕГИИ РАЗВИТИЯ РОССИЙСКО-КИТАЙСКИХ ОТНОШЕНИЙ В НОВУЮ ЭПОХУ ЯН ЦЗЫЕ	308
НАУКИ О ЗЕМЛЕ	312
ПРОБЛЕМА ЗАГРЯЗНЕНИЯ АРКТИЧЕСКИХ ВОД ПЛАСТИКОМ КОРШАКОВА РАИСА ВАСИЛЬЕВНА	313
ОЦЕНКА ОЗЕЛЕНЕНИЯ ГОРОДА НИЖНЕВАРТОВСК ПО ДАННЫМ СОЦИОЛОГИЧЕСКОГО ОПРОСА НАСЕЛЕНИЯ ПЛЕСОВСКИХ СОФЬЯ СЕРГЕЕВНА, МУКМИНОВ РАДИК РАМИЛЕВИЧ, ЧЕЧИЛЬ ЕВГЕНИЯ ВЛАДИМИРОВНА, ДЕРЯБКИНА НАДЕЖДА АЛЕКСАНДРОВНА	316

ФИЗИКО-МАТЕМАТИЧЕСКИЕ НАУКИ

УДК 631.38

СПОСОБ РАСЧЕТА ЭЛЕМЕНТОВ ПРИНЦИПИАЛЬНОЙ ЭЛЕКТРИЧЕСКОЙ СХЕМЫ СИЛОВОЙ ЧАСТИ РЕГУЛЯТОРА НАПРЯЖЕНИЯ

ЛЫКОВ ОЛЕГ ВЛАДИМИРОВИЧ,

магистрант

КАБЫШЕВ АЛЕКСАНДР МИХАЙЛОВИЧ

к.т.н., доцент

ФГБОУ ВО «Северо-Кавказский горно-металлургический институт
(государственный технологический университет)»

Аннотация: В работе произведен выбор и расчет элементов разработанной принципиальной электрической схемы силовой части регулятора напряжения, в соответствии со справочными данными для получения необходимых напряжений. Описан принцип ее работы.

Ключевые слова: кварцевый резонатор, микросхема, конденсатор, резистор.

CALCULATION OF THE PRINCIPAL ELECTRICAL SCHEME OF THE POWER PART OF THE VOLTAGE REGULATOR

Lykov Oleg Vladimirovich,
Kabyshev Alexander Mikhailovich

Abstract: In the work, the selection and calculation of the elements of the developed circuit diagram of the power part of the voltage regulator was made, in accordance with the reference data to obtain the required voltages. The principle of its work is described.

Key words: quartz resonator, microcircuit, capacitor, resistor.

Принципиальная электрическая схема разработанной силовой части регулятора напряжения показана на рисунке 1.



Рис. 1. Принципиальная электрическая схема разработанной силовой части регулятора напряжения

Выполним расчет разработанной принципиальной схемы силовой части, показанной на рисунке 1. В цепи резистора R_1 величину тока зададим 150 мА. Определим величину резистора R_1 в первом силовом блоке, по формуле (1).

$$R_1 = (U_{\text{ВЫХ. МК (ЛОГ. 1)}} - U_{VD}) / I = (5 - 2,2) / 150 \cdot 10^{-3} = 2,8 / 150 \cdot 10^{-3} = 18,6 \text{ Ом} \quad (1)$$

Значение мощности, которая рассеивается на резисторе R_1 , определим по формуле (2).

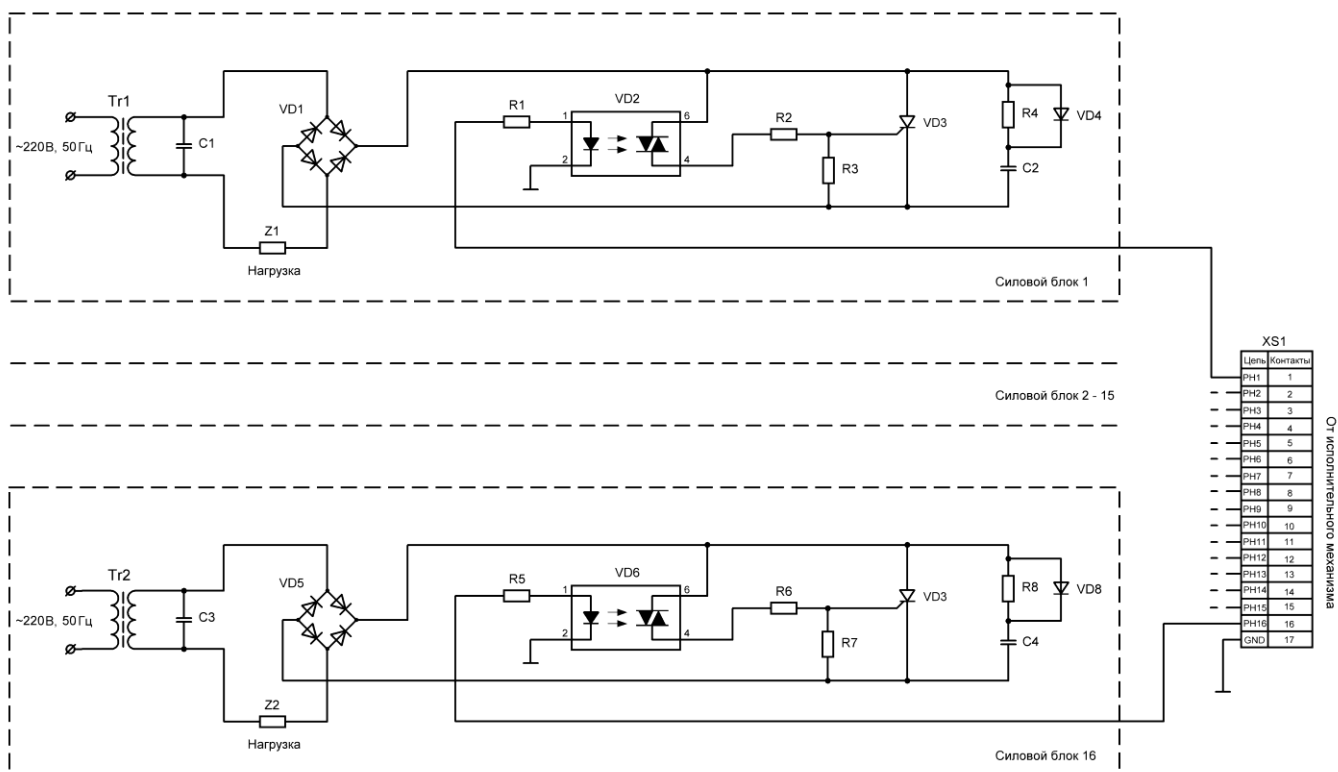
$$P_{R1} = I^2 \cdot R = (150 \cdot 10^{-3})^2 \cdot 18,6 = 2250 \cdot 10^{-6} \cdot 18,6 = 0,04185 \text{ Вт} \quad (2)$$

В качестве резистора R_1 выбрали резистор, который имеет номинальную мощность рассеивания 0,125 Вт [1, с. 125].

Исходя из расчетного значения резистора R_1 , выберем из номинального ряда резисторов E24 ближайшее его значение, равное 20 Ом [2, с. 156].

В цепи резистора R_2 протекает ток 0,3 А, зададим величину резистора $R_3 = 500$ Ом. Среднее выпрямленное напряжение, на выходе диодного моста VD_1 в первом силовом блоке, можно определить по формуле (3).

$$U_{CP} = (2 / \pi) \cdot U_m = 0,636 \cdot U_m = 0,636 \cdot (311) = 197,7 \text{ В} \quad (3)$$

Определим величину резистора R_2 , по формуле (4), (5).

$$0,3 \cdot R_2 + 1,5 = 197,7 \quad (4)$$

$$R_2 = 196,2 / 0,3 = 654 \text{ Ом} \quad (5)$$

Значение мощности, которая рассеивается на резисторе R_2 , определим по формуле (6).

$$\begin{aligned} P_{R_2} &= I^2 \cdot R = (0,3)^2 \cdot 654 = \\ &= 0,09 \cdot 654 = 58,8 \text{ Вт} \end{aligned} \quad (6)$$

Защитный конденсатор C_2 выбирают из условия обеспечения допустимой скорости изменения анодного напряжения на тиристоре, по формуле (7).

$$C_2 \geq I_m / (du / dt) = 12 / 200 \cdot 10^6 = 0,06 \cdot 10^{-6} = 0,06 \text{ мкФ} \quad (7)$$

Сопротивление резистора R_4 выбирается из того соображения, до какого напряжения заряжается защитный конденсатор C_2 , и необходимая мощность рассеиваемой энергии [3, с. 152].

Величина резистора R_4 ограничена с одной стороны допустимой амплитудой тока включения тиристора, а с другой стороны – скоростью полного разряда конденсатора C_2 , в течение длительности открытого состояния тиристора $t_{\text{вкл}} = 0,01$ с, по формуле (8).

$$\frac{U}{I_d} < R_4 < \frac{t_{\text{вкл}}}{3 \cdot C_2} = \frac{197,7}{125} < R_4 < \frac{0,01}{3 \cdot 0,06 \cdot 10^{-6}} = 1,5816 < R_4 < 55500 \quad (8)$$

Исходя из расчетного значения для резистора R_4 , выберем из номинального ряда резисторов E24 ближайшее его значение, равное 1,6 Ом, который имеет номинальную мощность рассеивания 0,125 Вт.

Конденсатор C_1 предназначен для компенсации реактивной мощности. Для компенсации гармонических искажений потребляемого из сети тока применен генератор реактивной мощности на основе конденсатора C_1 , который выполняет функции компенсатора реактивной мощности. Тогда, потребляемый из сети суммарный ток будет совпадать по фазе с напряжением сети [4, с. 128].

Проведен расчет элементов принципиальной схемы силовой части регулятора напряжения.

Список источников

1. Разинкин В. П. Электроника. Издательство: Новосибирский государственный технический университет, 2014.
2. Лепанов М. Г., Розанов Ю. К. Силовая электроника. Издательство: ЮРАЙТ, 2017 г.
3. Игнатов А. Н., Фадеева Н. Е., Савиных В. Леонидович. Основы электроники. Издательство: Инфра-Инженерия, 2022 г.
4. Ревич Ю. В. Занимательная электроника, Издательство: БХВ-Петербург, 2021 г.

ТЕХНИЧЕСКИЕ НАУКИ

УДК 004.75

ПРИМЕНЕНИЕ МАШИННОГО ОБУЧЕНИЯ В БЕССЕРВЕРНЫХ ТЕХНОЛОГИЯХ

АНАНЧЕНКО ИГОРЬ ВИКТОРОВИЧ,

к.т.н., доцент

УСТИНОВ АЛЕКСЕЙ НИКОЛАЕВИЧ

магистрант

ФГАОУ ВО «Национальный исследовательский университет ИТМО»

Аннотация: представлен анализ использования моделей машинного обучения в бессерверной среде. Рассмотрены 3 бессерверных сервиса российских облачных провайдеров, выявлены особенности и отличия. Разработано и проведено тестирование бессерверных функций на языке Python для запуска моделей, использующих разные фреймворки машинного обучения. Рассмотрено влияние ограничений бессерверной среды на работу моделей.

Ключевые слова: машинное обучение, бессерверные технологии, Python, FaaS, облачные сервисы, TFlite.

APPLICATION OF MACHINE LEARNING IN SERVERLESS TECHNOLOGIES

Ananchenko Igor Viktorovich,**Ustinov Alexey Nikolaevich**

Abstract: the article analyzes the use of machine learning models in a serverless environment. Three serverless services of Russian cloud providers have been reviewed and their features and differences have been revealed. Several serverless functions which run models using different Python machine learning frameworks have been developed and tested. The influence of serverless environment restrictions on the operation of models has been studied.

Key words: machine learning, serverless technologies, Python, FaaS, cloud services, TFlite.

Отказоустойчивость, масштабируемость, мониторинг, автоматическое обновление [1, с. 7] и поддержка инфраструктуры [2, с. 12] являются основными сложностями при развертывании моделей машинного обучения в производственной среде. Модели машинного обучения требуют гораздо меньше ресурсов и времени для обработки данных после развертывания в рабочей среде, чем на этапе обучения [3, с. 7]. Это позволяет запускать их на бессерверных облачных платформах, которые имеют жесткие ограничения по объему доступных ресурсов [4, с. 6], [5, с. 2]. Целью работы является исследование зависимости характеристик моделей разных типов и их поведения в бессерверной среде.

Анализ бессерверных сервисов в России. В мире существует множество облачных провайдеров, предоставляющих бессерверные услуги. Однако если ограничиваться российскими провайдерами, то в настоящее время всего 3 провайдера предоставляют такой сервис: Serverless Functions от Selectel, FunctionGraph от SberCloud и Cloud Functions от Yandex Cloud. Основные лимиты и квоты бессерверных функций были взяты из официальных документаций по сервисам [6-8] и представлены в таблице (табл. 1).

Проведя сравнительный анализ характеристик бессерверных сервисов, отметим следующие особенности, влияющие на развертывание моделей:

- Низкий максимальный объем кода функции в облаке Selectel в 10 МБ может повлиять на возможность загрузки модели в одном архиве с кодом функции;
- Максимальный объем ОЗУ в облаке Selectel может повлиять на максимальный размер модели машинного обучения, используемой функцией;
- Отсутствие автоматической установки зависимостей в облаке SberCloud принуждает к установке всех зависимостей вручную или на стороне CI/CD инструмента;
- Облако Yandex поддерживает более высокие версии языков программирования, чем Selectel и SberCloud;
- Также в облаке Yandex существует ограничение на максимально допустимый размер устанавливаемых зависимостей, которое было выявлено в ходе испытаний и не превышающее 256 МБ. В облаке Selectel такое ограничение отсутствует.

Таблица 1

Лимиты и квоты бессерверных функций

Характеристика сервиса	Selectel Serverless Functions	Yandex Cloud Cloud Functions	SberCloud FunctionGraph
Максимальный объем ОЗУ для 1 экземпляра функции	1 ГБ	4 ГБ	4 ГБ
Максимальный объем загружаемого архива	10 МБ	128 МБ	1500 МБ
Автоматическая установка зависимостей	Да	Да	Нет
Максимальный размер запроса и ответа	Не указано	3.5 МБ	6 МБ
Максимальное время выполнения функции	60 секунд	600 секунд	900 секунд
Поддерживаемые языки	Node.js 12, Python 3.7	Node.js 16, Python 3.11, Java 11, Go 1.19, C# .Net Core 3.1, PHP 8.0, R 4.2 Bash	Node.js 12.13, Python 3.6, Java 8.0, Go 1.8, C# .Net Core 3.1, PHP 7.3, Bash

Выбор фреймворка машинного обучения. Для реализации моделей машинного обучения был выбран наиболее популярный язык в сфере науки о данных Python [9, с. 12], поскольку он поддерживается множеством фреймворков машинного обучения и доступен для выбора во всех 3 бессерверных сервисах. Для Python написано множество фреймворков, однако не все из них могут быть запущены в бессерверной среде из-за ограничений по объему кода и зависимостей. Были вычислены размеры фреймворков для Python 3.9 на операционной системе Linux (табл. 2). Для определения размеров зависимостей была использована утилита `pip`, с помощью которой фреймворки были установлены в отдельные директории, после чего размер директорий был высчитан с использованием утилиты `du`.

Также размер используемого фреймворка влияет на размер пакета функции, что в свою очередь может влиять на время загрузки и подготовки запуска функции. В связи с этим легковесные фреймворки более предпочтительны при использовании бессерверной среды.

Фреймворк Tensorflow имеет довольно большой объем в 1405 МБ, превышающий максимально допустимый размер зависимостей в облаке Yandex Cloud, была использована его облегченная версия, которая предназначена для запуска моделей на мобильных и встраиваемых устройствах и имеет размер в 7 МБ.

Таблица 2

Размеры фреймворков машинного обучения для Python 3.9

Название	Версия	Размер модуля	Размер модуля с необходимыми зависимостями
Keras	2.12.0	11 МБ	1405 МБ
Tensorflow	2.12.0	1014 МБ	1405 МБ
Pytorch	2.0.0	839 МБ	960 МБ
Catboost	1.1.1	196 МБ	631 МБ
PySpark	3.4.0	330 МБ	335 МБ
Xgboost	1.7.5	95 МБ	296 МБ
Scikit-learn	1.2.2	31 МБ	237 МБ
Theano	1.0.5	16 МБ	219 МБ
Scipy	1.10.1	99 МБ	201 МБ
Pandas	2.0.1	50 МБ	124 МБ
Numpy	1.24.3	59 МБ	63 МБ
NLTK	3.8.1	9 МБ	17 МБ
TFlite-runtime	2.11.0	7 МБ	7 МБ

Разработка моделей и функции. Было разработано несколько функций и моделей машинного обучения на основе 5 разных фреймворков для сравнения времени их загрузки в бессерверной среде. Характеристики размера моделей и функций с соответствующими фреймворкам зависимостями занесены в таблицу (табл. 3).

Таблица 3

Характеристики размера моделей и функций

Фреймворк	Нейросеть	Размер модели	Размер пакета функции
Pytorch	Сверточная	779 КБ	960 МБ
Catboost	Регрессионная catboost	7 КБ	631 МБ
Scikit-learn	Случайный лес	88 КБ	138 МБ
Xgboost	Регрессионная xgboost	2 КБ	363 МБ
TFlite-runtime	Сверточная	368 КБ	58 МБ

Все функции, независимо от используемого фреймворка, используют библиотеку Numpy для обработки входных и выходных данных, это повлияло на вес функций. Для того, чтобы размер модели не влиял на время необходимое для старта функции, каждая модель была загружена в объектное хранилище отдельно от функции. В ходе выполнения функции, модель скачивалась из объектного хранилища и после этого выполнялась. Для выявления зависимости времени обработки запросов функцией от размера модели было обучено 5 сверточных нейронных сетей на Tensorflow имеющих разный объем. Большой размер был достигнут путем увеличения количества узлов на сверточных слоях модели. Характеристики разработанных моделей занесены в таблицу (табл. 4).

Таблица 4

Характеристики размера моделей Tensorflow

Нейросеть	Размер
cnn1.tflite	368 КБ
cnn2.tflite	22,5 МБ
cnn3.tflite	112 МБ
cnn4.tflite	404 МБ
cnn5.tflite	668 МБ

Тестирование производительности. Для проведения тестов были использованы облака Selectel и Yandex Cloud. Сервис FunctionGraph облака SberCloud поддерживает Python только версий 2.7 и 3.6, в то время как большинство фреймворков актуальной версии разработано для версии 3.7 и выше. Поскольку сервис SberCloud не поддерживает установку зависимостей функции при ее развертывании, не удалось загрузить библиотеку NumPy, которая необходима для работы некоторых фреймворков. При попытке импорта библиотеки из пакета с функцией возникла ошибка, связанная с необходимостью переустановки библиотеки NumPy в рабочей среде [10], к которой из-за ограничений бессерверной среды доступ отсутствует. В коде каждой функции были строчки, снимающие временные метки до и после каждого этапа ее выполнения. В результате в ответ на запрос к функции были интегрированы данные о времени, потраченном на загрузку модели из объектного хранилища, и времени, в течении которого модель выполняла обработку данных. Также замерялось время ожидания ответа на каждый запрос. Каждая модель тестировалась 100 одинаковыми последовательными запросами. Тест холодного старта был произведен 20 запросами с интервалов в 1 минуту между каждым запросом. Краткая сводка данных, полученных в результате тестирования занесена в таблицу (табл. 5).

Таблица 5

Время обработки запроса функциями

Облако	Нейросеть	Медиана времени холодного старта	Медиана времени ответа	Медиана времени загрузки модели	Медиана времени обработки данных
Selectel	Pytorch	3693 мс	309 мс	185 мс	29 мс
	Catboost	3057 мс	221 мс	153 мс	1 мс
	Scikit-learn	3235 мс	307 мс	220 мс	16 мс
	Xgboost	2875 мс	253 мс	158 мс	9 мс
	TFlite-runtime	3301 мс	241 мс	165 мс	1 мс
Yandex	Scikit-learn	4493 мс	227 мс	125 мс	9 мс
	TFlite-runtime	1066 мс	175 мс	91 мс	1 мс

По результатам тестирования выявлен наиболее быстрый фреймворк: TFlite. Время обработки запросов при использовании функций в облаке Yandex в среднем на 27% меньше, чем в облаке Selectel. Также при использовании более тяжелых фреймворков, таких как Pytorch и Catboost, было замечено несколько необработанных запросов в связи с таймаутом в 60 секунд. Результаты тестирования моделей TFlite разных размеров 100 последовательными запросами отображены в таблице (табл. 6).

Таблица 6

Время обработки запроса моделями TFlite

Облако	Нейросеть	Медиана времени ответа	Медиана времени загрузки модели	Медиана времени обработки данных
Selectel	cnn1.tflite	241 мс	165 мс	1 мс
	cnn2.tflite	481 мс	356 мс	54 мс
	cnn3.tflite	1076 мс	747 мс	248 мс
Yandex	cnn1.tflite	175 мс	91 мс	1 мс
	cnn2.tflite	447 мс	337 мс	29 мс
	cnn3.tflite (в объектном хранилище)	1485 мс	1180 мс	160 мс
	cnn3.tflite (в архиве с кодом функции)	278 мс	48 мс	136 мс
	cnn4.tflite	4525 мс	3779 мс	609 мс
	cnn5.tflite	8561 мс	6871 мс	1097 мс

Из-за ограничений по оперативной памяти в 1 ГБ сервиса бессерверных функций облака Selectel не удалось протестировать работу в нем более тяжелых моделей `snn4.tflite` и `snn5.tflite`. Модель `snn3.tflite` в облаке Yandex была протестирована дважды с целью сравнения методов загрузки модели.

Анализ полученных результатов. В ходе анализа результатов выявлено, что в облаке Yandex размер функции влияет только на время холодного старта, но на время ответа уже после подготовки функции. Однако в облаке Selectel такой зависимости не обнаружено. По данным тестов построены графики зависимости времени выполнения функции в зависимости от размера модели в облаке Yandex Cloud (рис. 1) и Selectel (рис. 2).



Рис. 1. График времени выполнения функции в зависимости от размера модели в облаке Yandex Cloud



Рис. 2. График времени выполнения функции в зависимости от размера модели в облаке Selectel

Выявлено, что большую часть времени выполнения функции занимает загрузка модели из объектного хранилища. В связи с этим было принято решение сравнить распределение времени выполнения функции при загрузке модели из объектного хранилища (рис. 3.) с распределением времени при загрузке модели вместе с кодом функции (рис. 4).

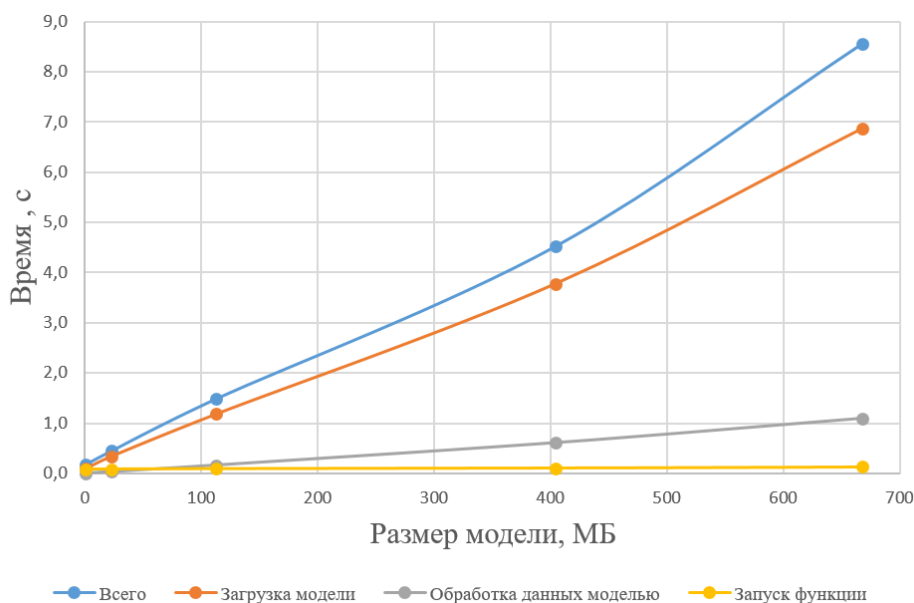

Рис. 3. Распределение времени обработки запроса функцией при загрузке модели snn3.tflite из объектного хранилища

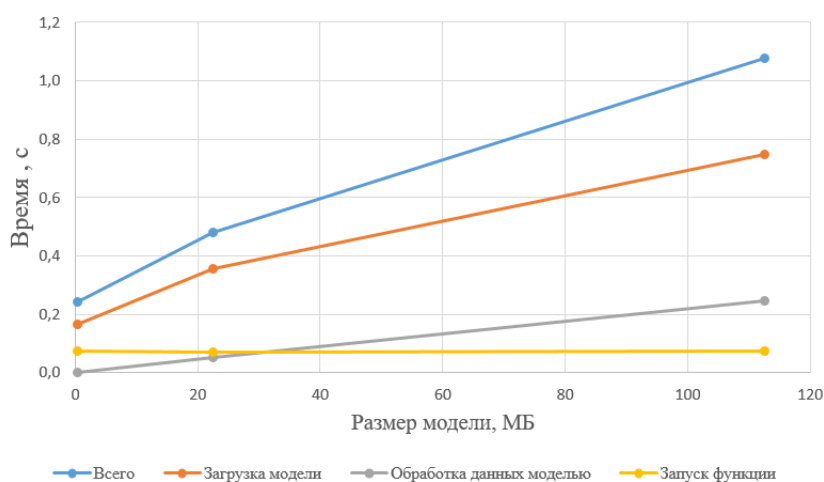

Рис. 4. Распределение времени обработки запроса функцией при загрузке модели snn3.tflite в одном архиве с функцией

В результате переноса модели из объектного хранилища в архив с кодом функции скорость ее выполнения возросла в 5,3 раза и снизилась дисперсия разброса времени обработки запроса в 15,5 раз.

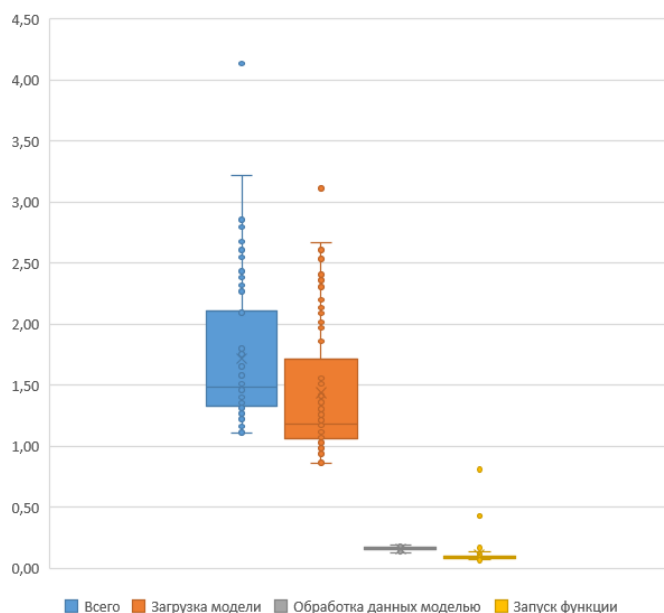
Заключение. В России запущено 3 сервиса бессерверных функций, из которых 2 могут быть использованы для работы моделей машинного обучения на Python версии 3.7 и выше. Такие ограничения бессерверной среды как максимальное доступно ОЗУ и максимальный размер зависимостей функции сужают круг доступных к использованию фреймворков. В связи с этим в облаке Yandex удалось запу-

стить модели только на фреймворках Scikit-learn и TFlite. Время холодного старта в облаке Yandex и размер пакета, состоящего из самой функции и подключаемых библиотек прямо пропорциональны. Это значит, что время холодного старта функции можно снизить при использовании более легких фреймворков. Но в облаке Selectel нет такой прямой зависимости. В бессерверных функциях Selectel, время холодного старта в среднем составляет 3,2 секунды не зависимо от размера пакета.

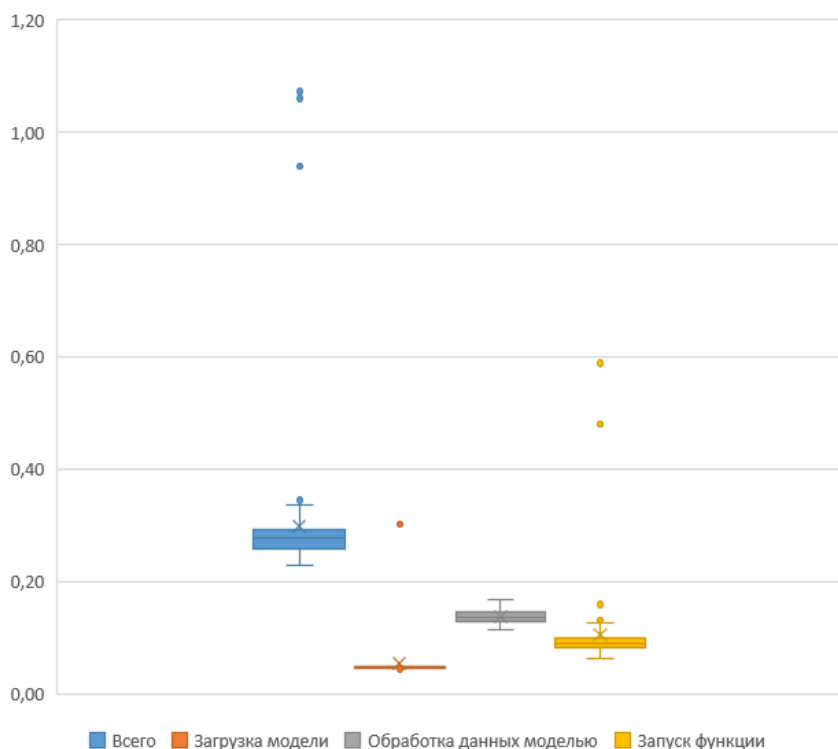
При использовании моделей размером меньше 1 МБ медиана время обработки запроса не превышает 350 мс. Обработка запросов в облаке Yandex в среднем на 27% быстрее, чем в облаке Selectel. Однако сервис функций Selectel полностью бесплатный [6]. Большую часть времени обработки запроса занимает процесс загрузки модели из объектного хранилища. Если поместить модель в архив с кодом функции, это позволит значительно уменьшить время выполнения функции. Для модели размером 112 МБ в облаке Yandex это позволило сократить время загрузки модели 24,6 раз и снизить дисперсию разброса времени обработки запроса в 15,5 раз. При выборе бессерверного сервиса для запуска моделей машинного обучения в России в первую очередь стоит обратить внимание на доступные версии языка и ограничения среды по размеру пакетов функции. Облако Yandex поддерживает более поздние версии языков, чем другие российские аналоги, но имеет ограничение по размеру зависимостей, не превышающее 256 МБ. Если используется фреймворк большего объема, то подойдут облака Selectel и SberCloud. Однако в облаке SberCloud отсутствует автоматическая установка зависимостей при развертывании, из-за чего некоторые пакеты, в том числе Numpy, могут быть ограничены в использовании.

Список источников

1. Baier, Lucas, Fabian Jöhren, and Stefan Seebacher. "Challenges in the Deployment and Operation of Machine Learning in Practice." ECIS. Vol. 1. 2019.
2. Paleyes, Andrei, Raoul-Gabriel Urma, and Neil D. Lawrence. "Challenges in deploying machine learning: a survey of case studies." ACM Computing Surveys 55.6 (2022): 1-29.
3. Wang, Shiqiang, et al. "When edge meets learning: Adaptive control for resource-constrained distributed machine learning." IEEE INFOCOM 2018-IEEE conference on computer communications. IEEE, 2018.
4. Carreira, Joao, et al. "A case for serverless machine learning." Workshop on Systems for ML and Open Source Software at NeurIPS. Vol. 2018. 2018.
5. Jiang, Jiawei, et al. "Towards demystifying serverless machine learning training." Proceedings of the 2021 International Conference on Management of Data. 2021.
6. Общая информация о продукте Облачные функции // Документация Selectel URL: <https://docs.selectel.ru/cloud/serverless/about-serverless/> (дата обращения: 01.05.2023).
7. Quotas and Usage Restrictions // Sber Cloud Help Center URL: https://support.hc.sbercloud.ru/usermanual/functiongraph/functiongraph_01_0150_0.html (дата обращения: 23.04.2023).
8. Quotas and limits in Cloud Functions // Yandex Cloud - Documentation URL: <https://cloud.yandex.com/en/docs/functions/concepts/limits> (дата обращения: 23.04.2023).
9. Raschka, Sebastian. Python machine learning. Packt publishing ltd, 2015.
10. Numpy v1.24 Manual // Troubleshooting ImportError URL: <https://numpy.org/doc/stable/user/troubleshooting-importerror.html> (дата обращения: 07.05.2023).

© Ананченко И.В., Устинов А.Н., 2023

УДК 004

РАЗРАБОТКА ПРОГРАММНО-АППАРАТНОГО КОМПЛЕКСА В ВИДЕ ПЕРЧАТКИ ДЛЯ УПРАВЛЕНИЯ ИГРОВЫМ ПРОЦЕССОМ В UNREAL ENGINE

АБДАЛЛА АБДАЛЛА МОХАМЕД АБДЕЛЬРАХМАН ХАССАН,

студент

ШТЕННИКОВ ДМИТРИЙ ГЕННАДЬЕВИЧ

к.т.н, доцент, старший преподаватель

ФГАОУ ВО «Национальный исследовательский университет ИТМО»

Аннотация: с каждым днем технологии развиваются. Виртуальная реальность (VR) является технологией погружения, которая произвела революцию в том, как мы взаимодействуем с цифровым контентом и окружающим миром. Она позволяет пользователям входить в реалистичную, сгенерированную компьютером среду и ощущать ее так, как будто они физически присутствуют в ней. Благодаря использованию специализированных гарнитур и устройств отслеживания движения, VR переносит пользователей в совершенно новые сферы, предлагая ощущение присутствия и вовлеченности, не похожее ни на одно другое средство.

Ключевые слова: виртуальная реальность, контроллеры рук для VR, игровые перчатки, VR приложения, C++.

DEVELOPMENT OF A HARDWARE-SOFTWARE COMPLEX IN THE FORM OF A GLOVE TO CONTROL THE GAME PROCESS IN UNREAL ENGINE

**Abdalla Abdalla Mohamed,
Shtennikov Dmitry Gennadievich**

Abstract: Technology is evolving every day. Virtual reality (VR) is an immersive technology that has revolutionized the way we interact with digital content and the world around us. It allows users to enter a realistic, computer-generated environment and experience it as if they were physically present in it. Through the use of specialized headsets and motion tracking devices, VR takes users into entirely new realms, offering a sense of presence and engagement unlike any other medium.

Key words: VR, VR hand controllers, VR Apps, gaming gloves, C++.

Развитие технологии VR получило значительный импульс в 1990-х годах, когда различные отрасли, включая игровую, военную и медицинскую, начали изучать ее потенциал. В это время было представлено несколько систем и устройств VR, таких как гарнитура Sega VR и аркадные автоматы Virtuality.

Ниже приведены несколько примеров приложений и опыта виртуальной реальности (VR):

2) VR-игры позволяют игрокам погружаться в виртуальные миры и взаимодействовать с ними с помощью контроллеров движения или специализированных VR-аксессуаров;

3) Она все чаще используется для обучения в различных отраслях. Например, авиасимуляторы предоставляют пилотам реалистичную виртуальную среду для отработки навыков без рисков, связанных с реальными полетами;

4) Она используется в здравоохранении для обезболивания, реабилитации и терапии. Создавая виртуальную среду, пациенты могут отвлечься от боли или заняться деятельностью, способствующей процессу выздоровления;

5) Она может улучшить спортивные тренировки и фитнес-программы, обеспечивая реалистичное моделирование и интерактивные тренировки;

6) Социальные платформы VR позволяют пользователям общаться с другими людьми в виртуальном пространстве. На этих платформах часто используются аватары, которые могут имитировать движения и жесты реальной жизни, создавая более захватывающий и интерактивный социальный опыт.

В этой статье речь пойдет о методах применения игр виртуальной реальности и методах создания прототипа игровой перчатки виртуальной реальности, которая может двигать рукой и пальцами в режиме реального времени.

Начнём с Arduino, который использовался для создания игрового прототипа перчатки. Он применялся в прототипе перчатки для управления некоторыми датчиками путем применения к ним логики программирования, что делало его лучшим выбором для создания прототипа перчатки.

Для создания игрового приложения было решено использовать движок Unreal, так как это один из самых популярных игровых движков в мире.

Перчатка включает два типа датчиков: IMU и Flex. IMU представляет собой гироскоп и акселерометр, что делает его идеальным выбором для данного проекта. Датчик Flex измеряет величину прогиба или изгиба, что эквивалентно ориентации пальцев человека.

Для создания перчатки также понадобились макетная плата и кожаная перчатка. Было решено использовать UDP соединение через точку доступа для передачи данных между Unreal Engine и Arduino, так как это обеспечивает стабильное соединение с высокой скоростью передачи и позволяет осуществлять движение в реальном времени.



Рис. 1. Простая схема потока данных

На рисунке 1 показан поток данных. Также на предыдущей картинке вы можете увидеть JSON, это формат, в котором данные будут сериализованы в Arduino перед отправкой в Unreal Engine, что позволяет обрабатывать данные в обеих средах, даже если они разные. После получения данных в Unreal Engine они были преобразованы из байтов в строку json, затем из строки json в переменные, чтобы использовать их для движения руки и пальцев.

Для движения руки использовался цифровой процессор движения, который мог считывать угол наклона, рысканье и крен для перчатки. Посмотрев на предыдущее изображение, вы могли понять, что представляют собой тангаж, рысканье и крен.

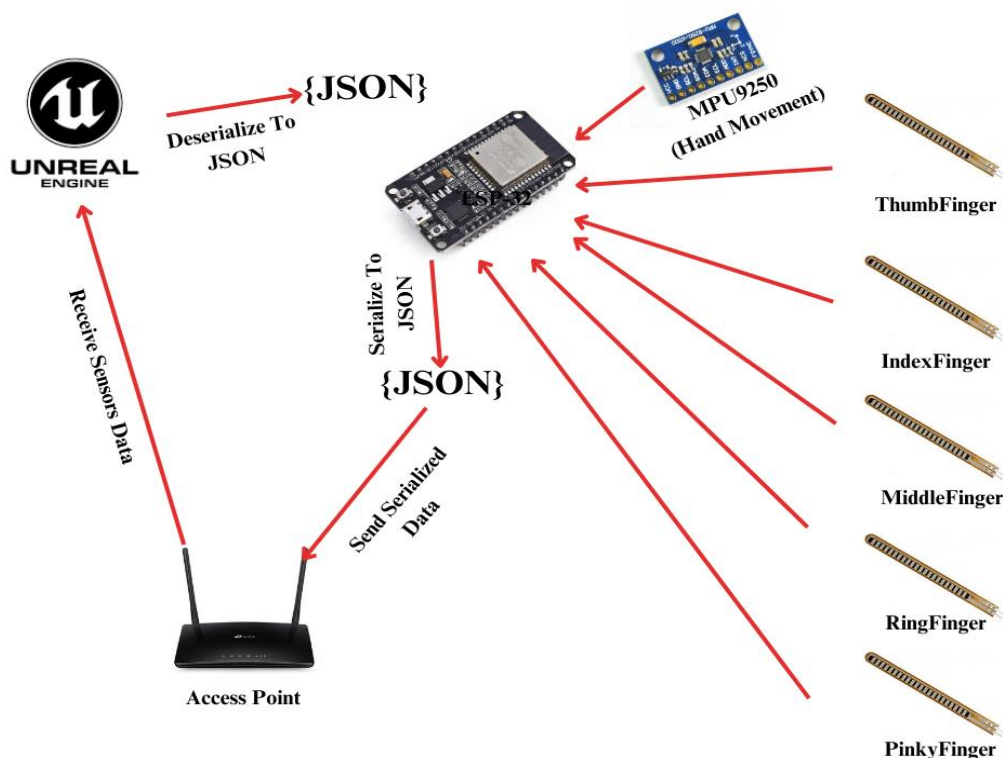

Рис. 2. Вращение вокруг 3 осей

На рисунке 2 изображении можно было понять, как IMU работал с DMP для генерации этих трех измерений ориентации руки. Кроме того, датчик изгиба использовал аналоговые сигналы, которые считывались Arduino и обеспечивали непрерывные значения напряжения.

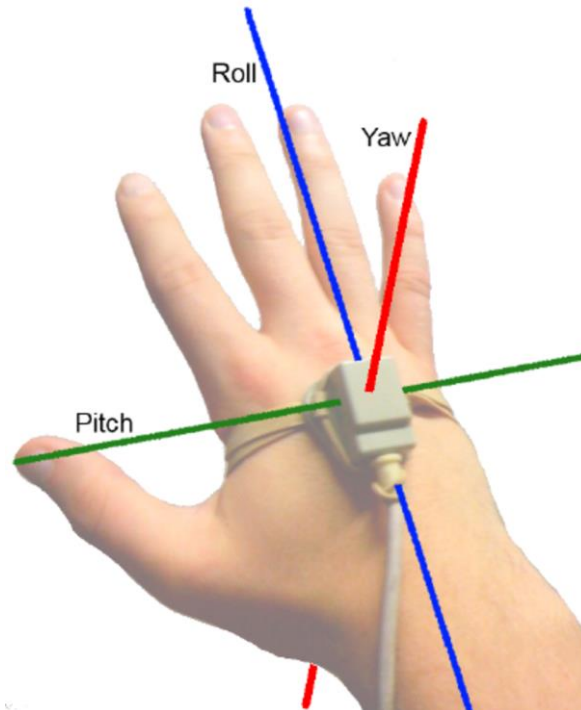

Рис. 3. Пример работы датчика Flex

На рисунке 3 вы можете увидеть, как работает датчик гибкости, как это было объяснено выше.

После получения данных датчиков их необходимо десериализовать из json в переменные с помощью библиотеки json (рисунок 4).

```

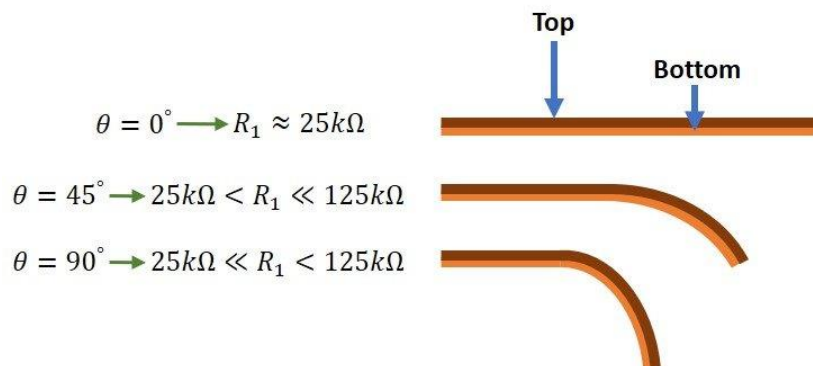
TMap<int32, FString> UCustomFunctions::JsonToMapVariables(FString jsondata) {
    TSharedPtr<FJsonObject> JsonParsed;
    TSharedPtr<TJsonReader<TCHAR>> JsonReader = TJsonReaderFactory<TCHAR>::Create(JsonString: jsondata);
    TMap<int32, FString> RecievedData;
    if (FJsonSerializer::Deserialize(JsonReader, & OutObject: JsonParsed) && !jsondata.IsEmpty())
    {
        RecievedData.Add(InKey: 0, InValue: JsonParsed->GetStringField(FieldName: TEXT("pitch")));
        RecievedData.Add(InKey: 1, InValue: JsonParsed->GetStringField(FieldName: TEXT("roll")));
        RecievedData.Add(InKey: 2, InValue: JsonParsed->GetStringField(FieldName: TEXT("yaw")));
        RecievedData.Add(InKey: 3, InValue: JsonParsed->GetStringField(FieldName: TEXT("thumb")));
        RecievedData.Add(InKey: 4, InValue: JsonParsed->GetStringField(FieldName: TEXT("index")));
        RecievedData.Add(InKey: 5, InValue: JsonParsed->GetStringField(FieldName: TEXT("middle")));
        RecievedData.Add(InKey: 6, InValue: JsonParsed->GetStringField(FieldName: TEXT("ring")));
        RecievedData.Add(InKey: 7, InValue: JsonParsed->GetStringField(FieldName: TEXT("pinky")));
    }

    return RecievedData;
}

```

Рис. 4. функция десериализации JSON

Чтобы сделать понимание того, как UDP соединялся и отправлял данные более понятным, вы могли посмотреть на рисунок 5, где была показана передача данных в определенное место назначения, куда другое устройство направлялось, чтобы получить данные.

```

void UDPConnect(){
    IPAddress ipadd = IPAddress();
    ipadd.fromString(SERVER);
    udpClient.connect(ipadd, PORT);
    Serial.println("Server Connected");
}

void UDPSendData(String message){

    char charBuffer[1024];
    message.toCharArray(charBuffer,1024);

    if(udpClient.connected()){
        udpClient.broadcastTo(charBuffer, PORT);
    }else {
        Serial.println("Server Not Connected");
        UDPConnect();
    }
}

```

Рис. 5. Пример кода UDP-соединения

В Unreal engine входящие данные из UDP были получены и начать обрабатываться, как было объяснено ранее (рисунок 6). Как только входящие данные получены Unreal engine, они были сохранены в переменных, чтобы их можно было отправить в анимационный чертёж. Как и многие другие пространственные скриптовые языки, он используется для определения объектно-ориентированных (ОО) классов или объектов в движке.

Используя систему blueprint, руку и пальцы можно вращать с помощью функции transform (рисунок 7).

Тип данных Rotator содержит вращение вокруг поперечной оси, продольной оси и вертикальной оси. эти данные уже поступают из arduino, поэтому их нужно использовать непосредственно в функции трансформации, выбрав нужную кость, которую мы хотим вращать.



Рис. 6. Обработка данных в Unreal Engine



Рис. 7. Функция transform

Общие выводы

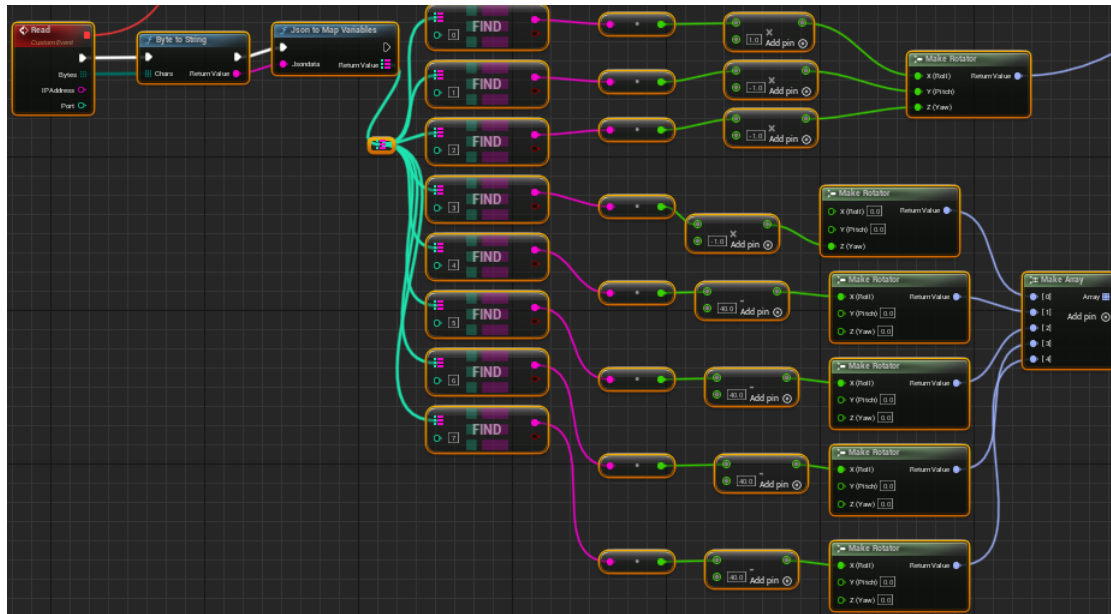
В результате было создано игровое приложение и игровой контроллер-перчатка для игрового приложения. для дальнейшего развития он может использовать сигналы гибких датчиков, чтобы заставить игрока выполнять специальные вращения пальцами, например, для удержания оружия, такого как пистолеты или мечи, и т.д.

Список источников

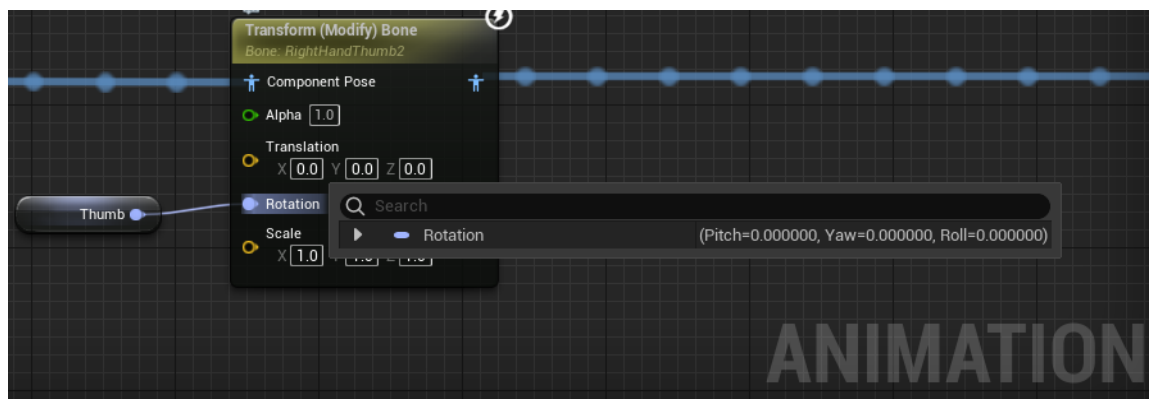
1. Arduino — Documentation. : сайт. – URL: <https://docs.arduino.cc/> (15.05.2023)
2. Unreal — Engine Documentation.: сайт. – URL: <https://docs.unrealengine.com/5.0/en-US/> (15.05.2023)
3. JSON — Documentation.: сайт. – URL: <https://www.json.org/json-en.html> (15.05.2023)
4. MPU9250 : сайт. – URL: <https://projecthub.arduino.cc/paulplusx/7bdefcc5-43fd-4d96-a0ca-c687fd5dd4bd> (15.05.2023)
5. Arduino Async UDP: сайт. – URL: <https://forum.arduino.cc/t/esp32-asyncudp-receiving-unreliable/1082097> (15.05.2023)
6. UDP Unreal репозитории на github : сайт. – URL: <https://github.com/getnamo/UDP-Unreal> (15.05.2023)

УДК 69.01

ЭФФЕКТИВНОСТЬ ПРИМЕНЕНИЯ КОНСТРУКЦИЙ ИЗ СТЕКЛОПАСТИКА В ВИСЯЧИХ МОСТАХ

КОНДРАТЬЕВА ДАРЬЯ АЛЬБЕРТОВНА

магистрант
ЛГТУ

Аннотация: в настоящее время активно расширяется дорожно-транспортная сеть, в связи с этим появилась необходимость применения современных высокотехнологичных решений в строительстве мостов. Вантовые и висячие мостовые конструкции успешно отвечают заданным требованиям, являясь усовершенствованным конструктивно-технологическим решением.

Ключевые слова: висячие мосты, конструкции из стеклопластика.

THE EFFECTIVENESS OF THE USE OF FIBERGLASS STRUCTURES IN SUSPENSION BRIDGES

Kondratieva Darya Albertovna

Abstract: currently, the road transport network is actively expanding, in connection with this, there is a need to use modern high-tech solutions in the construction of bridges. Cable-stayed and hanging bridge structures successfully meet the specified requirements, being an improved structural and technological solution.

Key words: suspension bridges, fiberglass structures.

С помощью вантовых конструкций возможно перекрывать большие пролеты, существуют проекты с длиной моста в 1000 м, но при большой длине необходима установка очень высоких пилонов, поэтому наиболее целесообразно применение этих конструкций в пределах 200-500м

Висячие системы имеют ряд преимуществ:

- обеспечивают хорошую видимость, освещение и акустику
- большое разнообразие архитектурных решений и внешняя привлекательность готовых строений

- высокая экономичность и эффективность при перекрытии больших пролетов
- удобная транспортабельность конструкций, так как канаты можно перевозить в бухтах
- возможность унифицирования конструкций

Эти конструкции более выгодны, чем балочные, так как имеют меньшую строительную высоту и значительно выигрывают в экономии материала.

К недостаткам вантовых и висячих систем можно отнести:

- повышенная степень деформации по сравнению с балочными конструкциями
- необходимость устройства опорного контура [1]

Во все времена люди испытывали необходимость в строительстве переправ через естественные препятствия, поэтому мостостроение успешно развивается и совершенствуется. Самыми первыми вантовыми конструкциями можно назвать цепные мостики. В XIX веке развивается производство стали и чугуна, это дало мощный толчок к применению строительных технологий с использованием металлических конструкций. В XX веке и по сегодняшнее время технологии все более совершенствуются, и

вантовые конструкции успешно развиваются, так как являются очень эффективным направлением строительства.

Популярность вантовых мостов увеличилась в 50-60-х годах, в это время их было построено около десятка, основная часть которых располагалась в Европе. Вантовым мостостроением также заинтересовались и в Советском союзе, к концу 80-х годов их было построено около пяти, самым известным из которых стал Московский мост через Днепр в Киеве с пролетом около 300 м.

Среди мостов, расположенных в современной России, хотелось бы упомянуть мост на о. Русский, который располагается во Владивостоке и проходит через пролив Босфор Восточный, являясь вторым по высоте мостом в мире (324 метра), и на момент создания имел самый большой в мире пролёт среди вантовых мостов (1104 метра).

Строительство этого моста позволило поднять уровень мостостроения в России, так как проектировщикам пришлось столкнуться с новыми сложными задачами, с которыми они до этого не сталкивались, в частности, мост должен был хорошо выдерживать ветровую и сейсмическую нагрузку. Сложность заключалась и в монтаже больших пилонов и балок. [2]

Среди известных мостов в России также можно назвать вантовый мост через реку Обь в Сургуте с пролетом 408 м, большой Обуховский мост через реку Неву с пролетом 382 м, Золотой мост во Владивостоке с пролетом 737 м.

В настоящее время вантовое мостостроение продолжает развиваться. Этому способствуют введение новых марок высокопрочной стали, конструкция современной мощной техники и развитие антикоррозионной защиты. Благодаря этому уменьшается время возведения строительных конструкций и удешевляется производство. [3]

Гостеев Ю.А., Лебедев А.А., Обуховский А.Д., Саленко С.Д., Яшнов А.Н. В своей статье описывают исследование о применении конструкций из стеклопластика в пешеходных висячих мостах.

Во время исследования были проведены конечно элементные расчеты напряженно-деформированного состояния висячих однопролетных пешеходных мостов, а также проведены исследования их аэродинамической устойчивости. В результате была установлена принципиальная возможность обеспечения прочности, жесткости и аэродинамической устойчивости висячего моста из полимерных композитов.

Авторы статьи утверждают, что необходимость замены традиционных строительных материалов обусловлена тем, что определенные ПКМ обладают высокими прочностными показателями при малом удельном весе, устойчивы к агрессивным средам и экстремально низким температурам, а также её перепадам. А с учетом того, что для полимерных композитов отсутствует необходимость в разработке минеральных пород (как для производства стали, цемента, щебня и т.д.), в выплавке в печах при высоких температурах, это означает существенную экономию трудозатрат на производстве материалов. Таким образом, полимерные композиты по существу являются перспективной альтернативой традиционно используемым строительным материалам. Поэтому для использования новых строительных материалов необходимо создать нормативно-технологическую базу, в том числе на основе исследований в современных лабораторных условиях.

В качестве основного материала для исследования был выбран стеклопластик типа СППС-340 на терморезистивном связующем. Для исследования были выбраны пешеходные однопролетные висячие мосты. В результате расчетов подтверждено, что благодаря применению висячей системы повышенной жесткости, а также балки жесткости из стеклопластика с необходимой величиной момента инерции можно не только выполнить требования нормативных документов, но и устранить S-образный изгиб балки жесткости из-за отсутствия эффекта «нити» при деформации висячей системы [4].

Таким образом, можно сделать вывод, что проектирование висячих мостов с применением конструкций из стеклопластика является перспективным направлением, способствующим экономии ресурса и отвечающим нормативным документам.

Список источников

1. Разживин А.Э., Соболева А.Н. Мостовые сооружения вантового типа // Вестник сибирской государственной автомобильно-дорожной академии. – 2015. – №12. – С. 77-85.
2. Котлярова Е.В., Козаченко Т.О. Предпосылки возникновения и анализ отечественного опыта применения вантовых конструкций в мостостроении. Закономерности технологических наук: сборник статей международной научно-практической конференции (25 августа 2017 г., г. Казань). - уфа: аэтерна, 2017. – С. 83-85.
3. Михайлова А.И., Кузьмина В.М. Особенности конструкции вантовых мостов // молодой исследователь: вызовы и перспективы. сборник статей по материалам XI международной научно-практической конференции. том 15 (40). - Москва: общество с ограниченной ответственностью "интернаука". – 2017. – С. 253-258.
4. Гостеев Ю.А., Лебедев А.А., Обуховский А.Д., Саленко С.Д., Яшнов А.Н. О предварительных результатах проведенных исследований по применению стеклопластика в пешеходных висячих мостах в // В сборнике: Современные исследования трансформации криосферы и вопросы геотехнической безопасности сооружений в Арктике. – Салехард. - 2021. - С. 105-108.
5. Скунов И.В., Черевань А.С., Кадомцева Е.Э. Жесткость висячих мостов // Научное обозрение. Педагогические науки. – Москва. - 2019. - № 2-3. - С. 83-86.

УДК 004

РАЗРАБОТКА МОБИЛЬНОГО ПРИЛОЖЕНИЯ ДЛЯ АВТОМАТИЗИРОВАННОЙ ОБРАБОТКИ УЧАСТКОВ ВИДЕО, СОДЕРЖАЩИХ НЕНОРМАТИВНУЮ ЛЕКСИКУ

СКЛЯРОВ ЛЕОНИД КОНСТАНТИНОВИЧ,

студент

ШТЕННИКОВ ДМИТРИЙ ГЕННАДЬЕВИЧ

к.т.н, доцент, старший преподаватель

ФГАОУ ВО «Национальный исследовательский университет ИТМО»

Аннотация: в настоящее время создается и потребляется большое количество видеоконтента. Этот поток контента фильтруется алгоритмами рекомендаций, и видео без нецензурной лексики имеет больше шансов попасть в эти рекомендации, соответственно его может посмотреть больше людей. Также с 2017 года в России запрещено распространение мата во всех аудиовизуальных сервисах. Используя нейронные сети и машинное обучение можно создать инструмент, который будет сам находить и редактировать участки видео и аудиоконтента содержащие ненормативную лексику.

Ключевые слова: нейронные сети, машинное обучение, мобильные приложения, Kotlin.

DEVELOPMENT OF A MOBILE APPLICATION FOR AUTOMATED PROCESSING OF VIDEO SECTIONS CONTAINING PROFANITY

Sklyarov Leonid Konstantinovich,
Shtennikov Dmitry Gennadievich

Abstract: Currently, a large amount of video content is being created and consumed. This stream of content is filtered by recommendation algorithms, and a video without obscene language has a better chance of getting into these recommendations, respectively, more people can watch it. Also, since 2017, the distribution of the mat in all audiovisual services has been prohibited in Russia. Using neural networks and machine learning, you can create a tool that will find and edit sections of video and audio content containing profanity by itself.

Key words: neural networks, machine learning, mobile applications, Kotlin.

Распознавание речи появилось десятилетия назад, в 1952 году, но только сейчас оно стало широко использоваться в разных сферах. Причина такого распространения в том, что глубокое обучение наконец-то сделало распознавание речи достаточно точным, чтобы оно стало полезно вне тщательно контролируемой среде.

Простые системы распознавания человеческой речи построены следующим образом:

- 1) Исходные звуковые волны подвергаются дискретизации, то есть амплитуда этих волн считывается тысячи раз в секунду и записывается в виде числа;
- 2) Данные разбиваются на фрагменты по n миллисекунд и каждый фрагмент раскладывается на частоты с помощью преобразования Фурье;

3) Преобразованные данные проходят через рекуррентную нейросеть, это такая нейросеть, которая на каждом шаге учитывает результаты предыдущих шагов. Это нужно, потому что каждая буква, определенная сетью, должна влиять на вероятную следующую букву. Нейросеть выдает разложение каждого фрагмента аудио на буквы, наиболее вероятно произнесенные во время этого фрагмента;

4) Затем полученные результаты приводятся в порядок - удаляются повторяющиеся символы;

5) Полученный результат сравнивается с базой данных слов, чтобы выявить наиболее точное совпадение.

Так работают несложные системы распознавания, основанные на рекуррентной нейросети. Также существуют современные более продвинутое системы распознавания речи, они могут использовать больше методов и подходов для распознавания человеческой речи:

- Сверточные нейронные сети для анализа временных и пространственных характеристик звука;

- Вышеупомянутые рекуррентные сети для обработки последовательностей речевых данных;

- Языковые модели для улучшения качества распознавания речи и повышения точности предсказания слов и фраз;

- Акустические модели для распознавания фонем и ассоциации символов со звуками.

Использование этих методов позволяет повысить точность и стабильность распознавания.

Выбор платформы, для реализации инструмента, который будет сам находить и редактировать участки видео и аудиоконтента содержащие ненормативную лексику, пал на мобильные устройства под управлением ОС Android [1]. Во-первых, Android устройств в России больше чем IOS устройств, согласно статистике сайта «Яндекс.Радар» на начало 2023 года [2, 3]. Во-вторых, большое количество видео контента снимается на смартфоны и сразу с них загружается в соц. сети и видеохостинги.

Так как реализовывать свою систему распознавания речи, которая будет качественно работать, очень трудозатратно - нужно собрать огромное количество записей человеческой речи, к тому же эти записи должны быть записаны в разных специфических условиях (при отсутствии шума, с шумом на фоне, с тихой или мало разборчивой речью), было принято решение воспользоваться уже готовыми инструментами распознавания речи с дальнейшей их модификацией. Одним из таких инструментов является библиотека Vosk [4]. Она работает автономно, то есть не требует постоянной связи с интернетом, языковая модель русского языка достаточно мала (50МБ), есть реализация библиотеки на языке JAVA. Таким образом этот вариант идеально подходит для моего мобильного приложения.

Процесс распознавания речи в библиотеке Vosk состоит из нескольких шагов (рис. 1):

1) Подготовка аудио: Входной аудиофайл подвергается предварительной обработке, включающей нормализацию уровня громкости, фильтрацию шумов и возможно другие преобразования для улучшения качества звука;

2) Акустическая модель: Vosk использует глубокие нейронные сети для построения акустической модели. Эта модель обучается на больших объемах размеченной речи, чтобы научиться распознавать фонемы и фонетические особенности речи. В процессе обучения модель ассоциирует последовательности звуков с соответствующими символами;

3) Языковая модель: Для улучшения точности распознавания речи, Vosk использует языковую модель. Языковая модель учитывает вероятность последовательности слов, что позволяет сделать более точные предположения о том, какие слова могут следовать после предыдущих слов. Это помогает улучшить распознавание и сделать результаты более осмысленными;

4) Декодирование: В этом шаге происходит применение акустической и языковой моделей для декодирования аудиофайла и получения текстового представления распознанной речи. Декодирование включает в себя анализ спектральных характеристик звука и сопоставление этих характеристик с акустической моделью, а также использование языковой модели для выбора наиболее вероятного текстового варианта;

5) Результаты: После декодирования получается текстовый вывод, представляющий распознанную речь. Этот текст может быть использован для дальнейшей обработки или анализа.



Рис. 1. Схема работы алгоритма распознавания речи Vosk

Необходимо модифицировать исходную модель путем добавления в нее нецензурной лексики, которую необходимо распознавать. Для этого были выполнены следующие шаги (все шаги выполняются в ОС Linux):

- 1) Так как библиотека Vosk является надстройкой над фреймворком для распознавания речи Kaldi, необходимо скачать исходники и собрать их [5];
- 2) Также необходимо скачать и установить следующие библиотеки:
 - a) Irstlm и Srilm - инструменты с открытым исходным кодом, для построения и обучения языковых моделей;
 - b) Liblbfgs - это библиотека с открытым исходным кодом, предоставляющая реализацию алгоритма оптимизации с ограниченной памятью Broyden-Fletcher-Goldfarb-Shanno (L-BFGS);
 - c) Phonetisaurus - инструмент для фонетического преобразования слов;
 - d) OpenGRM - представляет собой коллекцию инструментов и библиотек для работы с взвешенными конечными автоматами.

Все эти инструменты можно легко скачать и установить с помощью sh скриптов, содержащихся в исходниках Kaldi, за исключением Phonetisaurus, он устанавливается через python pip.

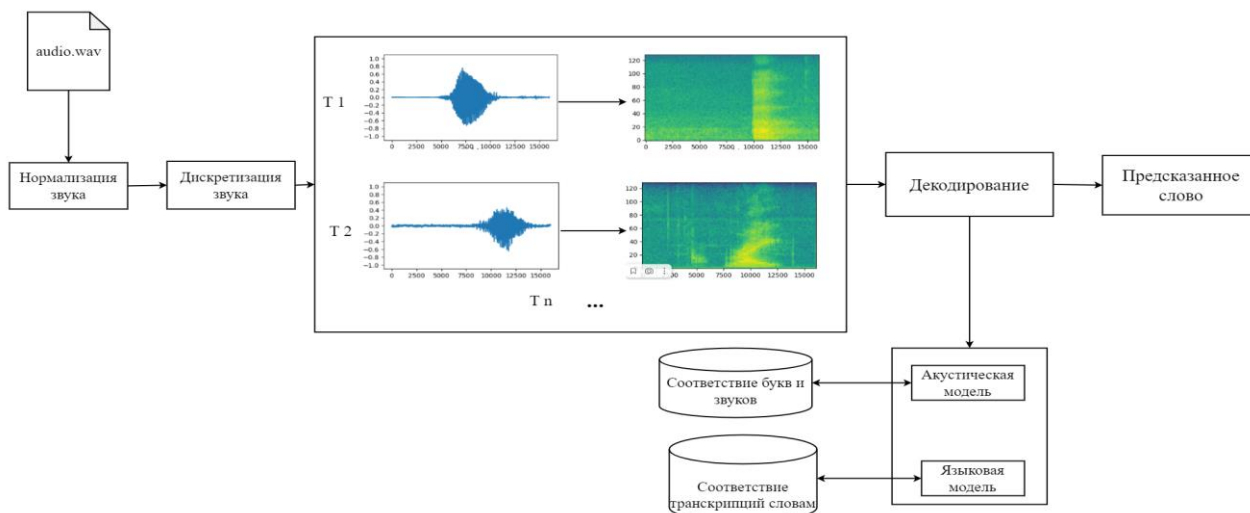
- 3) Далее с помощью make-файлов собирается Kaldi;
- 4) Затем нужно скачать архив Vosk под названием "vosk-model-small-ru-0.22-compile.zip", данный архив содержит в себе все необходимые инструменты для модификации и компиляции маленькой языковой модели.
- 5) В скрипте path.sh необходимо указать путь до папки с собранным Kaldi.
- 6) Далее необходимо составить словарь ненормативной лексики. Словарь должен быть написан в следующем формате - каждая строка это слово с его фонетической транскрипцией. Например, слово "словарь" будет записано так:

словарь s l oʊ v a 1 r j

- a0, e0, ... - безударные гласные;
- a1, e1, ... - ударные гласные;
- b, r, ... - согласные;
- bj, rj, ... - мягкие согласные.

Словарь получился на 986 строк.

- 7) После дополнения исходного словаря своим словарем, нужно скомпилировать граф лексикона. Делается это с помощью скрипта compile-graph.sh.

В результате был получен граф лексикона, который дополнен ранее составленным словарем.

Так как распознавание речи работает на мобильном устройстве, то использовать нужно маленькую модель "vosk-model-small-ru-0.22". В этой маленькой модели был заменен стандартный граф лек-

сикона на только что скомпилированный, путем замены следующих файлов:

- `disambig_tid.int` - фонетический словарь, закодированный в детерминированный конечный автомат;
- `Gr.fst` - содержится информация о том, каким образом слова в языке связаны между собой и какие слова могут следовать за какими. Данный файл используется для поиска оптимального пути через граф слов, соответствующий речи пользователя. Этот путь определяет наиболее вероятную последовательность слов.
- `HCLr.fst` - содержит информацию о звуковых моделях фонем и их сочетаниях в словах языка. Данный файл используется для поиска наиболее вероятной последовательности фонем, соответствующей речи пользователя. Он использует звуковые модели фонем, чтобы определить, какие фонемы присутствуют в речи, и как они могут быть сочетаться, чтобы образовать слова на языке, заданном в модели.

Чтобы протестировать получившуюся модель (рис. 2) возьмем видео с ютуба, данное видео можно самостоятельно найти на ютубе по распознанному содержанию.



Рис. 2. Пример работы модуля распознавания речи

Модель распознала почти все слова правильно, но вместо первого слова “да”, должно быть “вы”. Так произошло из-за того, что речь на видео не совсем четкая и при таком произношении слова “да” и “вы” похожи. Точность модели, а, точнее говоря, WER - это частота ошибок в словах, и чем меньше модель, тем точнее модель. Рассчитывается она по следующей формуле:

$$WER = (S+D+I)/N = (S+D+I)/(S+D+C), \text{ где:}$$

- S — количество замен
- D — количество удалений
- I — количество вставок
- C — количество корректных слов
- N — количество слов в исходной строке

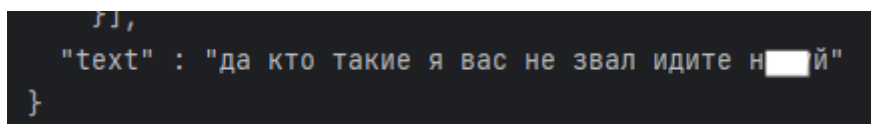
Для маленькой модели Vosk WER варьируется от 10,1% до 44,9%, в зависимости от качества аудиозаписи и условия, в которых она была. С полной таблицей точности для разных видов аудиозаписей можно ознакомиться на сайте Vosk [6].

После модификации и тестирования работоспособности модели началась разработка мобильного приложения с модулем распознавания нецензурной лексики. Приложение берет исходное видео в формате mp4, затем извлекает из него звук. Для обработки видео и аудио используется библиотека FFmpeg. Функция, которая выполняет извлечение аудио из видео, выглядит следующим образом (рис. 3).

```
/**
 * Extracting audio from video by using FFmpeg library
 * */
private fun extractAudio(format: String, codec: String, channels: Int){
    val command = "-i $directory/$VIDEO -f $format -ac $channels -acodec $codec -ar 16000.0 -vn $directory/$AUDIO"
    Log.i(tag: "Vosk", msg: "command: $command")
    Ffmpeg.executeAsync(command) { executionId, returnCode ->
        Log.i(tag: "Vosk", msg: "FFMPEG: $executionId $returnCode")
        val b = directory.listFiles()
        Log.i(tag: "Vosk", msg: "created files")
        for (i in b!!){
            Log.i(tag: "Vosk", msg: "$i")
        }
    }
}
```

Рис. 3. Функция, извлекающая аудио из видео

Извлеченное аудио передается модулю распознавания. В процессе распознавания модуль сравнивает распознанные слова со списком нецензурных слов. После успешного распознавания модуль выдает массив распознанной нецензурной лексики в формате: слово, время начала слова в секундах, время конца слова в секундах (рис. 4).

- примерно (1.92 - 2.40 сек.)
- во (2.40 - 2.49 сек.)
- сколько (2.49 - 2.79 сек.)
- это (2.79 - 2.91 сек.)
- все (2.91 - 3.03 сек.)
- произошло (3.03 - 3.57 сек.)
- минут (3.75 - 4.20 сек.)
- десять (4.20 - 4.62 сек.)
- пятнадцать (4.65 - 5.16 сек.)
- минут (5.22 - 5.61 сек.)
- пять (5.61 - 5.88 сек.)
- десять (5.88 - 6.24 сек.)
- пятого (6.42 - 6.81 сек.)
- четыре (6.81 - 7.20 сек.)
- пять (7.20 - 7.50 сек.)
- десять (8.16 - 8.61 сек.)
- пятого (8.67 - 9.12 сек.)
- утра (9.18 - 9.63 сек.)
- получается (10.32 - 10.80 сек.)

Рис. 4. Распознанные слова в мобильном приложении

Затем также с помощью библиотеки FFMPEG изменяется аудиодорожка в исходном видео (рис. 5). Звук в указанных временных метках убирается.

```
var times = ""
for (i in Data.timings.indices){
    if (i == 0){
        times += "between(t, ${Data.timings[i].first}, ${Data.timings[i].second})"
    } else {
        times += " + between(t, ${Data.timings[i].first}, ${Data.timings[i].second})"
    }
}

val command = "" -i $directory/$VIDEO -filter_complex
|[0:a]volume=0:enable='${times}'[silenced];[silenced]amix=inputs=1[a]
|-map 0:v -map "[a]" -c:v copy -c:a aac $directory/output_video.mp4"" .trimMargin()
Log.i( tag: "Vosk", msg: "command: $command")
FFmpeg.executeAsync(command){executionId, returnCode ->
    Log.i( tag: "Vosk", msg: "FFMPEG: $executionId $returnCode")
    val b = directory.listFiles()
    Log.i( tag: "Vosk", msg: "created files")
    for (i in b!!){
        Log.i( tag: "Vosk", msg: "$i")
    }
}
```

Рис. 5. Функция, модифицирующая звук в исходном видео

Общие выводы

В результате было создано мобильное приложение, позволяющее убирать из видео нецензурную лексику. Основными преимуществами приложения перед ручной обработкой является сокращение времени на обработку и отсутствие необходимости навыков работы в видеоредакторах.

Список источников

1. Android офф. сайт: сайт. – URL: <https://www.android.com/> (12.05.2023)
2. IOS офф. сайт: сайт. – URL: <https://www.apple.com/ios/ios-16/> (12.05.2023)
3. Мобильные ОС в России: сайт. – URL: https://radar.yandex.ru/mobile?selected_rows=F1A6ay%2CUk4F3H (13.05.2023)
4. Vosk офф. сайт: сайт. – URL: <https://alphacephei.com/vosk/> (14.05.2023)
5. Kaldi офф. репозитории на github: сайт. – URL: <https://github.com/kaldi-asr/kaldi> (14.05.2023)
6. Точность моделей Vosk для распознавания русской речи: сайт. – URL: <https://alphacephei.com/nsh/2023/01/22/russian-models.html> (15.05.2023)
7. FFmpeg офф. сайт: сайт. – URL: <https://ffmpeg.org/> (15.05.2023)

УДК 37

ВНЕДРЕНИЕ ЦИФРОВЫХ ТЕХНОЛОГИЙ В ОБРАЗОВАНИЕ: ПРЕИМУЩЕСТВА И ПРОБЛЕМЫ XXI ВЕКА

АГЕЕВА ЮЛИЯ ВИТАЛЬЕВНА

студент

Ростовский филиал ГКОУ ВО «Российская таможенная академия»

Научный руководитель: Бондаренко Андрей Олегович*к.э.н., преподаватель кафедры информатики и информационных таможенных технологий,
Ростовский филиал ГКОУ ВО «Российская таможенная академия»*

Аннотация: в современном мире трудно представить образование без использования цифровых технологий, результаты внедрения которых имеют как положительные, так и отрицательные последствия. В данной статье определены основные направления цифровой трансформации в образовании, выявлены ее преимущества и проблемы.

Ключевые слова: цифровая трансформация, электронное обучение, цифровые технологии, студенты, образование.

INTRODUCTION OF DIGITAL TECHNOLOGIES IN EDUCATION: ADVANTAGES AND PROBLEMS OF THE XXI CENTURY

Ageeva Yulia Vitalievna*Scientific adviser: Bondarenko Andrey Olegovich*

Abstract: In the modern world, it is difficult to imagine education without the use of digital technologies, the results of the introduction of which have both positive and negative consequences. This article defines the main directions of digital transformation in education, identifies its advantages and problems.

Key words: digital transformation, e-learning, digital technologies, students, education.

Введение

Пандемия COVID-19 некоторым образом повлияла на необходимость цифровой трансформации в сфере образования, это связано с внедрением дистанционного обучения для студентов и преподавателей. Цифровая трансформация не ограничивается онлайн-образованием, есть достаточное количество других цифровых технологий, которые повлияли на обучение учеников и студентов, к ним относятся появление электронных мультимедийных учебников, видеоуроков, расширились коммуникационные возможности, что позволило экономить свое время.

Целью данной статьи является определение ключевых направлений цифровой трансформации в образовании, а также выявление проблем внедрения цифровых технологий в образовании.

1. Ключевые направления цифровой трансформации в образовании

Цифровая грамотность является основой безопасности информационного общества и важнейшей частью образования в XXI веке.

После пандемии почти все учебные заведения перешли на цифровые подходы к образованию. В то же время результаты обучения были неясны, а родители начали беспокоиться об обучении своих детей и безопасности в связи с возникшими трудностями, в связи с этим начали принимать *определенные меры для защиты здоровья во время пандемии*, которые сформировали предпосылки для дальнейшей цифровой трансформации в сфере образования:

1. *Санитарная и тепловая защита*. В период неблагоприятной санитарно-эпидемиологической обстановки в обязательном порядке с использованием специальных датчиков при входе в учебное заведение производится измерение температуры учащихся и преподавателей. Обеспечение санитарных требований и санитарный контроль за состоянием здоровья стали укрепляться.

2. *Бесконтактное посещение*. В ресторанах используются бесконтактные меню. Посетители могут использовать свой мобильный телефон, отсканировав QR-код, перейти в меню ресторана. Образовательные учреждения также могут использовать эту технологию. Так, обучающиеся могут отсканировать свое удостоверение личности, чтобы зарегистрировать свое посещение [1].

3. *Использование технологии электронного приема документов*. Чтобы подать заявку на поступление и подать документы в высшее учебное заведение, абитуриенты должны стоять в очереди. Внедрение технологии электронного приема документов через соответствующий сервис сайта госуслуг позволяет в дистанционном режиме реализовывать задачи приемной кампании. В этой связи приемная комиссия в специальной системе имеет возможность просматривать записи, проверять квалификацию, составлять списки учащихся и обновлять их статус подачи заявок на административном уровне.

Цифровая трансформация преподавания и обучения включает в себя:

1. *Интеграцию онлайн-учебных видеоматериалов*

Интеграция средств онлайн-обучения: включение видеоконференций в учебную программу. Первоначально школы использовали такие технологии, как Zoom и Google Meet для проведения видеоконференций. В этом случае студентам все равно приходилось посещать учебные заведения и параллельно учиться онлайн, чтобы постепенно научиться работать в дистанционном формате. Однако благодаря быстрому развитию технологий организации теперь могут интегрировать свой сайт с этими ресурсами и воссоздать бесшовное цифровое обучение [2].

2. *Интеллектуальные экзаменационные порталы*

Образовательные организации также сталкиваются с проблемами при выставлении оценок за экзамены. Студенты иногда пытаются сдать экзамены нечестным способом. Чтобы избежать этого, учебные заведения стали интегрировать веб-камеры в свои онлайн-экзаменационные порталы. Это позволит контролировать сдачу экзаменов, контрольных работ с помощью собственных знаний.

2. Преимущества цифровой трансформации в образовании

Ключевые направления цифровой трансформации в образовании позволяют выделить *основные преимущества цифровой трансформации в сфере образования*:

1. *Отслеживание результатов обучения*

Одно из последствий цифровой трансформации для образования заключается в том, что она позволяет отслеживать успехи обучающихся. У родителей есть больше возможностей проверять оценки, успеваемость своих детей, следить за их учебой. Например, учебные или творческие работы можно регулярно сравнивать с материалами, уже хранящимися в цифровом формате, что позволяет лучше понять, кто совершенствуется, а кто требует внимания.

2. *Улучшение результатов с помощью аналитики данных*

Школы могут использовать аналитику для отслеживания и улучшения результатов. Получая информацию об обучающемся можно лучше понять потребности отдельного ребенка, отдельной школы, отдельного высшего учебного заведения. Чем легче понять поведение ученика или студента, тем легче будет его обучать. Технология может помочь диагностировать эти пробелы гораздо проще и надежнее, чем педагогу, у которого в классе или учебной группе большое количество обучающихся.

3. *Учебные программы, ориентированные на будущее*

Школы должны преподавать потенциальные учебные программы. В будущем могут появляться такие профессии, которые не изучаются достаточно в школах, поэтому необходимо создавать учебные

программы, в которых обучающиеся получают доступ к актуальной и необходимой информации. В результате этого появиться больше возможностей для дальнейшего развития.

4. Больше общения между родителями и педагогами

Исследования показывают, что дети лучше успевают в школе и в целом гораздо более здоровы, если родители вовлечены в школьные успехи своих детей. Благодаря автоматизации родители могут получать электронные оценки и отчеты об успеваемости [3].

3. Проблемы цифровой трансформации в образовании

Современные устройства отвлекают учащихся от учебного процесса, то есть перед педагогами возникает важная задача сделать учебный процесс интересным. Информационные технологии стирают социальное взаимодействие и общение между учащимися, и задача преподавателя – сформировать навыки группового сотрудничества с использованием устных презентаций и докладов, создавать индивидуальные задания, которые позволят избежать копирования чужой информации и готовых текстов рефератов, докладов, позволять учащимся самостоятельно подготавливать информацию и изучать ее [4].

Проблемой также является неравный доступ к Интернету и цифровым ресурсам, что не позволяет работать в группе и обмениваться ресурсами, поэтому педагогам следует рекомендовать пользоваться библиотеками или другими организациями и учебными заведениями, где можно получить доступ к технологиям.

Понимание того, как технологии могут быть использованы для улучшения обучения учащихся, должно быть основано на исследованиях того, как обучающиеся учатся. Способность получать доступ и хранить обширную информацию в мобильных устройствах – это изменение, которое принципиально отличается от тех, что были раньше, но которое не всегда может привести к негативным последствиям из-за нежелания учащихся сохранять в своей памяти данную информацию [5].

Выводы

В современном мире учащимся сложно представить свою жизнь без использования цифровых технологий. Это презентации, видеолекции, компьютерное тестирование, электронные учебные курсы и многое другое.

Цифровые технологии упрощают жизнь ученикам, студентам, облегчают взаимодействие преподавателя и студента, а также повышает качество и эффективность образовательного процесса. Появляются новые модели обучения, становится разнообразнее и привлекательнее процесс образования для студентов, больше возможностей появляется для дальнейшего развития.

Цифровизация образования позволила в короткие сроки получить информацию большому кругу пользователей и за счет этого развить навыки работы с источниками. Обучающиеся могут обмениваться информацией в Интернете, работать в группах над определенными проектами и взаимодействовать с учителями. Можно сказать, что цифровая трансформация в сфере образования оказывает положительное влияние, но не стоит забывать и про негативные стороны современных технологий, которые указаны в данной статье.

Список источников

1. Денильханова Р.Х., Джабраилова Л.Х. Гуманитарное образование в эпоху цифровизации // Гуманитарное знание и духовная безопасность: сборник материалов VIII Междунар. науч.-практ. конф. Махачкала, 2021. – С. 137–144.
2. Сафонов А.А., Частова П.А., Кокая Э.Т., Матыс О.И. Цифровое обучение: методики, практики, инструменты. Материалы вебинаров, бесед и исследований Юрайт. Академии. Выпуск 4. Летняя школа преподавателя 2021. – М.: Издательство Юрайт, 2023. – 146 с.
3. Петракова Н.В. Цифровые технологии в образовании: как использовать новые возможности // Вызовы цифровой экономики: развитие комфортной городской среды: тр. III Всерос. науч.-практ. конф. с междунар. участием. – 2020. – С. 615–618.
4. Шихнабиева Т.Ш. О зарубежном опыте применения цифровых технологий в сфере общего образования // Педагогическая информатика. – 2021. – № 1. – С. 56–69.

5. Саралинова Д.С., Юшаева Р.С.Э., Ибрагимов Д.У. Трансформация характера управления системой образования в условиях цифровизации // Экономика и предпринимательство. – 2021. – № 3 (128). – С. 346–349.

УДК 621.316

МАЛЫЕ ГЭС В СОСТАВЕ ЛОКАЛЬНЫХ ИНТЕЛЛЕКТУАЛЬНЫХ ЭНЕРГОСИСТЕМ

ЧОФАНОВ МАГОМЕД ЖАМАЛОВИЧ

магистрант

Саяно-Шушенский филиал Сибирского федерального университета

Аннотация: В этой статье рассматривается возможность применения малых ГЭС для локальных интеллектуальных энергосистем, совместно с другими возобновляемыми источниками энергии. С целью питания электроэнергией потребителей, которые находятся в труднодоступных районах. И выбор компоновки генерирующих объектов, с целью определения максимальной эффективности.

Ключевые слова: Малые ГЭС, локальные энергосистемы, возобновляемые источники энергии, распределенная генерация.

SMALL HYDROELECTRIC POWER PLANTS AS PART OF LOCAL INTELLIGENT POWER SYSTEMS.**Chofanov Magomed Jamalovich**

Abstract: This article discusses the possibility of using small hydroelectric power plants for local intelligent power systems, together with other renewable energy sources. In order to supply electricity to consumers who are located in hard-to-reach areas. And the choice of the layout of the generating objects, in order to determine the maximum efficiency.

Key words: Small hydroelectric power plants, local power systems, renewable energy sources, distributed generation.

Введение

Единая электроэнергетическая система Российской Федерации нуждается в модернизации основного оборудования, которое либо морально или физически устарело, либо требует внедрения новых информационно-диагностических систем и систем управления. С течением времени неизбежна реструктуризация электроэнергетики, где влияние потребителя энергии будет только увеличиваться. Соответственно необходимо применение систем по управлению спросом и предложением энергии, которые должны обеспечивать надёжность и экономическую эффективность.

В настоящее время Россия и весь остальной мир находится в начале развития нового направления электроэнергетики. Данное явление связано с тенденцией к развитию и массовому применению возобновляемых источников энергии (ВИЭ) для улучшения экологической обстановки и снижению выбросов углерода. Кроме того, помимо изменения структуры генерирующих мощностей меняется еще и структура энергетической системы (ЭС). Появился тренд перехода от централизованной генерации к распределённой, повышению энергоэффективности, поиске способов накопления электроэнергии в больших объемах и внедрении инновационных решений в энергетическую сферу.

Одним из направлений развития распределенной генераций является внедрение так называемых «Microgrid» или локальных интеллектуальных энергосистем (ЛИЭС).

Микрогрид (microgrid) — локальная энергосистема или система электроснабжения, представляющая собой технологический комплекс в составе объектов генерации (источников энергии), источников энергетической гибкости и потребителей электроэнергии, которые собраны под единым управлением в целях обеспечения как можно более эффективного и удобного для потребителя электроснабжения.

ЛИЭС может быть как присоединен к сетям централизованной энергосистемы и дополнять электро-снабжение, обеспечиваемое этими сетями, так и быть изолированной энергосистемой. Общая структура ЛИЭС приведена на (рис 1).



Рис. 1. Схема взаимодействия субъектов ЛИЭС.

Также в соответствии с программой развитие ВИЭ, в Россия началось масштабное строительство малых ГЭС (МГЭС). МГЭС это станций мощностью от 100кВт до 25 МВт. На данный момент в Рос-сий насчитывается 131 МГЭС, 35 из которых принадлежит РусГидро. Суммарная установленная мощ-ность МГЭС более 1200 Мвт. Наиболее перспективные регионы для реализации проектов МГЭС – Кав-каз, северо-запад и юг Сибири, большая часть территории ДФО.

Анализ эффективности ЛИЭС с МГЭС для потребителей электроэнергии.

Мировой опыт показывает, что микрогриды в определенных ситуациях могут обеспечить сниже-ние расходов коммерческих и промышленных потребителей на электроснабжение в диапазоне от 5% до 25% и даже более по сравнению с потреблением энергии только из централизованной энергосистеме-мы. Величина эффекта существенно зависит как от особенностей конкретных потребителей, так и от того, какие требования неэкономического характера по надежности и экологичности предъявляются этими потребителями. На это указывают как результаты численного моделирования работы микрогри-дов, так и анализ мировой практики их функционирования, несмотря на то что в мире еще не накоплен достаточный опыт в этой области. Некоторые примеры эффективности микрогридов приведены в (Табл. 1). Эффект оказывается тем больше, чем более затратными являются мероприятия по рекон-струкции и строительству сетевой инфраструктуры, необходимые для ликвидации дефицита мощности, который потребители испытывают или будут испытывать в ближайшем будущем.

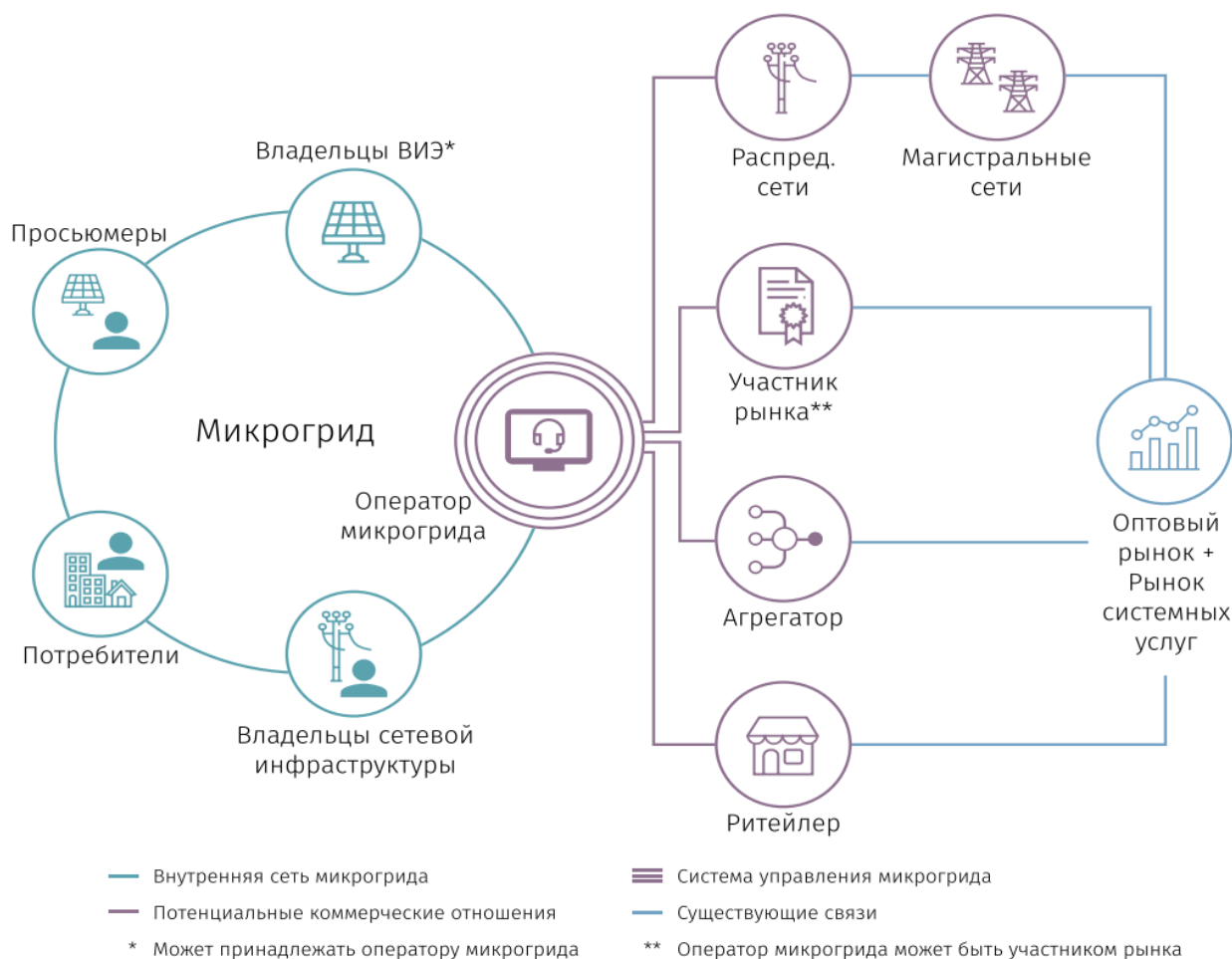
Таблица 1

Коммерческие и промышленные микрогриды в мировой практике

Микрогрид	Конфигурация	эффекты
Longmedow park Место: Йоханнесбург, ЮАР Потребители: промышленное предприятие. Год ввода в эксплуатацию: 2016 Интегратор: ABB	Питание от сети. Солнечные панели: 750 кВт СНЭ: 1 МВт — 380 кВт·ч МГЭС: 3 МВт	Снижение стоимости энергоснабжения: 25% Снижение эмиссии CO2: 1000 тонн в год Повышение надежности электроснабжения
Inland empire utilities agency Место: Сан-Бернардино, США Потребители: система городского водоснабжения и канализации. Год ввода в эксплуатацию: 2008– 2017 Интеграторы и вендоры: AMS, SunPower, Tesla, Fuel Cell Energy	Солнечные панели: 3,5 МВт МГЭС: 1 МВт Топливные элементы: 2,8 МВт СНЭ: 3,65 МВт — 380 кВт·ч. Дизельные генераторы: 2,5 МВт	Снижение стоимости энергоснабжения, в том числе за счет участия на рынке управления спросом: 10%
Establishment labs Место: Коста-Рика Потребители: промышленное предприятие. Год ввода в эксплуатацию: 2016 Интегратор: ENEL	Питание от сети. МГЭС: 276 кВт СНЭ: 500 кВт — 1 МВт·ч	Снижение стоимости энергоснабжения: 5% Повышение надежности электроснабжения
Boston one campus Место: Бостон, США Потребители: коммерческая недвижимость. Год ввода в эксплуатацию: 2017 Интегратор: Schneider Electric	Питание от сети. Солнечные панели: 448 кВт СНЭ: 500 кВт — 1 МВт·ч. МГЭС: 800кВт.	Снижение стоимости энергоснабжения: 5% Снижение эмиссии CO2: 5800 тонн в год

Как мы можем заметить из таблицы 1 микрогриды с применением МГЭС, хорошо зарекомендовали себя в зарубежной практике. Благодаря ним удалось снизить стоимость электроснабжения потребителей, повысить надежность и экологичность, что в наши дни является очень популярным направлением развития. Далее разберем структуру и основные компоненты микросети.

Структура и принцип работы ЛИЭС.

В качестве примера работы ЛИЭС разберем схему «MicroGrid Plus» от компаний ABB



Рис. 2. Структурная схема «MicroGrid Plus»

Для управления такой сетью необходимо использовать надежные быстрые контроллеры. В дан-

ном случае применяются контроллеры MGC (MicroGrid Controller) (табл. 2). Для сбора данных используются как цифровые, так и аналоговые модули ввода/вывода линейки IDC, а для стабилизации сети — два основных элемента: накопитель, работающий с применением аккумуляторных батарей, и стабилизатор сети PowerStore, который функционирует на механическом принципе вращающегося маховика с генераторным или моторным режимом работы. Основная задача накопителя — сохранение баланса сети в случае длительных изменений, т. е. накопление при избытке электрической энергии или выдача при ее дефиците. В то же время PowerStore обеспечивает стабильность сети благодаря возможности кратковременно поглощать избыток или покрывать дефицит. Время реакции такой системы составляет менее чем 150 мс, а перегрузочная способность — до 10 номинальных мощностей.

Таблица 2

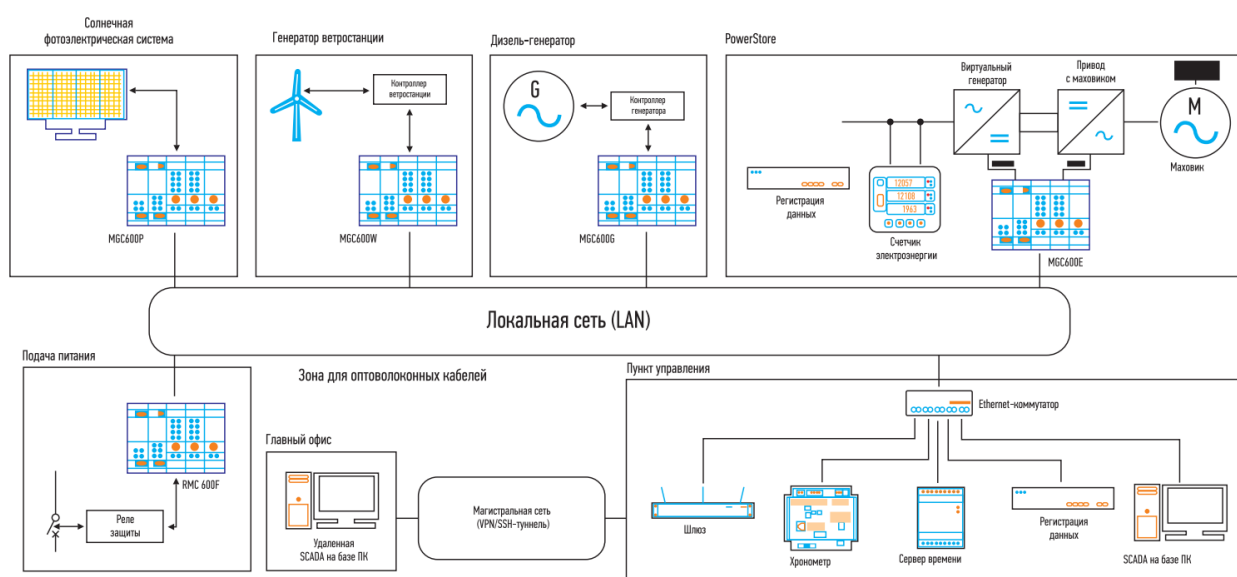
Контроллеры для ЛИЭС.

Название/обозначение	Описание
Дизель / Газовый генератор / MGC600G	Для контроля, мониторинга и подключения дизель-газовых генераторов
Вывод в распределительную сеть / MGC600F	Для контроля, мониторинга и подключения выводов и их защит
Солнечная станция / MGC600P	Для контроля, мониторинга и подключения солнечных инверторов
Нагрузка / MGC600L	Для управления, мониторинга и подключения больших нагрузок, таких как дробилки, котлы, мощные промышленные насосы и т. д.
МГЭС / MGC600H	Для контроля, мониторинга и подключения МГЭС
Накопитель энергии / MGC600E	Для контроля, мониторинга и подключения накопителей, механических или аккумуляторных батарей
Подключение MicroGrid к сети / MGC600N	Для контроля, мониторинга и подключения к другой сети или магистральной сети
ВЭС / MGC600W	Для контроля, мониторинга и подключения ВЭС

Решение PowerStore включает в себя инверторы и специальное программное обеспечение оно поддерживает интеграцию с часто неустойчивым использованием ВИЭ и обеспечивает их эффективное применение и защиту отдаленных населенных пунктов от скачков в сети. Также PowerStore снижает вредные выбросы от традиционных источников (в основном дизельных) и общую зависимость от такого рода топлива. Высокоскоростное прикладное обеспечение контролирует поток энергии в маховике с высокой инерционностью. Это позволяет мгновенно уменьшать колебания мощности, вырабатываемой ветряками или солнечными батареями. При подключении к сети аккумуляторных батарей в виде накопителей получается полностью сбалансированная сеть, устойчивая к изменениям на стороне генерации и независимая от потребления (конечно, только до начала эффективной работы накопителей).

Заключение.

В данной статье мы рассмотрели концепцию локальных интеллектуальных энергосистем, мы выяснили что эти системы могут быть довольно эффективны для питания потребителей и для решения современных проблем таких как уменьшение выбросов углерода и развитие распределенной энергетики. Мы считаем, что такие системы имеют большой потенциал в удаленных регионах России, таких как Дальний Восток, Республика Саха, а также на промышленных предприятиях (добыча, переработка), которые либо не получают энергию от магистральных сетей, либо испытывают трудности с качеством поставляемой энергии (из-за колебаний напряжения и частоты, отключения питания и т. д.).

Список источников

1. Концепция интеллектуальной электроэнергетической системы России с активно-адаптивной сетью / Воропай Н.И., Ефимов Д.Н., Колосок И.Н., Курбацкий В.Г.; ОАО "НТЦ ФСК ЕЭС". 2012. – 219 с. ISBN 978–5–9904113–1–9.

2. Прогноз развития энергетики мира и России 2019 / под ред. А. А. Макарова, Т. А. Митровой, В. А. Кулагина; ИНЭИ РАН – Московская школа управления СКОЛКОВО. – Москва, 2019. – 210 с. – ISBN 978-5-91438-028-8 – С. 15.

3. Чаусов И.А., Бокарев Б.В., Сидорович С.Д. Активные энергетические комплексы – первый шаг к промышленным микрогридам в России. – Москва: Инфраструктурный центр Энерджинет. 2020. – 58 с.

4. Шилер М.В., Рублевский Е.М. MICROGRID – ответ на новые вызовы электроэнергетики // Control engineering Россия. – 2017. – №4. – С. 82–85

УДК 624.92.033

ЛИНЗООБРАЗНОЕ ПНЕВМАТИЧЕСКОЕ ПОКРЫТИЕ СООРУЖЕНИЯ, УСИЛЕННОЕ СТОЙКАМИ

КИМ АЛЕКСЕЙ ЮРЬЕВИЧ,

д.т.н., профессор

ХАПИЛИН ВИКТОР ЕВГЕНЬЕВИЧ

аспирант 4го года обучения

Саратовский государственный технический университет
имени Ю.А. Гагарина

Аннотация. В статье описывается современное линзообразное пневматическое покрытие сооружений, которое можно применять для перекрытия больших пролетов и размещение внутри спортивных и других объектов. Применение стоек в данном сооружении позволит не только повысить несущую способность такого покрытия сооружения, но и значительно снизить материалоемкость мембран, что позволит снизить сметную стоимость сооружения.

Ключевые слова. Линзообразное пневматическое сооружение, несущая способность покрытия сооружения, снижение материалоемкости мембран покрытия.

LENTICULAR PNEUMATIC COATING OF THE STRUCTURE, REINFORCED WITH UPRIGHTS

Kim Alexey Yurievich,**Khapilin Viktor Evgenievich**

Annotation. The article describes a modern lens-shaped pneumatic coating of structures that can be used to cover large spans and placement inside sports and other facilities. The use of racks in this structure will not only increase the bearing capacity of such a coating of the structure, but also significantly reduce the material consumption of the membranes, which will reduce the estimated cost of the structure.

Key words. Lenticular pneumatic structure, bearing capacity of the coating structure, reduction of the material capacity of the coating membranes.

Последние три десятилетия в нашей стране, да и в других странах мира стали активно возводиться линзообразные мембранно-пневматические покрытия сооружений. Это прежде всего такие страны, как США, Германия, Франция, а последнее время в этот список вошли Россия и Китай. Линзообразные покрытия сооружений могут перекрыть сооружение пролетов сто метров и более. Помимо металлических мембран, применяют синтетические материалы, но нержавеющая сталь применена в половине таких покрытий сооружений. Как правило, пролет таких сооружений приближается к ста метров, но редко когда превышает данный размер.

Быстровозводимые сооружения пролетом 90 метров очень универсальны и удобны, в них можно размещать различные объекты в зависимости от того, что требуется в данной местности, например спортивный комплекс или кинотеатр с библиотекой. Возможно это будет Дворец творчества молодежи или другой объект. Такие сооружения относительно недорогие в два-три раза дешевле, чем сооружения пролетом свыше 100 метров. Срок возведения несколько месяцев, что немного для такого объекта.

Стоимость такого сооружения не превысит на конец 2022 года несколько сот миллионов рублей, в зависимости от площади сооружения.[1]

Сооружение, которое авторы предлагают к исследованию, изображено на рисунке 1. Основные характеристики здания: размеры 60 на 60 м., площадь 3600 м. кв., строительный объем здания 36000 м. куб., примерный срок возведения такого сооружения шесть месяцев на готовый фундамент. В данном линзообразном покрытии сооружения есть верхняя и нижняя мембраны, а между ними закачен воздух, который находится под большим давлением, чем давление воздуха на улице. Если давление воздуха на улице составляет 101 000 Па, то давление в замкнутой полости линзообразного покрытия сооружения составляет примерно 106 000 Па, этих пяти тысяч Паскаль хватает, что бы не только удерживать собственный вес мембран, но и атмосферные нагрузки, например снеговую нагрузку.[2]



Рис. 1. Мембранно-пневматическое здание пролетом 60 метров

Если объект представляет собой ФОК или Ледовый дворец спорта, то такое сооружение можно запроектировать двухпролетным. Внешний вид такого сооружения и внутренний интерьер показаны на рисунках 2 и 3.

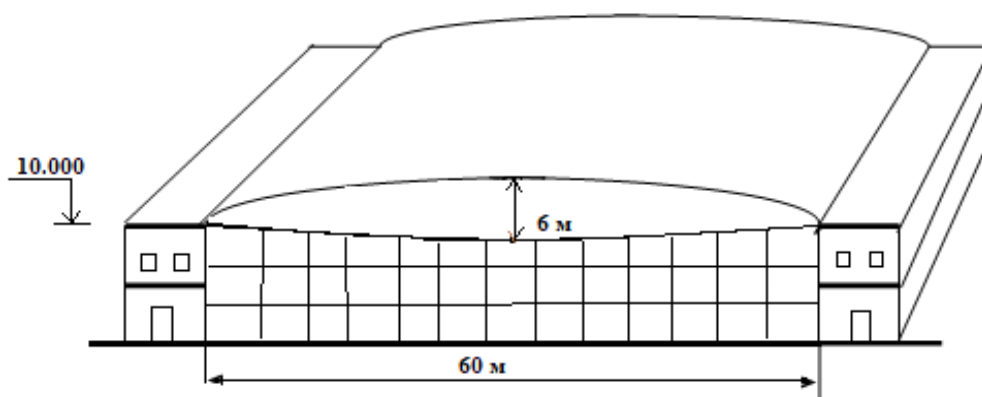

Рис. 2. Двухпролетное линзообразное мембранно-пневматическое сооружение

Такие сооружения можно размещать, на не очень прочных грунтах, в зонах с сейсмической активности, потому, что они очень устойчивые и надежные и гут выдержать землетрясение силой до девяти баллов.

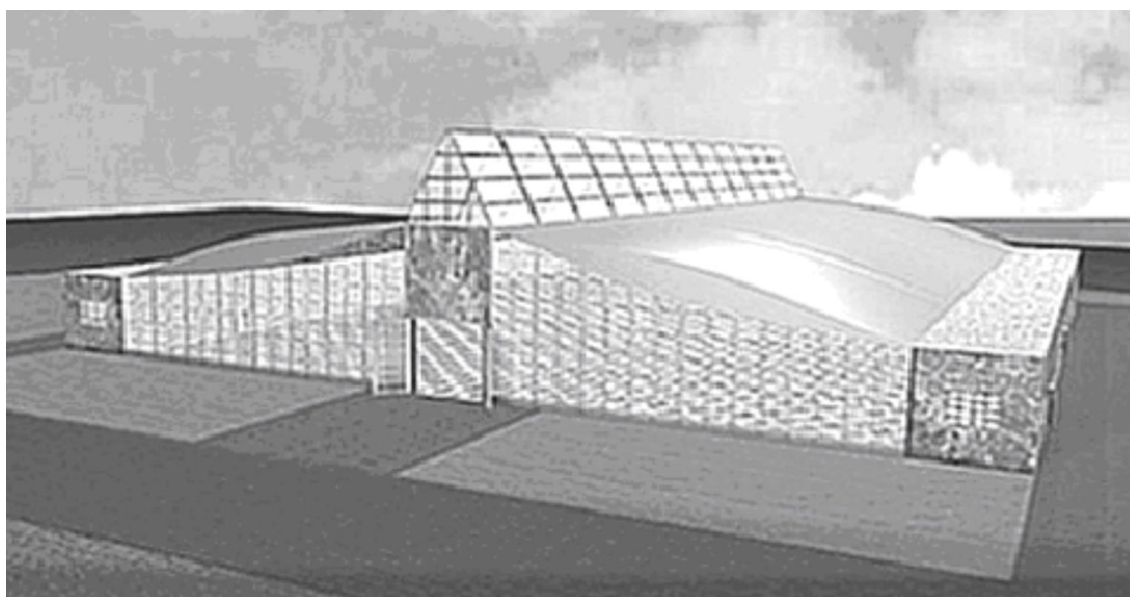

Рис. 3. Интерьер линзообразного мембранно-пневматического сооружения

Авторы данной статьи при численном исследовании решаемых задач ставили задачу выяснить, какой максимальной несущей способностью могут обладать двухпоясные мембранно-стержневые системы покрытий сооружений при пролете, равном девяноста метров, и какова при этом толщина несущей и натягающей мембран покрытия. После проведения расчетов с помощью программного комплекса были установлены, не только толщины мембран покрытия сооружения, но и требуемая для устойчивости всего покрытия величина приращения давления внутри герметичной полости сооружения.

Для системы пролетом 90 метров толщины мембран при проектировании расчетом были приняты равными 5 мм для несущей мембраны и 4 мм для натягающей мембраны (материал мембран сталь нержавеющая). При этом основные требования норм проектирования покрытий сооружений капитального типа выполнены. Расчетами установлено, что вес обеих мембран на один квадратный метр стального покрытия составляет 80 кг (40+8 кг и 32 кг). [3]

Если применить стойки в четвертях данного покрытия сооружения, то как показали численные исследования, проведенные авторами статьи, вырастет несущая способность покрытия сооружения и произойдет уменьшение материалоемкости мембран, что позволит примерно на пятнадцать процентов снизить сметную стоимость объекта.

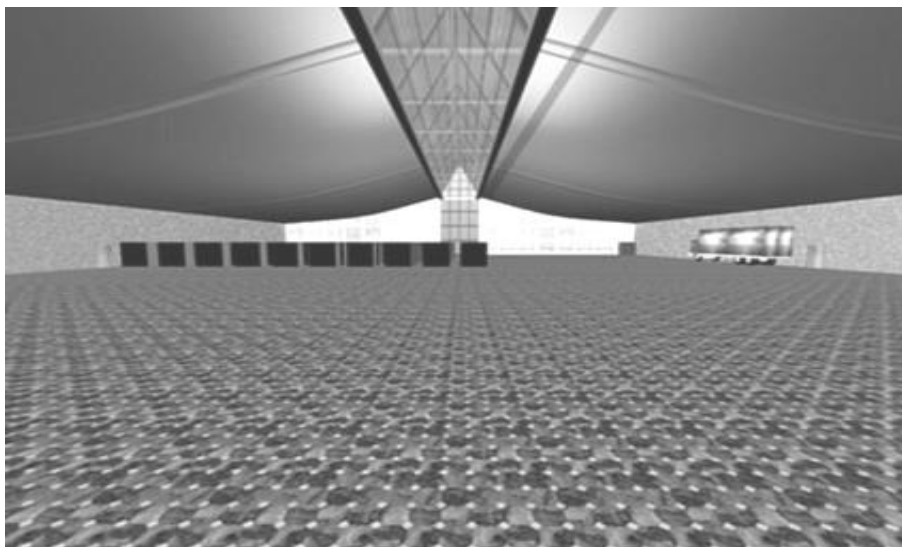
Список источников

1. Амоян, М.Ф., и др. Расчет мембранно-пневматических сооружений шаговым методом с учетом упругих свойств воздуха [Текст] / М. Ф. Амоян, А. А. Алиев, А. Ю. Ким // Евразийский Союз Ученых. - 2014. - № 7, ч. 1. - С. 12-14
2. Ким, А.Ю. Методика расчета нелинейных пневматических сооружений полуаналитическим методом приращений параметров с итерационной процедурой на шаге [Текст] / А. Ю. Ким, С. В. Полников // Фундаментальные и прикладные исследования в современном мире. - 2016. - Т. 1. - С. 118-121.
3. Ким, А.Ю. Применение численных методов для расчета нелинейных мембранно-пневматических систем [Текст] / А. Ю. Ким, С. В. Полников // Фундаментальные и прикладные исследования в современном мире. - 2016. - Т. 1. - С. 114-117.

© А.Ю. Ким, В.Е. Хапилин, 2023

УДК 62

ТЕХНОЛОГИЧЕСКИЕ РЕШЕНИЯ ПРИ ПРОИЗВОДСТВЕ РАССЫПНЫХ КОМБИКОРМОВ

БУРКИНА А.С.

магистрант

Тамбовский государственный технический университет,
Тамбов, Россия

Аннотация: цель статьи «Технологические решения при производстве рассыпных комбикормов» заключается в исследовании и описании различных технологических решений, применяемых при производстве рассыпных комбикормов. В статье рассматриваются методы дозирования и смешивания компонентов, а также обсуждаются проблемы, связанные с физическими свойствами сырья и его взаимодействием в процессе производства. Также целью статьи является описание технологий управления качеством комбикормов, включая контроль за содержанием питательных веществ и безопасностью продукта. В итоге, статья должна помочь читателям понять, как правильный выбор технологических решений и их грамотное применение могут повысить качество рассыпных комбикормов и эффективность производства.

Ключевые слова: технологические решения, производство, рассыпные комбикорма, дозирование, смешивание, контроль качества.

DIRECTIONS OF INCREASING THE ECONOMIC EFFICIENCY OF AN INDUSTRIAL ENTERPRISE

Burkina A.S.

Abstract: the purpose of the article "Technological solutions in the production of loose compound feeds" is to study and describe various technological solutions used in the production of loose compound feeds. The article discusses methods of dosing and mixing of components, as well as discusses problems related to the physical properties of raw materials and their interaction in the production process. Also, the purpose of the article is to describe the technologies of quality management of compound feeds, including control over the content of nutrients and product safety. As a result, the article should help readers understand how the right choice of technological solutions and their competent application can improve the quality of loose compound feeds and production efficiency.

Key words: technological solutions, production, loose feed, dosing, mixing, quality control.

В современном животноводстве рассыпные комбикорма являются важным элементом рациона животных. Качество комбикормов напрямую влияет на здоровье и производительность животных. Поэтому, при производстве рассыпных комбикормов необходимо использовать современные технологические решения, которые обеспечивают высокое качество продукции и эффективность производства. В данной статье рассмотрим различные методы дозирования и смешивания компонентов при производстве рассыпных комбикормов, а также важность контроля качества на всех этапах производства.

Теоретической и методологической основой исследования послужили труды отечественных и зарубежных ученых, специалистов в области производства комбикормов.

Одним из важнейших этапов производства рассыпных комбикормов является дозирование компонентов. В настоящее время существует несколько методов дозирования, таких как дозирование по весу, объему и электронному управлению. Каждый метод имеет свои преимущества и недостатки, и

выбор метода зависит от особенностей производства и требований качества продукции.

Дозирование компонентов в комбикормах означает измерение точного веса или объема каждой указанной порции компонентов, согласно рецепту. Неправильное дозирование может привести к нарушению установленного процентного соотношения компонентов в комбикорме, что отрицательно сказывается на его качестве. Именно поэтому, дозирование является важнейшей технологической операцией при производстве комбикормов.

При дозировании компонентов для создания комбикормов, необходимо строго следовать рецепту и подавать каждый компонент в точно заданных количествах. Это достигается путем использования дозаторов, которые автоматически измеряют и подают нужное количество компонента в смесительный агрегат. Неправильная дозировка может снизить питательную ценность комбикорма и привести к заболеванию животных. Поэтому, крайне важно, чтобы дозирующие машины работали с высокой точностью, чтобы обеспечить правильное соотношение компонентов в комбикорме.

В процессе производства комбикормов используются два основных способа дозирования - объемный и весовой. При объемном дозировании, машины подают компоненты в определенных объемах через определенные промежутки времени. При весовом дозировании, машины отвешивают каждый компонент в заданных количествах. Для обеспечения высокой точности дозирования, дозирующие машины должны работать стабильно и точно, независимо от производительности. Неточная дозировка может привести к снижению питательной ценности комбикорма и заболеванию животных.

При подборе дозирующих машин для производства комбикормов, необходимо учитывать физические и механические свойства каждого компонента. Особое внимание следует уделить влажности, так как ее повышенное содержание может ухудшить сыпучесть продукта, а некоторые компоненты, такие как мел и соль, могут склеиваться. Поэтому, при выборе дозирующих машин, необходимо учитывать влажность и другие физические свойства каждого компонента, чтобы обеспечить точное и качественное дозирование.

Для точного измерения и дозирования компонентов в производстве используют различные типы дозаторов, такие как тарельчатые, барабанные, шнековые, вибрационные, ленточные, пневматические и комбинированные, например виброшнековые. Однако, несмотря на их относительную простоту и надежность, точность дозирования с помощью этих устройств обычно не превышает $\pm 3\%$ и может колебаться в еще больших пределах при изменении физико-механических свойств дозируемых продуктов. Чтобы избежать таких ошибок, необходимо использовать автоматическую коррекцию в работе системы дозирования.

На комбикормовом заводе очень важным этапом технологического процесса является смешивание компонентов, которые входят в состав комбикорма. Одним из главных качественных показателей этого процесса является однородность полученной смеси. Считается, что смесь практически однородна, если содержание компонентов в любом объеме смеси не отличается от заданного содержания для всей смеси.

Однородность состава является важным условием для обеспечения одинаковой питательной ценности всего комбикорма. Особенно тщательное смешивание необходимо при добавлении микродобавок, чтобы обеспечить равномерное распределение их в смеси. Это позволяет добиться максимальной эффективности использования комбикорма и обеспечить необходимые питательные вещества для животных.

Чтобы процесс смешивания наилучшим образом выполнялся, важно, чтобы сыпучие продукты, которые входят в смесь, обладали одинаковыми физическими свойствами и были максимально дисперсными. Это обеспечивает эффективное перемешивание компонентов в процессе смешивания.

После того, как компоненты комбикорма были дозированы, они смешиваются в смесителях, которые могут быть как непрерывного, так и периодического действия. Если используется непрерывное объемное дозирование, то компоненты после дозаторов поступают в сборный транспортер, который направляет их в смеситель непрерывного действия.

Смеситель для комбикормов оснащен двумя полыми стальными валами, которые имеют лопатки. Валы с лопатками находятся внутри металлического цилиндра. Компоненты для смешивания по-

ступают в смеситель через приемный патрубок, затем лопатки на валах начинают вращаться навстречу друг другу, перемешивая компоненты и перемещая их вдоль цилиндра машины к выходу. Это обеспечивает непрерывное перемешивание компонентов в процессе производства комбикорма.

Для достижения наилучшей эффективности работы смесителя и его высокой производительности важно установить правильный угол наклона бичей. Увеличение угла наклона приводит к увеличению скорости прохождения продукта через машину, что в свою очередь уменьшает продолжительность смешивания. Особенно энергичное перемешивание необходимо при производстве полнорационных комбикормов, содержащих до 50% дробленого сена

Главная задача смешивания заключается в том, чтобы объединить несколько компонентов в кормовую смесь с определенными характеристиками. Иными словами, смешивание - это процесс создания однородных по составу, плотности и физико-механическим свойствам систем из различных компонентов.

Нельзя забывать про то, что контроль качества - это один из ключевых аспектов производства комбикормов, который необходимо учитывать на всех этапах производства. Каждый этап, начиная с закупки ингредиентов и заканчивая упаковкой готового продукта, должен быть тщательно контролируемым, чтобы гарантировать высокое качество и безопасность комбикормов.

При закупке ингредиентов необходимо проверить их качество и соответствие стандартам. Это включает в себя анализ содержания питательных веществ, наличия примесей, микробиологических показателей и других параметров. Важно контролировать источники поставок, чтобы избежать закупки ингредиентов низкого качества или сомнительного происхождения.

Во время производства комбикормов также необходимо контролировать качество и соответствие стандартам. Это включает в себя контроль дозировки ингредиентов и качества смеси. Дозировочное оборудование должно быть точным и надежным, чтобы обеспечить однородность и точность дозировки каждого ингредиента. Для достижения однородной смеси необходимо использовать соответствующее оборудование и процессы смешивания, а также контролировать время и скорость смешивания.

Контроль качества также необходим на этапе упаковки готового продукта, чтобы гарантировать его безопасность и соответствие стандартам. Каждая партия комбикорма должна быть протестирована на качество и безопасность, прежде чем быть отправленной на продажу или использование.

В целом, контроль качества на всех этапах производства комбикормов является важным фактором, который помогает обеспечить высокое качество и безопасность продукта, а также удовлетворить требования клиентов и регуляторных органов.

Заключение

Производство рассыпных комбикормов является сложным и трудоемким процессом, который требует применения различных технологических решений для достижения оптимальных результатов. Одним из ключевых аспектов является смешивание компонентов, которое должно быть выполнено с высокой точностью и однородностью, чтобы обеспечить постоянное качество корма.

В процессе производства рассыпных комбикормов могут использоваться различные виды оборудования, такие как весовые дозаторы, миксеры и технологические линии. Каждый из этих элементов играет важную роль в достижении желаемого результата.

Кроме того, при производстве рассыпных комбикормов необходимо учитывать особенности каждого ингредиента и его влияние на конечный продукт. Только с учетом всех этих факторов можно производить качественный корм, который будет обеспечивать животным необходимые питательные вещества и способствовать их здоровью и благополучию.

Список источников

1. Белов А.В., Карпов С.В., Терентьев М.А. «Оборудование для производства комбикормов»/ М.: Колос, 2014, с. 380.
2. Кузнецов С.И., Никулина Н.Н., Хлыстун Е.А. «Технология производства комбикормов»/ СПб.: ГИАР, 2013, с. 305.

3. Корнилов П.М., Шестаков А.И., Крюков В.М. «Современные технологии производства комбикормов» / М.: Агропромиздат, 2015, с. 250.
4. Абрамова А.А. «Производство комбикормов: технология, оборудование, качество» / М.: Колос, 2012, с. 400.
5. Васильев В.А., Денисенко А.В., Кузнецов В.П. «Технология производства рассыпных комбикормов» / М.: Агропромиздат, 2010, с. 290.

УДК 62-519

ПОЛЁТНЫЙ КОНТРОЛЛЕР КВАДРОКОПТЕРА. КОНСТРУКТИВНЫЕ ОСОБЕННОСТИ, ВЫБОР ПОЛЁТНОГО КОНТРОЛЛЕРА В ЗАВИСИМОСТИ ОТ ЗАДАЧ КОПТЕРА

ДЕМИДОВ АЛЕКСАНДР АНДРЕЕВИЧ,
МЕЛЕШКО КИРИЛЛ НИКОЛАЕВИЧ,
ПЕТРОВ ЕВГЕНИЙ СЕРГЕЕВИЧ,
ФАТЬЯНОВ ПАВЕЛ ИГОРЕВИЧ

студенты
ФБГОУ ВО «НИУ «МЭИ»

Аннотация: В статье рассматриваются основные элементы, входящие в конструкцию полётных контроллеров, а также даётся ответ на вопрос, как выбрать полётный контроллер для выполнения задач, поставленных перед коптером.

Ключевые слова: робототехника, квадрокоптер, полётный контроллер, гироскоп, процессор, прошивка.

THE FLIGHT CONTROLLER OF THE QUADCOPTER. DESIGN FEATURES, THE CHOICE OF FLIGHT CONTROLLER DEPENDING ON THE TASKS OF THE COPTER

Demidov Alexander Andreevich,
Meleshko Kirill Nicolaevich,
Petrov Evgeny Sergeevich,
Fatianov Pavel Igorevich

Annotation: The article discusses the main elements included in the design of flight controllers, and also gives an answer to the question of how to choose a flight controller to perform the tasks assigned to the copter.

Key words: robotics, quadcopter, flight controller, gyroscope, processor, firmware.

Полётный контроллер (далее ПК) - это главное устройство, управляющее квадрокоптером. Он представляет собой микрокомпьютер с набором датчиков, собирающий данные о положении и состоянии коптера, а также обеспечивает движение дрона за счёт обработки сигналов, поступающих с пульта управления.



Рис. 1. Пример подключения деталей дрона к ПК

На рисунке (Рис.1.) приведён пример подключения основных компонентов квадрокоптера к полётному контроллеру. Каждый ПК имеет стандартный набор датчиков: гироскоп, отслеживающий положение дрона в пространстве, GPS-чип, благодаря которому ПК определяет, в какой точке находится коптер и барометрический альтиметр, сообщающий ПК высоту, на которой находится дрон, а также и другие дополнительные устройства:

- Электронный регулятор скорости (ESC);
- Видеопередатчик (VTX);
- FPV камера.

В каждый ПК встроен процессор (микроконтроллер), в памяти которого находится прошивка - программа управления ПК. Он отвечает за обработку сигналов, поступающих со внешних устройств, и вычислительные операции.

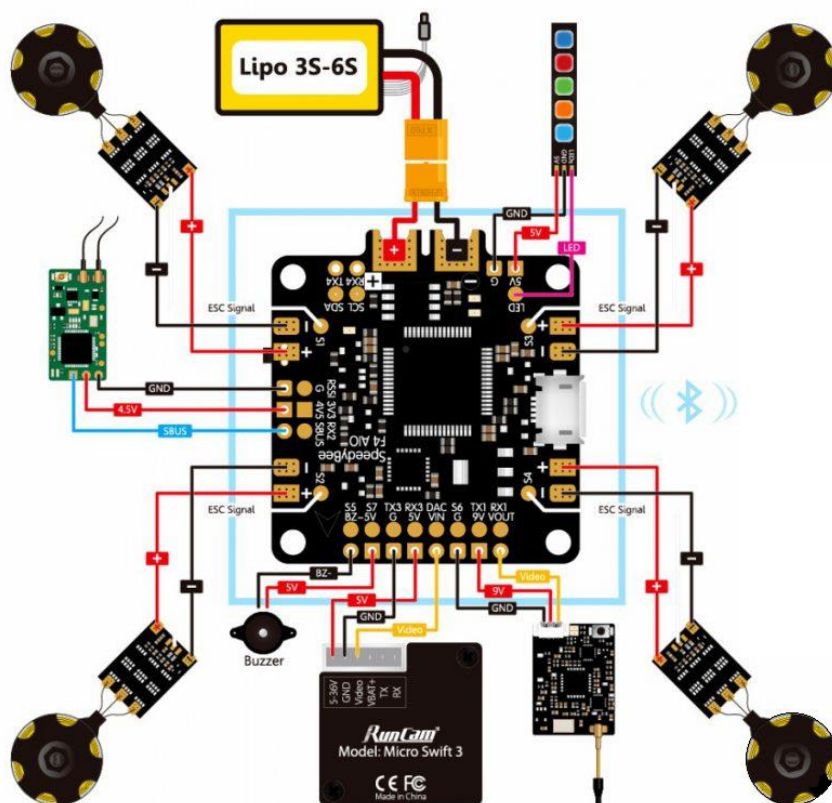
Таблица 1

Основные типы микроконтроллеров в ПК

	F1	F3	F4	F7	H7
Частота	72МГц	72МГц	168МГц	216МГц	480МГц
Память	128кБ	256кБ	1МБ	1МБ	128кБ

В таблице (Табл.1) показаны основные серии микроконтроллеров, но рекомендуется использовать либо F4, либо F7. Это связано с тем, что современные прошивки не устанавливаются на чипы F1 и F3 из-за недостаточного количества памяти.

Существуют различные виды прошивок, отличающиеся своим функционалом и областью применения. В зависимости от задач, поставленных перед коптером, подбирается необходимая прошивка, а уже к ней подбирают полётный контроллер. Далее перечислим основные из них:

- Betaflight - самая популярная на сегодняшний день прошивка с открытым исходным кодом, подходит к большинству ПК за счёт своей гибкости и функциональности;
- iNav - прошивка, предназначенная для подключения навигации и создания автономных полётов. Позволяет осуществлять полёт по контрольным точкам, автоматический возврат коптера к пилоту в случае потери сигнала, а также имеет открытый исходный код;
- KISS - прошивка с закрытым исходным кодом, имеет простой графический интерфейс, что облегчает процесс настройки. Считается лучшей прошивкой для гонок и акробатики.
- TauLabs - прошивка, предназначенная для дронов, выполняющих исследовательскую работу. Она отлично подходит для студенческих научных проектов, но имеет небольшой список поддерживаемых ПК.

Как видно, вариантов выбора прошивок достаточно много, поэтому для каждого дрона можно подобрать именно ту, которая позволит выполнить поставленные задачи.

Полётный контроллер имеет определённое количество UART-портов, предназначенных для подключения различных внешних устройств, например, телеметрии, видеопередатчика, транспондера и т.д. UART - это универсальный асинхронный приёмник-передатчик. Он представляет собой коммуникационный протокол, обычно используемый для передачи данных между электронными устройствами, расположенными на коротких расстояниях между собой. UART-порт имеет два контакта: TX (передача сигнала) и RX (приём сигнала).

Таблица 2

Количество UART-портов, поддерживаемых разными сериями процессоров

F1	F3	F4	F7
2 порта	3-5 портов	3-6 портов	6-7 портов

Количество UART-портов зависит от конструкции ПК и установленного микроконтроллера, что наглядно показано в таблице (табл.2). Поэтому при выборе полётного контроллера важно учитывать, какое внешнее оборудование и в каком количестве будет находиться на его периферии.

В результате, выбор полётного контроллера полностью зависит от того, какие задачи будет выполнять квадрокоптер в будущем. В зависимости от этого, выбирают прошивку и процессор, составляют список внешнего оборудования, чтобы определить необходимое число портов на плате ПК для его подключения, а также учитывают расположение элементов и формат крепежа, чтобы облегчить процесс сборки и в конечном итоге получить простую, аккуратную и надёжную систему.

Список источников

1. Что такое квадрокоптер, его предназначение, устройство [Электронный ресурс]. – Режим доступа: <https://mykvadrocopter.ru/chto-takoe-kvadrocopter/>, свободный – (14.05.2023)
2. Выбираем полётный контроллер для квадрокоптера [Электронный ресурс]. – Режим доступа: <https://rcdetails.info/vybiraem-poletnye-kontroller-dlya-kvadrokoptera/>, свободный – (14.05.2023)
3. Квадрокоптер в деталях. Полётный контроллер [Электронный ресурс]. – Режим доступа: <https://dzen.ru/a/YtaKnje3EHh66mT1>, свободный – (14.05.2023)
4. Топ5 полётных контроллеров для FPV дронов в 2023 году [Электронный ресурс]. – Режим доступа: https://dronnews.ru/rejtingi/top5-peredatchikov-dlya-fpv-dronov-v-2021-godu.html?utm_referrer=https%3A%2F%2Fyandex.ru%2F, свободный – (14.05.2023)
5. Контроллер для дрона: разбираемся в характеристиках [Электронный ресурс]. – Режим доступа: <https://club.dns-shop.ru/> – (14.05.2023)

© А.А. Демидов, П.И. Фатьянов, К.Н. Мелешко, Е.С. Петров, 2023

УДК 004

АНАЛИЗ ИСПОЛЬЗОВАНИЯ СОВРЕМЕННЫХ СРЕДСТВ СОЗДАНИЯ CRUD ПРИЛОЖЕНИЙ

ПЛОТНИКОВА ДАРЬЯ АНДРЕЕВНАстудентка
ФГБОУ ВО «МГТУ «СТАНКИН»

Аннотация: в этой работе рассматриваются и анализируются различные современные средства создания CRUD приложений. Были рассмотрены паттерны проектирования MVC, MVVM, MVP, а также фреймворки ASP.NET MVC Framework и Ruby on Rails.

Ключевые слова: CRUD приложения, Паттерн проектирования, MVC, MVVM, MVP, ASP.NET MVC Framework.

ANALYSIS OF THE USE OF MODERN TOOLS TO CREATE CRUD APPLICATIONS

Plotnikova Daria Andreevna

Abstract: This paper reviews and analyzes various modern tools for creating CRUD applications. The design patterns of MVC, MVVM, MVP, as well as the ASP.NET MVC Framework and Ruby on Rails frameworks were considered.

Key words: CRUD applications, Design Pattern, MVC, MVVM, MVP, ASP.NET MVC Framework.

Введение

CRUD приложения представляют собой приложения функциональность которых ориентированна на работу с базами данных. Поэтому, своё название они получили по первым буквам стандартных операций с данными: create, read, update and delete (Создание, чтение, обновление, удаление).

CRUD приложения предоставляют пользователям удобный набор инструментов манипуляции данными, позволяющий сократить временные затраты на их обработку, что делает такие приложения более востребованными, а выбор средств реализации CRUD приложений становится актуальным вопросом.

Выбор паттерна проектирования

Паттерн (шаблон проектирования) — представляет собой какой-либо шаблон архитектуры, адаптируемый под конкретные задачи, часто возникающие в рамках одной области.

Есть достаточно много различных паттернов, которые будут удобны для реализации приложения на основе базы данных, но наиболее зарекомендовали себя в этой области паттерны MVC, MVVM, MVP. Они удобны для работы с реляционной моделью данных, а также для реализации web API. Далее рассмотрим каждый из них отдельно.

MVC (Model-View-Controller) — паттерн проектирования, структура которого позволяет разделить логику приложения на три части, две из которых (контроллер и представление) будут зависеть от третьей части(модели), но при этом важно отметить, что модель никак не зависит от двух других элементов структуры.

1. **Модель (Model)** включает в себя данные и методы манипулирования ими. В ответ на команды контроллера, изменяет своё состояние.

2. **Представление (View)** визуализирует данные модели, представляя их пользователю в различных форматах, например, в виде таблицы или списка. Представление реагирует на изменения модели, отображая пользователю изменённые данные.

3. **Контроллер (Controller)** обеспечивает связь между пользователем и системой, интерпретирует совершаемые с API действия, и на основе этой информации оповещает модель о необходимости изменений.

Схема взаимодействия компонентов паттерна MVC представлена на рис. 1.



Рис. 1. Взаимодействие частей модели MVC

Работу данного паттерна можно описать следующим образом: контроллер реагирует на действие пользователя в соответствии с логикой, заложенной в него программистом, изменяя модель путём вызова соответствующего метода. Изменившись, модель с помощью события оповещает об этом все связанные с ней представления, которые в ответ на это обращаются к ней за обновлёнными данными, после чего выводят их пользователю.

MVP (Model-View-Presenter) — данный шаблон был создан на основе ранее рассмотренного паттерна проектирования MVC, однако не является его копией: при разработке MVP были внесены изменения в логику представления. В новой модели помимо модели и представления был добавлен новый элемент: представитель (Presenter).

1. **Модель (Model)** — хранит в себе всю бизнес-логику, при необходимости получает данные из хранилища.

2. **Представление (View)** — реализует отображение данных, обращается к Presenter за обновлениями. Пользователь может взаимодействовать с ее элементами, но когда какое-нибудь событие будет затрагивать логику интерфейса, представление будет направлять его презентеру.

3. **Представитель (Presenter)** — реализует взаимодействие между моделью и представлением. Когда представление уведомляет представителя, что пользователь что-то сделал (например, нажал кнопку), представитель принимает решение об обновлении модели и синхронизирует все изменения между моделью и представлением. Представитель не общается с представлением напрямую, обмен информацией осуществляется через интерфейс.

При реализации данного паттерна каждое представление должно реализовывать соответствующий интерфейс. Интерфейс представления и класс представления, реализующий этот интерфейс, содержат все необходимые методы для обновления представления и связи с представителем. Представитель, в свою очередь, должен иметь ссылку на реализацию интерфейса, которую чаще всего передают с помощью конструктора. Все события представления передаются для обработки в представителю и практически никогда не обрабатываются логикой представления.



Рис. 2. Взаимодействие частей модели MVP

Подобная модель имеет преимущество в тестировании, перед моделью MVC, так как логика построения представления находится в представителе, а не в абстрактной информации о модели.

MVVM (Model-View-View Model) — шаблон проектирования, производный от MVC. MVVM состоит из трёх частей: модели, представления и модели представления. Данный подход позволяет связывать элементы представления со свойствами и событиями View-модели. Паттерн реализует структуру в которой каждый слой не знает о существовании другого слоя.

1. **Модель (Model)** представляет собой логику работы с данными и описание фундаментальных данных, необходимых для работы приложения.

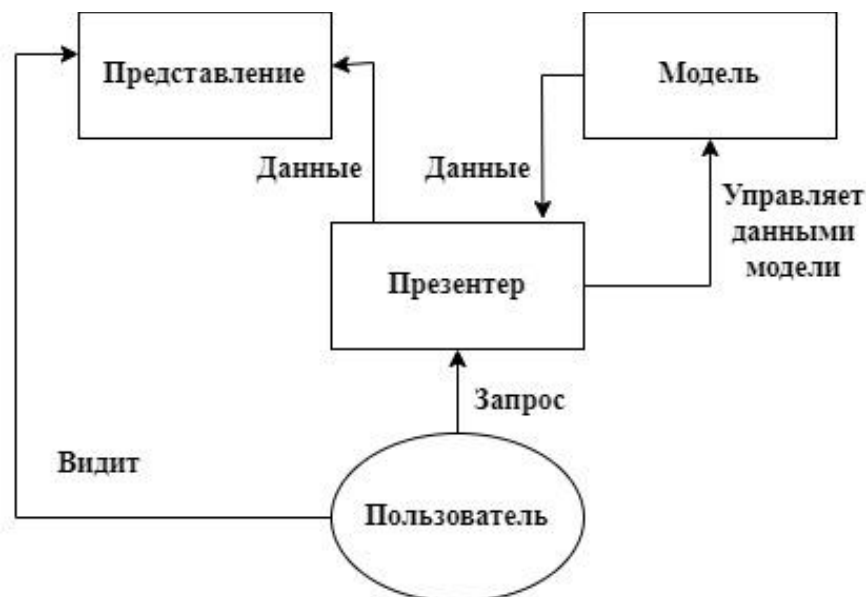
2. **Представление (View)** — Элемент структуры, который подписывается на событие изменения значений предоставляемых моделью представления. Модель, изменяясь, оповещает всех подписчиков об этом, и представление, в свою очередь, запрашивает обновлённое значение свойства из модели представления. В случае, если пользователь взаимодействует с элементами интерфейса, представление будет вызывать соответствующую команду модели представления.

3. **Модель Представления (ViewModel)** — это абстракция, объединяющая в себе свойства модели и представления, предоставляющая интерфейс взаимодействия представления и данных модели, размещаемых на нём.



Рис. 3. Взаимодействие частей модели MVVM

При применении MVVM созданные представления не реализуют соответствующие интерфейсы, однако каждое представление должно иметь ссылку на View-модель, которая является источником данных. Свойства и события, находящиеся в View-модели, связываются с соответствующими элементами представления. И View-модель автоматически обновляет элементы представления, посредством специально реализуемого интерфейса.

Выбор фреймворка

Фреймворк - технология которая позволяет персонализировать свою работу путём создания точек расширения - специальных сменных модулей программного обеспечения. В сущности представляет собой понятие обратное библиотеке: библиотека может существовать в программном продукте как набор функций, который не приносит ограничений в процесс разработки, а фреймворк представляет собой жёсткий каркас системы, который можно расширять лишь согласно некоторым требованиям.

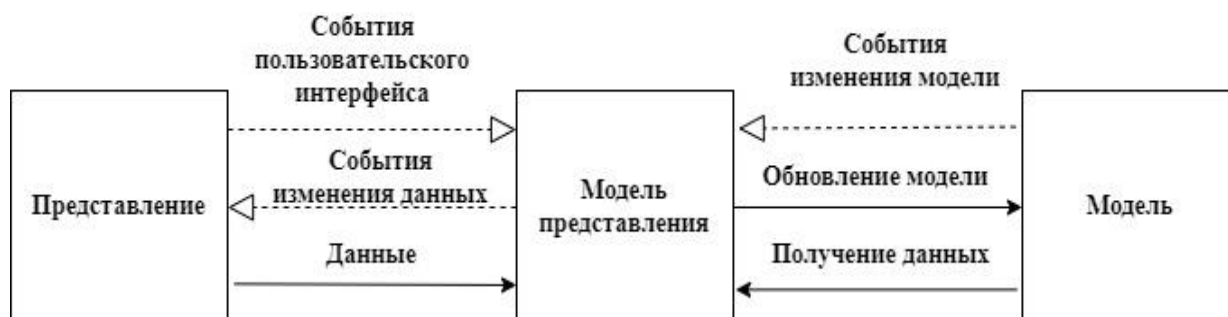
Рассмотрим несколько фреймворков, реализующих ранее рассмотренный паттерн MVC.

ASP.NET MVC 5 — удобная и довольно простая в освоении технология для разработки web-приложений. В ASP.NET MVC 5 внедрён современный вариант MVC, который имеет ряд преимуществ над предыдущими версиями.

Преимущества применения ASP.NET MVC 5 Framework:

1. Расширяемость

Компоненты ASP.NET MVC 5 независимы друг от друга все они удовлетворяют интерфейсу .NET или созданы на основе абстрактного базового класса. Таким образом, можно адаптировать фреймворк удобным для себя образом, заменив некоторые компоненты на собственноручно написанные аналоги, или частично внести необходимые изменения и не нарушить при этом логику работы всей системы.

2. Жесткий контроль над HTML и HTTP

Инфраструктура ASP.NET MVC 5 может генерировать простой и соответствующий стандартам код разметки. Вместо генерации большого количества трудно управляемой HTML-разметки MVC Framework создаёт простые элементы, оформленные стилями CSS.

3. Тестируемость

Проект, выполненный с помощью ASP.NET MVC будет легко и удобно тестировать, так как паттерн MVC делает процесс проще, подразумевая автономность компонентов, а фреймворк, в свою очередь, ещё более упрощает процесс, обеспечивая для каждого из компонентов структурированность, удовлетворяющую требованиям модульного тестирования.

4. Простота и контроль над системой маршрутизации

В ASP.NET MVC 5 применяется такая технология как маршрутизация URL. Её применение позволяет использовать понятные URL адреса по умолчанию. Таким образом мы можем контролировать схему URL и её связь с приложением, что подразумевает возможность создавать различные шаблоны URL, а не следовать одному конкретному.

Ruby on Rails - объектно-ориентированный фреймворк для создания web-приложений. RoR, так же как и ASP.NET MVC 5 реализует паттерн MVC, и следует отметить, что данные фреймворки достаточно схожи между собой.

Ruby on Rails построен схожим образом с другими фреймворками, реализующими MVC: модели создаются на основе элементов баз данных и взаимодействуют с объектами приложений. Однако реализация проектов с помощью RoR более проста, так как используется стандартизированное соглашение о наименовании файлов и директорий.

В данной инфраструктуре контроллер имеет набор из трёх функций, которые регулируют взаимодействие с базой данных:

1. ActionController

С точки зрения маршрутизатора является обработчиком запроса, отвечая за связь с базой данных. Интерпретирует действия и подготавливает ответ на запрос.

2. ActiveRecord

Отвечает за предоставление данных по запросу. С помощью данной функции обеспечивается хранение объектов, требующих сохранения доступа не только к обновлённому состоянию объекта, но и к предыдущим.

3. ActionView.

Данная функция отвечает за компиляцию отклика приложения, работает, взаимодействия с ActionController.

В отличие от ASP.NET MVC framework, Ruby on Rails использует несколько другую архитектуру, которая не предусматривает использование разных языков программирования, что несколько ограничивает возможности разработки. Также отличительной чертой можно назвать то, что сообщество программистов, использующих Ruby on Rails уступает сообществу ASP.NET MVC framework, а значит в свободном доступе меньше информации, которая могла бы быть полезна начинающему пользователю. Как следствие, этот фреймворк является более трудным в освоении.

Таблица 1

Сравнение фреймворков		
	Удобство в использовании	Простота освоения
ASP.NET MVC Framework	+	+
Ruby on Rails	+	-

Вывод

В настоящий момент рынок программных средств предлагает большое количество средств создания CRUD приложений, в данной статье были рассмотрены плюсы и минусы некоторых из них. Выбор наиболее подходящих под конкретные задачи средств реализации упрощает процесс разработки программного обеспечения и открывает путь для инноваций. Разработчики могут сосредоточиться на создании уникальных функций и возможностей, чтобы создавать конкурентноспособный продукт и оставаться впереди в постоянно развивающемся цифровом мире.

Список источников

1. Статья «Паттерны для новичков: MVC vs MVP vs MVVM»: [Электронный ресурс]. 2014 URL: <https://habr.com/ru/articles/215605/> (Дата обращения: 15.05.2023).

ИСТОРИЧЕСКИЕ НАУКИ

УДК 93/94

ИСТОРИЯ ПОВСЕДНЕВНОСТИ КАК НАПРАВЛЕНИЕ И ПРОСТРАНСТВО ИССЛЕДОВАНИЙ В ИСТОРИЧЕСКОЙ НАУКЕ: ОСОБЕННОСТИ И СПЕЦИФИКА ВОПРОСА

КУЛЁВ АНДРЕЙ АЛЕКСЕЕВИЧ

студент института истории культуры и права
ФГБОУ ВО «Елецкий государственный университет имени И.А. Бунина»
Россия, г. Елец

Научный руководитель: Щукин Денис Васильевич
к.и.н., доцент

ФГБОУ ВО «Елецкий государственный университет имени И.А. Бунина»
Россия, г. Елец

Аннотация. В статье рассматривается вопрос истории повседневности как относительно нового направления в исторической науке связанными с постоянными изменениями в научной среде в связи с непрерывным научно-техническим процессом. Рассматриваются междисциплинарные связи в рамках взаимодействия истории с другими гуманитарными науками, необходимыми для более детального познания прошлого и настоящего. Оценивается роль современных требований к изменению научного знания. Проводятся аналогии методов изучения истории повседневности с другими науками, их смежные характеристики, необходимые для получения знаний, а также проводятся отличия в методике исследования, способах взаимодействия с такими дисциплинами как: психология, этнография, культурологии и другими гуманитарными науками. Оценивается роль историка не только в изучении конкретного события, но и общего полного понятия тех или иных исторических событий с точки зрения их оценки как отдельного человека, так и группы людей. Затрагивается значение роли историка, изучающего повседневность, в поиске интерпретации и общего мнения людей различных периодов истории при работе с историческим источником.

Ключевые слова: история повседневности, трансформация исторического образования.

HISTORY OF EVERYDAY LIFE AS A DIRECTION AND SPACE OF RESEARCH IN HISTORICAL SCIENCE: FEATURES AND SPECIFICS OF THE QUESTION

Kulev Andrey Alexeevich

Scientific adviser: Shchukin Denis Vasilievich

Abstract: The article considers the question of the history of everyday life as a relatively new direction in historical science due to the constant changes in the scientific environment in connection with the continuous scientific and technological process. The interdisciplinary links within the framework of interaction of history with other humanities necessary for more detailed knowledge of the past and the present are considered. The role of contemporary demands for changing scientific knowledge is assessed. Analogies are made between the

methods of study of the history of everyday life and other sciences, their related characteristics necessary to obtain knowledge, as well as differences in research methodology, the ways of interaction with such disciplines as: psychology, ethnography, cultural studies and other humanities. Evaluates the role of the historian not only in the study of a particular event, but also the overall full concept of those or other historical events in terms of their evaluation as an individual and a group of people. Touching on the importance of the role of the historian who studies everyday life in the search for interpretation and common ground of people from different periods of history when working with a historical source.

Key words: history of everyday life, the transformation of historical education.

Изменения современного образования в связи с постоянным научно-техническим прогрессом и применением современных технологий, способствовали тому, что в рамках формирования междисциплинарного взаимодействия гуманитарных и естественных наук, привычные методы и способы исследований претерпевают масштабные изменения. Процессы, обусловленные преобразованиями в исторической науке, акцентируют внимание на трансформацию в области современных технологий и историографии в динамичном, быстроменяющемся мире. Если ранее, изучение истории, как науки, изучающую прошлое, воспринималось как трактовку событий в хронологическом порядке в связи с относительно невысокими показателями скорости событий и причинно-следственных связей, то в текущий момент, современное понятие истории, как науки сложнее, поскольку история – это не просто наука о прошлом, но и о настоящем. По причине динамичности современных исторических процессов, можно говорить, что в развитии истории человечества все большее место имеет понятие повседневность [1].

Споры о сущности дефиниции «повседневность» ведут представители различных отраслей наук: историки, психологи, культурологи, философы, социологи, что подчеркивает междисциплинарность данного понятия. Для исторической науки, одним из наиболее важных значений термина повседневность являются не такие эпитеты как обычный, незаурядный, ежедневный, а такая характеристика, как регулярно повторяемый, который в рамках исторической науки является определяющей характеристикой [2].

Зарубежные исследователи М. Блок, Л. Февр, Ф. Бродер рассматривают повседневность как элемент микроконтекста прошлого [3, С. 207-236]. В отечественную историческую науку, изучение повседневной жизни входит середины 1980-х годов [4, С. 21-24]. В начале 2000-х годов, история повседневности развивается в самостоятельное направление исторического исследования деятельности человека, осуществляемой в совокупности бытия и обыденного сознания [5].

Современная отечественная наука трактует понятие истории повседневности, как новую отрасль исторического знания, предметом изучения которой является сфера человеческой обыденности во множественных историко-культурных, политико-событийных, этнических и конфессиональных контекстах. История повседневности с точки зрения методологии является направлением науки, включающим в себя несколько методов, работающих совместно [6, С 20].

При изучении истории повседневности многие обучающиеся воспринимают ее ближе из-за соотношения со своим собственным жизненным опытом. Данное направление способствует реконструированию эмоционального поведения и реакции на события в жизни человека, а также позволяет проследить развитие жизненного пути человека.

С точки зрения структуры и содержания понятия повседневности, отечественные исследователи подразумевают изучение скорее частной жизни, чем трудовой, поскольку историк, изучая данный вопрос, опирается не только на анализ в индивидуальном контексте, но и обращает внимание на социально-хронологическую обстановку, политическую ситуацию, характерную для изучаемого времени, культурные и этнические особенности. Проводя исследование, историк, обладая должным базисом, может выявить и проследить ряд закономерностей того или иного времени, увидев причинно-следственную связь между различными историческими событиями, выявить условия и последствия того или иного события, придя в конечном счете к какому-то результату. Изучение истории повседневности как отдельного направления науки имеет прогностический характер. Историки современности,

прошлого сравнивая путь развития ценностей, как отдельной личности, так и самого государства могут спрогнозировать изменение направления общественной мысли. Важно при этом указать, что данное направление науки способствует отслеживанию «исторического наследия» как отдельной личности в локальном, областном, так и в государственном масштабе [7].

В рамках методологии для понимания сущности истории повседневности как науки активно применяются методы культурологи и этнологии. Для анализа отдельного исторического периода историю повседневности часто сопоставляют с историей быта отдельной группы или всего общества в целом. Следует отметить, что история быта и повседневности различны в рамках своих направленностей, т.к. последняя имеет большую сферу влияния.

История быта охватывает лишь определенные характеристики устоев общества отдельно изучаемого периода, что сужает критерии анализа, т.к. быт по своей структуре мало изменчив и подвержен влиянию внешних и внутренних факторов. История повседневности же рассматривает историческую парадигму развития ценностных ориентаций человека в рамках изменения личности.

Рассматривая этнографические и культурологические особенности периода XXI века, историк концентрируется на характеристиках обычаев, обрядов, культурных особенностей, ограниченных определенным ареалом. При изучении этнографии и культурных особенностей определенного народа исследователь ограничен фиксированными показателями изучаемого объекта. Получаемые данные удовлетворяли потребности науки до определенного момента и были ограничены потребностями научной среды.

С развитием гуманитарных направлений науки в частности социальной и культурной антропологии историческая наука получила свое дальнейшее развитие. При сопоставлении опыта отечественных и зарубежных исследователей были приняты во внимание новые направления развития. В изучении повседневности народа как методы исторического анализа были добавлены такие темы как: особенности проживания народов определенной местности, система питания и добычи пропитания, особенности одежды и народных костюмов, свадебные и погребальные обряды, особенности вероисповедания и т.д. Результатом стало расширение спектра знаний, получаемых не только традиционным способом изучения письменных и вещественных источников, но и открытие научному сообществу фактов ранее неизвестных.

Принимая во внимание новые способы исследования, история повседневности как научное направление получила качественное отличие в конечных результатах т.к. принимала во внимание не только этнографические, культурологические показатели, но и ценностное отношение объектов исследования. Именно анализ эмоциональных отношении изучаемых групп населения позволил сформировать оценку конкретного исторического периода.

Изучение истории повседневности позволило определить с точки зрения общественного мнения результативность и продолжительность исторических периодов. Приведем пример, с точки зрения исторической науки Вторая Мировая война окончилась в 1945 году для немецкого сообщества с подписанием Потсдамского мирного договора. Однако в сознании и эмоциональном восприятии немцев говорить о выходе из критического периода стало возможно только после проведения денежной реформы в 1948 году [8, С.2-3].

Этнография как наука с точки зрения целеполагания ставит перед собой задачу изучения материальных объектов в рамках тщательного анализа. Основными историческими источниками вещественного происхождения служат: материал, из которого были изготовлены предметы повседневного обихода, состав, консистенция, вещественные особенности ремесленного искусства, способы изготовления керамических изделий и т.д. Для исследователя, изучающего повседневность важно направление анализа, позволяющего оценить исторические источники, олицетворяющие общую характеристику изучаемого периода. Историк повседневности не сосредоточен по время анализа на мельчайших деталях, а формирует общую картину изучаемого периода.

Чтение исторических источников в рамках анализа повседневности также происходит в соответствии с характеристиками исследования. Чтение и анализ текстов происходит не просто как сличение информации, находящейся в документе, а в рамках литературного и психологического детального ана-

лиза. Для историка повседневности важно найти идею автора текста, попытаться раскрыть смысл написанного, ответить на вопросы, которые хотел задать автор, а также определить мотивацию автора при написании документа. Определение скрытого смысла исторического документа происходит через призму восприятия происходящего исторического события. Историк современности должен определить: как процессы, происходящие в стране или обществе, могли влиять на мнение автора документа. Немаловажным фактором является тот факт, что историк повседневности не встает на место автора и не интерпретирует его мнение в соответствии со своим субъективным восприятием. Исследователь должен обеспечить прямое восприятие текста и ответить на актуальные вопросы современного общества об исследуемом периоде.

Для историков повседневности востребованным способом изучения конкретного периода также может выступать способ получения информации устно т.е. в рамках личной беседы. Немаловажным фактором оценки исторического события является непосредственный участник эпохи или исследуемого события. Метод устной истории конкретизирует уже известные данные с точки зрения личностной оценки объектов исследования и позволяет создать основу для дальнейшего изучения с развитием исторической науки [9, С.118-132]. Востребованными методами устной истории являются эмпирические методы: личная беседа или интервью. В процессе диалога интервьюер задает вопросы о мнение интервьюируемого о его личностной оценке на определенные события или периоды жизни. После интервью исследователь обобщает данные и производит анализ. Личная беседа не сосредоточена на конкретном событии, а охватывает весь период жизни объекта исследования. Историк повседневности при этом фиксирует все ответы и реакции и уже впоследствии обобщает мнение о периоде в целом.

Исследователи повседневности не могут узнать информацию у участников конкретного события для анализа его личностного мнения. В связи с этим они вынуждены анализировать исторические документы, выражающие личностное отношение объектов исследования изучаемого периода к повседневной жизни или событию. Для этого применяют способы изучения как: анализ литературных источников, психологический анализ, результаты социологических опросов и т.д. Однако для исследования ранних периодов истории, источников такого рода не существует либо они не дошли до нашего времени. Тогда историки задействуют этнологические методы, которые позволяют оценить пространство повседневности ранних периодов истории.

Историки повседневности при проведении исследований опираются не только на уже известные исторические методы: историко-описательный, историко-сравнительный, хронологический и т.д., но и задействует психологическую составляющую при проведении анализа явления. Изучая предметы повседневности конкретного периода, историк в рамках психологического сопоставления, проявляет эмпатию и старается представить себя в роли объекта исследования. Для психологического анализа при этом используются: агитационные листовки, плакаты, личные дневники, мемуары, трактаты, памфлеты, карикатуры и т.д.

В рамках целеполагания основная цель истории повседневности перенести эмоциональную оценку объектов изучения конкретного периода с уровня абстрактных мыслей на язык фактов и чисел. Конечным результатом исследования при этом является не только историческое знание, но и философская и психологическая оценка изучаемого времени.

Историки повседневности также активно применяют методы включенного наблюдения для анализа явления или периода происходящего в данный момент. Для этого активно применяют этнографические и социологические методы. Наблюдение позволяет выявить поведенческие реакции разных групп населения на конкретное событие. Примером может служить выступление человека, концерт или любое событие, где присутствует группа людей. Историк повседневности при этом фиксирует отношение собравшихся к происходящему событию и может использовать далее эмпирические метода для сличения эмоциональной составляющей.

Для анализа информации в прошедшие периоды, не сохранившие определенных данных о повседневности общества, историки современности часто задействуют точечные данные из обрывков документов, конкретных высказываний или анализа события с точки зрения других направлений исторической науки. Для анализа точных данных историку повседневности нужно знать контекст происхож-

дения исторического документа. Отличительными данными являются: возраст автора, социальное положение, материальное положение, политические и общественные настроения в обществе. Немаловажным фактором также является переосмысление уже имеющихся данных с точки зрения новых запросов общества и развития науки в целом. Для определения общей картины исследования историку повседневности часто нужно обращаться к архивным данным, газетам, данным социологических опросов и иностранным источникам. Однако, данные иностранных источников часто отражены предвзято и субъективно, поэтому нужно использовать сравнительный метод [10].

Однако в конце исследования историк повседневности должен обобщить все собранные данные и составить общую картину изучаемого периода [20]. Немаловажным фактором является тот факт, что только сопоставление общей картины конкретного периода позволяет удовлетворить актуальные потребности общества. Многие исследователи часто сравнивают историю повседневности и социальной историей в контексте общности их методов исследования. Социальная история также вычленяет конкретные данные из общего массива исторических документов, сопоставляет их с социальной и эмоциональной составляющей общества [11, С. 5].

В заключение следует сказать, что изучение повседневности позволяет определять сохранившуюся культурную ментальность через этику повседневного поведения. Повседневная жизнь способствует формированию менталитета нации, которая в дальнейшем определяет судьбу страны. Изучение повседневности конкретного периода способствует не только определению ценностных ориентаций всего общества, а также формированию вектора развития современности. История повседневности идентифицирует актуальные направления общественного развития, позволяет скорректировать общественные настроения и настроить их на положительное восприятие происходящих событий в современности.

Список источников

1. История повседневности как направление исторических исследований. [Электронный ресурс]. – Режим URL: «История повседневности» как направление исторических исследований - Перспективы (perspektivy.info) (12.04.2023).
2. Козьякова М.И. История.Культура. Повседневность / М.И. Козьякова. – Москва: Весь мир, 2002. – 360 с.
3. Гинсбург К. Микроистория; 2-3 вещи, которые я в ней знаю / К. Гинсбург // Современные методы преподавания новейшей истории: мат-лы из цикла семинаров при поддержке Democragy Programme. – Москва : ИВП РАН, 1996. – С. 207-236.
4. Банникова Е.В. Критерии повседневности: теоретико-методологические основы истории повседневной жизни / Е.В. Банникова // Исторические, философские, политические и юридические науки, культурология и искусствоведение. Вопросы теории и практики. – Тамбов: Грамота, 2011. – С. 21-24.
5. Гуревич А. Я. Исторический синтез и Школа «Анналов» / А.Я. Гуревич. – Москва : Индрик, 1993. – 328 с.
6. Сотникова Е.В. История повседневности как научное направление / Е.В. Сотникова // Интерэкспо Гео-Сибирь. – 2021. – №5. – С. 20-22
7. Преображенский А.А. «Веков связующая нить». Преимственность военно-патриотических традиций русского народа / А.А. Преображенский. – Москва : Русское слово, 2002. – 176 с.
8. Lipp C. Alltagskulturforchung, Sociologie und Geschichte. Aufstieg und Niedergang eines interdisziplinären Forschungskonzepts / C. Lipp // Zeitschrift für Volkskunde. – 1993. – 89 Jg. – Hf. 1. – S. 2-3.
9. Курносоев А.А. Воспоминания-интервью в фонде Комиссии по истории Великой Отечественной войны Академии наук СССР / А.А. Курносоев – Москва : Наука, Археологический ежегодник, 1974. – С.118-132
10. Махлина С. Т. Семиотика культуры повседневности / С.Т. Махлина. – Санкт-Петербург : Алетейя, 2009. – 232 с.
11. Ullrich V. Entdeckungsreise in den historischen Alltag / V. Ullrich // Geschichte in Wissenschaft und Unterricht. – 1985. – Н. 6. – S. 403.

УДК 93/94

ПОЛИТИЧЕСКОЕ ПРЕОБРАЗОВАНИЕ В СССР В ПЕРИОД «ПЕРЕСТРОЙКИ» И ИХ ВЛИЯНИЕ НА ПРОСТРАНСТВО КУЛЬТУРНО-ДУХОВНОЙ ЖИЗНИ ГРАЖДАН СССР

НЕМЦЕВА АНАСТАСИЯ ОЛЕГОВНАстудент
ФГБОУ ВО ЕГУ им. И.А. Бунина*Научный руководитель: Щукин Денис Васильевич
доцент, к.и.н*

Аннотация: политика «перестройки» проводимая последним лидером Советского Союза Горбачева М.С. в конце XX века оказала непосредственное влияние на все сферы жизни общества. Эти трансформации исторического вектора развития положили начало новой эпохе в жизни нашей страны и её граждан.

Ключевые слова: «Перестройка», политические преобразования, партия, СССР, реформирование.

POLITICAL TRANSFORMATION IN THE USSR DURING THE PERIOD OF "PERESTROIKA" AND THEIR IMPACT ON THE SPACE OF CULTURAL AND SPIRITUAL LIFE OF CITIZENS OF THE USSR

Nemtseva Anastasia Olegovna*Scientific adviser: Shchukin Denis V.*

Abstract: the policy of "perestroika" pursued by the last leader of the Soviet Union Gorbachev M.S. at the end of the twentieth century had a direct impact on all spheres of society. These transformations of the historical vector of development marked the beginning of a new era in the life of our country and its citizens.

Key words: "Perestroika", political transformations, party, USSR, reformation.

К середине 80х гг. XX в. партийная верхушка не видела необходимости в реформировании политической системы в СССР на XXVII съезде КПСС, который проходил в феврале 1986 г. была принята новая программа партии, главной целью которой было совершенствование социализма «всестороннее и планомерное совершенствование социализма и дальнейшее продвижение советского общества к коммунизму». Реформирование партийного аппарата в основном сводилось к перестановке в верхушке власти. И к началу 1987 г. было заменено 70% членов Политбюро, 60% секретарей областных партийных организаций, 40% членов ЦК КПСС. [8]

Однако уже на январском пленуме в январе 1987 г. лидер страны Горбачев М.С. призвал вернуть Коммунистической партии роль политической партии, а не государственной структуры, после этого на руководящие посты стали выдвигаться беспартийные, а выборы в Советы стали проводиться на альтернативной основе. Эти перемены позже привели к многопартийности в стране. Первая оппозиционная партия – Демократический союз была организована в 1988 г., а Либерал-демократическая партия в

1989 г. позже были образованы и другие партии. [10]

На XIX Всесоюзной партийной конференции был создан новый орган государственной власти – Совет народных депутатов СССР, высший представительный орган, который работал на непостоянной основе. Из состава Советов народных депутатов СССР должны были избираться члены Верховного совета, состоящего из двух палат. Фактически главой государства становился Председатель Верховного совета, под его контролем находился Президиум Верховного совета. По итогу конференция приняла пять резолюций: «О демократизации советского общества и реформе политической системы», «О борьбе с бюрократизмом», «О межнациональных отношениях», «О гласности» и «О правовой реформе». На основе первой резолюции был принят закон «О выборах народных депутатов СССР» от 1 декабря 1988 г. на его основании 23 декабря 1989 г. были внесены поправки в Конституцию СССР, что позволило в марте 1989 г. провести альтернативные выборы Народных депутатов СССР, что дало толчок к созданию политической оппозиции. В ходе предвыборной компании в стране стали широко обсуждаться вопросы экономического и политического развития страны - единогласия не было. 15 марта 1990 г. на III не очередном Съезде народных депутатов СССР был учрежден пост Президента Союза Советских Социалистических Республик, которым стал Горбачев М.С. Кроме того, на этом съезде было принято еще одно историческое событие – упразднение 6 статьи Конституции СССР о руководящей и направляющей роли Коммунистической партии.

Но все эти изменения во внутренней политике страны, хотя и были необходимы, все же сыграли и дестабилизирующую роль. Экономика страны находилась в глубоком кризисе, предпринимаемые руководством страны меры по реабилитации экономики в стране не имели должного эффекта. [2]

К этому моменту стали нарастать и межнациональные конфликты. В декабре 1986 г. в столице Казахстана Алма-Ате возник студенческий протест в связи с назначением первым секретарем ЦК КПСС Казахстана Колбина Г.В., русского по национальности, протест был подавлен.

Уже через 6 месяцев, летом 1987 г. начались организованные выступления крымских татар, которые требовали восстановления их автономии в Крыму. Следующая горячая точка в стране возникла в феврале 1988 г. конфликт возник из-за стремления Нагорного Карабаха войти в состав Армении, за это выступали армяне, жители Нагорно-Карабахской АО, которые составляли до 80% населения. Азербайджан выступал против отделения Автономной области. Конфликт принял формы кровавой и затяжной войны. Уже через год после начала конфликта количество беженцев, покидающих горячую точку, превысило 300 тыс. человек. Руководство Советского Союза показало свою полную беспомощность в этом конфликте. [2]

В марте 1989 г. в Узбекистане в городе Фергана произошел следующий межнациональный конфликт между узбеками и турками-месхетинцами, повлекший за собой многочисленные жертвы. По настоянию турок-месхетинцев было организовано временное переселение из Ферганской области 16 282 человек в Смоленскую, Орловскую, Курскую, Белгородскую и Воронежскую области РСФСР. Здравомыслов А.Г. [6]

В апреле 1989 г. в Грузии возникло вооруженное движение за выход из состава СССР. Националистическое движение в ГССР носило антикоммунистический и сепаратистский характер. Следующий межнациональный конфликт возник в Прибалтике. Подобно Грузии в этих странах советскую власть называли оккупационной и требовали выхода из состава Советского Союза. Осенью 1988 г. на сессии Верховного совета Эстонии была принята Декларация «О суверенитете» и разнообразные дополнения к конституции республики, которые приостанавливали действия законов СССР на территории Эстонии. В следующем году подобные законы и декларации были приняты в Латвии и Литве. Этими законодательными актами был установлен приоритет местных законов над союзными, что шло вразрез с Конституцией СССР. [6]

Еще одним районом горячих вооруженных конфликтов стал Кавказ. В Грузии, Абхазии и Южной Осетии шла настоящая гражданская война с применением тяжелой военной техники.

Кардинальные изменения также затронули и внешнюю политику. Нормализация отношений с Западом потребовала от руководителей Советского Союза проведения более гибкой политической линии и уже в декабре 1984 г. Железная леди (М. Тэтчер), премьер-министр Великобритании после зна-

комства главой с СССР Горбачевым М.С. заявила, что в Советском Союзе наконец-то появился человек, с которым можно иметь дело, и призвала лидеров других государств отнестись к нему с вниманием [7]

В марте 1985г. в Кремле прошли короткие встречи Горбачева М.С. с главами делегаций США, ФРГ, Франции, Великобритании, Японии и Китая. Во время этих бесед Михаил Сергеевич подчеркивал необходимость возобновления диалога между странами и преодолению напряженности на международной арене, указывая при этом, что новые власти намерены проводить конструктивную политику, и не стремятся к военному превосходству СССР над другими странами. После Кремлевской встречи в своей телеграмме Президенту США Р. Рейгану вице-президент Д. Буш дал следующую характеристику новому советскому руководителю: «Горбачев будет представлять советскую линию для Запада более эффективно, чем любой (повторяю, любой) из его предшественников. У него обезоруживающая улыбка, теплый взгляд и подкупающая манера: сказав что-то малоприятное, сразу отступить, чтобы не потерять контакта со своим собеседником. Но он может быть очень твердым» [1, с. 16]. Новым шагом Советской дипломатии стала попытка смены традиционных приоритетов, советское руководство полагало, что налаживать диалог прежде всего стоит налаживать со странами Западной Европы, а не с США новый глава Министерства иностранных дел Шеварднадзе Э.А. заявлял: «С американцами определенно не удастся договориться, нужно искать пути сближения через Францию, Англию и другие европейские страны» [3]

2-4 октября 1985 г. состоялся государственный визит главы СССР Горбачева М.С. во Францию. Выступая в Париже, советский лидер заявил о готовности содействовать сокращению военного потенциала и призвал Западные страны и США последовать тому же примеру. Развитие активного диалога со странами Запада привело к заключению ряда двухсторонних соглашений: о регулировании взаимных имущественных и финансовых претензиях, о предотвращении инцидентов на море и воздушном пространстве, о двустороннем сотрудничестве в области образования, информации и культуры. Так же было положено начало переговорам и заключению различных договорах о торговле, экономическом и коммерческом сотрудничестве с западными странами. [3]

Все эти заявления, сделанные советской властью только приближали распад социалистической системы, но в разных страна смена вектора идеологии происходила по-разному. Так, в государствах Восточной Европы начали происходить реформы, идентичные происходившим в СССР, переход осуществлялся более мягко, на правовой основе, так произошло в Польше в 1989 г. и в Венгрии годом раньше. В этих странах направление развития изменилось вследствие проведения демократических выборов, в других странах бывшего соцлагеря события развивались по более драматичному сценарию, осенью 1989 г. произошел крах социалистического строя в ГДР, следом «бархатные революции» произошли в Чехословакии, Болгарии и Румынии. Страны Восточной Европы ранее находившиеся под влиянием Советского Союза начали восстанавливать свою геополитическую самостоятельность.

7 декабря 1988 г. состоялось знаменательное выступление Горбачева М.С. в ООН, в своей речи он заявил о безусловном приоритете международного права о том, что угроза силой не может быть инструментом внешней политики, вооружения должны быть сокращены на взаимной основе, а главным является равноправное сотрудничество. [4]

Таким образом, можно сделать вывод, что приход к власти нового руководства страны во главе с Горбачевым М.С. как бы завершил «Брежневскую эпоху» стагнации. Изменения, проводимые советским лидером, коснулись как экономической, так и политической сферы жизни общества. Но не смотря на активное реформирование Советского Союза, новые доктрины внешней и внутренней политики, распад СССР был неизбежен. Более развитые и состоятельные республики изъявляли желание о самостоятельном развитии, не желая быть донорами для более бедных регионов страны. Итогом всех этих перемен стало подписание 26 декабря 1991 г. Верховный совет СССР самораспустился и принял декларацию об упразднении СССР. Накануне 25 декабря Михаил Сергеевич ушел в отставку с поста президента СССР. А до этого 8 декабря 1991 г. было подписано Беловежское соглашение о создании СНГ. [9]

Список источников

1. Гражданкин А. И. Белая книга России. Строительство, перестройка и реформы: 1950-2013 гг. / А.И. Гражданкин, С.Г. Кара-Мурза. - Москва: Научный эксперт, 2015. - 728 с., с. 16
2. Гриневский О.А. Перелом. От Брежнева к Горбачеву / О.А. Гриневский. – Москва: ОЛМА-ПРЕСС Образование, 2004. – 624 с.
3. Земцов А.Л. Продовольственная программа СССР на период до 1990 года - реализация и итоги [Электронный ресурс] / А.Л. Земцов // Проблемы современной науки и образования. – 2016. - № 13 (55). – С. 1-7. - URL: <https://cyberleninka.ru/article/n/prodovolstvennaya-programma-sssr-na-period-do-1990-goda-realizatsiya-i-itogi/viewer>, с. 231
4. Казаникова А. А. Неформальные молодежные движения в СССР в период перестройки [Электронный ресурс] / А. А. Казаникова, Н. Л. Чукарина // Юный ученый. — 2016. — № 2 (5). — С. 44-47. - URL: <https://moluch.ru/young/archive/5/274/>
5. КПСС в резолюциях и решениях съездов, конференций и пленумов ЦК. 1985-1988. – 9-е изд. – Москва: Политиздат, 1989. – Т. 15. – 671 с.
6. Нам пишут // Советский экран. – 1989. - № 9. - С. 2
7. Одинцов М.И. Русская православная церковь в XX веке: история, взаимоотношения с государством и обществом: монография / М.И. Одинцов. - Москва: ЦИНО, 2002. - 312 с., с. 42
8. Руткевич М. Н. Возрастание социальной напряженности к концу советского периода / М.Н. Руткевич // Социологические исследования. - 2004. - № 7. - С. 62-70
9. Соколова Т.Л. Правовое регулирование производства и оборота алкогольной продукции в СССР в 1985 - 1991 гг. [Электронный ресурс] / Т.Л. Соколова // Образование и право. – 2020. - № 1. – С. 353-359. - URL: <https://cyberleninka.ru/article/n/pravovoe-regulirovanie-proizvodstva-i-oborota-alkogolnoy-produktsii-v-sssr-v-1985-1991-gg/viewer>

УДК 9

ИСТОРИЯ ПОЯВЛЕНИЯ ВИРУСНОГО ЗАБОЛЕВАНИЯ — КОРЬ

СТРОГАНОВА ЕЛИЗАВЕТА СЕРГЕЕВНАстудент
РТУ-МИРЭА «Российский технологический университет»*Научный руководитель: Даноян Валерий Лезович*
к.и.н., доцент

РТУ-МИРЭА «Российский технологический университет»

Аннотация: с древних времен от кори стали умирать люди, в большей степени дети. Корь заняла лидирующую позицию среди детских инфекций, приводящих к летальности. Вакцинация против вируса началась в XX веке. На данный момент прививки от кори являются обязательными и включены в Национальный календарь профилактических прививок Российской Федерации. Это снизило смертность, но не истребило вирус окончательно. В результате мы снова столкнулись с массовыми заражениями. В данной работе представлена история развития и распространения кори: с момента первых зарегистрированных случаев заражения вирусом до нашего времени, а также методы борьбы с ней.

Ключевые слова: корь, вирус, вакцинация, история, прививка.

THE HISTORY OF THE EMERGENCE OF A VIRAL DISEASE – MEASLES

Stroganova Elizaveta Sergeevna*Scientific adviser: Danoyan Valery Levovich*

Abstract: Since ancient times, people, mostly children, have been dying from measles. Measles has taken a leading position among childhood infections leading to mortality. Vaccination against the virus began in the twentieth century. At the moment, measles vaccinations are mandatory and are included in the National Calendar of Preventive Vaccinations of the Russian Federation. This reduced mortality but did not completely exterminate the virus. As a result, we are again faced with massive infections. This paper presents the history of the development and spread of measles: from the moment of the first reported cases of infection with the virus to our time as well as methods of dealing with it.

Key words: measles, virus, vaccination, history, vaccination.

ВВЕДЕНИЕ

Корь – заболевание, вызываемое РНК-содержащим вирусом, с очень высокой контагиозностью (заразностью), передающееся воздушно-капельным путем.[1]

Заболевание характеризуется цикличностью течения, синдромом интоксикации (головная боль, слабость, плаксивость, повышение температуры), катаральным воспалением слизистых дыхательных путей, конъюнктивом глаз, специфическими изменениями слизистой оболочки полости рта и высыпаниями на коже.[2]

Изначально считалось, что вирус возник в Средневековье, но открытие команды ученых-вирусологов из немецкого Института Роберта Коха опровергло данную теорию. Стало известно, что вирус кори появился еще в VI веке. К таким выводам ученых привели результаты изучения образцов

легких конца XIX — начала XX века, которые хранятся в одном из берлинских музеев медицины. Также был восстановлен геном вируса, обнаруженного в легких девочки, умершей от кори в 1912 году. При этом был использован метод молекулярных часов — когда возраст вируса определяется на основе изученных мутаций. Проводились сравнения с более ранними и поздними образцами, а также с вирусом чумы крупного рогатого скота, который, как выяснилось в процессе исследования, оказался прямым предком вируса кори. На данный момент этот вирус считается уничтоженным, однако, как выяснило исследование, корь передалась людям именно от домашней скотины на ранних этапах животноводства. Теперь корью может заболеть только человек.[3]

Целью данной работы является изучение истории развития кори и причины появления новых вспышек в России.

При написании данной работы были поставлены следующие задачи:

1. Изучение истории появления кори и изобретения вакцин против нее
2. Проведение анализа распространения вируса
3. Установление причины появления новых вспышек заболевания в 2023 году в РФ

ИСТОРИЯ ПОЯВЛЕНИЯ И МЕТОДЫ БОРЬБЫ С КОРЬЮ

Корь стала известна человеку еще с древних времен. Впервые она была описана в 9 веке арабским врачом Разесом. В XIV–XVI веках вирус именовался как: *blas-ciae* и *morbilli*. Корь часто путали с оспой и скарлатиной из-за появления сыпной реакции. Несмотря на то, что во 2-ой половине XVII века врачи Сайденгам и Мортон дали полное описание признаков проявления кори, люди так и не научились отличать ее от вышеперечисленных болезней. И лишь во 2-ой половине XVIII века корь отнесли к самостоятельной нозологической единице. В 1923 Карониа описал в качестве возбудителя кори грамотрицательного диплококка, обнаруженного в слизи зева, крови и костном мозге коревых беспозвоночных. Культура микроорганизма была получена в анаэробных условиях на особых «каталитических» средах (асцитический бульон с кусочком органа морской свинки или со свежей кровью). По описанию автора диплококк прорывает в своем развитии фазу, когда он становится ультрамикроскопическим и, следовательно, может фильтроваться. Карониа полагал, что им были обнаружены специфические антигены в крови коревых беспозвоночных по отношению к описанному им микробу. Карониа вместе со своим напарником Синдонием провели вакцинацию из полученного микроба для 539 детей: из привитых заболело позднее только 9 человек, но данные остались неподтвержденными и выяснилось, что успех вакцинации по Карониа зависит от неспецифической иммунизации. Два врача Бюргере и Бахманн показали, что и непривитые среды Карониа нередко дают рост микроорганизма, идентичного с описанным в качестве возбудителя. Тенниклиф в ряде своих работ, начиная с 1917 г., описывает в качестве возбудителя кори Грамположительного с зеленым пигментом диплострептококка. С этим микробом Тенниклиф не только проделала с положительными результатами серологические реакции и кожные пробы, но и получила, иммунизируя коз, сыворотку, которая, правда, дала неопределенные результаты. На основании имеющихся данных следует признать, что этот микроорганизм хотя может быть и не является возбудителем кори, но имеет какое-то близкое к ней отношение и потому заслуживает тщательного изучения. Теория фильтрующегося вируса снова возрождается в работах Дегквица. По его мнению, вирус можно культивировать на особой буферной среде в течение нескольких генераций. В последней генерации исходный вирус находился в разведении 1:3.000.000, и все же в опыте на человеке, когда прививался фильтрат из культуры, содержащей наряду с вирусом также и микробов-симбионтов (кокки с зеленым пигментом, микроорганизм Тенниклиф, пневмококк), получился положительный результат: через 10-15 дней после инъекции у привитого ребенка развивался симптомокомплекс, напоминающий корь, но типичной коревой сыпи не наблюдалось. Применение сыворотки не дало никаких доказательств в пользу специфичности находки Дегквица, поэтому существование этого фильтрующегося вируса кори следует считать пока недоказанным. В 1758 г. Была доказана высокая заразительность кори. Эксперименты Гольдбергера, Андерсона, Гектоена, Эггерса, Блека и Траска, проведенные на обезьянах дали ряд важных выводов. Оказалось, что кровь является заразной незадолго до высыпания и в течение первых суток; на слизистой же дыхательных путей вирус кори сохраняется дольше (2 дня после появления сыпи). Вне организма вирус неустойчив. Нагревание до 55°

убивает вирус через 15 минут, а при комнатной температуре он высыхает через 24 часа. Обезьяны, которые перенесли первый опыт, при двукратном повторении не реагировали на прививку с зараженным материалом. Это было главным достижением данных экспериментов. [4]

В 1944 г. был изобретен первоначальный метод профилактики, зависящий от постконтактной профилактики иммунным гамма-глобулином. Этот метод, хотя и довольно эффективен, был омрачен несколькими трудностями, если гамма-глобулин был дан более чем через 4 дня после воздействия, он больше не эффективен в профилактике заболевания, хотя и ослаблял его. Кроме того, профилактика, которую он предоставил, была недолгой, потому что инъекционные антитела, как правило, исчезали в течение примерно 2-ух месяцев. Попытка позволить инфекции произойти, но в ослабленной форме, путем инъекции менее иммунного глобулина, как правило, были успешными. В результате корь стала легче переноситься и выработался устойчивый иммунитет. Однако титрация не всегда была идеальной, и у некоторых детей болезнь была непреднамеренно предотвращена, и поэтому вскоре они снова стали восприимчивы, в то время как у других детей развилась почти полноценная корь со всеми рисками серьезной заболеваемости и осложнений.

Следующим шагом в профилактических усилиях стала разработка убитой вакцины. Убитая вакцина была получена из штамма Эдмонта, который был первоначально выделен в 1954 году. Компонентом антигена был вирус, инактивированный формалином и осажденный квасцами. Хотя эта вакцина использовалась в течение почти 4 лет (1963-1967), она была заброшена, когда анализ показал, что она обеспечивает только недолговечный иммунитет, и было обнаружено, что у ранее вакцинированных детей развились тяжелые реакции, называемые «атипичной корью», после того, как их иммунитет ослаб, и они заразились вирусом кори дикого типа.

С разработкой живой ослабленной вакциной пришла новая эра в профилактике этого заболевания. Первоначальная вакцина была получена из штамма Эдмонта. Он так и назывался "Штамм Эдмонта". Он был достаточно иммуногенным, но не полностью свободен от побочных эффектов: у трети поднималась температура, а у половины получателей появлялась сыпь.

В то же время были получены две вакцины на основе штамма Эдмонта. Полученный более ослабленный штамм Эндерса (1968 г.) был продуктом дополнительных 40 проходов штамма Эдмонта; штамм Шварца был продуктом дополнительных 85 проходов штамма Эдмонта (1964 г.). Каждая вакцина вызвала иммунитет, но побочные эффекты от этих еще более ослабленных вакцин были значительно уменьшены. Вакцина Эндерса в настоящее время используется в Соединенных Штатах; штамм Шварца используется в других странах мира. Рисунок 1 иллюстрирует вывод вакцин против кори из штамма Эдмонта. [5]



Рис. 1. Схема изобретения вакцин против кори из штамма Эдмонта

Но в большинстве стран, в том числе России, вводится вакцина, разработанная в 1963 году американским микробиологом Морисом Хиллеманом, использовавшим штамм, взятый из гортани своей дочери.

Всемирная организация здравоохранения советует делать прививки от кори, т.к это сильно снижает риск заболеваемости. Вводят вакцину в несколько приемов, первый рекомендуется проводить в возрасте 9 месяцев для регионов, где корь часто встречается и в 12 месяцев, где – редко.

РАСПРОСТРАНЕНИЕ ВИРУСА

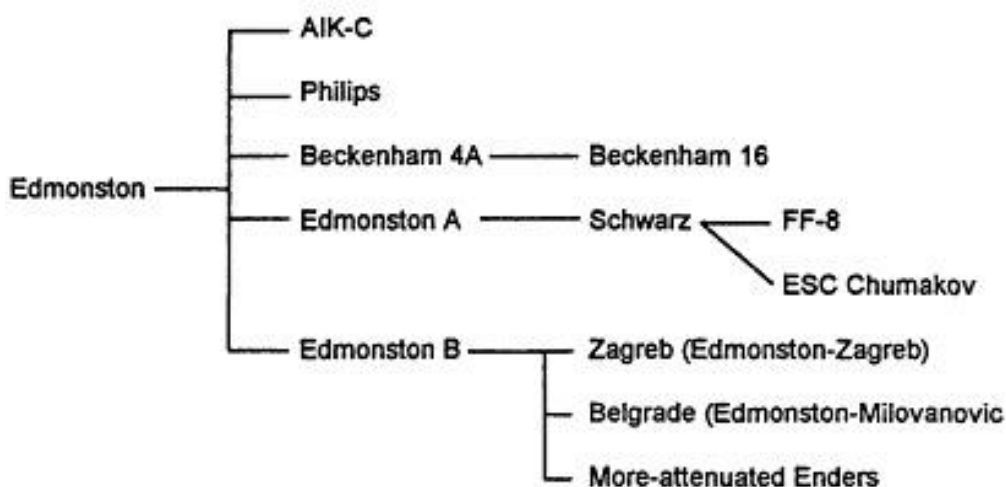
В прежнее время были описаны целые пандемии кори: напр. в Германии в 1823-24 гг. и 1826-28 гг., в сев. и средней Европе в 1834-36 гг., в Сев. Америке в 1846-47 гг. и т. п. Панум привел и описал классический пример восприимчивости к кори на эпидемии на Фарерских островах в 1846 г. Эпидемия, завезенная на них в 1846 г. из Копенгагена получила широкое распространение: из 7782 жителей заболело 6000. Так же в пример можно привести эпидемии на острове Мартиника в 1841 и 1851 гг. При этом люди даже преклонного возраста, но еще не болевшие корью, переносили заболевание в той же по тяжести форме, что и маленькие дети. Но известно, что человек однажды перенесший данное заболевание, не заболевает им повторно, вырабатывается иммунитет. [4]

Среди случаев, зарегистрированных в США в период с 1985 по 1992 год, смерть наступила всего в 0,2% случаев, но могла достигать 10% у людей с недоеданием. Большинству тех, кто умирает от инфекции, меньше пяти лет.

Противокоревая вакцина эффективна для предотвращения заболевания, исключительно безопасна и часто доставляется в комбинации с другими вакцинами. Вакцинация привела к снижению смертности от кори на 80% в период с 2000 по 2017 год, при этом около 85% детей во всем мире получили свою первую дозу по состоянию на 2017 год. Корь поражает около 20 миллионов человек в год, в основном в развивающихся регионах Африки и Азии. Это одна из основных причин смерти от болезней, которые можно предотвратить с помощью вакцин. В 1980 году от него умерло 2,6 миллиона человек по всему миру, а в 1990 году - 545 000 человек; к 2014 году глобальные программы вакцинации снизили число смертей от кори до 73 000. Несмотря на эти тенденции, уровень заболеваемости и смертности увеличился с 2017 по 2019 год из-за снижения иммунизации. [6]

Самый массовый зарегистрированный случай эпидемии в мире был выявлен в Демократической Республике Конго. С начала 2019 года было выявлено более 310 тыс. случаев заболевания корью. Более 6 тыс. заболевших умерли, 25% из заболевших были детьми в возрасте до 5 лет. На рисунке 2 показан ребенок, заболевший корью. [7]



Рис. 2. Ребенок, заболевший корью

КОРЬ В РОССИИ 2023

В Российской Федерации ситуация по кори пока стабильная, несмотря на увеличение числа заболевших. Системно проводимые профилактические мероприятия, основным из которых является иммунизация населения, позволяют не допустить распространение инфекции. Охваты вакцинацией населения страны (как детского, так и взрослого) более 95% обеспечивают сдерживание существующих

рисков в условиях эпидемического распространения кори в Европейском регионе.

Однако случаи кори в России регистрируются, преимущественно среди не привитых лиц, которые не получили прививки в связи с отказом, медицинскими противопоказаниями или при отсутствии постоянного места жительства.

Более 50 человек заразились корью во Владимирской области — в основном это жители цыганского поселка. Четверо заболевших также зафиксировали в Екатеринбурге.

В любом случае, 80% случаев кори в России не имеют распространения, благодаря высокой иммунной прослойке и своевременно проводимым мероприятиям.

Показатель заболеваемости корью в нашей стране по итогам 2018 года составил 17,3 случая на 1 млн. населения. Большинство случаев кори связаны с завозом инфекции из-за рубежа. [8]

На сегодняшний день корь выявлена в 44 регионах страны. Наиболее сложная ситуация выявлена в Новосибирской, Самарской областях и Дагестане. [9]

Всплывает вопрос: зачем проводить вакцинацию, если люди продолжают заражаться? Заражению подвержены те, кто отказываются от прививки, а также люди с ослабленным иммунитетом. Основная причина вновь появившихся вспышек в России – завоз инфекции иностранными гражданами. Также это отказ от вакцинации, как следствие психологического влияния на людей после эпидемии COVID 19.

ЗАКЛЮЧЕНИЕ

Подведем итоги. Корь – одно из самых заразных и опасных заболеваний, унесившее миллионы жизней по всему миру, и известная с древних времен. Из-за свойства контагиозности она получила большое распространение. Данные эпидемий кори, приведенные за все время исследования болезни, говорят о важности проведения вакцинации для населения. Учитывая все большое количество приезжающих иностранных граждан и являющихся переносчиками инфекции в России, стоит задуматься о вакцинации для своей же безопасности.

Список источников

1. Лишова Е. А. Корь [Электронный ресурс]. – Режим доступа: URL: <https://www.invitro.ru/moscow/library/bolezni/23871/?ysclid=lhai8e243n193834364> (11.05.23)
2. Карпович Г. С. Корь с <https://ngmu.ru/src/portfolio/89956.pdf> (11.05.23)
3. Тодоров К. Древняя болезнь, которая страшна и сейчас. Ученые сделали важное открытие в изучении кори [Электронный ресурс]. – Режим доступа: URL: <https://360tv.ru/tekst/obschestvo/drevnjaja-bolezn/> (11.05.23)
4. Корь // Большая медицинская энциклопедия / Под ред. А. И. Бакулева. – М.: Советская энциклопедия, 1959. – Т. 13. – С. 1158–1163.
5. Страттон КР, Хау Си Джей, Джонстон Р.Б. Неблагоприятные события, связанные с детскими вакцинами: данные о причинно-следственной связи // Вакцины против кори и свинки. – 1994.
6. Корь [Электронный ресурс]: Википедия. Свободная энциклопедия. – Режим доступа: URL: <https://ru.wikibrief.org/wiki/Measles> (11.05.23)
7. Миклашевская А. ВОЗ зафиксировала самую масштабную эпидемию кори в мире [Электронный ресурс]. – Режим доступа: URL: <https://www.kommersant.ru/doc/4215218?ysclid=lhekr125t8898563737> (11.05.23)
8. Минздрав РФ, ВОЗ, passion.ru [Электронный ресурс]. – Режим доступа: URL: <https://doctor.rambler.ru/pharma/41670069-osnovnye-fakty-ob-epidemii-kori-kotorye-neobhodimo-znat-kazhdomu-iz-vas/?ysclid=lhekpky8qq40332593> (11.05.23)
9. Баринов К. Новая эпидемия или вспышка кори в России 2023. Сколько заболело корью в России, в каких регионах вспышка кори, ставят ли вакцину от кори взрослым и детям, чем опасна корь и можно ли от нее умереть [Электронный ресурс]. – Режим доступа: URL: <https://военное-право.рф/2023/05/06/новая-эпидемия-или-вспышка-кори-в-росси/?ysclid=lhi3jwiqq7606699784> (11.05.23)

© С. Е. Сергеевна, 2023

ЭКОНОМИЧЕСКИЕ НАУКИ

УДК 2964

ВЛИЯНИЕ КОРРУПЦИИ НА ЭКОНОМИЧЕСКУЮ БЕЗОПАСНОСТЬ РОССИИ

РЫБАКОВА АЛЁНА ВЛАДИМИРОВНА

студент

ФГБОУ ВО «Нижегородский институт управления – Филиал РАНХиГС»

Научный руководитель: Шмелева Наталья Владимировна*к.э., доцент, заведующий кафедрой*

ФГБОУ ВО «Нижегородский институт управления – Филиал РАНХиГС»

Аннотация: коррупция является одним из наиболее серьезных вызовов для экономики России, поскольку она угрожает развитию бизнеса, снижает качество государственных услуг и подрывает доверие населения к власти. В работе рассматриваются причины коррупции, ее масштабы и последствия для экономической безопасности России, также меры, которые принимаются правительством для борьбы с коррупцией и укрепления экономической безопасности страны. Результатом изучения данной темы должно стать глубокое понимание проблемы коррупции в России и необходимости разработки эффективной стратегии ее преодоления.

Ключевые слова: коррупция, индекс восприятия коррупции, Transparency International, экономическая безопасность, национальная безопасность.

THE IMPACT OF CORRUPTION ON RUSSIA'S ECONOMIC SECURITY

Rybakova Alyona Vladimirovna*Scientific adviser: Shmeleva Natalia Vladimirovna*

Abstract: Corruption is one of the most serious challenges for the Russian economy, as it threatens business development, reduces the quality of public services and undermines public confidence in the authorities. The paper examines the causes of corruption, its scale and consequences for Russia's economic security, as well as measures taken by the government to combat corruption and strengthen the country's economic security. The result of studying this topic should be a deep understanding of the problem of corruption in Russia and the need to develop an effective strategy to overcome it.

Key words: corruption, corruption perception index, Transparency International, economic security, national security.

Во всем мире коррупция является одной из основных угроз современности, поскольку она подрывает социально-экономическое и политическое развитие страны. Касательно экономики, приводит к росту масштабов и области коррупционных преступлений, которые негативно воздействуют на экономическое благополучие страны.

Коррупция - это злоупотребление служебным положением, властью, ресурсами или имуществом ради личной или групповой выгоды или для достижения иных целей, несовместимых с общественными интересами.

"Экономическая безопасность" тесно связана с "национальной безопасностью" и является важным компонентом внутренней и внешней политики многих государств. Поскольку экономика является

жизненно важной сферой для личности, общества и государства, обеспечение национальной безопасности во многом зависит от того, насколько государство обеспечивает защиту экономики от внутренних и внешних угроз. Следовательно, обеспечение экономической безопасности является неотъемлемой частью общего обеспечения национальной безопасности.

Коррупция имеет значительное влияние на экономическую безопасность России. Она существенно подрывает экономическую безопасность России. Коррупция зачастую приводит к неэффективному использованию бюджетных средств, увеличению цен на товары и услуги, снижению качества продукции и услуг, ухудшению инвестиционного климата и смещению честных бизнесов с рынка.

Коррупция также угнетает конкуренцию и инновации, что сильно сказывается на развитии экономики страны. Она приводит к повышению уровня теневой экономики, что, в свою очередь, снижает государственную доходность и облегчает выведение капитала из страны. Это может существенно снижать экономическую стабильность и нарушать равновесие в экономике.

Коррупция может также повышать риски финансовых катастроф, снижение инвестиционной активности, вызывая ущерб для государственного бюджета. Это может привести к нарушению социальной стабильности и повышению уровня бедности в России, что в итоге отразится на качестве жизни граждан.

В России экономическая безопасность означает состояние, при котором национальная экономика защищена от внешних и внутренних угроз. Это важно для того, чтобы обеспечить сохранение суверенитета страны, единства ее экономического пространства и достижение национальных и стратегических приоритетов.

Согласно Указу Президента Российской Федерации от 13 мая 2017 г. «О стратегии экономической безопасности на период до 2030 года» к основным вызовам и угрозам экономической безопасности относятся высокий уровень криминализации и коррупции в экономической сфере [1].

Коррупция в значительной мере подрывает экономическую безопасность России. Она зачастую приводит к неэффективному использованию бюджетных средств, увеличению цен на товары и услуги, снижению качества продукции и услуг, ухудшению инвестиционного климата и смещению честных бизнесов с рынка.

Коррупция также угнетает конкуренцию и инновации, что сильно сказывается на развитии экономики страны. Она приводит к повышению уровня теневой экономики, что, в свою очередь, снижает государственную доходность и облегчает выведение капитала из страны. Это может существенно снижать экономическую стабильность и нарушать равновесие в экономике.

Коррупция может также повышать риски финансовых катастроф, снижение инвестиционной активности, вызывая ущерб для государственного бюджета. Это может привести к нарушению социальной стабильности и повышению уровня бедности в России, что в итоге отразится на качестве жизни граждан.

Ежегодно Международная антикоррупционная компания Transparency International составляет индекс восприятия коррупции, который является наиболее распространенным рейтингом уровня коррупции в странах по всему миру. Индекс восприятия коррупции, также известный как ИВК, основывается на мнениях экспертов и предпринимателей, и оценивает уровень коррупции в государственном секторе.

Индекс выражается в баллах, где 0 - означает, что страна полностью склонна к коррупции, а 100 - означает, что страна свободна от коррупции. Обычно страны, получившие менее 50 баллов, относятся к группе с высоким уровнем коррупции, а страны с баллами выше 75 баллов - к группе с низким уровнем коррупции.

Таким образом, чем выше балл, тем ниже уровень коррупции в стране. Все страны, участвующие в исследовании, разбиты на группы по количеству баллов, полученных в ИВК. Обычно страны, получившие менее 50 баллов, относятся к группе с высоким уровнем коррупции, а страны с баллами выше 75 баллов - к группе с низким уровнем коррупции.

Согласно исследованиям, проводимым Transparency International, оценка уровня коррупции в России в период с 2020 по 2022 годы в целом оставалась высокой.

В 2020 году Россия занимала 129 место из 180 стран в Индексе восприятия коррупции, опубликованном Transparency International, с оценкой в 30 баллов. В 2021 году Россия заняла 136 место с оценкой в 29 баллов. В 2022 году она заняла 137 место с оценкой в 28 баллов (табл. 1) [2].

Таблица 1

Оценка уровня коррупции в России в период с 2020 по 2022

Год	Индекс восприятия коррупции, баллы	Место (из 180)
2020	30	129
2021	29	136
2022	28	137

Можно сказать, что уровень восприятия коррупции в России за последние годы остается примерно на одном уровне. Значение индексов характеризует очень высокий уровень восприятия коррупции.

В настоящее время в Российской Федерации осуществляется реализация Национального плана противодействия коррупции на 2021-2024 годы по Указу Президента Российской Федерации. В этом плане предусмотрены следующие задачи:

1. Совершенствование системы запретов, ограничений и обязанностей, установленных в целях противодействия коррупции в отдельных сферах деятельности
2. Повышение эффективности мер по предотвращению и урегулированию конфликта интересов
3. Совершенствование порядка проведения проверок достоверности и полноты сведений о доходах, расходах, об имуществе и обязательствах имущественного характера, соблюдения запретов и ограничений, исполнения обязанностей, установленных в целях противодействия коррупции
4. Совершенствование правового регулирования ответственности за несоблюдение антикоррупционных стандартов
5. Применение мер административного, уголовного и уголовно-процессуального воздействия и уголовного преследования
6. Обеспечение защиты информации ограниченного доступа, полученной при осуществлении деятельности в области противодействия коррупции
7. Совершенствование правового регулирования в части, касающейся ограничений, налагаемых на граждан после их увольнения с государственной (муниципальной) службы
8. Реализация мер по противодействию коррупции в организациях, осуществляющих деятельность в частном секторе экономики
9. Совершенствование правовых и организационных основ противодействия коррупции в субъектах Российской Федерации
10. Совершенствование мер по противодействию коррупции при осуществлении закупок товаров, работ, услуг для обеспечения государственных и муниципальных нужд, закупок, осуществляемых отдельными видами юридических лиц, а также при распоряжении государственным и муниципальным имуществом
11. Реализация мер по повышению эффективности антикоррупционной экспертизы нормативных правовых актов и проектов нормативных правовых актов
12. Повышение эффективности образовательных и иных мероприятий, направленных на антикоррупционное просвещение и популяризацию в обществе антикоррупционных стандартов
13. Применение дополнительных мер по расширению участия граждан и институтов гражданского общества в реализации государственной политики в области противодействия коррупции
14. Повышение эффективности международного сотрудничества Российской Федерации в области противодействия коррупции. Укрепление международного авторитета России.
15. Реализация мер по систематизации и актуализации нормативно-правовой базы в области противодействия коррупции

16. Применение цифровых технологий в целях противодействия коррупции и разработка мер по противодействию новым формам проявления коррупции, связанным с использованием цифровых технологий [3].

Кроме затронутого законодательного акта, существует Федеральный закон от 25.12.2008 № 273-ФЗ «О противодействии коррупции», который содержит ряд мер для профилактики коррупционных преступлений.

Борьба с коррупцией также вводит административную и уголовную ответственность за коррупционные преступления.

В целом, эта борьба является одной из преимущественных задач, стоящих перед правительством и президентом Российской Федерации в обеспечении экономической безопасности.

Несмотря на предпринимаемые меры для борьбы с коррупцией, некоторые эксперты высказывают критику по поводу их недостаточной эффективности. Они призывают к принятию более решительных мер для борьбы с коррупцией, чтобы достичь более значительных результатов.

Развивающаяся коррупция и ее негативное воздействие на экономику требуют реализации организационных и нормативных мер для укрепления экономической безопасности и нейтрализации угроз. Для достижения этих целей, следует разработать комплексную стратегию борьбы с коррупцией, которая уменьшит влияние организованной преступности, приведет к снижению уровня коррупции и обеспечит развитие справедливой конкуренции.

Для успешной реализации данной стратегии необходимо соблюдение ряда условий:

1. Улучшение правового регулирования: ужесточение уголовной и административной ответственности за коррупционные преступления, внедрение механизмов контроля за доходами должностных лиц, прозрачность процессов закупок и конкурсов.

2. Развитие гражданского общества и свободной прессы: создание условий для свободного обмена информацией и усиления гражданского контроля, обеспечение наличия доступной информации о деятельности государственных учреждений, органов и должностных лиц.

3. Развитие экономики: увеличение конкуренции на рынках, развитие малого и среднего бизнеса, снижение объемов государственных закупок, упрощение процедур получения лицензий и разрешительных документов.

4. Создание эффективной системы контроля: формирование независимых антикоррупционных органов, способных эффективно контролировать деятельность должностных лиц на всех уровнях, от разработки политики до ее реализации.

5. Социальная ответственность государственных и частных компаний: осознание социальной ответственности перед обществом, внедрение этических принципов, повышение прозрачности процессов управления, разработка программ корпоративной социальной ответственности.

6. Воспитание гражданских ценностей: формирование у граждан позитивного отношения к этике, законности, гражданскому и политическому участию в жизни общества, выработка уважительного отношения к правам и свободам других людей.

Таким образом, Влияние коррупции на экономическую безопасность России является критическим. Она оказывает отрицательное влияние на бюджет, инвестиции, конкуренцию и инновации. Кроме того, коррупция влечет за собой рост социальной напряженности и ухудшение общего качества жизни граждан России.

В странах, где коррупция высока, наблюдается низкий уровень экономического роста и инвестиций. Коррупцированные правительства и бизнес-структуры неспособны принимать рациональные и эффективные решения, которые могут привести к благосостоянию и улучшению качества жизни.

Коррупция является значительной угрозой для экономической безопасности России. С учетом всего вышесказанного, борьба с коррупцией и повышение экономической безопасности России неразрывно связаны друг с другом. В борьбе с коррупцией необходимо улучшить законодательство, развивать гражданское общество и экономику, создавать эффективные системы контроля и воспитывать гражданские ценности. Эти меры позволят обеспечить устойчивое развитие экономики, повысить доверие к государству и его институтам, улучшить качество жизни граждан и обеспечить экономическую

безопасность России.

Список источников

1. Указ Президента Российской Федерации № 208 от 13.05.2017 «О Стратегии экономической безопасности Российской Федерации на период до 2030 года» [Электронный ресурс]. - Режим доступа: - URL: <http://www.kremlin.ru/acts/bank/41921/> (13.05.2023)
2. Индекс Восприятия Коррупции [Электронный ресурс]. - Режим доступа: URL: <https://transparency.org.ru/research/indeks-vospriyatiya-korruptsii/> (14.05.2023)
3. Указ Президента РФ от 16.08.2021 № 478 «О Национальном плане противодействия коррупции на 2021 - 2024 годы» [Электронный ресурс]. -Режим доступа: - URL: <https://www.garant.ru/products/ipo/prime/doc/402519978/> (14.05.2023)

© А.В. Рыбакова, 2023

УДК 33

ИЗУЧЕНИЕ ПОТРЕБИТЕЛЕЙ: НЕОБХОДИМОСТЬ, ОСНОВНЫЕ НАПРАВЛЕНИЯ, СЕГМЕНТИРОВАНИЕ ПОТРЕБИТЕЛЕЙ И ВЫБОР ЦЕЛЕВОГО РЫНКА

ГИЛЁВА ВИКТОРИЯ СТАНИСЛАВОВНА

студент

ФГБОУ ВО «Новосибирский государственный университет экономики и управления»

*Научный руководитель: Шадрина Любовь Юрьевна**канд. социол. н., доцент*

ФГБОУ ВО «Новосибирский государственный университет экономики и управления»

Аннотация: в современном маркетинге изучение потребителей играет важную роль. Это неотъемлемое и одно из важнейших направлений маркетинговых исследований, которое позволяет компании наиболее эффективно распределять свои ресурсы и таким образом получать максимальную прибыль. Организации, работающие на перспективу, придерживаются принципа – понимание желаний и настроений потребителя и внимание к нему во всех отношениях.

Ключевые слова: маркетинг, маркетинговые исследования, изучение потребителей, необходимость изучения потребителей, классификация методов изучения потребителей.

Маркетинговое исследование – любая исследовательская деятельность, которая непосредственно направлена на удовлетворение информационно-аналитических потребностей маркетинга. Целью маркетингового исследования является создание информационно-аналитической базы для принятия маркетинговых решений. [1, с. 40]

Маркетинговая деятельность какой-либо организации в первую очередь должна ориентироваться на ее потребителей. В реалиях современного рынка концепция маркетинга предполагает, что маркетинг начинается и заканчивается потребителем.

Как утверждает Филип Котлер: ««продолжающийся рост количества продуктов и конкурентов на рынке свидетельствует о том, что на смену дефицита товаров пришел дефицит потребителей. В результате именно они стали центром рыночной Вселенной». [2, с. 25]

Изучение потребителей, как направление маркетинговых исследований характеризуется как очень важное, динамичное и актуальное. Потребители посредством покупки товара или услуги, в первую очередь, обеспечивают компании доход, благодаря чему все игроки современного рыночного пространства придают потребителю наибольшую степень приоритетности. Поэтому преимущественно каждая организация старается удовлетворить существующий спрос в наибольшей степени, при этом, сделав это качественнее и быстрее конкурентов. [3, с. 142]

Усманская Л.К. в своей научной работе описывает необходимость изучения потребителей, в результате чего приводит следующие причины [4]:

1. В рамках анализа поведения потребителя, скрывается множество тайн «черного ящика», так называют сферу потребителя;

2. Исследование данного направления маркетинговых исследований приведет к наиболее точ-

ным прогнозам продаж в качественном и количественном аспектах;

3. Анализ поведения потребителей и изучение их особенностей позволит разработать более эффективную маркетинговую стратегию.

Конкуренция, которая усиливается с каждым годом, побуждает организации искать какие-либо маркетинговые стратегии для решения появляющихся проблем в условиях рынка. И именно маркетинговые исследования потребителей позволяют компаниям получать надежную, доступную и при этом практическую информацию о мотивациях, желаниях, поведении потребителей.

Многие авторы научных работ, к примеру, Голубков Е.П., Немичин А.М., Уткин Э.А. как наиболее приоритетные и важные направления изучения потребителей отмечают: [5, с. 215]

- уровень удовлетворения запросов;
- отношение (мнение, предпочтения) к различным аспектам деятельности компании в разрезе отдельных элементов комплекса маркетинга (выпускаемые и новые продукты компании, характеристики модернизируемых или вновь разрабатываемых продуктов, ценовая политика, эффективность сбытовой сети и деятельности по продвижению продуктов – то, что часто называется отдельными инструментами маркетинговой деятельности);

- намерения потребителей;
- отношение к организации;
- мотивации потребителей;
- поведение потребителей при покупке и после;
- принятие решений о покупке.

Стоит также сказать, что данные направления изучения потребителей не характеризуются изолированностью. Зачастую компании при проведении исследования прибегают к одновременному использованию нескольких направлений изучения.

Нэреш К. Малхотра, американский профессор, который внес значительный вклад в область маркетинговых исследований, предложил подробную классификацию методов исследования потребителей. Данная классификация предполагает подразделение на поисковые исследования и итоговые. [6, с. 115]

Если рассмотреть поисковое исследование более подробно, то его первостепенной задачей является – обеспечение понимания сути проблемы, стоящей перед исследователем. Методами данного вида исследования выступают:

- опрос экспертов;
- пилотные исследования;
- анализ вторичной информации;
- качественные исследования.

Тем временем итоговое исследование формализовано и структурировано в большей степени, характеризуется большими репрезентативными выборками, а также все данные, которые были получены в процессе исследования проходят количественный анализ, после чего используются в качестве исходных данных компанией для принятия каких-либо управленческих решений.

Стоит также отметить, что итоговое исследование разветвляется на дескриптивное и казуальное или иначе – причинно-следственное. Цель первого заключается в описании характеристик потребителей и в качестве методов исследования выступают: опрос и наблюдение, то есть на получении первичной информации о потребителях продуктов организации. [6, с. 117]

А основная задача казуального исследования – определение и получение доказательств о том, что причинно-следственные связи существуют. Принцип данного исследования: определение переменных причин и следствием, после чего обозначить природу их связи между собой. Основным методом исследования – эксперимент.

Подводя итог вышесказанного, можно сделать вывод, что изучение потребителей – это неотъемлемое и одно из важнейших направлений маркетинговых исследований, которое позволяет компании наиболее эффективно распределять свои ресурсы и таким образом получать максимальную прибыль. Организации, работающие на перспективу, придерживаются принципа – понимание желаний и настроений потребителя и внимание к нему во всех отношениях.

Список источников

1. Багиев Г. Л., Тарасевич В. М. Маркетинг: Учебник для вузов. 3-е изд., перераб. и доп. М.: Издательство «Экономика». 2018. С. 576.
2. Котлер Филип 300 ключевых вопросов маркетинга: отвечает Филип Котлер / Пер. с англ. - М.: ЗАО «Олимп-Бизнес». 2017. С. 224.
3. Чеглакова Л.С. Важнейшее направление маркетинговых исследований организации - изучение потребителя//В сборнике: Социально-гуманитарные проблемы современности. сборник научных трудов по материалам Международной научно-практической конференции: в 5 частях. Агентство перспективных научных исследований (АПНИ). 2017. С. 142-145.
4. Уманская Л. К. Мировой опыт моделирования потребительского поведения. [Электронный ресурс] URL: <http://www.bma.ru/bibliotekamarketologa/mirovoj-opyt-modelirovaniya-potrebitelskogo-povedeniya/?lang=ru>
5. Голубков Е.П. Маркетинговые исследования: теория, методология и практика. – М.: Издательство «Финпресс». 1998. С. 416.
6. Малхотра Нэреш К. Маркетинговые исследования: Практическое руководство. М.; СПб., К.: Издательский дом «Вильямс». 2015. С. 1184.

УДК 336

ЭЛЕКТРОННЫЕ ДЕНЬГИ: СУЩНОСТЬ, ФУНКЦИИ И ЦИФРОВОЙ РУБЛЬ

АНТОШКИНА ТАТЬЯНА АЛЕКСАНДРОВНА

студент

Северо-западный институт управления, филиал ФГБОУ ВО «Российская академия народного хозяйства и государственной службы при Президенте Российской Федерации», г. Санкт-Петербург, Россия

Аннотация: В данной статье рассматривается сущность электронных денежных средств, выполнение электронными денежными средствами классических функций (мера стоимости, средство обращения, средство платежа, средство накопления и мировые деньги), а также рассматривается законопроект о введении цифрового рубля

Ключевые слова: электронные деньги, электронная платежная система, функции денег, электронный кошелек, цифровой рубль.

ELECTRONIC MONEY: THE ESSENCE, FUNCTIONS AND DIGITAL RUBLE

Antoshkina Tatiana Aleksandrovna

Annotation: This article examines the essence of electronic money, the performance of classical functions by electronic money (a measure of value, a means of circulation, a means of payment, a means of accumulation and world money), and also considers the draft law on the introduction of the digital ruble

Key words: electronic money, electronic payment system, money functions, electronic wallet, digital ruble.

Электронные деньги относятся к деньгам в компьютерной системе банка, которые могут быть использованы для облегчения электронных транзакций. Хотя их стоимость подкреплена валютой страны, поэтому их можно обменять в физической и нематериальной форме, из-за очевидного удобства этой методологии электронные деньги часто используются для электронных транзакций. Конечно, большим плюсом является система безналичных платежей, которая делает денежные переводы любого размера быстрыми и удобными. Электронные деньги играют огромную роль в революции цифровых валют, которая охватывает весь мир.

Если учитывать тот факт, что термин электронных денег еще достаточно молод, как и вся сфера электронного денежного обращения, то это объясняет отсутствие полноценной теории электронных денег. Однако определение все же сложилось, но рассматривается оно с различных интерпретаций [1, с. 1]:

Стоит отметить тот факт, что на законодательном уровне в Российской Федерации закреплено понятие электронных денежных средств в №161-ФЗ «О национальной платежной системе». Они представляют собой «денежные средства, которые предварительно предоставлены одним лицом (лицом, предоставившим денежные средства) другому лицу, учитывающему информацию о размере предоставленных денежных средств без открытия банковского счета (обязанному лицу), для исполнения денежных обязательств лица, предоставившего денежные средства, перед третьими лицами и в отношении которых лицо, предоставившее денежные средства, имеет право передавать распоряжения исключительно с использованием электронных средств платежа» [2].

Общая суть электронных денег заключается в том, чтобы отделить их от физической массы золота. Современные электронные деньги — это магнитный носитель платежной информации, который

эквивалентен бумажным деньгам, чекам и форме денежных документов для осуществления платежей через банк. То есть электронные деньги могут легко заменить другие формы оплаты.

В России существует три категории электронных денег [3, с. 44]:

- Персонифицированные электронные средства;
- Неперсонифицированные электронные средства;
- Корпоративные электронные средства.

Персонифицированные/неперсонифицированные – это только персональные электронные средства. Корпоративные – только юридических лиц. Электронные платежные системы имеют свои собственные принципы внутренней оплаты. Фактически, физическим лицам разрешается осуществлять внутренние платежи на электронные кошельки других людей и корпоративные кошельки. Полномочия юридических лиц сужены: могут платить только физическим лицам, другим юридическим лицам это запрещено.

В настоящее время электронные деньги подразделяют на несколько видов: цифровая валюта центральных банков, деньги на электронных кошельках, криптовалюта, виртуальные игровые деньги [4]. Как правило цифровую валюту относят к фиатным электронным деньгам; криптовалюту и игровые деньги – к нефитным. Электронные кошельки зависят от законодательства какой-либо страны, поэтому их можно отнести как к фиатным, так и к нефитным.

Электронные деньги — это такая же форма денег, как и другие, часть из которых привязана к национальной валюте. Как следствие, экономическую сущность электронных денег можно рассмотреть также, как и в классическом варианте, то есть через функции, присущие всем деньгам: мера стоимости, средство платежа, средство обращения, средство накопления, мировые деньги.

Функция меры стоимости. Являясь универсальным эквивалентом в простейшем смысле, деньги измеряют ценность, устанавливая цену на конкретный товар. Однако в электронных деньгах внутренняя ценность материальных денег исчезает. В этом отношении электронные деньги играют роль ценового показателя, но не стоимостного. [5].

Функция средство платежа. В классическом понимании здесь идет речь о движении товаров и денег. В данной связи электронные деньги обладают рядом функций: универсальность (возможность использовать в сети Интернет) и безопасность (в отличие от пластиковых карт и депозитных денег). В качестве примера можно рассмотреть вложения в компьютерные игры. Игровая валюта – результат платежа реальными деньгами. Игрок может приобретать различный инвентарь и использовать его. То есть покупка произошла при помощи электронных денег.

Функция средства обращения. Электронные деньги абсолютно также состоят в некоем круговороте: эмитент выпускает, получатель принимает, плательщик расплачивается.

Функция средства накопления. Подобно физической валюте, электронные деньги являются средством накопления, однако наличные можно «хранить под подушкой», в то время как стоимость электронных денег хранится в электронном виде до момента конвертации.

Мировые деньги. Данная функция для электронных денег может рассматриваться только на уровне физических лиц. Как правило на данный момент страны не используют электронные деньги для межгосударственных транзакций. Что касается использования на уровне физических лиц, то самым известным является Bitcoin. Он представляет собой цифровую валюту, люди могут совершать сделки, где оплатой товара или услуги послужит Bitcoin.

Что же происходит с электронными денежными средствами сейчас? 29 декабря 2022 года был внесен в Госдуму законопроект «О внесении изменений в отдельные законодательные акты Российской Федерации в связи с внедрением цифрового рубля» [6]. Согласно ему, с 1 апреля 2023 в Российской Федерации вводится в оборот цифровой рубль, который будет эмитировать Центральный банк. Все граждане, коммерческие лица будут иметь счета непосредственно в Центральном банке через операторов в лице коммерческих банков. За привлечение людей к цифровой валюте банки будут получать вознаграждения от Банка России.

«Цифровой рубль – это цифровая форма российской национальной валюты, которую Банк России планирует выпускать в дополнение к существующим формам денег» [7]. Его введение позволит

снизить издержки на проведение бюджетных платежей, а также в некоторой степени снизить показатель теневого сектора в стране, за счет постоянного мониторинга.

Если выделять ключевые моменты в данном законопроекте, то на мой взгляд это будут:

- Банк России вправе создавать и (или) участвовать в капиталах организаций;
- Банк России определяет тарифы на услуги оператора платформы цифрового рубля;
- Банк России определяет максимальные и минимальные значения суммы операций с цифровыми рублями и (или) суммы остатков цифровых рублей на цифровых счетах (кошельках).

Поскольку цифровой рубль – это такой же актив, значит его можно будет арестовывать, изымать по суду. Однако в этом плане существует несостыковка по времени. Цифровой рубль введен в оборот с апреля 2023, однако у структур, занимающихся банкротством, судебных приставов, таможенных органов появятся соответствующие полномочия, касающиеся цифрового рубля, только с 1 января 2024 года.

Введение цифрового рубля также оказало влияние и на Гражданский кодекс РФ. 29 декабря 2022 года был внесен законопроект «О внесении изменений в части первую, вторую и третью Гражданского кодекса Российской Федерации» [8]. Ключевыми моментами, касающимися цифрового рубля, являются следующие:

- Интересы Центрального Банка будут представлять коммерческие банки;
- Расписан процесс списания цифровых рублей;
- Прописаны все моменты процесса заключения договора, в том числе, что оператор платформы цифрового рубля не вправе отказать в заключении договора, если иное не предусмотрено законом;
- Не будет возможности кредитования цифрового кошелька, а также начисления процентов на остаток по счету;
- Как будут расторгать договор.

Таким образом, можно сказать, что электронные деньги – достаточно новое явление для России. Электронные деньги – это такая же форма, как наличные и безналичные, они выполняют те же функции, пусть и не в полной мере. В связи с нынешней политической ситуацией государством рассматриваются дополнительные меры в вопросах финансовой безопасности. Так Банк России запускает в оборот цифровой рубль, который позволит снизить издержки государства при выпуске и переводах, а также в перспективе снизить показатель теневого сектора в стране за счет постоянного мониторинга.

Список источников

1. Коротаяева Наталья Владимировна Электронные деньги: сущность, функции и роль в экономике // Социально-экономические явления и процессы. 2011. №12. URL: <https://cyberleninka.ru/article/n/elektronnyie-dengi-suschnost-funktsii-i-rol-v-ekonomike> (дата обращения: 14.05.2023).
2. Федеральный закон "О национальной платежной системе" от 27.06.2011 N 161-ФЗ (последняя редакция). — Текст : электронный // КонсультантПлюс надежная правовая поддержка : [сайт]. — URL: https://www.consultant.ru/document/cons_doc_LAW_115625/ (дата обращения: 14.05.2023).
3. Д33 Денежная система в цифровой экономике: учебное пособие [Текст] / Коречков Ю.В., Кваша В.А., Колесов Р.В., Неклюдов В.А., Якшилов И.Н. – Ярославль: ООО «ПКФ «СОЮЗ-ПРЕСС», 2020 – 190 с.
4. Электронные деньги . — Текст : электронный // banki.ru : [сайт]. — URL: https://www.banki.ru/wikibank/elektronnyie_dengi/ (дата обращения: 14.05.2023).
5. Функции электронных денег. — Текст : электронный // Студопедия : [сайт]. — URL: https://studopedia.ru/26_2899_funktsii-elektronnih-deneg.html (дата обращения: 14.05.2023).
6. Законопроект № 270838-8. — Текст : электронный // Система обеспечения законодательной деятельности : [сайт]. — URL: <https://sozd.duma.gov.ru/bill/270838-8> (дата обращения: 16.05.2023).

7. Цифровой рубль. — Текст : электронный // Банк России : [сайт]. — URL: <https://cbr.ru/fintech/dr/> (дата обращения: 16.05.2023).

8. Законопроект № 270852-8. — Текст : электронный // Система обеспечения законодательной деятельности : [сайт]. — URL: <https://sozd.duma.gov.ru/bill/270852-8> (дата обращения: 16.05.2023).

УДК 330.322:338.4

INVESTMENT ATTRACTIVENESS OF AGRICULTURE OF THE REPUBLIC OF KAZAKHSTAN

ШАЛДАРБЕКОВА КАРЛЫГАШ БАЗАРБАЕВНАстарший преподаватель, магистр экономики
Таразский региональный университет имени М.Х.Дулати,
г.Тараз

Аннотация: в статье раскрываются особенности повышения инвестиционной привлекательности сельского хозяйства в Республике Казахстан, то есть с первых лет независимости в стране созданы благоприятные условия для привлечения внутренних и иностранных инвестиций в экономику страны. Возможности активизации реального производства зависят от уровня их накопления и операционной эффективности, особенно в период меняющихся геополитических условий, когда Казахстан может занять одну из лучших позиций в этой области в мире. Но в то же время инвестиционные процессы в агропромышленном комплексе, в частности в сельскохозяйственном производстве, имеют свои особенности в силу собственных особенностей.

Ключевые слова: инвестиции, инвестиционная активность, инвестиционная привлекательность, сельское хозяйство, агропромышленный комплекс, сектор экономики, методы оценки.

ИНВЕСТИЦИОННАЯ ПРИВЛЕКАТЕЛЬНОСТЬ СЕЛЬСКОГО ХОЗЯЙСТВА РЕСПУБЛИКИ КАЗАХСТАН

Abstract: The article reveals the peculiarities of increasing investment attractiveness in agriculture in the Republic of Kazakhstan, that is, starting from the first years of independence, the country creates favorable conditions for attracting domestic and foreign investments to the country's economy. The possibilities of reviving real production depend on the level of their accumulation and efficiency of use, especially during a change in the geopolitical situation, against the background of which Kazakhstan may occupy one of the best positions in the world in this industry.

Key words: investment, investment activity, investment attractiveness, agriculture, agro-industrial complex, economic sector, assessment methods.

The agro-industrial complex of Kazakhstan is the largest inter-industrial complex, uniting several sectors of the country's economy. AIC and agriculture in particular is a strategic sector of the country's economy, forming food and, accordingly, national security and independence of the country, especially in the period of geopolitical changes taking place nowadays. The agrarian sector of Kazakhstan has a huge potential to increase production volumes, provided that appropriate investments are attracted and advanced technologies and scientific achievements are introduced.

Since the first years of independence, Kazakhstan has created favourable conditions for attracting domestic and foreign investment into its economy. Possibilities of revival of real production and overcoming of crisis phenomena depend on the level of their accumulation and efficiency of use. Investment processes in agro-industrial, and in particular agricultural production have their own features, conditioned by its specificity, and therefore require scientific research. Taking into account the current events in Ukraine, which is one of the main competitors in the production of livestock and crop production, agro-industrial complex of Kazakhstan

today is very attractive for both foreign and domestic investors.

In this context, the production of agribusiness products should ensure the country's food security, the realisation of its export potential, primarily in the markets of EAEC countries, Central Asia, the Caucasus and the Middle East; and improve the well-being of rural workers and residents.

Russia and Ukraine are major competitors in the agricultural sector, but in light of recent changes in the geopolitical situation, i.e. the military action in Ukraine, great opportunities are opening up for our country and expanding markets for agricultural products in the world. Active investment activity in Kazakhstan's agro-industrial complex is a prerequisite for its development, and attracting investment in the main agricultural regions is a key task for modern society and the state. Investment attractiveness is given the role of the most important factor influencing the efficiency of an enterprise's activity. The investment attractiveness of an enterprise is determined by the simultaneous impact of investment potential and investment risk. The higher the investment attractiveness of the enterprise, the higher the volume of attracted investments, which, in turn, contributes to its expanded reproduction and increased competitiveness. A low level of investment attractiveness exacerbates the problems associated with poor performance of the enterprise.

On the other hand, it is the investment activity of individual enterprises of the agroindustrial complex that assumes economic growth, the country as a whole, provides a higher level of welfare of the population. This is the essence of the importance and role of investment activities of enterprises of this sector of the economy for the whole economy of the country.

The assessment of investment attractiveness plays an important role in the analysis of investment activities for a number of reasons. First of all, the investor is interested in the possibility of returning the invested funds with a certain benefit based on supply and demand in the market of investment resources. Secondly, the investment process in the agroindustrial complex has a pronounced regional character. Since the functioning of the agroindustrial complex is delineated by space and time, as mentioned above. Thirdly, the comparability and comparability of economic indicators in absolute and relative values is easily ensured in the agroindustrial complex.

Table 1

Main socio-economic indicators of agriculture in Eurasian Economic Union member states

Countries	Years				
	2015	2016	2017	2018	2019
Gross domestic product (billion US dollars)					
Armenia	10,5	10,5	11,5	12,5	13,7
Belarus	55,3	47,5	54,7	59,9	63,2
Kazakhstan	184,4	137,3	166,8	179,3	181,8
Kyrgyzstan	6,7	6,8	7,7	8,3	8,4
Russia	1 369,7	1 279,8	1 574,6	1 673,0	1 700,1
EEU	1 626,6	1 481,9	1 815,3	1 933,0	1 967,2
Share of agriculture, forestry and fisheries in the gross value added of the economy as a whole (percentage)					
Armenia	17,2	16,4	15,0	13,9	12,0
Belarus	6,3	6,9	7,7	6,6	6,8
Kazakhstan	4,7	4,6	4,5	4,4	4,5
Kyrgyzstan	14,1	12,8	12,5	11,7	12,1
Russia	3,9	3,8	3,6	3,4	3,4
EEU	4,2	4,1	3,9	3,7	3,7
Fixed capital investment in agriculture, forestry and fisheries Billions of units of national currency					
Armenia	15,7	23,8	31,4	21,5	19,1
Belarus	22 333,8	1,9	2,4	2,8	3,4
Kazakhstan	163,9	253,7	348,5	365,0	495,0
Kyrgyzstan	1,2	1,1	1,3	3,1	3,2
Russia	518,8	623,4	705,5	781,5	838,8

Note - Table compiled by the author based on data from: Agro-industrial Complex. Statistics of the Eurasian Economic Union: statistical digest; Eurasian Economic Commission. - Moscow: 2020. - 147 p.

As can be seen from this Table 1, the share of agriculture, forestry and fisheries in the gross value added of the EAEU economies as a whole is insignificant. This is because the agribusiness sectors are characterised by low labour productivity and are also located in a high-risk farming zone, and also require a very large amount of investment in the fixed capital of the agribusiness sector. In particular, in the Republic of Kazakhstan the output of agricultural products in 2019 in crop production by 39.4% is formed by peasant and private farms, in livestock production this indicator reached 67.1%. Thus, private and subsidiary farms produce almost half of the country's agricultural products.

In our view, investment attractiveness is that by investing, more comparative production efficiency per unit of investment is achieved. In order to inject it, potential calculations are needed. In order to increase the investment attractiveness of the agricultural sector, it is necessary to introduce a number of financial instruments aimed at reducing the cost of loans attracted to finance AIC projects and instruments to reduce the risks of lenders and investors. According to the national statistics of the ASE&RK for 2018 - 2020, the total gross output of agriculture increased from 4.5 trillion tenge to 6.3 trillion tenge. The share of the service sector in total gross agricultural output fell from 13.1 billion tenge to 10.9 billion tenge, which is less than 0.2 per cent. It is because of the underdeveloped service infrastructure that today agricultural enterprises are forced to buy the inputs required for production at high prices and sell their products at low prices. In addition, the vast majority of small and medium-sized producers are unable to retain specialists, even though they need their services the most.

Most farmers and peasant households do not have the possibility to obtain credit for the development of their farms. The main two reasons are, on the one hand, the underdevelopment of various types of financial instruments and the lack of structural subdivisions of second-tier banks in the field and, on the other hand, the lack of collateral that might be acceptable as collateral.

In addition to the low rate of renewal of agricultural machinery and equipment in the sector as a whole, the situation is particularly difficult for small farms and household farms with regard to energy supply and technical equipment.

In recent years, the following state support measures have been introduced to stimulate the development of cooperation:

- investment subsidies;
- Reduction in the cost of harvested agricultural raw materials;
- A special tax regime has been established for agricultural cooperatives, providing for a 70% reduction in all taxes.

In addition there are simplified registration procedures, information and financial support, a state register and statistical monitoring.

Having conducted a study of a number of methods used to assess the investment attractiveness of the agricultural sector in Kazakhstan, we can conclude that all developed methods have both strengths and weaknesses. Currently, there is no single established comprehensive methodology for assessing the attractiveness of the agricultural sector, which has no drawbacks and would help investors to make the right decision. Three evaluation methods have been proposed: the integral evaluation method, the point system, and the financial condition rating. Although these methods of assessing investment attractiveness can be regarded as subjective for a given sector of the economy.

References

1. Analysis of the investment attractiveness of an industrial-agrarian. reg Nina V. Roznina (a)*, Maria V. Karpova (b), Irina S. Lushnikova (c), Svetlana G. Dunicheva (d), Julia I. Ovchinnikova (e) Selection and peer-review under responsibility of the Organizing Committee of the conference 2021 Published by European Publisher.
2. V.D. Lavrenko Investment attractiveness and ways to improve it, University Herald No. 8, 2014.
3. Bakanov M.I., Sheremet A.D. B19 Theory of Economic Analysis: Textbook. - 4th ed. - M: Finance and Statistics, 2001. - 416 p.: ill.

4. Sosnina, A. D. Methods for assessing the investment attractiveness of enterprises / A. D. Sosnina. - Text : direct // Young Scientist. - 2015. - № 11.3 (91.3). - С. 68-71. - URL: <https://moluch.ru/archive/91/19709/> (date of reference: 07.04.2022)
5. Zakirova E. R. Economic content of the category "investment attractiveness" // Vestnik VSUIT. 2016. № 2. С. 327–333. doi: 10.20914/2310-1202-2016-2-327-333
6. Krylov E. I., Vlasova V. M., Egorova M. G. Analysis of the financial condition and investment attractiveness of the enterprise. Moscow: Finance and Statistics, 2003. 191 p.
7. Agribusiness. Statistics of the Eurasian Economic Union: statistical collection; Eurasian Economic Commission. - Moscow: 2020. -147p.

УДК 33.338

ПУТИ ПОВЫШЕНИЯ ФИНАНСОВЫХ РЕЗУЛЬТАТОВ ПРЕДПРИЯТИЯ (НА ПРИМЕРЕ ПРЕДПРИЯТИЯ ТОО ТАРАЗКОЖОБУВЬ)

ШАЛДАРБЕКОВА КАРЛЫГАШ БАЗАРБАЕВНАстарший преподаватель, магистр экономики
Таразский региональный университет имени М.Х.Дулати,
г.Тараз

Аннотация. В статье рассмотрено понятие и составляющие финансового результата, его значимость для хозяйствующего субъекта. Предложены пути повышения финансовых результатов и рассмотрены последствия их влияния на деятельность.

Ключевые слова: производство, финансовый результат, прибыль, рентабельность себестоимость, затраты.

WAYS TO IMPROVE THE FINANCIAL RESULTS OF THE ENTERPRISE

Shaldarbekova Karlygash

Abstract. The article considers the concept and components of the financial result, its significance for an economic entity. The ways of increasing financial results are proposed and the consequences of their impact on the activity are considered.

Key words: production, financial result, profit, profitability, cost, costs.

ТОО «ТаразКожОбувь» является многоотраслевым предприятием, отличительной его особенностью является замкнутый цикл производства от кожевенного сырья до готовой обуви.

Производственные мощности предприятия позволяют выпускать 1,3 млн. кв. м полуфабриката «ветблю» и «крас», 300 тыс кв. м готовых кожевенных товаров и 290 тыс. пар обуви.

Особенностью предприятия является то, что производство можно адаптировать под любой заказ потребителя, для чего имеется вся необходимая техническая и сырьевая база. Приоритетным направлением развития ТОО «ТаразКожОбувь» является обеспечение внутреннего рынка качественными и отечественными изделиями из кожи, увеличение экспортного потенциала.

Финансовым результатом в экономической науке трактуется прибыль (либо убыток) предприятия, который получен им за отчетный период. Как категория «финансовый результат» предприятия являлся и является объектом и предметом исследования большого количества экономистов. Понятие «финансовый результат» толковалось и изучалось в зависимости от сложившихся представлений об экономических проблемах в различные периоды по-разному [1].

Проблема повышения финансовых результатов - это одна из главных проблем любого коммерческого предприятия, так как именно финансовый результат выступает важным условием следующего витка его деятельности, и параллельно завершает круг деятельности организации, связанный с реализацией и производством продукции [2].

Финансовое состояние предприятия отражает его конкурентоспособность (платежеспособность, кредитоспособность) в производственной сфере и, следовательно, эффективность использования вложенного собственного капитала.

В ходе анализа финансового состояния предприятия, я провела горизонтальный (временной или динамический) анализ бухгалтерского баланса. Горизонтальный анализ- это сравнение показателей текущего периода с теми же показателями прошлого периода, то есть наблюдение динамики (уменьшение или увеличение значения показателя во времени).

Таблица 1

**Анализ состава и размещения источников формирования активов
ТОО «ТаразКожОбувь» на 2020-2021 г.**

№	Показатель	2018 год		2019 год		Изменения за отчетный период (+,-)		
		сумма, тыс.тг	удельный вес, %	сумма, тыс.тг	удельный вес, %	в тыс.тг	в %	Структуры в пунктах
1	Совокупный капитал, всего в том числе:	4 452 022	100	4 474 023	100	+22 001	+0,5	-
1.1	Собственные средства	883 194	19,8	838 736	18,8	-44 458	-5,03	-1
1.2	Заемные средства	3 568 828	80,2	3 635 287	81,2	+67	+0,002	+1

Совокупный капитал на конец года увеличился на 22001 тысячу тг или на 0,5%, но собственные средства уменьшились на 44458 тысячу тг или на 5,03%. Заемные средства значительно увеличились к концу года на 67 тысячу тг или на 1,9%. Заемные средства к концу года увеличились на 67 тысячу тг 1,87%. Краткосрочные обязательства также увеличились на 66 459 тысячу тг на 27,03%.

Таблица 2

Анализ состава и структуры капитала ТОО «ТаразКожОбувь» на 2020-2021 года

№	Показатель	2020 год		2021 год		Изменения за отчетный период (+,-)		
		сумма, тыс.тг	удельный вес, %	сумма, тыс.тг	удельный вес, %	в тыс.тг	в %	Структуры в пунктах
1	Капитал, всего в том числе	883 194	100	838 736	100	-44 458	+5,03	-
1.1	Уставный (акционерный) капитал	1 983 611	224,6	1 983 611	236,5	-	-	+11,9
1.2	Эмиссионный доход	-	-	-	-	-	-	-
1.3	Выкупленные собственные долевые инструменты	-	-	-	-	-	-	-
1.4	Резервы	109 320	12,37	109 320	13,03	-	-	+0,66
1.5	Нераспределенная прибыль (непокрытый убыток)	(1 209 737)	-136,97	(1 254 195)	-149,53	+44 458	+3,67	-12,56

В течение всего 2021года сумма уставного капитала составила 1 983 611 тыс. тг. В начале 2019 года сумма непокрытого убытка составила 1 209 737 тыс. тг. В конце года показатель увеличивается на 3,67% по сравнению с началом года. Вся сумма собственного капитала предприятия составляла 883 194 тыс. тг в начале 2019 года. В конце года этот показатель снизился на 44 458 тыс. тг или на 5,03%. Основные средства уменьшились на 26 780 или на 1,4%, также нематериальные активы уменьшились на 60 тыс.тг на 5,35%. Стоимость всех активов к концу отчетного года увеличилась на 22001 тыс. тг или на 0,5%, что положительно характеризует работу организации и усиления производственного материала. Но стоимость основных средств снизилась на 26780 или на 1,42%. Коэффициент соот-

ношения мобильных и иммобилизованных средств увеличилось на 0,07%, что показывает, организация может обеспечить погашение долгов.

Снижение затрат на производство и реализацию продукции является одним из основных условий соблюдения режима экономии. Поэтому на каждом предприятии их размер планируется и увеличивается как в целом, так и в разрезе отдельных статей. Планирование себестоимости промышленной продукции осуществляется в зависимости от характера выпускаемой продукции. Снижение затрат на производство и реализацию продукции имеет большое значение. Во-первых, это один из существенных резервов интенсификации производства. За счет экономии сырья, материалов, топлива, энергии и затрат живого труда можно выпустить значительное количество дополнительной продукции.

При увеличении объема продаж прибыль растет за счет снижения доли постоянных расходов. При достижении равновесия спроса и предложения размер прибыли стабилизируется и некоторое время остается на неизменном уровне. Такое положение может сохраняться довольно долго при отсутствии угрозы со стороны конкурентов и при стабильном спросе на продукцию. При наличии конкурентов поддержание уровня продаж достигается путем снижения рентабельности, т.е. понижения цены за счет доли прибыли. Эффективность начинает снижаться.

По отношению к технологиям, видам и сферам деятельности обновление приводит к диверсификации производства, снижению производственных издержек, внедрению новых ресурсосберегающих технологий на более высоком научно-техническом уровне. Можно сделать вывод о том, что при повышении финансовых результатов предприятия наиболее важную роль играют такие факторы, как цена, объем реализации, себестоимость, ассортимент и номенклатура выпускаемой продукции.

Список источников

1. Бухгалтерский баланс ТОО «ТаразКожОбувь»
2. Финансовый менеджмент: проблемы и решения в 2 ч. Часть 2: учебник для вузов / А. З. Бобылева [и др.]; под редакцией А. З. Бобылевой. – 3-е изд., перераб. и доп. – М.: Издательство Юрайт, 2020. – 328 с.

УДК 338

ИНСТРУМЕНТЫ ГОСУДАРСТВЕННОГО РЕГУЛИРОВАНИЯ ЭКОНОМИКИ В РФ

МАЙСТРЕНКО ДМИТРИЙ ВИКТОРОВИЧ,
КИРИЛЕНКО КИРИЛЛ АНДРЕЕВИЧ

студенты

ФГБОУ ВО «Южно-Российский институт управления – филиал РАНХиГС»

Научный руководитель: Гончарова Ольга Юрьевна

*доцент кафедры экономической теории и предпринимательства
ФГБОУ ВО «Южно-Российский институт управления – филиал РАНХиГС»*

Аннотация: государственное регулирование экономики играет важную роль в обеспечении стабильности и развития национальной экономики. В Российской Федерации применяются различные инструменты, которые позволяют государству контролировать и влиять на экономические процессы. В статье проводится анализ механизма государственного регулирования экономики в свете современных требований.

Ключевые слова: государственное регулирование экономики, механизм, инструменты, инвестиции, технологии, вмешательство, бюджет, концепция

INSTRUMENTS OF STATE REGULATION OF THE ECONOMY IN THE RUSSIAN FEDERATION

Abstract: State regulation of the economy plays an important role in ensuring the stability and development of the national economy. In the Russian Federation, various tools are used that allow the state to control and influence economic processes.

The article analyzes the mechanism of state regulation of the economy in the light of modern requirements.

Key words: state regulation of the economy, mechanism, tools, investments, technologies, intervention, budget, concept.

Государственное регулирование экономики – это система мер, принимаемых государством для влияния на экономические процессы в стране. В России государственное регулирование экономики является одним из основных инструментов управления экономическим развитием.

Одной из основных задач государственного регулирования экономики является обеспечение стабильности экономического роста и устойчивого развития страны. Для достижения этой цели государство использует различные механизмы и инструменты регулирования.

Государство берет на себя такие сферы, как оборона и охрана общественного порядка, осуществляет прямое управление объектами национального достояния: природными ресурсами, объектами культурно-исторического наследия. Под эгидой государства находятся организации инженерной инфраструктуры (железнодорожный транспорт, связь), институты кредитно-денежной сферы, например, Центробанк, государственные учреждения в сфере образования, здравоохранения, науки и культуры.

Государство выполняет роль регулятора не только государственного, но и частного секторов экономики. Поэтому под государственным регулированием экономики следует понимать систему мер воздействия на функционирование национальной экономики как единого целого.

Таким образом, объектами государственного регулирования экономики являются (рис. 1):

- организации и предприниматели;
- отрасли экономики;

Рассмотрим инструменты административного воздействия на экономику (рис. 3.), наиболее часто применяемые органами государственной власти в России:

Административные инструменты

1. Принятие нормативно-правовых актов
2. Управление госсобственностью:

- государственное предпринимательство (управление государственными предприятиями и учреждениями, а также акциями корпораций с участием государства)

- государственные контракты (госзаказ)
- государственные прямые инвестиции
- государственное субсидирование

3. Лицензирование и квотирование

Один из таких инструментов – налоговая политика. Налоговая политика позволяет государству получать доходы, необходимые для финансирования социальных программ и инфраструктурных проектов, а также для поддержки отдельных отраслей экономики. В России налоговая политика используется для стимулирования развития определенных отраслей экономики, например, выделения налоговых льгот для инновационных компаний.

Еще одним инструментом государственного регулирования экономики является монетарная политика. Монетарная политика направлена на регулирование денежной массы в стране и управление процентными ставками. В России монетарная политика осуществляется Центральным банком, который определяет процентные ставки и контролирует объем денежной массы в экономике. Налоги выполняют две функции — фискальную и экономическую. Американский экономист А. Лаффер установил закономерность, что с определенного момента дальнейшее повышение налоговых ставок приводит не к росту налоговых поступлений, а к их снижению.

Инструменты налоговой политики:

- налоговые ставки;
- налоговые льготы;
- налоговая база.

Еще одним инструментом государственного регулирования экономики является торговая политика. Торговая политика направлена на защиту отечественных производителей и регулирование импорта и экспорта товаров. В России торговая политика используется для защиты отечественных производителей, а также для поддержки экспорта товаров.

Кроме того, государство может использовать различные инструменты для регулирования отдельных отраслей экономики. Например, в России существует система государственных закупок, которая позволяет государству влиять на развитие отдельных отраслей экономики.

Однако государственное регулирование экономики имеет и свои недостатки. Например, избыточное регулирование может привести к снижению конкуренции и инноваций в экономике. Кроме того, государственное регулирование может быть неэффективным, если не учитывать особенности отдельных отраслей экономики. В целом, государственное регулирование экономики является необходимым инструментом управления экономическим развитием в России. Однако для достижения максимального эффекта необходимо учитывать особенности отдельных отраслей экономики и стремиться к балансу между регулированием и свободой рыночных отношений.

Кроме того, государственное регулирование экономики может быть направлено на решение социальных проблем. Например, государство может устанавливать минимальные зарплаты и социальные выплаты для защиты населения от бедности и социальной исключенности.

Еще одним важным аспектом государственного регулирования экономики является защита прав потребителей. Одним из вызовов для государственного регулирования экономики в России является необходимость улучшения инвестиционного климата в стране. Для привлечения инвестиций необхо-

димо создание благоприятных условий для бизнеса, таких как снижение бюрократических барьеров, улучшение правовой защиты инвесторов и повышение прозрачности экономических процессов.

В целом, государственное регулирование экономики в России является важным инструментом управления экономическим развитием и решения социальных проблем. Однако для достижения максимального эффекта необходимо учитывать особенности отдельных отраслей экономики и стремиться к балансу между регулированием и свободой рыночных отношений, а также создавать благоприятные условия для инвестиций и развития бизнеса.

Еще одним важным аспектом государственного регулирования экономики является поддержка малого и среднего бизнеса. Государство может предоставлять льготы и субсидии для развития этого сектора экономики, который является двигателем инноваций и создания новых рабочих мест.

В целом, государственное регулирование экономики в России должно быть направлено на достижение экономического роста, решение социальных проблем и защиту окружающей среды. (edited)

Кроме того, государственное регулирование экономики должно учитывать международный контекст и стремиться к интеграции в мировую экономику. Это может быть достигнуто через поддержку экспорта и привлечение иностранных инвестиций.

В целом, государственное регулирование экономики является важным инструментом для достижения экономического и социального развития страны. Однако его эффективность зависит от правильного баланса между регулированием и свободой рыночных отношений, а также учета всех аспектов экономической деятельности и интересов всех слоев населения.

Список источников

1. Капканщиков С.Г. Государственное регулирование экономики. М.: КНОРУС, 2009.
2. Мартышкин С. А. Региональный опыт государственного регулирования экономики. Самара: Глагол, 2009.
3. Мансурова Т.Г. Государственное регулирование экономики : учеб. пособие / Т.Г. Мансурова, Э.И. Абдуллина. — Набережные Челны : Изд-во Набережночелнинского ин-та (филиала) К(П)ФУ, 2014. — 124 с.
4. Государственное регулирование рыночной экономики : учеб. пособие / отв. ред. И.И. Столяров. — Москва : Дело, 2001. — 280 с.

УДК 330

ПРЕДЛОЖЕНИЯ ПО СОВЕРШЕНСТВОВАНИЮ МЕЖБЮДЖЕТНЫХ ОТНОШЕНИЙ В ЦЕЛЯХ ВЫРАВНИВАНИЯ УСЛОВИЙ ДЛЯ СОЦИАЛЬНО- ЭКОНОМИЧЕСКОГО РАЗВИТИЯ И СТИМУЛИРОВАНИЯ ИНВЕСТИЦИОННОЙ АКТИВНОСТИ В СУБЪЕКТАХ РОССИЙСКОЙ ФЕДЕРАЦИИ В УСЛОВИЯХ ВНЕШНЕГО САНКЦИОННОГО ДАВЛЕНИЯ

ТВЕРДОХЛЕБ ВИКТОРИЯ ВАЛЕРЬЕВНАстудент-магистрант кафедры финансов
Оренбургский государственный университет*Научный руководитель: Волохина Вера Алексеевна**к.э.н., доцент**Оренбургский государственный университет*

Аннотация: рассматриваются межбюджетные отношения между бюджетами Федерального центра и субъектами. На примере Оренбургской области проводится анализ тенденций изменения объема финансовых ресурсов, поступающих из областного бюджета в местные, а также структура межбюджетных трансфертов. По итогам анализа предложено направление улучшения взаимосвязи между бюджетами разных уровней.

Ключевые слова: межбюджетные отношения, фонды финансовой поддержки субъектов РФ, местные бюджеты, трансферты, дотации, субвенции, субсидии.

**PROPOSALS FOR IMPROVING INTERBUDGETARY RELATIONS TO EQUALIZE THE CONDITIONS FOR
SOCIO-ECONOMIC DEVELOPMENT AND STIMULATE INVESTMENT ACTIVITY IN THE RUSSIAN
FEDERATION REGIONS UNDER EXTERNAL SANCTION PRESSURE**

Tverdokhleba Viktoriya Valeryevna*Scientific adviser: Volohina Vera Alekseevna*

Annotation: in the article are considered interbudgetary relations between the budgets of the Federal Center and the subjects. On the example of the Orenburg region, tools for leveling risks in the execution of the re-

gional budget are considered. Based on the results of the analysis, directions for improving the relationship between budgets of different levels are proposed.

Key words: interbudgetary relations, proposals for improvement, transfers, grants, subventions, subsidies.

Последние несколько лет экономика Российской Федерации развивается в условиях внешнего санкционного давления. В такой обстановке поддержка субъектов РФ, расширение их доходной базы и обеспечение устойчивости их бюджетов, наряду с повышением прозрачности и предсказуемости планирования межбюджетных трансфертов становятся приоритетом государственной политики в сфере межбюджетных отношений.

Для сглаживания «санкционных» последствий на федеральном уровне уже сейчас приняты решения, позволяющие регионам оперативно реагировать на сложившуюся ситуацию и принимать меры по поддержке экономики. К ним можно отнести:

1) право регионов вносить изменения в утвержденный бюджет через сводную бюджетную роспись, а также использовать остатки средств бюджетных учреждений (для регионов с высоким уровнем долговой устойчивости и с долей межбюджетных трансфертов не более 20%);

2) снятие ограничения на объем резервных фондов высших исполнительных органов власти субъектов Российской Федерации;

3) установление полномочий субъектов Российской Федерации вводить в 2022 г. меры «налоговой» поддержки экономики – продление сроков уплаты налогов, предусмотренных специальными налоговыми режимами, а также региональных и местных налогов (авансовых платежей по налогам) и торгового сбора;

4) упрощение процедуры государственных закупок путем внесения *изменений в действующие государственные контракты и расширения случаев закупки у единственного поставщика*;

5) расширение направлений использования высвобождаемых от реструктуризации бюджетных кредитов средств.

Перечисленные меры направлены на стимулирование бюджетной самостоятельности субъектов Российской Федерации. Руководители практически всех регионов используют различные инструменты для стабилизации условий, в которых исполняются региональные и местные бюджеты [3].

На примере Оренбургской области можно отметить насколько контролируется ситуация по исполнению всех социально значимых расходных обязательств, даже несмотря на то, что 2023 год для бюджетной системы Оренбургской области начался нестандартно. Это является следствием целого ряда факторов, негативно сказавшихся на поступлении доходов в бюджет. К ним можно отнести:

1) введение с 1 января 2023 года нового порядка уплаты большинства налогов – единого налогового платежа;

2) единовременное изъятие из бюджета Оренбургской области в первом квартале 2023 года сумм переплаты по налогам на общую сумму 3 107,3 млн рублей для осуществления уплаты налогоплательщиками единого налогового платежа;

3) значительное снижение поступлений по налогу на прибыль организаций в связи с прекращением с 1 января 2023 года действия договоров о создании консолидированной группы налогоплательщиков.

Совокупность перечисленных факторов привела к тому, что по итогам исполнения бюджета за 1 квартал 2023 года «собственных» доходов поступило на 4 миллиарда 36 миллионов рублей меньше по сравнению с аналогичным периодом прошлого года.

Однако даже несмотря на некоторые сложности, населению своевременно и в полном объеме оказываются все меры социальной поддержки, полностью исполняются обязательства по выплате заработной плате работникам бюджетной сферы, в запланированном объеме финансируются отрасли здравоохранения, культуры, экономики и тд.

Уже не первый год в области осуществляются мероприятия, направленные на оптимизацию действующих расходных обязательств и приоритизацию действующих расходных обязательств с целью

формирования дополнительных бюджетных резервов и перераспределения при необходимости на возникающие потребности. Устойчивость областному бюджету также обеспечили остатки средств, имевшиеся на счете, когда входили в текущий финансовый год, а также опережающие темпы перечисления запланированных на год нецелевых поступлений из федерального бюджета.

Из других инструментов маневрирования по исполнению бюджета в сложных политических и экономических условиях можно выделить, что в 1 квартале этого года Оренбургская область стала одним из первых субъектов Российской Федерации, которым удалось реализовать новое право, появившееся в Бюджетном кодексе.

Так, начиная с февраля текущего года успешно работает механизм привлечения остатков средств государственных внебюджетных фондов на единый счет областного бюджета. Министерство финансов области активно работает в этом направлении, поэтому на сегодняшний день с целью получения дополнительных доходов в областной бюджет от размещения свободных средств фонда ОМС привлечено уже 12 миллиардов 670 млн рублей. Нет практически ни одного дня чтобы деньги фонда ОМС просто «лежали» на счете и не «работали».

Касательно исполнения местных бюджетов, также проводится политика тесного взаимодействия с муниципальными образованияами по контролю бюджетных процессов. Особое внимание уделяется исполнению местных бюджетов.

По итогам I квартала 2023 года процент исполнения по налоговым и неналоговым доходам местных бюджетов Оренбургской области составил 18,2 процента. Поступления составили 4 миллиарда 343 миллиона рублей, что на 886 миллионов рублей, или на 17 процентов, ниже поступлений, сложившихся за аналогичный период прошлого года[1].

При возникновении угроз для своевременного исполнения обязательств местных бюджетов (и исчерпанию иных механизмов по обеспечению устойчивости бюджета) оказывалась помощь в виде перенесения с опережением графика утвержденных на год объемов финансовой помощи. Объем нецелевой финансовой помощи муниципальным образованиям в 1 квартале 2023 года составил 2 миллиарда 683 миллиона рублей, или 26% от утвержденных на год объемов, что на 308 млн. рублей или на 13% больше, чем в 2022 году.

Таким образом, в новых условиях первый квартал текущего года стал стресс-тестом как для областного, так и для местных бюджетов. В этом испытании бюджетная система Оренбургской области показала свою устойчивость: финансирование обязательств бюджетов не прерывалось ни на один день.

В текущих условиях повестка регионального развития остается актуальной. Проекты устойчивого экономического и инфраструктурного развития регионов не сворачиваются, а, напротив, должны реализовываться в полную силу. При этом существуют некоторые препятствия для наиболее эффективной реализации проектов в рамках межбюджетных отношений. Поэтому в целях выравнивания условий для социально-экономического развития и стимулирования инвестиционной активности Оренбургской области в условиях внешнего санкционного давления предлагаются следующие направления совершенствования.

1. Необходимо возобновление практики предоставления межбюджетных трансфертов из федерального бюджета на осуществление мероприятий по реконструкции (модернизации) объектов коммунальной инфраструктуры в сферах теплоснабжения, водоснабжения и водоотведения, износ которых превышает 60 процентов, независимо от стоимости проекта.

Мера поддержки, предоставляемая государственной корпорацией – Фондом содействия реформированию жилищно-коммунального хозяйства, путем предоставления займов из Фонда национального благосостояния организациям на реализацию проектов строительства, реконструкции и модернизации объектов коммунальной инфраструктуры ограничивает участие проектов стоимостью менее 100,0 млн. рублей.

В связи с этим, проекты по модернизации объектов коммунальной инфраструктуры, степень износа которых 60 и более процентов, расположенных на территории малых городов и сел, не могут участвовать. Целесообразно установить возможность софинансирования расходов по модернизации

объектов коммунальной инфраструктуры, уровень износа которой составляет 60 и более процентов, за счет средств федерального бюджета.

2. В рамках совершенствования механизма предоставления субвенций предлагается внести изменение в пункт 5 статьи 140 Бюджетного кодекса Российской Федерации (далее – БК РФ), в части утверждения нормативными правовыми актами исполнительных органов государственной власти порядка формирования и предоставления единой субвенции местным бюджетам из бюджета субъекта Российской Федерации. Согласно действующему законодательству данный порядок утверждается законом субъекта Российской Федерации, что вступает в противоречие с пунктом 6 этой же статьи, согласно которому субвенции местным бюджетам из бюджета субъекта Российской Федерации предоставляются в порядке, установленном высшим исполнительным органом государственной власти субъекта Российской Федерации.

Правила формирования и предоставления из федерального бюджета единой субвенции бюджетам субъектов РФ утверждены постановлением Правительства Российской Федерации от 27 марта 2013 года № 275.

Также действующей редакцией БК РФ требуется, чтобы порядок предоставления единой субвенции утверждался законом субъекта Российской Федерации с соблюдением общих требований, установленных Правительством Российской Федерации, которые не всегда учитывают территориальные особенности субъекта Российской Федерации.

В связи с этим, предлагается абзац третий пункта 5 статьи 140 БК РФ изложить в следующей редакции:

«Субвенции местным бюджетам из регионального бюджета на финансовое обеспечение расходов обязательств муниципальных образований, возникающих при выполнении двух и более государственных полномочий Российской Федерации, субъектов Российской Федерации, переданных для осуществления органам местного самоуправления, могут быть объединены в единую субвенцию местным бюджетам из регионального бюджета, порядок формирования и предоставления которой утверждается высшим исполнительным органом государственной власти субъекта Российской Федерации».

Что касается совершенствования межбюджетных отношений на региональном и муниципальном уровнях.

3. Пунктом 8 статьи 137 БК РФ установлено, что в случае наделения органов местного самоуправления муниципальных районов (городских округов с внутригородским делением) полномочиями органов государственной власти субъекта Российской Федерации по расчету и предоставлению дотаций бюджетам городских, сельских поселений (внутригородских районов) из бюджетов субъектов Российской Федерации соглашения о мерах по социально-экономическому развитию и оздоровлению муниципальных финансов поселения (внутригородского района) с главами местных администраций поселений (внутригородских районов) заключаются не финансовым органом субъекта Российской Федерации, а финансовым органом муниципального района (городского округа с внутригородским делением).

Предлагается распространить аналогичный механизм и на правоотношения, связанные с подготовкой заключения о соответствии требованиям бюджетного законодательства Российской Федерации внесенного в представительный орган высокодотационного муниципального образования проекта местного бюджета на очередной финансовый год и плановый период, путем дополнения статьи 136 БК РФ пунктом 8 в редакции:

«8. В случае, если органы местного самоуправления муниципальных районов (городских округов с внутригородским делением) наделены полномочиями органов государственной власти субъектов Российской Федерации по расчету и предоставлению дотаций бюджетам городских, сельских поселений (внутригородских районов) за счет средств региональных бюджетов, муниципальные районы (городские округа с внутригородским делением) в отношении входящих в их состав городских, сельских поселений (внутригородских районов) осуществляют полномочия, предусмотренные пунктом 4 настоящей статьи».

В нынешних условиях сохраняется необходимость стимулирования различными средствами государственного и финансового регулирования развития городских агломераций как драйверов экономиче-

ского роста для ускоренного развития территорий, обладающих весомым социально-экономическим потенциалом. Согласованное функционирование бюджетов бюджетной системы лежит в основе межбюджетных отношений, реализуемых посредством применения финансовых инструментов, одними из которых выступают межбюджетные трансферты. [2] По этой причине направления совершенствования затрагивают способы и правила предоставления межбюджетных трансфертов. Таким образом можно сделать вывод, что несмотря на достаточное количество существующих инструментов для нивелирования рисков при исполнении региональных бюджетов, предложенные изменения поспособствуют снижению нагрузки на региональные бюджеты и высвобождению средств для решения вопросов местного значения.

Список источников

1. Оперативная (ежемесячная) информация об исполнении консолидированного и областного бюджета Оренбургской области, URL: <https://mf.orb.ru/>
2. Игорь Николаевич Молчанов, Наталья Петровна Молчанова Совершенствование межбюджетных отношений и пространственное развитие в 2021–2023 годах // Экономика. Налоги. Право. 2021. №1. URL: <https://cyberleninka.ru/article/n/sovershenstvovanie-mezhbyudzhethnyh-otnosheniy-i-prostranstvennoe-razvitiye-v-2021-2023-godah/>
3. Горнин Л.В. Поддержка регионов является важнейшим приоритетом в сфере межбюджетных отношений. URL: https://minfin.gov.ru/ru/press-center/?id_4=3789-leonid_gornin_podderzhka_regionov_yavlyaetsya_vazhneishim_prioritetom_v_sfere_mezhbyudzhethnykh_otnosheniy
4. Лавров А.М. Логика и перспективы бюджетных реформ в России: в поисках «оптимальной децентрализации». Цикл публикаций и документов (1998–2019 гг.).— Москва: Издательский дом НИУ ВШЭ, 2019.— 832 с.— ISBN 978–5–7598–2011–6.
5. Тимушев Е.Н. Федеральные межбюджетные трансферты и уровень внутрирегиональной бюджетной децентрализации в России // Финансовый журнал.— 2019.— № 6.— С. 27–42.— ISSN 2075–1990.— DOI: 10.31107/2075–1990–2019–6–27–42

© В.В.Твердохлеб, 2023

УДК 651

АКТУАЛЬНЫЕ ВОПРОСЫ ДОКУМЕНТАЦИОННОГО ОБЕСПЕЧЕНИЯ УПРАВЛЕНИЯ В СОВРЕМЕННОЙ ОРГАНИЗАЦИИ

ВИНОКУРОВА ДАРЬЯ ЮРЬЕВНА

магистрант

ФГБОУ ВО «Тульский государственный педагогический университет им. Л.Н. Толстого»

Аннотация: статья посвящена некоторым актуальным вопросам, которые связаны с организацией делопроизводства в государственных и коммерческих учреждениях. Автор дает определение основным понятиям, входящим в систему документационного обеспечения управления, а также рассматривает его задачи и принципы. Также в данной статье рассматриваются проблемы эффективности организации электронного документооборота.

Ключевые слова: документ, документооборот, делопроизводство, документационное обеспечение управления, электронный документооборот.

TOPICAL ISSUES OF DOCUMENTATION OF MANAGEMENT IN THE MODERN ORGANIZATION

Vinokurova Daria Yur'evna

Abstract: The article is devoted to some topical issues related to the organization of office work in government and commercial institutions. The author defines the basic concepts included in the management documentation system, and also considers its tasks and principles. Also, this article discusses the problems of the effectiveness of the organization of electronic document management.

Key words: document, document management, office work, management documentation support, electronic document management.

Для большинства российских государственных организаций и коммерческих предприятий работа с документами является важной составной частью процессов управления. На всех этапах информационного взаимодействия создаются документы, в которых фиксируется разнообразная информация.

«Документ – это информация, зафиксированная на материальном носителе с реквизитами, позволяющими ее идентифицировать» [1]. Современную документацию принято разделять на три группы:

- входящие - это документы, поступившие от внешних организаций;
- исходящие - это документы, направленные в сторонние организации;
- внутренние - это документы, созданные и используемые работниками в организации и не предназначенные для направления в сторонние организации.

В свою очередь, документооборот – это движение документов в учреждении с момента их получения или создания до завершения исполнения или отправки [2].

Составной частью управления любой организационной структурой является делопроизводство. В настоящее время этот термин понимается как осуществление информационного сопровождения дела,

то есть ведение документации. Помимо этого, выделяются основные принципы организации делопроизводства:

- корректность документов;
- оперативность прохождения документации;
- соблюдение установленных законов сроков исполнения документов;
- активное применение инновационных средств обмена информацией.

При отсутствии четкой организации работы с документами возможно увеличение сроков обработки информации, ухудшение качества управления, а в связи с этим - уменьшение эффективности деятельности предприятия. Правильно организованный документооборот сокращает время, необходимое для поиска, повышает точность и своевременность информации, устраняет ее избыточность.

Успешность работы предприятия зависит от того, насколько рационально и правильно поставлена система документационного обеспечения управления (ДООУ), которая включает в себя документирование, организацию работы с официальными документами в процессе управления предприятием и систематизацию архивного хранения документов. ДООУ - основная функция делопроизводства и включает в себя следующие задачи:

- централизованное ведение делопроизводства и организация документооборота;
- контроль над исполнением поручений руководства, а также за соблюдением установленных сроков подготовки и согласования документов;
- организационное, документационное и информационное обеспечение управленческих функций руководства;
- разработка и внедрение нормативных и методических документов по совершенствованию инструкций ДООУ предприятия;
- обработка и передача информации с помощью применения современных технологий.

Для решения этих задач предприятия внедряют работу с документами преимущественно в электронном формате, что позволяет значительно сократить объем бумажной документации. Автоматизация документооборота позволяет следить за своевременностью исполнения документов, оповещать сотрудников о приближении сроков, просроченных или невыполненных поручениях. Контроль является одной из важнейших функций управления, поскольку он позволяет оценить эффективность работы сотрудников на предприятии за определенный период и надежность управления.

Переход на электронный документооборот позволяет существенно облегчить контроль исполнительной дисциплины, а также сократить время подготовки отчетов об исполнении документов.

Под электронным документооборотом понимается регламентированное и контролируемое движение документов внутри и вне организации на основе применения информационных средств. С помощью электронных систем сотрудники отделов ДООУ могут оперативно посмотреть сроки исполнения. Помимо этого, система автоматически напоминает работникам о приближении, либо нарушении сроков. Данный факт повышает мобильность работы с документацией, обеспечивает качественное и своевременное исполнение поручений руководства, в результате чего оптимизируется деятельность предприятия.

Однако, при внедрении электронного документооборота, можно столкнуться с рядом существенных проблем. К ним относятся:

- экономия денежных средств на внедрение информационных технологий;
- ужесточение законодательно-нормативных требований к делопроизводству;
- трудности с составлением номенклатуры дел;
- проблемы с определением сроков хранения документов;
- низкий уровень технических знаний сотрудников [3].

Рассмотренные вопросы актуальны, так как особенность документального обеспечения управления организации в настоящее время заключается в создании и обработке стремительно растущего объема документов. Внедрение электронного документооборота приобретает широкие масштабы,

Рассмотренные вопросы являются актуальными, поскольку специфичность документационного обеспечения управления организации в современных условиях заключается в создании и обработке

возрастающего объема документов, а применение электронного документооборота существенно облегчает эти задачи и имеет неоспоримые преимущества в сравнении с бумажным документооборотом.

Список источников

1. ГОСТ Р 51141–98. Делопроизводство и архивное дело. Термины и определения. – Введ.01.01.99. – М. : Госстандарт России : Изд-во стандартов, 1998. – III, 3 с.
2. Жминько Надежда Сергеевна, Васильев Вячеслав Павлович, Третьяк Юлия Александровна Организация и ведение документооборота, его основные этапы // Научный журнал КубГАУ. 2015. №110. URL: <https://cyberleninka.ru/article/n/organizatsiya-i-vedenie-dokumentooborota-ego-osnovnyie-etapy> (дата обращения: 16.05.2023).
3. Гагиева, А. К. Основные проблемы внедрения электронного документооборота в Республике Коми / А. К. Гагиева // Управление социально-экономическими, общественно-политическими и социокультурными процессами в северном регионе : Сборник статей. – Сыктывкар : Коми республиканская академия государственной службы и управления, 2020. – С. 204-208. – EDN XFZENС.

© Д.Ю. Винокурова, 2023

УДК 33.60

ИССЛЕДОВАНИЕ ОТНОШЕНИЯ ПОТРЕБИТЕЛЕЙ К БРЕНДУ: СОСТОЯНИЕ, ПРОБЛЕМЫ, НАПРАВЛЕНИЯ СОВЕРШЕНСТВОВАНИЯ

ГЕРМАН ВАЛЕРИЯ АЛЕКСАНДРОВНАстудент,
ФГБОУ ВО «Новосибирский государственный университет экономики и управления»**Научный руководитель: Шадрина Любовь Юрьевна**канд. социол. наук, доцент,
ФГБОУ ВО «Новосибирский государственный университет экономики и управления»

Аннотация: в статье изложено классическое понятие маркетинговых исследований, определена сущность и выявлены особенности данного феномена, подробно рассмотрены этапы осуществления исследований с их детализацией. Особое внимание в работе уделено отношению потребителей к бренду как важному направлению маркетинговых исследований.

Ключевые слова: маркетинговые исследования, макро- и микроэкономическая среда, проблема, наблюдение, панель, опрос, эксперимент, интервью, бренд, отношения «потребитель – бренд».

RESEARCH OF CONSUMERS' ATTITUDE TO THE BRAND: STATE, PROBLEMS, DIRECTIONS OF IMPROVEMENT

German Valeria Alexandrovna*Scientific adviser: Shadrina Lyubov Yurievna*

Abstract: the article describes the classical concept of marketing research, defines the essence and features of this phenomenon, describes in detail the stages of research with their details. Particular attention is paid to the attitude of consumers to the brand as an important area of marketing research.

Key words: marketing research, macro- and microeconomic environment, problem, observation, panel, survey, experiment, interview, brand, consumer–brand relationship.

В настоящее время не существует организаций, предприятий и фирм, которые не занимаются изучением рынка, конкурентной среды и целевой аудитории. Для каждого субъекта современного рыночного пространства важно четко определять своего клиента, знать о его предпочтениях и желаниях для реализации собственной цели – получения прибыли, достижение которой во многом связано с проведением маркетинговых исследований.

Классическим трактованием данного термина является определение основоположника современного маркетинга Филиппа Котлера: «Маркетинговое исследование - систематическое определение круга данных, необходимых в связи со стоящей перед фирмой маркетинговой ситуацией, их сбор, анализ и отчет о результатах» [3]. Данное определение отражает специфику проведения маркетинговых исследований, суть которых состоит не просто в сборе необходимой информации, а в ее последующей детализации и анализе с дальнейшим утверждением решения.

Маркетинговые исследования преследуют большое количество целей, среди которых: анализ рынка и тенденций его развития, исследование ниши и ее потенциала, анализ конкурентоспособности организации, взаимодействие с потребителями, поставщиками, инвесторами. Объектами маркетинговых исследований могут выступать организации и фирмы, конкуренты, потребители, товары или услуги, а также факторы, оказывающие воздействие на деятельность исследуемого предмета или явления. Предметом – маркетинговая деятельность, связанные с ней рыночные процессы и явления.

Говоря о сущности маркетинговых исследований, стоит также заострить внимание на их взаимосвязи с факторами макроэкономической и микроэкономической системы. К первой из них относится все то, что может оказывать действие на организацию, а она, в свою очередь, может лишь приспособиться к влиянию данных элементов, например, экономические, политические, законодательные, технологические изменения, климатические параметры. Ко второй же группе относятся факторы, которые находятся в зоне, на которую организация так же может оказывать свое влияние – поставщики, потребители, СМИ, конкуренты, инвесторы, дилеры [5, с. 161].

Маркетинговые исследования представляют собой сложный процесс, включающий в себя совокупность взаимосвязанных друг с другом действий и элементов. Так, первый этап, включает в себя постановку проблемы. Проблема подразделяется на две составляющие: управленческую и исследовательскую. Первая из них подразумевает определение спектра того, что необходимо сделать и решить. Вторая часть представляет собой выявление той информации и тех данных, которые необходимо получить и проанализировать для того, чтобы четко определить и сформулировать проблемную ситуацию [4, с. 39].

Второй этап – определение целей и задач вытекает из выявления проблемной ситуации. Цели исследований должны быть ясно и четко сформулированы, не носить двойной интерпретации, должны отличаться своей конкретностью и измеримостью. Задачи – это некие пошаговые действия, с помощью которых достигается цель исследования.

Выдвижение научных предположений – гипотез позволяет определить направление исследования, в результате которого достигается или опровергается истинность выдвинутого предположения. Выбор метода проведения исследования является не менее ответственным и значимым этапом, поскольку каждый из них имеет свою специфику и нюансы, которые обязательно необходимо учитывать в контексте выбранной тематики и проблемы исследования. Одним из методов получения первичной информации является наблюдение, под которым следует понимать процесс сбора маркетинговой информации посредством фиксации определенных явлений, событий, поведения объектов, их реакций на определенные факторы [7].

Вторым популярным методом исследования является опрос. Так, О.Н. Фетюхина определяет термин как «метод получения информации, при котором людям в письменной или устной форме задают специально подобранные вопросы и просят ответить на них» [8, с. 582]. Отличительными чертами данного метода, прежде всего, является: стремление к репрезентации - формирование выборки таким образом, чтобы она представляла генеральную совокупность. Помимо этого особенностью является и максимальная приближенность к каким-то релевантным событиям, в отношении которых проходит опрос, например, день выборов, значимые голосования в парламенте.

Еще одним методом, на котором следует заострить внимание, является панель. Под термином панельных исследований понимается повторяющийся с определенной периодичностью сбор информации по одному и тому же объекту или группе объектов с целью выявления изменений, происходящих под воздействием определенных факторов внешней среды. Наконец, одним из востребованных методов исследования является эксперимент, под которым понимается некое манипулирование независимыми переменными с целью определения степени их влияния на зависимые с учетом воздействия неизучаемых факторов. Основными признаками эксперимента является его изолируемость, активное вмешательство исследователя в процесс и четкая контролируемость условий его проведения [5, с. 61].

Перед непосредственным анализом данных необходимо их преобразование, проверка правильности заполнения форм, осуществление кодировки вопросов и ответов респондентов. Только после этого производится их статистический анализ, например, с помощью метода экспертных оценок, мето-

да сценариев, построения систем показателей. После чего формулируются выводы, подтверждающие или опровергающие выдвинутые гипотезы, и разрабатываются рекомендации на основе выявленных проблем.

Отношение потребителей к бренду как направление маркетингового исследования

Одним из важных регуляторов потребительского поведения является отношение потребителя к бренду. Под брендом понимается некий ассоциативный набор, возникающий в сознании потребителей и добавляющий особую ценность продукту [1, с. 2].

Отношения «потребитель-бренд» представляют сложную систему и включают в себя определенные факторы и компоненты. Так, в нее входят три основных вида отношений между двумя связующими звеньями: когнитивный (рациональный), эмоциональный и мотивационный (поведенческий) [2, с. 5]. Когнитивный компонент представляет собой совокупность знаний, убеждений, мнений потребителя о продукте бренда, которые были получены в результате его познания. Эмоциональный тип отношений включает в себя спектр положительных и отрицательных чувств и эмоций, которые вызывает бренд в сердце и сознании потребителя. Наконец, поведенческий (или мотивационный) компонент образуется за счет взаимосвязи первого со вторым и представляет собой различные намерения субъекта, ожидания и замыслы потребителя.

Среди факторов, воздействующих на систему отношений «потребитель – бренд» выделяется множество аспектов, в основе которых лежит человеческий субъект с его внутренними установками и принципами: фактор потребительских ценностей, который отражает направленность действий личности по отношению к бренду; внешняя составляющая бренда, взаимодействие с которой представляет его эмоциональное отождествление с признаками продукта через собственные желания, мотивы, потребности и представления; прошлый опыт знакомства и пользования продуктом; маркетинговые коммуникации со стороны представителей бренда.

Бренд способен оказывать существенное влияние на потребителей с помощью различных механизмов маркетинговых коммуникаций. К их числу следует отнести атрибуты бренда, основная функция которых состоит не только в формировании запоминающегося образа бренда, но и усилении впечатления от его определенных характеристик. Помимо этого следует не забывать о рекламе, многократное повторение которой способствует закреплению в памяти ассоциативного ряда, связанного с брендом. А механизм использования эмоционального наполнения и подкрепления способствует формированию ярких и незабываемых сообщений, которые усиливают воздействие на потребителей и включают способность управлять их настроением [6].

Список источников

1. Беспалова М.Д. Формирование отношений бренда с потребителем // Научный электронный журнал Меридиан. 2021. № 7(60). С. 80-82.
2. Володина А.Н. Отношение потребителя к бренду как регулятор потребительского поведения // Актуальные проблемы гуманитарных и естественных наук. 2011. №8. С. 1-6.
3. Кокшаров И.П., Поддубный С.И., Матвеев М.С. Определение маркетинговых исследований и их виды // Наука, техника и образование. 2018. №3 (44). С. 69-71.
4. Костикова Т.А., Замурий Д.В., Германова В.Г. Этапы маркетинговых исследований на международном рынке и их характеристики // Вестник магистратуры. 2020. №2-6 (101). С. 37-40
5. Красина Ф.А. Маркетинговые исследования: учебное пособие. Томск: Эль Контент, 2013. 126 с.
6. Крылова А.А. Влияние бренда на потребителя // Молодой ученый. 2021. № 18 (360). С. 257-259.
7. Скворцова Е.В. Маркетинг: идеи и технологии // Производственнопрактический журнал. 2013. № 8(58). С. 32-36.
8. Фетюхина О.Н., Аюпджанян Л.В. Метод анкетирования в маркетинговых исследованиях фирм // Science Time. 2016. №2 (26). С. 586.

© В.А. Герман, 2023

УДК 005

МЕРОПРИЯТИЯ ПО ВНЕДРЕНИЮ НОВОГО ТОВАРА НА РЫНОК: ОСНОВНЫЕ ЦЕЛИ И ФУНКЦИИ

ДЕМИДОВ АЛЕКСАНДР АНДРЕЕВИЧ,
ФАТЬЯНОВ ПАВЕЛ ИГОРЕВИЧ,
МЕЛЕШКО КИРИЛЛ НИКОЛАЕВИЧ,
ПЕТРОВ ЕВГЕНИЙ СЕРГЕЕВИЧ

студенты
ФБГОУ ВО «НИУ «МЭИ»

Аннотация: в статье рассматриваются основные мероприятия по продвижению товара на рынке. Также перечисляются основные критерия по продвижению товара, цели и функции. Анализ главных методов по продвижению продукта.

Ключевые слова: новый продукт, продвижение товара, маркетинг.

MEASURES FOR THE INTRODUCTION OF A NEW PRODUCT TO THE MARKET: MAIN GOALS AND FUNCTIONS

Demidov Alexander Andreevich,
Fatianov Pavel Igorevich,
Meleshko Kirill Nicolaevich,
Petrov Evgeny Sergeevich

Abstract: The article discusses the main activities for the promotion of goods on the market. It also lists the main criteria for product promotion, goals and functions. Analysis of the main methods for promoting the product.

Key words: new product, product promotion, marketing.

Есть много разных способов продвижения товаров, чтобы выбрать какой-либо способ для начала нужно разобраться, что означает термин продвижение товаров и какие у него функции.

Продвижение товаров – это естественный инструмент экономики и важный регулятор рыночной системы, и при правильной организации данного процесса можно в короткие сроки добиться эффективной реализации продукта[1].

В маркетинге продвижение очень важно, рассмотрим некоторые функции продвижения товара:

- информирование клиентов о продукте и его функциях. Любые конкурентные товары, которые не информируются, будут не нужны потребителям, так как они просто не будут знать об инновациях.

- необходимость знать о популярности продуктов. Это означает, что нужно подсказывать клиентам о значимости продукта в их жизни.

- нужно менять образец восприятия продукта, то есть заставить потребителя думать, что товар лучше остальных.

- нужно заставлять потребителей покупать более дорогие товары. Цена становится не самым главным фактором, есть продукт становится особенным, по сравнению с конкурентными.

- нужно давать хорошую информацию о своем предприятии. Если продукт стоит дорого, а его качество не удовлетворяет его цене, то никакая реклама и спонсорство не заставит покупать этот товар.



Рис. 1. Иерархия воздействия продвижения

Цели внедрения товара – улучшение спроса и образа компании. Эти действия основываются от иерархии воздействия на рисунке (Рис.1) [2].

Существует несколько основных категорий продвижения продукта:

- 1) Реклама;
- 2) Личные продажи;
- 3) Призыв;
- 4) Стимулирование продаж [3].

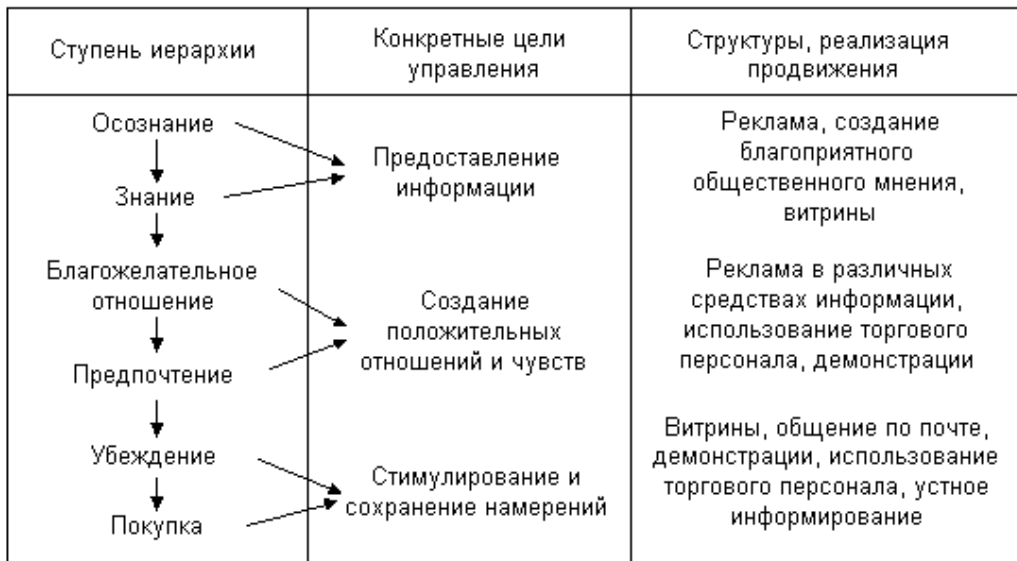
Проведем анализ каждого:

- Реклама – использование различных каналов для привлечения внимания к товару, включая телевизионную, радио- и интернет-рекламу, рекламные щиты и брошюры.

Реклама становится более эффективной, если есть оценка выдвигаемых продуктов и доказательства преимуществ данного товара. Рекламные факты, которые направлены на преимущества товара делятся на два вида:

- объективные – это означает, что такая реклама направлена на преимущества данного товара;
- субъективные – это означает, что реклама направлена больше на вызывание эмоций у потребителя.

Но самое главное, чтобы в рекламе было эксклюзивное предложение, которое дает выгоду потребителям. Такое предложение либо не должно быть у конкурента, либо сам товар должен быть уникальным.

При создании рекламы, у маркетологов стоит самая главная задача – это правильно определить целевую аудиторию, тогда вероятность того, что потребитель будет готов к принятию решения о покупке товара намного больше.

- Прямые продажи – такие продажи еще называют личными, так как такой вид основан на продаже товара в беседе с потребителями. Это требует от персонала больших знаний о товаре, таких как знание о преимуществах и недостатках продукта. А также хороших коммуникативных навыков. Идея такого метода заключается в превращении персонала в главных добытчиков. Такой метод базируется на двух технологиях:

- ориентация на агрессивных продажах, то есть прибавление достоинств своего товара;
- ориентация на потребителей, то есть помогать покупателям в решении их проблем.

Ценность данного метода заключается в следующем:

- 1) Особенный подход к каждому потребителю и возможность рассказать про все преимущества товара;
- 2) Малые затраты по сравнению с рекламой, полезное действие которой не приносит достаточного дохода;
- 3) Все время находиться на контакте с покупателями, что позволяет незамедлительно изменять производственный процесс.

- Призыв – представляет собой способ, который не требует затрат от спонсоров. Продвижение спроса путем распространения имиджевой информации.

Основные средства призыва:

- присутствие на различных мероприятиях и соответственно выступления на них;
- оглашение в средствах массовой информации о предприятии и товарах;
- спонсирование разных мероприятий, тем самым оглашение компании и товара.

- Стимулирование продаж – включает в себя мероприятия, которые объединены связями в системе сбыта. Такой метод направлен на следующих адресатов:

- Покупатели – целью является побудить покупателей делать как можно больше покупок. Некоторые способы стимулирования:

- 1) лотереи;
- 2) скидки;
- 3) бесплатные образцы.

- Контрагенты – целью является сделать как можно больше торговых сделок. Некоторые способы стимулирования:

- 1) обучение торгового персонала;
- 2) конкурсы по итогам продаж.

- Персонал – целью является мотивация сотрудников делать больше продаж и улучшение качества обслуживания. Некоторые способы стимулирования:

- 1) премии, бонусы;
- 2) скидки в популярных компаниях;
- 3) оплата повышения квалификации.

Подводя итоги, можно сказать, что продвижение нового продукта – это сложный процесс, который требует от компании множества усилий и ресурсов. Однако, правильно спланированное продвижение может помочь улучшить узнаваемость бренда и привлечь новых клиентов.

Важно учитывать, что продвижение нового продукта не ограничивается только одним маркетинговыми компаниями. Необходимо уделять внимание и обслуживанию клиентов, создавать положительный опыт использования продукта и работать над улучшением его качества.

В целом, продвижение нового продукта – это длительный процесс, который требует от компании терпения и настойчивости. Однако, если все этапы проводятся правильно, то результат может быть весьма эффективным и привести к успеху продукта на рынке.

Список источников

1. Планирование мероприятий по продвижению в местах продаж, интеграция в комплекс маркетинговой деятельности [Электронный ресурс]. – Режим доступа: <https://www.marketing.spb.ru/conf/2003-04-greb/01.htm> - (09.06.2023)
2. Продвижение товаров и услуг [Электронный ресурс]. – Режим доступа: <https://www.exposentr.ru/ru/articles-of-exhibitions/17009/> - (09.06.2023)
3. Вывод нового товара на рынок: эффективные сценарии продвижения [Электронный ресурс]. – Режим доступа: <https://retail-loyalty.org/expert-forum/vyvod-novogo-produkta-na-rynok-effektivnye-stsenarii-prodvizheniya/> - (09.06.2023)

© А.А. Демидов, П.И. Фатьянов, К.Н. Мелешко, Е.С. Петров, 2023

УДК 33

ПОДХОД К РАЗРАБОТКЕ ПО С ПРИМЕНЕНИЕМ МОДУЛЬНОЙ СТРУКТУРЫ ДЛЯ ПРОГРАММ БУХГАЛТЕРИИ

МАСТЕРСКИХ ДИМИТРИЙ АЛЕКСАНДРОВИЧ

студент
Томский государственный университет систем управления и радиоэлектроники
Томск, Россия

Научный руководитель: Важдаев Андрей Николаевич

к.т.н, доцент
Томский государственный университет систем управления и радиоэлектроники

Аннотация: в данной статье рассмотрена методология модульной разработки экономических программ, особенности и ограничения возникающие при использовании данного подхода. Описаны основные сложности альтернативных подходов и описана основная информация о реализации предлагаемого решения.

Ключевые слова: автоматизация, модификация, обновление, платформа 1с, нетиповая.

APPROACH TO SOFTWARE DEVELOPMENT USING A MODULAR STRUCTURE FOR ACCOUNTING PROGRAMS

Masterskih Dimitry Aleksandrovich

Scientific adviser: Vajdaev Andrey Nikolaevich

Abstract: This article discusses the methodology of modular development of economic programs, the features and limitations that arise when using this approach. The main difficulties of alternative approaches are described and basic information about the implementation of the proposed solution is described.

Key words: automation, modification, upgrade, 1c platform, atypical.

В настоящее время бухгалтерский учет стал основой для успешного ведения бизнеса. С увеличением компании повышается и объем проходящих через бухгалтерию документов. С возросшим объемом документов ведение бухгалтерского учета в ручном режиме уже не является конкурентным. В связи с этим появляется потребность иметь инструменты по освобождению работников от части работы с документами и данные инструменты должны быть не только быстрыми в работе, но и надежными, ведь от этого зависит успешность компании. Чтобы удовлетворить появившийся спрос начали появляться специализированные бухгалтерские программы.

Однако стоит брать во внимание высокую сложность бухгалтерского учета, высокие требования к надежности итогового продукта и то, что налоговая система может меняться. По этой причине компании занимающиеся разработкой электронных систем бухгалтерского учета чаще всего создают свои продукты на основе модульной системы. Это решение имеет как свои положительные стороны, так и недостатки. С точки зрения конечного потребителя основным является стабильность работы програм-

мы и то, насколько быстро компания обновляет свою программу после изменений в законодательстве страны, в которой компания работает.

Именно поэтому компании и начали создавать такие подходы к разработке программ, которые позволят создавать программу с наименьшими затратами. Одним из решений может быть разделение всего законодательства на разделы и создание каждого такого раздела как полноценный продукт [1]. При этом доступно и более детальное разделение, но для простоты понимания мы остановимся на этом.

На примере платформы 1С будет рассмотрен данный механизм на практике. По своей сути решения в данной сфере являются набором самостоятельных объектов. Благодаря этому создание закрытых модулей упрощается. В качестве завершённых модулей компании выступают отдельные специализированные решения, вроде «1С:Зарплата и управление персоналом 8» являющегося завершённым продуктом специализированным на одной сфере функционирования компании.

Основные особенности модульного подхода при использовании готовых продуктов компаний состоит из необходимости согласовать работу этих самостоятельных модулей так, чтобы их использование было выгодно для компании. Для создания данных связей между своими продуктами компания 1С рекомендует использовать механизм обмена данными [2]. Данный механизм позволяет организовать прямой обмен между самостоятельными продуктами, но стоит помнить: когда происходит обмен все объекты участвующие в нем будут недоступны для работы пользователей, а нагрузка на сервера компании будет повышенной. По этой причине каждый модуль работает в режиме автономности, а обмен данными происходит в ночное время.

Однако для небольших компаний обмен данными может оказаться непозволительной роскошью из-за ограничений в свободном месте и быстродействии серверов. Такие компании стараются расширить имеющееся у них решение компании «1С» до необходимого им функционала. При этом после такой доработки часто возникают проблемы при обновлении типовой конфигурации поставщика.

Обновлением нетиповой конфигурации может заняться как ответственный программист из самой компании, так и профильная компания.

В качестве примера профильной компании взята дочерняя компания 1С-ЖиТиСи [3]. Данная компания занимается обновлением и сопровождением нетиповых конфигураций. Являясь дочерней компанией 1С, что гарантирует наиболее полную поддержку из доступных на рынке решений. Однако при этом стоит учитывать, что они занимаются исключительно обновлений до релизных версиями конфигураций.

Альтернативным подходом является использование механизма расширений конфигураций, добавленный с платформы версии 8.3. Используя данный инструмент возможно обновлять конфигурации любой сложности. Для умного сопоставления модулей существует множество внешних программ, но у каждой из них имеется возможность сопоставления текста модулей как с новым, так и с текстом модуля из прошлого обновления [4]. Используя данный подход возможно обновить конфигурацию с минимальными затратами, но при этом программисту требуется вручную решать проблемы объединения модулей что увеличивает время обновления для компании.

Для любого изменения структуры базы данных компании потребуется освободить базу от пользователей и вносить изменения, что не всегда целесообразно так как может привести к потере заказа во время вынужденного простоя. Для уменьшения времени простоя было решено подготовить обновления в виде уже готовых модулей, внедрение которых займет заметно меньше времени и позволит сократить период когда компания не сможет принимать заказы от клиентов.

Основная идея разработки состоит в создании модулей для обновления как отдельных объектов, так и всей конфигурации автономно. Для достижения поставленной цели данное решение было разбито на две части: расширение конфигурации в котором происходит сбор инструкций и исполняющая эти инструкции обработка.

При этом для удобства программиста сбор инструкций осуществляется в отдельном расширении с разделением модулей по категориям. То есть если обновление включает в себя изменение одной функции, для которого потребуется наличие других модулей, то данные модули тоже будут помещены

в список инструкций. Такой подход был выбран для уменьшения отдельных модулей до исполнительных элементов и уменьшения возможного дублирования команд в общем тексте. Для программиста предусмотрена следующая связь для модулей: обязательные для установки, расширяющие функционал выбранного модуля, конфликтующие. То есть выбрав модуль для добавления в общий текст программист сможет в появившемся окне выбрать другие связанные модули.

Для корректной работы решения требуется выполнять основные правила в каждом модуле:

Не должно существовать пересекающихся в рамках дополнительных модулей элементов;

- Любые функции в дополнительных модулях должны учитывать возможность отсутствия в более старых версиях основной доработки отдельных функций;
- В каждой части доработки должен содержаться ее идентификатор, а сама доработка должна находиться в отдельной области;
- В случае возникновения каких-либо ошибок при обновлении обработки должна сохраниться ее прошлая версия;
- В Файле с обновлениями должен присутствовать механизм проверки отсутствия сторонних изменений;
- Пользователь должен иметь возможность контролировать какие доработки из файла он будет обновлять.

Данные правила требуются для того, чтобы доработка не была повреждена из-за ошибок в файле или стороннего вмешательства, чтобы при обновлении не оказалась ситуации, когда часть процедур будет затерта из-за неверного их расположения или ошибки в идентификаторе доработки. Дополнительная возможность пользователя контролировать обновление доработки при помощи выбора обновляемых элементов позволит пользователю иметь несколько версий обработки для различных нужд без необходимости собирать новый пакет обновления для каждой версии.

Такой подход позволит вносить изменения, как в отдельные обработки или формы отображения объектов, так и в полноценные расширения или саму обработку. Однако настоятельно рекомендуется перед использованием на рабочих объектах проверить корректность собранного пакета обновлений на тестовых копиях данного объекта.

Список источников

1. Разработка структуры программы и модульное программирование [Электронный ресурс] Режим доступа: <http://bourabai.ru/alg/pro07.htm>
2. Архитектура платформы 1С:Предприятие. Обмен данными [Электронный ресурс] Режим доступа: <https://v8.1c.ru/platforma/obmen-dannymi/>
3. 1с-ИжТиСи [Электронный ресурс] – Режим доступа: <https://1c-ижтиси.рф/>
4. Использование внешних программных средств при обновлении конфигураций 1С [Электронный ресурс] – Режим доступа: <https://infostart.ru/1c/articles/1630336/>

© Д.А. Мастерских, 2023

УДК 339.138

ОСОБЕННОСТИ ФОРМИРОВАНИЯ СТРАТЕГИИ УПРАВЛЕНИЯ РИСКАМИ

ФИЛЬКЕВИЧ И.А.,

д.э.н., профессор

ЦЗИНЬ СИНЬ,**ГО ЮЙЦЮ,****ВАН ЧЖЭХУА**

магистранты

ФГБОУ ВО «Московский педагогический государственный университет» (МПГУ)

Аннотация: в статье рассматриваются современные особенности формирования стратегии управления рисками международных компаний. Научной новизной исследования является раскрытие современных подходов к организации риск-менеджмента в практике хозяйствования предприятий в условиях санкционной политики.

Ключевые слова: риск; приоритеты; экономическое сотрудничество; внешний рынок; стратегия.

FEATURES OF RISK MANAGEMENT STRATEGY FORMATION

Filkevich I.A.,**Jin Xin,****Guo Yuqiu,****Wang Zhihua**

Abstract: the article discusses the modern features of the formation of the risk management strategy of international companies. The scientific novelty of the study is the disclosure of modern approaches to the organization of risk management in the practice of managing enterprises in the conditions of sanctions policy.

Key words: risk; priorities; economic cooperation; external market; strategy.

Обоснованная стратегия управления рисками является одним из основных условий эффективной работы международной компании. Работая на внешние рынки, компания стремится разрабатывать новые продукты соответствующие или даже превосходящие конкурентов, при этом конкурентные преимущества обеспечивают финансовые условия ведения бизнеса на международных рынках. Учитывая ограниченность финансовых средств, особенно в условиях экономических санкций, следует тщательно разрабатывать систему управления рисками международной компании.

Международный риск хозяйственной деятельности формируется путем суммирования всех доходов и убытков, касающихся реализации планирования и осуществления бизнеса на международных рынках. При этом основное внимание в рамках стратегии управления международными рисками следует уделять возможности появления неожиданных финансовых потерь, выражающихся в снижении доходности, потерях капитала, что может быть вызвано неопределенностью условий осуществления деятельности на зарубежных рынках.

Система риск-менеджмента международных компаний на данный момент не является полностью сформированной. Существует различные подходы к изучению проблемы управления рисками, методик

расчета риска, но ни одна из них в полной мере не обеспечивает учета всех особенностей деятельности международной компании.

В настоящее время особенности организации риск-менеджмента в Российской Федерации определяются Менеджментом риска ГОСТ Р ИСО 31000–2019, который идентичен международному европейскому стандарту ИСО 31000:2018 «Менеджмент риска. Принципы и руководство». В рамках данного стандарта под риском понимается «Следствие влияния неопределенности на достижение поставленных целей» [1].

Согласно европейским стандартам риск-менеджмента FERMA под риском «понимается совокупность из возможности или вероятности реализации определенного события и его последствий. При этом последствия могут иметь как потенциально позитивный эффект на деятельность организации (в этом случае последствия называют возможностями), так и негативный эффект (их называют опасностями). Также отмечается, что большинство предприятий рассматривают только негативные аспекты риска. В этом случае система управления рисками предприятия будет направлена на выполнение мероприятий превентивного характера, а также мероприятий, смягчающих негативное воздействие риска» [2].

Важно отметить, что большинство опрошенных руководителей российских компаний рассматривают риск лишь в качестве вероятности возникновения события, несущего негативные последствия (потери, убытки, ущерб) [3].

Анализируя современные процессы, происходящие в мировой экономике, на наш взгляд, правомерно рассматривать современные международные риски исходя из позиции А. Р. Цховребова: «Риск – это совокупность условий и факторов, характеризуемая наличием неопределенности и многовариантности выбора действий, оказывающая как негативное влияние в виде вероятности потерь и утрат, так и позитивное воздействие в виде дополнительных возможностей развития на результаты деятельности хозяйствующих субъектов. [4].»

При формировании новой стратегии управления рисками важно учитывать, что усиление международной конкуренции и неустойчивости международных экономических отношений обуславливает потребность формирования новых бизнес-моделей и создание риск-ориентированной системы управления международной компанией, направленной на максимальный учет всех возникающих финансовых рисков.

Риск-ориентированная система управления международной компанией представляет собой сложную систему, в рамках которой отражаются все структурные объекты, процессы и каналы взаимодействия, формирующиеся в рамках международной торговли на зарубежных рынках. Риск-ориентированная система управления международной компанией относится к числу новых концепций развития бизнеса, направленной на совершенствование и повышение эффективности стратегического управления в глобальной экономике.

Выбор риск-ориентированной системы управления международной компанией является результатом практики функционирования международных компаний, стремящихся обеспечить экономическую и финансовую устойчивость развития в глобальной экономике, минимизировав возможные международные риски.

Формирование стратегии управления рисками в рамках риск-ориентированной системы управления принимать управленческие решения на основе процедуры анализа и оценки рисков на всех уровнях управления и во всех областях международной деятельности компании. Это крайне важно для компаний, поскольку в процессе международного бизнеса необходимо осознавать все значимые риски и оценивать финансовые последствия их воздействия на результат деятельности международной компании. Причем в условиях современной высокой неопределенности необходимо своевременно принимать корректирующие меры, адекватно поступающим внешним сигналам.

В заключение, следует отметить, что Риск-ориентированная система управления международной компанией позволяет встраивать механизмы стратегию управления рисками в общую систему управления международной компании. Благодаря этому международные компании, применяющие риск-ориентированную систему управления международным бизнесом, имеют существенные преимущества с точки зрения экономии затрат на международных рынках, тем самым добиваясь конкурентных преимуществ в глобальной экономике.

Список источников

1. Национальный стандарт Российской Федерации. ГОСТ Р ИСО 31000–2019 – М.: Стандартинформ, 2020 – С.1.
2. FERMA. A Risk Management Standard // Federation of European Risk Management Associations, 2017. – URL: <http://www.ferma.eu/risk-management/standards/risk-management-standard> (дата обращения: 06.03.2023).
3. Оценка уровня зрелости управления рисками в России : Аналит. отчет Исслед. центра компании «Делойт» в СНГ. Москва, 2019 г. – URL: <https://www2.deloitte.com/content/dam/Deloitte/ru/Documents/risk/russian/otsenka-urovnya-zrelosti-2019.pdf> (дата обращения: 10.02.2023).
4. Цховребов А. Р. Особенности управления развитием экономической системы в условиях нестабильности внешней среды // Управление экономическими системами : сб. ст. IV Междунар. науч.-практ. конф. – Пенза : Приволжский Дом знаний, 2012. – С. 89–91.

УДК 339

ОСОБЕННОСТИ ПАРАЛЛЕЛЬНОГО ИМПОРТА В РОССИИ. СОВРЕМЕННЫЕ РЕАЛИИ

ЛУКЬЯНОВА АНГЕЛИНА МАКСИМОВНА

студент

ФГБОУ ВО «Байкальский государственный университет»

Научный руководитель: Гущина Ольга Геннадьевна

доцент

ФГБОУ ВО «Байкальский государственный университет»

Аннотация. В статье анализируются особенности параллельного импорта в России, перспективы и угрозы внедрения на рынок. Приведена статистика в соответствии с данными ФТС России. Проведен анализ внедрения международного режима исчерпания прав.

Ключевые слова: Россия, параллельный импорт, товар, правообладатель.

FEATURES OF PARALLEL IMPORT IN RUSSIA. MODERN REALITIES

Lukyanova Angelina Maksimovna*Scientific adviser: Gushchina Olga Gennadievna*

Abstract: The article analyzes the features of parallel imports in Russia, prospects and threats of introduction to the market. The statistics are given in accordance with the data of the Federal Customs Service of Russia. The analysis of the implementation of the international regime of exhaustion of rights is carried out.

Key words: Russia, parallel import, product, copyright holder.

Параллельный импорт стал предметом споров в 2011 году, когда ФАС предложила отменить национальный принцип исчерпания исключительных прав на товарные знаки, т.е. разрешить параллельный импорт в РФ.

В июне 2022 года была узаконена схема «параллельного импорта» для ввоза «серых» товаров в Россию. Это касается продукции компаний, вышедших с рынка или временно прекративших деятельность в связи с тем, что реализация их продукции на территории РФ запрещена из-за санкций. Это решение было принято для того, чтобы избежать дефицита иностранных товаров на российском рынке.

Параллельный импорт означает ввоз в страну товара с товарным знаком, который правообладатель запрещает ввозить в эту страну. Проще говоря, импорт осуществляется «параллельно» официальному импорту, минуя прямые поставки. В связи с этим от правообладателя не требуется разрешение на ввоз товаров, которые правомерно введены в оборот на территории иностранных государств.

В случае прямой поставки импорт продукта должен быть передан в страну прямо из страны-производителя.

Параллельный импорт также понимается как «серый» импорт, то есть с нарушением таможенного законодательства или заведомо неверным декларированием товара.

Одной из особенностей параллельного импорта в настоящее время является то, что товар может ввозиться как дистрибьюторами, так и иными импортерами.

К тому же, ввозиться может только оригинальная продукция, которая должна быть подтверждена

документально. Это правило регулирует ввоз на российский рынок контрафактной продукции.

Для сравнения можно привести страны, в которых параллельный импорт разрешен. К ним относятся Канада, США, Турция. В этих странах параллельный импорт разрешен правилами международной торговли. Все страны самостоятельно принимают решение об введении параллельного импорта, а в особенности, какой режим исчерпания права выбрать. Существует два режима исчерпания права: национальный и международный.

Национальный режим подразумевает за собой полный запрет параллельного импорта. Иными словами, правообладатель самостоятельно определяет страны, в которых будет продаваться его товар, его стоимость, и другое. Такой режим подходит для крупный иностранных брендов.

Международный режим разрешает параллельный импорт. В данном случае от правообладателя не требуется разрешение на ввоз товара. Правообладатель теряет свои полномочия после продажи первому поставщику и не имеет права регулировать стоимость и условия продажи. Это влечет за собой полную конкуренцию правообладателя с другими продавцами.

В России до 2022 года применялся только национальный режим. После выхода приказа Министерства промышленности и торговли, который устанавливает список товаров, в отношении которых может применяться параллельный импорт, на территории РФ могут использоваться два режима: международный и национальный.

Параллельный импорт имеет так же и недостатки. К ним относятся:

1. Неустойчивость цены. Большое количество посредников несут за собой высокие издержки на транспортировку, а также каждый из посредников может устанавливать свою стоимость продукции. При этом ни один из них не будет ставить цену ниже закупочной. Это влечет за собой разницу в цене товара в разных регионах.

2. Отсутствие гарантийного обслуживания от официальных сервисных центров. Так как правообладатель больше не может регулировать условия продажи, то и вся ответственность с него снимается.

3. Контрабанда. Даже с легализацией параллельного импорта в России, риски попадания на рынок товаров, которые были ввезены с нарушением законодательства, велики.

Министерство промышленности и торговли приказом № 1532 от 19.04.2022 года (редакция от 2 февраля 2023 года) определил список товаров, которые могут ввозиться на условиях параллельного импорта. Перечень товаров, которые можно ввозить по параллельному импорту включает в себя:

- Живые животные и растения;
- Штукатурные материалы и известь;
- Алкогольные и безалкогольные напитки и уксус;
- Топливо минеральное, нефть и продукты их перегонки;
- Фармацевтическая продукция;
- И другие.

Список разрешенных товаров содержит в себе указание:

1. Кода ТН ВЭД. В данном случае любые товары, которые подходят под этот, могут быть ввезены.

2. Кода ТН ВЭД с указанием бренда. Могут ввозиться только те товары брендов, которые содержат этот код.

3. Кода ТН ВЭД с исключениями. Параллельный импорт может применяться в отношении всех товаров, содержащих этот код, за исключением брендов, которые указываются в исключении (только при наличии разрешительного документа).

Несмотря на то, что товар ввозится по параллельному импорту, он должен сопровождаться теми же документами, что и при прямом импорте. процедура оформления товара в таможенном органе тоже стандартная: подача декларации, документов, оплата таможенных платежей.

Важно отметить, что физические лица могут ввозить товар только для личного пользования, в отличие от юридических лиц и индивидуальных предпринимателей.

При этом товар, который ввозится по параллельному импорту должен отвечать следующим тре-

бованиям:

1. Оригинальность товара. Товар должен быть подтвержден документально, а также с помощью цепочки поставок.
2. Разрешен приказом Минпромторга. Декларанту необходимо указать код ТН ВЭД и название бренда.
3. Легальность. Наличие договора с правообладателем.
4. Наличие всех необходимых документов.
5. Маркировка. Для товаров, подлежащих обязательной маркировке в системе «Честный знак».

Сокращение импорта – одно из главных последствий экономических санкций, введенных в отношении РФ. Примерно 45% от товарооборота приходилось на страны, признанные правительством Российской Федерации недружественными.

По данным ФТС России, в 2022 году объем импорта в Россию снизился примерно на 16%. При этом главными партнерами стали Турция, Китай, Германия, Белоруссия и Нидерланды.

По официальным статистическим данным, за 2022 год в России объем товаров, ввезенных по параллельному импорту, составил более 20 миллиардов долларов, а это, соответственно, около 2,4 миллиона тонн критически важных товаров. К таким товарам относятся автомобили, оборудование станки, а также продукция легкой промышленности. Эти показатели оказывают значительное влияние на стабилизацию цен на рынке в стране.

По данным главы ФТС, В.И. Булавина, за первую половину 2022 года таможенные органы выявили около 5 миллионов контрафактных товаров. Эти данные позволяют сделать вывод, что объем поддельных товаров не сильно вырос по сравнению с прошлыми годами. Следовательно, даже при условии появления на рынке поддельных товаров, их количество будет не сильно отличаться.

Главным преимуществом параллельного импорта является удовлетворение спроса и потребителей, а также производителей товаров. Например, около 80% фармацевтической продукции изготавливается из импортных товаров, это обуславливает легализацию параллельного импорта в нашей стране.

Параллельный импорт влияет на развитие среднего и малого бизнеса, так как эти предприятия ввозят небольшие партии товаров.

В следствии отсутствия необходимости в разрешении от правообладателя, закупка иностранных товаров обеспечивается в более короткие сроки.

В настоящее время, параллельный импорт продлен только на 2023 год. Что станет с российским рынком в следующем году неизвестно.

Таким образом, легализация параллельного импорта в Российской Федерации имеет место быть, так как внесла значительные результаты в экономику страны. Параллельный импорт имеет как положительные, так и отрицательные стороны. К положительным относятся гибкость цен, свободная конкуренция, сохранение важных товаров на рынке, развитие малого и среднего бизнеса. К отрицательной стороне относятся контрафакт, сложность сервисного обслуживания, а также высокий уровень ценового давления на добросовестных импортеров. Для более успешной работы данного направления государству необходимо усилить контроль над импортируемыми товарами, создать устойчивый механизм при работе с параллельным импортом и регулировать деятельность всех участков цепи поставки.

Список источников

1. В ФТС России назвали основных торговых партнеров России по итогам 2022 года – комментарий ФТС России. URL: <https://customs.gov.ru/press/prensa-o-nas/document/376199> (дата обращения: 15.03.2023).

2. Данные по таможенной статистике внешней торговли Российской Федерации в разрезе товаров, стран, временных периодов // Федеральная таможенная служба: офиц. сайт. URL: <http://customs.gov.ru/statistic> (дата обращения: 8.03.2023).

3. Изменения в экспорте и импорте РФ в 2022 году: влияние санкций на международную торговлю. URL: <https://delprof.ru/press-center/open-analytics/izmeneniya-v-eksporte-i-importe-rf-v-2022-godu-vliyanie-sanktsiy-na-mezhdunarodnuyu-torgovlyu/> (дата обращения: 15.03.2023).
4. Интервью Владимира Булавина о параллельном импорте // Таможенный портал компании Альта-Софт: интернет-сайт. URL: https://www.alt.ru/external_news/91142 (дата обращения: 10.03.2023).
5. Министерство экономического развития Российской Федерации: офиц. сайт. URL: <http://www.economy.gov.ru> (дата обращения: 15.03.2023).
6. Оценка параллельного импорта и его влияния. URL: <https://www.acra-ratings.ru/research/2689/> (дата обращения: 15.03.2023).
7. Приказ Минпромторга России от 19.04.2022 № 1532 "Об утверждении перечня товаров (групп товаров), в отношении которых не применяются положения подпункта 6 статьи 1359 и статьи 1487 Гражданского кодекса Российской Федерации при условии введения указанных товаров (групп товаров) в оборот за пределами территории Российской Федерации правообладателями (патентообладателями), а также с их согласия". URL: <https://www.alt.ru/tamdoc/22a01532/> (дата обращения: 08.03.2023).
8. Рябчикова, А.В. Легализация параллельного импорта в России: позиции федеральных органов и бизнес-сообщества / А.В. Рябчикова // Экономическая социология. – 2008. – №3. – С. 12 – 25

УДК 338.28

ОПЫТ РОССИИ В СФЕРЕ ПРИМЕНЕНИЯ ИННОВАЦИОННЫХ ТЕХНОЛОГИЙ ДЛЯ ЗАЩИТЫ ЭКОНОМИЧЕСКОГО И ЦИФРОВОГО СУВЕРЕНИТЕТА

СЕКАЧЕВА АЛЛА БОРИСОВНА

к.э.н., доцент

ФГБОУ ВО «Дипломатическая Академия Министерства иностранных дел Российской Федерации»

Аннотация: в статье изучаются несколько направлений в области инновационной политики России, которые смогли бы в будущем обеспечить экономический и цифровой суверенитет страны. В частности, Большие данные, производство полупроводников, технологии передачи данных 5G, интернет вещей и искусственный интеллект. В результате анализа сделан вывод о том, что во многом Россия находится на пути становления технологического прогресса относительно мировых показателей. Вместе с тем, в период за последние несколько лет, несмотря на все макроэкономические и геополитические осложнения, России удалось добиться значительных успехов в изучаемых направлениях.

Ключевые слова: Россия, цифровой суверенитет, экономическая безопасность, Большие данные, искусственный интеллект, 5G.

RUSSIA'S EXPERIENCE IN THE APPLICATION OF INNOVATIVE TECHNOLOGIES TO PROTECT ECONOMIC AND DIGITAL SOVEREIGNTY

Sekacheva Alla Borisovna

Abstract: The article examines several directions in the field of innovation policy of Russia, which could ensure the economic and digital sovereignty of the country in the future. In particular, Big Data, semiconductor manufacturing, 5G data transmission technologies, the Internet of Things and artificial intelligence. As a result of the analysis, it is concluded that in many ways Russia is on the path of technological progress relative to world indicators. At the same time, over the past few years, despite all the macroeconomic and geopolitical complications, Russia has managed to achieve significant success in the studied areas.

Key words: Russia, digital sovereignty, economic security, Big Data, artificial intelligence, 5G.

В Указе президента Российской Федерации о Стратегии экономической безопасности Российской Федерации на период до 2030 года даётся такое определение: «Экономический суверенитет Российской Федерации - объективно существующая независимость государства в проведении внутренней и внешней экономической политики с учетом международных обязательств». [1] Вместе с тем, главное свойство цифрового суверенитета является возможность государства самостоятельно определять степень и способы своего участия или неучастия в отношениях, связанных с применением цифровых технологий для реализации собственных интересов. Таким образом, применение инновационных технологий в экономике связано непосредственно с цифровым суверенитетом, так как последствия цифровых трансформаций касаются большинства сфер, начиная с государственного управления, заканчивая бизнесом.

Обратимся к изучению опыта России в сфере применения цифровых технологий. Для анализа выбраны несколько отраслей народного хозяйства - банковская сфера, промышленность, бизнес и прогнозирование.

По мнению аналитиков McKinsey, у российской банковской системы есть шансы стать одной из самых передовых в мире к 2030 году. Одной из важнейших компетенций для банковского сектора считается умение работать с большим количеством данных, анализировать их и делать правильные выводы. Цифровизация даст возможность уменьшить расходы банков на 10–15%, а технологии больших данных позволят максимально точно оценивать клиента при выдаче кредита.

Расходы компаний и государственных учреждений на работы с инструментами Больших данных в мире по итогам 2021 года достигли \$162,6 млрд. Для банковского сектора России вопрос обработки и получения большого количества данных является актуальным, так как большинство компаний, занимающихся обработкой большого количества данных, приходится на США, что является большой угрозой для экономического суверенитета нашей страны.

По данным исследования аналитиков MarketsandMarkets, из 33 крупнейших разработчиков в сфере Больших данных 28 компаний находятся в США, 3 - в ЕС и ни одной в России. [2]

Объём рынка больших данных в России на 2020 год составил 600 млн. долл., в то время как в ЕС этот показатель равен 50 млрд. долл. Разница крайне велика, и в России на фоне постепенного запрета на использование западных и европейских технологий необходимы крупные инвестиции в эту сферу. Однако, по прогнозам АНО «Цифровая экономика», к концу 2024 г. объём рынка больших данных в России достигнет 319 млрд руб. Его рост составит 90% по сравнению с 2021 г. [3] Основными целями реализации стратегии рынка являются поддержка технологической независимости государства, повышение качества жизни граждан и создание качественной среды для бизнеса российских компаний, применяющих большие данные. В 2023 году одним из самых важных отраслевых событий стала презентация обновленной Стратегии развития рынка больших данных в рамках First Russian Data Forum 18 апреля 2023 года. Данные — это двигатель технологий искусственного интеллекта, важность которых отметил президент России. В сфере искусственного интеллекта и нейросетей Россия добилась значительного успеха. Например, нейросеть Kandinsky 2.1 обогнала ChatGPT и стала самым быстрорастущим сервисом в мире, достигнув 2 млн уникальных пользователей за 6 дней. Ещё один яркий пример – недавно запущенная генеративная нейросеть Яндекса «Шедеврум», обученная на 240 миллионах примеров картинок. Данные – это не только про ИИ, это также и технологии, регуляторика, вопросы безопасности и технологического суверенитета.

Наряду с направлением развития технологий Больших данных еще одной актуальной темой является возможность страны наладить полный цикл производства современных полупроводников. Правительство России планирует вложить более 3 трлн рублей в проект развития отечественной электроники и IT. [4] Одной из целей данного проекта является налаживание производства полупроводников размерности 28-нм в России к 2030 году. Этот процесс уже налажен у мировых крупных производителей, но, несмотря на это, достичь такого результата будет крайне сложно. В России на данный момент есть фабрики по производству чипов: Микрон (180 нм), Ангстрем-Т (90 нм) и Крокус Нанoeлектроника (65 нм). Чипы, которые производятся на этих заводах, относятся к устаревшему поколению уровня 2005 года. Одной из важнейших причин такого положения дел является конечная стоимость продукта. Крупные производители компенсируют затраты эффектом масштаба, что в условиях России крайне затруднительная задача. Более того, разработка такого рода технологий требует очень много времени. В условиях нынешней глобальной политической напряженности, вероятнее всего, России придется сдавать все с нуля.

В настоящий момент, большинство современных чипов уже менее 40 нм, и в планах у большинства производителей к 2025 году наладить производство чипов размерности менее 10 нм, в то время как в России планируется добиться результата 28 нм к 2030 году.

Распространённость сетей 5G само по себе не является важным фактором экономического и цифрового суверенитета государства, но так как с помощью применения этой технологии открываются большие возможности для использования ИИ, стоит рассмотреть развитие 5G в России. На данный

момент в стране нет коммерческих повсеместно распространенных 5G-сетей. Технологию тестируют в ограниченных пилотных зонах, преимущественно в крупных городах — Москве, Санкт-Петербурге, Нижнем Новгороде, Набережных Челнах, Томске, в техноградах Иннополис и Сколково. Такие сети операторов называются «5G-ready». [5] Соответственно, в России эта технология находится на подготовительном этапе.

Интернет вещей и ИИ являются важными факторами для цифрового суверенитета государства, так как их применение возможно во всех сферах деятельности государства и предпринимателей. Эффект от новых технологий – это точные прогнозы, экономия ресурсов и автоматизация процессов. Важность развития интернета вещей и ИИ в России признана на государственном уровне: концепция построения узкополосных сетей интернета вещей – один из основных пунктов в паспорте национальной программы «Цифровая экономика».

Одной из ключевых задач, поставленных в национальной стратегии РФ к 2030 году, является ликвидация разрыва в сфере ИИ с развитыми странами и лидерство в некоторых узкоспециализированных областях, связанных с ИИ. По заявлению врио директора департамента стратегического развития и инноваций Минэкономразвития РФ, более 20% компаний, работающих в ключевых отраслях экономики РФ, освоили технологии искусственного интеллекта и используют их в работе. [6]

Таким образом, можно сделать вывод о том, что в России развитие передовых инновационных технологий, направленных на обеспечение цифрового суверенитета, а также в целом экономической безопасности страны, закреплено на государственном уровне в правовом поле. Наблюдается динамика увеличения инвестиций в данные технологии с поправкой на дестабилизацию геополитической обстановки. Увеличивается число российских компаний, которые применяют цифровые технологии и искусственный интеллект в своей работе, чему поспособствовала санкционная политика стран Запада в отношении России, принудив таким образом Россию развивать импортозамещение во всех сферах народного хозяйства.

Список источников

1. Указ Президента Российской Федерации от 13 мая 2017 г. № 208. СТРАТЕГИЯ экономической безопасности Российской Федерации на период до 2030 года. Режим доступа: URL: <http://pravo.gov.ru/proxy/ips/?docbody=&firstDoc=1&lastDoc=1&nd=102432051> (дата обращения 26.04.2023)
2. Информационно-аналитический портал TADVISER. URL: [https://www.tadviser.ru/index.php/Статья:Большие_данные_\(Big_Data\)_мировой_рынок](https://www.tadviser.ru/index.php/Статья:Большие_данные_(Big_Data)_мировой_рынок) (дата обращения 28.04.2023)
3. НОВОСТИ ЦИФРОВОЙ ТРАНСФОРМАЦИИ, ТЕЛЕКОММУНИКАЦИЙ, ВЕЩАНИЯ и ИТ COMNEWS. URL: <https://www.comnews.ru/content/225578/2023-04-19/2023-w16/rynok-bolshikh-dannykh-velichitsya-vdvoe> (дата обращения 28.04.2023)
4. У властей новый план по развитию российской электроники. Страна потратит сотни миллиардов на техпроцессы 90 и 28 нм. URL: https://www.cnews.ru/news/top/2022-04-15_u_vlastej_novyj_plan_po_razvitiyu (дата обращения 01.05.2023)
5. А. Акулова. Что сейчас с 5G в России? Уже есть или еще нет? Когда появится? URL: https://tass.ru/ekonomika/13746159?utm_source=google.com&utm_medium=organic&utm_campaign=google.com&utm_referrer=google.com (дата обращения 01.05.2023)
6. Искусственный интеллект применяют 20% компаний в РФ. URL: <https://www.vesti.ru/hitech/article/3038912>

УДК 339.138

ПРИОРИТЕТЫ ЭЛЕКТРОННОЙ ТОРГОВЛИ В МЕЖДУНАРОДНОМ БИЗНЕСЕ

ФИЛЬКЕВИЧ И.А.,

д.э.н., профессор

ЯН ЧЭНЬ,**ЯН КАЙ,****ДУ ШЭН**

магистранты

ФГБОУ ВО «Московский педагогический государственный университет» (МПГУ)

Аннотация: в статье рассматриваются современные особенности организации электронной торговли на рынке товаров и услуг. Научной новизной исследования является раскрытие современных подходов к организации электронной торговли в практике хозяйствования российских предприятий в условиях санкционной политики.

Ключевые слова: электронная торговля; приоритеты; экономическое сотрудничество; внешний рынок; стратегия.

PRIORITIES OF E-COMMERCE IN INTERNATIONAL BUSINESS Doctor of**Filkevich I.A.,****Yang Chen,****Yang Kai,****Du Shan**

Abstract: the article discusses the modern features of the organization of electronic commerce in the market of goods and services. The scientific novelty of the study is the disclosure of modern approaches to the organization of electronic commerce in the practice of managing Russian enterprises in the context of sanctions policy.

Key words: e-commerce; priorities; economic cooperation; external market; strategy.

В современном мире электронная торговля рассматривается как одно из наиболее эффективных направлений развития, обеспечивающее оптимизацию текущих издержек, упрощение коммуникаций и укрепление конкурентоспособности на целевых рынках. Применение электронных инструментов в хозяйственной деятельности позволяет организациям в значительной степени повышать эффективность своего функционирования, опережать конкурентов, привлекать и удерживать новых клиентов, что в совокупности является залогом успешного выживания организации в высококонкурентной среде.

Актуальность темы исследования объясняется также тем, что многие национальные организации недостаточно используют возможности развития электронной торговли. Существует необходимость поиска направлений расширения применения инструментов электронной торговли и отдачи от их использования. При этом зарубежный опыт использования электронного бизнеса в деятельности субъектов хозяйствования убедительно показывает, что применение электронного бизнеса положительно влияет на эффективность деятельности организации и ее конкурентоспособность, однако внедрение

инструментов электронной торговли требует наличия высококвалифицированных специалистов либо привлечения внешних экспертов, что не всегда возможно (особенно применительно к малому бизнесу).

Электронная торговля является одним из сегментов сектора услуг, развивающихся на основе современных информационно-телекоммуникационных технологий (ИКТ), которые выступают важнейшим и определяющим элементом экономики знаний [1].

Как для крупных корпораций с широкой разветвленной сетью филиалов, так и для средних и даже мелких фирм международный бизнес является характеристикой устойчивого развития и успеха, о чем свидетельствует практика их функционирования. Развитие международного характера бизнеса стало возможным благодаря глобальной информационной инфраструктуре, основными характеристиками которой являются следующие:

- развитие процессов глобализации в секторе информационных услуг, в первую очередь таких, как современные финансовые, банковские, страховые, рекламные. Без предоставления данных услуг транснациональные корпорации (ТНК) фактически не смогли бы функционировать. Именно на основе оперативно получаемой информации и анализа рынков, потребителей, оценки партнеров, выявления рисков, характеристики налоговых систем в различных странах и регионах бизнес получает прибыли;

- существенное увеличение в последние десятилетия в сфере информационно-коммуникативных технологий (ИКТ) применения инноваций. В условиях глобализации сотрудничество крупных международных обеспечивается и стимулируется развитием компьютерных технологий;

- появление глобальной инфраструктуры, которая обеспечивает растущие скорость и объемы информационных потоков [2].

Возникновение и применение электронных методов ведения бизнеса играет существенную роль в развитии внешней торговли. Глобальные производственно-сбытовые сети позволяет организациям проникать на ранее недоступные по географическим причинам рынки, формировать новые рынки капитала и труда, снижать расходы, получать новые потоки доходов, обслуживать потребителей на более высоком, чем раньше, уровне, а, в конечном итоге, видоизменить характер своей деятельности.

В электронную коммерцию вовлечен оборот товаров (промышленных, потребительских, специализированных), услуги (прежде всего, таких как информационные, финансовые, законодательные). Она охватывает как традиционные виды активности (туризм, образование, здравоохранение), так новые виды деятельности (маршрутизация электронных поставок) [3].

Следует выделить следующие приоритеты электронной торговли на международных рынках:

- 1) возможность даже для самых малых фирм присутствия на глобальном рынке, возможность работы в географически отдаленных странах;

- 2) повышение гибкости ведения бизнеса, создание предприятиям возможностей для оперативно реагирования на изменения внешней среды как конкретных рынков, так и в целом международной конъюнктуры;

- 3) разработка и производство товаров, соответствующих перспективным требованиям потребителей на основе обобщения информации о покупательских предпочтениях на рынках различных зарубежных стран;

- 4) повышение эффективности послепродажной поддержки за счет более быстрой реакции на запросы потребителей, что создает конкурентные преимущества;

- 5) возможность существенного увеличения объема и расширения ассортимента сбыта при наличии сложившихся коммерческих связей;

- 6) повышение уровня личной безопасности взаимодействия поставщиков и потребителей в условиях распространения эпидемий, природных катаклизмов на основе минимизации количества личных контактов;

- 7) развитие деловых контактов в условиях визовых ограничений и санкционной политики;

- 8) упрощение процессов получения и реализации заказов и оплаты, взаимодействия с поставщиками и др. Также относительно снижаются так называемые «издержки меню» (связаны с изменением цен на товары) [4].

В заключении, можно отметить, что на эффективность деятельности российских компаний на

рынке электронной комерции требует формирования новых приоритетов продвижения продукции на зарубежные рынки.

Список источников

1. Димитрова О.П. К вопросу о понятии и сущности электронной торговли / О.П. Димитрова // Шаг в науку. – 2020. – № 1. – С. 81–83.
2. Кессиди М.А. Проблемы организации стратегического управления / М.А. Кессиди // Экономика и бизнес: теория и практика. – 2020. – № 1-2 (60). – С. 119-122.
3. Канкулов А.М. Стратегии повышения экономической эффективности деятельности предприятия / А.М. Канкулов // Моя профессиональная карьера. – 2021. – Т. 1. – № 20. – С. 139-144.
4. Загеева Л.А. Big data и бизнес – новые возможности / Л.А. Загеева, Л.В. Близнюк // Инновационная экономика и право. – 2017. – № 2 (7). – С. 21–25.

УДК 336

ФИНАНСОВЫЕ РИСКИ И СИСТЕМА ИХ УПРАВЛЕНИЯ В ПРЕДПРИНИМАТЕЛЬСКОЙ ДЕЯТЕЛЬНОСТИ

АФАНЫСЯН МАРГАРИТА КАРЕНОВНА,

к.э.н., доцент

ПАЗИНЕНКО ВАЛЕРИЯ ДМИТРИЕВНА

студент

Пятигорский институт (филиал)

ФГАОУ ВО «Северо-Кавказский федеральный университет»,

г. Пятигорск, Россия

Аннотация: в данной статье рассматриваются ключевые особенности риск-менеджмента в области финансовых потоков как составляющей структуры предпринимательской деятельности с выделением перспективных направлений финансового риск-менеджмента, а также основные факторы, влияющие на величину финансовых рисков.

Ключевые слова: финансы, финансовые риски, финансовый риск-менеджмент, предпринимательская деятельность.

FINANCIAL RISKS AND THEIR MANAGEMENT SYSTEM IN BUSINESS ACTIVITIES

**Afanesyan Margarita Karenovna,
Pazinenko Valeria Dmitrievna**

Abstract: This article discusses the key features of risk management in the field of financial flows as a component of the structure of entrepreneurial activity, highlighting promising areas of financial risk management, as well as the main factors affecting the magnitude of financial risks.

Key words: finance, financial risks, financial risk management, entrepreneurial activity.

Фактор положительной оценки экономической активности того или иного агента может быть таковой, если она основывается на непрерывной его деятельности с соответствующим подкреплением обязательствами [4].

Управление финансовыми рисками или же в более формальном выражении финансовый риск-менеджмент является крайне важным аспектом экономического планирования в эффективной организации предпринимательской деятельности. Данная особенность, как правило, обуславливается следующими характеристиками:

1. Планирование финансовых рисков способствует повышению инвестиционной привлекательности предприятия. Осознанность в объективном понимании рисков следует рассматривать как ключевой инструмент оценки инвестора перед непосредственным вложением инвестиций в тот или иной объект, поскольку наличие стратегии страхования рисков для инвестора обозначает и стратегию сохранения его инвестиционно - финансовых возможностей при возникновении частых организационных, отраслевых или более крупных кризисных ситуаций на рынке.

2. Инструментарий финансового риск-менеджмента позволяет организовывать стратегическое планирование деятельности компании. Долгосрочное планирование экономической деятельности на рынке для того или иного экономического субъекта означает доказательство всем остальным конкурирующим с ним контрагентам серьезности намерений его деятельности на рынке, а значит - он способен рассматриваться как потенциальный партнер для совместного подкрепления среднесрочных и долгосрочных проектных решений как во внутреннем отраслевом, так и в межотраслевом сегментах.

3. Система управления рисками создает платформу для организации инновационной деятельности на базе организации. Активное развитие техники, технологии, повсеместная компьютеризация, цифровизация производственных потоков и решений, наращивание информационных потоков в своем абсолюте - все эти современные тенденции, присущие информационному обществу, заставляют предпринимательских субъектов тщательным образом продумывать стратегии участия в инновационной деятельности - как на самостоятельной, так и на кооперативной основах, что, в свою очередь, невозможно без предварительного стратегического и финансового подкрепления возможных экономических рисках, которые несет не только компания уже как ключевой участник рыночно - отраслевых взаимоотношений, но и как субъект инновационно - экономической деятельности.

4. Финансовый риск-менеджмент способствует организации управления амортизационными отчислениями, требуемыми на восстановление производственно значимых объектов - оборудования, отдельных механизмов, производственных пространств и т.п. В сравнении со всеми указанными ранее характеристиками, в данном случае, риск-менеджмент выполняет, по большей части, технические функции, чем стратегические функции.

Все эти составляющие указывают на принципиальную значимость финансового риск - менеджмента как системы и управления рисками как процесса в формате важнейших регуляторов экономико - финансовой стабильности отдельных экономических субъектов, отраслей, а также региональных, национальных и мировой экономик.

В результате, можно привести основные внешние факторы, которые влияют на финансовый риск-менеджмент - колебания экономики и рыночной конъюнктуры, развитие финансовых отношений, возникновение и развитие новых для отечественных предприятий финансовых технологий и иные факторы [1].

Финансовый риск следует рассматривать как результирующую категорию финансов в аспекте операционно - коммуникативной деятельности в средовой независимости, служащей платформой его форменного образования. Этот факт служит основополагающим в оценке исследовательским группами природы рисков финансового характера в категориях неопределенного выражения операционного результата разработки финансовых ресурсов или же как результатив задействия решений в области финансов [2].

Стоит отметить, что в настоящий момент существует большое видовое многообразие рисков, в то же время, среди основных рисков стоит выделить: валютные риски; инфляционные риски; риск безработицы; политический риск; рыночный риск; конкурентный риск; международный риск и др. [3].

Оценка рыночной ситуации в плане ее подверженности риска не может быть разовым действиям, поскольку она с позиции диагностики осуществляется на регулярной основе с учетом всего действующего многообразия рисков [5]. Поэтому управление рисками следует представлять именно как непрерывный экономико - финансовый процесс.

С точки зрения управления рисками можно использовать два ключевых подхода: централизованный - когда оценка рисков ситуаций, планирование рисков и их практическая разработка в случае возникновения соответствующей ситуации производится в центральном подразделении менеджмента экономического субъекта; децентрализованный - когда существенную долю приведенных операций с рынком контролирует то или иное подразделение подобного субъекта; стратегическое планирование финансового риск-менеджмента же, в свою очередь, остается за центральным подразделением.

В соответствии с вышесказанным можно сделать вывод, что финансовые риски и финансовый риск-менеджмент являются важнейшими структурными составляющими всех актуальных экономик, вне зависимости от их масштаба или размера; эффективное планирование рисков оказывает положитель-

ный эффект в части стабильности и инвестиционной привлекательности не только для заданного экономического субъекта, но и для всех других субъектов, деятельность которых, так или иначе, связана с ним.

Список источников

1. Тхагапсова С.К., Амадаев А.А., Газиева Л.Р. Управление финансовыми рисками организации // Вестник Академии знаний. – 2019. – №6 (35). – С. 272-275.
2. Улыбина Л.К., Селютин И.Е. Управление финансовыми рисками и страхование // ЕГИ. – 2021. – №2 (34). – С. 219-226.
3. Сухачева В.В., Баротов Д.Ф. Управление финансовыми рисками в условиях финансового кризиса // Вестник науки. – 2021. – №5 (38). – С. 141-144.
4. Караченцева О.А. Роль финансового анализа в управлении финансовыми рисками // Вестник магистратуры. – 2018. – №12-4 (87). – С. 197-199.
5. Гурфова С.А., Эльгайтарова Н.Т., Ялмаев Р.А. Особенности управления финансовыми рисками организации // Вестник Академии знаний. – 2019. – №6 (35). – С. 370-372.

УДК 658.5:502.131

УСТОЙЧИВОЕ РАЗВИТИЕ ПРЕДПРИЯТИЯ: ПРИНЦИПЫ И ПОДХОДЫ

ФАТИНА ДАРЬЯ ВЛАДИМИРОВНА

студентка

ФГБОУ ВО «Сибирский государственный университет науки и технологий
имени академика М.Ф. Решетнева»**Научный руководитель: Трошкова Екатерина Викторовна**

к.э.н., доцент, доцент

ФГБОУ ВО «Сибирский государственный университет науки и технологий
имени академика М.Ф. Решетнева»

Аннотация: Проведен сравнительный анализ принципов в области качества и принципов устойчивого развития. Определены стандарты, помогающие в достижении целей устойчивого развития и определены группы ESG-критериев для оценки деятельности предприятия.

Ключевые слова: ESG-критерии, ГОСТ Р ИСО 9001-2015, система менеджмента качества, предприятие, принцип, стандарт, устойчивое развитие.

SUSTAINABLE DEVELOPMENT OF THE ENTERPRISE: PRINCIPLES AND APPROACHES

**Fatina Daria Vladimirovna,
Troshkova Ekaterina Viktorovna**

Abstract: A comparative analysis of the principles in the field of quality and the principles of sustainable development was carried out. The standards that help in achieving the goals of sustainable development are defined and the groups of ESG criteria for evaluating the activities of the enterprise are defined.

Key words: ESG criteria, GOST R ISO 9001-2015, quality management system, enterprise, principle, standard, sustainable development.

Объектом исследования является предприятие. Под предприятием мы понимаем относительно обособленную производственно-хозяйственную единицу, специализирующуюся на производстве продукции. На данный момент устойчивое развитие актуально для промышленных предприятий, так как экономическая ситуация наполнена множеством дестабилизирующих факторов и основной задачей предприятия становится обеспечение способности противостоять разрушительным инцидентам. Устойчивое развитие промышленного предприятия позволяет снижать соответствующие риски и демонстрировать способность обеспечивать непрерывность цепочки создания ценности для потребителей. Для оценки устойчивости развития предприятия применяют три группы критериев: влияние компании на окружающую среду, действия предприятия для решения глобальных социальных задач и эффективное управление самим предприятием (ESG-критерии, от англ. Environmental, Social, Governance).

Система менеджмента качества предприятия (далее СМК) направлена на: обеспечение способности стабильно предоставлять продукцию, удовлетворяющую требованиям потребителей и применимые законодательным и нормативно-правовым требованиям; постоянное улучшение деятельности предприятия и возможность демонстрировать соответствия установленным требованиям заинтересованным сторонам.

Нами проведен сравнительный анализ принципов системы менеджмента качества и принципов устойчивого развития (табл. 1). Из таблицы мы видим, что принципы менеджмента качества и принципы устойчивого развития хорошо соотносятся друг с другом, но в устойчивом развитии отсутствует понятие процессного подхода.

Таблица 1
Сравнительный анализ принципов менеджмента качества и устойчивого развития

Принципы менеджмента качества	Принципы устойчивого развития
Лидерство (в каждой организации должен быть лидер, который создает единство цели и условия, в которых работники достигают эту цель)	Ответственность руководства (решения принимаются во благо обществу, результаты анализируются и улучшаются)
Ориентация на потребителя (все внимание производителя должно быть направлено на пожелания и требования потребителя)	Вовлеченность (здесь учтены интересы и права всех заинтересованных лиц)
Процессный подход (метод построения системы управления организации, преобразующий входы в выходы)	-
Принятие решений, основанное на свидетельствах (анализ и оценка данных)	Соблюдение этических норм (отсутствие взяточничества, злоупотребления, притеснения, коррупции и соучастия в этом)
Взаимодействие работников (все работники должны быть компетентны и вовлечены в свои обязанности)	Вовлеченность (здесь учтены интересы и права всех заинтересованных лиц)
Менеджмент взаимоотношений (организация формирует взаимоотношения с заинтересованными сторонами)	Вовлеченность (здесь учтены интересы и права всех заинтересованных лиц)
Улучшение (организация постоянно должна стремиться к улучшению)	Прозрачность (доступность важной и достоверной информации)

Каждую систему можно формировать отдельно, а можно использовать интегрированный подход. Интегрированная система менеджмента – это система общего менеджмента предприятия, отвечающая требованиям двух или более стандартов, функционирующая как единое целое. Для системы качества – это ГОСТ Р ИСО 9001-2015 «Системы менеджмента качества. Требования» [1], для устойчивого развития Трошковой Е.В. и Безруких Ю.А. [2] определены следующие стандарты на системы менеджмента:

- 1) ГОСТ Р ИСО 20121-2014 «Система менеджмента устойчивого развития. Требования и практическое руководство по менеджменту устойчивости событий»;
- 2) ГОСТ Р ИСО 37101-2018 Устойчивое развитие в сообществах. Система менеджмента. Общие принципы и требования;
- 3) ГОСТ Р 54598.1-2015 Менеджмент устойчивого развития. Часть 1. Руководство.

На официальном сайте ИСО [3] опубликована инфографика, демонстрирующая цели, в достижение которых международные стандарты вносят наибольший вклад. Нами определены группа ESG-критериев для решения задач предприятия (табл. 2). Подчеркнутая буква означает наибольшую важность того критерия, на решение которого направлен тот или иной стандарт.

Чтобы определить значимость задач устойчивости и выбрать цели устойчивого развития, предприятие должно рассмотреть: степень воздействий, т.е. их масштаб и серьезность; период времени, в течение которого происходит воздействие; являются ли воздействия постоянными или временными, обратимыми или необратимыми; являются ли воздействия положительными или отрицательными; вероятность возникновения эффектов; частоту возникновения задачи.

Таблица 2

Стандарты, способствующие достижению целей устойчивого развития

Сущность стандарта	Номер стандарта	Стандарт помогает	ESG
Менеджмент качества	ИСО 9001	Работать более эффективно и уменьшить несоответствие в продукте	ESG
Экологический менеджмент	ИСО 14001	Снизить воздействие на окружающую среду, уменьшить количество отходов и быть более устойчивым	ESG
Пищевая безопасность	ИСО 22001	Предотвратить загрязнение продуктов питания	ESG
Социальная ответственность	ИСО 26001	Делать вклад в устойчивое развитие	ESG
Охрана труда и профессионального здоровья	ИСО 45001	Снизить количество несчастных случаев на рабочем месте	ESG
Энергетический менеджмент	ИСО 51001	Снизить потребление энергии	ESG

Предприятие можно считать положительно оцененным по конкретному критерию в случае, если полученная от него информация свидетельствует о приложенных усилиях и конкретных результатах, подтверждена документами либо публичными данными.

Таким образом, применение стандартов – стратегическое решение для предприятия, которое может помочь улучшить результаты её деятельности и обеспечить прочную основу для инициатив, ориентированных на устойчивое развитие.

Список источников

1. ГОСТ Р ИСО 9001-2015 Системы менеджмента качества. Требования.- М.: Стандартинформ, 2015. - Текст: электронный.- URL.: <https://docs.cntd.ru/document/1200093426> (дата обращения: 02.05.2023).
2. Трошкова Е.В., Безруких Ю.А., Левшина В.В. Стандартизация как инструмент обеспечения устойчивого развития организации на основе менеджмента качества/Управленческий учет.- № 11-1.- С. 318-328.- DOI: 10.25806/uu11-12022318-328
3. ИСО Международная организация по стандартизации [сайт].- URL.: ISO - International Organization for Standardization (дата обращения: 02.05.2023)

© Д.В. Фатина, 2023

УДК 659

РАЗВЕРНУТЫЙ ПОРТРЕТ ПОТРЕБИТЕЛЯ: СОЦИАЛЬНО-ДЕМОГРАФИЧЕСКИХ, ЭКОНОМИЧЕСКИХ, ПСИХОЛОГИЧЕСКИХ, ПОВЕДЕНЧЕСКИХ ХАРАКТЕРИСТИК, ОБЪЕМОВ И ЧАСТОТЫ ПОКУПОК, ИХ МЕСТА И Т.Д. НА ПРИМЕРЕ ТОВАРНОЙ МАРКИ «ДОДО ПИЦЦА»

САУЫРБАЙ АЙДАНА БЕКБОЛАТКЫЗЫ

студентка

ФГБОУ ВО Новосибирский государственный университет экономики и управления «НИНХ»

*Научный руководитель: Шадрина Любовь Юрьевна**канд. социол. наук, доцент**ФГБОУ ВО Новосибирский государственный университет экономики и управления «НИНХ»*

Аннотация: в статье подробно раскрываются методы исследования портрета потребителя и их характеристика. А также этапы работ и обзор по проведению исследований расширенного портрета потребителя на примере эмпирического исследования товарной марки «Додо пицца», в котором мы раскрыли социально-демографические, экономические, психологические и поведенческие характеристики.

Ключевые слова: Развернутый портрет потребителя, методы исследования, целевая аудитория, «Додо пицца».

DETAILED PORTRAIT OF THE CONSUMER: SOCIO-DEMOGRAPHIC, ECONOMIC, PSYCHOLOGICAL, BEHAVIORAL CHARACTERISTICS, VOLUME AND FREQUENCY OF PURCHASES, THEIR LOCATION, ETC. ON THE EXAMPLE OF THE TRADEMARK "DODO PIZZA"

Sauyrbai Aidana Bekbolatkyzy*Scientific adviser: Shadrina Lyubov Yurievna*

Abstract: The article describes in detail the methods of studying the portrait of the consumer and their characteristics. As well as the stages of work and a review of the research of an expanded portrait of the consumer on the example of an empirical study of the trademark "Dodo pizza", in which we revealed socio-demographic, economic, psychological and behavioral characteristics.

Key words: Detailed portrait of the consumer, research methods, target audience, "Dodo pizza".

Маркетинговые исследования – это сбор, обработка и анализ данных для уменьшения неопределенности, связанной с маркетинговыми решениями. Рынки, конкуренты, потребители, цены и внут-

ренный потенциал компании подлежат исследованию. Маркетинговые исследования позволяют выявить тенденции развития рынка, выявить слабые места в текущих рыночных условиях, представить возможности и пути их улучшения, но это лишь часть вопроса, определяющего содержание маркетинговых исследований в целом [1].

Объектом исследования выступает предприятие ООО «Додо Пицца». Группа компаний ООО «Додо Пицца» — международная сеть пиццерий, основанная в России. В настоящее время это одна из самых успешных и развивающихся компаний в Российской Федерации, имеющая долю на международном рынке. Давайте посмотрим, как родилась компания и как она стала лидером.

Несмотря на то, что исследования потребительского профиля дают много полезной и нужной информации об основных характеристиках покупателей и т. д., порой значительная часть коммерческих организаций на российском рынке средних и малых предприятий пренебрегает проведением маркетинговых исследований или выделяет слишком мало ресурсов.

Среди положений, которых мы хотели бы добиться: изучение детального портрета потребителя нового продукта «Додо Пицца»; повышение привлекательности новых продуктов «Додо Пицца» за счет корректировки маркетинговой стратегии компании в соответствии с результатами исследования.

В нашем исследовании рассматривается потенциал и проблема нового продукта в организации «Миу-пицца». Необходимость составления портрета покупателя производимой компанией новой продукции обусловлена тем, что чрезвычайно важно понимать, кто является потенциальным потребителем данной продукции для того, чтобы правильно сформулировать ключевое обращение, настроить каналы коммуникации с покупателем и т.д. Изучив потребителя организация совершенно точно сможет предложить ему то, что он хочет.

Цель работы – исследование развернутого портрета потребителя: характеристика покупателей, исследование потребительских привычек и удовлетворенности новой продукцией «Миу-пицца» торговой марки «Додо пицца».

Гипотезы-основания:

Портрет потребителя новой продукции «Миу-пицца» торговой марки «Додо пицца», вероятнее всего, представляет собой совокупность таких характеристик, как: женщина возраста от 25 лет, которая разделяет семейные ценности и имеет детей. Удовлетворенность продукцией можно предварительно оценить, как «нейтральную» или «скорее высокую», но приверженность к самой торговой марке слабая.

Гипотезы-следствия:

- 1) Основные характеристики потребителя – женский пол, возраст от 25 лет, наличие детей;
- 2) Приверженность к торговой марке, вероятно, высокая, а искомая выгода – качество товара и цена;
- 3) Удовлетворенность продукцией и ценовой политикой, скорее всего, на уровне «нейтральной» или «скорее высокая».

Проанализировав результаты исследования развернутого портрета потребителя новой продукции «Додо пицца» мы подтвердили гипотезы исследования. Основные характеристики потребителя – женщина от 25 лет, которая разделяет семейные ценности и имеет детей. Удовлетворенность продукцией можно оценить как скорее высокую. Выяснилось, что потребитель покупает продукцию для своего ребенка, когда он просит или же на праздники. Кроме этого, в ходе исследования анкеты нам открылась еще одна группа аудитории – студенты. Студенты возраста от 18, в основном не работают, и покупают «Миу-пиццу» для перекуса. Удовлетворенность продукцией можно оценить как скорее низкую. Выяснилось, что потребитель покупает пиццу, когда есть окно в время учебы, часто приходит с друзьями, но также они в отрицательных сторонах «Миу-пиццы» указали то, что она «дорогая» и в меню хотели бы увидеть «что-нибудь для студентов».

Мы разработали следующие рекомендации по совершенствованию коммуникационной деятельности для групп аудитории:

- 1) если родитель приходит с ребенком в обеденное время можно предложить комбо «Миу-пицца с кофе и десертом» пицца для самого ребенка, а кофе с десертом для родителя.

- 2) сделать детскую карту лояльности, так как они очень привлекают. Например, при покупке 5 пиццы большая игрушка в подарок.
- 3) если родители покупают пиццы на праздники, то сделать «праздничные комбо» или же скидка 30% при покупке 6 пицц.
- 4) для студентов каждый день в определенное время можно делать скидки именно на «Миу-пиццы» по студенческому билету.
- 5) если студенты приходят компанией можно сделать «Комбо для друзей» из Миу-пицц для всех и можно добавить отдельные чеки сразу, так как они в основном оплачивают отдельно.
- 6) сделать студенческую карту лояльности, так как они очень привлекают.

Список источников

1. Галицкий Е.Б. Маркетинговые исследования. Теория и практика: учебник для вузов. 2-е изд. М.: Издательство Юрайт, 2019. 570 с.
2. Карасев А.П. Маркетинговые исследования: учебник и практикум для среднего профессионального образования. 2-е изд., перераб. и доп. М.: Издательство Юрайт, 2020. 315 с.
3. Лукина А.В. Маркетинг товаров и услуг: учеб. пособие (СПО). 2-е изд., доп. М.: ФОРУМ: ИНФРА М, 2019. 239 с.
4. О защите прав потребителей [сайт]. URL: http://www.advertology.ru/http://www.sovetnik.ru/documents/codes/international/codex_intl_iccesomar/ (дата обращения: 20.11.2022).
5. Портрет потребителя, пример портретов потенциальных покупателей. Как составить портрет целевой аудитории?: [сайт]. URL: <https://fb.ru/article/382793/portret-potrebitelya-primer-portretov-potentsialnyih-rokerupateley-kak-sostavit-> (дата обращения: 16.10.2022).
6. Рольбина Е.С. Маркетинговые исследования, сегментация, позиционирование: учебное пособие. Казань: Изд-во КГФЭИ, 2011. 244 с.
7. Фадеева, Е. Н. Связи с общественностью: учебник и практикум для вузов / Е.Н. Фадеева, А.В. Сафронов, М.А. Красильникова. М.: Издательство Юрайт, 2020. 263 с.

© Сауырбай А.Б., 2023

УДК 657

АКТУАЛЬНЫЕ ПРОБЛЕМЫ БУХГАЛТЕРСКОГО УЧЕТА ДЕНЕЖНЫХ СРЕДСТВ ПРЕДПРИЯТИЯ

ШТОКАЛЕНКО ВАЛЕРИЯ РУССЛАНОВНА

студентка экономического факультета
ГБОУВО РК «Крымский инженерно-педагогический университет имени Февзи Якубова»

Научный руководитель: Кажаметова Тамила Наримановна
доктор экономических наук, доцент

кафедры бухгалтерского учета, анализа и аудита
ГБОУВО РК «Крымский инженерно-педагогический университет имени Февзи Якубова»

Аннотация. В работе изучена методика ведения бухгалтерского учета денежных средств на предприятии, указаны и пояснены задачи их учета. Выявлена главная проблема российских предприятий - дефицит денежных средств из-за нерационального их использования. Определены основные проблемы учета денежных средств и предложены пути их решения.

Ключевые слова: денежные средства, первичные документы, расчетный счет, касса, переводы в пути, специальные счета.

ACTUAL PROBLEMS OF ACCOUNTING OF CASH ASSETS OF THE ENTERPRISE

Shtokalenko Valeria Ruslanovna,
Kajametova Tamila Narimanovna

Annotation. The paper examines the methodology of cash accounting at the enterprise, indicates and explains the tasks of their accounting. The main problem of Russian enterprises has been identified - the shortage of funds for the implementation of production due to their irrational use. The main problems of cash accounting are identified and ways to solve them are proposed.

Key words: cash, primary documents, settlement account, cash register, transfers in transit, special accounts.

Денежные средства являются главным активом организации или компании. В случае их отсутствия невозможно проводить расчеты с персоналом, поставщиками и покупателями. К учету денежных средств бухгалтерия обязана подходить с наибольшей внимательностью и ответственностью. В связи с изложенным, очевидно, что особую актуальность приобретает учет денежных потоков предприятия, при этом под денежными потоками понимается — движение денежных средств на счетах предприятия и в кассе в процессе хозяйственной деятельности. [1].

Учет денежных средств и расчетов на предприятии направлен на обеспечение сохранности капитала и контроль за его использованием по назначению. Эффективность компании зависит от ее правильной организации. Давайте кратко рассмотрим учет денежных средств и расчетов, его задачи и особенности.

Несмотря на то, что к данной теме обращалось достаточно много ученых, следует подчеркнуть, что в современной научной литературе комплексных работ, посвященных исследованию учета денежных потоков, очень мало. Разработка единого комплекса и рекомендаций по осуществлению учета денежных средств являются необходимыми, особенно, когда экономика страны находится в кризисных условиях.

Задачи учета денежных средств и расчетов на предприятии заключаются в следующем:

- Своевременное и полное документирование операции.
- Соблюдение финансовой дисциплины.
- Точное и своевременное ведение аналитических документов.
- Осуществление платежей по счетам компании.

Бухгалтерская информация используется при инвентаризации капитала фирмы.

Операции с клиентами и закупщиками. Они включают возмещение затрат и продаж, получение определенной прибыли. Правила учета денежных потоков и расчетов зависят от выбранного метода отражения операций по продаже.

Когда обязательства погашаются, сумма признается как финансовый результат и включается в налогооблагаемую прибыль.

В регистрах учета расчетов и средств организации могут быть открыты субсчета для инкассации, плановых и других платежей.

В бухгалтерском учете производятся следующие записи:

Количество баз данных. Количество компакт-дисков 62. 90 - отгрузка продукции и предъявление счета.

Количество баз данных. Количество дисков 90. 43 - списание реализованной продукции по себестоимости.

Количество баз данных. Количество компакт-дисков 90. 68 - отражен НДС.

При погашении задолженности кредитуется счет 62.

При получении аванса из него вычитается НДС. Соответственно, проводка выполнена: подсчет БД. Количество компакт-дисков 62. 68.

Компания имеет право предъявить претензию поставщику/подрядчику, если:

- Контрагент не выполнил условия договора.
- Была выявлена недостача полученных продуктов.
- Обнаружены ошибки в расчетах в документах.
- Особенности отражения операций по претензиям

Платежные запросы / распоряжения. Они являются первичными документами. Учет наличных денег и расчетов по ним имеет ряд особенностей.

Платежное поручение - это распоряжение, полученное банком от владельца счета. Он оформляется в виде письменного документа и содержит указание на перечисление определенной суммы на счет контрагента, открытый в той же или другой финансовой организации.

Срок исполнения распоряжения установлен законом. Более короткий период может быть установлен соглашением о банковском обслуживании или вытекать из практики. Посредством платежных поручений перечисляются следующие суммы:

- За поставленную продукцию, выполненную работу, предоставленные услуги.
- В бюджете любого уровня, внебюджетных фондах.
- За возврат/размещение кредитов/депозитов, удержание процентов по ним.
- Для других целей, предусмотренных соглашением или установленных законом.
- Заказы также могут использоваться для внесения предоплаты или периодических платежей.

Аккредитив. Такой заказ от клиента предполагает, что оплата производится сразу после отправки. Поставщик должен предоставить подтверждающие документы в банк.

Благодаря аккредитиву обеспечивается своевременность платежа, и исключается вероятность его задержки. Распоряжение выдается на срок, указанный в соглашении. Более того, каждый аккредитив используется для расчетных операций только с одним поставщиком. [2].

Основными проблемами учета денежных средств в деятельности организаций являются:

- отсутствие взаимного контроля денежных средств организации и наиболее срочных обязательств, что может послужить причиной позднего получения информации о снижении ликвидности в текущем периоде [4].

– отсутствие контроля за корректностью введенных в программы учета данных в случае отсутствия автоматической передачи данных с электронной кассы при наличном денежном обороте (контроль остатков денежных средств по счетам на каждую дату и пр.)

– отсутствие планирования денежных потоков на краткосрочный и среднесрочный период, что приводит к их нерациональному расходу[5].

Решением вышеуказанных проблем может быть:

1. Повышение информативности по движению денежных средств через обеспечение соответствия данных бухгалтерского баланса и отчета о финансовых результатах через показатели движения денежных средств.

2. Внедрение необходимых процедур по внутреннему контролю применительно к участку учета денежных средств, особенно в отношении распределения данного вида активов.

Список источников

1. Указание Банка России от 11.03.2014 N 3210-У (ред. от 19.06.2017) «О порядке ведения кассовых операций юридическими лицами и упрощенном порядке ведения кассовых операций индивидуальными предпринимателями и субъектами малого предпринимательства» (Зарегистрировано в Минюсте России 23.05.2014 N 32404).

2. Положение Банка России от 19.06.2012 N 383-П (ред. от 11.10.2018) «О правилах осуществления перевода денежных средств» (Зарегистрировано в Минюсте России 22.06.2012 N 24667) (с изм. и доп., вступ. в силу с 06.01.2019)

3. Приказ Минфина РФ от 31.10.2000 N 94н (ред. от 08.11.2010) «Об утверждении Плана счетов бухгалтерского учета финансово-хозяйственной деятельности организаций и Инструкции по его применению»

4. Каджаметова, Т. Н. Бухгалтерский учет денежных средств в условиях применения электронных платежных систем / Т. Н. Каджаметова // Учетно-аналитическое обеспечение стратегии устойчивого развития предприятия : Сборник научных трудов, Симферополь, 24 мая 2018 года / Под общей редакцией Р.А. Абдуллаева. – Симферополь: ИП Хотеева Л.В., 2018. – С. 287-291. – EDN XZZRBB.

5. Миронова А. М. Проблема учета, анализа и аудита денежных средств // Молодой ученый. — 2019. — № 1. — С. 419–422.

ФИЛОСОФСКИЕ НАУКИ

УДК 304.5

БОГЕМНЫЙ ДУХ УХОДЯЩЕГО ОБЩЕСТВА: СОЦИАЛИЗМ И ПРОБЛЕМА НРАВСТВЕННОЙ НОРМЫ В ВОСПИТАНИИ

НЕКРАСОВ СТАНИСЛАВ НИКОЛАЕВИЧглавный научный сотрудник, д. филос. н., профессор
ФГБОУ ВО «Уральский государственный аграрный университет»

Аннотация. Советская культура исходила из высоких идеалов нравственности, когда на первое место выходил вопрос о воспитании старшеклассниц как образца поведения и осознания жизни для советской молодежи. А.С. Макаренко дал свои точные практические советы, он полагал, что бытовая неряшливость не может быть в стиле советской жизни и этот богемный дух поэтического беспорядка следует вытравливать. Порядок и расписание дня являются условием всего успешного воспитания семьи и школы. Э.В. Лимонов предлагал вывести молодежь из-под мертвящего влияния буржуазной семьи и поставить под воздействие радикальной национал-большевистской партии. Сегодня основной силой притяжения для молодежи становятся не партии и авангардистские группировки, но трансформирующееся российское государство. Это еще не социалистическое государство, но уже социальное и такое государство возвращается в собственную историю, становится суверенным.

Ключевые слова: советская культура, идеалы нравственности, воспитание старшеклассниц, образец поведения, советская молодежь, бытовая неряшливость, богемный дух, нравственная норма, поэтический беспорядок, расписание дня, буржуазная семья, партия, российское государство, социальное государство.

THE BOHEMIAN SPIRIT OF A GOING SOCIETY: SOCIALISM AND THE PROBLEM OF MORAL STANDARDS IN EDUCATION

Nekrasov Stanislav Nikolayevich

Annotation. Soviet culture proceeded from high ideals of morality, when the question of educating high school girls as a model of behavior and awareness of life for Soviet youth came to the fore. A.S. Makarenko gave his exact practical advice, he believed that everyday slovenliness could not be in the style of Soviet life and this bohemian spirit of poetic disorder should be eradicated. The order and schedule of the day is the condition for all successful education of the family and school. E.V. Limonov proposed to bring young people out from under the deadly influence of the bourgeois family and put them under the influence of the radical National Bolshevik Party. Today, the main force of attraction for young people is not parties and avant-garde groups, but the transforming Russian state. It is not yet a socialist state, but already a social state, and such a state returns to its own history, becomes sovereign.

Key words: Soviet culture, ideals of morality, upbringing of high school girls, model of behavior, Soviet youth, everyday slovenliness, bohemian spirit, moral norm, poetic disorder, daily schedule, bourgeois family, party, Russian state, welfare state.

Советская культура исходила из высоких идеалов нравственности, которые были поняты как условия формирования всесторонне развитой личности. По традиции в СССР на первое место выхо-

дил вопрос о воспитании старшеклассниц как образца поведения и осознания жизни для всей советской молодежи. Л.Н. Тимошенко во втором издании книги «Воспитание старшеклассниц» в предисловии задает вопрос о смысле именно такой постановки вопроса: «Воспитание старшеклассниц... А почему только девушек? Разве у нас вновь ввели раздельное обучение, как когда-то? Интересно, как автор будет «отсекать» юношей, ведь они-то сидят в одном классе? А что, для девочек одни приемы и методы воспитания, а для мальчиков – другие? Интересно какие же? Все эти вопросы могут возникнуть». Увы, автор не отвечает на эти вопросы и сводит свое повествование к сумме статей из «Мини-энциклопедии для девушек», начиная от статьи «Аккуратность» до статьи «Этикет для девушки» [1, с. 3, 190].

Между тем лучший педагог советской эпохи А.С. Макаренко основываясь на диалектико-материалистическом мировоззрении за полвека до издания этой книги дал свои точные, политически выверенные и философски обоснованные практические советы. Он писал: «Бытовая неряшливость не может быть в стиле советской жизни. Всеми средствами, имеющимися в нашем распоряжении, мы должны вытравливать этот задержавшийся богемный дух, который только по крайнему недоразумению считается некоторыми товарищами признаком поэтического вкуса. В точности, собранности, в строгой и даже суровой последовательности, в обстоятельности и обдуманности человеческого поступка больше красоты и поэзии, чем в любом «поэтическом беспорядке» [2, с. 247].

Он прекрасно понимал, что воспитание начинается в семье и продолжается в школе как идеологическом аппарате советского государства: «О каком можно говорить воспитании, если сын или дочь встают и ложатся, когда вздумается или когда придется, если по вечерам они «гуляют» неизвестно где, или ночуют «у подруги» или «у товарища», адрес которых и семейная обстановка просто неизвестны. В этом случае налицо такая бытовая неряшливость (а может быть, и не только бытовая, а и политическая), что говорить о каком-либо воспитании просто невозможно, — здесь все случайно и бестолково, все безответственно. С самого раннего возраста дети должны быть приучены к точному времени и к точным границам поведения. Ни при каких условиях семья не должна допускать каких бы то ни было «ночехов» в чужой семье, за исключением случаев совершенно ясных и надежных. Больше того, все места, где ребенок может задержаться на несколько часов даже днем, должны быть родителям хорошо известны. Если это семья товарища, только родительская лень может помешать отцу или матери с ней познакомиться ближе» [2, с. 250].

Порядок и расписание дня являются условием всего успешного воспитания семьи и школы: «Точный режим детского дня — совершенно необходимое условие воспитания. Если нет у вас такого режима и вы не собираетесь его установить, для вас абсолютно лишняя работа чтение этой книги, как и всех книг о воспитании. Привычка к точному часу — это привычка к точному требованию к себе. Точный час оставления постели — это важнейшая тренировка для воли, это спасение от изнеженности, от пустой игры воображения под одеялом. Точный приход к обеду — это уважение к матери, к семье, к другим людям, это уважение к самому себе. А всякая точность — это нахождение в кругу дисциплины и родительского авторитета, это, значит, и половое воспитание. И в порядке той же бытовой культуры в каждой семье должно быть предоставлено большое место врачу, его совету, его санитарному и профилактическому руководству. Девочки в некоторые периоды особенно требуют этого внимания врача, которому всегда должна помогать и забота матери. Врачебная линия, конечно, главным образом должна лежать на обязанности школы. Здесь уместна организация серьезных бесед по вопросам пола, по ознакомлению мальчиков с вопросами гигиены, воздержания, а в старшем возрасте с опасностью венерических заболеваний» [2, с. 250].

В результате успешного общего воспитания на первый план легко выходят и решаются вопросы пола и гигиены: «Необходимо отметить, что правильное половое воспитание в границах одной семьи было бы значительно облегчено, если бы и общество в целом этому вопросу уделяло большое активное внимание. В самом обществе должны все сильнее и требовательнее звучать настойчивые суждения общественного мнения и моральный контроль над соблюдением нравственной нормы. С этой точки зрения нужно в особенности коснуться такой «мелочи», как матерная ругань. Очень культурные люди, ответственные работники, прекрасно владеющие русским языком, находят иной раз в матерном

слове какой-то героический стиль и прибегают к нему по всякому поводу, ухитряясь сохранить на физиономии выражение острого ума и высокой культурности. Трудно понять, откуда идет эта глупая и дикая традиция. В старое время матерное слово, может быть, служило своеобразным коррективом к нищенскому словарю, к темному косноязычию. При помощи матерной стандартной формулы можно было выразить любую примитивную эмоцию, гнев, восторг, удивление, осуждение, ревность» [2, с. 251].

Мы видим здесь прекрасное описание дегенеративной роли матерных выражений в обществе, которые в период перестройки стали изучаться учеными, а издатели выпускали целые словари мата и блатного жаргона. Многотомные словари матерщины в демократической новой России выходили из печати под видом научных исследований и разрушали советское наследие сохранения культурных традиционных ценностей чистоты и целомудрия русского народа. Только один яркий пример – работы А. Плущер-Сарно [3].

А.С. Макаренко пишет: «По большей части, она даже не выражала никаких эмоций, а служила технической связкой, заменяющей паузы, остановки, переходы, — универсальное вводное предложение. В этой роли формула произносилась без какого бы то ни было чувства, она показывала только уверенность говорящего, его речевую развязность. За двадцать лет наши люди научились говорить. Это бросается в глаза, это можно видеть на любом собрании. Нищенское косноязычие ни в какой мере не характерно для наших людей. Это произошло не только благодаря широкому распространению грамотности, книги, газеты, но и, главным образом, благодаря тому что советскому человеку было о чем говорить, существовали мысли и чувства, которые и нужно было выразить и можно было выразить. Наши люди научились без матерного слова высказывать мысли по любому вопросу. Раньше они не умели этого делать и пробавлялись общепринятым и взаимно заменяемым стандартом: — Да ну их к...! — Что же ты...! — Здорово...! — Я тебя...!» [2, с. 251].

Автор блестяще описывает даже не дух эпохи, а устойчивость оборотов, которые не изменились за столетия. Нечто подобное зафиксировал Э.В. Лимонов в «Другой России», говоря о речи которой обмениваются в семье и о самой российской семье. В этой книге, выступившей в качестве манифеста запрещенной в России Национал-большевистской партии, российская семья сравнивается с американской и сравнение не в пользу нашей семьи: «С российской семьей все еще более неладно, чем с американской. Как правило детям не за что уважать своих родителей («черепя» — красочно и точно называют их панки), — в подавляющем большинстве своем жертв жизни и жертв произошедших в стране катастрофических «реформ». Жилплощадь в РФ сейчас еще более недоступна, чем при Советской власти, в результате дети переселяются в семью, вынужденно живут с родителями дольше, чем это здорово. Создается неприятная обстановка, когда взрослые дети живут со стареющими родителями, дыша друг другу в затылок, употребляя один и тот же туалет, вынужденно разделяя интимную жизнь друг друга. Мать по природе своей считает сына своей собственностью и потому подсознательно хочет продлить свою власть над ним. А отец над дочерью. А в одной квартире это возможно сделать.

Результат такого общежития отлично виден в Чечне (особенно был виден в 1-ю войну). Это не боевые качества чеченского бойца преобладали над качествами русского солдата, но чеченское воспитание мужчины значительно преобладает над воспитанием парня в русской семье. Отсюда и возник феномен «наших мальчиков», которых хватают в плен жестокие чеченские бородачи. Русские пацаны переселяются в теплых гнездах добрых пять-десять лет дольше, чем нужно, и влияние дебели, доброй, стокилограммовой российской славянской мамы превращает их к призывному возрасту в тесто. Чеченский пацан с сопливого возраста крутится среди мужчин. Наш проводит слишком много времени среди женщин. Российская семья удушает мужчину. (Разумеется, существуют исключения, из деревень и маленьких городков приходят более мужественные пацаны.) Для правильного становления мужчины пацана надо как можно раньше изымать из семьи. Это вредное место, как Чернобыльская АЭС» [4].

Ситуация, однако, изменилась за два десятилетия и у нас появились мужественные парни и девушки. Если бы Россия не стала менять курс развития с 2022 г. все могло быть в соответствии с прогнозом Э.В. Лимонова: «Женщина не может быть основным занятием мужчины в жизни, — это следует знать. Женщины должны сменять друг друга. От любви к ним не следует отказываться, но только партия — основное занятие мужчины, все остальное — побочно» [4]. Вместо партии (в переводе означает

– часть) основной силой притяжения для молодежи начинает владеть трансформирующееся российское государство. Это еще не социалистическое государство, но уже социальное и такое государство возвращается в собственную историю, становится суверенным.

Список источников

1. Тимошенко Л.Н. Воспитание старшеклассниц. Книга для учителя. М.: Просвещение, 1990. – 191 с.
2. Макаренко А.С. Сочинения. М.: Издательство Академии педагогических наук РСФСР, 1951. т. 4. – 538 с.
3. Плутсер-Сарно А. Словарь русского мата в 12-ти томах. - [Электронный ресурс]. – Режим доступа: <http://plutser.ru/mat/>
4. Лимонов Э.В. Полное собрание сочинений. - [Электронный ресурс]. – Режим доступа: <http://www.limonow.de/download/download.html>

УДК 304.5

КРИТИКА ИНТЕЛЛИГЕНТСКОЙ ПЕДАГОГИКИ И СОЗДАНИЕ СОВЕТСКОГО ВОСПИТАТЕЛЬНОГО МЕТОДА А.С. МАКАРЕНКО

НЕКРАСОВ СТАНИСЛАВ НИКОЛАЕВИЧглавный научный сотрудник, д. филос. н., профессор
ФГБОУ ВО «Уральский государственный аграрный университет»

Аннотация: в результате гонений со стороны педологов и официального «соцвоса» Наркомата просвещения А.С. Макаренко заставили уйти с руководства колонией и у него были развязаны руки для теоретической критики догматической педагогики. Эту педагогику он называл «безответственной выдумкой интеллигентщины», клеймил как «интеллигентскую педагогику». Борьба с педологией проходила до того, как партия приняла постановление о запрете педологических извращения в системе Наркомпросов. Многие моменты методов А.С. Макаренко были введены в пионерскую работу, были общепризнаны элементы военизации игры. Только коммуна под опекой чекистов – коммуна ГПУ давала простор педагогической деятельности. Именно там советский педагог-новатор открыл технологию педагогики параллельного действия, которая вытекает из целей и задач воспитания в социалистическом обществе.

Ключевые слова: гонения, педология, «соцвос», Наркомат просвещения колония, теоретическая критика, догматическая педагогика, педологические извращения, военизация игры, коммуна, чекисты.

CRITIQUE OF INTELLIGENT PEDAGOGY AND THE CREATION OF THE SOVIET EDUCATIONAL METHOD A.S. MAKARENKO

Nekrasov Stanislav Nikolayevich

Annotation. Summary: As a result of persecution by pedologists and the official "socialist" of the People's Commissariat of Education A.S. Makarenko was forced to resign from the leadership of the colony and his hands were untied for theoretical criticism of dogmatic pedagogy. He called this pedagogy "an irresponsible invention of the intelligentsia", branded it as "intellectual pedagogy". The fight against pedology took place before the party adopted a resolution banning pedological perversions in the system of the People's Commissariat of Education. Many aspects of A.S. Makarenko were introduced to pioneering work, elements of the militarization of the game were generally recognized. Only the commune under the tutelage of the Chekists - the commune of the GPU - gave scope for pedagogical activity. It was there that the Soviet innovative teacher discovered the technology of pedagogy of parallel action, which follows from the goals and objectives of education in a socialist society.

Key words: persecution, pedology, "sotsvos", People's Commissariat of Education colony, theoretical criticism, dogmatic pedagogy, pedological perversions, militarization of the game, commune, Chekists.

Поскольку в результате гонений со стороны педологов и официального «соцвоса» Наркомата просвещения А.С. Макаренко в 1928 г. заставили уйти с руководства колонией имени М. Горького, у него были развязаны руки для теоретической критики той педагогики, которая пришла на смену его новаций. Эту педагогику он называл не иначе как «безответственная выдумка интеллигентщины», клей-

мил как «интеллигентскую педагогику», которая «характеризуется совершенно тупой верой в действительность средства». Обратимся к интерпретации и пониманию этих резких и справедливых обвинений: «Я убежден (я так себе представляю, что я эта ясно вижу, у меня никаких сомнений нет), что такая «педагогика» на самом деле есть в значительной мере безответственная выдумка интеллигентщины. К этому я приходил очень медленно, и сам в двадцатом году начинал работу, будучи убежденным ее сторонником. В настоящее время я не только в своем опыте нашел много доказательств правильности моих сомнений, но уже могу наблюдать, как и советское общество и в особенности партийная мысль начали разбираться в непроходимом клубке предрассудков, созданных педагогическими писателями и писаками...» [1, с. 439].

И действительно, партия только к 1936 г. разобралась в этом клубке предрассудков и под влиянием секретаря партии по идеологии Ю.А. Жданова приняла постановление о запрете педологических извращения в системе Наркомпросов [2].

А.С. Макаренко помимо обнаружения двух характеристик плохой педагогики находит «дамскую педагогику». Очевидно, педагог-новатор серьезно пострадал от наскоков истероидных дам-«педологичек» и функционеров «соцвоса»: «Плохие детские дома не оттого таковы, что там плохие работники или что мало денег дают на их содержание, а исключительно потому, что они отравлены дамской педагогикой, в существе своем не имеющей никакого отношения ни к идее социализма, ни к пролетариату, ни к труду, ни к советской власти, ни просто к здравому смыслу... Отдельные интеллигентско-российские идеи настолько живучи, ...что сейчас многие люди, вопреки и фактам и действительной логике нашего развития, продолжают верить в спасительность большинства соцвосовских средств и продолжают настойчиво рекомендовать их употребление. Интеллигентская педагогика как раз и характеризуется совершенно тупой верой в действительность средства только на том основании, что это средство стройно вытекает из разных идеальных положений. Так, например, среди интеллигентщины искони была вера в полезность и высокую моральную ценность бесплатного труда, в помощь бедному, в милостыню, в непротивление «злому», в спасительность душевных разговоров, в какое-то особенное значение «любимого» учителя, в сверхъестественное значение интереса и в так называемую «доминанту»...» [1, с. 439].

Дамская и интеллигентская педагогика сразу после снятия А.С. Макаренко приступила к разрушению его детища – колонии им. М. Горького: «Я с 1920 года организовал и заведовал колонией имени Горького сначала в Полтаве, затем под Харьковом, сделал ее известной всей Украине и РСФСР, а в значительной мере и за границей, результаты моей работы и работы подобранного педагогического коллектива были по меньшей мере удовлетворительны, и все-таки это не мешало в течение всех восьми лет порочить меня и нашу работу разным совершенно бездельным людям, которые занимались исключительно тем, что выигрывали на высказывании разных похвальных взглядов и педагогических премудростей. Окончилось все это тем, что меня заставили уйти из колонии и при этом почти сознательно пожертвовали ценностью учреждения. Немедленно после моего ухода начали применять в работе разные шаблонные патентованные средства, и в последнем счете сейчас эта колония стоит на границе развала и безусловно через год или полтора будет расформирована. Вся эта поучительная история имеет только потому значение, что я никогда не подыгрывался под педагогическую интеллигентщину и всегда открыто высказывался против нее и настойчиво и упорно проводил систему организации, с моей точки зрения более соответствующую нашей нужде и нашему идеологическому кредо» [1, 439].

Гонители А.С. Макаренко были окончательно посрамлены в 1936 г., но уже в 1930 г. он писал в их адрес: «Очень многое из того, что было мною сделано в области метода и что было мишенью для возмущения и травли, потом в общесоветском масштабе было проведено как положительное средство. К примеру могу указать на некоторые элементы военизации игры, которые я предлагал еще с двадцатого года и за которые получал названия Аракчеева, жандарма и пр. Как известно, элементы такой игры даже в большей степени были введены в практике пионерработы, а в настоящее время признаются желательными в детских домах. В педагогической области чиновники боятся каждого нового живого слова и, как только оно кем-нибудь сказано, начинают крыть его при помощи различных рацей, введенных в употребление безответственными педагогическими мудрецами...» [1, с. 439-440].

Только коммуна под опекой чекистов – коммуна ГПУ давала простор педагогической деятельности: «В коммуны ГПУ я переходил с радостным ощущением того необходимого простора, который я буду иметь в области создания нового советского воспитательного метода. И действительно, у нас в коммуны мне такой простор предоставлен, и только поэтому наша коммуна может претендовать на одно из первых мест в Союзе. Но и здесь, в коммуны, на каждом шагу на дороге становится все та же логика «педагогической теории», сделавшаяся почему-то достоянием буквально каждого охочего человека. Я меньше всего хочу сказать, что вот мне одному известны секреты работы, больше их никто не знает и поэтому никто не имеет права рассуждать о моей работе. Я только один из многих людей, находящих новые советские пути воспитания, и я, как и все остальные, собственно говоря, стоим еще в начале дороги. О нашей работе обязательно нужно высказывать суждение, иначе мы обязательно заблудимся. Но это высказывание ни в каком случае не должно принимать характера навязывания методов и средств, которые только «кажутся» хорошими и революционными, кажутся потому, что наскоро и совершенно по-дилетантски безответственно выведены из некоторых хороших понятий, а еще чаще даже не понятий, а слов и терминов. Например, сколько совсем пустых слов наговорено вокруг так называемой общественно-полезной работы детей. Только потому, что в словах «общественно-полезная работа» содержатся признаки положительного содержания, только поэтому с детскими коллективами производят манипуляции, которые ведут прямым путем к развалу коллектива и к полной неудаче воспитания.

Нисколько не претендуя на звание великого изобретателя, я хочу только одного, чтобы о ценности метода судили по его результату, а о ценности системы судили по общему результативному итогу. Сейчас же получается такая картина: плох там я или хорош, но я работаю с беспризорными больше десяти лет. За это время я ни одного дня не болел и никогда не был в отпуску. Мой рабочий день не меньше 15 часов. Это—больше 50.000 рабочих часов работы непосредственно в детском коллективе. Я уже не считаю моей работы дореволюционной, которая тоже дала мне некоторый опыт, так как мне посчастливилось все время работать в рабочей школе. Работа моя была все время более или менее успешной. За это время, представьте себе, сколько я передумал, перепробовал, сколько видел чужих опытов, сколько приобрел навыков почти механических. За это время я научился очень многому, и сейчас я отдаю это до конца искренно и воодушевленно советскому воспитанию» [1, с. 440-441].

Советский педагог-новатор открыл технологию педагогики параллельного действия, которая вытекает из целей и задач воспитания: «перейдем к самому главному вопросу, к вопросу об установке целей воспитания. Кем, как и когда могут быть установлены цели воспитания, и что такое цели воспитания? Я под целью воспитания понимаю программу человеческой личности, программу человеческого характера, причем в понятие характера я вкладываю все содержание личности, т. е. и характер внешних проявлений, и внутренней убежденности, и политическое воспитание и знания, решительно всю картину человеческой личности; я считаю, что мы, педагоги, должны иметь такую программу человеческой личности, к которой мы должны стремиться. В своей практической работе я не мог без такой программы обойтись. Ничто так человека не учит, как опыт. Когда-то мне дали в той же коммуны Дзержинского несколько сот человек, и в каждом из них я видел глубокие и опасные стремления характера, глубокие привычки, я должен был подумать — а каким должен быть их характер, к чему я должен стремиться, чтобы из этого мальчика, девочки воспитать гражданина. И когда я задумался, то увидел, что на этот вопрос нельзя ответить в двух словах. Воспитать хорошего советского гражданина — это мне не указывало пути.

Я должен был прийти к более развернутой программе человеческой личности. И подходя к программе личности, я встретился с таким вопросом: что эта программа личности должна быть одинакова для всех? Что же, я должен вгонять каждую индивидуальность в единую программу, в стандарт и этого стандарта добиваться? Тогда я должен пожертвовать индивидуальной прелестью, своеобразием, особым красотою личности, а если не пожертвовать, то какая же у меня может быть программа! И я не мог этого вопроса так просто отвлеченно разрешить, но он у меня был разрешен практически в течение десяти лет» [3, с. 114].

В этом рассуждении мы видим воедино соединенными метод изложения и метод исследования, когда ставится задача воспитания и она же получает разрешение. Относительно современной молодежи социолог Д. Ольшанский пишет: «Мне очень трудно понять, почему подавляющее большинство современных молодых людей - если, разумеется, говорить о сколько-нибудь культурной среде, а не про пацанов с района, - либералы. Ну, с некоторым левацким уклоном, естественно, но всё равно либералы. Это же ужасно скучно». Молодежь 20 гг. прошлого столетия была левой и большевистской, нынешняя молодежь право-либеральная и конформистская. Д. Ольшанский отмечает: «Очевидно же, что нынешний западный либеральный мир - тоталитарный, дисциплинарный, начисто лишенный духа свободы и жестко прописывающий все нормы повседневности - еще не на уровне махрового СССР, но уже где-то близко» [4].

Список источников

1. Макаренко А.С. Сочинения. М.: Издательство Академии педагогических наук РСФСР, 1952, т. 7. – 578 с.
2. Постановление ЦК ВКП(б) «О педологических извращениях в системе наркомпросов». (Извлечение). 4 июля 1936 г. . - [Электронный ресурс]. – Режим доступа: <http://docs.historyrussia.org/ru/nodes/125571>
3. Макаренко А.С. Сочинения. М.: Издательство Академии педагогических наук РСФСР, 1951, т. 5. – 515 с.
4. Ольшанский Д. Где неконформизм? Соппротивление у новых поколений отсутствует. - [Электронный ресурс]. – Режим доступа: https://zavtra.ru/blogs/mne_ochen_trudno_ponyat_

УДК 304.5

ОБРАЗОВАНИЕ И КРИЗИС ПЕДАГОГИКИ СОТРУДНИЧЕСТВА

НЕКРАСОВ СТАНИСЛАВ НИКОЛАЕВИЧглавный научный сотрудник, д. филос. н., профессор
ФГБОУ ВО «Уральский государственный аграрный университет»

Аннотация. Перестройка в СССР создала новое мировоззрение, новую веру бывших советских людей, что завершилось реставрацией капитализма. Источником смены веры было изменение педагогического мышления, что предлагалось в проекте концепции реформы образования Госкомитета по образованию. Новое педагогическое мышление строилось на педагогике сотрудничества, хотя советская педагогика была деформирована в 30 гг. в антимарксистском духе, когда педагогический процесс заключался в рамки, где учитель учит, а ученик учится. Обращение к опыту А.С. Макаренко дважды было не востребовано в массовом масштабе в СССР – в 30 гг. и в 1988 г. в 100-летнюю годовщину его рождения. Ленинские декреты об образовании 1918 г. и тезисы о единой трудовой школе показывают свою актуальность через 105 лет. Новая Россия демократического выбора нуждается в традиционной системе образования, которая формирует и воспитывает гражданские ценности.

Ключевые слова: перестройка, новое мировоззрение, реставрация капитализма, смена веры, педагогическое мышление, реформа образования, педагогика сотрудничества, советская педагогика, педагогический процесс, учитель, ученик, Ленинские декреты, трудовая школа, новая Россия, гражданские ценности.

EDUCATION AND THE CRISIS OF PEDAGOGY OF COOPERATION

Nekrasov Stanislav Nikolayevich

Annotation. Perestroika in the USSR created a new worldview, a new faith of the former Soviet people, which culminated in the restoration of capitalism. The source of the change of faith was the change in pedagogical thinking, which was proposed in the draft concept of the education reform of the State Committee for Education. The new pedagogical thinking was based on the pedagogy of cooperation, although Soviet pedagogy was deformed in the 1930s. in an anti-Marxist spirit, when the pedagogical process was in a framework where the teacher teaches, and the student learns. Appeal to the experience of A.S. Makarenko was twice not in demand on a massive scale in the USSR - in the 30s. and in 1988 on the 100th anniversary of his birth. Lenin's decrees on education in 1918 and the theses on a unified labor school show their relevance after 105 years. The new Russia of democratic choice needs a traditional education system that shapes and nurtures civic values.

Key words: perestroika, new outlook, restoration of capitalism, change of faith, pedagogical thinking, education reform, pedagogy of cooperation, Soviet pedagogy, pedagogical process, teacher, student, Lenin's decrees, labor school, new Russia, civic values.

Перестройка в СССР, начатая как революционные преобразования социализма, завершилась контрреволюцией и реставрацией капитализма. Для этого было необходимо создать новое мировоззрение, новую веру бывших советских людей. В.А. Лисичкин и Л.А. Шелепин в книге «Третья мировая (информационно-психологическая) война» писали на этот счет: «Важнейший момент конца перестройки — отречение от прежней веры и переход к новой, или, другими словами, коренное изменение миро-

воззрения, основ общественного сознания. Именно этим коренным изменением и объясняется такой феномен постперестроечных лет, как безграничное терпение людей, их пассивность, безропотное вымирание, добровольный уход из жизни, включая частые самоубийства офицеров. Это, можно сказать, главный результат информационно-психологического наступления. В наше время для возникновения новой веры, имеющей массовую базу, очень важно иметь опору на науку. В СССР людям с детства внушали, что все должно опираться на науку и это фундаментальное условие развития общества» [1, с. 334].

Как происходила смена веры? На наш взгляд, источником было изменение педагогического мышления, что и предлагалось в проекте концепции реформы образования Госкомитетом по образованию. В журнале «Коммунист» педагог В.В. Пирожков в 1988 г. писал, касаясь проекта новых Советов по народному образованию: «Обратимся к содержащимся в проекте концепции Госкомитета представлениям, которые должны составить фундамент современного педагогического мышления. С принципом сотрудничества мы уже знакомы по предыдущему изложению — сотрудничество общества и государства, общества и школы призваны реализовать советы школ и СНО. Оно же «цементирует новое педагогическое мышление» в истолковании педагогического процесса. «Педагогический процесс — это совместное движение педагогов и учащихся к целям образования». Здесь сотрудничают учитель и ученик. Гуманизация, демократизация педагогического процесса сводятся к установлению в современной школе отношений сотрудничества между учениками и учителями» [2, с. 68].

Посмотрим, где начинается подмена классической педагогики перестроечной: «Классики советской педагогики исходили из того, что основными частями любого педагогического процесса являются: среда (школьная, семейная и т. д.—словом, общественная среда); объект воздействия (ребенок, подросток) и организатор воздействия — педагог. Считалось само собой разумеющимся, что первая часть включает в себя и две остальные, что они диалектически связаны: школьник — и объект (на него направлено воздействие), и субъект (он член среды). В таком же положении педагог — организатор среды по директивам данного общества, в выработке которых он принимает участие».

В данном случае обычно ссылаются на «Тезисы о Фейербахе» К. Маркса: «Материалистическое учение о том, что люди суть продукты обстоятельств и воспитания, что, следовательно, изменившиеся люди суть продукты иных обстоятельств и измененного воспитания,— это учение забывает, что обстоятельства изменяются именно людьми и что воспитатель сам должен быть воспитан. Оно неизбежно поэтому приходит к тому, что делит общество на две части, одна из которых возвышается над обществом...» [3, с. 2].

Однако, автор считает, что советская педагогика была деформирована в 30 гг. в антимарксистском духе. Он пишет: «смысл хирургической операции, произведенной в 30-х годах, сводится к «усекновению» среды. Педагогический процесс был заключен в рамки: учитель учит, ученик учится. Первый требует и, если надо, наказывает, второй подчиняется. Педагоги возвышаются над воспитуемыми.

Педагогика сотрудничества, как видим, остается в рамках этой схемы. Правда, отношения подчинения предлагается заменить отношениями равенства, «сотрудничества». Конечно, это шаг вперед. Но такой шаг, который ведет к проповеди любви («возлюби ближнего как самого себя»), дающей в руки педагога мало реальных средств для достижения необходимого результата. В официальных документах говорить о любви не принято. Но именно к ней сводятся призывы, содержащиеся в концепции: признать личность ученика, его права на собственное суждение, на ошибку, стимулировать и направлять познавательные и жизненные интересы учащихся. Педагогу предлагается помнить о своей ответственности за оценки, рекомендации, требования и поступки. Его обязывают завоевывать уважение и доверие учащихся — только в этом случае он сможет помочь ученику осознать действительные мотивы и цели своего поведения, причины успехов и неудач. Все это справедливо. Но что дальше? Где педагогическая техника, методы проведения всего этого в жизнь?» [2, с. 68-69].

Получается, что советское учительство, как и весь советский народ оказались в паутине мифов о воспитании. Обращение к опыту А.С. Макаренко дважды было не востребовано в массовом масштабе в СССР — в 30 гг. и в 1988 г. в 100-летнюю годовщину его рождения. И так, в разгар перестройки вновь обнаружилось: «Наше учительство нуждается в четких и понятных ориентирах действий, средствах

перестройки работы школы. Можно ли ограничиться в этом деле рекомендациями улучшать свои взаимоотношения с учащимися? Для иллюстрации обратимся к проблемам воспитания.

Сегодня мы все согласны с тем, что наша школа плохо воспитывает. Между тем вопрос стоит очень остро. Известно: наиболее чуток человек к восприятию воспитания в детстве. Если он упустил что-то в школе, есть возможность восполнить пробелы в знаниях после нее. Воспитательные же пробелы почти что невосполнимы. И задачи воспитания ныне усложняются» [2, с. 69].

«...Наше общество осуществляет революционный переход к качественно новому состоянию, — говорил на февральском Пленуме ЦК КПСС М.С. Горбачев.— Оно нуждается в гражданине образованном, убежденном, преданном социализму и вместе с тем — активном, ищущем, умеющем жить и работать в условиях демократии, хозяйственной самостоятельности коллективов, в обстановке возрастающей экономической и социальной ответственности за себя и страну» [4, с. 3-4].

Ставится вопрос о заново воспитанном человеке в новых условиях перестройки. Автор показывает, что это значит: «А это значит, что выпускник школы, помимо свидетельства об окончании, определенного запаса знаний, должен иметь прежде всего навыки поведения в таких условиях. Как их сформировать? Вот как отвечает на этот вопрос педагогика 20-х годов. «Все же, насколько в обучении высокое место должно быть признано за индивидуализирующим методом, настолько же в воспитании самой прекрасной задачей является создание школьного коллектива, спаянного радостным и прочным товариществом, что заложит в душу подростка, развивая соответственные наклонности в нем, широкую общественность, способность реально, всем сердцем чувствовать себя солидарной частью великого целого. Добровольная дисциплина, дух взаимопомощи, объединенная работа, самоуправление на началах полного равенства, хоровое начало повсюду, где оно возможно, разнообразные трудовые акты, устремленные к созданию общего сложного результата, — вот принципы, которые рядом с изучением прошлого и настоящего человечества при свете научного социализма дадут нам того гражданина, какого нам нужно...» («Основные принципы единой трудовой школы». Характерная деталь: «Учительская газета» 12 июля 1988 года напечатала текст «Основных принципов...», но в него в числе прочих не вошел и этот фрагмент. Причем сокращения редакцией никак не оговорены и не обозначены») [2, с. 69].

Текст основных принципов также интересен. Достаточно указать следующие тезисы А.В. Луначарского: «Школьная реформа после Октябрьской революции имеет, очевидно, характер акта борьбы масс за знание, за образованность. Комиссариат просвещения обязан как можно скорее разрушить и в этой, быть может, важнейшей области классовые привилегии. Дело идет при этом не только о том, чтобы сделать общедоступной школу, как она есть, ибо такой, какой её сделал предшествующий режим, она для трудовых масс не годится; дело идет о коренной перестройке её в духе школы подлинно народной. В прежней школе низы её страдали крайней запущенностью или даже отличались искусственно приданными вредными чертами, ибо то были школы «простонародья»: по отношению к ним налицо было не просто равнодушие, но прямая недоброжелательность и, наконец, стремление по мере сил обратить их в орудие отравления сознания народного, орудие распространения отвратительного верноподданничества. На верхних ступенях школа была не просто школой высших классов, как в Англии, например, она была ещё и школой-муштрой для дрессировки не менее верноподданнических надсмотрщиков за простонародными рабами. Новая школа должна быть не только бесплатной на всех ступенях, не только доступной и, как можно скорее, обязательной для того, чтобы она прочно укрепилась, она должна быть ещё единой и трудовой» [5].

Другие тезисы 1918 г. показывают свою актуальность через 105 лет: «Что значит, что школа должна быть единой? Это значит, что вся система нормальных школ от детского сада до университета представляет собою одну школу, одну непрерывную лестницу. Это значит, что все дети должны вступать в один и тот же тип школы и начинать своё образование одинаково, что все они имеют право идти по лестнице до её наивысших ступеней. Быть может, государство просто физически не осилит такой задачи, чтобы теперь же гарантировать за всеми русскими детьми грядущее вступление в университет, но, во всяком случае, переход с одной ступени школы на другую должен быть обеспечен прежде всего наиболее талантливым, причем преимущество отдаётся детям пролетариата и беднейшего крестьян-

ства. Однако понятие единой школы не предполагает непременно её однотипности» [5]. Россия нуждается в традиционной системе образования, которая формирует и воспитывает традиционные гражданские ценности.

Список источников

1. Лисичкин В.А., Шелепин Л.А. Третья мировая (информационно-психологическая) война. М.: Эксмо, 2003. – 448 с.
2. Пирожков В.В. Ленинские декреты о школе и перестройка образования // Коммунист. № 17. 1988. с. 64-71.
3. Маркс К., Энгельс Ф. Соч., Изд. 2, М.: ГИПЛ, 1955. т. 3. – 650 с.
4. Горбачев М. С. Революционной перестройке — идеологию обновления: Речь на Пленуме ЦК КПСС 18 февр. 1988 г.; Постановление Пленума ЦК КПСС.— М.: Политиздат, 1988.— 48 с.
5. Основные принципы единой трудовой школы. От Государственной комиссии по просвещению 16 октября 1918 г. - [Электронный ресурс]. – Режим доступа: http://makarenko-museum.ru/lib/Science/Lunach/Lunacharskiy_AV_Main_principels_of_united_labour_School.pdf

ФИЛОЛОГИЧЕСКИЕ НАУКИ

УДК 821.581

ВЛИЯНИЕ ПОЛИТИКИ НА ВЫРАЖЕНИЕ СЕЛЬСКОГО СТРОЯ ЖИЗНИ В ТВОРЧЕСТВЕ МО ЯНЯ

КОВАЛЕНКО ОЛЬГА АЛЕКСАНДРОВНАстудент
ФГАОУ ВО «Казанский (Приволжский) Федеральный Университет»*Научный руководитель: Мирзиева Лейсан Рифхатовна*
старший преподаватель
ФГАОУ ВО «Казанский (Приволжский) Федеральный Университет»

Аннотация: в статье проанализировано влияние исторических событий и политический разногласий Китайской Народной Республики на творчество писателя Мо Яня, а также на определенные процессы написания произведений. Выделены особенности сельского бытового характера и проблемы социума, на которые Мо Янь обращает внимание в своих романах и повестях.

Ключевые слова: сельский колорит, политика, бытовой нрав.

INFLUENCE OF POLITICS ON THE EXPRESSION OF RURAL LIFE IN MO YAN'S WORKS

Kovalenko Olga Alexandrovna*Scientific adviser: Mirzieva Leysan Rifkhatovna*

Abstract: The article analyzes the influence of historical events and political disagreements of the People's Republic of China on the work of the writer Mo Yan, as well as on certain processes of writing works. The features of the rural everyday character and the problems of society, which Mo Yan draws attention to in his novels and short stories, are highlighted.

Key words: rural color, politics, everyday disposition.

Сельский колорит присущ литературному образу Мо Яня, представленному в его текстах и в средствах массовой информации. Дискурс сельского колорита китайского народа в произведениях Мо Яня бросает вызов, и в некоторых случаях даже подрывает доминирующий обширный нарратив китайской истории и политики.

В аспекте социальной лестницы, Мо Янь при описании крестьянской бытовой жизни избегает чрезмерной политизации со стороны своих интерпретаторов. Он пытается разобраться в проблемах, требованиях и запросах общества, а не жестко критиковать одновременно социальной и политической реальности современного Китая. «Красный гаолян» и «Большая грудь и широкий зад» выражают иной взгляд на революцию и развитие социума. «Красный Гаолян» не следует обычному официальному повествованию о том, как китайцы сражались с японскими захватчиками во время войны (1937-1945). Дэвид Дер-вэй Ван и Майкл Берри корректно отмечают, что «по мере развития истории, семейная и национальная история постепенно сливаются, достигая кульминации в уничтожении японцев «Моим дедушкой и моей бабушкой» в результате партизанской атаки. В этом отношении появляется Мо Янь. воздать

должное произведениям революционной исторической фантастики, но при ближайшем рассмотрении мы понимаем, что его революционная история не только не обещает окончательного смысла, но и фактически обнаруживает историческое вырождение, при котором каждое поколение не может соответствовать предыдущий» [1, С. 487]. В большинстве китайских рассказов о войне против Японии главными героями являются либо члены Коммунистической партии Китая, либо их сторонники, националисты и сражающиеся во имя защиты государства и освобождения народа. Но Мо Янь пересматривает этот каноничный образец для написания произведений о войне. В «Красном гаоляне» дедушка атакует японских солдат исключительно из мести за то, что они убили большое количество жителей деревни. Отчаянно-смелый поступок, который ранее рассказали Мо Яню, вдохновил его на роман и стал частью сельской темы в творчестве писателя. Эта концепция сельского характера и отличительного колорита дополняет, если не разрушает, официальное повествование об истории. «Большая грудь и широкий зад» представляет собой еще один вызов прогрессивным нарративам и патриархальным идеологиям, которые доминируют в официальном дискурсе: «Причина, по которой я считаю «Большую грудь и широкий зад» великим китайским романом, заключается в том, что он представляет красоту и поэзию традиционного общества в сельской местности. Проще говоря, этот роман можно читать как вымышленное повествование о процессе, в ходе которого традиционное общество китайской деревни было захвачено и разрушено. Под воздействием соучастия внешней политики и власти люди и нативистский мир, который представляет мать, подверглись серьезному вреду и ущербу как в физическом, так и в духовном смысле». [4, С. 336]

Охватывая различные периоды Китая XX века, от восстания 1900 года до рыночной экономики 1990-х годов, роман иллюстрирует поэтапный распад традиционной сельской жизни в Китае через историю семьи. Импотенция Цзинь Тонга, «золотого мальчика», сына отца-шведа и матери-китайки, метафорична в том смысле, что она используется для «исследования жизнеспособности модели интимной интеграции» между Востоком и Западом и ее влияния. только на одном компоненте китайской нации, сельском Китае. Роман Мо Яня «Лягушки» [3, С. 416] представляет собой провокационный и критикующее мнение автора на тему планирования семьи, а также политике одного ребенка, применяемой в его родном городе. Как и «Большая грудь и широкий зад» [2, С. 831], его считают «великим китайским романом»; это лауреат престижной национальной премии, Восьмой литературной премии Мао Дуня 2011 года.

Политика одного ребенка играла большую роль в социальной жизни Китая в последней четверти двадцатого века и будет продолжать оказывать значительное влияние на многие сферы жизни китайского общества. В большинстве провинций Китая, особенно в мегаполисах, эта строго соблюдалась, и нарушители сурово наказывались. Мо Янь говорит: «Знание вопроса о китайском отцовском планировании не означает, что человек способен понять Китай. Однако, если кто-то не знает китайского отцовского планирования, он не сможет сформировать разумное понимание Китая». [4, С. 351]. С недавних пор эта политическая установка снова вызвала споры в Китае, поскольку такие ценности не имеют ничего общего со стареющим обществом и замедляет развитие молодежной культуры страны. В «Лягушках» Мо Янь принимает этику населения сельской местности, для которой в большинстве своем характерно отношение сожаления и прощения за жизни, которые как будто специально были утеряны наперекор национальной политике. Тема искупления в основном выражена в трех этапах произведения. Во-первых, искупление героини «моя тетя», начавшей свою медицинскую карьеру в качестве «босоногого доктора» и медсестры-акушерки в сельской местности. Позже она становится администратором, который проводит политику планирования семьи, следя за тем, чтобы «незаконнорожденные» беременные женщины - замужние женщины, не получившие разрешения от местного правительства на рождение ребенка - в ее поселке делали аборт. Из-за ее роли местные жители дали ей прозвище «живой повелитель ада». В сельской местности предпринимались крайние меры, чтобы обеспечить контроль над рождаемостью среди крестьян, как подробно описано в романе. После выхода на пенсию тетя начинает раскаиваться в том, что отняла жизни у стольких нерожденных младенцев. Искупление рассказчика – второй этический комментарий. Согласие Головастика на аборт его беременной жены Ван Ренмей приводит к ее смерти. Как член Народно-освободительной армии, Головастик предпочитает соблюдать политику правительства в области планирования семьи, чтобы сохранить возможности для продвижения по службе в армии. Позже он

чувствует себя ответственным за смерть своей первой жены и их будущего ребенка. В романе прямо упоминается, что автор хочет исполнить свое желание искупления в своем письме. Однако это принесло ему не то утешение, которого он желал, а, скорее, еще большую вину. Искупление, однако, совершается в «Лягушках» в коллективном смысле в сельской местности. Два местных мастера посвятили себя изготовлению глиняных фигурок младенцев. Ближе к концу романа тетя поклоняется глиняным младенцам, полным богатых и конкретных подробностей о мертвых нерожденных младенцах: «Тетя кладет в руки земляного младенца в пустой квадрат, а затем отступает на один шаг. благовоный, она становится на колени перед небольшим алтарем посреди комнаты. Сложив ладони вместе, она беспрестанно бормочет» [3, С. 81]. Ясно, что такой нативистский нарратив воспроизводит реакции, ответы, сопротивления или даже подрывы масштабных воспроизведений политики одного ребенка. Это локальное средство искупления национальной политики представляет скромное, но смелое искупление на международном уровне, а значит, что и на человеческом уровне. Мо Янь строит свой характер и структуру произведения так, чтобы расширить тему искупления, история рассказывается в длинных письмах японскому другу, чей отец был офицером японской армии, вторгшейся в Китай, и рассредоточилась в этой провинции. Таким образом, проблема искупления подытоживается «эмансипацией» японца за вред и ущерб китайскому народу, причиненный его отцом и японской армией.

Будет корректно отметить, что зачастую Мо Янь напрямую обращается к политическим вопросам в своих произведениях, таких как «Чесночные баллады» и «Страна Вина». Но чаще Мо Янь пишет в метафорической манере, чтобы противопоставить или дополнить обширный дискурс истории и революции. Литература не может исключить политики, но она может дистанцироваться от политики и выйти за ее пределы с помощью различных литературных приемов, таких как сатира. Мо Янь воспользовался редкой возможностью транслировать в своей Нобелевской лекции свое понимание отношений между эстетикой и политикой: «Самые большие трудности у меня возникают при написании романов, затрагивающих социальные реалии, таких как «Чесночные баллады», не потому, что я боюсь быть открытой критикой более темных аспектов общества, а потому, что горячие эмоции и гнев позволяют политике подавлять литературу и превращать роман в репортаж о социальном событии. Как член общества романист имеет право на собственную позицию и точку зрения, но когда он пишет, он должен занимать гуманистическую позицию и писать соответственно. Только тогда литература может не только исходить из событий, но и трансцендировать их, не только проявлять заботу о политике, но быть выше политики». [4, С. 101]

Таким образом, для Мо Яня сельский колорит — это способ подставить под сомнения великие исторические события и политические нарративы в Китайской Народной Республике и за ее пределами. Для его критиков воспроизведения Мо Янем сельской китайской культуры и характера социума предлагает новую взгляд на прочтение его литературы. Другие участвуют в презентации Мо Яня и образа сельского колорита для отечественной и международной аудитории, особенно для киноиндустрии. Например, в 1987 году Имоу Чжан, известный китайский кинорежиссер в пятом поколении, снял фильм «Красный гаолян».

В заключение, в начале 21 века у читателей есть возможность исследовать создание, преобразования и развитие китайского менталитета при помощи произведений Мо Яня и его проекции особенностей сельского характера. Китайскую культуру больше не должна мифологизироваться, ориентироваться на восток и рассматриваться как единая, монолитная и неизменная. Следует задавать вопросы, критиковать, подвергать сомнению и анализировать конфликты и факторы развития Китая с различных точек зрения. Выражая уникальный деревенский характер, Мо Янь вместо того чтобы «молчать», что предполагает его псевдоним, красноречиво и убедительно говорит о различных политических и социальных проблемах в своих литературных произведениях. В этом смысле сам псевдоним Мо Яня является частью его роли рассказчика.

Список источников

1. Ван, Дэвид Дер-Вэй и Майкл Берри. Литературный мир Мо Яня. // Мировая литература сегодня. — 2000. — №74 — С. 487.

2. Мо Янь. Большая грудь, широкий зад. // пер. с кит. И.Егорова. – Спб.: Изд. Амфора, – 2013. – С. 831.
3. Мо Янь. Лягушки // пер. с кит. И.Егорова. – СПб.: Изд. Амфора, – 2020. – 416 с.
4. Мо Янь. Суйюй вэньсюэ (Беседы о литературе. Сборник интервью с писателем). // Пекин: Цзоцзя чубаньшэ, – 2012. – С. 336.
5. Мо Янь. Хунгаолян цзяцзу (Красный гаолян) // Пекин: Цзоцзя чубаньшэ, – 2012. – С. 351.

УДК 80

ПРИЧИНЫ ВОЗНИКНОВЕНИЯ НЕОЛОГИЗМОВ

НИКИФОРОВА АЛИНА ЮРЬЕВНАмагистр
Северо-Кавказский федеральный университет*Научный руководитель: Сороченко Елена Николаевна*
к.ф.н., доцент
Северо-Кавказский федеральный университет

Аннотация: в современном русском языке процесс образования новых слов происходит активно. В результате увеличения уже сложившихся или появления новых сфер деятельности человека, возникают новые явления и потребность образовывать лексемы для их наименования. Данные слова считаются неологизмами. В большой степени от изучения неологизмов зависит и изучение самого языка. В связи с этим изучение новых слов является актуальным, т.к. словарный запас изменяется, пополняется постоянно.

Ключевые слова: современный русский язык, неологизмы, причины возникновения неологизмов, лингвистические причины, экстралингвистические причины.

CAUSES OF NEOLOGISMS

Nikiforova Alina Yurievna

Abstract: in modern Russian, the process of formation of new words is active. As a result of the expansion of existing or the emergence of new fields of activity, new phenomena arise and the need to form words for their nomination. Such words are called neologisms. To a large extent, the study of neologisms also depends on the study of the language itself. Therefore, the study of neologisms will always be relevant, since vocabulary replenishment occurs constantly.

Key words: modern Russian language, neologisms, causes of neologisms, linguistic reasons, extralinguistic reasons.

Известно, что уровень качества развития общества строится на качестве словарного запаса того или иного народа. Лексический состав каждого языка активнее обновляется при различных реконструкциях, революциях или каких-либо важных открытиях.

Другая проблема лексикологии состоит в самом процессе возникновения неологизмов и его этапов. Для решения этих проблем необходимо обратиться к уже известной теории по номинации слов.

Каждый человек, при создании какого-либо нового слова, желает, чтобы оно было не похожее на другие, оригинальное, особое. [1, с.14]. После создания данному слову необходимо пройти некоторые этапы принятия его другими носителями языка, а только потом закрепиться в системе данного языка. Лексему включают в свой словарный запас люди, которые передают ее другим в потоке речи. Считается, что это происходит у институтских учёных, исследователей, учителей колледжей и школ, журналистов, репортеров, иногда даже у детей разных возрастов. Далее это слово необходимо обязательно зафиксировать в печатном источнике информации. Потом новое слово входит в лексический состав большого количества носителей данного языка, они его активно используют в речи. За ним следует лексикализационный процесс. И в конечном итоге слово получает популярное употребление, т.е. активно участвует в коммуникации носителей этого языка [2, с. 8].

В итоговом варианте акта номинации возникает единица, которая принадлежит к определенному

типу, будь то производное, сложное или даже фраза.

По сей день не существует единого верного определения для понятия «неологизм». Кроме того, некоторые исследователи уверены, что нельзя точно сказать, какие слова следует отнести к данной группе лексических единиц, а какие нет.

В лингвистической науке, а именно разделе словообразования, считается правильным обозначить два важных фактора возникновения нового слова: интралингвистический (внутри языка) и экстралингвистический (окружение языка).

Изучению первых и вторых факторов уделили большое количество времени и внимания не только отечественные, но и зарубежные исследователи, такие как: Брагина А.А., Улуханов И.С., Котелова Н.З., Заботкина В.И., Тогоева С.И., Кристаль Д., Розен Е.В., Algeo J., Nida J. и другие.

Экстралингвистические факторы — это свойства человеческой реальности, влекущие не только частные, но и глобальные преобразования в данном языке [3, с. 30]. Исходные изменения дают понимание, что необходимо создание нового словаря. Причинами, которые являются не внутриязыковыми, считаются: недостаток в данном языке слова, которое бы служило наименованием нового строя, явления, понятия, предмета и т.д.; резкое изменение сфер жизни общества: социальной, экономической, политической, научной; резкое появление заимствований, связанное с глобальными явлениями; конечно же, глобализация и увеличение количества носителей данного языка и общения между разными народами.

Интралингвистические факторы — это причины внутри языка, которые квалифицируются наличием важных предполагаемых возможностей, чтобы изменились и улучшились в структуре языка его языковые средства [4, с. 150]. Это обязует возникновение неологизмов и полное развитие языковой системы народа. Причинами, которые являются внутриязыковыми, считаются: развитие семантической структуры и стилистической принадлежности слова, положение выразительности фразы, взимание частей, которые послужат для словообразования, принцип лексической экономии, стремление к подобию материалов выражения мысли.

Экстралингвистические причины:

1. Отсутствие в языке слова, которое могло бы обозначить новый предмет, явление, понятие.

Лексему антимасочник можно разделить анти – против + масочник – маска как средство гигиены) – антимасочик (человек, который категорически против ношения масок). Ковидник = ковид + ник (человек является носителем заболевания).

2. Развитие экономических, политических, научных, культурных, технических сфер.

Новая лексика, которая возникла в результате развития науки, политики, экономики, чаще всего состоит конкретных терминов. Например: фармакогеномика = фармакология + геномика (выявление связи между наследственным признаком и реакцией на препараты).

3. Глобализация и расширение круга носителей языка.

В настоящее время русский язык является языком, который позволяет разным народам понимать друг друга. Народы самых разных стран стали модифицировать нормы русского языка в соответствии со правилами своего родного языка, создавать неологизмы [5, с. 2].

4. Межкультурная коммуникация.

Все языки мира обладают родными словами и заимствованными. Перенимание слов у других особенно заметно во времена, когда происходят существенные межкультурные коммуникации. В разное время заимствовались следующие слова: шунтирование, стентирование, геронтолы, РНК-терапия, фармакогеномика, наномедицина, нозокинетика и др.

5. Распространение Интернета.

В современном мире коммуникаций все сферы жизни человека сильно поддаются влиянию Интернета. Во времена ковида в сети появилось много актуальных слов, которые стали общеупотребительными. Например, бессимптомник, вакциноскептик и др.

Интралингвистические причины:

1. Языковая экономия.

Стремление людей к экономии языковых усилий, времени, энергии постепенно привело к обра-

зованию сокращений, аббревиатур и др. Принцип языковой экономии можно считать, как реакцию с определенными характеристиками на многочисленные физические усилия, которые необходимо затратить при коммуникации с другими людьми [6, с. 84]. Главная цель этой экономии – минимизация плана выражения, при этом сохранение плана содержания. Например, GAFA – Google, Apple, Facebook и Amazon) - технологические компании GAFA;

2. Экспрессивное выражение.

Одним из факторов возникновения неологизмов является желание говорящего придать своему высказыванию выразительность, эмоциональность. [5, с. 4]. Часто уже к существующим словам придумывают синонимы, которые обладают эмоционально-оценочной коннотацией: безделье – ничегонеделание, ужас – треш.

3. Изменение семантической структуры слова.

Изменения семантической структуры слова провоцируют появление лексико-семантических вариантов к словам, которые уже дано существуют в языке. Например, совершеннолетие – взрослость.

4. Конверсия и изменение стилистической принадлежности слова.

Иногда переход слова из одной части речи в другую считается неологизацией этого слова, такой процесс считается очень частотным в языках. Например, трешировать от треш, т.е. ужасное действие, отрицательный поступок.

5. Заимствование словообразовательных элементов из других языков.

Русский язык из-за своей словообразовательной способности имеет очень богатый словарный запас. Некоторые слова образуются не только с помощью родных русскому словообразовательных элементов, но и заимствованных. Например, хороший + более = лучший.

6. Стремление к аналогии средств языкового выражения.

Дж. Алджео считал, что многие новые слова, т.е. неологизмы, ненаучным способом возникают из уже существующих слов. «В языке очень мало слов, состоящих из совершенно произвольного сочетания букв и не соответствующих по форме, полностью или частично, каким-либо существующим словам». [7, с. 290]. «Основание этого – тенденция к аналогии знаковых средств выражения, в соответствии с которой некоторые слова обозначающие сходные понятия и объекты, образуются с использованием одних и тех же аффиксов и морфем» [5, с. 6].

По аналогии со словом кормилец образовалось существительное иждивенец – мужчина, который чувствует вину и стыд за то, что сидит дома и воспитывает детей, в то время как его жена зарабатывает деньги.

Возникновение общеязыковых новых слов происходит для наименования нового предмета или явления, поэтому неологизм может появиться в языке, например, как заимствование из иностранного языка или из авторских произведений. Например, слово «утопия» взято у писателя XVI века Т. Мора, и теперь оно используется как литературный термин.

Языковые неологизмы необходимо отличать от новых слов отдельных авторов. Языковые неологизмы выступают как явление временное. Авторские неологизмы остаются «вечными неологизмами».

Авторские, индивидуально-стилистические неологизмы часто называют окказиональными неологизмами. Они стремятся к определенным художественным целям. Они иногда выходят за рамки контекста, широкого распространения не получают. Как правило, авторские неологизмы или окказионализмы образуются в языке по продуктивным моделям. Например, «зеленокудрый» (Н.В. Гоголь).

Часто для образования новых слов используются только стимулы, которые находятся внутри языка. Участник общения использует из своего сложившегося лексического запаса то слово, которое лучше всех способно передать его мысли, выразить чувства. Если словарный запас участника коммуникации беден, нет необходимого слова для использования в высказывании, то тогда приходится изменять слово, которое есть в лексическом запасе, или же создать новое, т.е. неологизм. Лингвистами была установлена определенная статистическая закономерность увеличения неологизмов в тексте, в высказывании. Она напрямую связана с содержанием текста, а также с его прагматической установкой. В последнее время лингвисты, которые занимаются изучением неологизмов поднимают проблему, ко-

торая касается необходимости выявления закономерностей содержательной обусловленности появления новых слов в тексте или речевом высказывании. И тогда прагматические соображения писателя могут быть как сходными, так и различными.

Образование неологизмов нельзя никак прервать, оно неизбежно, т.к. на это влияет очень много факторов. Источники возникновения могут быть самыми разным: экономическая, социальная, культурологическая, научная сферы; принятие в язык слов, которые используются в языках других народов.

Таким образом, причины возникновения новых слов, т.е. неологизмов, исследователи подразделяют на экстралингвистические и интралингвистические, а они в свою очередь делятся на классы. Основными причинами считаются формирование новых реалий, явлений, предметов.

Список источников

1. Nida J. Componential analysis of meaning. - New York, 1979. – p.1-17
2. Розен Е.В. На пороге XX века. – М.: Менеджер, 2000. – 192 с.
3. Algeo J. The Origin and Development of the English language. 6th Edition. USA: Wadsworth Publishing, 2010. 368 p.
4. Лесниковская И.В. Неологизм как один из источников пополнения словарного состава языка: сборник статей международной научной конференции под ред. М.Д. Эльдиева, И.А. Луценко, В.Н. Дьяченко. – М.: Сова, 2016. – С. 148–154.
5. Несветайло Ю.Н. Неологизмы и окказионализмы как конститuentы лексического макрополя современного английского языка: автореф. дис...канд. филол. наук / Ю.Н. Несветайло. – Ростов-на-Дону, 2010. – 19 с.
6. Рец И.В. Лингвокультурологические и эволюционные аспекты неологизации: дисс. ... канд. филол. наук. – Волгоград: Волгоградский государственный университет, 2014. – 201 с.
7. Серебрянников Б.А. Вероятностные обоснования в компаративистике. – М.: Наука, 1974. – 352 с.

ЮРИДИЧЕСКИЕ НАУКИ

УДК 343.2/7

ОСОБЕННОСТИ РАССМОТРЕНИЯ УГОЛОВНЫХ ДЕЛ С УЧАСТИЕМ ПРИСЯЖНЫХ ЗАСЕДАТЕЛЕЙ

МАКСИМКИН ВАДИМ ВИКТОРОВИЧ

магистрант

Российский государственный социальный университет

Аннотация: участие присяжных заседателей в уголовных делах – это важный элемент уголовного процесса, который позволяет учитывать мнение и интересы общества при рассмотрении уголовных дел. Присяжные заседатели помогают достичь объективности и справедливости решений в уголовных процессах, а также повышают доверие к судебной системе в целом. Важно отметить, что участие присяжных заседателей не отменяет профессионализма и компетентности профессиональных судей, а напротив, дополняет их работу и обеспечивает более полное и сбалансированное рассмотрение уголовных дел.

Ключевые слова: уголовное право, суд присяжных, уголовное судопроизводство, присяжные заседатели, вердикт.

FEATURES OF CONSIDERATION OF CRIMINAL CASES WITH THE PARTICIPATION OF JURORS

Maximkin Vadim Viktorovich

Abstract: participation of jurors in criminal cases is an important element of the criminal process, which allows taking into account the opinion and interests of society when considering criminal cases. Jurors help to achieve objectivity and fairness of decisions in criminal trials, as well as increase confidence in the judicial system as a whole. It is important to note that the participation of jurors does not negate the professionalism and competence of professional judges, but on the contrary, complements their work and ensures a more complete and balanced consideration of criminal cases.

Key words: criminal law, jury trial, criminal proceedings, jurors, verdict.

Уголовное право является одной из важнейших областей права, регулирующей отношения между государством и личностью в сфере соблюдения общественного порядка и борьбы с преступностью. Одним из инструментов защиты прав и свобод граждан в уголовном процессе является участие присяжных заседателей. Присяжные заседатели – это граждане, которые выбираются из числа населения, проходят специальную подготовку и участвуют в рассмотрении уголовных дел вместе с профессиональными судьями. В России участие присяжных заседателей в уголовных процессах было введено в 1993 году и стало одним из ключевых изменений в системе уголовного судопроизводства. Особенность участия присяжных заседателей заключается в том, что они представляют интересы общества и выражают общественный отзыв о деянии подсудимого. Присяжные заседатели имеют право выносить обоснованный и независимый вердикт, основанный на собственном понимании фактов дела и процессуальных нормах. Участие присяжных заседателей в уголовном процессе способствует повышению объективности и справедливости рассмотрения дела, учитыванию мнения гражданского общества и обеспечению защиты прав и интересов всех участников процесса.

Роль присяжных заседателей в уголовном процессе заключается в участии в принятии решения по делу вместе с профессиональными судьями. Присяжные заседатели представляют интересы общества и выражают его мнение на рассмотрение уголовного дела. Они могут выносить вердикт на основе своего понимания фактов и общепринятых норм поведения. Присяжные заседатели имеют право на равный доступ к доказательствам и могут задавать вопросы сторонам дела. Они также могут дополнительно проверять доказательства и выражать собственное мнение по поводу их достоверности и подлинности. Присяжные заседатели могут влиять на процессуальные решения, например, они могут принимать решение об оправдании или осуждении подсудимого. Участие присяжных заседателей способствует достижению объективности и справедливости решений в уголовных процессах, учитыванию мнения гражданского общества и обеспечению защиты прав и интересов всех участников процесса. Таким образом, роль присяжных заседателей заключается в обеспечении справедливого рассмотрения уголовных дел, учитывая интересы общества и обеспечивая защиту прав всех участников процесса.

Производство по уголовным делам, рассматриваемым судом с участием присяжных заседателей регулируется главой 42 Уголовно-процессуального кодекса Российской Федерации (далее – УПК РФ) [1]. Согласно пункту 30 статьи 5 УПК РФ присяжный заседатель определяется как лицо, привлеченное в установленном порядке для участия в судебном разбирательстве и вынесения вердикта. Соответственно, присяжные заседатели участвуют в рассмотрении дела только в судебном производстве, которое делится на несколько стадий: предварительное слушание, судебное разбирательство и постановление приговора. Также установлены особенности пересмотра приговоров, которые были приняты с участием суда присяжных заседателей.

Присяжные заседатели могут участвовать в рассмотрении уголовного дела, если оно рассматривается верховным судом субъекта Российской Федерации при наличии ходатайства обвиняемого при условии, что он совершил одно из установленных в пункте 1 части 3 статьи 31 УПК РФ (часть 2 статьи 105, частью 5 статьи 131 Уголовного кодекса Российской Федерации (далее – УК РФ) [2], в составе восьми человек. Также коллегия присяжных заседателей может принять участие в рассмотрении уголовного дела, которые разрешаются судьями районного суда при наличии ходатайства обвиняемого о преступлении, предусмотренных статьями 105 частью второй, 228.1 частью пятой, 229.1 частью четвертой, 277, 295, 317 и 357 УК РФ, по которым не может быть назначено пожизненное лишение свободы или смертная казнь в качестве наказания из-за того, что истекли сроки давности или было совершено приготовление или покушение к преступлению. Таким образом, из анализа данных норм можно сказать, что присяжные председатели могут участвовать только при рассмотрении серьезных дел, в случае если обвиняемым совершено тяжкое или особо тяжкое преступление.

Рассмотрение уголовного дела судом с участием присяжных заседателей должно быть результатом свободного и осознанного волеизъявления лица. При этом обвиняемый должен в полной мере осознавать, каким образом это повлияет на возможность осуществления им своих прав в процессе. В случае если обвиняемый заявляет ходатайство о рассмотрении дела с участием присяжных заседателей, то он не может его отозвать после того, как судья вынесет постановление о рассмотрении уголовного дела с участием присяжных в ходе предварительного слушания (пункт 5 статьи 325 УПК РФ). Причем при заявлении данного ходатайства обязательно участие защитника (пункт 2 статьи 51 УПК РФ). При заявлении обвиняемым рассматриваемого ходатайства следователь должен разъяснить все особенности рассмотрения дела с участием присяжных заседателей. Однако в протокол заносится лишь общая фраза «разъяснены все особенности судопроизводства с участием присяжных заседателей», при этом зачастую на практике на самом деле ничего не разъясняется.

Например, Котовским городским судом Тамбовской области по ходатайству стороны защиты прокурору возвращено уголовное дело в отношении трех лиц, обвиняемых по ч. 3 ст. 30, п. "ж" ч. 2 ст. 105 УК РФ, ввиду отсутствия в протоколах ознакомления обвиняемых с материалами уголовного дела записей о разъяснении им особенностей рассмотрения уголовного дела судом с участием присяжных заседателей и неотражения позиции обвиняемых по указанному вопросу. Апелляционное представление государственного обвинителя судом отклонено.

Если преступление совершено несколькими лицами и ходатайство заявлено только одним обвиняемым, то дело рассматривается с участием присяжных заседателей. При этом в случае наличия возражений от других обвиняемых, то дело пытаются выделить в отдельное производство. Если это не получается, то все равно дело будет рассматриваться судом с участием присяжных заседателей.

Одним из оснований проведения предварительного слушания является наличие ходатайства обвиняемого о рассмотрении дела с участием присяжных заседателей. Постановлением о назначении уголовного дела к слушанию должно быть определено количество кандидатов в присяжные заседатели: не менее 14 в случае рассмотрения дела верховным судом субъекта Российской Федерации и не менее 12 при разрешении дела районным судом.

Для формирования коллегии присяжных заседателей дается время – в статье 233 УПК РФ дается 30 суток на подготовку к судебному заседанию со дня вынесения судьей постановления о назначении судебного заседания. Помощник судьи или секретарь судебного заседания отбирают кандидатов в присяжные заседатели путем случайной выборки из списков. Указанные списки составляются исполнительно-распорядительным органом муниципального образования каждые четыре года в соответствии со статьей 4 Федерального закона «О присяжных заседателях федеральных судов общей юрисдикции» [3]. Затем проводится проверка кандидатов на их соответствие установленным законом требованиям и отсутствие препятствий для участия в судебном заседании в качестве присяжного заседателя. На основании проверки составляется предварительный список: ФИО, адреса кандидатов. Все они получают повестки за 7 дней до начала судебного разбирательства и должны явиться в суд. Однако существуют исключения: так отказаться от участия в рассмотрении дела как присяжный заседатель могут лица достигшее 60 лет; женщины с ребенком младше 3-х лет; лица с религиозными убеждениями, которые не позволяют им участвовать в судебном заседании; граждане, отвлечение от работы которых может повлечь существенный вред и иные лица с уважительными причинами.

«Такие извещения направляются кандидатам по почте и часто бывает, что они не всегда доходят своевременно. У суда отсутствуют сведения о возможности участия кандидата в присяжные заседатели в судебном заседании. Полагаем, что для решения этой проблемы сведения о кандидатах в присяжные заседатели должны содержать и номер мобильного телефона для связи. Так, в качестве примера, можно указать следующую ситуацию: после освобождения кандидатов от участия в рассмотрении дела, судом было принято решение вызвать не менее 20 кандидатов в присяжные заседатели, повторно направить приглашения 500 кандидатам, а в судебное заседание, в котором продолжилось формирование коллегии присяжных заседателей, явилось 18 кандидатов» [4, с. 74-81].

В начале судебного разбирательства секретарь судебного заседания или помощник судьи докладывает о явке кандидатов в присяжные заседатели (пункт 2 статьи 327 УПК РФ). В случае если явились меньше 14 кандидатов в верховный суд субъекта Российской Федерации или меньше 12 в районный суд, то судебное заседание откладывается и дополнительно вызываются кандидаты.

Затем формируется коллегия присяжных заседателей. Председательствующий перед началом разъясняет наиболее важные вопросы (обязанности, суть дела и т.д.). Кандидат в присяжные заседатели может сообщить об обстоятельствах, препятствующих его участию, в зале судебного заседания, после чего он исключается из предварительного списка и удаляется из зала. Это называется самоотвод, стороны могут также заявить им мотивированный отвод. После этого должно остаться не менее 12 кандидатов в верховном суде субъекта РФ и не менее 10 в районном суде. Если осталось больше, то стороны могут заявить немотивированный отвод. Затем составляется список оставшихся кандидатов в присяжные заседатели. Председательствующий оглашает их фамилии, имена и отчества, которые записываются в протокол судебного заседания: первые 8 и 6 присяжных заседателей соответственно в верховном суде субъекта РФ и районном суде образуют коллегию присяжных, а последние 2 по списку являются запасными.

Присяжные заседатели, входящие в состав коллегии, в совещательной комнате открытым голосованием избирают большинством голосов старшину, который о своем избрании сообщает председательствующему (пункт 1 статьи 331 УПК РФ). Он взаимодействует с председательствующим, руководит совещанием и т.д. После проходит формальная процедура по принятию присяги.

В ходе судебного следствия присяжные заседатели через председательствующего имеют право после допроса участников задать им вопросы. Они излагаются в письменном виде и подаются судье через старшину. Важным является также тот факт, что недопустимость того или иного доказательства рассматривается без участия присяжных заседателей. Прения стороны проводится только по вопросам, которые предстоит разрешить присяжным заседателям.

После судья с учетом результатов судебного следствия, прений сторон формулирует в письменной форме вопросы, которые предстоит разрешить присяжным. Он зачитывает их и передает сторонам, которые могут сделать замечания. С их учетом председательствующий составляет окончательный перечень вопросов и вносит их в вопросный лист, который подписывает. Все это происходит в отсутствие присяжных заседателей. Закон также устанавливает требования к вопросам, их должно быть три основных: доказано ли, что деяние имело место; доказано ли, что это деяние совершил подсудимый; виновен ли подсудимый в совершении этого деяния. Затем могут идти отдельные, частные вопросы о различных обстоятельствах дела, которые влияют на степень виновности, ее характер, а также могут повлечь освобождение от ответственности. В совещательной комнате присутствуют только присяжные заседатели, должна сохраняться тайна совещания. Голосование проводится открыто, все обязаны проголосовать, а старшина голосует последним.

Затем следует стадия вынесения вердикта. Решения присяжных заседателей желательно должны приниматься единогласно. Если им это не удастся на протяжении 3 часов, то тогда используется голосование. Обвинительный вердикт выносится, если ответили «Да» на каждый из основных вопросов большинство присяжных заседателей. Оправдательный вердикт же считается принятым, если ответили «Нет» на любой из основных вопросов проголосовало не менее 4 присяжных заседателей Верховного суда субъекта РФ и не менее 3 присяжных заседателей районного суда.

В случае вынесения оправдательного вердикта председательствующий объявляет подсудимого оправданным. После провозглашения вердикта председательствующий объявляет об окончании участия присяжных заседателей в судебном разбирательстве. Начинается обсуждение последствий вынесения вердикта – они разные для оправдательного и обвинительного. В случае с оправданием разрешаются такие вопросы как разрешение гражданского иска, распределение судебных издержек и т. д. При вынесении обвинительного вердикта исследуются обстоятельства, которые влияют на квалификацию содеянного подсудимым, назначение ему наказания и т. д.

Таким образом, участие присяжных заседателей в уголовных делах – это важный элемент уголовного процесса, который позволяет учитывать мнение и интересы общества при рассмотрении уголовных дел. Присяжные заседатели помогают достичь объективности и справедливости решений в уголовных процессах, а также повышают доверие к судебной системе в целом. Важно отметить, что участие присяжных заседателей не отменяет профессионализма и компетентности профессиональных судей, а напротив, дополняет их работу и обеспечивает более полное и сбалансированное рассмотрение уголовных дел.

Список источников

1. "Уголовно-процессуальный кодекс Российской Федерации" от 18.12.2001 N 174-ФЗ (ред. от 28.04.2023) // СПС КонсультантПлюс URL: https://www.consultant.ru/document/cons_doc_LAW_34481/
2. "Уголовный кодекс Российской Федерации" от 13.06.1996 N 63-ФЗ (ред. от 28.04.2023) // СПС КонсультантПлюс URL: https://www.consultant.ru/document/cons_doc_LAW_10699/
3. Федеральный закон "О присяжных заседателях федеральных судов общей юрисдикции в Российской Федерации" от 20.08.2004 N 113-ФЗ (последняя редакция) // СПС КонсультантПлюс URL: https://www.consultant.ru/document/cons_doc_LAW_48943/
4. Шигурова Е. И., Пикторова К. О. Отдельные проблемы рассмотрения уголовных дел с участием суда присяжных заседателей. – Гуманитарные и политико-правовые исследования. – 2022 – С. 74–81.

© М.В. Максимкин 2023

УДК 347.961

АНАЛИЗ И ПУТИ РЕШЕНИЕ АКТУАЛЬНЫХ ПРОБЛЕМ В СОВРЕМЕННОМ НОТАРИАТЕ РОССИЙСКОЙ ФЕДЕРАЦИИ.

КЛИМАЧЕВ МИХАИЛ АНДРЕЕВИЧ,
КОНЕВА АНАСТАСИЯ ВАЛЕРЬЕВНА,
МИШЕНИНА ДАРЬЯ ЮРЬЕВНА

студенты
Оренбургского института (филиала) Университета имени О.Е. Кутафина (МГЮА)
г. Оренбург

Аннотация. В данной статье рассматриваются основные функции нотариальных органов, проведен сравнительный анализ сходства нотариальных и правоохранительных органов. Приведены актуальные проблемы нотариата. Предложены пути совершенствования правовой системы.

Ключевые слова: Нотариат, нотариальные действия, нотариальные и правоохранительные органы, сделки с недвижимостью, цифровизация.

ANALYSIS AND WAYS TO SOLVE CURRENT PROBLEMS IN THE MODERN NOTARIES OF THE RUSSIAN FEDERATION

Klimachev Mikhail Andreevich,
Koneva Anastasia Valeryevna,
Mishenina Darya Yurievna

Abstract. This article discusses the main functions of notarial bodies, a comparative analysis of the similarities between notarial and law enforcement agencies is carried out. Actual problems of notaries are given. Ways to improve the legal system are proposed.

Key words: Notaries, notarial actions, notarial and law enforcement agencies, real estate transactions, digitalization.

Главная цель нотариата - обеспечить условия для проведения нотариальных действий в соответствии с законодательством от имени государства. Функции нотариусов включают защиту прав и имущества граждан и организаций, соблюдение законов и предотвращение нарушений, а также удостоверение различных юридически значимых документов. Несмотря на большие перспективы развития нотариата в России, существует ряд правовых коллизий и пробелов, возникающих в процессе применения правовых норм.

Основным направлением развития нотариата считается создание единого и целостного правового института. С момента принятия "Основ законодательства о нотариате" в 1993 году этот институт разделился на государственный и частный. Однако на 2019 год количество государственных нотариусов составляло только 5 человек (0,06%), в то время как частная практика насчитывала 8042 человека (99,94%). Количество нотариальных действий, проводимых государственными нотариусами, крайне низко - в 2019 году государственные нотариусы совершили всего 1331 действие, что составило всего

0,003% от общего количества проведенных нотариальных действий. А согласно отчету Министерства Юстиции Российской Федерации за 2022 год, государственными нотариусами не было совершено нотариальных действий, тем самым мы можем говорить об отсутствии государственных нотариусов в Российской Федерации. [1, с. 12].

В данный момент правоведы работают над законопроектом, который внесет существенные изменения в законодательство о нотариате. Предлагается упразднить институт государственных нотариусов для создания централизованной системы. Системный анализ показывает, что нотариальные органы не задействованы в полной мере в правоохранительной сфере, данный факт может привести к нарушениям в этой области. И для того, чтобы не увеличивалось количество нарушений в данной сфере необходимо изучение подтверждения регистрации имущества.

Также важно отметить проблему подделки документов, с которой сталкиваются нотариусы. Нотариус обязан быть уверен в легальности и подлинности документов. С развитием современных технологий часто появляются поддельные документы, что усложняет работу нотариусов, поскольку им требуется дополнительная проверка на подлинность. Поэтому каждый нотариус должен иметь специальное оборудование для проверки документов.

По мнению нотариальных органов огромное значение имеет следующий аспект: введение специальных нотариальных бланков, а также осуществление хранения документов в особых охраняемых помещениях для более эффективного контроля подлинности. В некоторых регионах, например в Москве, уже используются такие специальные бланки. [2, с. 34].

Также одной из значимых проблем нотариата является нотариальное оформление сделок с недвижимостью. Это связано с тем, что недвижимость имеет огромное значение в гражданско-правовых отношениях.

До принятия Гражданского кодекса РФ, все сделки с недвижимостью, включая куплю-продажу, должны были быть заверены нотариально. Однако в нынешнем ГК РФ нет такого обязательного требования, и стороны могут сами решать, нужно ли удостоверять сделку нотариально. При этом важно понимать, что законодательство РФ не запрещает нотариусу удостоверить сделки, которые не являются обязательными для нотариального удостоверения.

Законопроект об обязательном нотариальном заверении сделок с недвижимостью вызвал ожесточенную дискуссию на уровне государства. Правоведы, обсуждающие данный законопроект считают, что отсутствие обязательной нотариальной формы для сделок с недвижимостью в существующем законодательстве создает угрозу мошенничества и нарушает права и интересы физических и юридических лиц. В то же время, некоторые эксперты утверждают, что включение обязательной нотариальной формы создаст гарантию защиты прав и интересов всех участников гражданского оборота. Кроме того, сделки, прошедшие обязательное нотариальное удостоверение, реже оспариваются в судах, что может сократить количество дел в судебной системе.

Ученая, правовед Е. А. Кириллова считает: «вытеснение из оборота недвижимости нотариата привело к росту маклерской деятельности, которая стоимость своих услуг поднимает существенно, при этом такие услуги не соответствуют их качеству, и отсутствует какая-либо ответственность за результаты сделок. Вместе с тем предполагалось, что либерализация законодательства будет способствовать снижению расходов участников рынка, однако поток незаконных сделок по отчуждению имущества растет».

По мнению некоторых ученых, сделки с недвижимостью должны обязательно подвергаться нотариальному удостоверению. Однако есть и другие специалисты, которые не согласны с этим мнением. Так, ученый правовед В. И. Крусс считает, что дополнительное удостоверение не требуется, поскольку процедура регистрации прав на недвижимость является весьма непростой и занимает много времени, а выдвигаемое предложение может привести к накоплению сделок, которые нотариусы не смогут обработать. Однако эту проблему можно решить путем найма дополнительных сотрудников и расширением нотариальных контор. [3, с. 35].

На основе вышеизложенного можно определить наиболее актуальные, значимые проблемы, стоящие перед нотариатом России:

- проблема целостности системы нотариата;
- проблема взаимодействия между нотариальными и правоохранительными органами;
- проблема проверки достоверности подлинности документов;
- проблема оформления некоторых видов сделок, включая сделки связанные с недвижимостью.

Одним из путей решений актуальных проблем является переход к «цифровому» нотариату. Стоит отметить, что нотариусы начали внедрять электронные сервисы и работу в онлайн форматах несколько лет назад. Пандемия COVID-19 лишь подтвердила актуальность такого подхода и способствовала быстрому овладению профессионалами «цифровыми» технологиями. В отличие от многих других профессий, нотариусы быстро переключились на удаленную работу и оказывают квалифицированную юридическую помощь в онлайн режиме, что важно особенно во время ограничительных мер и самоизоляции. Телефонная линия поддержки ФНП и нотариальные конторы готовы на помощь всем, кто нуждается в юридической помощи, будь то физические или юридические лица, с переходом на электронный формат работы. [4, с. 101].

Важным моментом для нотариусов является принятие положения о доступе к биометрической системе удаленной идентификации клиентов, так как это поможет снизить риски мошенничества и подделки документов.

В конце 2020 года начал действовать ряд изменений в законодательстве о нотариате, которые были внесены Федеральным законом от 27.12.19 №480-ФЗ. Этот закон правоведа часто называют законом о цифровом нотариате, и он включает в себя ряд важных инструментов для законодательства РФ, таких как:

- 1) Один из инструментов, предусмотренных законом о цифровом нотариате, - это машиночитаемая маркировка каждого нотариального документа. Суть этого инструмента заключается в размещении QR-кода на документе, чтобы любое заинтересованное лицо могло проверить подлинность документа в любое удобное время, обратившись к единой информационной системе.
- 2) расширение спектра нотариальных действий, которые могут быть полностью совершены в электронной виде, без личного присутствия заинтересованного лица у нотариуса;
- 3) установление личности гражданина, его доверенного лица или представителя юридического лица посредством Единой биометрической системы (актуально при отсутствии документа, удостоверяющего личность гражданина, или при возникновении сомнений в личности гражданина, предъявившего такой документ);
- 4) получение сведений об открытии наследственного дела через сеть Интернет.

Эксперты считают, что ключевым новшеством является возможность проведения юридических сделок с помощью нескольких нотариусов удаленно. Для этого каждый нотариус проводит необходимую экспертизу, объясняет правовые нюансы и подготавливает макет договора в электронном виде. Затем стороны сделки подписывают договор в присутствии нотариуса и подписывают его снова электронно. Бумажный вариант будет храниться в нотариальной конторе. Если сделка официально оспаривается, то все нотариусы несут ответственность. И такие сделки будут занесены в реестр в ЕИС (Единая информационная система) нотариата. [5, с. 143].

Таким образом, можно прийти к выводу, что современный нотариат старается укрепить свой статус в гражданском обществе и правовом государстве, чтобы соответствовать актуальным потребностям. Но проблемы, существующие в российском нотариате, говорят о том, что система и правовая база нуждаются в усовершенствовании, чтобы нотариусы могли более эффективно защищать права и интересы людей и компаний.

Список источников

1. «Основы законодательства Российской Федерации о нотариате» (утв. ВС РФ 11.02.1993 N 4462-1) (ред. от 28.04.23) // СЗ РФ. 1994. № 32. Ст. 3301.
2. Трофимец А.А. Особенности организации нотариальной деятельности в Российской Федерации / А.А. Трофимец, А.В. Меньшиков // Актуальные научные исследования в современном мире. 2020. № 11-7 (67). С. 196-201.

3. Трофимец А.А. Структурный анализ нотариальных действий в Российской Федерации в 2019 году / А.А. Трофимец, А.В. Меньшиков // Актуальные научные исследования в современном мире. 2021. № 1-9 (69). С. 293-298.
4. Романовская О.В. Российский нотариат и современные проблемы наследственного права / О.В. Романовская // Российская юстиция - 2015 - № 3. - С. 10-14.
5. Колоколов Н.А. Нарушил ли нотариус закон? / Н.А. Колоколов // Российский судья - 2017 - №11 - С. 48-55.

УДК 4414

ПРАВОВЫЕ АСПЕКТЫ СМЕНЫ ПОЛА В РОССИИ

МАХАЛКИН АРТУР АРСЕНОВИЧ

магистрант

ФГБОУ ВО «Санкт-Петербургский государственный экономический университет»

Аннотация: в статье рассматриваются некоторые коллизии в российском законодательстве связанные со сменой пола. Кроме того, были выявлены, такие трудности, как: невозможность продолжения брака в случае смены пола одним из его участников. Также в статье предложены способы решения этой проблемы.

Ключевые слова: семейное право, смена пола, традиционные ценности, расторжение брака.

LEGAL ASPECTS OF GENDER REASSIGNMENT IN RUSSIA

Makhalkin Artur Arsenovich

Annotation: the article deals with some conflicts in Russian legislation related to gender reassignment. In addition, one of its participants identified such difficulties as the impossibility of continuing the marriage in the event of a sex change. The article also suggests ways to solve this problem.

Key words: family law, gender reassignment, traditional values, divorce.

Смена пола в России легализована достаточно давно, да и в целом так такого запрета на неё никогда не было. Например, в Советском Союзе подобная операция была проведена в ещё в 70-х годах прошлого века. Подобные операции не одобрялись обществом и партийными чиновниками, но в целом официального запрета со стороны законодателя не было. Смена пола представляет собой сложную и дорогостоящую операцию, которая проходит в несколько этапов, по окончании которых лицо получает новые документы и свидетельство о рождении.

Стоит также вспомнить, что в Российской Федерации в конституции закреплено, что брак — это союз мужчины и женщины. В целом российское законодательство не делает различий между биологическим мужчиной или женщиной и лицом, которое сменило пол, поэтому в случаях, когда оба супруга сменили пол, то брак может быть заключен, и уже имеется такой прецедент в России[3]. Но при этом в случаях, когда один из будущих супругов сменил пол, то такой брак заключить не смогут, в случае если брак будет однополым, согласно статье 72 конституции РФ, которая говорит, что брак — это союз мужчины и женщины. Кроме того, имеются случаи в практике, когда брак признавался недействительным, после того, как один из супругов сменил пол и брак стал однополым[4].

Часть научных деятелей считает, что выходом из подобной ситуации будет признание лица, сменившего пол умершим, что также и прекращало бы брак и не создавало бы правовых коллизий, связанных с тем, что брак стал однополым[2]. Другие считают, что суд должен признавать такие браки недействительными с момента смены пола одним из супругов, либо же расторжением такого брака, ввиду того, что он не может в полной мере являться полноценной семьёй[1]. Кроме того, есть авторы, которые выступают за легализацию однополых партнерств, что позволило бы решить проблему, но при этом потребовало бы внесение обширных поправок в законодательство, что несомненно так идёт вразрез с принятой концепцией, направленной на развитие традиционных семейных ценностей в Российской Федерации.

Перечисленные подходы не могут в полной мере решить проблему таких браков.

Во-первых, согласно ст. 45 Гражданского кодекса РФ гражданин может быть объявлен судом умершим, если в месте его жительства нет сведений о месте его пребывания в течение пяти лет, а ес-

ли он пропал без вести при обстоятельствах, угрожавших смертью или дающих основание предполагать его гибель от определенного несчастного случая, - в течение шести месяцев. Получается, что судья, вынося решение опирается на юридические факты и правовые последствия. В случае же со сменой пола подразумевается, что лицо сменившее пол начинает «новую жизнь», в виде лица другого пола, а не умирает. Закрепление понятия «социальная смерть» повлечет многочисленные поправки и изменения в гражданском и семейном законодательстве, а также иных нормативно-правовых актах.

Во-вторых, хотя и есть прецеденты с признанием браков недействительным, но возникают другие вопросы, например, что делать в случае, если у пары имелись дети, тогда потребуются смена документов, например, в том же свидетельстве о рождении, надо будет указать новое имя родителя и пол, что также будет влиять как на ребёнка, так и поощрять распространение однополых семей в Российской Федерации.

Смена пола относится к психическим заболеваниям и в медицине определяется как «транссексуализм». Ч.1 ст. 65 СК РФ при осуществлении родительских прав родители не вправе причинять вред физическому и психическому здоровью детей, их нравственному развитию. Поэтому наличие такого серьезного недуга у родителя должно послужить основанием для ограничения в родительских правах. Исходя из ч.1 ст.74 СК РФ родитель, родительские права которого ограничены судом, утрачивают право на личное воспитание ребенка, а также право на льготы и государственные пособия, установленные для граждан, имеющих детей.

Однако такой родитель все же сохраняет обязанность по содержанию ребенка. Что касается ребенка, рожденного путем искусственного оплодотворения, у лица, сменившего пол, то в данном случае в соответствии с Законом «Об основах охраны здоровья граждан в РФ» необходимо обеспечить врачебную тайну относительно процедуры рождения ребенка и смены пола родителем.

Таким образом, на сегодняшний день существует острая необходимость законодательного регулирования брака, в котором один из супругов меняет пол, поскольку подобные отношения затрагивают права не только другого супруга, но и интересы их несовершеннолетних детей.

Одним из способов решения данной проблемы мог бы быть запрет на проведение операций по смене пола в Российской Федерации, кроме того в целом стоит пересмотреть способы лечения «транссексуализма». Например, если посмотреть на статистику в Соединённых Штатах Америки, где общество очень терпимо к данной категории людей, и для них нет ни юридических барьеров для создания семьи, ни для смены пола, то можно удивится тому, что уровень самоубийств среди трансгендеров, совершивших переход и официально сменивших пол выше среднего практически в 80 раз. Доля же тех, кто хотя бы задумывался о самоубийстве среди трансгендеров составляет 90% [5].

Подводя итог, мы считаем, что возможно стоит рассматривать правовые коллизии, связанные со сменой пола не только с точки зрения права, но и также со стороны морали, особенно если мы хотим сохранить наше общество, основанное на традиционных ценностях.

Список источников

1. Горская Е.Ю. Правовые проблемы изменения пола в Российской Федерации // Семейное и жилищное право. 2015. № 4. С. 3 - 6
2. Степанов Д.И. Правовые проблемы, связанные с изменением пола человека // Журнал Законодательство. 2000. № 11
3. В Казани ЗАГС зарегистрировал брак трансгендеров. [Электронный ресурс] - Режим доступа: URL: <https://kazanfirst.ru/news/506511> (15.05.2023)
4. Суд в Тюмени признал недействительным брак после смены пола одним из супругов. [Электронный ресурс] - Режим доступа: URL: <https://www.forbes.ru/forbeslife/486190-sud-v-tumeni-priznal-nedejstvitel-nym-brak-posle-smeny-pola-odnim-iz-suprugov> (15.05.2023)
5. Статистика самоубийств среди трансгендеров. [Электронный ресурс] - Режим доступа: URL: <https://www.tandfonline.com/doi/full/10.1080/00918369.2011.534038?src=recsys> (15.05.2023)

УДК 347.9

ПРОБЛЕМЫ ПРАВОВОГО РЕГУЛИРОВАНИЯ УЧАСТИЯ ПРОКУРОРА В ГРАЖДАНСКОМ ПРОЦЕССЕ

ГОЛОВАНЕВА АННА ДМИТРИЕВНА,
ДУДАНОВ КИРИЛЛ АНАТОЛЬЕВИЧ

студенты

ФГБОУ ВО «Саратовская государственная юридическая академия»

*Научный руководитель: Бахарева Ольга Александровна – к.ю.н., доцент
ФГБОУ ВО «Саратовская государственная юридическая академия»*

Аннотация: в статье рассматриваются вопросы проблемы правового регулирования участия прокурора в гражданском процессе. Дан подробный анализ научной литературы и судебной практики по вопросу оценочных понятий, закрепленных в статье 45 ГПК РФ. Автор приходит к выводу о необходимости раскрыть смысл рассматриваемых оценочных понятий в нормативно-правовых актах.

Ключевые слова: прокурор, защита прав, гражданское судопроизводство, неопределенный круг лиц.

PROBLEMS OF LEGAL REGULATION OF THE PROSECUTOR'S PARTICIPATION IN CIVIL PROCEEDINGS

Golovaneva Anna Dmitrievna,
Dudanov Kirill Anatol'evich

Scientific adviser: Bakhareva Olga Aleksandrovna

Abstract: the article discusses the issues of the problem of legal regulation of the prosecutor's participation in civil proceedings. A detailed analysis of the scientific literature and judicial practice on the issue of evaluative concepts enshrined in Article 45 of the Civil Procedure Code of the Russian Federation is given. The author comes to the conclusion that it is necessary to reveal the meaning of the evaluative concepts under consideration in the legislation.

Key words: prosecutor, protection of rights, civil proceedings, indefinite circle of persons.

Согласно статье 45 Гражданского процессуального кодекса Российской Федерации (далее — ГПК РФ) прокурор может принимать участие в гражданском процессе в целях защиты прав и свобод граждан, неопределенного круга лиц и публичных образований при наличии определенных оснований [1]. Участие прокурора в рассмотрении гражданских дел — важная гарантия реальной реализации конституционных прав и свобод в государстве. Однако на данный момент существует множество проблем в правовом регулировании участия прокурора в гражданском судопроизводстве, что обуславливает актуальность данного исследования. Рассмотрим некоторые из них.

Как было сказано выше, прокурор вправе обратиться в суд с заявлением в защиту прав неопределенного круга лиц. Однако понятие «неопределенный круг лиц» в законе не раскрывается, а в научной литературе и судебной практике нет однозначной точки зрения по определению сущности данной категории.

Так, Н.С. Батаева определяет неопределенный круг лиц как «количественно не установленный, но предположительно многочисленный состав потенциальных истцов, не позволяющий привлечь к участию в процессе всех пострадавших от действий (бездействия) одного и того же ответчика, объединенных общностью предмета и основания иска» [2, С. 32].

Автор в данном случае к истцам относит не только тех лиц, которые пострадали от действий ответчика, но и тех, чьи права могут быть нарушены в будущем.

Согласно другой точке зрения в неопределенный круг могут входить не менее сорока граждан. В данном случае авторы устанавливают количественный критерий определения неопределенного круга лиц. Однако такой подход является субъективным, авторами не дается четкого разъяснения и аргументирования почему должно быть именно сорок истцов [3, С. 92].

В судебной практике существуют свои подходы по определению сущности неопределенного круга лица. Ещё в 2004 году Верховный Суд РФ попытался внести определенность по данному вопросу, указав, что под неопределенным кругом лиц нужно понимать такой круг лиц, которых невозможно индивидуализировать, привлечь в процесс в качестве истцов, указать в решении и решить вопрос о правах и обязанностях каждого из них.

Однако, по мнению Е.Р. Ергашева и Д.А. Поджарова указанное разъяснение Верховного суда РФ является не удачным, поскольку ГПК РФ содержит запрет на привлечение к делу лиц в качестве соистцов. Истец вступает в гражданско-процессуальные отношения по своей инициативе, а не по воле суда или других лиц [4, с. 107]. Судебная практика по указанному вопросу не стала однообразной, суды по-прежнему произвольно трактуют понятие «неопределенный круг лиц», что приводит нередко к неоднозначным судебным решениям [5].

Как отмечалось ранее, для того, чтобы прокурор имел возможность обратиться в суд с заявлением в защиту законных интересов других гражданина, по общему правилу, необходимы определенные основания. Статья 45 ГПК РФ к таким основаниям относит: состояние здоровья, возраст, недееспособность и другие уважительные причины, которые не позволяют гражданину самостоятельно обратиться в суд для защиты своих прав и свобод [1]. Данное положение содержит немало оценочных категорий, которые порождают проблемы применения рассматриваемой нормы в судебной практике.

Так, в законе не раскрывается понятие «состояние здоровья». Какое заболевание или состояние можно считать препятствующим обращению в суд? Слугин, рассматривая обзор судебной практики Рязанского областного суда, приходит к выводу, что суд в качестве такого состояния рассматривает хроническое заболевание, которое ограничивает человека в физическом и эмоционально-волевом плане. К таким заболеваниям можно отнести хронический алкоголизм, инвалидность I группы, наркоманию [5].

О.А. Фирсова считает, что препятствует обращению в суд не только явное заболевание, но и такое состояние человека, которое может ухудшаться под влиянием психоэмоциональных и физических нагрузок, вызванных обращением в суд. Такими состояниями могут быть беременность, заболевания сердечно-сосудистой системы [6, с. 11].

Е.Р. Ергашев и Д.А. Поджаров считают, что инвалиды по состоянию здоровья не способны самостоятельно обратиться в суд, поэтому нуждаются в дополнительной социальной защиты. Судебная практика, которая свидетельствует о том, что инвалидность не является безусловным основанием для участия прокурора в гражданском деле, представляется неверной. Поэтому авторы предлагают закрепить инвалидность как самостоятельное основание для вступления прокурора в гражданский процесс [4, с. 107].

Обобщая вышесказанное, считаем необходимым Министерству здравоохранения РФ закрепить в нормативно-правовом акте перечень болезней, которые препятствуют самостоятельному обращению гражданином в суд для защиты своих прав и свобод, а также определить критерии оценки состояния здоровья и возможные риски ухудшения состояния здоровья.

Ещё одной проблемной категорией статьи 45 ГПК РФ является «возраст». Согласно Гражданскому кодексу Российской Федерации гражданин считается полностью дееспособным по достижении 18-летнего возраста. Однако в качестве самостоятельного основания для обращения прокурора в суд для защиты других лиц является недееспособность, поэтому применение к несовершеннолетним, которые считаются недееспособными лицами, возрастного критерия, означает дублирование оснований.

Возникает вопрос по поводу применения рассматриваемого основания к пожилым людям. Стоит согласиться с мнением О.А. Фирсовой, которая считает необходимым включение пожилых в категорию людей, которые в силу возраста не могут самостоятельно обратиться в суд, поскольку возрастные изменения в психике, перенесенные заболевания, износ структуры организма, могут существенно препятствовать реализации пожилыми людьми своего конституционного права на судебную защиту [7, с. 68]. Поэтому считаем необходимым закрепить в законе конкретные возрастные группы, подпадающие под указанное основание.

Кроме того, существует неоднозначная судебная практика по вопросу защиты прокурором прав несовершеннолетних. Так, Свердловский областной суд отказал в удовлетворении заявления прокурора, ссылаясь на то, что законные представители ребенка могут сами решить о судебной защите прав и свобод ребенка. А прокурор должен представить доказательства невозможности самостоятельного обращения законных представителей в суд для защиты прав ребенка. По мнению Гадиятова, в данном случае суды подменяют понятие «интересы несовершеннолетнего» понятием «интересы законного представителя» [8, с. 231]. Прокурор в заявлении указывает факты нарушения прав несовершеннолетнего, а не его законных представителей. Поскольку несовершеннолетний не обладает полной дееспособностью и не может обратиться в суд самостоятельно, участие прокурора является безусловным и не нуждается в доказательстве наличия уважительных причин, по которым законные представители ребенка не могут обратиться в суд с таким заявлением.

Анализ судебной практики, позволяет Е.Р. Ергашеву, Д.А. Поджарову прийти к выводу, что к иным уважительным причинам суды относят: стихийные бедствия; наличие иждивенцев и нетрудоспособных членов семьи; неграмотность истца; препятствия в получении работником документов, подтверждающих факт невыплаты заработной платы, и др. Данный перечень не является исчерпывающим, что также порождает споры в правоприменительной практике [4, с. 108]. Однако, на наш взгляд, вряд ли удачным решением будет закрепить исчерпывающий перечень уважительных причин, поскольку в каждом отдельном случае судам следует исходить из полного анализа материалов дела, для вывода о возможности прокурора обратиться с исковым заявлением в защиту законных интересов других лиц.

Таким образом, рассмотренные проблемы порождают множество трудностей в применении судами ст. 45 ГПК РФ, что препятствует реальному обеспечению прав, свобод и защите интересов граждан. Для повышения эффективности правозащитной деятельности прокуратуры в рамках гражданско-процессуальных отношениях считаем целесообразным на законодательном уровне дать определение понятия «неопределенный круг лиц», раскрыть соотношение термина «возраст» с понятием «недееспособности», определить конкретные возрастные группы, которые не могут самостоятельно обратиться в суд, закрепить перечень заболеваний и критерии состояний здоровья, препятствующих самостоятельному обращению в суд.

Список источников

1. Гражданский процессуальный кодекс Российской Федерации от 14.11.2002 № 138-ФЗ (ред. от 18.03.2023) // Собрание законодательства Российской Федерации. 2002. № 46 ст. 4532; 2023. №12. ст.1893.
2. Батаева Н.С. Судебная защита прав и интересов неопределенного круга лиц: дис. ... канд. юрид. наук. М.: Москов. гос. юрид. акад., 1999. 165 с.
3. Решетникова И.В., Ярков В.В. Защита прав неопределенного круга лиц в гражданском процессе // Судебная реформа: проблемы гражданской юрисдикции. Екатеринбург: Изд-во Гуманитар. ун-та, 1996. С. 73–104.
4. Ергашев Е.Р. О некоторых проблемах участия прокурора в гражданском процессе / Е.Р. Ергашев, Д.А. Поджаров // Российское право: образование, практика, наука. – 2020. – № 1(115). – С. 103-113.
5. Слугин А.А. Обзор судебной практики Рязанского областного суда от 06.12.2016 г. по делам,

связанным с обращениями прокурора в суд общей юрисдикции в порядке ст. 45 ГПК РФ // URL: <https://www.garant.ru/products/ipo/prime/doc/36043456/> (дата обращения: 04.05.2023).

6. Фирсова О.А. Состояние здоровья как обоснование предъявления иска прокурором // Законность. 2007а. № 2. С. 9–11.

7. Фирсова О.А. Категория «возраст» как обоснование предъявление иска прокурором // Вестник Академии Генеральной прокуратуры РФ. 2007б. № 3. С. 67–69.

8. Гадиятова М.В. Проблемы участия прокурора в защиту прав и законных интересов несовершеннолетних в гражданском процессе // Вопросы российского и международного права. 2019. Т. 9. № 4А. С. 228–235.

УДК 34

ИСПОЛЬЗОВАНИЕ АЛГОРИТМОВ ИСКУССТВЕННОГО ИНТЕЛЕКТА В ОПРЕДЕЛЕНИИ ЛИЦА, ВИНОВНОГО В СОВЕРШЕНИИ ПРЕСТУПЛЕНИЯ

НОВОКРЕЩЕННЫХ ДАРЬЯ СЕРГЕЕВНА

студент

ФГБОУ ВО «Саратовская государственная юридическая академия»

Научный руководитель: Хижняк Денис Сергеевич

к.ю.н., профессор

ФГБОУ ВО «Саратовская государственная юридическая академия»

Аннотация: в данном исследовании рассмотрено, как искусственные нейронные сети могут быть адаптированы для решения специфических криминалистических задач. Изучен вопрос об отнесении алгоритмов искусственного интеллекта в определении лица, виновного в совершении преступления к разделу криминалистического изучения личности или криминалистической техники

Ключевые слова: типологии убийств, искусственный интеллект, криминалистическая характеристика преступлений, криминалистическая техника, нейронные сети.

THE USE OF ARTIFICIAL INTELLIGENCE ALGORITHMS IN DETERMINING THE PERSON GUILTY OF COMMITTING A CRIME

Novokreshchenyna Daria Sergeevna*Scientific adviser: Khizhnyak Denis Sergeevich*

Abstract: This study examines how artificial neural networks can be adapted to solve specific forensic tasks. The question of the attribution of artificial intelligence algorithms in determining the person guilty of committing a crime to the section of forensic personality study or forensic techniques is studied.

Key words: homicide typologies, artificial intelligence, criminalistic characteristics of crimes, criminalistic technique, neural networks criminal proceedings.

Расширение и внедрение информационных технологий в нашу жизнь открыло новые двери в решении сложных задач не только на бытовом уровне, но и в криминалистической науке.

Марвин Минский утверждает, что человеческий мозг - сложный механизм, который, так же, как и любой другой механизм, состоит из набора деталей и работает в заданном алгоритме [1, с. 265]. Если человеческий мозг это машина, который работает в заданном алгоритме, возникает вопрос: можно ли, изучив данный алгоритм, вычислить преступника?

Чтобы иметь полное представление о деле об убийстве, важно классифицировать убийц по некоторым категориям. Многие ученые и практики пытались анализировать убийства и людей, которые их совершают, создавая самостоятельно выведенные категории, однако большинство из них являются

лишь гипотетическими выводами, сделанными на основе некоторых отдельных случаев осужденных убийц [2, с. 165].

Рассмотрим использование алгоритмов искусственного интеллекта в определении преступника по этапам: визуализация данных, оценка места преступления, моделирование, визуальное отображение данных, результат.

Методы визуализации относятся к использованию программных средств для лучшего восприятия собранных данных. Цель таких инструментов состоит в том, чтобы обеспечить социальную сеть для всех вовлеченных людей в легко понятной форме. Такому пониманию способствует представление данных в виде схемы. Цель такой визуализации состоит в том, чтобы лучше понять взаимосвязи, которые, как предполагается, существуют между объектами, представляющими интерес при расследовании преступлений. Используя этот метод, можно создать преступную сеть, которая растет по мере обнаружения различных улик и ассоциаций, связанных с начальной точкой расследования.

Обсуждение оценки места преступления с помощью параметров, генерируемых системой, и с помощью хорошо построенной базы данных позволяет провести оценку преступности. Учитывая динамические и синергетические компоненты двух или более убийств, совершенных с течением времени одним и тем же лицом, систематический анализ континуума убийств дает возможность изучить элементы, оставленные убийцей на месте преступления.

Целью криминалистической оценки места преступления с использованием нейросети является выявление поведенческих факторов, связанных с убийцей. При осмотре места происшествия в протоколе обычно фиксируются следующие сведения: время убийства, способ действия, предполагаемый мотив, улики. Эти четыре параметра содержат довольно большой и чрезвычайно важный объем информации для моделирования. Здесь следует подчеркнуть, что, поскольку конечный результат неизвестен, необходим ряд соответствующих инцидентов и связей, чтобы в конечном итоге улучшить его [3, с. 75].

Нейронные сети могут быть использованы для моделирования различных сценариев. В данном случае удобно использовать сети Кохонена, которые как известно, решают проблемы неконтролируемого обучения. По сути, они выполняют следующую задачу - данные, расположенные ближе друг к другу, группируются.

Нейронные вычисления черпают свое вдохновение в идеях о том, как работает мозг. Поскольку сообщалось, что нейронные сети являются гибкими, способны обучаться, могут справляться с нечеткими и несогласованными данными, могут решать сложные проблемы, следовательно, ее функции обучения в отсутствие надзорной роли могут быть использованы для моделирования преступления [4, с. 84]. На основе данных (из 4 элементов), полученных от правоохранительных органов, может быть сгенерировано решение ряда криминалистических проблем.

Определим, применение алгоритмов искусственного интеллекта в выявлении лица, виновного в совершении преступления, следует отнести к разделу криминалистического изучения личности или криминалистической технике.

Фойгель Елена Игоревна указывает на то, что криминалистическое изучение личности направлено на выявление, анализ, оценку и использование криминалистической информации о личности участника уголовного судопроизводства, которая имеет значение для установления обстоятельств, имеющих значение для дела, а также разработку информационного и научно-методологического базиса для разработки тактических приемов [5, с. 445]. В рамках изучения нейронной сетью преступного деяния не достаточно информации только о личности преступника, важным являются техническая сторона данного процесса (моделирование и визуализация).

Криминалистическая техника - это один из разделов криминалистики, содержащий систему научных положений и основанных на них технических средств, приемов и методик, предназначенных для собирания и исследования доказательств в процессе судопроизводства, а также при осуществлении иных мер, связанных с раскрытием и предупреждением преступлений. Результатом применения криминалистической техники будет являться модель материального следа преступления в виде сгенерированного нейронной сетью изображения. Искусственный интеллект используется в оперативно-розыскных мероприятиях и предварительном исследовании следов.

Так применение алгоритмов искусственного интеллекта в определении лица, виновного в совершении преступления следует отнести к нетрадиционной (формирующейся) отрасли криминалистической техники - криминалистическая робототехника, так как она изучает практику применения специальной робототехники (искусственный интеллект) в процессе пресечения, предотвращения, раскрытия, расследования, профилактики преступлений и административных правонарушений с целью разработки рекомендаций относительно конструирования и модернизации робототехнических средств, а также усовершенствования приемов, методов и способов их применения.

Таким образом, изучена работа искусственного интеллекта, которая позволяет следователю лучше и быстрее выявлять виновное лицо в совершении преступления по различным категориям дел. Система призвана обеспечить основу для будущей работы в данной области криминалистики. Сделан вывод о том, что применение алгоритмов искусственного интеллекта в определении лица, виновного в совершении преступления следует отнести к нетрадиционной (формирующейся) отрасли криминалистической техники - криминалистическая робототехника.

Список источников

1. Марвин Минский. Машина эмоций. - 2006 г. - С. 512 URL: [Электронный ресурс]. – Режим доступа: URL: <https://www.labyrinth.ru/books/764762/> (17.05.2023)
2. Гаужаева В.А., Бураева Л.А., Карданов Р.Р. Сущность и роль криминалистической техники, как раздела криминалистики в борьбе с преступностью: история и современность // Проблемы экономики и юридической практики. - 2017. - № 4. - С. 138-140.
3. Себякин А.Г. Искусственный интеллект в криминалистике: система поддержки принятия решений // Baikal Research Journal. – 2019. - № 4. - С. 121-131.
4. Мемон Г.А., Шуджа Мехбуб. Расследование и анализ преступлений с использованием нейронных сетей // Многотематическая конференция. - 2003. - С. 346-350.
5. Фойгель Е.И. Криминалистическое изучение личности в этноориентированном дискусе // Юрист – Правоведъ. 2021. - № 1. - С. 176-183.

УДК 34

ПРОБЛЕМЫ ОПРЕДЕЛЕНИЯ ПОНЯТИЯ ИНФОРМАЦИОННО-ЦИФРОВЫХ ТЕХНОЛОГИЙ В РОССИЙСКОМ ПРАВЕ

ЗУЕВА ИРИНА АНДРЕЕВНАстудент 5 курса 181-ОС группы
ФКОУ ВО «Самарский юридический институт ФСИН России»

Научный руководитель: Владимиров Сергей Владиславович
к.ю.н., доцент,
заведующий кафедрой профессиональных дисциплин
ФКОУ ВО «Самарский юридический институт ФСИН России»

Аннотация. В данной статье рассматриваются различные подходы в определении таких понятий как цифровизация и информационно-цифровые технологии. В работе исследуется история появления цифровых информационных технологий и их дальнейшее развитие в российском праве.

Ключевые слова: цифровизация, информация, информационно-цифровые технологии, право.

PROBLEMS OF DEFINING THE CONCEPT OF INFORMATION AND DIGITAL TECHNOLOGIES IN RUSSIAN LAW

Zueva Irina Andreevna

Annotation. This article discusses various approaches to the definition of such concepts as digitalization and information and digital technologies. The paper examines the history of the emergence of digital information technologies and their further development in Russian law.

Key words: digitalization, information, information and digital technologies, law.

Термин «цифровизация» появился в результате развития информационных технологий. История цифровых информационных технологий в России берет свое начало в конце 1940-х годов. Уже в 1948 году советские ученые экспериментировали с двоичной логикой и электрическими вычислительными машинами, проложив путь к развитию компьютерных систем в последующие десятилетия. К 1970–80-м годам Россия стала крупным игроком в области вычислительной техники с обширной сетью компьютеров, соединенных телефонной линией. Это позволило обеспечить быструю связь и обмен данными на огромных расстояниях и заложило основу для многих современных технологических достижений. Сегодня Россия остается на переднем крае инноваций в таких областях, как искусственный интеллект, квантовые вычисления и робототехника [1, с. 66].

Е.А. Войниканис определяет цифровизацию, как трансформацию способа коммуникации и взаимодействия людей в обществе [2, с. 93]. А.Я. Капустин считает, что «цифровизация» – это выражение информации в электронном формате и совокупное решение организационных, управленческих, правовых и спорных вопросов [3, с. 13].

Для определения понятия «информационно-цифровых технологий» в первую очередь нужно разобраться в понятии «технологии» в целом. Технология – это широкий термин, который становится

все более вездесущим в нашем современном мире. Он охватывает широкий спектр различных идей, включая использование цифровых устройств и систем для хранения, обработки и передачи информации. Информационные и цифровые технологии могут использоваться для автоматизации процессов или задач, таких как ввод данных или управление большими объемами данных. Они могут использоваться для создания новых возможностей для предприятий, позволяя им оптимизировать свою деятельность или выйти на новые рынки.

Далее, необходимо по нарастающей рассматривать интересующую нас тему и к понятию «технология» мы прибавляем информационно-цифровую составляющую.

Цифровая среда и содержащаяся в ней информация все больше становится частью нашей повседневной жизни. От использования смартфонов для выхода в Интернет до использования компьютеров для работы и общения – технология стала неотъемлемой частью повседневной жизни. Этот новый цифровой ландшафт предлагает нам множество возможностей для более эффективного использования информации, рационализации процессов и более эффективного использования данных. Практическое применение этой среды в жизни общества варьируется от улучшения коммуникации с помощью таких приложений, как skype или facetime, до более сложных применений, таких как системы, управляемые искусственным интеллектом, которые автоматизируют рутинные задачи и с легкостью принимают сложные решения. В целом, цифровая среда предоставляет нам бесконечный потенциал для улучшения качества нашей жизни и помогает развивать лучший мир [4, с. 195].

Согласно другим определениям, она охватывает весь спектр вычислительной деятельности, связанной с созданием, доступом и хранением данных, в то время как цифровые технологии больше сосредоточены на использовании компьютеров в коммуникационных целях. Каким бы ни было определение, ясно, что информационные технологии произвели революцию в том, как мы взаимодействуем с окружающим миром.

Следовательно, на основе вышесказанного мы можем сказать, что информационно-цифровые технологии – это широкий термин, который охватывает использование современных компьютерных технологий для управления и обработки информации эффективными, экономичными и безопасными способами. Он включает в себя такие инструменты, как сети, базы данных, программные приложения, аппаратные системы, мобильные технологии и средства связи, используемые для хранения, доступа и анализа данных в различных целях.

Информационные и цифровые технологии являются неотъемлемой частью современной жизни, позволяя предприятиям повышать эффективность и снижать затраты за счет оптимизации процессов посредством автоматизации. Они также позволяют различным отраслям предоставлять клиентам гораздо больше удобств, чем когда-либо прежде.

Информационные и цифровые технологии произвели революцию в нашем мире, с каждым днем разрабатываются все более мощные компьютеры и программное обеспечение.

Учитывая контекст влияния цифровизации и информационных технологий на право в целом, можно было бы выделить следующие тенденции развития права:

- 1) формируются новые правовые понятия и дефиниции, составляющие основу будущих правовых институтов;
- 2) меняются образ, внутреннее строение и форма права, создаются новые правовые институты, подотрасли и отрасли права;
- 3) преобразуются некоторые формальные признаки источников права;
- 4) расширяется каталог прав человека за счет появления их нового поколения – «цифровых прав»;
- 5) право настраивается на решение новых задач посредством «цифровой прививки» конституционному, гражданскому, трудовому, административному, уголовному и многим другим отраслям законодательства;
- 6) возникают новые виды и меняется характер объектов правового регулирования;
- 7) появляются новые правовые регуляторы технологического характера (алгоритмы, программные коды, операционные системы и пр.), возрастает роль технических нормативов и дескриптивных

норм права;

8) расширяется круг субъектов права, появляются новые типы правоотношений (машина – человек, человек – операционная система и пр.);

9) меняются правила и процедуры юридической деятельности (цифровые выборы, электронное правосудие, цифровизация юридических услуг и пр.);

10) изменяются квалификационные требования к компетенции и к подготовке юридических кадров;

11) обнаруживаются и другие заметные изменения в праве.

В заключение сделаем вывод, информационно-цифровые технологии являются неотъемлемой частью современного общества и оказывают значительное влияние на правовую сферу. Важно понимать, что информационно-цифровые технологии не только упрощают жизнь людей, но и представляют определенные риски, которые необходимо учитывать и бороться с ними. Только взаимодействие между правовой сферой и информационно-цифровыми технологиями обеспечит безопасность и защиту прав граждан.

Список источников

1. Бачило И. Л., Полякова Т. А. На пути к обеспечению информационной безопасности — проблемы формирования государственной информационной политики и совершенствования законодательства // Государство и право. – 2016. – № 3. – С. 66-77.

2. Войниканис Е. А. Развитие регулирования информационной сферы и интеллектуальные права: теоретико-правовые аспекты // Государство и право. – 2015. – № 7. – С. 91-95.

3. Капустин А. Я. БРИКС и угрозы международной информационной безопасности: международно-правовая концепция противодействия // Киберпространство БРИКС: правовое измерение / отв. ред. Д. Руйпин, Т. Я. Хабриева. М., 2017. – 132 с.

4. Парфенчик А. А. Использование социальных сетей в государственном управлении // Вопросы государственного и муниципального управления. – 2017. – № 2. – С. 186-200.

© И.А. Зуева, 2023

УДК 34.096.

ПРОБЛЕМЫ ПРАКТИЧЕСКОЙ РЕАЛИЗАЦИИ И ПРАВОВОЙ ЗАЩИТЫ СУБЪЕКТИВНЫХ ПРАВ ИНВАЛИДОВ

ДЖУМАЛИЕВ РАМИЛЬ НУРАЛЕЕВИЧмагистрант кафедры теории и истории государства и права
ФГБОУ ВО «Астраханский государственный университет»*Научный руководитель: Дахина Анна Александровна*
кандидат юридических наук, доцент
ФГБОУ ВО «Астраханский государственный университет»**Аннотация.**

Предмет. Проблема социального обеспечения играет доминирующую роль в социально - экономическом, правовом и политическом развитии России. В данной статье рассматриваются проблемы социальной поддержки инвалидов, детей - инвалидов в обеспечении необходимыми материальными средствами путем сопоставления имеющейся нормативно - правовой базы с социально - экономическими и политическими условиями развития страны.

Цели. Комплексное авторское исследование проблем социального обеспечения инвалидов в России, выработка новых правовых, социально - экономических мер на решение практических проблем в данной области и устранение возникновения их причин.

Методология. В процессе исследования проблем социального обеспечения инвалидов использовались методы абстракционного логического исследования в форме суждений.

Результаты. В России создана обширная система нормативно - правовых актов, правовых норм, регламентирующих правозащитную деятельность в области социальной защиты инвалидов. На законодательном уровне защита прав инвалидов достаточно обширна, но с меняющимися социально - экономическими, политическими и иными условиями создаются трудности в области правоприменительной деятельности в социальной сфере жизни общества. Решение которых зависит во многом от усиления социальной и экономической поддержки инвалидов в том числе путем разработки и реализации социальных программ, а также - усиление защитного правового механизма.

Ключевые слова: инвалид, ребёнок - инвалид, правозащитная деятельность, обеспечение прав, ответственность.

В Российской Федерации согласно федеральному законодательству имеется широкий круг граждан, относящихся к льготным категориям, то есть имеющих право на получение различного рода социальной помощи за счёт средств из федерального бюджета. Таковыми являются: участники ВОВ, а также иных боевых действий, имеющие различные государственные награды, многодетные семьи, семьи, потерявшие кормильца, инвалиды, дети - инвалиды и др. Несомненно забота государства о защите лиц данных категорий является несомненным условием социально - правового государства. В целом, Российская Федерация является социально - правовым государством с ярко выраженным механизмом и системой социальной защиты различных категорий граждан. Однако в имеющейся практике реализации прав граждан многих льготных категорий на пересечении нормативно - правового регулирования и меняющихся социально - экономических условий возникают трудности по осуществлению механизма

защитных мер при ущемлении их законных интересов.

Социальная защита каждой льготной категории граждан обеспечивается строгой регламентацией федеральным законодательством. Принятые законы составлены на базовой основе международно - правовых актов и главного закона Российской Федерации - Конституции. Исполнение же требований федерального законодательства возлагается на органы государственной власти субъектов РФ, а также органов местного самоуправления. Проблема в том, что юридическое закрепление определённых нормативных положений в ряде случаев не отвечает социально - экономическим потребностям общества, а реализация правовых норм усложняется происходящими в обществе социально - демографическими процессами. Реакция властей сводится к внесению некоторых изменений в нормативно - правовые акты в сфере социального обеспечения. Так, например, прошёл процесс повышения пенсионного возраста в 2019 году, вызвавший множество недовольств в обществе, но являющийся вынужденным решением власти на резкое увеличение численности граждан пенсионного возраста. Тем самым опираясь на базовую основу международного законодательства нам приходится подстраиваться под социально - демографические, экономические, географические и иные факторы жизни общества, что во многих случаях и вызывает подобного рода накладки в законе и спорные моменты, приводящие к ущемлению прав граждан.

В данной статье затрагивается проблема практической реализации инвалидами и членами их семей своих прав, закреплённых в правовых нормах. Помимо международного законодательства и Конституции РФ в нашей стране основным нормативно - правовым актом, регламентирующим защиту прав и интересов инвалидов и членов их семей является Федеральный закон № 181-ФЗ от 24 ноября 1995 г. «О социальной защите инвалидов в РФ». Ст. 11 и 11.1 закрепляет за органами государственной власти обязанность по обеспечению инвалидов техническими средствами реабилитации, включая протезно - ортопедические изделия. В целом данный закон затрагивает достаточно сфер жизни общества, в которых инвалид может реализовывать свои планы к полноценной жизни. Однако на практике имеются пробелы в законодательстве при более тонком подходе в практическом использовании своих прав инвалидами и членами их семей. По понятным причинам среди инвалидов также имеются различные категории, но в основном они подразделяются на взрослых и детей - инвалидов. Одной из актуальных проблем является своевременное обеспечение протезно - ортопедическими и иными протезными изделиями инвалидов. А в связи с быстрыми изменениями антропологических параметров у детей - инвалидов, родители, либо иные опекуны детей - инвалидов часто встречаются с проблемами с досрочной заменой протезов, в которых нуждается ребёнок - инвалид. Эксплуатация полученного протеза, например, нижних конечностей детьми - инвалидами при врождённом недоразвитии согласно приказа Министерства труда и социальной защиты РФ от 05 марта 2021 г. № 107н «Об утверждении сроков пользования техническими средствами реабилитации, протезами и протезно - ортопедическими изделиями», обеспечивается на срок не менее одного года. Тем самым инвалид или его законный представитель не может обратиться за получением нового протеза не ранее чем через год после получения последнего изделия. Проведение всех необходимых мероприятий по проведению конкурсного тендера на получение заказа по изготовлению протеза, после обращения в исполнительный орган, занимает не менее шести месяцев. Учитывая вышесказанное получить новый протез инвалид может не менее, чем через полтора года после получения последнего протеза. Данное положение за ранее внушается инвалидам и их законным представителям, для планомерной и стандартной работы органов, ответственных за предоставление инвалидам протезов и протезных изделий. Иначе данным органам приходится искать компромиссные варианты решения возникших проблем вопреки запланированным мероприятиям. Организация, изготовившая и выдавшая протез, конечно, согласно условиям государственного контракта обязана обеспечивать техническое обслуживание выданного ими изделия, но потребность в новом протезе возникает не только при его техническом износе. Так, например, у детей - инвалидов он зависит от темпа роста ребёнка. А все дети по разным причинам, в том числе и возрастным, растут с разными темпами. В результате ребёнок вынужден пользоваться изделием, использование которого уже приносит больше вреда ребёнку (возникновение различных ортопедических заболеваний, сколиоза, например). Законодательством, конечно, данные обстоятельства учтены приказом Минтруда и

соцзащиты РФ от 17.10.2017 № 733н, утверждающим Порядок осуществления уполномоченным органом медико - технической экспертизы по установлению необходимости ремонта или досрочной замены технических средств реабилитации, протезов, протезно - ортопедических изделий. Но степень износа протеза, либо несоответствие антропометрическим данным инвалида, какими либо чёткими техническими параметрами установить затруднительно. В результате инициатива подобных комиссий строго ограничена и на практике подобные комиссионные решения, если и проводятся, то в жизнь претворяются крайне редко, в силу отсутствия соответствующих правовых оснований, осложнёнными отсутствием технических и экономических условий. Теперь на фоне политических событий, связанных с проведением вооружёнными силами РФ специальной военной операции на Украине, и введением санкций к РФ в том числе - по поставке основных частей протезов и протезных изделий из стран Европы ещё более осложнило своевременное обеспечение инвалидов необходимыми средствами реабилитации. Так как до этих событий основными поставщиками качественных изделий являлись именно страны Европы. В связи с тем, что за 2022 год в изготовлении протезов использовались изделия, закупленные ранее до введённых экономических санкций, то уже в 2023 году могут возникнуть проблемы в обеспечении отечественного рынка необходимыми изделиями.

В данном случае мы наблюдаем, что нормативно - правовое закрепление соблюдения прав ребёнка - инвалида, в том числе и права на здоровье, должно проходить с учётом нестандартных ситуаций, с индивидуальным подходом к каждому случаю. И приоритетом в таких случаях должно быть именно обеспечение прав ребёнка - инвалида. Решение проблем подобного характера заключается несомненно в учёте в распределении финансовых средств страны на дополнительные расходы на досрочные замены протезных изделий, в первую очередь для детей - инвалидов, а также взрослых. Внешение вклада в развитие отечественных научных разработок в области протезирования избавит нашу страну от зависимости от импортных заказов.

Помимо медицинских и оздоровительных аспектов в обеспечении инвалидов ресурсами, необходимыми для их реабилитации и адаптации к современным условиям общественной жизни, возникают и недочёты в реализации их защиты в экономической и социально - культурной сферах жизни общества.

Согласно ст. 17 Федерального закона № 181-ФЗ от 24 ноября 1995 г. «О социальной защите инвалидов в РФ» инвалидам и семьям, имеющим в своём составе инвалидов, предоставляется право на первоочередное получение земельных участков для индивидуального жилищного строительства. Ст 15 данного закона обязывает органам власти обеспечить беспрепятственный доступ инвалида к объектам социальной, транспортной инфраструктуры. Обязанность по обеспечению данного права возлагается на органы местного самоуправления. Органами местного самоуправления ведётся учёт граждан льготных категорий для своевременного и правомерного обеспечения нуждающихся инвалидов и семей, имеющих их в своём составе, земельными участками. Законом также регламентирован порядок учёта инвалидов и граждан иных льготных категорий. Однако земельные участки, предназначенные для индивидуального жилищного строительства, инвалидам и семьям, имеющим их в своём составе, предлагаются в труднодоступных местностях с отсутствием каких - либо транспортных и социальных инфраструктур. Строительство индивидуального жилья в таких местах в результате приводит к препятствиям инвалидов к спортивным объектам, объектам социальной инфраструктуры, местам отдыха, культурно - зрелищным и другим учреждениям. В результате от безысходности, юридически неграмотные инвалиды, либо, лица, осуществляющие за ними уход, вынуждены продавать такие участки за ничтожные цены.

Принятие международного опыта в правовой защите граждан является несомненным и обязательным условием развитием правового государства, но разработка и реализация целевых программ социальной, экономической, культурной поддержки является необходимым условием успешного практического использования законодательных актов. Очень важно значение и ценность имеют умение исполнителями органами на местах принятие организационных мер по практической реализации правовых норм. Создание условий и мотивации у надлежащих должностных лиц прорабатывать различные варианты оказания поддержки инвалидов и членов их семей, осуществляющих за ними уход. Свои достижения в данной области социальным работникам необходимо распространять в качестве передо-

вого опыта, и продвигать в дальнейшем как предложения по внесению поправок в законодательные акты, так как на фоне меняющихся социально - демографических, экономических, географических и политических условиях, возникает необходимость в быстром реагировании общества на данные изменения. Несмотря на незначительное снижение численности инвалидов за последние десять лет (с 13189000 до 11631000 чел.), актуальность в данном вопросе не утрачивает, а только набирает силу.

Одной из основных функций правового государства является осуществление не только правовой защиты интересов инвалидов путем закрепления законодательно их субъективных прав, но и путем проведения экономических, организационных мер. Важна роль судебной защиты прав данной категории граждан, а также со стороны органов прокуратуры, осуществляющим надзор за органами государственной и муниципальной власти. П.4 ст. 27 ФЗ «О прокуратуре РФ» от 17.01.1992 г № 2202-1. даёт право прокурору, при нарушении прав инвалидов, составлении исковых заявлений в суд и их сопровождение

Одним из главных условий реализаций правовых норм является правозащитная деятельность. Правовые нормы же, в свою очередь, являются основой правозащитной деятельности. Структура социально - правовой нормы не предусматривает мер ответственности за их нарушение, так как не содержит санкций. Но статья 32 Федерального закона № 181-ФЗ от 24 ноября 1995 г. «О социальной защите инвалидов в РФ» делает ссылку об ответственности в нарушении прав инвалидов на пересечение с иными отраслями системы права России. Правовая ответственность, которую должностные и иные лица могут понести за нарушение прав инвалидов в принципе предусмотрена во всех видах ответственности (уголовной, административной, дисциплинарной, материальной)

Каждый вид ответственности имеет достаточную нормативную процессуально - правовую базу, способную рассматривать более детально отдельное нарушение. Однако в административная ответственность за нарушение прав инвалидов рассматривается в узком понимании, затрагивая только вопросы их трудоустройства. Рассмотрение вопроса об иных составах административного правонарушения будут способствовать усилению механизма правовой защиты инвалидов, повышению эффективности реализации их прав на своевременное обеспечение их техническими средствами реабилитации.

Таким образом, наблюдается, что в Российской Федерации создана обширная система нормативно - правовых актов, правовых норм, регламентирующих правозащитную деятельность в области социальной защиты инвалидов. На законодательном уровне защита прав инвалидов достаточно обширна, но с меняющимися социально - экономическими, политическими и иными условиями создаются трудности в области правоприменительной деятельности в социальной сфере жизни общества. Решение которых зависит во многом от усиления социальной и экономической поддержки инвалидов путем социальных программ в том числе.

Список источников

1. Конституция РФ
2. Федеральный закон № 181-ФЗ от 24 ноября 1995 г. «О социальной защите инвалидов в Российской Федерации».
3. Федеральный закон № 442-ФЗ от 28 декабря 2013 г. «Об основах социального обслуживания граждан в Российской Федерации»
4. ФЗ «О прокуратуре РФ» от 17.01.1992 г № 2202-1.
5. Кодекс об административных правонарушениях Российской Федерации.
6. Приказ Министерства труда и социальной защиты РФ от 05 марта 2021 г. № 107н «Об утверждении сроков пользования техническими средствами реабилитации, протезами и протезно - ортопедическими изделиями»
7. Право социального обеспечения, общая часть, М.О. Буянова , Москва 2021 г.

UDC 34.096.

PROBLEMS OF PRACTICAL IMPLEMENTATION AND LEGAL PROTECTION THE SUBJECTIVE RIGHTS OF PERSONS WITH DISABILITIES

DZHUMALIEV RAMIL NURALLEYEVICHgraduate student in the Department of Theory and History of State and Law
law schoolFederal State Budgetary Educational Institution
of Higher Education "Astrakhan State University"**Scientific adviser: Dakhina Anna Aleksandrovna***Ph.D. in Law, Associate Professor**Federal State Budgetary Educational Institution
"Astrakhan State University"***Annotation.**

Subject. The problem of social security plays a dominant role in Russia's socio-economic, legal and political development. This article examines the problems of social support for the disabled, disabled children in providing the necessary material means by comparing the existing regulatory and legal framework with the socio-economic and political conditions of the country's development.

Objectives. A comprehensive author's study of the problems of social security of the disabled in Russia, the development of new legal, socio-economic measures to solve practical problems in this area and the elimination of their causes.

Methodology. Methods of abstract logical research in the form of judgement were used in the research on social welfare for persons with disabilities.

Results. Russia has created an extensive system of normative and legal acts, legal norms that regulate human rights activities in the field of social protection of persons with disabilities. At the legislative level, the protection of the rights of persons with disabilities is quite extensive, but with the changing socio-economic, political and other conditions, difficulties are being created in the field of law enforcement in the social sphere of society. The resolution of which depends to a large extent on strengthening social and economic support for persons with disabilities, including through the development and implementation of social programmes and the strengthening of the protective legal mechanism.

Key words: person with disabilities, child with disabilities, advocacy, ensuring rights, responsibility.

In the Russian Federation, according to federal legislation, there is a wide range of citizens who belong to privileged categories, i.e. who have the right to receive various kinds of social assistance from the federal budget. These are: participants in the Second World War and other combat operations, those with various state awards, families with many children, families that lost the breadwinner, the disabled, children with disabilities, etc. Undoubtedly, the State's concern for the protection of persons in these categories is an indisputable condition for a state governed by the rule of law. On the whole, the Russian Federation is a social State governed by the rule of law with a pronounced mechanism and system of social protection for various categories of citizens. However, in the existing practice of implementing the rights of citizens of many categories of beneficiaries at the intersection of normative and legal regulation and changing socio-economic conditions, there

are difficulties in implementing the mechanism of protective measures when their legitimate interests are infringed.

The social protection of each category of beneficiaries is strictly regulated by federal legislation. The adopted laws are drawn up on the basis of international legal acts and the main law of the Russian Federation, the Constitution. Enforcement of the requirements of federal legislation is the responsibility of the public authorities of the constituent entities of the Russian Federation, as well as of local authorities. The problem is that the legal consolidation of certain regulations in some cases does not meet the socio-economic needs of society, and the implementation of legal norms is complicated by socio-demographic processes taking place in society. The authorities' response has been limited to introducing some changes to the social security regulations. For example, the process of raising the retirement age in 2019, which has caused a lot of discontent in the society, but is a forced decision of the authorities on a sharp increase in the number of citizens of retirement age, has taken place. Thus, based on the basic framework of international legislation, we have to adjust to socio-demographic, economic, geographical and other factors of society, which in many cases causes such overlaps in the law and controversial issues that lead to the infringement of the rights of citizens.

This article deals with the problem of the practical realisation by disabled people and their family members of their rights enshrined in legal norms. In addition to international legislation and the Constitution of the Russian Federation in our country, the main normative-legal act regulating the protection of the rights and interests of disabled persons and members of their families is Federal Law No. 181-FZ of November 24, 1995 "On Social Protection of Disabled Persons in the Russian Federation". Articles 11 and 11.1 require state authorities to provide persons with disabilities with technical rehabilitation equipment, including prosthetic and orthopaedic devices. In general, this law touches on enough areas of society in which persons with disabilities can realise their plans for a fulfilled life. In practice, however, there are gaps in legislation with a more nuanced approach to the practical enjoyment of their rights by persons with disabilities and their families. For obvious reasons, there are also different categories of persons with disabilities, but they are mainly divided into adults and children with disabilities. One of the current problems is the timely provision of prosthetic, orthopaedic and other prosthetic appliances to persons with disabilities. Since the anthropological parameters of disabled children change rapidly, the parents or other guardians of disabled children often encounter difficulties with replacing the prostheses needed by the disabled child in good time. The use of an artificial limb, for example, by disabled children with congenital disabilities, in accordance with Order No. 107n of the Ministry of Labour and Social Protection of the Russian Federation of 05 March 2021 "On the Approval of the Use Period of Technical Rehabilitation Devices, Prosthetics, and Prosthetic/orthopedic Devices", is ensured for at least one year. Thus, a disabled person or his or her legal representative cannot apply for a new prosthesis earlier than one year after receiving the last item. It takes at least six months to carry out all the necessary steps for the competitive tendering process to obtain an order for the fabrication of an artificial limb, after application to the executive body. In view of the above, the disabled person may receive a new prosthesis at least one and a half years after receiving the last prosthesis. This provision has been made clear to disabled persons and their legal representatives in advance, so that the authorities responsible for the provision of prostheses and prosthetic appliances to disabled persons can work in a planned and standardised manner. Otherwise these authorities have to find compromise solutions to problems that have arisen, contrary to planned measures. Of course, the body that manufactures and issues the prosthesis is obliged under the terms of the state contract to maintain the item they issue, but the need for a new prosthesis does not only arise when it is technically worn out. For example, in the case of disabled children, it depends on the growth rate of the child. All children grow at different rates for various reasons, including age. As a result, the child has to use a product, the use of which is already more detrimental to the child (the occurrence of various orthopaedic diseases, scoliosis, for example). Legislation, of course, takes these circumstances into account by Order No. 733n of the Ministry of Labour and Social Protection of the Russian Federation of 17.10.2017, which approves the procedure for medical and technical expertise by an authorised body to establish the need for repair or early replacement of technical rehabilitation devices, prosthetics and prosthetic/orthopaedic devices. However, it is difficult to establish the degree of wear and tear of the prosthesis, or any inconsistency with the anthropometric data of the disabled person, by any clear technical parameters. As a result, the initiative of such commissions is severely restricted,

and in practice such commissions are rarely, if ever, implemented due to a lack of legal grounds, complicated by a lack of technical and economic conditions. Now, against the backdrop of political events involving a special military operation in Ukraine by the Russian armed forces and the imposition of sanctions on Russia, among others, the supply of basic prosthetic parts and prosthetic devices from European countries has made it even more difficult to provide disabled people with the necessary rehabilitation equipment in a timely manner. Before these events, European countries were the main suppliers of quality products. Due to the fact that, in 2022, the manufacture of prostheses used products purchased before the economic sanctions were imposed, problems may arise in providing the domestic market with the necessary products as early as 2023.

In this case we see that the legal framework for the rights of children with disabilities, including the right to health, should be based on non-standard situations, with an individual approach to each case. And the priority in such cases should be to ensure the rights of children with disabilities. The solution to problems of this nature undoubtedly lies in taking into account in the allocation of the country's financial resources for the additional costs of early replacement of prosthetic appliances, in particular for children with disabilities, but also for adults. Contributing to the development of domestic scientific developments in the field of prosthetics would relieve our country of its dependence on imported orders.

In addition to the medical and recreational aspects of providing persons with disabilities with the resources necessary for their rehabilitation and adaptation to modern conditions of social life, there are also gaps in the implementation of their protection in the economic and socio-cultural spheres of society.

Under article 17 of Federal Act No. 181 of 24 November 1995 on social protection for persons with disabilities in the Russian Federation, disabled persons and families with disabilities are entitled to priority access to land for individual housing construction. Article 15 of this law obliges the authorities to provide disabled persons with unhindered access to objects of social and transport infrastructure. The local authorities are responsible for ensuring this right. Local authorities keep records of citizens of privileged categories for the timely and lawful provision of land plots to persons with disabilities and their families in need. The Act also regulates the procedure for registering persons with disabilities and citizens of other categories of benefit. However, land plots for individual housing construction are offered to persons with disabilities and their families in locations that are difficult to access and lack any transport and social infrastructure. As a result, the construction of individual housing in such areas leads to obstacles to access to sports facilities, social infrastructure, recreation, cultural and entertainment facilities and other institutions. As a result, out of desperation, legally illiterate persons with disabilities, or their caregivers, are forced to sell such plots for paltry prices.

The adoption of international experience in the legal protection of citizens is undoubtedly a prerequisite for the development of the rule of law, but the development and implementation of targeted social, economic and cultural support programmes is a prerequisite for the successful practical application of legal acts. The ability of local executive bodies to take organisational measures for the practical implementation of legal norms is very important and valuable. The creation of conditions and motivation for the relevant officials to work out various options of support for the disabled and their families caring for them. Advocates need to disseminate their achievements in this area as best practices and promote them as proposals for amendments to legislation, as the changing socio-demographic, economic, geographical and political context requires a rapid societal response to these changes. Although the number of persons with disabilities has slightly decreased over the last ten years (from 13189000 to 11631000), the relevance of the issue has not lost, but is gaining momentum.

One of the basic functions of the rule of law is to protect the interests of disabled persons not only by establishing their subjective rights in law but also through economic and organizational measures. The role of the courts in protecting the rights of this category of citizens is important, as is that of the procuratorial authorities, which oversee State and municipal authorities. Clause 4, Article 27 of the Federal Law No. 2202-1 "On the Prosecutor's Office of the Russian Federation" dated 17.01.1992 authorizes the prosecutor, in the event of violation of the rights of persons with disabilities, to draw up a statement of claim in court and support them

One of the main conditions for the implementation of legal norms is human rights work. Legal norms, in turn, are the basis of human rights work. The structure of the socio-legal norm does not provide for penalties for its violation, as it does not contain sanctions. But Article 32 of Federal Law No. 181-FZ of November 24,

1995 "On Social Protection of Disabled People in the Russian Federation" makes reference to responsibility in the violation of the rights of disabled people to the intersection with other branches of the Russian legal system. The legal liability that officials and others may incur for violating the rights of persons with disabilities is, in principle, provided for in all types of liability (criminal, administrative, disciplinary, material)

Each type of liability has a sufficient normative and procedural legal framework capable of addressing the individual violation in more detail. However, administrative liability for violating the rights of persons with disabilities is considered narrowly, affecting only their employment. Consideration of other corpus delicti of administrative offences will contribute to strengthening the mechanism of legal protection of persons with disabilities, increasing the effectiveness of the implementation of their rights to timely provision of technical means of rehabilitation.

Thus, it has been observed that in the Russian Federation an extensive system of normative legal acts and legal norms has been created to regulate human rights activities in the area of social protection of persons with disabilities. At the legislative level, the protection of the rights of persons with disabilities is quite extensive, but with the changing socio-economic, political and other conditions, difficulties are being created in the area of law enforcement in the social sphere of society. The resolution of which depends to a large extent on strengthening social and economic support for persons with disabilities through social programmes, inter alia.

Referenes

1. Constitution of the Russian Federation
2. Federal Law No. 181-FZ of 24 November 1995 on Social Protection of Disabled Persons in the Russian Federation.
3. Federal Law No. 442-FZ of 28 December 2013 "On the basis of social services for citizens in the Russian Federation"
4. Federal Law No. 2202-1 "On the Prosecutor's Office of the Russian Federation" of 17.01.1992.
5. Code of Administrative Offences of the Russian Federation.
6. Ministry of Labour and Social Protection Order No. 107n of 5 March 2021 on the approval of terms of use of technical rehabilitation devices, prosthetic and orthopaedic appliances
7. Social Security Law, General Part, M.O. Buyanova , Moscow 2021

УДК 34

НЕКОТОРЫЕ ПРОБЛЕМЫ НАЛОГОВОГО КОНТРОЛЯ

КОРНАКОВА ОЛЕСЯ АЛЕКСЕЕВНА

студентка

ФГБОУ ВО «Саратовская государственная юридическая академия»

Аннотация: в своей статье автор рассматривает важность налогового контроля и разделяет их на две группы: проблемы, которые возникают из-за недостатков в законодательстве; проблемы, которые возникают в процессе осуществления налогового контроля. Так же, отдельно, автор рассматривает проблему осведомленности людей о налоговой деятельности.

Ключевые слова: налоговый контроль, понятие налогового контроля, мероприятия налогового контроля, коррупция, сроки налоговых проверок.

SOME PROBLEMS OF TAX CONTROL

Kornakova Olesya Alekseevna

Abstract: In his article, the author examines the importance of tax control and divides them into two groups: problems that arise due to deficiencies in legislation; problems that arise in the process of tax control. Also, separately, the author considers the problem of people's awareness of tax activities.

Key words: tax control, the concept of tax control, tax control measures, corruption, the timing of tax audits.

Существование любого государства связано с взиманием налогов, которые составляют влиятельную долю доходов государственного бюджета, поэтому необходимо контролировать уплату налогов физическими и юридическими лицами. Для этой цели существует налоговый контроль, который представляет собой сложный процесс, который в ходе реализации сталкивается с проблемами. Эти проблемы я разделила на две группы. Первая группа – это проблемы, которые возникают из-за недостатков в законодательстве. Вторая группа – это проблемы, которые возникают в процессе осуществления налогового контроля.

Начнем с первой группы проблем налогового контроля: проблем, которые возникают из-за недостатков в законодательстве. Основным источником законодательства о налогах и сборах является непосредственно Налоговый Кодекс, который появился недавно (первая часть вступила в законную силу первого января одна тысяча девятьсот девяносто девятого года, вторая часть вступила в силу первого января две тысячи первого года), из-за чего имеет свои недостатки.

Первой проблемой указанной выше группы, я выделила отсутствие полного, точного понятия налогового контроля. В Налоговом Кодексе дается следующее понятие: «Налоговым контролем признается деятельность уполномоченных органов по контролю за соблюдением законодательства о налогах и сборах в порядке, установленном настоящим Кодексом» [1]. В этом понятии не указано за кем осуществляется контрольная деятельность, слишком обобщен субъект, проводящий налоговый контроль.

Данная проблема не самая острая, но требует решения, путем создания более полного определения.

Следующая проблема: в налоговом законодательстве отсутствует четко выстроенная комплексная процедура организации налоговых проверок, а так же нет единой системы критериев для опреде-

ления правонарушения. Указанная проблема ведет к тому, что в арбитражных судах увеличивается количество налоговых споров, и повышается рост коррупции в органах ФНС (эта проблема будет раскрыта ниже).

Думаю, что решить данную проблему поможет редакция 14 главы НК РФ. Необходимо создать четкий алгоритм действий (которому должны будут следовать налоговые органы и налогоплательщики) и перенести его в статьи Налогового Кодекса.

Так же в законодательстве о налогах и сборах посредственно расписаны многие мероприятия налогового контроля. Например, инвентаризация включена в статью, которая посвящена выездным налоговым проверкам, где ей отведен лишь один пункт. Следующий пример – допрос: в статье нет правил вызова на допрос, отсутствует регламентация продолжительности допроса (судебной практике известны случаи, когда допросы длились по 5-6 часов без перерыва).

Решением этой проблемы я вижу более детальное рассмотрение мероприятий в Налоговом Кодексе, где каждому мероприятию будет отведена отдельная статья.

Вторая группа проблем налогового контроля – проблемы, которые возникают в процессе осуществления налогового контроля. Начать хотелось бы с коррупции в налоговых органах. Например, в 2011 году в Казани арестовали заместителя начальника отдела выездных проверок за получение взятки в размере четырехсот тысяч рублей[2]. Или более свежий пример: в 2022 году в Саратове сотрудников межрайонной налоговой инспекции подозревали в получении взятки в размере свыше миллиона рублей[3].

Решить данную проблему, на мой взгляд, помогло бы увеличение материального стимулирования налоговых органов.

Нарушение сроков проведения проверок – следующая проблема налогового контроля. На практике, зачастую сроки проведения налоговых проверок затягиваются. Суды объясняют это тем, что данные сроки относятся к числу непресекаемых сроков. Верховный Суд РФ в Определении от 29.08.2019 № 305-ЭС19-13947 признал, что затягивание инспекцией сроков вынесения решения по выездной проверке не влечет недействительность принятого решения и не нарушает права налогоплательщика[4].

Думаю, что устранить данную проблему поможет законодательное увеличение сроков проведения проверок, чтобы налогоплательщики были готовы к указанному сроку сразу, а налоговые органы успевали сделать всю работу без нарушений и продления сроков.

Далее проблема появления инновационных технологий, справится с которыми, могут не все. Например, возникновение налогового мониторинга. Он является безумно удобной и практичной инновацией, которая предусматривает онлайн-взаимодействие налоговых органов с крупным бизнесом. Однако не все сотрудники налоговых органов умеют пользоваться технологиями, с помощью которых осуществляется налоговый мониторинг.

Считаю, что выходом из этой ситуации может служить переподготовка кадров, или, в крайнем случае, их обновление.

Завершая, я бы хотела выделить отдельную проблему, которая, на мой взгляд, не входит ни в первую, ни во вторую группу. Это проблема осведомленности людей о налоговой деятельности. Большинство граждан не понимают куда, как и зачем идут налоги.

Так, в 2020 году было проведено социологическое исследование. Гражданам РФ был вопрос «Знаете ли Вы, какие основные налоги платите (должны платить) физические лица в РФ? Коммерческие предприятия?», более трети опрошенных (более 39 %) дали отрицательный ответ, показав не информированность о том, каким образом рассчитывается налог на доходы физических лиц[5].

Думаю, что налоговые органы уже частично решили эту проблему, создав мобильное приложение «Мой налог», и официальный сайт Федеральной налоговой службы. Что касается мобильного приложения, для скачивания доступны 3 вида приложения: для самозанятых, для физических лиц, и для индивидуальных предпринимателей. С их помощью можно увидеть свои задолженности, оплатить налоги, и даже зарегистрироваться в качестве ИП. Официальный сайт – обладает теми же функциями, а так же всей необходимой информацией для уплаты и изучения налогов и сборов.

Таким образом, можно сделать вывод, о том, что необходимо более детально регламентировать налоговый контроль в Налоговом Кодексе, путем введения уточнений по некоторым вопросам; а так же внедрять больше и больше цифровых технологий в деятельность налоговых органов, для повышения их производительности и удобства для налогоплательщиков.

Список источников

1. Налоговый кодекс Российской Федерации (часть первая) от 31.07.1998 N 146-ФЗ (ред. от 28.06.2022) // Доступ из Справ. правовой системы «КонсультантПлюс».
2. Приговор от 27 июля 2011 г. Верховный Суд Республики Татарстан (Республика Татарстан) // URL: <https://sudact.ru/regular/doc/VdaSaMi3wgUR/>
3. В Саратове сотрудников налоговой подозревают в продаже закрытых данных // URL: <https://ria.ru/20221123/fns-1833763756.html>
4. Определение Верховного Суда РФ от 29.08.2019 N 305-ЭС19-13947 по делу N А40-222695/2018 // URL: <https://legalacts.ru/sud/opredelenie-verkhovnogo-suda-rf-ot-29082019-n-305-es19-13947-po-delu-n-a40-2226952018/>
5. Назаров, С. А. Налоговая культура и повышение налоговой грамотности населения / С. А. Назаров // Мир науки. Социология, филология, культурология. — 2021 №1. — URL: <https://sfk-mn.ru/PDF/09SCSK121.pdf> (дата обращения: 19.04.2023).

УДК 4414

ЛИШЕНИЕ СПЕЦИАЛЬНОГО ПРАВА КАК ВИД АДМИНИСТРАТИВНОГО НАКАЗНИЯ

ВАСИЛЬЕВА А.А.,
ЛАЩЕНКО И.О.

студентки

ФГБОУ ВО «Саратовская государственная юридическая академия»

Научный руководитель: Абакумов Денис Васильевич

к.ю.н., доцент

ФГБОУ ВО «Саратовская государственная юридическая академия»

Аннотация: в статье рассматривается один из видов административных наказаний - лишение специального права, которое применяется за грубое или систематическое нарушение порядка пользования этим правом или за уклонение от исполнения других административных наказаний. Авторы анализируют различные виды специальных прав и сущность лишения специального права как вида административного наказания на основе положений Кодекса об административных правонарушениях.

Ключевые слова: административное наказание, лишение специального права, правонарушение, административная ответственность, водительское удостоверение, санкции.

Abstract: The article considers one of the types of administrative penalties - deprivation of a special right, which is applied for gross or systematic violation of the procedure for using this right or for evading the execution of other administrative penalties. The authors analyze various types of special rights and the essence of deprivation of special rights as a type of administrative punishment based on the provisions of the Code of Administrative Offenses.

Key words: administrative punishment, deprivation of a special right, offense, administrative responsibility, driver's license, sanctions.

Рассматривая административную ответственность, нужно обратить внимание на то, что федеративное устройство, определяет её правовое регулирование как на федеральном уровне, так и на уровне субъектов РФ. Административное законодательство у нас находится в совместном ведении и, следовательно, административная ответственность наступает за нарушение федерального законодательства, нормативных правовых актов субъектов, но и нормативных правовых актов органов местного самоуправления [2]. Однако, существуют административные наказания, которые может назначать только Федерация. Одним из которых является лишение специального права.

Эксперты-правоведы рассматривают личность как субъект, обладающий как правами, так и обязанностями. Эти права и обязанности обеспечивают основу для социального и активного участия человека, а также поощряют поведение, приносящее пользу сообществу. Субъективные права можно разделить на две группы в зависимости от их юридического происхождения. К первой группе относятся конституционные права, закрепленные нормативными актами, такие как право на жизнь, свободу, безопасность, жилище, образование и здравоохранение. Ко второй группе относятся права, возникающие из индивидуальных юридических действий. Иными словами, для возникновения и предоставления субъективного права необходим индивидуальный акт управления [3].

Уникальное право может относиться к праву субъекта на участие в определенных действиях, предоставленном ему посредством индивидуального управленческого правового документа. Кроме

того, важно отметить, что в законодательстве указано, что понятие утраты специального права распространяется только на физических лиц (как указано в статье 3.8 КоАП РФ) [1].

Под административным наказанием понимается совокупность мер, применяемых для принуждения граждан и возложения на них дополнительных обязанностей или ограничений их прав и свобод. Цель – создание негативных последствий для лиц, привлекаемых к ответственности за административные правонарушения. Один вид наказания включает в себя лишение специального права, которое расширяет общие права, характерные для определенных групп.

Данный вид наказаний налагается уполномоченными органами на физических лиц, совершивших административные правонарушения или нарушивших правила использования специальных прав. Наличие специального права подтверждается такими разрешениями, как водительское удостоверение, охотничье удостоверение или разрешение на ношение и хранение оружия и боеприпасов в соответствии с Кодексом Российской Федерации об административных правонарушениях.

Процесс лишения того или иного права изложен в статье 3.8 части 1 КоАП РФ и осуществляется в судебном порядке. Этот вид административного наказания может длиться от одного месяца до трех лет. В Кодексе об административных правонарушениях есть отдельный раздел, посвященный лишению конкретных прав, в том числе права на эксплуатацию определенных устройств. Лишение права пользования радиоэлектронными средствами или высокочастотными устройствами возможно в соответствии со статьями 32.5 и 32.6 Кодекса, однако в специальной части Кодекса отсутствуют положения, допускающие лишение этого права в качестве наказания за проступок [4].

Административное наказание может быть как моральным, так и материальным воздействием на правонарушителя, а также предусматривать временные ограничения прав нарушителя. Назначение наказания основывается на совершенном административном проступке. Например, эволюция ужесточения наказания за нарушение Правил дорожного движения связана с ростом потребительской активности и низкой культурой вождения в России. Частое нарушение правил дорожного движения, пренебрежительное отношение к легальной процедуре прохождения технического осмотра и неразработанность дорожной инфраструктуры являются основными причинами роста тенденции к лишению специального права в отношении водителей [5]. Однако, это наказание не применяется к инвалидам, использующим транспортное средство. Лишение специального права может быть наложено в случаях грубых нарушений Правил дорожного движения, таких как управление транспортным средством в состоянии опьянения, уклонение от медицинского освидетельствования или оставление места ДТП. Предоставление специального права осуществляется в соответствии с установленными правилами, которые содержатся в статьях 23, 25-27 Федерального закона от 10 декабря 1995 года №196-ФЗ «О безопасности дорожного движения» [6].

Право на охоту предоставляется гражданину, который признан охотником и выполняет требования Федерального закона «Об охоте и о сохранении охотничьих ресурсов и о внесении изменений в отдельные законодательные акты Российской Федерации» [8]. Для подтверждения статуса охотника выдается охотничий билет органом исполнительной власти субъекта Российской Федерации. Охотничий билет выдается физическим лицам, обладающим гражданской дееспособностью и не имеющим непогашенной или неснятой судимости за умышленное преступление. Охотничий билет является документом единого федерального образца без ограничения срока и территории его действия и имеет учетные серию и номер. Право на охоту включает в себя деятельность, связанную с поиском, выслеживанием, преследованием, добычей, первичной переработкой и транспортировкой охотничьих ресурсов.

Гражданам России предоставляется право на владение гражданским оружием, которое не ограничивается только охотниками. Согласно Федеральному закону «Об оружии» [7], это право также распространяется на владельцев оружия самообороны, спортсменов и коллекционеров. Однако, для получения разрешительных документов на совершение определенных действий с оружием, граждане должны соответствовать определенным условиям, таким как возраст, состояние здоровья, отсутствие судимости за умышленное преступление и наличие постоянного места жительства. Выдача разрешительных документов осуществляется органами внутренних дел в соответствии с инструкцией и адми-

нистративными регламентами МВД РФ.

В России гражданам предоставляется право на владение гражданским оружием, которое не ограничивается только охотниками. Однако, для получения разрешительных документов на совершение определенных действий с оружием, граждане должны соответствовать определенным условиям. Выдача разрешительных документов осуществляется органами внутренних дел в соответствии с инструкцией и административными регламентами МВД РФ [9].

Таким образом, лишение специального права занимает особое место среди административных взысканий и может быть назначено за грубое или систематическое нарушение порядка пользования этим правом, а также за уклонение от исполнения иного административного наказания, назначенного за нарушение порядка пользования этим правом. Лишение специального права назначается судьей.

Список источников

1. Кодекс Российской Федерации об административных правонарушениях» от 30.12.2001 N 195-ФЗ (ред. от 14.04.2023) // «Собрание законодательства РФ», 07.01.2002, N 1 (ч. 1), ст. 1.
2. Абакумов Д.В. К вопросу правового регулирования административной ответственности в саратовской области (сравнительно - правовой анализ) // Актуальные проблемы современности: наука и общество. №1 2018 С. 22-24
3. Баев К.В. Лишение специального права как вид административного наказания // Вестник МФЮА. 2014. №2. С. 16.
4. Лищук Д. А. Лишение права как мера административного наказания // Развитие современной науки: теоретические и прикладные аспекты, 2016, № 10 с. 154.
5. Постановление Правительства РФ от 23.10.1993 N 1090 (ред. от 24.10.2022) «О Правилах дорожного движения» (вместе с «Основными положениями по допуску транспортных средств к эксплуатации и обязанности должностных лиц по обеспечению безопасности дорожного движения») // «Российские вести», №227, 23.11.1993.
6. Федеральный закон от 10.12.1995 N 196-ФЗ (ред. от 14.04.2023) «О безопасности дорожного движения» // «Собрание законодательства РФ», 11.12.1995, N 50, ст. 4873.
7. Федеральный закон от 13.12.1996 №150-ФЗ «Об оружии» (с изм. и доп., вступ. в силу с 30.03.2023) // «Собрание законодательства РФ», 16.12.1996, N 51, ст. 5681.
8. Федеральный закон от 24.07.2009 №209-ФЗ (ред. от 04.11.2022) «Об охоте и о сохранении охотничьих ресурсов, и о внесении изменений в отдельные законодательные акты Российской Федерации» // «Собрание законодательства РФ», 27.07.2009, N 30, ст. 3735.
9. Черкас А.Е. Лишение специального права как отдельный вид административного наказания / А. Е. Черкас. — Текст: непосредственный // Молодой ученый. — 2020. — № 10 (300). — С. 59-61.

© Васильева А.А., Лашенко И. О., 2023

УДК 347.132.6

ХАРАКТЕРИСТИКА И ОСНОВАНИЯ НИЧТОЖНЫХ СДЕЛОК

БАЛАКИРЕВА ОЛЬГА ВАСИЛЬЕВНА

студент

ФГАОУ ВО «Национальный исследовательский Томский государственный университет»

Аннотация: Данная статья посвящена ничтожным сделкам, рассмотрены признаки ничтожных сделок, срок их обжалования. Рассмотрены основания ничтожности сделок, проанализирована судебная практика по данному вопросу, позиции Верховного и Конституционного судов РФ. Проведено сравнение оспоримых и ничтожных сделок.

Ключевые слова: ничтожные сделки, оспоримые сделки, сделки, недействительность сделки, признаки ничтожных сделок.

CHARACTERISTICS AND GROUNDS OF VOID TRANSACTIONS

Balakireva Olga Vasilyevna

Abstract: This article is devoted to void transactions, the signs of void transactions, the term of their appeal are considered. The grounds for the nullity of transactions are considered, judicial practice on this issue, the positions of the Supreme and Constitutional Courts of the Russian Federation are analyzed. A comparison of disputed and void transactions is carried out.

Key words: void transactions, disputed transactions, transactions, invalidity of the transaction, signs of void transactions.

Согласно ГК РФ, ничтожная сделка – это недействительная сделка независимо от признания ее таковой судом, то есть она недействительна с момента ее заключения. Она не требует подтверждения недействительности судом.

Можно выделить следующие признаки, отличающие ничтожную сделку от оспоримой: 1) ничтожная сделка нарушает интересы третьих лиц, публичные интересы в целом, в то время как, оспоримая сделка противоречит частным интересам непосредственных участников сделки; 2) установлен различный срок для обжалования сделки и признания ее недействительной: у ничтожной – 3 года, у оспоримой – 1 год; 3) субъектный состав лиц, которые вправе обжаловать в судебном порядке сделку (все лица, чьи интересы были

каким-то образом затронуты – у ничтожных сделок, оспоримую сделку вправе обжаловать лишь лица, непосредственно упомянутые в законе).

Ничтожная сделка нарушает публичные интересы, интересы третьих лиц. Что же подразумевается под публичным интересом? Пленум Верховного Суда РФ в п. 75 уже упомянутого постановления от 23.06.2015 № 25 «О применении судами некоторых положений раздела I части первой Гражданского кодекса Российской Федерации» дал следующее разъяснение «Под публичными интересами понимаются интересы неопределенного круга лиц, обеспечение безопасности жизни и здоровья граждан, а также обороны и безопасности государства, охраны окружающей среды» [1].

Сделки являются ничтожными по определенным основаниям, закрепленным в законе. Рассмотрим каждое из оснований.

Согласно части 2 статьи 168 ГК РФ, сделка признается ничтожной, если она нарушает требования

закона или иного правового акта и при этом посягает на публичные интересы либо права и охраняемые законом интересы третьих лиц.

Примером может послужить следующая ситуация. В Псковской области в Гдовском районном суде было рассмотрено дело, в ходе разбирательства было выяснено, что ООО «ГСА» заключило договор страхования, хотя не имело правовых оснований на это, так как у ООО «ГСА» была отозвана лицензия на осуществление страховой деятельности [2]. Этот договор страхования является ничтожным, так как он был заключен после отзыва лицензии, то есть тут нарушаются требования закона, а также происходит нарушение публичных интересов. Публичные интерес тут выражается в том, что нарушаются права неопределенного круга лиц, ведь в течение четырех лет со дня отзыва лицензии страховая компания успела заключить множество договоров, хотя не имела на это оснований.

Следующее основание ничтожности сделки закреплено в статье 169 ГК РФ – это, если она совершена с целью, заведомо противной основам правопорядка или нравственности. Конституционный суд раскрывает понятия «основы правопорядка» и «нравственность». В определении указывается, что это оценочные понятия, которые наполняются содержанием в зависимости от того, как их трактуют участники гражданского оборота и правоприменительная практика. Также в данном определении указывается, что «...квалифицирующим признаком антисоциальной сделки является ее цель, т.е. достижение такого результата, который не просто не отвечает закону или нормам морали, а противоречит - заведомо и очевидно для участников гражданского оборота - основам правопорядка и нравственности» [3].

Рассмотрим пример признания сделки ничтожной по основанию ее противоречия основам правопорядка и нравственности. В Центральном районном суде г.Твери было рассмотрено дело. Прокурор Центрального района г. Твери, действующий в интересах Российской Федерации подал иск к Торскому Н.Н. о взыскании денежных средств. В ходе разбирательства было выяснено, что Торский взял взятку за выполнений действий, входящих в его должностные обязанности, в интересах взяткодателя. Данная сделка была признана ничтожной в связи с тем, что «...результат её достижения не просто не отвечает закону и нормам морали, а противоречит заведомо и очевидно для участников гражданского оборота, основам правопорядка и нравственности» [4].

Третье основание ничтожности заключено в части 1 статьи 170 ГК РФ – это мнимость сделки. В ГК РФ раскрывается, что мнимая сделка – это сделка, совершенная для вида, которая не влечет за собой правовых последствий. Пленум Верховного суда пояснил в своем постановлении, что участники могут даже соблюсти формальное исполнение для вида [5], но сделка все равно является ничтожной.

Обратимся к примеру из судебной практики. В Киевском районном суде было рассмотрено дело, истец обратился к ответчику с требованием признать договор об отчуждении имущества и зарегистрированных прав недействительным. Ответчик заключил договор дарения транспортного средства с 73 летним близким родственником, не имеющим водительского удостоверения, что позволило сделать вывод о том, что сделка заключена с целью избежать возможного обращения взыскания на принадлежащее имущество [6]. Данная сделка судом была признана мнимой и как следствие ничтожной.

Четвертое основание ничтожности – это притворность сделки, данное основание раскрывается в части 2 статьи 170 ГК РФ. Притворность означает, что сделка заключена «с целью прикрыть другую сделку, в том числе сделку на иных основаниях». Пленум Верховного суда [5] указывает на то, что силу имеет только та сделка, которая отражала истинную волю участников.

К примеру, в Курчатовском районном суде г.Челябинска было рассмотрено дело, в судебном заседании было установлено, что договоры купли-продажи земельных участков и договоры о предоставлении земельных участков прикрывали договоры долевого участия Павленко в строительстве гаражей. Суд признал эти сделки притворными [7].

Следующее основание ничтожности – это если сделка совершена гражданином, признанным недееспособным вследствие психического расстройства, данное основание закреплено в части 1 статьи 171 ГК РФ. Это объясняется тем, что под недееспособностью понимается неспособность гражданина своими действиями приобретать и осуществлять гражданские права, создавать для себя гражданские обязанности и исполнять их.

Прокурор обратился в Гловинский районный суд г. Москвы с иском о признании недействитель-

ным договора дарения доли квартиры, так как договор был заключен с недееспособной. Участница была признана недееспособной вследствие психического расстройства и проживала в психоневрологическом интернате [8]. Сделка была признана ничтожной, так как совершена не в интересах недееспособного лица.

Интересен тот факт, что хоть по данному основанию сделка с момента совершения является ничтожной, суд может признать ее действительной. В части 2 статьи 171 ГК РФ закреплено: «В интересах гражданина, признанного недееспособным вследствие психического расстройства, совершенная им сделка может быть по требованию его опекуна признана судом действительной, если она совершена к выгоде этого гражданина». И данная часть нормы применяется на практике, обратимся к примеру.

Мотовилихинский районный суд города Перми поступил иск с требованием признать действительным соглашение о разделе земельного участка и прекращении долевой собственности, заключенное недееспособным. Истица ссылалась на то, что в настоящее время возникла необходимость продажи долевой собственности. Суд анализируя обстоятельства пришел к выводу, что сделка совершена в интересах недееспособного [9]. Ссылаясь на это суд признал данную сделку действительной.

Также ничтожной является сделка, совершенная несовершеннолетним, не достигшим четырнадцати лет, это основание закреплено в 172 статье ГК РФ. Несовершеннолетние имеют неполную дееспособность, поэтому не могут заключать большую часть сделок, поэтому сделка, совершенная несовершеннолетним, будет признана ничтожной.

В Василеостровском районном суде Санкт-Петербурга было рассмотрено дело, истец обратился с требованием признать недействительным договор купли продажи, заключенный между ее малолетним сыном и акционерным обществом о покупке мобильного телефона на сумму 70 тысяч рублей. Суд признал, что данная сделка не относится к числу мелких бытовых сделок, а потому она могла быть заключена только родителями или законными представителями. Суд признал данную сделку ничтожной, так как она была совершена малолетним [10].

Еще одно основание ничтожности закреплено в статье 174.1 ГК РФ. Этим основанием является – распоряжение имуществом, на которое наложен запрет или ограничение. Запрет или ограничение распоряжения имуществом должны следовать из закона. Стоит отметить, что ничтожной в данном случае может быть только часть сделки.

Пример применения данной нормы можно найти в решении Череповецкого городского суда Вологодской области, истец обратился с требованием признать сделку купли-продажи земельного участка недействительной. Истец приобрел земельный участок, но государственная регистрация ее права собственности на земельный участок была приостановлена в связи с наличием ограничения на совершение регистрационных действий и проведение сделок. Лицо, подавшее иск не было осведомлено о наличии данного ограничения, поэтому обратилось в суд [11]. Суд признал данную сделку недействительной на основании статьи 174.1 ГК РФ.

Таким образом, мы рассмотрели различные основания, при наличии которых, сделка изначально является недействительной.

Список источников

1. Постановление Пленума Верховного Суда РФ от 23.06.2015 № 25 «О применении судами некоторых положений раздела I части первой Гражданского кодекса Российской Федерации» [Электронный ресурс] – URL : http://www.consultant.ru/document/cons_doc_LAW_181602/ (дата обращения: 1.04.2023);
2. Решение Гдовского районного суда Псковской области от 30.06.2020 по делу № 2–156/2020;
3. Определение Конституционного Суда РФ от 08.06.2004 № 226–О «Об отказе в принятии к рассмотрению жалобы открытого акционерного общества «Уфимский нефтеперерабатывающий завод» на нарушение конституционных прав и свобод статьей 169 Гражданского кодекса Российской Федерации и абзацем третьим пункта 11 статьи 7 Закона Российской Федерации «О налоговых органах Рос-

- сийской Федерации» [Электронный ресурс] – URL : http://www.consultant.ru/document/cons_doc_LAW_49667/ (дата обращения: 1.04.2023);
4. Решение Центрального районного суда г. Твери от 30.07.2020 по делу № 2–1074/2020;
 5. Постановление Пленума Верховного Суда РФ от 23.06.2015 № 25 «О применении судами некоторых положений раздела I части первой Гражданского кодекса Российской Федерации» [Электронный ресурс] – URL : http://www.consultant.ru/document/cons_doc_LAW_181602/ (дата обращения: 1.04.2023);
 6. Решение Киевского районного суда города Симферополя Республики Крым 29.06.2020 по делу № 2–1947/2020;
 7. Решение Курчатовского районного суда г. Челябинска Челябинской области от 29.07.2020 по делу № 2–3607/2020;
 8. Решение Головинского районного суда г.Москвы от 09.04.2014 по делу № 2–753/2014;
 9. Решение Мотовилихинского районного суда города Перми от 22.09.2019 по делу 2–2309/2019;
 10. Решение Василеостровского районного суда Санкт–Петербурга от 14.03.2019 по делу № 2–1317/2019;
 11. Решение Череповецкого городского суда Вологодской области от 06.07.2020 по делу № 2–2851/2020.

УДК 347.91/.95

ИМПЕРАТИВНЫЕ И ДИСПОЗИТИВНЫЕ КРИТЕРИИ ДЕЛ ДЛЯ РАССМОТРЕНИЯ В ПОРЯДКЕ УПРОЩЕННОГО ПРОИЗВОДСТВА В ГРАЖДАНСКОМ ПРОЦЕССЕ

ЖБАНКОВА ДАРЬЯ СЕРГЕЕВНА

студент

ЧОУ ВО «Сибирский юридический университет»

*Научный руководитель: Петерс Алла Владимировна
старший преподаватель кафедры гражданского права
ЧОУ ВО «Сибирский юридический университет»*

Аннотация: в статье рассмотрены проблемы оценки критериев дел, которые могут быть рассмотрены в порядке упрощенного судопроизводства и указывается на расширение перечня дел, которые могут быть рассмотрены в порядке упрощенного производства в гражданском процессе. Также подвергается анализу обжалование решений, принятых в упрощенном порядке и механизмы перехода на упрощенный порядок производства.

Ключевые слова: Гражданский процесс, судопроизводство, упрощенное производство, решение, критерии дел.

IMPERATIVE AND DISPOSITIVE CRITERIA OF CASES FOR CONSIDERATION IN THE SIMPLIFIED PROCEDURE IN CIVIL PROCEEDINGS

Zhbankova Darya Sergeevna*Scientific adviser: Peters Alla Vladimirovna*

Abstract: The article deals with the problems of assessing the criteria of cases that can be considered in the simplified procedure and indicates the expansion of the list of cases that can be considered in the simplified procedure in civil proceedings. The appeal of decisions taken in a simplified procedure and the mechanisms of transition to a simplified procedure of production are also analyzed.

Key words: Civil procedure, legal proceedings, simplified proceedings, decision, criteria of cases.

В момент возникновения отрицательных факторов и проблем в обществе для функционирования отдельных процессов законодатель реагирует реформами, и поэтому, он вывел дела, которые просты в юридическом аспекте и проведение всех процессуальных действий для их разрешения не требуется, что очень упрощает судопроизводство, как указывал Т.М. Яблочков [1].

Касаемо установки оснований рассмотрения дел в упрощенном производстве, проведенное реформирование гражданского законодательства и судебная практика указали на нужду в модернизации гражданско-процессуального законодательства. А именно, речь идет об основаниях рассмотрения дела в порядке упрощенного производства. Данный вопрос актуален, поскольку можно рассмотреть возмож-

ность рассмотрения иных категорий дел, которые не входят в императивный перечень пункта 1 статьи 232.2 ГПК РФ. Также соотношение приказного, искового и упрощенного производства является не совсем понятным [2].

Законодательство определяет такие виды оснований для рассмотрения гражданских дел в упрощенном порядке, как дела, которые рассматриваются в императивном и диспозитивно-разрешительном порядке в соответствии со статьей 232.2 Гражданского процессуального кодекса Российской Федерации [2].

Также выделяются определенные категории дел, которые подлежат рассмотрению, исходя из главы 21 ГПК РФ их три [2].

Первая категория дел касается исков о взыскании денежных средств или о возврате имущества. Стоит отметить, что Гражданский процессуальный кодекс не устанавливает гражданско-правовых обязательств, из которых вытекает данное требование.

Вторая категория - это дела о признании прав собственности. И третья категория - исковые заявления, которые основаны на документах, представленных истцом.

Имущественные исковые требования иногда совмещаются с неимущественными. Императивное рассмотрение дел не закреплено в перечне дел, рассматриваемых в упрощенном порядке в ГПК РФ.

При рассмотрении дела в упрощенном порядке, обжаловать его нельзя, и соответственно, при подаче жалобы на решение суда, дело отправляется в суд апелляционной инстанции. Данный порядок противоречит целям упрощенного судопроизводства.

Обращаясь к третьему императивному основанию, можно отметить интересный факт, кредитный договор можно признать документом, устанавливающим денежное обязательство, размер цены иска законодательно не установлен. Поэтому можно сделать вывод о рассмотрении данной категории дел в упрощенном порядке, ссылаясь на часть 3 пункта 1 статьи 232.2 ГПК РФ, где установлен лимит цены иска, составляющий 100 тысяч рублей. Часть исковых требований будет исключена из действия части 1 пункта 1 статьи 232.2. ГПК РФ [2].

Решение этого вопроса необходимо и влечет за собой изменение подсудности в контексте гражданско-процессуальной формы рассмотрения гражданских дел. Сюда же относится заявление ответчика об истечении срока давности.

Законодатель допускает рассмотрение в упрощенном порядке дел, которые не включены в установленный перечень пункта 2 статьи 232.2, несмотря на установление критериев в пункте 1 статьи 232.2. Здесь рассмотрение возможно по инициативе сторон (одной стороны, при условии согласия второй стороны), а также по инициативе судебного органа с согласия сторон [2].

Как отмечает П.В. Михеев, такой подход следует применять ко всем категориям дел и большое значение следует придавать согласию сторон на рассмотрение дела в упрощенном порядке [3].

В. В. Шпак утверждает, что для того, чтобы суд выполнял свои функции и соблюдал принцип диспозитивности, необходимо учитывать согласие всех сторон [4].

Установление императивных правил в применении упрощенного порядка рассмотрения дел в некоторой степени ограничивает принцип диспозитивности, но это необходимо для достижения целей упрощения судопроизводства. Также, диспозитивность в учете мнения сторон при переходе на порядок упрощенно производства не разумно в сфере учета публичных интересов.

Таким образом, необходима реформа законодательства в области упрощенного судопроизводства. Сложившаяся практика и исследования в области упрощенного судопроизводства показывают настоятельную необходимость расширения перечня категорий дел, подлежащих рассмотрению в упрощенном порядке.

Список источников

1. Яблочков Т. М. Учебник русского гражданского судопроизводства. Ярославль : И. К. Гассанов, 1912.
2. Гражданский процессуальный кодекс Российской Федерации: федер. закон от 14.11.2002 N 138-ФЗ// Доступ из СПС «КонсультантПлюс».

3. Михеев П. В. Действие принципа диспозитивности в приказном и упрощенном производстве в гражданском и арбитражном процессе // Арбитражный и гражданский процесс. 2018. № 1. С. 30-35.
4. Шпак В. В. Оптимизация гражданского судопроизводства : дис.. канд. юрид. наук : 12.00.03. М., 2019.

УДК 347.91/.95

АПЕЛЛЯЦИОННОЕ ОБЖАЛОВАНИЕ РЕШЕНИЙ СУДА ПЕРВОЙ ИНСТАНЦИИ, НЕ ВСТУПИВШИХ В ЗАКОННУЮ СИЛУ, ВЫНЕСЕННЫХ ПУТЕМ ПОДПИСАНИЯ РЕЗОЛЮТИВНОЙ ЧАСТИ В ПОРЯДКЕ УПРОЩЕННОГО ПРОИЗВОДСТВА

ЖБАНКОВА ДАРЬЯ СЕРГЕЕВНА

студент

ЧОУ ВО «Сибирский юридический университет»

*Научный руководитель: Петерс Алла Владимировна
старший преподаватель кафедры гражданского права
ЧОУ ВО «Сибирский юридический университет»*

Аннотация: в работе рассмотрен ряд проблем, актуальных на сегодняшний день, соприкасающийся со специфичностью обжалования решений судов, не вступивших в законную силу, а также вынесенных с помощью подписи резолютивной части решения в рамках гражданского процесса. Также подвергаются изучению и анализу механизмы производства в апелляционном порядке по апелляционным жалобам на решения, принятые в порядке упрощенного производства в гражданском процессе.

Ключевые слова: Гражданское судопроизводство, упрощенное производство, исковое производство, решение, апелляция, резолютивная часть.

APPEAL AGAINST DECISIONS OF THE COURT OF FIRST INSTANCE THAT HAVE NOT ENTERED INTO LEGAL FORCE, MADE BY SIGNING THE OPERATIVE PART IN THE SIMPLIFIED PROCEDURE

Zhbankova Darya Sergeevna*Scientific adviser: Peters Alla Vladimirovna*

Abstract: The paper considers a number of problems that are relevant today, in contact with the specificity of appealing court decisions that have not entered into force, as well as those made with the help of the signature of the operative part of the decision in the framework of civil proceedings. The mechanisms of appeal proceedings on appeals against decisions taken in the simplified procedure in civil proceedings are also being studied and analyzed.

Key words: Civil proceedings, simplified proceedings, claim proceedings, decision, appeal, operative part.

Решения суда, разрешающие споры по существу, могут быть отнесены к полномочиям судов первой инстанции, поскольку именно их решения представляют собой заключение по делу в гражданском судопроизводстве, а также решением о прекращении производства по делу и об оставлении обращения с заявлениями по гражданскому делу без рассмотрения.

Если мы обратимся к сути судебных решений первой инстанции, то увидим, что она понимается по-разному. Во-первых, как акт правосудия, во-вторых, как процессуальное средство защиты прав граждан, в-третьих, как юридический факт и, в-четвертых, как процессуальный документ. Этот факт был отмечен в учебнике М.К. Треушникова [1, с. 409-411].

В соответствии с частью 1 статьи 198 Гражданского процессуального кодекса Российской Федерации такой документ, как решение, состоит из 4 частей. О подобном выводе свидетельствует и Постановление Пленума Верховного Суда Российской Федерации от 22.06.2021 № 16, а именно, в пункте 16 указано, что только после составления решения в полном объеме, дата принятия решения будет установлена позднее. Но есть исключения, например, упрощенное производство.

В.Ф. Борисова предложила различать две части: досудебную и судебную [2].

Упрощенная процедура не устанавливает отдельных требований к исковому заявлению (содержание и форма). В течение 5 дней после получения заявления суд оценивает его по формальным основаниям в соответствии с пунктом 1 статьи 232.2, это необходимо для определения возможности применения упрощенного производства [3].

Диспозитивная сторона законодательства об упрощенном судопроизводстве допускает рассмотрение других дел, что определяет два момента: соответствие критериям пункта 1 статьи 232.1 Гражданского процессуального кодекса Российской Федерации и действия сторон, показывающие желание рассмотреть дело в порядке упрощенного производства, а именно, по нормам главы 21.1 Гражданского процессуального кодекса Российской Федерации [3].

Императивной стороной является то, что решение и резолютивная часть выносятся одним и тем же судьей, как отмечено в пункте 42 Постановления Пленума Верховного Суда Российской Федерации от 18.04.2017 № 10 "О некоторых вопросах применения судами положений Гражданского процессуального кодекса Российской Федерации". Федерации и Арбитражный процессуальный кодекс Российской Федерации об упрощенном судопроизводстве". Такая инструкция гарантирует соблюдение принципов независимости и несменяемости судей, а также оперативность в разбирательствах в суде и неизменность судейского состава. При составлении мотивированного решения судьей, не участвовавшим в рассмотрении дела в соответствии с частью 4 статьи 1 Гражданского процессуального кодекса Российской Федерации, применяются нормы части 1 статьи 67 Гражданского процессуального кодекса Российской Федерации в части исследования и оценки доказательств будет ошибочным [4].

Решения суда, принятое в порядке упрощенного судопроизводства включает в себя только резолютивную часть. Резолютивную часть размещают на сайте суда и отправляют сторонам не позже одного дня после принятия решения. Но стороны могут не получить возможность на подачу заявления о пересмотре мотивированного решения суда первой инстанции, поскольку в упрощенном порядке стороны узнают решение, принятое судом, только после доставки по почте, которая превысит пять дней.

Если рассмотреть вопрос со стороны того, что стороны сами должны следить за решением, используя такой ресурс, как официальный сайт суда, то можно прийти к выводу о ненадежности такого метода в плане запоздалого доставления информации о принятом решении. Как отмечалось ранее, решение в упрощенном порядке принимается судом без вызова сторон, и срок для подачи заявления о вынесении мотивированного решения требуется считать с даты получения решения сторонами, а не с момента заявления о вынесении мотивированного решения требуется считать с даты получения копии решения сторонами, а не с момента подписания судьей резолютивной части решения. В ином случае стороны будут не способны применить свое право. Это суждение указано в учебнике под редакцией С.Ф. Афанасьева [5].

Таким образом, можно выявить немалое количество причин, по которым рассмотрение дела в порядке упрощенного производства может не произойти. В случае проведения судом разбирательства в порядке упрощенного производства, рассмотрение дела может произойти в более длительный срок, нежели даже в исковом производстве. Упрощение производства происходит потому, что нет возможности перенести судебное разбирательство, судебное заседание не проводится и дело рассматривается без судебного разбирательства и вызова сторон и обжалование принятого в упрощенном порядке решения имеет сжатый срок, а также специфичность рассмотрения в порядке апелляции.

Список источников

1. Арбитражный процесс: Учебник для студентов юридических вузов и факультетов. 7-е изд., перераб./ Под ред. М. К. Треушникова. - М.: Издательский дом «Городец», 2020. - С. 409-411.
2. Борисова В. Ф. Возбуждение гражданского процесса: 12.00.15: автореферат диссертации на соискание ученой степени кандидата юридических наук. Саратов, 2009.
3. Гражданский процессуальный кодекс Российской Федерации: федер. закон от 14.11.2002 N 138-ФЗ// Доступ из СПС «КонсультантПлюс».
4. О некоторых вопросах применения судами положений Гражданского процессуального кодекса Российской Федерации и Арбитражного процессуального кодекса Российской Федерации об упрощенном производстве : постановление Пленума Верховного Суда РФ от 18 апр. 2017 г. № 10 // КонсультантПлюс.
5. Гражданское процессуальное право России / Под ред. С.Ф. Афанасьева. М., 2013.

УДК 4414

СРАВНИТЕЛЬНЫЙ АНАЛИЗ ФОРМЫ ГОСУДАРСТВА ПО КОНСТИТУЦИЯМ ГЕРМАНИИ И ИТАЛИИ

**ВАСИЛЬЕВА А.А.,
ЛАЩЕНКО И.О.**

студентки

ФГБОУ ВО «Саратовская государственная юридическая академия»

Научный руководитель: Хижняк Вероника Сергеевна

д.ю.н., доцент, профессор

ФГБОУ ВО «Саратовская государственная юридическая академия»

Аннотация: данная статья содержит сравнительный анализ форм государства Италии и Германии на основе их конституций. Описываются особенности унитарной формы государства Италии и федеративной формы Германии, рассматриваются компетенции центральной и региональных властей в каждой стране, а также принципы демократии и правового государства. В результате анализа выявляется сходство и различие между двумя формами государства, а также подчеркивается роль конституции в обеспечении демократических принципов и защите прав граждан в обеих странах.

Ключевые слова: Форма государства, Германия, Италия, конституции, унитарное государство, федерация, демократия, политический режим.

Abstract: This article contains a comparative analysis of the forms of the state of Italy and Germany on the basis of their constitutions. The features of the unitary form of the state of Italy and the federal form of Germany are described, the competencies of the central and regional authorities in each country are considered, as well as the principles of democracy and the rule of law. The analysis reveals the similarities and differences between the two forms of the state, and also emphasizes the role of the constitution in ensuring democratic principles and protecting the rights of citizens in both countries.

Key words: The form of the state, Germany, Italy, constitutions, unitary state, federation, democracy, political regime.

Италия и Германия являются парламентскими республиками, в которых парламент играет решающую роль в политической деятельности. Однако между ними есть некоторые различия. В Италии парламент состоит из двух палат – Палаты депутатов и Сената Республики, тогда как в Германии только одна палата. Обе страны имеют двухпалатную систему, но итальянские палаты равны с точки зрения законодательства. Палата депутатов Италии насчитывает 630 членов, а Сенат — 315 членов, и обычно они проводят две сессии в год. Как и в Германии и Великобритании, основная функция парламента – законотворческая, а также он имеет право контролировать деятельность правительства. Правительство подотчетно парламенту, и в случае вотума недоверия правительство обычно уходит в отставку.

Итальянский парламент и президент Германии имеют разные полномочия. Итальянский парламент имеет право ратифицировать международные договоры, назначать судей Конституционного суда и объявлять амнистию. Напротив, президент в Италии имеет ограниченные полномочия, поскольку он в

первую очередь выполняет функции главы государства и обеспечивает национальное единство на основании статьи 87 итальянской конституции 1947 года.

Президент страны выступает в качестве лидера государства, представляющего национальное единство. Президент обладает несколькими полномочиями, такими как возможность отправлять сообщения в законодательные палаты, назначать новые выборы и определять день первого собрания. Кроме того, президент может санкционировать представление правительственных предложений в палаты, обнародовать законы и издавать указы и постановления. Президент также может объявить народный референдум или назначить государственных чиновников, если это требуется по закону. Кроме того, президент отвечает за аккредитацию и прием дипломатических представителей, ратификацию международных договоров (с предварительного разрешения палат) и выполнение функций командующего вооруженными силами. При необходимости Президент может также объявить военное положение по решению палат, помиловать, смягчить наказание, награждать знаками отличия республики [1, с. 61].

Согласно статье 88 Конституции Италии, президент имеет право распустить парламент или одну из его палат. Это означает, что, хотя в Италии парламентская республика, президент обладает более широкими полномочиями, чем президент Германии. Кроме того, оба парламента имеют схожие роли и привилегии, но в Италии двухпалатная система, а в Германии — однопалатная. Различия между этими странами заключаются больше в их государственном устройстве, чем в формах правления. Италия — унитарное государство, а Германия — федерация. Это связано с различиями в автономии субъектов государства, количества субъектов и объема полномочий, которыми они обладают.

Италия — унитарное государство с децентрализованным административно-территориальным устройством. Это означает, что страна разделена на регионы, каждый из которых имеет высокий уровень автономии — уникальную особенность, обычно не встречающуюся в других странах мира [2, с. 37].

Италия действует не как федерация, а скорее как унитарное государство, обладающее качествами как федерации, так и унитарного государства. Это обеспечивает сильное чувство национального единства, в то же время предоставляя значительную автономию регионам. Италия разделена на 20 регионов, и только сами регионы обладают автономией. Эти регионы являются самоуправляемыми и имеют свой собственный набор полномочий и функций, определенных Конституцией. Каждый отдельный регион регулируется своим уставом, в котором излагается его внутренняя организация.

Законодательством Республики провинция может быть наделена полномочиями по установлению порядка реализации норм настоящего законодательства. Районы Италии имеют финансовую независимость, и местные налоги доступны для них, а местные расходы предназначены для нужд региона. В округах есть органы местного самоуправления, такие как советы и хунты. Советы представляют собой законодательную власть итальянских регионов, члены которых избираются населением региона, а хунты являются исполнительной властью, избираемой из членов совета. Областной совет принимает устав, регулирующий организацию власти в республике, принятие законодательства и проведение референдумов. Региональный совет может быть распущен, если он предпримет действия, несовместимые с конституцией или противоречащие ей.

Законы, принятые областным советом, должны соответствовать Конституции и не противоречить ей, а также они должны соответствовать компетенции областного совета. В случае нарушения этих требований Правительство Республики может вернуть закон на пересмотр в совет.

Государственное управление в регионе осуществляется правительственным комиссаром, который контролирует деятельность советов и джунт и координирует ее с общегосударственной.

Провинции и коммуны, являясь административными единицами, также имеют право издавать свои правовые акты. Советы областей отвечают за законность и соответствие Конституции этих актов.

Децентрализация власти в Италии проявляется в том, что субъекты государства обладают определенной политической независимостью, но их деятельность контролируется представителем центральной власти, что ограничивает их самостоятельность. В Германии, наоборот, применяется федеративная модель, согласно которой государство состоит из 16 самостоятельных земель, образованных на территориальном принципе. Конституционный строй земель должен соответствовать демократическим, республиканским и правовым принципам государства, установленным в Основном законе ФРГ

1949 года. В законодательном плане земли имеют высокую степень самостоятельности, в правовых вопросах они имеют право принимать решения по вопросам, не регулируемым на общегосударственном уровне.

Компетенции федеральных органов власти включают в себя следующие области: внешние связи; гражданство Федерации; вопросы передвижения, выдачи паспортов, эмиграции и иммиграции, выдачи документов другим государствам; валютное обращение, чеканка монет, установление мер и весов, подсчет времени; единая таможенная и торговая территория, заключение торговых и судоходных соглашений, свобода торговли, торговля и расчеты с другими странами, включая таможенный и пограничный контроль; федеральные железные дороги и авиасообщение; почтовая, телеграфная и телефонная связь; правовой статус служащих Федерации и организаций публично-правового характера, непосредственно подчиненных Федерации; охрана промышленной собственности, авторское и издательское право; сотрудничество между Федерацией и землями в вопросах деятельности уголовной полиции и охраны Конституции, создание Федерального управления уголовной полиции, а также борьба с международной преступностью; статистика для нужд Федерации [3, с. 123].

В Италии, так и в Германии существует демократический политический режим, который закреплен в Конституции обеих стран. В Италии демократия регулируется Конституцией Итальянской Республики 1948 года, которая включает 54 статьи, в то время как в Германии Основной закон Федеративной Республики Германии 1949 года содержит 19 статей, которые закрепляют основные принципы демократии.

Также следует выделить один из важных атрибутов демократического политического режима, в частности, конституционные основы предпринимательской деятельности в ФРГ и Италии. Конституции указанных стран пошли по разным путям закрепления основных принципов экономики, по-разному рассматривают основные экономические права. Конституционно был закреплен разный объем экономических прав, что обусловлено, скорее всего, историческими условиями. Италия и, в большей степени, Германия, преодолевают эту проблему расширительным толкованием существующих норм. При этом современная Россия придерживается несколько иной формы реализации экономических прав. Конституция России не отражает те экономические права, которые закреплены в Конституциях рассматриваемых стран. Безусловно, права указанные в Конституции Германии и Италии закреплены в законодательстве РФ, но не в основном законе, что показывает политику государства в развитии экономических отношений. Таким образом, на наш взгляд целесообразно закрепить в Конституции РФ экономические права, которые будут подробно регламентированы. Это необходимо для придания важности статусу экономических прав и свобод в России.

Таким образом, не существует существенных различий между политическим режимом Италии и Германии. В обеих странах провозглашена демократия, и она реализуется на практике. Каждый гражданин обеих стран имеет возможность самореализоваться и достичь успеха, а государство поощряет это. Важным аспектом демократии является то, что власть исходит от народа, а его представители, избранные на всеобщих выборах, исполняют власть.

Список источников

1. И. Павлов Германский федерализм: опыт реформирования // МЭ и МО, №10. 2007 г. С.57-61.
2. Шашкова А.В. Проблемы территориального деления Италии // Социально-политические науки. 2018. №1. С. 37.
3. Решетников Ф.М. Правовые системы стран мира: Справочник. – М.: Юрид. Лит, 2003. – С. 123.

© Васильева А.А., Лашенко И. О., 2023

УДК 343

НЕКОТОРЫЕ ОСОБЕННОСТИ ПРИМЕНЕНИЯ БИОМЕТРИЧЕСКИХ ТЕХНОЛОГИЙ В КРИМИНАЛИСТИЧЕСКОЙ ГАБИТОСКОПИИ

СТЕПАНОВ АЛЕКСАНДР ВЛАДИМИРОВИЧ,
ТОМАШПОЛЬСКИЙ ЕВГЕНИЙ ГЕННАДЬЕВИЧ

студенты

ФГБОУ ВО «Саратовская государственная юридическая академия»

Научный руководитель: Абрамова Светлана Рамильевна

к.ю.н, доцент кафедры криминалистики

ФГБОУ ВО «Саратовская государственная юридическая академия»

Аннотация: в данной статье рассматривается проблемы применения методики современной габитоскопии, а именно биометрическая идентификация. В статье приводятся примеры использования средств и методов, используемых в современной биометрии. Проводится анализ достоинств и недостатков технологий, используемых в биометрических системах, исследуется практическое применение данных систем в современной криминалистике.

Ключевые слова: габитоскопия, криминалистика, биометрические системы, биометрия, идентификация.

SOME FEATURES OF THE APPLICATION OF BIOMETRIC TECHNOLOGIES IN criminalistic HABITOSCOPY

Stepanov Alexander Vladimirovich,
Tomashpolsky Evgeniy Gennadievich

Scientific adviser: Abramova Svetlana Ramilyevna

Abstract: this article discusses the problems of applying the technique of modern habitoscopy, namely biometric identification. The article provides examples of the use of tools and methods used in modern biometrics. The advantages and disadvantages of the technologies used in biometric systems are analyzed, the practical application of these systems in modern criminology is investigated.

Key words: habitoscopy, criminalistics, biometric systems, biometrics, identification.

Сегодня технологии прочно и бесповоротно вошли в нашу жизнь. Поменялись во многом средства и методы современной криминалистической габитоскопии. Безусловно внедрение современных технологий, в том числе автоматической идентификации личности решают сегодня ряд важных для государства задач.

Пример внедрения современных цифровых технологий в криминалистической габитоскопии — биометрические системы. Биометрия — это система распознавания людей по физическим характеристикам. На территории Российской Федерации ФЗ «О персональных данных», который в статье регламентирует использование биометрических данных и даёт определение как «сведения, которые харак-

теризуют физиологические и биологические особенности человека, на основании которых можно установить его личность (биометрические персональные данные) и которые используются оператором для установления личности субъекта персональных данных». Однако на сегодняшний день не существует единого закона связанного с применением биометрических систем правоохранительными органами, что на наш взгляд является упущением.

При помощи биометрических средств и методов можно идентифицировать личность по его неповторимым чертам, сравнить подлинность представленных документов с существующими шаблонами в базе данных [1, с. 195].

В биометрической идентификации существуют статические и динамические методы.

Динамические методы основаны на анализе поведенческих характеристик личности, т.е. особенностей, характерных для подсознательных движений в процессе воспроизведения какого-либо действия. К ним относятся работа с устройствами ввода компьютера, особенности рукописного подчёрка, голос пользователя.

Статистический метод представляет собой идентификацию по капиллярному узору пальца (отпечаток), по лицу (Face ID), по радужной оболочке и по сетчатке глаза, по термограмме, по рисунку вен и другие.

Огромное передовое значение такой системы состоит в том, что при распознавании лица используется большой набор человеческих параметров.

Самым используемым методом, является метод распознавания по чертам лица. Такая система, однако, не совершенна.

В ней имеется ряд существенных недостатков, связанных, в первую очередь, с качественными недоработками таких систем.

Также существенным образом на восприятие биометрической системой человеческого лица оказывает освещённость, цветовой контраст, угол поворота лица, погодные условия и время суток.

Чтобы устранить недостатки в системе следует прибегнуть к такой технологии, как термограмма. Термограмма – это изображение объекта, выполненное с помощью инфракрасной камеры и отображающее картину распределения температурных полей. Такая технология распознает крове-носные сосуды человека, которые обладают определенной температурой. При использовании термограммы освещение, цветовой контраст, погодные условия и т.д. не играют роли в связи с тем, что опознание ведется с помощью инфракрасной съёмки. Преимуществом термограммы является индивидуальность кровеносной системы человека. Недостатком такого метода выступает высокая стоимость самой техники, а также обучение квалифицированных специалистов.

Другой технологией, которую стоит отметить, является биометрический идентификатор радужной оболочки глаза. Такая технология является разновидностью биометрической идентификации и обеспечивает высокую надёжность опознавания лиц. Радужная оболочка является индивидуальным признаком внешности человека, как и папиллярные узоры на пальцах, рисунок радужной оболочки постоянны.

Широкое применение данная система получила в аэропортах, метрополитенах, банкоматах. Биометрические данные лица человека сканируются специальным устройством, способным распознавать фото- и видеоизображение.

Отметим, что биометрические характеристики общефизических признаков внешности человека могут быть использованы не только в идентификационных, но и в поисковых целях, например, при розыске лиц подозреваемых в совершении преступлений. Разработанная МВД РФ Федеральная информационная система биометрических учетов позволяет выявлять разыскиваемых по лицу, радужной оболочке глаза и иным признакам, расположенным на открытых частях тела. [2, с.17].

Это позволяет использовать данные, полученные при сканировании, для идентификации личности, в том числе и в криминалистике. Однако, данный вид идентификации имеет недостатки, потому как для данного метода идентификации необходимы очень качественные изображения, которые можно получить с помощью современного высокотехнологичного оборудования.

При всём вышесказанном данный метод имеет большой потенциал в криминалистической науке.

В качестве основных направлений исследования можно выделить: совершенствование средств фиксации изображения радужки, совершенствование средств распознавания индивидуальных признаков, совершенствование устройств сканирования и другие.

Безусловно, такие изменения обеспечат достоверность и законность нового вида идентификации личности преступника, а также повысит эффективность использования такой биометрической системы, как в гражданских, так и в правоохранительных целях. [3, с.20-21].

С помощью применения биометрических технологий в криминалистике, правоохранительные органы могут решать ряд задач:

Регистрация биометрических данных личности в единую базу. Такие данные в дальнейшем могут использоваться в следственных действиях.

При выполнении оперативно — розыскной деятельности. При уголовном розыске лица, подозреваемого или обвиняемого в преступлении, правоохранительные органы могут вести мониторинг, посредством систем видеонаблюдения, расположенных на вокзалах, в метро, торговых центрах и т.д.

Охрана от несанкционированного проникновения на государственных объектах, объектах военно-промышленного комплекса, учебных заведений и др.

Идентификация личности при осуществлении пограничного контроля.

Например, в 2009 была запущена система «Фэйс-интеллект», задачей которой было не допустить подмены лиц, фигурирующих в следственных действиях или подвергаемых этапированию. Система сканирует, считывает лица, определяет идентичность входных данных, представляющих собой изображения лица человека, осуществляет анализ, инвариантный синтез образа объекта, сравнение с базой данных и распознавание.

Таким образом, из всего вышесказанного можно сделать вывод, что с каждым годом прогрессирующие в развитии технологии способствуют совершенствованию идентификации личности по индивидуальным параметрам. Стоит сказать, что внедрение биометрической идентификации существенным образом способствует выявлению противоправных деяний. Качественное усовершенствование биометрических систем, а также устранение существующих на сегодня недостатков, будет способствовать увеличению процента раскрываемости, что даёт весьма перспективное будущее данным технологиям.

Список источников

1. Россинская Е.Р. Теория информационно-компьютерного обеспечения криминалистической деятельности: концепция, система, основные закономерности / Е.Р. Россинская // Вестник Восточно-Сибирского института МВД России. — 2019. — № 2 (89). — С. 193–202.
2. А.А. Протасевич, Е.И. Фойгель. О ВОЗМОЖНОСТЯХ КРИМИНАЛИСТИЧЕСКОЙ ГАБИТОСКОПИИ ПРИ РЕАЛИЗАЦИИ МЕР // Всероссийский криминологический журнал. 2020. Т. 14, № 3. С. 471–480
3. Зинин А.М. Габитоскопия и портретная экспертиза: курс лекций. – М., 2002. – 156 с

УДК 343.12

ПРЕДСТАВИТЕЛЬ ПОТЕРПЕВШЕГО — ЮРИДИЧЕСКОГО ЛИЦА В УГОЛОВНОМ СУДОПРОИЗВОДСТВЕ

МИШАНИНА ОЛЬГА ВЯЧЕСЛАВОВНА

магистрант

ФГАОУ ВО «Национальный исследовательский
Нижегородский государственный университет им. Н.И. Лобачевского»*Научный руководитель: Ижнина Лидия Павловна**к. ю. н., доцент кафедры уголовного права и процесса**ФГАОУ ВО «Национальный исследовательский**Нижегородский государственный университет им. Н.И. Лобачевского»*

Аннотация: в теории и практике неоднозначно трактуется как процессуальный статус юридического лица, который является потерпевшим и гражданским истцом, так и его представителя в уголовном судопроизводстве. Статья направлена на проблему нарушения принципа состязательности, где положение представителя юридического лица неравнозначно защитнику подозреваемого или обвиняемого.

Ключевые слова: уголовное судопроизводство, потерпевший, представитель, юридическое лицо, процессуальный статус, защитник

REPRESENTATIVE OF THE VICTIM – LEGAL ENTITY IN CRIMINAL PROCEEDINGS

Mishanina Olga Vyacheslavovna*Scientific adviser: Izhnina Lidiya Pavlovna*

Abstract: in theory and practice, both the procedural status of a legal entity, which is a victim and a civil plaintiff, and its representative in criminal proceedings are ambiguously interpreted. The article is aimed at the problem of violation of the principle of competition, where the position of a representative of a legal entity is unequal to the defense of a suspect or accused.

Key words: criminal proceedings, victim, representative, legal entity, procedural status, defender.

Согласно ст. 2, 17, 46, 52, 123 Конституции Российской Федерации каждому гарантируется качественная правовая защита и предоставления доступа к правосудию в состязательном судопроизводстве [1]. Принцип состязательности в уголовном судопроизводстве предполагает разделение функций на обвинение, защиту и разрешение уголовного дела, где стороны должны быть равноправны согласно ст. 15 Уголовно-процессуального кодекса Российской Федерации (далее – УПК РФ) [3]. Однако существует ряд коллизий, связанных с указанным принципом. Одной из которых является вопрос о процессуальном статусе представителей потерпевших юридических лиц (далее – ЮЛ).

ЮЛ являются потерпевшими в случае причинения преступлением вреда его имуществу и деловой репутации на основании постановления органов предварительного расследования, судьи или определения суда (ч. 1 ст. 42 УПК РФ). Одновременно с получением статуса потерпевшего, ЮЛ полу-

чает статус гражданского истца.

Уголовно-процессуальное законодательство признает ЮЛ только через представителя исходя из ч. 9 ст. 42 УПК РФ, то есть ЮЛ может осуществлять законные правомочия только через представителя, а не как самостоятельный субъект. Поэтому существует два подхода: 1 – не признает ЮЛ в качестве самостоятельного субъекта, так как организация (предприятие, учреждение и др.) не могут осуществлять некоторые права, данные потерпевшему – физическому лицу (например, допрашиваться или знакомиться с материалами уголовного дела); 2 – ЮЛ возглавляется руководством, поэтому, если в отношении ЮЛ совершено преступление, то потерпевшим выступает руководитель, который может участвовать напрямую или опосредованно через представителя в уголовном деле. Думается, что второй подход более практичен с точки зрения причинения вреда не только руководителю (или лицу, которое выбирается коллегиальным управлением), а всей организации, от имени всего коллектива.

Представительство в уголовном судопроизводстве значительно отличается от гражданского, где ЮЛ – это автономный участник процесса, приобретающий и осуществляющий права и отвечающий по обязательствам участник процесса, который может быть истцом или ответчиком в суде через органы или работников согласно ч. 1 ст. 48 Гражданского кодекса Российской Федерации (далее – ГК РФ). ЮЛ могут быть корпоративные и унитарные, коммерческие и некоммерческие, которые в свою очередь подлежат регистрации в ЕГРЮЛ (ст. 51 ГК РФ) [2].

Однако какая же функция у представителя потерпевшего (гражданского истца - ЮЛ? Главная функция и цель представителей видится в качественной деятельности, которая направлена на самостоятельность действий на отстаивание законных интересов представляемого, совершаемых на основе доверенности, замещение ЮЛ в лице единоличного или коллегиального руководства ЮЛ. Таким образом, представительство должно осуществляться в целях наиболее позитивного исхода в уголовном судопроизводстве для представляемых за счет: обеспечения прав и законных интересов представляемых, оказания профессиональную юридическую или иной помощи.

Согласно ч. 1 ст. 45, ч. 1 ст. 55 УПК РФ представителями потерпевшего и гражданского ответчика могут быть адвокаты, а гражданского истца и гражданского ответчика – ЮЛ могут быть и адвокаты, и иные лица, правомочные представлять его интересы согласно ГК РФ. Некоторые авторы указывают, что такой подход к выбору представителя, который задан законодателем, секвестрирует права и интересы потерпевшего – ЮЛ, что нарушает принцип состязательности [4, с. 37-38].

Представителями от потерпевшего (гражданского истца) – ЮЛ могут выступать его сотрудники (сотрудники юридического отдела или юридический консультант) или сам руководитель ЮЛ (если коллегиальное управление) по доверенности в надлежащей форме (ч. 1 ст. 185 ГК РФ). Также, если ЮЛ обращается к услугам адвоката, то такой представитель допускается по надлежащему ордеру и доверенности без доверенности. Представители обязаны предъявить свой статус непосредственно должностному лицу, который ведет производство или суду. При этом представители ЮЛ, являясь непосредственными участниками уголовного судопроизводства, обладают тождественным количеством прав и обязанностей с ЮЛ. Это подтверждает многочисленная судебная практика. Например, Президиум Тульского областного суда признал необоснованным вывод суда первой инстанции, что представитель не имеет право ходатайствовать о прекращении уголовного дела в связи с примирением сторон, указав, что доверенность не содержит специальных полномочий для этого. При этом было указано, что апелляционная инстанция могла устранить нарушения, но оставила без изменения судебное решение первой инстанции при этом не обосновав [8].

Среди процессуалистов есть иная точка зрения, где поднимается вопрос об объеме прав и обязанностей представителей ЮЛ, когда физическое лицо выступает в следственных и иных процессуальных действиях. Так, органы предварительного расследования осуществляют допрос представителей в трех вариантах: 1 – допрашивается как представитель потерпевшего – юридического лица; 2 – допрашивается как свидетель в лице представителя от юридического лица, что уже является нарушением [9]; 3 – в лице исполнительного органа без доверенности допрашивается, или иное лица, уполномоченным на эти действия от имени юридического лица [6, с. 51-52]. Чаще всего органы предварительного расследования прибегают к первому варианту, поскольку именно представители являются непо-

средственными субъектами, которые представляют интересы юридического лица [7]. При этом отмечается, что показания представителя не является доказательством (ч. 2 ст. 74 УПК РФ), а значит следует дополнить ч. 3 ст. 45 УПК РФ исключением права давать показания [5, с. 196]. Такое предложение может подвергнуться сомнению, поскольку руководители ЮЛ целенаправленно выбирают представителей для отстаивания своей позиции в уголовном деле, а не выступают самостоятельно, доверяя профессионалам.

Следующая проблема касается неравного положения между представителем потерпевшего (гражданского истца) и защитником. Защитник имеет больший спектр прав (например, привлечение специалиста, использовать любые законные средства и способы защиты, получение постановления о назначении экспертизы и его заключение) на протяжении всего досудебного и судебного производств. Но представители имеют ограниченный круг прав в сравнении с защитником, особенно в отношении доказательств. По общему правилу потерпевшие и их представители вправе получать доказательства (например, документы) по средствам подачи ходатайства через орган предварительного расследования или суд, что зачастую и для защитника подозреваемого (обвиняемого) является затруднительным. Однако, если защитник все-таки может получить такие доказательства, участвуя в сборе доказательств, то для представителя потерпевшего (гражданского истца) – ЮЛ такой возможности нет [6]. Отсутствие такого права ставит под сомнение действительность реализации принципа состязательности в отношении представителя в сравнении с защитником подозреваемого (обвиняемого, подсудимого) и иными субъектами (ст. 86 УПК РФ). Следовательно, для исполнения принципа состязательности требуется дополнить ч. 3 ст. 86 УПК РФ правом представителя потерпевшего собирать доказательства. Кроме этого, представитель лишен права признавать доказательства недопустимыми, однако представитель потерпевшего (гражданского истца) – ЮЛ действует в интересах представляемого, а не в своих личных интересах, имеет одинаковый объем прав с представляемым. Следовательно, стоит дополнить ч. 3 ст. 88 УПК РФ, наделяя потерпевшее лицо или его представителя правом ходатайствовать о недопустимости доказательств.

Подводя итог вышечисленному, вопрос о представительстве ЮЛ в уголовном судопроизводстве имеет ряд нерешенных вопросов, требующих законодательного и доктринального изучения. Указанные коллизии и их решения могут положительно повлиять на обеспечение и реализацию прав потерпевших (гражданских истцов), и не нарушить действующий уголовно-процессуальный механизм.

Список источников

1. Конституция Российской Федерации (принята всенародным голосованием 12.12.1993 с изменениями, одобренными в ходе общероссийского голосования 01.07.2020) // Российская газета. 2020. № 144.
2. Гражданский кодекс Российской Федерации. Часть 1 от 30 ноября 1994 года № 51-ФЗ (ред. от 14.04.2023) // Собрание законодательства РФ. 1994. № 32. Ст.3301
3. Уголовно-процессуальный кодекс Российской Федерации от 18.12.2001 № 174-ФЗ (ред. от 09.03.2022) // Собрание законодательства РФ. 2001. № 52. Ст. 4921.
4. Коновалов С. И., Никулин А. Ю. Юридическое лицо как потерпевший и гражданский истец в уголовном судопроизводстве // Известия ТулГУ. - Экономические и юридические науки. - 2012. - №2-2. - С. 33-38.
5. Мисник И. В. Некоторые вопросы процессуального положения представителя потерпевшего в уголовном судопроизводстве // Общество и право. - 2012. - №1 (38). - С. 195-198.
6. Рогов Н. С. Участие юридических лиц в уголовном процессе в качестве потерпевшего // Евразийская адвокатура. - 2016. - №4 (23). - С. 50-53.
7. Апелляционное постановление Верховного Суда Республики Саха (Якутия) от 5 сентября 2017 г. по делу № 22-1348/2017 // Судебные и нормативные акты РФ URL: <https://sudact.ru/regular/doc/8chLkA3yKI5d/> (дата обращения 14.05.2023).

8. Постановление Президиума Тульского областного суда от 15.08.2017 № 44У-99/2017 // СПС «КонсультантПлюс» URL: <https://www.consultant.ru/> (дата обращения 14.05.2023).

9. Постановление Верховного суда Кабардино-Балкарской Республики от 21.06.2017 по делу № У-93/2017 // СПС «КонсультантПлюс» URL: <https://www.consultant.ru/> (дата обращения: 14.05.2023).

ПЕДАГОГИЧЕСКИЕ НАУКИ

УДК 371

ЗДОРОВЬЕСБЕРЕГАЮЩИЙ АСПЕКТ ИНФОРМАЦИОННЫХ ТЕХНОЛОГИЙ

ЧЕРВА ВСЕВОЛОД СЕРГЕЕВИЧ

аспирант

ФГБОУ ВО «Воронежский государственный педагогический университет»

*Научный руководитель: Резанович Ирина Викторовна**д.п.н., профессор**ФГБОУ ВО «Воронежский государственный педагогический университет»*

Аннотация: в статье раскрывается потенциал информационных технологий как компонента здоровьесберегающей среды образовательного учреждения, обосновывается положение о том, что использование компьютеров при организации образовательного процесса может благотворно сказаться на познавательной активности и самочувствии обучающихся, рассматриваются возможности использования информационных технологий для воспитания у детей ценностного отношения к собственному здоровью.

Ключевые слова: информационные технологии, здоровьесберегающий аспект, здоровьесберегающая образовательная среда.

THE HEALTH-PRESERVING ASPEKT OF INFORMATION TECHNOLOGY

Cherva Vsevolod Sergeyevich

Abstract: The article reveals the potential of information technologies as a component of the health-preserving environment of an educational institution, substantiates the position that the use of a computer in the organization of the educational process can have a beneficial effect on cognitive activity and well-being of students, considers the possibilities of using information technologies to educate children about conscious attitude to their health.

Key words: information technologies, health-preserving aspect, health-preserving educational environment.

21-й век, называемый веком информации, характеризуется трансформацией, как общества, так и человека. Современный человек постепенно превращается в «биотехносоциальное существо» [1, с. 172]. Информационные технологии стали неотъемлемой частью производственных процессов, они применяются для межличностной коммуникации, в просвещении и образовании, они выступают в качестве инструмента интеллектуального саморазвития и самообразования личности. В условиях глобального информационного пространства, мы уже не мыслим своего существования без персонального компьютера, смартфона, планшета и вне информационных технологий. На настоящем этапе развития общества способность ориентироваться в информационном потоке, совершенствовать свою информационную культуру является одним из важных свойств личности.

Второй важнейшей приметой нашего времени стало пристальное внимание к такому феномену как здоровье. Общество постепенно пришло к пониманию того факта, что здоровье является важнейшей составляющей человеческого потенциала. Его можно назвать условием и мерой возможностей достижения тех целей, которые ставит перед собой человек в процессе самореализации. По мнению многих авторов, выбор в пользу здоровья, который делается самим человеком, становится значимой

детерминантой его будущего. Поэтому проблема сохранения и укрепления здоровья, в особенности здоровья подрастающего поколения, приобретает особую актуальность[2,с.267]. Для решения этой проблемы необходимо принимать комплексные, системные решения, которые сочетают смягчение воздействия экзогенных патогенных факторов в среде обитания, оздоровление процессов труда и обучения с активным продвижением здорового образа жизни, становлением ценностного отношения к своему здоровью и здоровью окружающих со стороны всех участников этих процессов.

Понимание необходимости заботы о собственном здоровье, меры ответственности перед самими собой за его сохранение и укрепление не является естественной данностью, Это результат активного осознания, вероятность достижения которого повышается в ходе воспитательного воздействия и взаимодействия со средой, ориентированной на здоровьесбережение. Значимость данного аспекта возрастает, если речь идет об образовании. В образовательной организации должна быть создана среда, «позволяющая при реализации различных видов деятельности сохранить и укрепить здоровье участников педагогического процесса за счет минимизации стрессовых факторов и обеспечить у них ощущение комфорта и удобства»[3,с.95].

Одним из компонентов подобной образовательной среды могут и должны стать информационные технологии. Для того чтобы они могли выступать в качестве инструмента для сохранения здоровья участников образовательного процесса, педагогам необходимо создавать условия для нивелирования негативного воздействия постоянно увеличивающейся мощности информационных потоков на растущий организм и максимально использовать здоровьесберегающий потенциал информационных технологий. При организации обучения нужно помнить, что следствием длительного пребывания за компьютером становится низкий уровень двигательной активности и гиподинамия, а постоянное зрительное напряжение может привести к заболеваниям глаз. Кроме того, информационный пресс давит на неокрепшую психику, ребенок становится раздражительным, излишне возбужденным, плохо запоминает и воспроизводит информацию. Поэтому пребывание за компьютером нужно дозировать. Нельзя допустить развития психологической зависимости от компьютера, которая может привести к потере интереса к окружающему миру, изолированности от него, снижению значимости межличностного общения, атрофии мышления, замене личностных ценностей и жизненных приоритетов[4,с.2],

Грамотное использование информационных технологий в педагогическом процессе помогает этот процесс организовать рационально, результатом чего становится устранение умственной, эмоциональной и физической перегрузки, что весьма благоприятно сказывается на состоянии здоровья.

Философы утверждают, что состояние здоровья, дающего личности возможность для самореализации, определяется не только биологией человека, но и уровнем развития его предметного мира[5,с.73]. А использование информационных технологий позволяет значительно обогатить и расширить этот предметный мир.

Систематизация, интеграция и оптимизация учебного материала способствует усилению межпредметных связей, расширению сферы получаемой школьниками информации, подкреплению мотивации обучения. Применение информационных технологий на уроке увеличивает интерес детей к процессу обучения, активизирует познавательную деятельность, способствует лучшему усвоению учебного материала.

Компьютер помогает педагогу удерживать внимание учащихся во время урока, изменять его темп, форму подачи материала. Школьники внимательно следят за происходящим на экране, причем внимание носит не созерцательный, а мобилизующий характер, т.к. наблюдаемое требует ответной реакции ученика, и их учебная активность не снижается. В процессе деятельности ученик выполняет задания своего уровня сложности и в своем темпе, компьютер ждет, пока учащийся выполнит задание до конца или исправит ошибку, поощряет за правильные действия, что создает «ситуацию успеха», так необходимую в процессе обучения.

Плотность таких уроков достаточно высока. Дети многое успевают сделать в классе, поэтому при выполнении домашнего задания не возникает переутомления.

На уроках с применением информационных технологий нет однообразия и монотонности, отсутствует повышенная эмоциональная напряженность. И учащиеся, и педагог чувствуют себя комфортно.

Ощущение комфортности, отсутствие диссонанса также положительно влияет на состояние физического и психического здоровья.

Применение информационных технологий позволяет учитывать индивидуальные особенности учащихся, их темперамент и осуществлять дифференцированный подход в обучении. Индивидуализация обучения, в свою очередь, способствует минимизации стрессовых факторов, вызывающих ухудшение здоровья, и создает предпосылки для более полного раскрытия личностного потенциала всех школьников [6, с.85].

При помощи информационных технологий осуществляется дистанционное обучение в период повышения сезонной заболеваемости, что позволяет обеспечить возможность взаимодействия между участниками образовательного процесса без необходимости их телесного соприсутствия, чреватого распространением инфекции.

Хочется отметить и тот факт, что информационные технологии открывают новые возможности в развитии инклюзивного образования. С их помощью предметная составляющая образовательного пространства адаптируется, что позволяет в значительной мере компенсировать те ограничения, которые накладывают на возможности человека болезнь. Лица, имеющие особые образовательные потребности, имеют доступ к всеобщей информации, они могут получить образование и профессиональные навыки в достаточно сжатые сроки, практически не выходя из дома.

Информационные технологии можно и нужно применять для формирования у детей представления о здоровье как ценности, воспитания у них культуры здоровья, личностных качеств, способствующих его сохранению и укреплению, мотивации на ведение здорового образа жизни и саморазвитие. Приведем несколько вариантов применения информационных технологий с целью воспитания у детей ценностного отношения к собственному здоровью. Информационные технологии позволяют:

- использовать социальные сети для пропаганды здорового образа жизни с учетом потребностей целевой аудитории;
- посещать и создавать сайты с позитивным контентом;
- проводить конкурсы презентаций, викторины по здоровьесбережению;
- участвовать в Интернет-конкурсах и других конкурсах различных уровней;
- создавать проекты здоровьесберегающей направленности;
- организовывать разнообразные игры и тренинги (тренинги резистентности к негативному социальному влиянию, тренинг формирования навыков здоровьесбережения), круглые столы, конференции, дебаты, мозговые штурмы, деловые игры.

С помощью информационных технологий можно осуществлять популяризацию среди преподавателей и родителей идеи комфортной здоровьесберегающей образовательной среды, повышать информационную и здоровьесберегающую культуру родителей и педагогов.

В 21-м веке информационные технологии кардинальным образом изменили и продолжают менять такой важнейший для человеческого здоровья фактор как образ жизни. Произошла трансформация деятельности, общения, отношений и поведения людей, их взаимодействия с окружающим миром в целом. Существенные изменения не могли не затронуть процессы обучения и требования к организации образовательной среды. Для создания комфортной здоровьесберегающей образовательной среды педагоги должны учитывать связанные с происходящими изменениями риски и стараться максимально использовать возможности, открывающиеся за счет внедрения информационных технологий. А возможности эти практически безграничны.

Список источников

1. Дергачева Е.А. Философия техногенного общества. – Москва: URSS, 2022. – 216 с.
2. Андреев В.И. Здоровьесберегающее обучение и воспитание. – Казань, Центр инновационных технологий. 2000. – 499 с.
3. Черва В.С. Особенности решения проблем здоровьесбережения в образовательной организации // Наукосфера. – 2023. - № 4(1). – С.93-98.

4. Ганижева Н. Ж. Негативное влияние компьютера на здоровье человека // Молодой ученый. – 2021. – № 33 (375). – С. 2-4. – [Электронный ресурс]. – Режим доступа: URL: <https://moluch.ru/archive/375/83618>. (14.05.2023).
5. Юдин Б.Г. Здоровье человека как проблема гуманитарного знания / Философия здоровья. Под. ред. А.Т. Шаталова. – Москва: ИФ РАН, 2001. – С. 61-85.
6. Васильева И.Н., Осипова Е.М., Петрова Н.Н. Психологические аспекты применения информационных технологий // Вопросы психологии. – 2002. – № 3. – С. 84-86.

УДК 005.3

РОЛЬ МЕНЕДЖЕРА В СПОРТИВНОЙ ОРГАНИЗАЦИИ

ЦАПОК АЛИНА МАКСИМОВНА,

студент

КОЗЕНКО ЕЛЕНА ЮРЬЕВНА,**ТАРАСОВ ПАВЕЛ ВИКТОРОВИЧ**

к.п.н., доценты

ФГАОУ ВО «Северо-Кавказский федеральный университет»

Аннотация: в статье рассматриваются основы для построения аппарата управления в сфере физической культуры и спорта.

Ключевые слова: менеджмент, физическая культура, управление в спортивной деятельности.

THE ROLE OF A MANAGER IN A SPORTS ORGANIZATION

Tsapok Alina Maksimovna,**Kozenko Elena Yurievna,****Tarasov Pavel Viktorovich**

Abstract: The article discusses the basics of building a management apparatus in the field of physical culture and sports.

Key words: Management, physical culture, management mechanism in sports activities.

В индустрии спорта необходимо проводить анализ управленческой деятельности, проводимой специалистами данной области. Спортивными менеджерами определяют специалистов-практиков, эффективно организующих процесс управления физкультурно-спортивными организациями в условиях рыночных отношений. В основе профессиональной работы спортивного менеджера лежит определенная совокупность экономических субъектов и объектов, которые действуют в рамках спортивной деятельности. К подобному перечню можно отнести конкретные объекты экономики, в которых организуют бизнес – клубы, кружки и школы спорта, различные коммерческие мероприятия и организации деятельности, содержание или постройка стадионов, центры для оздоровления и занятия спортом или же наличие спортивных федераций [1]. В механизме управления при проведении спортивных мероприятий или при ведении коммерческой деятельности в данной области субъектами также могут являться федеральные органы исполнительной власти в области физической культуры и спорта и органы исполнительной власти субъектов Российской Федерации или же иные субъекты исполнительной власти. Можно определить, что основной целью в работе перечисленных организаций является непосредственно предоставление услуг в области физической культуры и спорта, то есть к таковым относят организованные комплексы физических нагрузок, консалтинг в спортивном менеджменте, программы спортивной подготовки, проведение и организация спортивных мероприятий и т.д.

Для того, чтобы лучше понять проблематику и актуализацию данного вопроса необходимо рассмотреть ряд моментов. Начиная с определения спортивного менеджмента, можно сказать, что это специальный отраслевой вид деятельности специалистов, применяющих свои профессиональные навыки непосредственно в индустрии управления спортивными организациями и предприятиями. Так

как так менеджеры связаны с рыночной системой и экономикой в целом, следующим моментом будет охарактеризовать основные цели, функции спортивной организации, создание устойчивости в условиях конкуренции, применение моделей управления, которые будут соответствовать необходимым способам ведения бизнеса в сфере спорта. Одно из требований, которое предъявляется к специалисту по управлению, является способностью применять различные функции менеджмента и тем самым сконцентрировать все элементы в единую систему или механизм[2].

К особым мероприятиям в работе спортивного менеджера можно отнести, разумеется, построение взаимоотношений между сотрудниками, подчиненными и руководителем. Основной перечень важных умений специалиста в области управления должен включать в себя его способность к координации отдельных рабочих ячеек, тем самым способствуя систематизации работы всего механизма управления. Необходимость в оценке профессиональных навыков различных сотрудников характеризуется подходом к определению их сильных и слабых сторон. Менеджеру в качестве профессиональных умений также следует находить сходства и различия между каналами взаимодействия внутри организации и за ее пределами. Обладая определенными управленческими компетенциями, менеджеры в области спорта формируют процесс взаимодействия субъектов управления внутри организации или в рамках коммерческой деятельности. Также важным аспектом в работе специалиста по управлению является способность анализа внешней рыночной среды.

Рассматривая внутренний механизм работы организации в отрасли спортивной деятельности, нужно раскрыть ролевую сущность каждого рабочего элемента. Специалисты в области спорта и управления занимаются решением разнообразных задач, однако выделить можно несколько основных направлений в исполнении своих задач менеджером[3]:

- разработка и утверждение пути, с помощью которого система управления будет работать в рамках действующего бизнеса, принятие решений в текущем периоде, исполнение контроля и координация действий в целях достижения определенных задач;
- проведение управленческих мероприятий не может не сопровождаться сбором необходимых данных не только о внутреннем состоянии организации, но и об ее контрагентах и их положении на рынке;
- разумеется, систематизация работы кадров, построение модели социального и рабочего взаимодействия бизнеса для формирования единого механизма.

Таким образом, понимание работы бизнеса в области спорта является ключевым фактором для рационального использования ресурсов и их источников, построения наиболее эффективной механики работы организации. Общую структуру управления можно определить как совокупность методов и способов распределения всех имеющихся средств организации в рамках выполнения поставленной цели[4]. Следует также отметить, что подготовка специалистов, которые обладают знаниями менеджмента и способны применить их в рамках спортивной отрасли, является важным национальным аспектом. Вопросы здоровья и физического развития становятся все более актуальными из-за таких фактов, как загрязнение окружающей среды, повышение уровня жизни населения или же повышающийся интерес к мировым спортивным событиям, заставляющих граждан задумываться о том, чтобы спорт стал частью их жизни.

Список источников

1. Менеджмент организации физической культуры и спорта : учебник / И. В. Брызгалов, И. Ю. Сазонов. — Екатеринбург : УрФУ, 2016 — 236 с.
2. Менеджмент в сфере физической культуры и спорта : учебное пособие / А. В. Починкин. — М. : Спорт, 2017 – 384 с.
3. Физическая культура и спорт как основа психологического здоровья личности, Тарасов П.В., Козенко Е.Ю., Алиев Е.Е., Антропологическая дидактика и воспитание. 2023. Т. 6. №1. с. 72-78;
4. An active lifestyle, physical education and sports as health-preserving practices of the population of Stavropol territory, Tarasov P.V., Ivashova V.A., Kozenko E.Yu., Aliev E.E., Udaltsov O. Yu., в сборнике: Digital Technologies and Institutions for Sustainable Development. Cham, 2022. с. 293-297.

УДК 004

ПЛЮСЫ И МИНУСЫ ЦИФРОВИЗАЦИИ ОБРАЗОВАНИЯ

ШАРУДА АРТЕМ АНДРЕЕВИЧ,
ЯРМОНОВА ВЛАДИСЛАВА ВЛАДИМИРОВНА

студенты
ФГБОУ ВО Армавирский государственный педагогический университет

Научный руководитель: Богданова Ардема Владимировна
кан. пед. наук, доцент
ФГБОУ ВО Армавирский государственный педагогический университет

Аннотация: в статье рассмотрено значение процесса цифровизации в современном образовательном процессе. Проанализированы общие положительные и отрицательные стороны данных инноваций. Подведены итоги и сделаны логические выводы.

Ключевые слова: цифровизация, компетентности, компьютеризация, цифровая среда, технологии.

PROS AND CONS OF DIGITALISATION OF EDUCATION

Sharuda Artem Andreevich,
Yarmonova Vladislava Vladimirovna

Scientific adviser: Bogdanova Ardema Vladimirovna

Abstract: The article examines the significance of the digitalisation process in the modern educational process. The general positive and negative aspects of these innovations are analysed. The results are summarised and logical conclusions are drawn.

Key words: digitalisation, competencies, computerisation, digital environment, technology.

На сегодняшний день, мы можем наблюдать, что большое количество обучающихся являются «цифровыми продуктами». С самого раннего детства они постоянно взаимодействуют с новыми технологиями и различными цифровыми устройствами. Но если говорить об образовательных цифровых технологиях, то это не просто гаджеты, это средства, которые упрощают процесс взаимодействия учащихся с учителем, повышают результативность детей, и, как следствие, качество обучения и т. д.

Отметим, что показатели готовности к обучению, и, самое главное, мотивации современных школьников находятся на довольно низком уровне, вследствие того, что современным педагогам приходится конкурировать с большим количеством гаджетов, отвлекающих детей: телефоны, ноутбуки, планшеты и т. д.

Как мы видим, цифровые технологии с одной стороны очень полезны, а с другой усложняют процесс обучения. Это и приводит нас к необходимости рассмотрения положительных и отрицательных черт цифровизации образования [1].

В частности, рассматривая положительные стороны процесса цифровизации и компьютеризации образовательного процесса, можно отметить:

1. Новые цифровые технологии дают возможность увеличения образовательного эксперимен-

тального поля, причем с быстрым получением обратной связи и рефлексии. Гаджеты позволяют более активно вовлекать детей в учебный процесс, при помощи создания новых методов и моделей обучения при помощи информационных технологий.

Подобные возможности приводят к улучшению результативности. К примеру, педагог может проводить онлайн-тестирование, что в разы ускоряет процесс его оформления, проведения и анализа (в свою очередь, такая форма контроля знаний позволит решить вопрос с «наполняемостью оценок»). Кроме того, цифровизация позволяет ученикам получать доступ к любому электронному учебнику или же ресурсу, то есть не обязательно иметь обычный учебник и носить таких по 5-6 в каждый день, достаточно будет просто телефона.

2. Новые технологии и гаджеты позволяют наиболее успешно вовлекать в учебную деятельность большее количество учащихся, за счет эффективного вовлечения застенчивых и не уверенных в себе детей, которые посредством различных онлайн-тестирований и онлайн-опросов могут без страха выполнять учебные задания. Кроме того, онлайн-мониторинг качества усвоения материала позволяет в кратчайшие сроки получать обратную связь о доступности тех или иных заданий. Подобный анализ помогает найти «слабости» каждого ученика и выработать траекторию ее решения, адаптированную под того или иного ребенка [2].

3. Существует множество ресурсов для организации продуктивной учебной деятельности учащихся. В приложениях для мобильных платформ и электронных книгах нет недостатка в инструментах, которые существенно меняют организацию учебной деятельности. Некоторые технологические устройства используют различные типы стимулов и помогают усваивать информацию в процессе обучения, используют соревновательные сценарии для распределения баллов и наград, чтобы сделать процесс обучения более увлекательным и привлекательным. Важным условием использования этих технологических устройств является достижение целей обучения.

Некоторые мобильные платформы и электронные книги включают ролевые игры, которые дают учащимся возможность обсудить факты и темы, касающиеся, например, исторических личностей или научных концепций. Игровые технологии также помогают внести здоровую конкуренцию в процесс обучения. Современные автоматизированные системы обучения могут быть очень полезны для организации продуктивной учебной деятельности и обеспечения реалистичной оценки успеваемости отдельных учащихся.

4. Новые технологии помогают учителям автоматизировать ряд однотипных и утомляющих задач. Данная возможность позволяет учителям упрощать свой трудовой процесс, а также экономить время, благодаря снижению рутинной и однотипной нагрузки. К подобным показателям можно отнести: проверку различных тестов, выставление оценок, заполнение журналов, контроль посещаемости и т. п. Также новые технологии позволяют определять индивидуальные особенности каждого ученика, что способствует конструированию правильного подхода к детям.

5. Еще одним из важнейших преимуществ цифровизации является возможность быстрого актуализации имеющихся сведений. Печатные издания учебников и учебных пособий могут не обновляться несколько лет, в то время как электронные версии обновляются моментально. Кроме того, подобного рода информация может добавляться и самими учениками, что позволит им делать краткие и понятные заметки. При этом, стоит помнить, что современные технические достижения позволяют развивать интернет-коммуникацию между учащимися, что также говорит о положительной стороне процесса цифровизации образования [3].

6. Технологическая грамотность - это жизненный навык и важная форма компетентности. Цифровая грамотность - это нечто большее, чем «индивидуальные технологические навыки». Это глубокое понимание цифровой среды, которое позволяет интуитивно адаптироваться к новым условиям и создавать контент совместно с другими учащимися. Создание презентаций, умение находить достоверные онлайн-источники, соблюдать соответствующий онлайн-этикет и т. д. - это жизненные навыки, которые учащиеся могут освоить в классе и которые будут полезны всем детям на протяжении всей их жизни. Цифровые навыки могут помочь образовательным учреждениям не только повысить качество обучения, но и обеспечить актуальность результатов обучения с течением времени.

Однако, несмотря на довольно длинный список положительных характеристик процесса цифровизации образования, у данного процесса есть и ряд «минусов», которые следует осветить:

1. Технологии могут очень сильно отвлекать от учебы, снижая их мотивированность к учебному процессу. Однако, стоит отметить, что в таком случае требуется грамотная работа со стороны педагогов, которые должны правильно организовать и скоординировать ученика, чтобы он мог с пользой использовать те или иные гаджеты.

2. Цифровые нововведения снижают социализацию индивидов, так как более застенчивые дети могут перестать общаться со своим окружением, находя новые знакомства в сети, которые могут быть опасны. Отметим, что именно из-за этого фактора, многие педагоги негативно относятся к цифровизации образования. Однако если задания поставлены таким образом, что позволяют использовать технологические инструменты, устные презентации и групповое сотрудничество, дети будут активно взаимодействовать друг с другом [4].

Технология - это инструмент, который может значительно повысить эффективность обучения, но она не является самоцелью. Современный учитель должен уметь грамотно его использовать, контролировать и знать его преимущества.

3. Технологии могут склонять людей к обману и уклонению от выполнения домашнего задания. Учащиеся всегда находили способы избежать выполнения домашнего задания, а цифровые технологии делают это еще проще: от копирования и использования чужих работ до покупки готовых эссе или презентаций в Интернете. Учителя всегда могут разработать задания и тесты так, чтобы минимизировать риски. Например, если контрольная работа носит открытый характер, то есть позволяет использовать технологии для поиска актуальной информации и переключает внимание на решение задач с использованием этих технологий, учитель может проверить не только понимание учениками материала, но и их умение работать с информацией. Многие программы позволяют подбирать индивидуальные задания для каждого ученика, который бессознательно концентрирует внимание на собственной работе, а не на поиске решений в чужих тетрадях или в Интернете.

4. Учащиеся не могут иметь равные возможности и равный доступ к новым технологиям. Для некоторых проблемой является даже приобретение телефона, что уж говорить о планшете или же компьютере. Правда, справедливости ради, отметим, что и эта проблема решается довольно просто - организацией совместной работы в классе, когда несколько учеников могут работать с одним электронным устройством. Технология не должна быть ни центральной частью учебного процесса, ни барьером.

5. Качество источников в Интернете оставляет желать лучшего. Интернет - это благословение и проклятие. Ваши учащиеся могут выиграть, если будут уметь отличать хорошие источники от ненадежных. Учебные заведения могут создать список электронных учебных ресурсов, информации, которой дети могут доверять, использовать, копировать и адаптировать [5].

Подводя итог, стоит отметить, что процесс цифровизации образования, на сегодняшний день, не доведен до идеала, мы можем наблюдать перегибы на местах, причем как чрезмерное включение в программу самостоятельной работы с источниками информации, так и практически полное сведение к минимуму работы с информационными технологиями. Компьютеризация образовательного процесса имеет как положительные, так и отрицательные стороны, однако недостатки, практически полностью, при грамотном подходе, нивелируются достоинствами. Можно с уверенностью сказать, что за цифровыми технологиями будущее, которое обязательно кардинально изменит подходы к системе обучения.

Список источников

1. Матвиенко С.В., Васильева Е.В. Образование XXI: плюсы и минусы цифрового образования // Образование и Право. 2022. №1. С. 165-170.
2. Абдуллаев С.Г. Оценка эффективности системы дистанционного обучения // Телекоммуникации и информатизация образования. 2017. №3. С. 85-92.
3. Корниенко С.А. Электронное обучение как средство реализации образовательной программы // Педагогика: традиции и инновации: материалы V Междунар. науч. конф. Челябинск: 2014. С. 175.

4. Пьянкова Н.Г., Матвиюк В.М. Влияние глобальной сети интернет на психику подростков // Научно-методический электронный журнал Концепт. 2014. №30. С. 36-40.

5. Уваров А.Ю., Гейбл Э., Дворецкая И.В. Трудности и перспективы цифровой трансформации образования. М.: Изд. дом Высшей школы экономики, 2019. 343 с.

© А.А. Шаруда, В.В. Ярмонова

УДК 372.8, 547

ИСПОЛЬЗОВАНИЕ МОНИТОРИНГА ПОКАЗАТЕЛЕЙ КАЧЕСТВА СЛИВОЧНОГО МАСЛА В ОРГАНИЗАЦИИ ШКОЛЬНОГО ИССЛЕДОВАТЕЛЬСКОГО ПРОЕКТА ПО ХИМИИ

ХОРЕВА ЕКАТЕРИНА НИКОЛАЕВНА

магистрант

ФГБОУ ВО «Иркутский государственный университет»

Научный руководитель: Шкурченко Ирина Владимировна

к. х. н., доцент

ФГБОУ ВО «Иркутский государственный университет»

Аннотация: проведён мониторинг изменения кислотного числа сливочного масла разных производителей; для определения кислотного числа использовался метод кислотно-основного титрования масла гидроксидом калия в присутствии фенолфталеина; на основании данного исследования разработан исследовательский школьный проект по химии для учеников 9 классов.

Ключевые слова: проектная деятельность учащихся, школьный исследовательский проект по химии, кислотное число, титриметрический метод

THE USE OF MONITORING OF BUTTER QUALITY INDICATORS IN THE ORGANIZATION OF A SCHOOL RESEARCH PROJECT IN CHEMISTRY

Horeva Ekaterina Nikolaevna*Scientific adviser: Shkurchenko Irina Vladimirovna*

Abstract: monitoring of changes in the acid number of butter from different manufacturers was carried out; to determine the acid number, the method of acid-base titration of oil with potassium hydroxide in the presence of phenolphthalein was used; on the basis of this study, a research school chemistry project was developed for 9th grade students.

Key words: project activity of students, school research project in chemistry, acid number, titrimetric method.

В XXI в. ситуация в мире складывается так, что теперь нужно учиться постоянно, буквально всю жизнь. Поэтому встает необходимость в изменении образования, которое будет базироваться на умении работать со знаниями, связывать в одно целое информацию из разных источников. Социальная значимость химико-биологического образования обусловлена необходимостью поддержания и повышения традиционного высокого уровня изучения химии и биологии, формирования будущего кадрового научно-химического и химико-биологического потенциала общества в современном социуме, поскольку наблюдается повышенный интерес к изучению химии и биологии как к предметам профессиональной подготовки и прежде всего к получению высшего образования, связанного с этими предметами. Удовлетворяя запросы социума, перед учителями теперь стоит задача не только научить детей, но и раз-

вить социально адаптированную личность, личность, готовую конкурировать на рынке труда [1, с. 19].

К сожалению, полученные знания по химии даже в углубленном виде не всегда позволяют выпускникам правильно адаптироваться и приспособливаться к различным жизненным ситуациям. Поэтому создание модели социально адаптированной личности выпускника посредством метапредметности, учебной и внеклассной работы учителя химии и биологии является актуальной для развития современной системы образования [1, с. 22].

С введением ФГОС появляется новое понятие – проект. Исследовательский проект представляет собой особую форму организации деятельности обучающегося (учебное исследование или учебный проект). Проектами могут быть исследовательские работы или работы, направленные на развитие познавательного и научного мышления детей [2, с. 6].

Для формирования и развития универсальных учебных действий основой признаётся активность обучающегося, когда знания не передаются в готовом виде, а добываются самими обучающимися в процессе познавательной деятельности. Метапредметные связи предусматривают взаимную согласованность содержания образования разных учебных предметов (рис.1) [3, с. 13].



Рис. 1. Схема результативности обучения

Когда проект предполагает использование знаний не по одному учебному предмету, а по двум или более, то у учащегося создается целостное представление об окружающем мире и повышается интерес к изучению этих предметов. Биология и химия в 8-9 классах по шкале трудности стоят в ряду одних из самых сложных учебных предметов, изучаемых в средней школе. Учитывая этот факт, межпредметный исследовательский проект поможет школьникам повысить интерес к изучению этих дисциплин.

Объектом нашего исследования стало сливочное масло разных производителей. Во-первых, ученикам интересно работать с тем, с чем они встречаются в повседневной жизни, а во-вторых, жиры изучают на уроках биологии в 8-9 классах и на уроках химии в 9-10 классах, значит, это поможет им в изучении сложных тем.

Одной из задач исследования было определить кислотное число жиров. Кислотное число показывает степень расщепления жира, то есть характеризует содержание в нем свободных жирных кислот. По количеству свободных жирных кислот, которые содержатся в масле, можно судить о его свежести, потому что в свежих жирах их мало. Во время хранения и нагревания жира количество свободных жирных кислот растёт. Дальнейшее их окисление приводит к появлению дефектов вкуса и запаха, а при более глубоком процессе – к непригодности использования жира в пищевых целях [4, с. 55].

Для определения содержания кислотного числа в маслах можно использовать традиционный титриметрический метод. Метод определения кислотного числа основан на кислотно-основном титровании масла гидроксидом калия в присутствии фенолфталеина.

Кислотное число масла вычисляли по формуле:

$$X = ((a-v) * T * 5.61) / H,$$

Где X – кислотное число, мг КОН на 1 г жира;

a – объём 0.1н раствора КОН, пошедшего на титрование навески жира, мл;

v – объём 0.1н раствора КОН, пошедшего на контрольное титрование, мл;

T – поправка к титру КОН;

5.61– 0.1 молекулярной массы КОН [5, с. 24]

Для исследования были взяты пробы крестьянского сливочного масла разных производителей: масло сливочное «Окинское» (8 проб), масло сливочное «Янта» (8 проб) и масло торговой марки «Коровка из Кореновки» (8 проб). Массовая доля жира у каждого масла 72,5%.

Все образцы масла одного производителя хранились при разной температуре: в морозильной камере, в самом холодильнике и на полочке его дверцы. Пробы были взяты с промежутком во времени в 5 дней.

В таблице 1 представлены результаты мониторинга изменения кислотного числа при исследовании сливочного масла «Окинское» (табл. 1).

Таблица 1

Результаты исследования сливочного масла «Окинское»

№	Кислотное число масла, хранившегося в морозильной камере	Кислотное число масла, хранившегося в холодильнике	Кислотное число масла, хранившегося на дверце
1 проба	0,84	0,89	0,92
2 проба	0,86	0,93	1,05
3 проба	0,9	0,98	1,14
4 проба	0,94	1,1	1,23
5 проба	0,97	1,16	1,31
6 проба	1,01	1,21	1,42
7 проба	1,05	1,26	1,5
8 проба	1,1	1,3	1,63

В таблице 2 представлены результаты мониторинга изменения кислотного числа при исследовании сливочного масла «Янта» (табл. 2).

Таблица 2

Результаты исследования сливочного масла «Янта»

№	Кислотное число масла, хранившегося в морозильной камере	Кислотное число масла, хранившегося в холодильнике	Кислотное число масла, хранившегося на дверце
1 проба	0,79	0,86	0,9
2 проба	0,81	0,92	1,05
3 проба	0,85	1,1	1,16
4 проба	0,9	1,19	1,27
5 проба	0,94	1,26	1,35
6 проба	1,0	1,34	1,43
7 проба	1,07	1,42	1,54
8 проба	1,16	1,49	1,68

В таблице 3 представлены результаты мониторинга изменения кислотного числа при исследовании сливочного масла «Коровка из Кореновки» (табл. 3).

Таблица 3

Результаты исследования сливочного масла «Коровка из Кореновки»

№	Кислотное число масла, хранившегося в морозильной камере	Кислотное число масла, хранившегося в холодильнике	Кислотное число масла, хранившегося на дверце
1 проба	0,82	0,89	0,94
2 проба	0,86	0,93	1,07
3 проба	0,9	0,98	1,23
4 проба	0,94	1,1	1,34
5 проба	0,97	1,16	1,47
6 проба	1,01	1,21	1,62
7 проба	1,07	1,26	1,81
8 проба	1,12	1,72	2,03

Выводы:

1. Показатели масла, хранившегося при разной температуре, отличаются между собой. Чем ниже температура хранения масла, тем ниже показатель кислотного числа.
2. При хранении масла на дверце холодильника кислотное число возрастает быстрее, чем при хранении в морозильной камере и в верхней камере холодильника;
3. Масло «Окинское», согласно определенному кислотному числу, является более свежим, чем масла торговых марок «Янта» и «Коровка из Кореновки»;
4. Все значения кислотного числа соответствуют пределам нормы: при хранении в условиях низкой температуры в течение 50 дней, т.е. в течение срока годности КЧ масла возрастает незначительно и остается в пределах нормы, но значение КЧ больше при хранении на дверце, где температуры выше 8°C

Таким образом, разрабатываемый нами проект, направленный на определение кислотного числа сливочного масла разных производителей, способствует формированию у обучающихся практических навыков работы в химической лаборатории. Участие в такой работе предоставляет школьнику возможность на практике познакомиться с особенностями исследовательской работы в области химии, сформировать системные знания, расширить кругозор, изучить сложный материал по предмету, проявить самостоятельность.

Список источников

1. Лобанова Н. Е. Метод проектов в практике обучения // Химия в школе. – 2005. - № 4. – С. 17-25.
2. Маркачёв А. М. Применение метода проектов в школьной практике // Химия в школе. - 2007. - № 2. – С. 5-11.
3. Немерещенко Л. В. Актуальная тема: Организация проектной деятельности // Химия в школе. – 2015. - №4. – С. 9-16/
4. Абдуллаева Л. В. Контроль показателей безопасности молока и молочной продукции // Молочная промышленность. - 2013. - № 9. - С. 53-59.
5. Никитина, Н. Г. Аналитическая химия: учебник и практикум для среднего профессионального образования / Н. Г. Никитина, А. Г. Борисов – М.: Наука, 2017. - 45 с.

УДК 372.881.1

ПСИХОЛОГО-ПЕДАГОГИЧЕСКИЕ ОСОБЕННОСТИ ПРИМЕНЕНИЯ МЕТОДА ПРОЕКТОВ ПРИ ОБУЧЕНИИ ИНОСТРАННОМУ ЯЗЫКУ В НАЧАЛЬНОЙ ШКОЛЕ

РЕШЕТАРЬ ГАЛИНА САМВЕЛОВНА

к.э.н., доцент

Ставропольский филиал

ФГБОУ ВО «Московский педагогический государственный университет»

Аннотация: в статье конкретизируются особенности применения метода проектов при обучении английскому языку в начальной школе, приводятся перечень тем проектной тематики и вопросы для анкетирования учеников 2 класса с целью выявления результативности использования данного метода.

Ключевые слова: метод проектов, обучение иностранному языку, преимущества использования проектных заданий.

PSYCHOLOGICAL AND PEDAGOGICAL FEATURES OF THE APPLICATION OF THE PROJECT METHOD IN TEACHING A FOREIGN LANGUAGE IN THE PRIMARY SCHOOL

Reshetar Galina Samvelovna

Abstract: The article specifies the features of the application of the project method in teaching English in elementary school, provides a list of project topics and a questionnaire for 2nd grade students in order to identify the effectiveness of using this method.

Key words: project method, teaching a foreign language, advantages of using project assignments.

В ходе обучения иностранному языку использование метода проектов может способствовать достижению довольно обширных положительных результатов. Это связано с тем, что проектная деятельность подразумевает работу над какой-либо интересной и актуальной темой, ее творческую интерпретацию, а это, в свою очередь, будет способствовать увеличению мотивации для изучения языка, а значит и повышению коммуникативных навыков обучающихся.

Проектная работа, как правило, выполняется в группах или парах, хотя может быть и индивидуальной, в зависимости от объема заданий. Конечно же, используются компьютерные технологии, а это всегда вызывает у учеников дополнительный интерес. Они в процессе такой работы чувствуют самостоятельность, расширяют свой кругозор, испытывают моральное удовлетворение от того, что выступают в роли создателей чего-то нового и интересного.

При разработке тематики проектных заданий в ходе изучения иностранного языка очень важно учитывать возрастные особенности учеников, поскольку индивидуализация обучения в данном случае повысит его эффективность, улучшит психологический климат на уроках, а также улучшит коммуникативные навыки учеников, что собственно и является целью изучения иностранного языка.

На наш взгляд, при обучении иностранному языку метод проектов может использоваться практически по любой теме с учетом уровня подготовленности и возраста учеников. Например, если речь

идет о начальной школе, то можно предложить ребятам такие темы, как «Моя семья», «Мое хобби», «Праздники», «Любимые мультфильмы» и т.д. Для учеников средней школы будет интересно поработать над такими темами, как «Компьютерные игры в нашей жизни», «Мои друзья», «Социальные сети» и т.д. Старшеклассникам будет более интересна тематика, связанная с взаимоотношениями со сверстниками, с путешествиями, праздниками, будущей профессией и планами на будущее в целом, а также, например, их будут волновать отношения с родителями и с противоположным полом. Педагог действительно может и должен самостоятельно разрабатывать проектную тематику, если он замечает, что этого компонента очень мало или вообще нет в используемом учебно-методическом комплексе.

Однако, при всех положительных характеристиках проектного метода при обучении иностранному языку, он имеет определенные трудности. Например, педагогу достаточно трудно бывает отказаться от роли носителя знаний и превратиться в слушателя и не делать частые замечания ученикам. Кроме того, непросто придумать сами проектные задания и включить в них, например, игровую деятельность. Иногда достаточно сложно оценить проектную работу, особенно, если ребята работали в группе. Еще одна сложность – не допустить превращения работы учеников просто в зачитывание реферата по теме, ведь проект должен включать в себя конечный практический результат, решать какие-либо важные задачи.

В связи с вышеперечисленным нужно отметить, что, несмотря на трудности использования проектного подхода при изучении иностранного языка, этот способ имеет много преимуществ, связанных с повышением познавательной активности и коммуникативных навыков обучающихся и является интересным полем деятельности для пытливого ума педагога, который заинтересован в повышении эффективности обучения своих учеников.

Поскольку в ходе исследования мы более подробно остановились на практическом опыте применения проектного подхода при изучении английского языка в начальной школе, а если говорить более конкретно, мы предлагаем проектную тематику и особенности проведения таких уроков на самом раннем этапе обучения во втором классе. В этом возрасте большинство ребят в российских школах только начинают изучать иностранный язык и очень важно заинтересовать их этим процессом, увлечь и влюбить их в этот предмет. На наш взгляд игровая форма организации проектных занятий подойдет как нельзя лучше.

Предполагаемая тематика проектов представлена ниже и может быть изменена и дополнена по желанию педагога и при возникновении такой необходимости.

1. My beloved family
2. My favorite room in my house.
3. My favorite food.
4. My favorite animals
5. What toys do I like?
6. Favorite holidays
7. Birthday
8. New Year and Christmas
9. What cartoons do I like?
10. My friends.
11. My wishes for the New Year
12. Differences between Father Frost and Santa Claus

Проектное задание состоит в том, чтобы на русском языке (поскольку ребята во втором классе еще не умеют разговаривать на английском языке) подготовили сообщение по выбранной теме, представили его графически в виде рисунков или презентации, при этом сделали подписи отдельных слов и фраз на английском языке. Лучше всего работать в мини-группах или парах [2, с.42]. При этом необходимо подготовить вопросы или задания для остальных учеников класса. Желательно, чтобы темы проектов не повторялись, хотя, безусловно, если большинство ребят захотят рассказать, например, про свой день рождения или про новый год, не следует им запрещать, поскольку проектная работа должна выполняться по собственной инициативе и с желанием.

Проектная работа на уроках английского языка может быть довольно разнообразной в зависимости от возраста и интересов учеников. В данном случае мы предложили игровой проект с элементами исследовательской деятельности, так как на наш взгляд, такая форма лучше всего подходит для учеников начальной школы. Однако, в более старших классах можно использовать и другие формы, например, творческие проекты, сценарные, информативно-исследовательские и т.д.

Необходимо отметить, что в ходе проведения эксперимента учащимся 2 класса школы №10 г. Ставрополя была предоставлена возможность ответить на вопросы анкеты, которая представлена ниже.

1. Нравится ли вам посещать уроки английского языка?
 - А) да
 - Б) нет
 - В) иногда нравится
 - Г) иногда не нравится.
2. Какие виды деятельности на уроках английского языка вам нравятся больше всего?
 - А) Записывать в тетрадь с доски
 - Б) Говорить на английском, пусть даже совсем мало слов
 - В) Выполнять задания рабочей тетради
 - Г) Выполнять творческие проектные задания
3. Какие темы проектов вам кажутся самыми интересными?
 - А) Моя семья
 - Б) День рождения
 - В) Новый год
 - Г) Мои друзья
4. Хотели ли бы вы на уроках английского языка больше выполнять творческих заданий?
 - А) Да
 - Б) Нет
 - В) Не знаю
5. Нравится ли вам, когда на уроках английского языка вы проявляете больше самостоятельности?
 - А) Да
 - Б) нет
 - В) не знаю.

По результатам анкетирования было выявлено, что примерно половине ребят нравится посещать уроки английского языка. Всего в классе 20 человек. При этом 15 человек из общего количества отметили, что им больше всего нравится выполнять творческие задания. Из общего числа учеников 16 человек считают, что самой интересной темой для проектного задания является тематика нового года. При этом 12 человек уверены, что им нравится проявлять больше самостоятельности на уроках.

Таким образом, на основании проведенного анкетирования, можно сделать вывод, что метод проектов при изучении английского языка в начальной школе может использоваться, и целесообразен к применению, поскольку повышает мотивационную составляющую педагогического процесса и развивает самостоятельность учеников.

Список источников

1. Пассов Е. И. Современные направления в методике обучения иностранным языкам : учеб. пособие. – Воронеж : Интерлингва, 2017. – 40 с.
2. Теслина О. В. Проектные формы работы на уроке английского языка // Иностранные языки в школе. – 2020. – № 3. – С. 41–46.
3. Туркина Н. В. Работа над проектом при обучении английскому языку // Иностранные языки в школе. – 2020. – № 3. – С. 46–48.

МЕДИЦИНСКИЕ НАУКИ

УДК 61

СТАНОВЛЕНИЕ МЕДИЦИНСКОГО ВОЛОНТЕРСКОГО ДВИЖЕНИЯ В ЧУВАШСКОЙ РЕСПУБЛИКЕ

ФИЛИППОВ ИГОРЬ ЮРЬЕВИЧ,

ассистент кафедры факультетской и госпитальной терапии

АНТОНОВА ЕЛЕНА СЕРГЕЕВНА,

ассистент кафедры организация здравоохранения
и информационных технологий в медицине

СПИРИДОНОВА ДАРЬЯ ПЕТРОВНА

студент

Чувашский государственный университет им. И.Н. Ульянова

Аннотация. В статье описано развитие медицинского волонтерства в Чувашской Республике от ее пути основания в 2016 году до сегодняшнего момента. Выводы сделаны на основе анализа данных, которые ежегодно собираются ЧРО ВОД «Волонтеры-медики».

Ключевые слова: добровольчество, волонтерство, медицинское волонтерство, Волонтеры-медики, волонтеры.

THE FORMATION OF MEDICAL VOLUNTEERING IN THE REGION

**Filippov Igor Yurievich,
Antonova Elena Sergeevna,
Spiridonova Darya Petrovna**

Abstract. The article examines the formation of medical volunteering in the Chuvash Republic from its founding path to the present moment. The conclusions are based on the analysis of data collected annually by the CHRO VOD «Medical Volunteers»

Key words: volunteering, medical volunteering, medical volunteers, volunteers.

Всероссийское общественное движение «Волонтеры-медики» - ключевой общественный ресурсный центр волонтерства в сфере здравоохранения, одна из крупнейших добровольческих организаций в сфере здравоохранения в Европе. Цель Движения - развитие добровольчества в сфере здравоохранения и оказание положительного влияния на здоровье нации.

История Движения Волонтеров-медиков в Чувашии началась в апреле 2016 года, когда на базе Чувашского государственного университета им И.Н. Ульянова открылся первый комитет Волонтеров-медиков Волонтерского центра университета. На тот момент численность активистов составляла порядка 30 человек. Работало одно направление движения - Санитарно-профилактическое просвещение населения, и основные мероприятия, которые проводили волонтеры, были это лекции о добре, раздача памяток, анкетирование населения на улице, танцевальный флешмоб, акция «Освободим Россию от табачного дыма!» (обменяй сигарету на конфету).

В 2017 году было заключение соглашения с крупными медицинскими организациями республики

- ФГБУ «Федеральный центр травматологии, ортопедии и эндопротезирования» и БУ «Больница скорой медицинской помощи» Минздрава Чувашии. Это дало возможность для дальнейшего развития движения, а также старт новому направлению - Волонтерская помощь в медицинских организациях. Помимо этого, начинают работу еще два направления – Обучение первой помощи и сопровождение мероприятий и Профориентация школьников в медицину.

Начались обучения для волонтеров по профилактике социально-значимых заболеваний и по оказанию первой помощи от БУ «Республиканский центр общественного здоровья и медицинской профилактики, лечебной физкультуры и спортивной медицины». Кроме того, несколько волонтеров прошли обучение и стали федеральными сертифицированными инструкторами по первой помощи.

Также в 2017 год знаменуется началом тесного сотрудничества с Министерством здравоохранения Чувашской Республики при совместной реализации проекта «Во имя пациента» и первой победой в заочном этапе Всероссийского конкурса молодежных проектов среди физических лиц от Федерального агентства по делам молодежи (Росмолодежь). Сумма грантовой победы – 100 000 рублей. Проект «О здоровье надо знать!» направлен на повышение медицинской грамотности населения и заинтересованности в поддержании своего здоровья на территории Чувашской Республики.

В 2018 году организация расширяется – открывается первое местное отделение - в г. Новочебоксарск на базе АНПОО «Академия технологии и управления», начинают работу два новых направления «Популяризация кадрового донорства», «Здоровый образ жизни». Количество активных волонтеров увеличивается до 450 человек.

Мероприятия, проводимые добровольцами, укрупняются - программа «Дети на защите взрослых», медицинское сопровождение Всероссийская массовая лыжная гонка «Лыжня России», старт федеральной программы «Стоматологическое здоровье России», старт Всероссийского проекта «#ДоброВСело», первая республиканская школа волонтера-медика, площадка Волонтеров-медиков на творческом бульваре в рамках празднования 549-летия города Чебоксары.

Помимо этого, с 2018 года начинается проведение образовательных школ, спикерами на которых являются сами волонтеры-медики. В 2018 году были проведены школа первой помощи и школа ответственного донора.

Новые победы в грантовых конкурсах - «Сохраним здоровье вместе» (150 000 рублей), «Спасти может каждый» (300 000 рублей).

Хорошим толчком для развития организации стало подписание соглашения с Министерством здравоохранения Чувашской Республики.

В 2018 году начинаются первые награды - 3 активиста удостоились чести стать лауреатами Государственной молодежной премии Чувашской Республики, приз зрительских симпатий в номинации «Лучшая молодежная общественная организация(движение) в городском конкурсе «Мы – будущее города Чебоксары».

В 2019 году открылись Тарханское местное отделение в с. Тарханы Батыревского района и штабы здоровья в ФГБОУ ВО «Чувашский государственный педагогический университет имени И. Я. Яковлева» и ГАПОУ «Чебоксарский техникум технологии питания и коммерции» Минобразования Чувашии, а также школьные отряды по всей республики.

Количество активных волонтеров на то момент составляло 1035 человек. Укрупняются мероприятия, проводимые волонтерами - Всероссийская социально-профилактическая программа «Здоровье суставов в надежных руках», Федеральный проект «Борьба с онкологическими заболеваниями», реализация совместно с Минздравом Чувашии проекта «Бережливые технологии». Продолжаются образовательные школы для волонтеров по 4 направлениям движения - Санитарно-профилактическое просвещение, Первая помощь, Популяризация донорства, Общий уход за пациентами.

Стоит отметить, что в 2019 году Волонтеры-медики в первый раз победили в грантовом конкурсе для юридических лиц Фонда президентских грантов - проект «Система развития волонтерских отрядов в сфере охраны здоровья в Чувашской Республике», также продолжились победы и во Всероссийском конкурсе молодежных проектов среди физических лиц от Федерального агентства по делам молодежи (Росмолодежь) с проектами: «Сохраним здоровье вместе» (200 000 рублей), «Радость детства» (200

000 рублей), «Наглядная наука» (200 000 рублей), «О здоровье надо знать!» (100 000 рублей), «Движение - путь к здоровью» (100 000 рублей), «Спасти может каждый» (150 000 рублей), «Школа Волонтера-медика 2.0» (200 000 рублей).

2020 год знаменовался стартом Всероссийской акции взаимопомощи #МыВместе, которую запустили Волонтеры-медики совместно с Общероссийским народным фронтом и Ассоциацией волонтерских центров по всей стране. Акция была направлена на помощь пожилым и одиноким людям в бытовых вопросах, например, покупке еды и лекарств, выносе мусора.

Движение продолжает расширяться - подписано соглашение с ФГБОУ ВО «ЧГУ им. И.Н. Ульянова», было открыто Канашское местное отделение на базе филиала Чебоксарского медицинского колледжа, а также проводить все более крупные мероприятия, ключевые среди них - Межрегиональный медицинский турнир «MedCare», Всероссийская акция «#СпасибоМедикам», Всероссийская акция «Новый год в каждый дом», трехдневная выездная республиканская Школа волонтера-медика в ДОЛ «Солнышко», площадка Волонтеров-медиков на республиканском форуме «Доброфорум», выезды в районы республики в рамках донорских акций и проекта «Улыбка на отлично».

2020 год стал самым плодотворным по проектной деятельности: победы в грантовых конкурсах от Росмолодежь - «Youtube-сериал «Открытая медицина» (200 000 рублей), «Сохраним здоровье вместе» (210 000 рублей), «Радость детства» (200 000 рублей), «Школа безопасности» (320 000 рублей), «О здоровье надо знать!» (200 000 рублей), «Школа волонтера-медика 1.0» (320 000 рублей), «Школа общего ухода за пациентами» (160 000 рублей), «Спасти может каждый» (300 000 рублей), «Volmedic News» (230 000 рублей), «Спасибо, что ты есть!» (340 000 рублей), «Система развития волонтерских отрядов в сфере охраны здоровья в Чувашской республике» (250 000 рублей), в грантовом конкурсе Фонда Президентских грантов - Модификация стандартизированных моделей реабилитационных мероприятий на основе аэробных нагрузок у пациентов субкомпенсированной и умеренно декомпенсированной хронической сердечной недостаточностью на территории Чувашской Республики, а также субсидия на развитие гражданского общества на территории Чувашской Республики - Система развития волонтерских отрядов в сфере охраны здоровья в Чувашской Республике.

В 2021 году количество волонтеров значительно увеличилась и составляло 1791 человек. Победы в грантах и реализация таких проектов, как «Спасти может каждый 2.0» 300.000 рублей, «Радость детства» 180.000 рублей, «Система развития волонтерских отрядов в сфере охраны здоровья в Чувашской Республике» 200.000 рублей, а также субсидии на развитие гражданского общества на территории Чувашской Республики – «Система развития волонтерских отрядов в сфере охраны здоровья в Чувашской Республике».

Стартовали образовательные школы для обучения волонтеров по 4 направлениям в местных отделениях (г. Чебоксары, г. Новочебоксарск, г. Канаш, с. Тарханы). Крупные более значимые мероприятия, которые проводились волонтерами в этот год: торжественное мероприятие, посвященное подведению итогов деятельности движения в 2021 году, в конгресс-отеле «Россия» с приглашением почетных гостей, организаторы Межрегионального медицинского турнира «MedCare».

В 2022 году подписали соглашение с ФГБОУ «Чувашский государственный аграрный университет». Количество волонтеров составляло 2025 человек.

Появились новые образовательные школы для волонтеров: школа репродуктивного здоровья в БУ «Президентский перинатальный центр» Минздрава Чувашии, #АкадемияВМ по развитию «мягких» навыков от региональных и федеральных экспертов. Запустили стажировки в организациях-партнерах: Волонтеров: Министерство здравоохранения Чувашской Республики, Ресурсный центр по развитию добровольчества Чувашской Республики, БУ «Республиканский центр общественного здоровья и медицинской профилактики, лечебной физкультуры и спортивной медицины».

Крупные мероприятия организации в этот год: три выездные республиканские Школы Волонтера-медика за год, Межрегиональный форум Волонтеров-медиков Приволжского федерального округа по направлению санитарно-профилактическое просвещение населения «HealthCare», Первый Бал волонтеров-медиков Чувашской Республики.

Продолжается участие и победы в грантовых конкурсах от Росмолодежи: «Добро в ЧМК» 388.000

рублей, «Движение - путь к здоровью» (215 000 рублей), от Фонда Президентских грантов «Система развития волонтерских отрядов в сфере охраны здоровья в Чувашской Республике», «Стратификация риска и маршрутизация больных с хронической сердечной недостаточностью и пациентов, перенесших COVID-19», Субсидии на развитие гражданского общества на территории Чувашской Республики, «#АкадемияВМ - больше, чем знания».

Итоги работы 2022 года Волонтеров-медиков в цифрах – это более 10 тысяч часов помощи медицинскому персоналу, более 250 мероприятий по профилактике заболеваний с охватом более 20 тысяч людей, 19 выездов в Фельдшерско-акушерские пункты республики в рамках проекта «Добро в село», более 845 литров крови и более 2 тысяч доноров, более 320 обученных людей по навыкам оказания первой медицинской помощи, более 100 мероприятий по направлению Здоровый образ жизни с охватом 14 тысяч человек.

На данный момент, 2023 год, количество волонтеров составляет 2025 человек. Команда движения стала соорганизаторами проекта «Профильная смена «MedCare Junior» для учащихся школ 15-18 лет. Также в этом году планируется проведение конкурса «Активный школьный отряд», «Активный волонтер», снятие документального фильма #лицаВМ, издание книг «Люди - главные герои этой истории», «Сборник лучших волонтерских практик», организация бала Волонтеров-медиков и проведение двух выездных республиканских Школ Волонтеров-медиков.

ЧРО ВОД «Волонтеры-медики» сегодня: 3 местных отделения, 3 Штаба, более 2 000 волонтеров, 27 организаций-партнеров, из них 10 – медицинские, 8 направлений деятельности, 20 Образовательные учреждения, с которыми работаем систематически и 15 уникальных авторских проектов.

Список источников

1. Кравцова А.В., Литвинова А.А., Асмоловский А.В., Дмитриева Е.В. Время стать лучше: вклад волонтеров-медиков в борьбу с новой коронавирусной инфекцией. - // Смоленский медицинский альманах. 2021. № 1. С. 171-175.
2. Мащенко О.В. Особенности волонтерского движения в России. Волонтеры-медики -// Молодежь и наука. Шаг к успеху. - 2020. Т.2. С. 186-190.
3. Самощест М.И. Всероссийское общественное движение добровольцев в сфере здравоохранения «Волонтеры-медики» - // Социально-экономическая эффективность управления общественным здоровьем: философско-методологические основания. – 2018. С. 25-29.
4. Официальный аккаунт Чувашского регионального отделения ВОД «Волонтеры-медики» в социальной сети "ВКонтакте" [Электронный ресурс]. – Режим доступа: URL: <https://vk.com/volmedic21>
5. Официальный аккаунт ВОД «Волонтеры-медики» в социальной сети "ВКонтакте" [Электронный ресурс]. – Режим доступа: URL: <https://vk.com/volmedic>
6. Официальный сайт ВОД «Волонтеры-медики» [Электронный ресурс]. – Режим доступа: URL: <https://волонтеры-медики.рф/>

© И.Ю. Филиппов, Е.С. Антонова, Д.П. Спиридонова

УДК 61

ОСОБЕННОСТИ ПРОВЕДЕНИЯ МЕРОПРИЯТИЙ ПО СОХРАНЕНИЮ И УЛУЧШЕНИЮ КАЧЕСТВА ЖИЗНИ ПАЦИЕНТОВ С РЕВМАТОИДНЫМ АРТРИТОМ

ЕРОФЕЕВ АЛЕКСЕЙ ОЛЕГОВИЧстудент
ГБПОУ «Ейский медицинский колледж»,
г. Ейск, РФ*Научный руководитель: Куфтерин Сергей Михайлович*
преподаватель
ГБПОУ «Ейский медицинский колледж»,
г. Ейск, РФ

Аннотация: В статье представлены результаты сестринского исследования особенностей проведения мероприятий по сохранению и улучшению качества жизни пациентов с ревматоидным артритом при осуществлении сестринской помощи.

Ключевые слова: ревматоидный артрит, качество жизни, сестринская помощь.

FEATURES OF MEASURES TO PRESERVE AND IMPROVE THE QUALITY OF LIFE OF PATIENTS WITH RHEUMATOID ARTHRITIS

Erofeev Alexey Olegovich*Scientific adviser: Kufterin Sergey Mikhailovich*

Abstract: The article presents the results of a nursing study of the features of measures to preserve and improve the quality of life of patients with rheumatoid arthritis in the implementation of nursing care.

Key words: rheumatoid arthritis, quality of life, nursing care.

На современном этапе, несмотря на современные достижения в лечении и ранней диагностики ревматоидного артрита, существенно снижающих интенсивность проявления и темпов развития заболевания, а также значительно облегчающих повседневную деятельность пациента, ревматоидный артрит представляет собой важную медико-социальную проблему не только из-за широкой распространенности, но и прежде всего из-за невероятных страданий пациентов, огромного материального ущерба, причиняемого самому пациенту, обществу, семье, вследствие высокой нетрудоспособности и рано наступающей инвалидности [1, с. 112].

В настоящее время стоимость лечения и обследования пациента составляют для государства около одной трети затрат, связанных с ревматоидным артритом, а наибольшее общественное бремя составляют затраты, определяемые снижением качества жизни пациентов, в связи с выходом их из социальной сферы, прекращением их вклада в созидание общего национального продукта, снижением

трудовой активности родственников для обеспечения ухода за больным членом семьи [2, с. 80].

Актуальность указанной проблемы обусловили выбор темы дипломной работы, цель которой выявить особенности проведения мероприятий по сохранению и улучшению качества жизни пациентов с ревматоидным артритом при осуществлении сестринской помощи. Объектом исследования выбран патологический процесс у пациентов с ревматоидным артритом, а предметом - особенности проведения мероприятий по сохранению и улучшению качества жизни пациентов с ревматоидным артритом при осуществлении сестринской помощи.

Для достижения цели поставлены следующие задачи:

1. Изучить теоретические основы учения о ревматоидном артрите.
2. Выполнить сестринское исследование пациентов с ревматоидным артритом, находящихся на лечении в ГБУЗ «Ейская ЦРБ» МЗ КК.
3. Провести анализ результатов исследования и выявить особенности проведения мероприятий по сохранению и улучшению качества жизни пациентов с ревматоидным артритом при осуществлении сестринской помощи.

Анализ теоретических источников о ревматоидном артрите, показал, что ревматоидный артрит - это хроническое прогрессирующее системное заболевание соединительной ткани с преимущественным поражением мелких суставов по типу эрозивно-деструктивного полиартрита неясной этиологии со сложным аутоиммунным патогенезом, которое характеризуется широкой распространенностью, прогрессирующим характером течения со склонностью к хронизации процесса, приводящего к потере трудоспособности и ранней инвалидизации пациентов, сопровождается множеством социальных и психологических проблем с выключением пациента из трудовой, общественной и семейной деятельности.

Ревматоидный артрит проявляется различной степенью активности, выраженной клинической картиной, высокой частотой сопутствующей патологии, которые оказывают негативное влияние на течение и прогноз ревматоидного артрита, эффективность лечения и качество жизни пациентов, что важно учитывать при осуществлении сестринской помощи для предупреждения развития обострений заболевания, различных осложнений, снижения нетрудоспособности, улучшения качества и увеличения продолжительности жизни.

Базой для организации практической части работы была выбрана ГБУЗ «Ейская ЦРБ» МЗ КК.

При проведении исследования девяти пациентов с ревматоидным артритом 33% (три человека) составляют мужчины, а 66% (шесть человек) – женщины в возрасте от 45 до 76 лет.

При проведении анализа возрастного состава исследованных пациентов получены данные, свидетельствующие о том, что среди пациентов среднего возраста отмечается нивелировка в половом соотношении: соотношение мужчин и женщин 1:2, а в пожилом возрасте возрастает и количество респондентов примерно одинаковое, что соответствует данным теоретических источников на современном этапе.

Основной причиной развития РА принято считать сбой в иммунной системе, проявляющийся на фоне различных факторов риска. В исследуемой группе анализ результатов анкетирования, анамнез и опрос пациентов позволили выявить факторы риска, которые могли способствовать развитию заболевания и продолжают влиять на дальнейшее течение ревматоидного артрита, что, несомненно, негативно сказывается на качестве жизни пациентов независимо от пола и возраста.

В исследуемой группе выявлены низкая приверженность к лечению, негативно влияющая на качество жизни. Анализ результатов исследования показал, что это чаще пациенты мужского пола, а также пациенты с продолжительностью заболевания более шести лет и пациенты с побочными эффектами от проводимой терапии, у которых выявлены эпизоды самостоятельной отмены базисного лечения в период кратковременного улучшения состояния и не соблюдение рекомендаций по кинезиотерапии.

Проведенный анализ результатов исследования качества жизни показал, что у 55% пациентов из исследуемой группы все показатели значительно снижены, им свойственны высокий уровень тревоги, частые депрессивные реакции, чувство неудовлетворенности своим положением в обществе, семье, оценка будущего в пессимистических тонах, сомнения и отсутствие веры в благоприятный исход своего заболевания.

Практически у всех пациентов в исследуемой группе выявлены сопутствующие заболевания с преобладанием заболеваний сердечно-сосудистой системы (89%), таких как артериальная гипертензия, ишемическая болезнь сердца и хроническая сердечная недостаточность и сахарный диабет II типа, декомпенсация которых оказывает негативное влияние на качество жизни.

Результаты исследования показали, что более 50% пациентов характеризуется наличием у них низкой информированности о кинезотерапии и коррекции образа жизни для повышения качества жизни и значительными ограничениями в самоуходе, что потребовало обязательного обучения и консультирования по основам кинезотерапии с учетом полученных данных по локализации воспалительного процесса в пораженных суставах не только самих пациентов, но и родственников из ближайшего окружения, осуществляющих за ними уход.

Анализ результатов проведенного сестринского исследования пациентов при осуществлении сестринской помощи, позволил выявить особенности проведения мероприятий по сохранению и улучшению качества жизни при ревматоидном артрите, включающие проведение кинезотерапии для профилактики контрактур и анкилозов в сочетании с мероприятиями, направленными на диетотерапию, коррекцию факторов риска, на информированность пациента и его окружения о заболевании, с учетом коморбидных заболеваний, декомпенсация которых приводит к прогрессированию патологического процесса и снижению качества жизни.

Повышение приверженности к лечению при ревматоидном артрите и сопутствующих заболеваниях, оптимальная медикаментозная терапия и адаптированный к заболеванию образ жизни, позволяют замедлить темпы развития заболевания, существенно снижают интенсивность клинических проявлений, предупреждают развитие тяжелых осложнений, значительно облегчают повседневную деятельность пациента, его способность к самообслуживанию и социальной адаптации.

Список источников

1. Амирджанова В.Н. Ревматоидный артрит и качество жизни: методология исследований, валидация инструментов, оценка эффективности терапии: автореф. дис. д-ра мед. наук. Москва, 2018. - 169 с.
2. Андрианова И. А., Амирджанова В. Н., Горячев Д. В. Влияние активности болезни на качество жизни больных ревматоидным артритом // Научно-практическая ревматология. 2020. Т. 44. № 2. - С. 74-82.

© Ерофеев А.О., 2023

УДК 001.891.53

ДИАГНОСТИКА КЛЕЩЕВОГО БОРРЕЛИОЗА В ЛАБОРАТОРИИ

**ХАМИДОВА САДОКАТХОН ИЛЬХАМЖОНОВНА,
ОЛЬКИНИЦКИЙ КОНСТАНТИН ВЛАДИМИРОВИЧ,
ЧУМАКОВА ОЛЬГА АНДРЕЕВНА**

бакалавры, студенты
ФГБОУ ВО «Московский государственный университет
технологий и управления им. К.Г. Разумовского»

Научный руководитель: Селиванова Ирина Радиевна
доцент кафедры биологии и биоинформатики, к.в.н.,
ФГБОУ ВО «Московский государственный университет
технологий и управления им. К.Г. Разумовского»

Аннотация: В публикации описаны методы диагностики клещевого боррелиоза, возбудитель *Borrelia burgdorferi* s.l.

Ключевые слова: *Borrelia burgdorferi* s.l., боррелиоз, болезнь Лайма, лабораторная диагностика, клещи.

DIAGNOSIS OF TICK-BORNE BORRELIOSIS IN THE LABORATORY

**Khamidova Sadokathon Ilhamzhonovna,
Olkinitsky Konstantin Vladimirovich,
Chumakova Olga Andreevna**

Scientific adviser: Selivanova Irina Radievna

Abstract: The publication describes methods for diagnosing tick-borne borreliosis, the causative agent of the disease *Borrelia burgdorferi* s.l.

Key words: *Borrelia burgdorferi* s.l., borreliosis, Lyme disease, laboratory diagnostics, ticks.

Клещевой боррелиоз (болезнь Лайма) - это трансмиссивное природно-очаговое заболевание, вызванное возбудителем *Borrelia burgdorferi* s.l. *Borrelia burgdorferi* – это грамотрицательная подвижная бактерия семейства *Spirochaetaceae*. Заражение чаще происходит после укусов иксодовых клещей отряда *Ixodida*, происходит инокуляции *Borrelia burgdorferi* со слюной клеща в кровь, возможна трансплацентарная передача возбудителя от матери к плоду [1,2,3].

Диагностика заболевания основывается на данных специфических клинических проявлениях, эпидемиологического анамнеза и на основании лабораторных данных. Особую значение имеет специфическая лабораторная диагностика при нетипичной картине протекающей заболевания. В таких случаях применяют метод ПЦР (полимеразной цепной реакции) для выявления ДНК возбудителя *Borrelia burgdorferi*.

При диагностике боррелиоза важную роль играет сбор анамнеза с учетом эпидемиологической ситуации на данной территории и наличие ранних симптомов.

Главную роль в определении заболевания играют лабораторные методы обследования с использованием серологических тестов.

Попадание в организм *Borrelia burgdorferi* образует токсин, который иммунная система организма воспринимает как чужеродный и продуцирует антитела, которые определяются лабораторным путем с применением серологических тестов (Рисунок 1 и 2).



Рис. 1. Подготовка проб



Рис. 2. Запуск амплификатора

В зависимости от времени внедрения *Borrelia burgdorferi* и длительности ее присутствия в организме укушенного, лимфоцитами продуцируются иммуноглобулины разных классов. Принадлежность к определенному классу иммуноглобулинов определяет стадию течения болезни Лайма и дает возможность корректировать лечебный процесс.

Первыми в крови появляются антитела класса IgM, которые возникают через одну три недели от времени укуса клеща, достигая своей наивысшей концентрации через шесть недель. Появление антител класса IgM, стимулирует повышенную активность процессов, направленных на уничтожение патогена.

Постепенно концентрация антител снижается в течение нескольких месяцев и в некоторых случаях даже лет. Появление иммуноглобулинов IgM, указывает на недавнее заражение. Лабораторное исследование на наличие этого класса антител следует проводить в течение одного двух месяцев с момента проявления первичных симптомов заболевания.

На четвертой шестой недели после инфицирования, в крови начинают продуцироваться антитела класса IgG, достигая своей наивысшей концентрации в течение четырех шести месяцев. Антитела класса IgG обладают более высокой эффективностью и специфичностью к антигенам *Borrelia burgdorferi*. Появление иммуноглобулинов IgG указывает о ранее перенесенном боррелиозе или хроническом его течении [4,5].

При серологическом исследовании получаем три вида ответа: положительного, отрицательного, неопределенного.

Положительный ответ: фиксирует обнаружение антител IgM, подтвержденное наличием IgG при анализе через необходимый интервал времени, что может быть при: наличии текущего боррелиоза; ранее перенесенной болезни Лайма; ложноположительном результат бывает при инфицировании иными спирохетами.

Отрицательный ответ: фиксирует отсутствие антител IgM, что может свидетельствовать: об отсутствии заболевания; о стадии заболевания, соответствующей раннему периоду болезни; о факте применения лекарственной терапии на ранних этапах заболевания; давно перенесенной болезни.

Сомнительный результат: в этом случае дается рекомендация пройти повторные серологические

исследования на боррелиоз.

Окончательный диагноз заболевания устанавливается с учетом совокупных данных клинической картины болезни и результатов серологических анализов по выявлению антител класса IgM и IgG в сыворотке крови пациента.

Значимость анализа

Серологические тесты являются важным лабораторным исследованием в диагностике и лечении клещевого боррелиоза, которым подтверждается диагноз заболевания. Своевременный контроль за показателями динамики антител в сыворотке крови позволяет контролировать эффективность лечебных мероприятий, следить за течением патологического процесса или подтвердить полное излечение от болезни.

Список источников

1. Кирьянова Е.В. Научно-практический журнал «Медицинская сестра», Министерство здравоохранения Российской Федерации, I МГМУ им. И.М.Сеченова и Издательский дом «Русский врач», 2013, 8 выпуск, - 1-6с.
2. Евстафьев И.Л. «Болезнь Лайма: эпизоотологический аспект», научная статья в журнале «Вестник Харьковского национального университета имени В.Н. Каразина. Серия Медицина», номер 4 (546), Крымская республиканская санитарно-эпидемиологическая станция, Симферополь, 2002 - 42-46 с.
3. Коренберг Э.И., Горелова Н.Б., Ковалевский Ю.В. Основные черты природной очаговости иксодовых клещевых боррелиозов в России. *Паразитол.* 2002; 36(3):177–87.
4. Караваев Виталий Семенович, Генина Е. С., Рябченко А. В., Беклемишев А. Б. Значимость рекомбинантных белков западносибирских изолятов *Borrelia burgdorferi* S. L. для серодиагностики иксодового клещевого боррелиоза // *Клиническая лабораторная диагностика.* 2014. №6. URL:
5. Орлова Т. Н., Василенко Н. Ф., Афанасьев Е. Н., Тюменцева И. С., Котти Б. К., Малецкая О. В., Исмаилова Г. К., Тохов Ю. М., Антоненко А. Д., Куличенко А. Н. Совершенствование методов индикации возбудителя Лайм-боррелиоза // *Проблемы особо опасных инфекций.* 2011. №3. URL:

УДК 61

РОЛЬ ХОЛЕСТЕРИНА И ОМЕГА-3 ПОЛИНЕНАСЫЩЕННЫЕ ЖИРНЫЕ КИСЛОТЫ В ПИТАНИИ

**ПЕТРОВА МАРИНА ВЛАДИМИРОВНА,
ХАКИМОВА КАМИЛЛА ВЕНЕРОВНА**

студенты

ФГБОУ ВО «Башкирский Государственный Медицинский Университет»
Министерства здравоохранения Российской Федерации

Научный руководитель: Исхаков Эдуард Робертович

Профессор кафедры биологической химии

ФГБОУ ВО «Башкирский Государственный Медицинский Университет»
Министерства здравоохранения Российской Федерации

Аннотация: Данная статья посвящена исследованию роли холестерина и Омега-3 полиненасыщенные жирные кислоты в питании, их влиянию на заболевания сосудов, а также исследованию количества людей, которые получают вместе с пищей данные вещества.

Ключевые слова: Холестерин, атеросклероз, Омега-3 полиненасыщенные жирные кислоты, питание.

THE ROLE OF CHOLESTEROL AND OMEGA-3 POLYUNSATURATED FATTY ACIDS IN NUTRITION

**Petrova Marina Vladimirovna,
Khakimova Kamilla Venerovna**

Scientific adviser: Iskhakov Eduard Robertovich

Abstract: This article is devoted to the study of the role of cholesterol and Omega-3 polyunsaturated fatty acids in nutrition, their effect on vascular diseases, as well as the study of the number of people who receive these substances with food.

Key words: Cholesterol, atherosclerosis, Omega-3 polyunsaturated fatty acids, nutrition.

Актуальность: Холестерин -это вещество, относящееся к липидам. Около 80% холестерина производится в печени, остальные же 20% поступают в организм вместе с употребляемыми человеком продуктами. Холестерин циркулирует в крови, входит в состав клеточной мембраны и выполняет барьерную функцию. Также он выполняет выработку различных половых гормонов. В норме, уровень холестерина у женщин составляет 3-5,5 ммоль/л, а у мужчин 3,5-6 ммоль/л. В случае превышения данных показателей содержания холестерина в липопротеинах низкой плотности, может развиваться болезнь, под названием атеросклероз. [3, 5]

Атеросклероз - заболевание, характеризующееся поражением артерий и откладыванием липидов на стенке сосудов. В последующем совершается сужение просвета сосудов, в связи с разрастанием соединительной ткани. Атеросклероз может быть предшественником ряда заболеваний. Среди них: инфаркт миокарда (ИМ), ишемическая болезнь сердца (ИБС), сердечная недостаточность, инсульт,

тромбоз. [4]

К причинам развития атеросклероза можно отнести: повышенное содержание в холестерине липопротеинов низкой плотности (ЛПНП), курение, гиподинамия, неправильно составленный рацион питания, ожирение, наличие сахарного диабета, наследственная предрасположенность к данному заболеванию. [6]

Диета для снижения уровня холестерина подразумевает под собой отказ или снижение потребления пищи с большим его содержанием.

Таким образом, для восстановления нормы холестерина, можно употреблять постное мясо, орехи, ягоды, бобовые, фрукты и овощи. Также рекомендуется употреблять жирную морскую рыбу, так как в ней содержится много Омега-3-полиненасыщенные жирные кислоты (ПНЖК).

Добавление рекомендуемой дозы Омега-3-ПНЖК в ежедневный рацион дает возможность значительно снизить риск развития ИБС с летальным исходом. Снижение уровня смертности, связан с их антиаритмическими свойствами и понижением стремительного развития атеросклероза. [1, 7]

В весьма интересной работе Ebbesson SOE, Tejero ME, Nobmann ED, et al. [1] положительная связь между потреблением Омега-3-ПНЖК и более низким уровнем заболеваний коронарных артерий была выявлена у гренландских эскимосов, что также может быть связано с большим количеством потребления морской рыбы и морепродуктов. Эти продукты питания коренного народа Гренландии содержат большое количество Омега-3-ПНЖК из рыбьего жира. Позже была выделена отрицательная взаимосвязь между высоким уровнем смертности от ИБС и потреблением рыбьего жира, что и позволяет предположить антиатеросклеротические, а также антитромботические свойства Омега-3-ПНЖК.

Еще одно достойное исследование ученых de Roos B, Mavrommatis Y, Brouwer IA. [2] диеты и повторного инфаркта миокарда DART провели среди 2033 мужчин с недавним ИМ. Мужчины, которые получали рекомендации по увеличению потребления рыбы (до 2 раз в неделю), их смертность была снижена на 29% в течении 2 лет наблюдения за ними.

Таким образом можно сделать вывод, что употребление в пищу Омега-3-ПНЖК может снизить риск атеросклероза, ишемической болезни сердца, инфаркта миокарда и др.

Цель работы состояла в том, чтобы выявить употребляют ли люди Омега-3-ПНЖК и морскую рыбу/морепродукты, в которых содержится Омега-3-ПНЖК, как часто потребляют куриное мясо, в котором содержится «правильный» холестерин и как часто употребляют фаст-фуд, в котором содержится «вредный» холестерин.

Методы и материалы: Было проведено исследование, по нами разработанной анкете, среди 100 человек возраста 20-25 лет, чтобы узнать в каком количестве люди потребляют мясо, морскую рыбу и морепродукты, в которых содержится Омега-3-ПНЖК и как часто они злоупотребляют едой, в которой содержится холестерин.

Результаты: Нами установлено, что:

Потребление куриного мяса



Рис. 5. Потребление куриного мяса

47% опрошенных едят куриное мясо ежедневно, 35% 3-4 раза в неделю, 14% реже 1 раза в неделю, 4% не употребляют в пищу мясо.

Потребление морской рыбы/морепродуктов

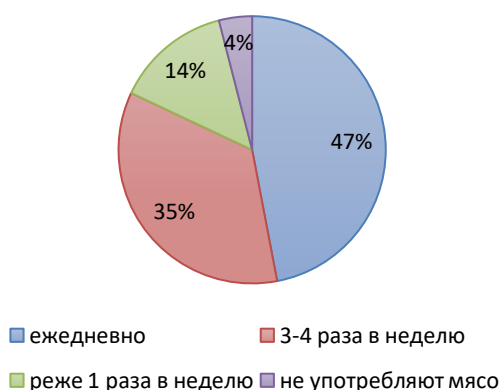

Рис. 6. Потребление морской рыбы/морепродуктов

15% людей употребляют рыбу/морепродукты 2-3 раза в неделю, 38% реже 1 раза в неделю, 26% 2-3 раза в месяц, 21% не употребляют данные продукты.

Потребление фаст-фуда

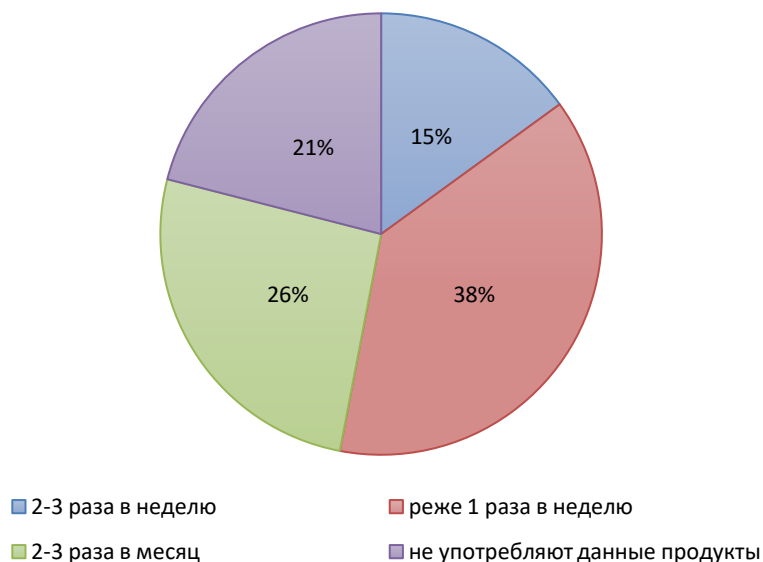

Рис. 7. Потребление фаст-фуда

6% людей употребляют фаст-фуд ежедневно, 5% 2-3 раза в неделю, 30% реже 1 раза в неделю, 50% 1-2 раза в месяц, 9% не едят фаст-фуд.

Добавление к пище Омега-3-ПНЖК

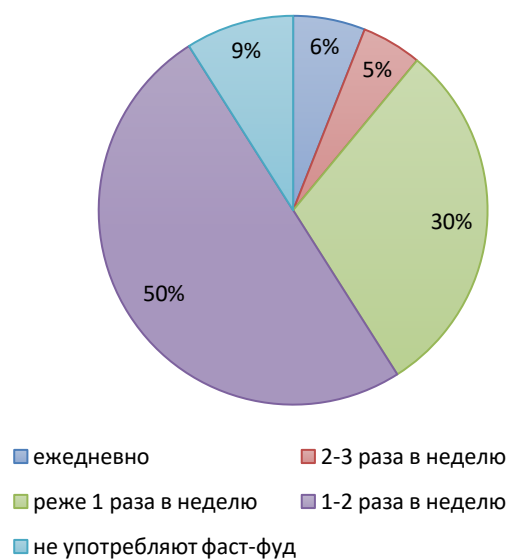

Рис. 8. Добавление к пище Омега-3-ПНЖК

Также, в данном опросе, мы выяснили, что 59% людей принимают в качестве пищевой добавки капсулы Омега-3-ПНЖК, а оставшийся 41% не используют их.

Заключение и выводы: Таким образом, исходя из результатов анкетирования, можно сделать вывод, что лишь 15% людей получают еженедельно норму в виде эйкозапентаеновой кислоты (ЭПК) и докозагексаеновой кислоты (ДГК). Также, больше половины опрошенных (59%) употребляют пищевую добавку Омега-3-ПНЖК.

С позиции употребления фаст-фуда, мы выявили, что 50% употребляют его 1-2 раза в месяц, и лишь 6% ежедневно. Частое употребление пищи, содержащей различные химические ингредиенты, может привести к избытку холестерина.

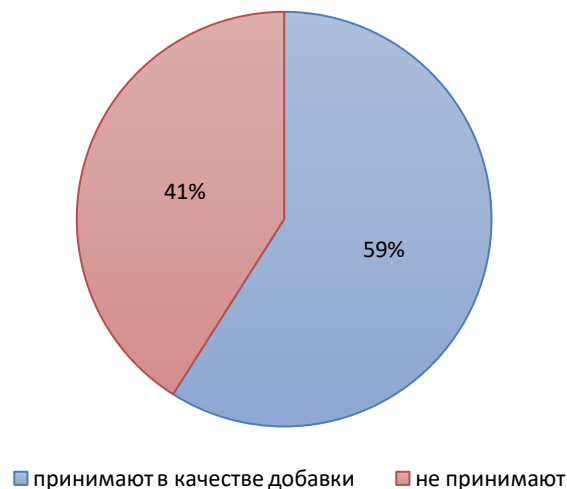
С точки зрения потребления куриного мяса, можно сделать вывод, что 47% употребляет его ежедневно, что свидетельствует о хорошем поступлении в организм «правильного» холестерина.

Список источников

1. Ebbesson SOE, Tejero ME, Nobmann ED, et al. *J Cardiometab Syndr* 2007; 2 (4): 244-249
2. de Roos B, Mavrommatis Y, Brouwer IA. *Br. J. Pharmacol* 2009;158(2): 413-428. doi: 10.1111/j.1476-5381.2009.00189.x.
3. В. Г. Колб, В.С. Камышников Справочник по клинической химии М.: Беларусь, 1982.-366 с.
4. В.Г. Колб, В.С Камышников Клиническая биохимия // Пособие для врачей лаборантов. — М: Беларусь, 1976. - 311 с.
5. Г.В.Рыбакова Холестерин и его влияние на организм //Вестник НГИЭИ -2011.- [Электронный ресурс].- Режим доступа: <http://cyberleninka.ru/article/n/holesterin-i-ego-vliyanie-na-organizm>
6. М.В. Ермолаев, Л.П. Ильичёва Биологическая химия М: «Медицина», 1989 г.- 285 с.
7. Lemaitre RN, King IB, Mozaffarian D, et al. *Am J Clin Nutr* 2003; 77 (2): 319-325.

ИСКУССТВОВЕДЕНИЕ

УДК 7.011

О РАЗВИТИИ ДРЕВНЕКИТАЙСКОГО ТАНЦА И ПРАКТИЧЕСКОМ ЗНАЧЕНИИ ОСОБЕННОСТЕЙ ВРЕМЕНИ

ЯН ВЭЙИ

магистрант

Российский государственный педагогический университет им. А. И. Герцена

Аннотация: Танец, как поэзия и музыка, берет свое начало в труде. Именно труд создает искусство танца, и именно потребности жизни и социального прогресса обогащают коннотации танца. Китайское танцевальное искусство имеет долгую историю, и унаследованные им танцевальные формы и особенности влияют на мировое танцевальное искусство по сей день, что имеет отношение к национализации и модернизации китайского танцевального творчества. В этой статье будут рассмотрены три аспекта древнекитайского танца: история его развития, особенности того времени и его актуальность.

Ключевые слова: Китай, древний танец, история развития, особенности времени, практическое значение.

ON THE DEVELOPMENT OF THE ANCIENT CHINESE DANCE AND THE PRACTICAL SIGNIFICANCE OF THE PECULIARITIES OF THE TIME

Yang Weiyi

Abstract: Dance, like poetry and music, has its origin in work. It is labor that creates the art of dance, and it is the needs of life and social progress that enrich the connotations of dance. Chinese dance art has a long history, and the dance forms and features inherited from it influence the world dance art to this day, which is related to the nationalization and modernization of Chinese dance art. This article will consider three aspects of ancient Chinese dance: the history of its development, the features of that time and its relevance.

Key words: China, ancient dance, history of development, peculiarities of time, practical significance.

Периодические характеристики древнекитайского танца

Развитие древнекитайского танца было тесно связано с правлением режима правящего класса, экономическим, политическим и культурным развитием, а также жизнью и трудом народа на разных этапах истории, поэтому характерные черты его танцев различались. Танцы первобытного общества в основном основывались на потребностях групповой жизни и труда, и танцы этого периода были чистыми, добрыми, едиными и дружелюбными, в основном показывая счастливые сцены групповой жизни и труда первобытных племен. Этот тип танца лучше всего отражает чаяния людей и их стремление к лучшей жизни.

К самым ранним первобытным танцам относятся музыка и танец тотема Желтого императора "Юньмэнь", музыка и танец периода Яо "Сянчи" и музыка и танец периода Шунь "Шао", которые принадлежали племенам и были в основном основаны на желании лучшего будущего, стремлении к миру и счастью, желании преодолеть большие стихийные бедствия и нападения диких животных и соперничающих племен. Борьба и стремление к счастливой жизни.

С развитием общества Ся и Шан постепенно сформировался сложившийся Начал формироваться правящий класс, и вместе с ним ритуальные танцы, музыкальные танцы и придворные танцы стали танцами, которыми манипулировал правящий класс, а правители отбирали и обучали специализированные танцевальные таланты для постановки танцев, отвечающих интересам правителей, организовав хореографов специально для создания танцев, прославляющих идеи, персонажей и события правящего класса на благо самого правящего класса, выражая покорность правителям. Танцы в основном предназначены для удовольствия правящего класса и знати. Большинство этих танцев отражают интересы и идеи правящего класса, но они также имеют развлекательный эффект. Танцы периодов Весны и Осени и Воюющих государств значительно изменились и в целом делятся на народные и придворные. Народные танцы по-прежнему наследуют естественное развитие своих предшественников и сами вносят новшества, в то время как придворные танцы изменились систематически, с соответствующими правилами и требованиями, и должны служить правителям, для удовольствия и развлечения правителей и знати. В то же время, народные танцы продолжают появляться по всему миру, подчеркивая различные Народные танцы национальных и местных жанров продолжали процветать, танцы этнических меньшинств также отличались своеобразием, оказывая влияние на общественное правление и политическое и экономическое развитие от династий Цинь и Хань до династии Тан, полностью отражая прогресс в мышлении правящего класса при императорском дворе и изменения в культурной и трудовой жизни масс, и более того, отражая прогресс общества в дальнейшем. Хотя в середине периода Цинь был достигнут определенный прогресс, ему все еще не хватало жизненной силы, чтобы превзойти процветание танцевального искусства династии Тан. Будь то десятки танцевальных форм, танцевальных категорий, танцевальных сцен, областей танцевального искусства и танцевальных костюмов, или танцевальные художники, танцоры и хореографы династии Тан, а также искусство сценического представления, дизайна и хореографии - все это было несравнимо до и после династии Тан.

Во времена династии Тан страна экономически процветала, люди были счастливы, политика и экономика двигались вперед, общество было стабильным, происходил частый обмен между Китаем и зарубежными странами. Все они отражают прекрасную ситуацию династии Тан, которая дала пространство и время для развития танца, культивировала большое количество танцевальных художников и создала большое количество танцевальных шедевров и шедевров, что несравнимо с династиями Мин и Цинь.

Актуальность древнего китайского танца.

На протяжении всей исторической траектории китайского танца, будь то первобытное общество, рабовладельческое общество или феодальная стадия длиной в несколько тысяч лет, танец не может быть создан и развит без народа, без труда и общественной жизни; он является самым естественным и сознательным отражением человеческой жизни, и лучше всего отражает мысли народа и волю правителей. Поскольку танцевальное искусство и танцевальная культура - это накопление многолетнего труда и жизни человеческого общества, отражение воли правителей, только при гармоничном взаимодействии народа и правителей можно создать славное искусство танца. Развитие танца - это также накопление длительного общественного развития и борьбы, это кристаллизация человеческой мысли и мудрости. Он возникает из развития народа и общества, и дается народом на право стремиться к свободе, и более того, является отражением идеологии правящего класса, которая необходима для развития общества в каждой династии и в каждый период - танец служит правящему классу, восхваляя развитие общества и величие народа, общественный строй и великие достижения правителей, стремление к стремлению к вере, восхваление родины и гор, торжество романтической любви и т.д.

Танцевальная культура, как и другие виды культурного искусства, играет огромную роль в формировании образа правящего класса, формировании авторитета и распространении правящей идеологии. Маркс и Энгельс однажды сказали: "В каждом классовом обществе идеи правящего класса - это идеи правителей, как материальных сил, которые правят этим классовым обществом, так и одновременно духовных сил, которые правят обществом." [2] 21 Независимо от периода, танцевальное искусство, как и другие виды культурного искусства, должно служить как правящему классу, так и народу. Хорошее произведение танцевального искусства, несомненно, является позитивным, вдохновляющим и праведным, представляющим не только социальный прогресс и основные ценности класса и эпохи,

но и прогресс или упадок класса и эпохи, пропагандирующим справедливость, продвигающим добро, передающим классику и традиции, опровергающим и обличающим позор и зло. Это самый высокий духовный уровень и самый лучший стандарт танцевального творчества и танцевального исполнительского искусства, который необходим нам сегодня, - пропагандировать "истину, добро и красоту" и критиковать "фальшь, зло и уродство".

В новую эпоху социалистической модернизации необходимы танцевальная культура и танцевальное искусство, соответствующие характеристикам времени, и это концепция танцевального творчества, которую мы, художники танца, должны соблюдать в соответствии с основными ценностями социализма. В новую эпоху мы должны создавать танцевальные произведения со значением новой эпохи, соответствующие теме новой эпохи, танцующие элегантно эпохи, и материалы должны исходить от народа и общества, и произведения могут служить народу и социалистической модернизации, и создавать танцевальную культуру и искусство, отвечающие требованиям времени для строительства сильной страны социалистической модернизации, чтобы прославить родину, прославить партию, пропагандировать социалистические идеи, прославить выдающихся людей. Цель - прославление Родины, прославление партии, пропаганда социалистических идей, прославление выдающихся деяний и героев революции, пропаганда новых идей и новых концепций. Наследование и продвижение древней китайской танцевальной культуры и танцевального искусства, как оригинального, так и вестернизированного, - это то, что мы должны иметь, пока оно прекрасно и способствует социальному развитию. Все превосходные танцы достойны нашего наследования и развития, исследований и инноваций. Сегодня, в новую эпоху социализма, необходимо больше превосходных танцевальных талантов и творцов, которые имеют большое практическое значение для процветания и развития социалистической танцевальной культуры и искусства с китайской спецификой в новую эпоху.

Список источников

1. Ян Инью . Рукопись истории древней китайской музыки [М]. Пекин : Народное Музыкальное издательство. – 1980. – С.3+21
2. Ву Янь . Проблемная область и тенденция развития китайской танцевальной эстетики. Журнал Пекинской академии танца.–2014. – №2. – С.130-133.
3. Се Чентонг , Чжэн Ин . Общие черты и различия между китайскими и иностранными танцами. Научно-популярное (научное образование). –2013. – №09. – С.157.

© Yang Weiyi, 2023

ПСИХОЛОГИЧЕСКИЕ НАУКИ

УДК 159.9

СПОСОБЫ БОРЬБЫ С ЭМОЦИОНАЛЬНЫМ ПЕРЕНАПРЯЖЕНИЕМ ВО ВРЕМЯ ОБУЧЕНИЯ У СТУДЕНТОВ-МЕДИКОВ

ГИБАДУЛЛИНА ФИРУЗА БУЛАТОВНА,

к.м.н., доцент

ИХСАНОВА КАМИЛЛА РИМОВНА,

КАРИМОВА АДЕЛИНА НАИЛЕВНА

студенты

ФГБОУ ВО «Башкирский Государственный Медицинский Университет»
Министерства здравоохранения Российской Федерации

Аннотация: в работе проводилось исследование различных способов борьбы студентов с эмоциональным перенапряжением во время обучения. Акцентируется внимание на респондентах, не нашедших для себя оптимальный путь решения поставленной задачи. Данная статья может быть полезна и специалистам в области здравоохранения, поскольку описанные способы оправдываются вне зависимости от возрастной категории.

Ключевые слова: Эмоциональное перенапряжение, выгорание, студенты-медики, истощение, обучение.

EMOTIONAL BURNOUT AMONG MEDICAL STUDENTS

Firouza Bulatovna Gibadullina,

Kamilla Rimovna Ihsanova,

Adelina Nailevna Karimova

Abstract: This paper investigated different ways to deal with emotional overstrain during training. Attention is focused on the respondents who have not found the optimal way to solve the task for themselves. This article can also be useful for healthcare professionals, since the described methods are justified regardless of age category.

Key words: Emotional overstrain, burnout, medical students, exhaustion, training.

Цель работы: выявить способы для снятия эмоционального напряжения у студентов медицинских вузов, и разработать рекомендации по профилактике «профессионального выгорания».

Материалы и методы: анализ научной литературы по теме исследования и анонимное анкетирование студентов медиков с 1 по 6 курсы (включительно). Всего в опросе участвовало 270 человек (средний возраст 18 – 25 лет).

Результаты и обсуждение:

Из данных литературы и результатов нашего исследования: чрезмерное эмоциональное напряжение поражает более половины не только специалистов, занятых в сфере здравоохранения, но и студентов во всем мире. Оно характеризуется дереализацией, эмоциональным истощением и низким восприятием собственной эффективности. И это неудивительно, поскольку по данным многих ученых,

эмоциональному истощению в большей степени подвержены люди, у которых образ жизни и профессия неотъемлемо связаны с активной коммуникацией. Однако же более весомая причина такого феномена, как эмоционального перенапряжения заключается в том, что каждодневно студенты, ставшие на путь изучения искусства целительства, сталкиваются с эмоционально насыщенными ситуациями, что и влечет за собой постепенное истощение эмоциональной составляющей нашего сознания. Обнаружить данное состояние можно и на ранних этапах его развития: Х. Маслач, и Т.В. Рябова отмечают, что оно «проявляется в чувствах эмоциональной перегрузки и ощущения пустоты, истощения собственных эмоциональных ресурсов» [1, с. 63-74].

Множество исследований показывают, что при эмоциональном выгорании страдают почти все сферы их жизни, например, это отрицательно сказывается на их клинической работе, профессионализме и этичном поведении, а также на эмпатии. В это же время риск академического отсева, депрессии и суицидальных мыслей имеет тенденцию к увеличению [2, с. 106-110]. Особенно на студентах медицинского вуза сказывается нагрузка в начале нового семестра и в конце учебного года перед сессией. Это связано с адаптацией к новым дисциплинам и сдачей изученных материалов во время зачётно-экзаменационного периода, когда учащиеся постоянно вынуждены испытывать стресс, боясь результатов и оценок. Именно в эти периоды необходимо максимально выделять свободные часы для способов снижения эмоционального напряжения, в противном же случае, как утверждает нам Т.В. Форманюк, эмоциональное истощение «может перерасти в профессиональное выгорание - глобальное деструктивное явление, которое охватывает всю профессиональную деятельность человека» [3]. В случае медицинского работника подобная перспектива не имеет места быть.

В начале нашего исследования проводилось анонимное анкетирование учащихся на выявление самого эффективного и частого способа снятия эмоционального перенапряжения во время обучения. Были выбраны в случайном порядке 45 обучающихся с каждого курса. Во время проведения анонимного анкетирования было дано 6 наиболее доступных и распространенных способов для снятия эмоционального перенапряжения и 1 вопрос, направленный на выявление лиц, не справляющихся с чрезмерной отрицательной нагрузкой. (табл.1.)

Таблица 1

Способы борьбы с эмоциональным перенапряжением у студентов медиков

Способы	Соотношения в процентах N (%)					
	1 Курс (N=45)	2 Курс (N=45)	3 Курс (N=45)	4 Курс (N=45)	5 Курс (N=45)	6 Курс (N=45)
Занятия физической активностью (походы в тренажерный зал)	6 (13,3%)	4 (8,8%)	7 (15,5%)	4 (8,8%)	4 (8,8%)	8 (17,7%)
Хобби: танцы, вышивание, походы, садоводство, чтение, рисование	10 (22,2%)	9 (20%)	7 (15,5%)	8 (17,7%)	4 (8,8%)	5 (11,1%)
Прогулки с близкими людьми	7 (15,5%)	8 (17,7%)	10 (22,2%)	15 (33,3%)	10 (22,2%)	12 (26,6%)
Поход в кинотеатры, театры, клубы	6 (13,3%)	2 (4,4%)	4 (8,8%)	3 (6,6%)	1 (2,2%)	4 (8,8%)
Шопинг, проведение спа-процедур	3 (6,6%)	2 (4,4%)	2 (4,4%)	5 (11,1%)	7 (15,5%)	6 (13,3%)
Сон, просмотр фильмов, социальные сети, компьютерные игры	10 (22,2%)	12 (26,6%)	8 (17,7%)	6 (13,3%)	14 (31,1%)	7 (15,5%)
Ничего не предпринимаю	3 (6,6%)	8 (17,7%)	7 (15,5%)	4 (8,8%)	5 (11,1%)	3 (6,6%)

По данным, представленным в таблице, нам удалось выяснить, что основными способами снятия напряжения, которых придерживаются студенты медицинского вуза являются: "прогулки с близкими людьми" 62 (22,9%) и "сон, просмотр фильмов, социальные сети, компьютерные игры" - 57 (21,1%). Также отмечено, что всего 20 (7,4%) респондентов считают "поход в кинотеатры, театры, клубы" качественным способом для снятия напряжения. Согласно данным 30 (11,1%) студентов с 1-6 курс, подвергаются негативному воздействию во время обучения и никак не справляются с ним, усугубляя свое психоэмоциональное состояние, что чревато серьезными последствиями (табл. 1). При игнорировании своего состояния могут возникнуть осложнения на физическом уровне, отражающиеся на общем здоровье человека (например, тахикардия, неврозы, обострение хронических заболеваний). При запущенной стадии развития данного психологического процесса, наблюдаются факторы, существенно снижающие качество жизни, что приводит к еще более тяжелому эмоциональному выгоранию. Оно же, в свою очередь, отражается не только на самом человеке, но и на его близком окружении: нередко люди, страдающие от эмоционального выгорания, переносят все свои переживания и свой гнев в семью, из-за чего часто происходят ссоры, конфликты. Подобное явление возникает при существенной потере эмоциональных ресурсов и невозможности восполнить их в короткий срок [4, с. 117-123].

На основе проведенного исследования в сопоставлении с данными литературы, нами были сделаны следующие рекомендации по профилактике для лиц, которые еще не нашли для себя более эффективный способ борьбы с эмоциональным перенапряжением:

1. Необходимо оставлять учебные проблемы в месте учебы. Дом – это место отдыха души и тела, поэтому прежде чем приступить к выполнению учебных обязанностей, нужно выделить себе время на отдых [5, с. 336].

2. Разнообразить день включив в него физические упражнения различной интенсивности. Так как, физические нагрузки - это отличный способ разгрузить мозг от накопленных за день мыслей, а также оказать большую пользу организму.

3. Проводить больше времени на свежем воздухе, в лесопарковых зонах.

4. Воспользоваться различными рабочими методиками, направленными на снижение перенапряжения. Как например, методы по снятию эмоционального напряжения: физический (закаливание, водные процедуры), биохимический (ароматерапия, фитотерапия), физиологический (массаж, дыхательные упражнения и гимнастика).

5. Обратиться за профессиональной помощью.

В результате всей этой комплексной работы, можно достичь максимального успеха в предотвращении перенапряжения и сохранении психического здоровья. Когда у человека отсутствует эмоциональное перенапряжение или он находит способ справиться с ним, у него появляется возможность полностью сфокусироваться на работе, развитии карьеры и взаимоотношениях с другими людьми.

Заключения и выводы: Подводя итоги, можно сказать, что значительная часть респондентов находит способы для снятия эмоционального перенапряжения, однако, стоит обратить внимание на студентов, которые не нашли для себя действенный способ и при стресс-факторах во время обучения никак не справляются с негативным влиянием. Внедрения эффективных оздоровительных инициатив может быть достаточно для уменьшения эмоционального выгорания среди студентов-медиков. Мы рекомендуем раз в год проводить лонгитюдную оценку эмоционального выгорания у всех студентов-медиков, чтобы определить эффективность внедряемых способов и внести необходимые изменения. Выгорание — это остро стоящая проблема общественного масштаба, которая при ее игнорировании может негативно повлиять не только на медицинское сообщество, но и на все население в целом.

Список источников

1. Maslach, C., & Goldberg, J. (1998). Prevention of burnout: New perspectives. *Applied and Preventive Psychology*, 7, 63-74p.

2. Емельяненко А. В. Особенности синдрома «эмоционального выгорания» личности специалистов различных профессий системы «человекчеловек» / А. В. Емельяненко, Н. Н. Сафукова // – М., 2014. – С. 106–110.
3. Леонова А.Б., Качина А.А. Особенности синдромов профессионального стресса у менеджеров разного должностного статуса // Психология психических состояний. Вып. 6 / под ред. А.О. Прохорова. – Казань: Издво КГУ, 2006.
4. Абрамов В. А. Исследование синдрома эмоционального выгорания на этапе мета обзоров. Ч. 1 / В. А. Абрамов, И. С. Алексейчук, А. И. Алексейчук // Журнал психиатрии и медицинской психологии. – 2008. – № 1 (18). – С. 117-123.
5. Водопьянова Н. Е. Синдром выгорания: диагностика и профилактика / Н. Е. Водопьянова, Е. С. Старченкова. – 2-е изд. – СПб.: Питер, 2000. – 336 с.

© К.Р. Ихсанова, А.Н. Каримова, Ф.Б. Гибадуллина, 2023

УДК 740

СПЕЦИФИКА ПРОФЕССИОНАЛЬНОЙ ДЕЯТЕЛЬНОСТИ ПСИХОЛОГА С КРИЗИСНЫМИ СОСТОЯНИЯМИ В ЧРЕЗВЫЧАЙНЫХ СИТУАЦИЯХ

ТОКАРЕВА ЕКАТЕРИНА ОЛЕГОВНАстудент,
ФГАОУ ВО Северо-Кавказский Федеральный университет**Научный руководитель: Осипова Наталья Владимировна**к.п.н., доцент,
ФГАОУ ВО Северо-Кавказский Федеральный университет

Аннотация: в данной статье обсуждаются различные аспекты деятельности психолога в чрезвычайных ситуациях, анализируются основные подходы к изучению стратегий и форм оказания помощи пострадавшим. Также рассматриваются различные методы описания и анализа специфики работы психолога в зонах ЧС.

Ключевые слова: «кризисная ситуация», «экстремальная ситуация», «экстренная психологическая помощь», «стресс», «чрезвычайная ситуация».

THE SPECIFICS OF THE PROFESSIONAL ACTIVITY OF A PSYCHOLOGIST WITH CRISIS STATES IN EMERGENCY SITUATIONS

Tokareva Ekaterina Olegovna*Scientific adviser: Osipova Natalia Vladimirovna*

Abstract: This article discusses various aspects of the activities of a psychologist in emergency situations, analyzes the main approaches to the study of strategies and forms of assistance to victims. Various methods of describing and analyzing the specifics of the psychologist's work in emergency zones are also considered.

Key words: "crisis situation", "extreme situation", "emergency psychological assistance", "stress", "emergency situation".

В современных реалиях особо остро стоит вопрос компетенций специалистов, находящихся в зоне чрезвычайной ситуации. Сотрудникам, предоставляющим психологическую помощь сегодня, следует сформировать арсенал навыков и знаний, дабы сохранить один их важнейших принципов «не навреди». Для точного определения специфики необходимо учитывать особенности пострадавшего, а также психологическую устойчивость личности к стрессовым факторам.

Ю.С. Шойгу, разбираясь в вопросе организации деятельности психологической службы, вспоминает: «12 лет назад, когда экстренная психологическая помощь только начала формироваться как область прикладной психологии, специалисты много спорили, возможен ли вообще такой вид работы, насколько он будет эффективен. Сегодня оказание экстренной психологической помощи — это неотъ-

емлемая составляющая мероприятий по ликвидации последствий чрезвычайных ситуаций.» [10, с.131].

Работа психолога в спасательной структуре очень многогранна. Ему предстоит не только оказывать помощь пострадавшим, но и обеспечить информационно-психологическую поддержку родственникам погибших и пострадавших.

Говоря об экстремальной ситуации, Л.И. Анцыферова выявляет три вида ЭС: повседневные неприятные, негативные события, связанные с возрастом, собственно экстремальные ситуации. Экстремальные ситуации сопряжены с переживаниями и таят в себе угрозу неудач, провалов, поломок техники, травм, серьезных заболеваний и пр. [2, с. 3-18].

Существует важный вопрос, как определить критерии экстремальной ситуации, однако это затруднено из-за множества функциональных характеристик человека и их интегральной устойчивости. В связи с этим, критерии экстремальной ситуации не могут быть абсолютными и должны иметь вероятностный характер. Фактор следует считать экстремальным, если он с вероятностью приведет к появлению определенного состояния у человека, но определение критериев этого состояния довольно сложно.

Более общий критерий оценки состояния определил В.И. Медведев, назвав его «динамическим рассогласованием» [3, с. 153]. Эта концепция классифицирует состояния человека, которые возникают под воздействием внешних факторов или внутренних процессов, на две категории. Первая - состояние адекватной мобилизации, когда функции организма соответствуют требованиям условий. Если такое состояние нарушается, возникает вторая категория - динамическое рассогласование, когда организм не может справиться с требованиями или требуемый ответ превышает физиологические возможности. Данная концепция предполагает, что динамическое рассогласование может проявляться не только на физическом, но и на психическом уровнях.

Необходимо различать экстремальную ситуацию и чрезвычайную, которые, несмотря на сходство в названии, относятся к различным понятиям. Экстремальная ситуация относится скорее к отношению человека к событию, а чрезвычайная ситуация - это объективная обстановка, за помощью по которой ответственно государство и создает специальные службы. Для организации психологической помощи пострадавшим необходимо учитывать пять стадий развития события и действовать в тесном взаимодействии между спасательными и медицинскими службами. Однако работа психологов в чрезвычайной ситуации часто бывает хаотичной и непоследовательной из-за невозможности предугадать обстановку и быстрой смены ситуаций.

Специфика психолога, который ведёт свою деятельность в условиях ЧС может оказывать существенное влияние на очень важный детерминант – смысл жизни. Ведь, только соприкоснувшись со смертью в любом её проявлении, мы задумываемся об истинных ценностях существования. Если на специалиста, у которого не определены жизненно важные ценности, повлияют стрессовые факторы, это может привести к появлению травматического стресса, вызвать кризисные ситуации, включая те, которые связаны с смыслом жизни.

Рассматривая феномен переживания, о котором говорит Коханов В.П. можно сделать вывод: переживания – важный механизм психологической защиты, позволяющий бережно переносить критические ситуации. При невозможности или недостаточности, в силу личностных особенностей, осмысления происходящих событий, самого процесса жизнесмыслования при выходе из критических ситуаций формируются состояния безнадежности, тоски, отчаяния, потери перспективы, своего «Я» [13, с. 61-63].

В статье Новикова В.С. и Горанчука В.В. термин "экстремальный" описывается как крайний и выходящий за рамки обычного, предельный и чрезвычайный воздействие [14, с. 53-58]. В области физиологии труда экстремальными факторами считаются условия среды, которые являются крайними и жесткими, не соответствующими врожденным и приобретенным свойствам организма. Пребывание в таких условиях приводит к дополнительным затратам энергии и расходованию резервных сил организма.

Чрезвычайная ситуация выходит за рамки обычного опыта и может повредить стабильность и целостность системы, включая микро- и макросоциальные окружения человека. Множество факторов влияют на то, будет ли событие рассматриваться как чрезвычайная ситуация, и какие последствия могут возникнуть в плане психологического и психиатрического здоровья. Важными факторами являются индивидуальная значимость, уровень психологической защищенности и способность к саморегуляции в

таких ситуациях.

В настоящее время экстренная психологическая помощь требует максимальной близости к месту и времени происшествия. Она является самостоятельной областью психологической практики и связана со специфическими условиями, такими как психотравмирующие события, к которым приводят как большие катастрофы, так и меньшие, но серьезные события. Экстренная психологическая помощь должна оказываться в короткие сроки, наиболее эффективно - в первые часы и дни после происшествия. Однако условия работы для психолога могут быть необычными, поскольку помещения для работы не всегда доступны, присутствуют проблемы бытового характера и другие факторы.

Данная форма помощи от психолога направлена на выполнение следующих задач: поддержание оптимального уровня психологического и психофизиологического состояния, в том числе оказание помощи при острой стрессовой реакции; предотвращение неблагоприятных последствий, в том числе избавление от негативных эмоциональных состояний, возникших после психотравмирующего события; остановка проявлений сильных эмоциональных реакций, включая массовые проявления; консультирование пострадавших, их близких, родственников и персонала, работающего на ликвидации последствий чрезвычайных ситуаций, на правильном переживании стресса; и, наконец, помощь другим специалистам, занятым на ликвидации последствий чрезвычайных ситуаций. [5, с. 320].

В любом из случаев на месте происшествия помимо спасателей, устраняющих, физическое разрушение, работают службы по оказанию психологической помощи для восстановления эмоционального и душевного состояния пострадавших. Чтобы точно сформировать специфику психологической помощи, опирались на труды И.Г. Малкина-Пых «Экстремальные ситуации».

Для диагностики психических состояний у людей с ОСР требуются особые методы, так как стандартные приемы психотерапевтов недоступны из-за ограниченности времени. Помощь может быть направлена на поддержку или пресечение слухов, а также на проведение переговоров. Рекомендуется придерживаться нескольких принципов, включая безотлагательность, близость к месту происшествия, веру в восстановление нормального состояния и использование единого и простого психологического подхода. [4, с. 18-22].

Безотлагательность означает, что помощь пострадавшему необходимо оказывать как можно быстрее, чтобы предотвратить возникновение хронических нарушений, включая посттравматический стрессовый синдром.

Принцип приближенности состоит в оказании помощи в привычной обстановке и социальном окружении, чтобы избежать отрицательных последствий госпитализации.

Нормальное состояние должно восстановиться, и пострадавшему следует обращаться не как к пациенту, а как к обычному человеку. Им необходимо поддерживать уверенность в скором возвращении к нормальному состоянию.

Единство психологического воздействия предполагает, что либо одно лицо должно быть источником помощи, либо процедура оказания психологической помощи должна быть унифицирована.

Для оказания помощи пострадавшему от травмы необходимо обеспечить его убежищем от источника опасности, обеспечить едой и теплом, а также просто выслушать его. Работа психолога в экстремальных ситуациях сильно отличается от обычной психотерапевтической практики. Во-первых, это работа с группами, и нередко приходится помогать множеству людей, не создавая специально организованных групп. Во-вторых, пациенты часто находятся в состоянии психической напряженности, а иногда даже под воздействием травматических факторов. В-третьих, разные жертвы могут иметь различные психопатологии, включая посттравматический стресс, неврозы, психозы и дисциркуляторные нарушения. Кроме того, специалисты должны учитывать и другие вопросы, связанные с травматической ситуацией, такие как финансовые проблемы и потерю работы.

Отличие между посттравматической психопатологией и невротической патологией заключается в механизмах, которые вызывают симптомы. Травматический стресс имеет особый патологический механизм, который отличается от механизмов невроза. Поэтому для работы с жертвами необходимо разработать стратегии, которые будут учитывать и случаи чистого травматического стресса, и случаи, когда травматический стресс переплетается с другими патогенными факторами [4, с. 86].

Важным замечанием для специалистов, осуществляющих свою деятельность в очаге экстремальных ситуаций, является то, что их работа должна основываться на принципе интервенции, то есть, первоначально ликвидировать симптоматику, а не синдромы.

Работа психолога в экстремальной ситуации включает анализ большого спектра подходов к оказанию психологической помощи. Основными принципами являются эмпатический контакт, слушание и понимание, установка контакта, ограничение целей, экологичность, уважение и поддержка. Психолог должен быть эмпатичным, понимать пострадавшего и использовать подходящую методiku. Он также должен устанавливать связь с пострадавшим, поддерживать его систему поддержки и самоподдержки, и не усугублять тяжесть состояния с помощью выбора подходящих техник и приемов [10, с. 135].

После того, как психолог, занимающийся экстремными аварийными ситуациями, учитывает все перечисленные выше компетенции, можно сделать вывод о том, что его работа имеет свои особенности. Татьяна Матафанова в своей работе "Особенности работы психологической службы в условиях оказания экстренной психологической помощи пострадавшим в чрезвычайных ситуациях" подчеркивает важность изменений психологического состояния пострадавших. Анализируя эту динамику, можно выбрать наиболее подходящий вариант помощи пострадавшему, что включает четыре разновидности: первая - нарушения идентификации, которые были приобретены личностью до чрезвычайной ситуации; вторая - нарушения психического состояния, связанные с нарушением идентификации в результате воздействия стресс-факторов чрезвычайной ситуации; третья - нарушения разного рода, возникающие в результате психотравмы при воздействии стресс-факторов чрезвычайной ситуации, что может вызвать дезадаптацию личности; четвертая - граничные состояния, которые были характерны личности до событий чрезвычайной ситуации и являются ее личностными особенностями.

Перед психологами стоит сложная, но очень важная задача - оказать помощь людям, находящимся в кризисной ситуации и переживающим тяжелые эмоции. Для этого психологические службы разрабатывают четкий план действий, который позволяет оптимально организовать работу психологов и добиться эффективных результатов. Оригинальность подхода заключается в том, что специалисты выходят за рамки обычных методик и адаптируют свою работу к конкретной ситуации. Они учитывают специфику кризиса, характер пострадавших и ситуацию на месте происшествия. Такой подход позволяет максимально эффективно помочь людям и облегчить их страдания.

Таким образом, специфика профессиональной деятельности психолога экстремальных ситуаций состоит в оптимизации системы оказания психологической помощи во время аварийно-спасательных работ, необходимо учитывать этапность и взаимодействие работы психологов МЧС России и МВД России. Только при единстве всех участников этой операции достигается более высокая эффективность спасательной операции.

Список источников

1. Андрющенко А.В. Посттравматическое стрессовое расстройство при ситуациях утраты объекта экстраординарной значимости // Психиатрия и психофармакотерапия. 2000. № 4
2. Анцыферова Л.И. Личность в трудных жизненных условиях: переосмысление, преобразование ситуаций и психологическая защита // Психологический журнал. 1994. № 1. С. 3–18.
3. Медведев В.И. Экстремальные состояния в процессе деятельности // Физиология трудовой деятельности. СПб.: Наука, 1993. С. 153-16
4. Малкина-Пых И.Г. Экстремальные ситуации / И.С. Малкина-Пых. - М.:
5. Эксмо, 2005. - 960 с. - (Справочник практического психолога). Психология экстремальных ситуаций для спасателей и пожарных / Под общ. ред. Ю.С. Шойгу. - М.: Смысл, 2007. - 319 с.
6. Федунина Н.Ю. Экстренная психологическая помощь. Законы жанра // Московский психотерапевтический журнал. 2006. № 4. С. 6–24.
7. Вестник Санкт-Петербургского Университета/Психологическая помощь в кризисных и экстремальных ситуациях, психологическое сопровождение экстремальных профессий//Ю.С. Шойгу, 2010. – 12 с.

8. Психиатрия чрезвычайных ситуаций: Сб. науч. работ / Под ред. академика РАМН Т. Б. Дмитриевой. М., 2003. 108 с.
9. Попова Р.Р. Психологическая помощь в кризисных и чрезвычайных ситуациях: Учебное пособие. – Казань: Издательство Казанского ун-та, 2013.
10. Попова Р.Р. Психологическая помощь в кризисных и чрезвычайных ситуациях: Учебное пособие. – Казань: Издательство Казанского ун-та, 2013.
11. Тарабрина Н.В. Практическое руководство по психологии посттравматического стресса. Ч. 1. Теория и методы / Н.В. Тарабрина, В.А. Агарков и др.. – Москва : Когито-Центр, 2007. – 208 с.
12. Шойгу Ю. С. Организация деятельности психологической службы МЧС России. // Национальный психологический журнал 2012. № 1. с.131-133.
13. Коханов В.П., Краснов В.Н., Кекелидзе З.И. Психолого-психиатрические аспекты в лечебно-профилактической и реабилитационной помощи в чрезвычайных ситуациях // Медицина катастроф. 2000. № 1. С. 61–63.
14. Новиков В.С., Гаранчук В.В. Психофизиологическая характеристика и коррекция экстремальных состояний информационно-семантического генеза // Военно-медицинский журнал. 1994. № 9. С. 53–58.
15. Адамов М.М., Тагиев Э.Ш., Курбанов А.М., Шавхалов М.З., Сутаев М.М., Масляков В.В. Медико-психологические аспекты помощи при нарушениях психики у пострадавших в чрезвычайных ситуациях/ФГБОУ ВО Саратовский ГМУ им В.И. Разумовского Минздрава РФ, 2022.
16. Шойгу Ю.С., Пыжьянова Л.Г., Портнова Ю.М. Особенности организации и оказания экстренной психологической помощи в чрезвычайной ситуации (на примере работы психологов при ликвидации пожара в торговом центре «Адмирал» г. Казань). // Национальный психологический журнал. – 2015. – № 3(19). – С. 67-73.
17. Рогачева Т.В., Залевский Г.В., Левицкая Т.Е. Р59 Психология экстремальных ситуаций и состояний: учеб. пособие. – Томск: Издательский Дом ТГУ, 2015. – 276 с.
18. Диагностика, профилактика и коррекция стрессовых расстройств среди сотрудников Государственной противопожарной службы МВД России»: Методические рекомендации. Изд. 2-е. - М.: 2001. - 256 с.
19. Экстренная психологическая помощь для специалистов системы здравоохранения в кризисной ситуации : учеб.-метод. пособие / И.А. Байкова [и др.]. – Минск : БелМАПО, 2020. – 74 с.
20. Волкан, В.Д. Жизнь после утраты: Психология горевания / В.Д. Волкан, Э. Зинтл // Современная психотерапия : пер. с англ. – 2-е стереотип. изд. – М. : Когито-Центр, 2014. – 160 с.
21. Белашева И. В., Польшакова И. Н., Есаян М. Л. ПСИХОЛОГИЧЕСКОЕ ОБЕСПЕЧЕНИЕ СЛУЖЕБНОЙ ДЕЯТЕЛЬНОСТИ, Курс лекций Ставрополь, 2018.
22. Василюк Ф.Е. Психология переживания: анализ преодоления критических ситуаций. М.: Изд-во Моск. ун-та, 1984. 200 с.

УДК 159.9

КОГНИТИВНО-ПОВЕДЕНЧЕСКАЯ ТЕРАПИЯ ИНСОМНИИ

КРУТОВА ЮЛИЯ АНДРЕЕВНА

студент

РЦ «Медицинский Сеченовский Предуниверсарий»

*Научный руководитель: Нестерова Ольга Владимировна**д.ф.н, профессор, зав. кафедрой химии**ФГАОУ ВО Первый МГМУ имени И. М. Сеченова Минздрава России*

Аннотация: инсомния широко распространена в современном обществе. Данное расстройство сна является фактором риска для других заболеваний, наносит экономический и социальный ущерб больным. Когнитивно-поведенческая терапия является основным подходом к лечению инсомнии. Существующие методики позволяют проводить эффективную и безопасную профилактику заболевания.

Ключевые слова: инсомния, когнитивно-поведенческая терапия, терапия ограничения сна, терапия контроля над стимулами, гигиена сна, релаксационные методики.

COGNITIVE BEHAVIORAL THERAPY FOR INSOMNIA

Krutova Yulia Andreevna*Scientific adviser: Nesterova Olga Vladimirovna*

Abstract: insomnia is widespread in modern society. This sleep disorder is a risk factor for other diseases, causing economic and social damage to patients. Cognitive behavioral therapy is the main approach to the treatment of insomnia. Existing methods allow for effective and safe prevention of the disease.

Key words: insomnia, cognitive behavioral therapy, sleep restriction therapy, stimulus control therapy, sleep hygiene, relaxation techniques.

Чередование сна и бодрствования составляет циркадный ритм человека. При изменении одного из этих состояний второе закономерно нарушается. Сон необходим человеку для сохранения энергии, восстановления гомеостаза, запоминания необходимой информации.

Инсомния диагностируется у 9-15% людей в общей популяции, а временные симптомы встречаются у 30-35% населения [1, с. 26] [2, с. 52]. Последствия бессонницы могут проявляться в невнимательности, дневной усталости, раздражительности, ухудшении памяти, снижении мотивации, головной боли, увеличении вероятности дорожно-транспортных происшествий, нарушении работы желудочно-кишечного тракта [3, с. 18]. Инсомния является фактором риска развития психических расстройств (депрессии, тревоги), сердечно-сосудистых заболеваний, ускоряет процессы старения [4, с. 88]. Бессонница наносит экономический ущерб больным, который можно разделить на первичные расходы, связанные с покупкой медицинских препаратов и оплаты медицинской помощи, и вторичные расходы, возникающие как результат влияния бессонницы на организм человека, например, дневная усталость и невнимательность повышает риск получения травм, попадания в ДТП [5, с. 10]. Также инсомния имеет социальные последствия из-за дневной усталости, раздражительности. Исходя из этого профилактика бессонницы очень важна. Универсальным, эффективным и безопасным подходом является когнитив-

но-поведенческая терапия.

Цель: описать когнитивно-поведенческую терапию инсомнии.

Материалы и методы: анализ научной литературы по теме исследования и систематизация полученных данных.

Результаты и обсуждение: на основе анализа научной литературы было выявлено три типа расстройств сна, указанные на схеме (рис. 1).



Рис. 1. Расстройства сна

Пресомнические расстройства проявляются в нарушении засыпания, формировании патологических ритуалов отхода ко сну, «боязни постели», «страха не заснуть» и др. В норме время засыпания не занимает больше 30 минут, а у больных инсомнией оно может увеличиваться до 2 часов.

Интрасомнические расстройства заключаются в частых ночных пробуждениях, после которых пациенту трудно заснуть. В результате время сна больного значительно сокращается.

Постсомнические расстройства проявляются в частых ранних пробуждениях, сокращающих общее время сна до 6,5 часов и менее [2, с. 52].

В 2014 г. в результате 3-го пересмотра Международной классификации расстройств сна выделили три клинические формы заболевания, отмеченные на схеме (рис. 2).



Рис. 2. Клинические формы инсомнии согласно МКРС-3 с кодами по МКБ-10

Хроническая инсомния длится более 3 месяцев. Причинами могут являться пожилой возраст, коморбидные расстройства, лекарственные препараты, алкогольная зависимость.

Острая (адаптационная) инсомния длится менее 3 месяцев. Наиболее часто встречающаяся клиническая форма, ежегодно с ней сталкивается 15-20% взрослого населения [3, с. 19]. Возникает при остром стрессовом событии (переезд, конфликт). После его завершения или привыкания к нему проявления острой инсомнии уменьшаются.

Неуточненная инсомния – временный диагноз, который ставится при отсутствии проявлений острой и хронической инсомнии, требует больше сведений о пациенте для уточнения его состояния [2, с. 56].

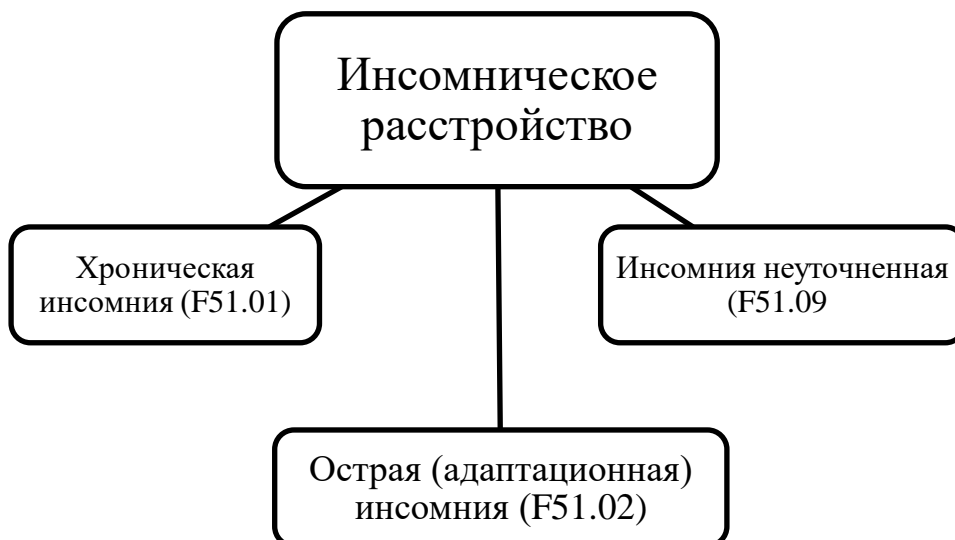
Инсомния имеет множество факторов риска. Основные из них представлены на схеме (рис. 3).



Рис. 3. Факторы риска инсомнии

Нарушения сна связывают с повышенной возбудимостью, которая нарушает баланс в системе регуляции «сон-бодрствование». В результате возникает чрезмерная активность систем возбуждения и недостаточная функция систем сна. У пациентов наблюдается повышение симпатической активности, уровня секреции адренокортикотропного гормона и кортизола (являются медиаторами стрессовых реакций), температуры тела; увеличение частоты сердечных сокращений, потребления кислорода организмом и глюкозы мозгом. Гиперактивность и возбуждение структур мозга (восходящей ретикулярной формации, гипоталамуса, таламуса, мозжечковой миндаины, гиппокампа, островковой и передней части поясной извилины и префронтальной коре головного мозга), отвечающих за регуляцию эмоциональных и когнитивных функций, являются патофизиологическими факторами развития инсомнии [2, с. 53-54] [3, с. 18].

Не смотря на наличие множества лекарств, фармакотерапия не является основным методом лечения инсомнии, так как имеет побочные эффекты: риск злоупотребления или зависимости, снижение памяти и внимания, дневная сонливость, головокружение, тошнота, галлюцинации [1, 4].

В независимости от типа бессонницы основным методом лечения является когнитивно-поведенческая терапия (КПТ), которая совмещается с обучением гигиене сна и методам релаксации. КПТ-И не уступает в эффективности медикаментозному лечению в краткосрочной перспективе, а через большее количество времени показывает лучшие результаты. Важным преимуществом КПТ-И является улучшение симптомов сопутствующих психических заболеваний, особенно депрессии [6].

1. Когнитивная терапия

Является психотерапевтическим методом лечения инсомнии. Цель когнитивной терапии: установить у пациента реалистичные ожидания от сна, правильное представление о причинах его нарушения, избавить пациента от страха перед последствиями бессонницы.

2. Поведенческая терапия

Поведенческая терапия имеет две стратегии:

1) **Терапия ограничения сна.** Направлена на усиление влечения ко сну за счёт ограничения времени бодрствования в постели (время пребывания в постели должно быть максимально близко к времени фактического сна). В результате сон пациента менее продолжительный, но, за счёт уменьшения количества пробуждений, более эффективный. Постепенно время, проведённое в постели, увеличивают, сохраняя эффективность сна [5, с. 12] [6].

2) **Терапия контроля над стимулами.** Направлена на разрушение ассоциации между пребыванием в постели и негативными аспектами инсомнии (беспокойство, разочарование и т.д.). Кровать пациента должна предназначаться только для сна, а не для чтения, отдыха, просмотра кино и т.д. Ложиться в постель больной должен только в состоянии сонливости, а в случае отсутствия усталости необходимо покинуть спальню. В результате уменьшается время засыпания и увеличивается эффективность сна [5, с. 12] [6].

3. Гигиена сна

Включает в себя общие рекомендации, применяющиеся в сочетании с другими методами лечения. Индивидуальна для каждого пациента.

Общие рекомендации по гигиене сна [7, с. 26].

1) В спальне необходимо обеспечить комфортную для сна обстановку: темноту, тишину, комфортную температуру.

2) Перед сном нельзя принимать тяжёлую пищу или голодать.

3) Необходимо отказаться от чая, кофе, алкоголя в послеобеденное время и курения перед сном.

4) Рекомендуется ежедневно выполнять физические упражнения ранним вечером.

5) Следует избегать дневного сна.

6) Необходимо вставать в одно и то же время каждый день, это поможет установить одинаковое время засыпания.

7) Следует ограничивать использование гаджетов перед сном, так как яркий свет от экранов мешает естественной секреции мелатонина.

4. Релаксационные методики

Направлены на уменьшение соматического возбуждения и избавление от навязчивых мыслей, мешающих уснуть. Например, прогрессивная мышечная релаксация, аутогенная тренировка, медитация [5, с. 12]. Целью прогрессирующей мышечной релаксации и аутогенной тренировки является снижение соматического возбуждения, а целью медитации – снижение психического возбуждения. Медитация убирает навязчивые мысли, мешающие уснуть, концентрирую внимание пациента на внутренних ощущениях. Смысл аутогенной тренировки заключается в обучении пациента погружению в состояние, напоминающее лёгкую дремоту, с помощью специальных словесных формул самовнушения. В результате наблюдается общее успокоение и мышечная релаксация. Прогрессирующая мышечная релаксация через повторяющееся напряжение мышц позволяет снять эмоциональный стресс.

Список источников

1. С.В. Оковитый, И.А. Титович. Фармакологические принципы терапии инсомнии // Медицинский совет. – 2018 – №6. – С. 26-32.
2. К. Н. Стрыгин, М.Г. Полуэктов. Инсомния // Медицинский совет. – 2017 – С. 52-58.
3. М.Г. Полуэктов. Нарушения сна в практике невролога // Лекция. – С. 18-23.

4. Я. И. Левин. Инсомния: клинический опыт применения золпидема (Санвал) // Фармакотерапия. – С. 87-91.
5. С. А. Мозговой. Хроническая инсомния (бессонница), возможности когнитивно-поведенческой терапии // Клиническая геронтология. – 2015. – № 9-10. – С. 9-15.
6. Julie A Dopheide. Am J Manag Care. Insomnia overview: epidemiology, pathophysiology, diagnosis and monitoring, and nonpharmacologic therapy // AJMC. – 2020. – №26. – С. 76-84.
7. О. В. Воробьёва. Острая (адаптационная) инсомния: терапевтическая дилемма // Медицинский совет. – 2016. – №09 – С. 23-27

УДК 1

ИГРОВАЯ ТЕРАПИЯ В КОРРЕКЦИИ ТРЕВОЖНОСТИ У ДЕТЕЙ ДОШКОЛЬНОГО ВОЗРАСТА

ЛОЛУЕВА КАМИЛА ЮСУПОВНА

магистрант

*МГППУ(Московский государственный психолого-педагогический университет)**Научный руководитель: Бурлакова И. А.**канд. психол. Наук*

Аннотация: в статье рассматриваются основные компоненты тревожности у детей дошкольного возраста. Уделяется внимание ее проявлениям и факторам развития, а также способам коррекции. Особое внимание уделено игровой терапии, ее проведению и предназначению для ее назначения.

Ключевые слова: дошкольники, игровая терапия, тревожность, эмоциональное состояние.

GAME THERAPY IN ANXIETY CORRECTION IN PRESCHOOL CHILDREN

Annotation: The article discusses the main components of anxiety in preschool children. Attention is paid to its manifestations and development factors, as well as methods of correction. Special attention is paid to game therapy, its conduction and its purpose for its prescription.

Key words: preschoolers, game therapy, anxiety, emotional state.

В обществе всегда был достаточно высокий процент детей с эмоциональными нарушениями, что проявляется в тревоге у детей, а также может оказать влияние на ход психического развития. В такой ситуации дети могут чувствовать себя напряженно, незащищенно, а также с трудностью устанавливать контакт с другими людьми. В качестве одной из частых причин возникновения у детей дошкольного возраста тревожности может выступать напряженные отношения с родителями и сверстниками.

Тревожность необходимо своевременно диагностировать. Такая необходимость вызвана тем, что высокий уровень тревожности может повлечь весьма серьезные негативные последствия, в том числе снижение общего уровня здоровья ребенка. В решении этих проблем можно использовать метод игровой терапии, который снимает тревожность и напряжение, а также повышает самооценку ребенка.

Объект исследования: тревожность в дошкольном возрасте.

Предмет исследования: влияние коррекционно-развивающей программы с элементами игровой терапии на тревожность дошкольников.

Цель исследования: выявить качественные изменения у детей дошкольного возраста в процессе реализации коррекционно-развивающей работы с элементами игротерапии.

Задачи исследования:

1. Провести анализ литературы по проблеме игровой терапии как средства коррекции детской тревожности

2. Сформировать группу для диагностики и выявить уровень тревожности в экспериментальной группе.

3. Разработать и апробировать программу коррекции повышенной тревожности с элементами иг-

ровой терапии.

4. Провести анализ эффективности коррекционно-развивающей программы игровой терапии в коррекции тревожности у детей дошкольного возраста.

5. Проанализировать результаты, полученные в ходе исследования и сформулировать выводы.

Гипотеза исследования: применение таких терапевтических средств, как игротерапия, в ходе специально организованных психокоррекционных занятий, продуктивны и способствуют снижению уровня тревожности дошкольников.

Для проверки гипотезы были выбраны следующие методики для диагностики уровня тревожности:

1) Тест тревожности Р. Тэммл, М. Дорки, В. Амен.

2) Проективная методика “рисунок человека” по интерпретации Венгера А.Л.

3) Опросник для выявления уровня тревожности Лаврентьева Г.П., Титаренко Т.М. (для воспитателей).

4) Составленная исследователем анкета для педагогов для выявления тревожных детей со стороны педагогов-воспитателей.

5) Проведение коррекционной программы с элементами игровой терапии по снижению тревожности у детей дошкольного возраста.

Описание методик:

1) Тест тревожности (Р. Тэммл, М. Дорки, В. Амен).

Данная методика предназначена для выявления и исследования тревожности в схожих жизненных ситуациях, с которыми сталкивался ребенок в своем опыте. Она призвана отобразить внутреннее отношение ребенка к предъявляемой в изобразительном виде ситуации, его эмоциональную готовность справиться с предъявляемой ситуацией. Данная методика предназначена для детей 4-7 лет. Проведение методики реализуется в строгой последовательности предъявления разных рисунков один за другим. Рисунки содержат представление различных ситуаций, в котором лицо персонажа (мальчика или девочки) является не нарисованным – вместо эмоционального выражения на лице, представляется пропуск – лицо отображено белым. Внизу под рисунком на выбор представляется эмоциональное выражение лица детского персонажа – веселое или грустное/тревожное. Во время предъявления рисунков исследователь дает инструкцию, по которой ребенок должен выбрать одно из представленных лиц и заполнить пропуск в рисунке. В самой методике присутствуют 14 рисунков (8,5x11 см), которые выполнены в двух вариантах. Один вариант предназначен для девочек (в этом случае на рисунке показана девочка), другой же вариант предназначен для мальчиков (в этом случае на рисунке показан мальчик). После проведения методики, полученные данные анализируются на качественном и количественном уровнях.

На основании данных протокола вычисляется индекс тревожности ребенка (ИТ). Он равен проценту от числа “печального лица” к общему числу предъявлений рисунка (14).

В зависимости от уровня индекса тревожности дети подразделяются на 3 группы:

а) высокий уровень тревожности (ИТ выше 50%);

б) средний уровень тревожности (ИТ от 20 до 50%);

в) низкий уровень тревожности (ИТ от 0 до 20%).

2) Опросник для выявления тревожности Г.П. Лаврентьева и Т.М. Титаренко (для воспитателей).

Данная методика проводится в целях определения уровня тревожности у детей дошкольного и младшего школьного возраста. Опрос производится с окружающего ребенка близкими взрослыми, в нашем случае - воспитателями. Опросник содержит 20 утверждений, на которые респондент отвечает положительным ответом или отрицательным. Сами утверждения касаются внешне проявляемых признаков тревожности ребенка: поведенческих или физиологических. После прохождения подсчитывается итоговое количество баллов, положительный ответ на утверждение оценивается одним баллом, отрицательный оценивается в ноль баллов. После делается вывод об уровне тревожности ребенка:

- Высокая тревожность – 15-20 баллов;

- Средняя тревожность – 7-14 баллов;
- Низкая тревожность – 1-6 баллов.

3) Проективная методика «Рисунок человека» по интерпретации Венгера А.Л.

Проективная методика, которая отражает представления ребенка о себе и его отношении к окружающему миру. Методику можно проводить у детей с возраста 3 лет, проводится она на белом листе А4, простым карандашом, сам лист располагается перед испытуемым вертикально, респондент может его перевернуть, этому экспериментатор не препятствует. Инструкция гласит следующее: «Нарисуйте человека – всего, целиком. Постарайтесь нарисовать как можно лучше – так, как вы умеете». При предоставлении методики ребенку инструкция может быть изменена, например, обращение дается в единственном числе, с некоторой заменой слов, но сохраняя смысл инструкции. После выполнения методики, экспериментатор анализирует рисунок по отображенным на нем элементам. Этот тест поможет оценить уровень развития ребенка, определить его коммуникативные способности, выявить наличие агрессивности, тревожности, эмоциональных трудностей и патологий. В нашем исследовании акцент делается на выявление признаков тревожности. Были выделены следующие признаки тревожности, которые после подсчитывались в каждом рисунке:

- Слабый нажим - говорит о недостатке энергии у ребенка, астенических черта и тревожности
- Перерисовывания /Штрихи - указывают на неуверенность ребенка, его тревожность
- Размер – слишком маленький или слишком большой
- Положение рисунка – с краю или в углу
- Детали – много ли деталей на рисунке, повторяются ли они
- Лицо- выражение лица, какое оно: грустное, тревожное
- Глаза - зачерненные, обведенные по несколько раз
- Длина тела - большая длина говорит о наличие у ребенка астенических черт личности
- Уши – большие или выраженные уши указывают на тревожность

4) Авторский опросник на выявление уровня тревожности для воспитателей.

Воспитатели должны были оценить каждого ребенка по наличию у него тревожных проявлений. Градация оценок находилась в диапазоне от 1 до 5, где 1 – ребенок не выказывает тревожных проявлений и 5 – ребенок сильно выказывает проявления тревожности.

Выборка:

В диагностических экспериментах и последующих коррекционных занятиях по игротерапии участвовало 19 детей, возрастом от 5-7 лет (11 мальчиков, 8 девочек) с повышенным уровнем тревожности. Выборка собиралась на базе НОЧУ СОШ «ФЕНИКС».

Процедура

Этапы исследования:

1) Предварительный этап исследования. Проводился констатирующий эксперимент, который включал в себя первичную диагностику детей, выявления их уровня тревожности. После выявления уровня тревожности формировалась группа детей, с которыми проводилась коррекционно-развивающая программа.

2) Была составлена и апробирована коррекционно-развивающая программа с элементами игровой терапии и коррекции тревожности на основе работ таких ученых, как Д. Леви, Г. Л. Лэндрет и др. Цель программы - снижение уровня тревожности у детей дошкольного возраста с помощью специальных коррекционно- развивающих занятий с элементами игровой терапии, в нее взяты следующие этапы по А.И. Захарову: объединения детей в группу, рассказы, игры, обсуждения. Например, присутствуют обсуждения: беседа «Как надо бороться с трудностями». Также многие игры, приведем некоторые из них: «Спрятанные проблемы», «Росточек под солнцем», «Гусеница» и многие другие. Проводятся также в конце занятия по саморефлексии.

Задачи программы были следующими: обучить детей приемам определения своего тревожного состоянием и овладения своим волнением; научить детей использовать способы и приемы снятия психоэмоционального напряжения. Режим занятий: 10 занятий (40-50 минут) 2 раза в неделю, после каждого третьего занятия повторная диагностика по Тесту тревожности Р. Тэмпл, М. Дорки, В. Амен и Ри-

сунок человека. Программа коррекции разделена на три этапа:

1. Знакомство;

2. Обогащение эмоциональной сферы детей, осознание ими своего эмоционального состояния и умение детьми управлять своими эмоциями;

3. Коррекционная работа, направленная на снижение уровня тревожности у детей.

Каждое занятие имеет следующую структуру: ритуал приветствия; разминка; основная часть занятия; рефлексия и ритуал прощания. В программе используются сюжетно-ролевые, ролевые, подвижные, игры на имитацию животных, сочинение хорошей концовки для сказки. Занятия проходили в формате тренинга, дети садились в круг.

Необходимый материал для проведения программы:

- просторная комната с достаточным количеством стульев;

- листы бумаги А4;

- цветные/простые карандаши и фломастеры;

- воздушные шары;

- телефон с проигрывателем;

- маленькая коробка.

4) После составления программы для детей дошкольного возраста, проводилась реализация плана коррекционно-развивающей программы с элементами игротерапии.

5) Мониторинг изменений тревожности. В процессе реализации коррекционно-развивающей работы проводилась диагностика тревожности после каждого третьего занятия с целью выявления изменений тревожности детей и ее динамики.

6) Проведение контрольной диагностики, которая позволяет сравнивать входные результаты тревожности детей с конечными результатами после проведения коррекционной работы.

Диагностирование тревожности измерялось при помощи тестов: «тест тревожности Тэмпл, Амен, Дорки» и «рисунок человека». В рисунке человека количественная составляющая тревожности основывалась на подсчете элементов, которые обозначают тревожность.

Результаты

По методике «Опросник для выявления тревожности Г.П. Лаврентьева и Т.М. Титаренко» были получены следующие результаты: в выбранной группе превалирует часть высоко тревожных детей – 10 детей (53%), после достаточно высок процент детей со средней выраженностью тревожности – 7 детей (37%) и 2 человека (10%) с низким уровнем тревожности.

По результатам методики «Тест тревожности Р. Тэмпл, М. Дорки, В. Амен» в ходе констатирующего эксперимента. Данные результаты соотносимы, которые были получены по методике «Опросник для выявления тревожности Г.П. Лаврентьева и Т.М. Титаренко». Высокий уровень тревожности выявлен у 15 детей (79%), средний уровень тревожности выявлен у 4 детей (21%) и 0 с низким уровнем тревожности (0%).

Также, на этапе диагностики воспитателям был дан авторский опросник, на выявление уровня тревожности детей. В нем педагогам было предложено оценить на уровень тревожности детей в выбранной группе. Оценка варьировалась от 1 – не выражает признаков тревоги и 5 – показывает сильно выраженную тревожность.

Как мы можем видеть из таблицы 1. У двух опрошенных педагогов полностью совпадает оценка по оценке «ниже среднего уровня тревожности» (26%), также близко стоят оценки по «высокому уровню тревожности» (37% и 42%).

Оценки двух педагогов экспертов, которые занимались продолжительное время с группой детей, составляющие выборку, практически совпадают. В большинстве случаев они полностью совпадают, порой встречается различие в один балл. Только по одному ребенку – под номером 10 - наблюдается сильное расхождение – в 4 балла. Это может быть связано с личным отношением ребенка к педагогам. Возможно, с одним из воспитателей ребенку не удалось установить доверительный контакт, что провоцирует реакцию тревоги.

Таблица 1

Сводная оценка педагогов экспертов по уровню тревожности детей,
рассчитанная по авторскому опроснику

Низкий уровень тревожности (1 б.)	Ниже среднего уровень тревожности (2 б.)	Средний уровень тревожности (3 б.)	Выше среднего уровень тревожности (4 б.)	Высокий уровень тревожности (5 б.)
Оценки педагога 1				
3 (16%)	5 (26%)	4 (21%)	0	7 (37%)
Оценки педагога 2				
0	5 (26%)	6 (32%)	0	8 (42%)

По проективной методике «Рисунок человека» были получены следующие результаты: рисунок человека отображает внутреннюю динамику изменений переживаний детей, что является несомненным плюсом, по сравнению с тестовыми методиками. В таблице 2 отображены сводные результаты подсчета тревожных элементов в «Рисунке человека» по каждому ребенку на протяжении всего эксперимента.

Таблица 2

Обобщенные результаты по методике "рисунок человека" на этапе диагностики, после каждого 3 занятия в группе и по заключительному занятию

№	Респондент	Диагностика	Баллы 1	Баллы 2	Баллы 3	Баллы 4
1	Денис	4	4	3	2	1
2	Лиза	4	4	4	3	2
3	Айлин	1	1	1	0	0
4	Аня	1	2	1	0	0
5	Платон	2	1	2	1	1
6	Ваня	1	4	3	2	1
7	Дима	1	1	2	1	1
8	Тимофей	5	5	4	3	2
9	Лиза	5	3	3	2	2
10	Стефан	6	6	5	3	2
11	Матвей	2	2	2	1	1
12	Дима	6	2	2	1	1
13	Бусе	3	3	2	1	1
14	Аня	6	6	2	3	2
15	Альберт	2	1	2	1	1
16	Саша	4	4	2	2	2
17	Есения	1	0	1	1	0
18	Спиридон	1	3	2	1	0
19	Маруся	1	2	1	1	1

На рисунке 1 изображено в графическом виде динамика снижения по каждому ребенку по методике «Рисунок человека», интерпретация которого проводилась по Венгеру А.Л.

Как мы можем видеть, с применением программы коррекции тревожности на основе игротерапии, элементы, отображающие тревожность по рисунку человека, постепенно снижается. Практические после каждого третьего занятия можно замечать, что штриховка сменяется более плавными линиями, они становятся более уверенными, пропадает «паутинообразность» линий. Формы становятся четкими, очерченными. Тематика рисунка также преобразуется, от мрачных картинок изменяется и поведение детей, они становятся более уверенные, уже не спрашивают экспериментатора, как и что нужно рисовать.



Рис. 1. Распределение баллов по методике “рисунок человека” в группе детей. По горизонтальной оси указываются этапы измерения уровня тревожности, по вертикальной оси указываются результаты, проведенных измерений.

Обсуждение результатов.

Как мы видим из констатирующей диагностики уровень тревожности группы детей был достаточно высокий, после, на последнем, диагностическом этапе уровень тревожности значительно снизился. Оценки по созданному нами опроснику тревожности детей для педагогов были достаточно согласованы, исключением был один респондент, получив два противоположных значения. Это может быть связано с тем, что у ребенка с одним из воспитателем удалось сложить доверительные отношения, с другим же такие отношения отсутствуют и вызывают тревожность, что видно по внешним проявлениям. Поставленная гипотеза о наличии положительного эффекта в снижении тревожности в группе дошкольников с применением коррекционно-развивающей программы с элементами игровой терапии подтвердилась. После проведения занятий по коррекционно-развивающей программы с применением элементов игровой терапии с детьми дошкольного возраста, многие показали положительный эффект снижения тревожности.

Практическая значимость исследования состоит в том, что полученные результаты дают ориентиры для повышения качества профессиональной педагогической подготовки учителя в Российской Федерации, модернизации его содержания, средств и методов. Полученные данные могут быть применены педагогами и психологами в практике консультативной, психотерапевтической работы с дошкольниками и с их тревожностью.

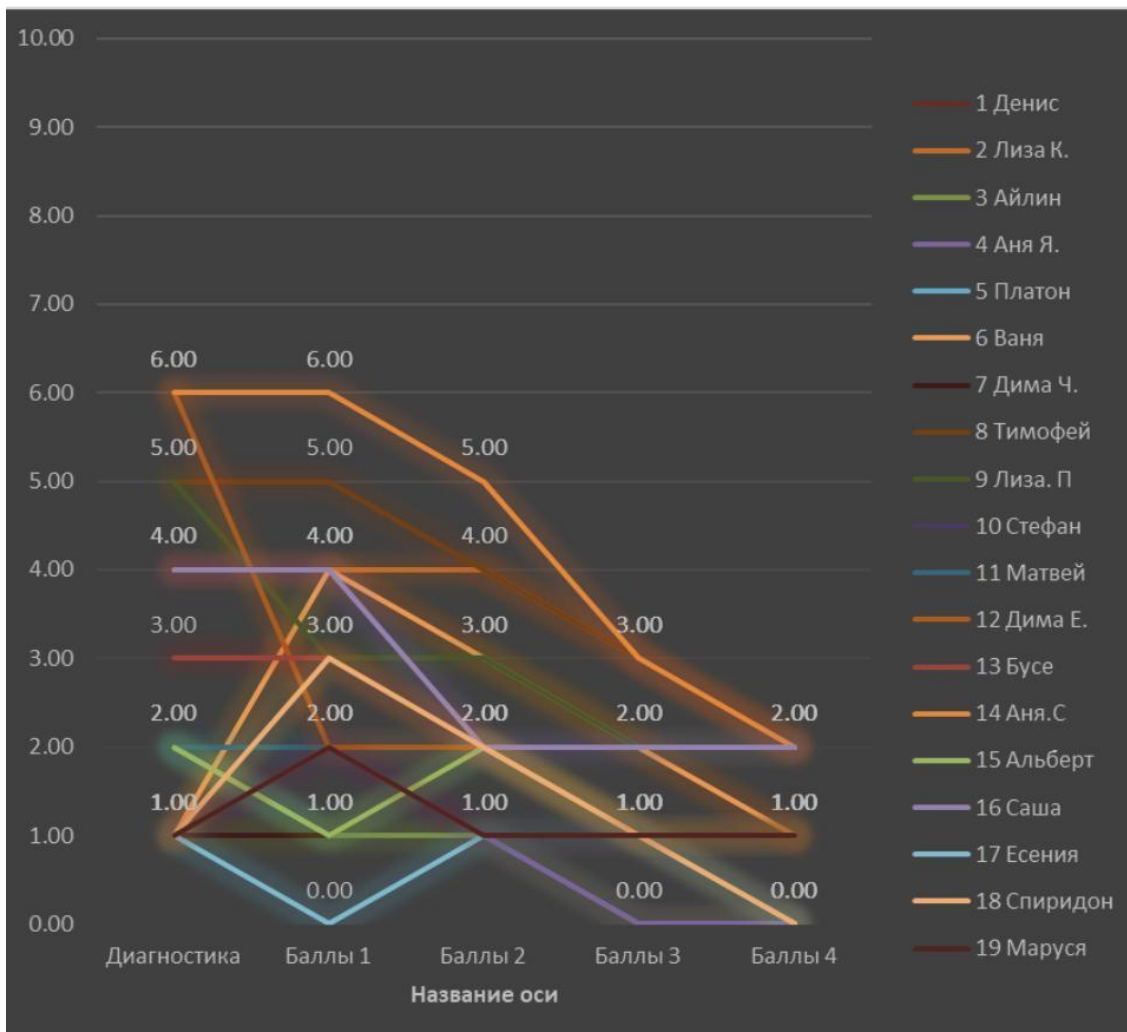
Список источников

1. Абрамян, Л. А. О возможностях игры для развития и коррекции социальных эмоций дошкольников / Л. А. Абрамян. — Таллин, 1984. — 267 с.
2. Астапов В. М. Функциональный подход к изучению состояния тревоги // Прикладная психология. 1999. № 1. С. 41-47
3. Балабанова М.А. Профилактика и терапия тревожности и страха у детей дошкольного возраста // Вестник по педагогике и психологии Южной Сибири. 2012. №1-1.
4. Бикбулатова Э.Э., Валитова А.И. Тревожность у детей дошкольного возраста // Вестник науки. 2019. №11 (20). Габдреева Г.Ш. Основные аспекты проблемы тревожности в психологии, «Тонус» 2000, № 5.
5. Венгер А.Л. Психологические рисуночные тесты: Иллюстрированное руководство. — М.: Изд-во ВЛАДОС-ПРЕСС, 2003. — 160 с
6. Лэндрет Г.Л. Игровая терапия: искусство отношений.

УДК 1

ПСИХОАНАЛИТИЧЕСКИЙ СМЫСЛ КОМИ-ПЕРМЯЦКИХ СКАЗОК

СПИРИДОНОВА АНАСТАСИЯ АЛЕКСАНДРОВНА

студентка

ФГБОУ ВО «Казанский (Приволжский) федеральный университет)

Аннотация: культура коми-пермяков во многом утеряна, и народные сказки — одно из немногих, что осталось для анализа нашим современникам. По этой причине интересно проинтерпретировать вкладываемые смыслы, используя различный инструментарий. Целью данной работы является нахождение новых смыслов в коми-пермяцких сказках с помощью методов психоаналитической традиции, а также оценка влияния сказок на детское развитие. Через образы сказок детям разъясняли интересующие их вопросы и проблемы, учили принятому укладу жизни.

Ключевые слова: психоанализ, сказкотерапия, народные сказки, сказки коми-пермяков, Эдипов комплекс.

THE PSYCHOANALYTIC MEANING OF KOMI-PERMIAN FAIRY TALES

Spiridonova Anastasiia Aleksandrovna

Abstract: The culture of the Komi-Permians has largely been lost, and folk tales are one of the few things left for our contemporaries to analyze. For this reason, it is interesting to interpret the meanings being put in using various tools. The purpose of this work is to find new meanings in Komi-Permian fairy tales using the methods of the psychoanalytic tradition, as well as to assess the impact of fairy tales on children's development. Through the images of fairy tales, children were explained their questions and problems, taught the accepted way of life.

Key words: psychoanalysis, fairy tale therapy, folk tales, tales of Komi-Permyaks, Oedipus complex.

Сказки воспитывали детей в соответствии с ценностями народа и готовили к будущей взрослой жизни. Поэтому в фольклоре часто фигурировали образы, которые можно проинтерпретировать с точки зрения психоанализа.

Образы в сказках помогали оформить переживания детей, сделать более рационализированными, чтобы ребёнок мог лучше объяснить взрослому и справиться с трудностями.

Во-первых была важна тема деторождения. Через сказочные мотивы объяснялось откуда они произошли. Чаще всего говорили о мифическом прародителе или боге. Так в «Кудым Оше» описывается легендарный народ чудь как предок коми-пермяков [1]. Хотя по одной из версий чудь — древнее самоназвание коми-пермяков.

Но были и завуалированные описания процесса родов. В сказке «Пера и леший» мы читаем о борьбе богатыря и Висела [2]. Моя интерпретация основана на том, что растения обычно носят женские образы, а Висел является хранителем леса. Вначале они тянут бревно, потом Висел хочет проткнуть копьём спящего Перу (оружие несёт в себе традиционные мужские образы, то есть фалличность и власть), но у него не получается побороть Перу, потому что деторождение должно осуществляться по обоюдному согласию. Но раз Висел сам настаивал, то в конце концов Пера стреляет в лешего и спасает его узников. Узники выходят на свет и обретают шанс на жизнь [2]. По идее такая сказка должна научить детей эффективно и доброжелательно взаимодействовать с другими.

Учитывая жестокость сказки, можно сделать ошибочный вывод об обесценивании женщины, неуважительном к ней отношении. На самом деле у всех финно-угорских племён женщина высоко ценилась, к ней прислушивались как к источнику высших сил, чаще магии. Считалось, женщина ближе всех находится к природе и духам предков. Женский образ проходит через символы воды, рек, рыбы, ягод и меха и постоянно фигурирует в легендах.

В «Кудым Оше» мы видим разрешение нескольких вопросов, которые могли волновать детей. Во-первых, можно увидеть борьбу со страхом смерти. В сказке говорится, чужд не умирали, а сами закапывали себя в ямы [1], в метафорический образ лона матери. То есть смерти не стоит страшиться, она необходимая часть жизни, и окажется человек там же, откуда пришёл. Также можно рассмотреть, что желание вернуться в первичный нарциссизм реализуется после смерти. Вероятно, имеется в виду, что часть души останется с потомками. По мифологическим представлениям у коми-пермяков душа имеет две части, после смерти одна из них (лов) становится духом-охранителем семьи. Иными словами, смерть становится продолжением жизни.

Во-вторых, говорится о равенстве между мужчиной и женщиной. Это прослеживается и как во взаимодействии героев, и в метафорах. В героях воплощены как мужское, так и женское начала. Находящихся в балансе описывают как самых умных, сильных; такие герои становятся предводителями народа. Для большего понимания приведу описание рождения Кудым Оша, фрагмент которого не публикуют в открытых источниках, а также официально не переводят на другие языки. Его родителями были колдунья Пэвсин и чудской пам, который в тот момент принял образ медведя, а это говорит о величайшей силе богатыря. Кроме того сам чудской народ описывался как самый магический, так как происходит от бога Ена, Шонды (Солнца) и Пармы. Поэтому в самой сказке мы видим отсылки о близости чуди с природой и магией: селились у рек (Иньва в дословном переводе: «женская вода»; Кува: «мех»), жили в лесной глуши в ямах, пищу давал лес (лес символизирует предков и знания) [1]. То есть герои воплощают в себе не только традиционно мужские начала, но и женские.

В-третьих, нужно понимать, что на тот период для ребёнка могли быть страшны войны, набеги. Сказки учили, что ребёнка всегда защитят сильные князья и семья: «сосна крепнет от злого северного ветра корнями в землю» [1]. Часть, где Кудым отбирает у врагов стрелы и мечи — метафора кастрации, залог, что враги потеряют мужественность, больше не нападут ни они, ни их потомки.

В-четвёртых, страх перед взрослением. К этому подготавливает эпизод с переселением чуди. Говорится о необходимости перемен для поддержания благополучия. Нежелания народа выступают как детские страхи (желание остаться в первичном нарциссизме), а женские опасения — стремление матери видеть в своём ребёнке ребёнка.

В-шестых, вопрос замужества. Здесь можно описать мужскую и женскую линию. Мужчин учат не бояться сильных, мудрых женщин. Костэ часто сравнивают с цветком. Это можно воспринимать и как непорочность, и как символ высшей духовности. О концентрации мудрости говорят и символы шкур, нахождение пожилой матери на пороге. (Она вся в меху находится в шатре из двойных оленьих мехов, на полу шкуры, на пороге пожилая женщина.) Возможно, эта сила отпугивала прочих женихов, но Кудым Ош не испугался, что его жена будет равной ему.

С женской стороны идёт искоренение страхов выйти замуж по неволе и не выйти замуж вообще.

Языческие мотивы. Когда Кудым Ош уезжает к другим народам, он смотрит на обработку железа и выковывание подделок [1]. Железо традиционно воспринимается в качестве мужского символа. Эпизод можно проинтерпретировать как получение сексуального опыта, при чём в контексте свободных отношений язычества. Также в конце говорится о пире у соседнего князя и получении семян ржи [1], что можно проинтерпретировать как новое замужество Кудым Оша.

На самом деле, у Кудым Оша можно увидеть Эдипов комплекс. Нам известна увлечённость Пэвсин медведями. Это наталкивает на мысль, что Кудым бессознательно искал жену, напоминающую мать, дабы удовлетворить свои влечения без кровосмешений. С другой точки зрения, учитывая, что образ медведя принимал его отец, то, возможно, влечение Кудым испытывал к отцу, и уже по этой причине искал способы внеинцестного удовлетворения своих влечений.

Конечно, существует и версия, что изначально сказки создавались для досуга взрослых, поэтому

принимали пугающую форму. Тем не менее, это не отменяет возможности изучения культуры и психологии народа на кейсе фольклорного творчества.

Список источников

1. Кудым Ош [Электронный ресурс] / Пересказ Климова В.; перевод с коми-пермяцкого Муравьева В. URL: <https://libking.ru/books/prose-/prose-rus-classic/3025-neizvesten-avtor-bogatyr-kudymosh.html>, свободный. — Проверено 14.05.2023.

2. Пера и леший [Электронный ресурс] URL: https://posidelki2009.ucoz.ru/index/pera_i_leshij/0-198, свободный. — Проверено 14.05.2023.

УДК 159.9

СОЦИАЛЬНО-КОММУНИКАТИВНЫЕ НАВЫКИ: СУЩНОСТЬ ДЕФИНИЦИИ

ФЕНДЕЛЬ АННА ВЛАДИМИРОВНА

студент

ФГБОУ ВО «Нижевартовский государственный университет»

*Научный руководитель: Тюстина Гульнара Гумаровна**к. п. н., доцент**заведующий кафедрой психологии образования и развития
ФГБОУ ВО «Нижевартовский государственный университет»*

Аннотация: в статье рассматривается сущность понятия «социально-коммуникативные навыки» с позиции различных теоретических подходов ученых, таких как Л.И. Божович, А.А. Леонтьев, С.Л. Рубенштейн, М.И. Лисина, А.Г. Рузская, А.А. Бодалев, Т.А. Бабакова, Н.Л. Бернштейн, А.А. Вербицкий, Э. Гидденс, В.Н. Куницына, Е.О. Смирнова, Н.Г. Куприна, Л.А. Дубинина. В работе рассматриваются компоненты вербальных и невербальных социально-коммуникативных навыков.

Ключевые слова: навык, социально-коммуникативные навыки, социально-коммуникативное развитие, вербальные навыки, невербальные навыки.

SOCIAL AND COMMUNICATION SKILLS: THE ESSENCE OF THE DEFINITION

Fendel Anna Vladimirovna*Scientific adviser: Tyustina Gulnara Gumarovna*

Abstract: The article examines the essence of the concept of "social and communicative skills" from the perspective of various theoretical approaches of scientists, such as L.I. Bozhovich, A.A. Leontiev, S.L. Rubenstein, M.I. Lisina, A.G. Ruzskaya, A.A. Bodalev, T.A. Babakova, N.L. Bernstein, A.A. Verbitsky, E. Giddens, V.N. Kunitsyna, E.O. Smirnova, N.G. Kuprina, L.A. Dubinina. The paper considers the components of verbal and nonverbal social and communicative skills.

Keywords: skill, social and communicative skills, social and communicative development, verbal skills, non-verbal skills.

Становление и развитие жизнедеятельности личности, напрямую зависит от социального окружения, в котором живет и развивается индивидум. Благодаря взаимодействию с другими людьми, ребенок удовлетворяет самую важную социальную потребность – общение, по мнению отечественного психолога Л.И. Божович, данная потребность несет в себе изначальную силу, побуждая психическое развитие ребенка, развивается вместе с ним, является базой для развития других его социальных потребностей [3, с.237].

Проблемой социально-коммуникативного развития занимались А.А. Леонтьев [10, с.66], М.И. Лисина [11, с.96], А.Г. Рузская [15, с.101] и др. А.А. Бодалев в своих работах отразил педагогические основы социально-коммуникативного развития. [2, с.98].

Среди многих задач воспитания и обучения детей дошкольного возраста в детском саду обучение родному языку, развитие речи, речевого общения – одна из главных [17, с.75]. В социальном окружении дошкольника часто наблюдается нехватка нравственных качеств, таких как доброта, воспитан-

ность, доброжелательность, речевая культура общения.

В психолого-педагогическом словаре Т.А. Бабаковой понятие «навык» трактуется как «сформированное, автоматически осуществляемое действие, не требующее сознательного контроля и специальных волевых усилий для его выполнения» [1, с.33].

Н.Л. Бернштейн понимает навык как «привычную реакцию человека на какое-либо раздражение, возникающую в результате многократного повторения» [4, с.256]. В толковом словаре С.И. Ожегова навык трактуется как умение, выработанное упражнениями, привычкой [13, с.545]. А.А. Вербицкий понимает социально-коммуникативные навыки как «...навыки, необходимые человеку в социуме для взаимодействия друг с другом» [5, с.198].

С.Л. Рубинштейн, раскрывая сущность понятия «навык», отмечает, что навык – это «автоматизированный компонент сознательного действия человека, который укрепляется в результате упражнения и тренировки способов действия». Автор утверждает, что характер навыка, гибкость, легкость переноса в связи с ситуацией зависит от того, насколько адекватно, разграничено и обобщенно осознаются условия, с которыми, связано включение навыка [14, с.218].

Автоматизация навыков происходит постепенно в процессе выполнения упражнений. Процесс формирования любого навыка имеет общие признаки:

- а) совокупность элементарных движений;
- б) снятие напряженности, устранение лишних движений;
- в) фокусирование внимания на результат, а не на процесс;
- г) сформированный ритм, благодаря которому длительное время удается работать без усталости;
- д) приобретение возможностей произвольно изменять темп работы, осознанно ускорять или замедлять действия [12, с.345].

Казаринова Н.В. в своих работах отмечала, что навыком являются целенаправленные действия, которые выполняются и повторяются в соответствующей ситуации. Эффективность и адекватность сообщения, зависит от количества навыков которыми обладает человек [8, с.117].

В своих исследованиях Э. Гидденс социально-коммуникативные навыки обозначает как «вербальное и невербальное поведение, которое проявляется в повседневном социальном взаимодействии (умение правильно выражать свое эмоциональное состояние и чувства; взаимодействовать со взрослыми и сверстниками; регулировать свои эмоции в зависимости от ситуации)» [6, с.377].

Э. Гидденс выделил две основные группы навыков:

1. Навыки, помогающие человеку передавать свои чувства, мысли, переживания, эмоции.
2. Навыки, помогающие понимать окружающих нас людей.

Отечественный психолог В.Н. Куницына определяет социально-коммуникативное развитие как «процесс эффективного общения в определенном круге ситуаций с помощью внутренних ресурсов». Коммуникативные навыки В.Н. Куницына выделяет как главные составляющие социально-коммуникативного развития [8, с.589].

По мнению Е.О. Смирновой коммуникативные навыки «это осознанные поступки ребенка и способность правильно выстраивать свое поведение, управлять им в соответствии с целями общения» [16, с.89]. Из этого определения можно выделить следующее.

1. Коммуникативные навыки – это осознанные коммуникативные действия, основанные на знаниях, полученных ранее, достигнутых умениях и навыках.
2. Коммуникативные навыки – это умение контролировать свое поведение, применять подходящие приемы в решении коммуникативных задач.

В процессе передачи информации используются различные знаковые системы. Выделяют вербальную и невербальную коммуникации.

При вербальной коммуникации используются сообщения, выраженные в словах (устная речь, письменный или печатный формат). Важнейшим компонентом вербальной коммуникации является устная речь, которая не требует материальных затрат при общении. Существуют нормы вербального общения, к ним относятся:

1. Грамматические нормы – соблюдение законов языка, правил построения предложений;
2. Логические нормы – точное формулирование мысли (достоверность, последовательность и т.д.);
3. Психологические нормы:
 - а) доступность речи: разборчивость – громкость, дикция; понятность – использование терминов, доступных пониманию собеседника; мнемическая способность – способность собеседника запомнить всю фразу целиком.
 - б) содержательность речи должна включать в себя увлекательность, привлекательность, эмоциональность.
 - в) действенность – убедительность речи (соответствие содержания речи целям высказывания).
4. Эстетические нормы – соответствие фонетическим, лексическим, синтаксическим нормам общения.

Невербальная коммуникация в свою очередь подразумевает передачу информации без использования языка слов. При невербальной коммуникации мы получаем информацию от собеседника посредством зрения, основываясь на выразительных элементах поведения (лицевая экспрессия, поза, мимика, жесты, внешний вид). Одной из форм невербальной коммуникации является визуальный контакт, посредством которого, можно получить некоторую информацию о другом человеке (взгляд выражает интерес к данной ситуации или его отсутствие). Визуальный контакт значительно облегчает взаимодействие людей друг с другом при выполнении совместной задачи. Взгляд с целью визуального контакта является значимым компонентом коммуникации. Большое значение при невербальной коммуникации имеет лицевая экспрессия. Выражение лица какого-либо человека отражает его истинные чувства, однако люди способны его контролировать, что значительно затрудняет распознать их подлинность. Определенную роль в межличностном общении играют телодвижения человека, его позы и жесты. Благодаря походке можно судить о физическом состоянии человека, его настроении. Эмоциональное состояние и намерения отражаются в позе, жестике, жестикуляции человека. Все вышеперечисленные элементы невербальной коммуникации дают человеку возможность сформировать у окружающих о себе то или иное впечатление [2, с.236].

Сравнительный анализ вербальной и невербальной коммуникации (табл. 1):

Таблица 1

Отличительные черты вербальной и невербальной коммуникации

Вербальная коммуникация	Невербальная коммуникация
1. Обмен сообщениями, которые существуют помимо передающего их человека. Позволяют передавать информацию о предметах или явлениях в их отсутствии.	1. Обмен информацией происходит «здесь и сейчас», при конкретных обстоятельствах, с людьми, вступившими во взаимодействие.
2. Основные элементы отделены друг от друга, подчинены определенным правилам (буквы, слова, предложения и т.д.).	2. С трудом можно разделить на отдельные элементы, их ядро состоит из различных движений тела, лица, голоса и т.д.
3. Высказывания осознанны, их можно оценить, проанализировать, поддаются контролю.	3. Поведение имеет спонтанный характер, произвольные, неосознанные движения преобладают.
4. Говорить детям учат специально, данному процессу уделяется много времени и сил семьи, общества.	4. Усваивается путем наблюдения, подражания.

В исследованиях Н.Г. Куприной выделены основные компоненты невербального общения у детей дошкольного возраста [9, с.56]:

- готовность к общению (искренность, желание общаться, владение этикетом поведения);
- легкость вступления в контакт (свободное и естественное установление контактов с разными

людьми);

-инициативность общения (способность к активным, самостоятельным действиям в общении и в совместной деятельности);

- эмпатия – включает умение определять эмоции другого человека, проявлять сочувствие и доброжелательность.

Вербальные коммуникативные навыки включают в себя:

- способность правильно вести диалог, беседу;
- способность выслушать, сформулировать и задать вопрос;
- участие в коллективном обсуждении темы.

По мнению Л.А. Дубининой, коммуникативные навыки дошкольника включают сотрудничество; восприятие и понимание речи (переработка информации) [7, с.46]. Л.В. Чернецкая к коммуникативным навыкам относит такие, как желание вступать в контакт с окружающими («Я хочу»); организацию общения («Я умею»), которая характеризуется умением слушать собеседника, эмоционально сопереживать, решать конфликтные ситуации; а также знание норм и правил, каким необходимо следовать при общении с окружающими («Я знаю») [18, с.102].

Участниками коммуникации являются люди, которые исполняют роли коммуникатора и коммуниканта. Коммуникатор стремится передать сообщение посредством вербальных символов и невербального поведения. Коммуникант в свою очередь перерабатывает полученную информацию, поведенческие сигналы и реагирует на них.

Коммуникация выполняет ряд важных функций:

1. Общение – удовлетворение потребностей.
2. Общение – усовершенствование представления о себе.
3. Общение – выполнение социальных обязательств.
4. Общение – взаимоотношение.
5. Общение – обмен информацией.
6. Общение – воздействие на других [14, с. 229].

Таким образом, социально-коммуникативные навыки – это действия, доведенные до автоматизма, которые определяют, насколько успешно будет воспринята информация партнером по коммуникации, понимание объективного мира и соответствующего воздействия на него в процессе коммуникативной деятельности. Это совокупность действий, которые базируется на теоретической и практической подготовленности личности, что дает возможность творчески использовать коммуникативные знания для отражения и преобразования действительности.

Список источников

1. Бабакова Т.А. Педагогика и психология: работа с понятийным аппаратом/ Т.А., Бабакова. – Петрозаводск. 2013. – 64 с.
2. Бодалев А.А. Личность и общение. М., 1995. – 328 с.
3. Божович Л.И. Личность и ее формирование в детском возрасте. М., 2002. – 464 с.
4. Болгарско-русский словарь : С прил. краткого граммот. очерка болг. яз. проф. С.Б. Бернштейна: Содерж. 30000 слов /Сост. проф. С.Б. Бернштейн, Т.С. Луканов, Е.П. Тинева; Под общ. ред. акад. Н.С. Державина. – М.: ОГИЗ Гос. изд-во иностр. и нац. словарей, 1947. -496 с.
5. Вербицкий А.А., Ларионова О.Г. Личностный и компетентностный подходы в образовании: проблемы интеграции. М.: Логос, 2009. 336 с.
6. Гидденс Э. Социология / При участии К. Бердсолл: Пер. с англ. Изд. 2-е, полностью перераб. и доп. М.: Едиториал УРСС, 2005. — 632 с.
7. Дубинина Л. Коммуникативная компетентность дошкольников: сборник игр и упражнений. – М.: Книголюб. 2016. – 64 с.
8. Куницына В.Н., Казаринова Н.В., Погольша В.М. Межличностное общение [Текст]: учеб. для вузов. – СПб.: Питер, 2001. — 544с.

9. Куприна Н.Г. Коммуникация в социальном развитии детей: методическое пособие. Урал. гос. пед. ун-т. – Екатеринбург, 2017. – 92 с.
10. Леонтьев А.Н. Избр. психол. произведения. В 2-х Т. – Т.1: М.: Педагогика, 1983. – 320 с.
11. Лисина М.И. Проблемы отогенеза общения. М., 1986. – 144 с.
12. Николаев В.А., Гринева Е.А., Олевская И.А. Использование народных игр в коррекции отклоняющегося поведения детей //Профессионализм педагога: сущность, содержание, перспективы развития. – 2018. – С. 345-350.
13. Ожегов С.И., Шведова Н. Ю. Толковый словарь русского языка – 4-е изд., доп. – М.: Азбуковник, 2000. – 940 с.
14. Рубинштейн С.Л. Основы общей психологии. – СПб.: Изд-во Питер, 2012. – 720 с.
15. Рузская А.Г., Ганошенко Н.И., Мещерякова С.Ю., Галигузова Л.Н., Смирнова Е.О. Межличностные отношения ребенка от рождения до семи лет. М., 2001. – 240 с.
16. Смирнова Е.О., Холмогорова В.М. Межличностные отношения дошкольников: диагностика, проблемы, коррекции. – М.: ВЛАДОС, 2003. – 160 с.
17. Тюстина Г.Г., Степаненко А.О. Развитие диалогической речи у детей старшего дошкольного возраста в театрализованной деятельности //Традиции и инновации в образовательном пространстве России: Материалы VII Всероссийской научно-практической конференции, Нижневартонск, 21 апреля 2018 года. – Нижневартонск: Нижневартонский государственный университет, 2018. – С. 75-78.
18. Чернецкая Л.В. Развитие коммуникативных способностей у дошкольников. – Ростов н/Д.: Феникс, 2015. – 256 с.

СОЦИОЛОГИЧЕСКИЕ НАУКИ

УДК 37.013.78

ВАЖНОСТЬ ПРИВЛЕЧЕНИЯ МОЛОДЁЖИ К РАЗВИТИЮ НАУКИ В РФ

ЛАДЫК ВАЛЕРИЯ ЕВГЕНЬЕВНАстудентка 1 курса, бакалавр
Специальность «Журналистика»

Институт международного права и экономики имени А.С. Грибоедова

Аннотация. В данной статье обозначено то, почему настолько важно привлекать молодое поколение к развитию науки в Российской Федерации, какие преимущества имеют молодые учёные перед своими предшественниками.

В статье обозначена статистика общего стажа деятельности в области научных исследований разных возрастных категорий учёных, начиная с юных лет и заканчивая старостью.

В данной работе также обозначены способы поощрения начинающих учёных государственными ведомствами, а также описаны рекомендации касательно привлечения большего количества студентов для развития науки в РФ.

Ключевые слова: молодые учёные, население, наука, научный стаж, деятельность.

THE IMPORTANCE OF INVOLVING YOUNG PEOPLE IN THE DEVELOPMENT OF SCIENCE IN THE RUSSIAN FEDERATION

Ladyk Valeria Evgenievna

Annotation. This article outlines why it is so important to involve the younger generation in the development of science in the Russian Federation, what advantages young scientists have over their predecessors.

The article indicates the statistics of the total length of service in the field of scientific research of different age categories of scientists, starting from a young age and ending with old age.

This paper also outlines ways to encourage novice scientists by state departments, as well as describes recommendations for attracting more students for the development of science in the Russian Federation.

Key words: young scientists, population, science, scientific experience, activity.

Испокон веков люди нуждались в получении новых знаний и навыков, а также, нового жизненного опыта. Важными всегда были познания об устройстве человека и природы. «Знания – это сила», твердят мудрецы.

В 21 веке, когда необходимыми являются: гибкость мышления, стрессоустойчивость, умение быстро принимать решения и оперативно действовать в разных ситуациях, потребность в развитии науки ещё больше возрастает и молодое поколение – это именно та категория общества, которая способна благоприятно повлиять на развитие современной науки.

Некоторые представители старшего слоя населения скептически настроены к молодым учёным, так как считают их недостаточно опытными. Но в этом и состоит их заблуждение: современная молодёжь креативна, имеет большую тягу к получению новых знаний и способна принести значительные инновации в развитие современной науки. Поэтому, если мы желаем обеспечить благополучное будущее нашей Родины, нам необходимо поддерживать стремление молодых к научному развитию.

Как показывает современная практика молодые люди являются высококвалифицированными специалистами в своей области, имеют твёрдую гражданскую позицию, готовы служить на благо России. Однако не все знают, как это правильно сделать.

К счастью, в обществе начинают складываться представления о важности молодёжи в развитии науки. Население нашей страны испытывает огромную потребность в грамотности управления во всех сферах нашей жизни и кто, как не молодые, умеет широко мыслить, быстро принимать решения, обогащать мир свежими идеями и постоянно учиться. А ведь от этого во многом зависит будущее нашей страны.

Начиная с 1990-х гг. Количество вакантных мест в исследовательских организациях снизилось примерно на 40 %, что привело к уменьшению количества людей, которые могли бы развивать российскую науку.

По итогам социологического опроса можно сделать следующие выводы: 5-тилетний научный стаж имеют: молодёжь до 30-ти лет – 74 % населения; люди от 30 до 40 лет интересуются научной работой в 11 % случаев; гораздо меньше людей от 40 до 50 лет, имеющих пятилетний научный стаж – 3 %; поколение, которое старше 50-ти, 60-ти лет вообще не имеют пятилетнего научного опыта.

Научный опыт 5-10 лет имеют: 24 % молодых людей до 30 лет; население от 30 до 40 лет оказалось наиболее активным в приобретении подобного стажа научной деятельности – 38 % случаев; люди от 40 до 60 лет и старше имеют менее активную тенденцию – от 6 % до 1 % людей.

Десятилетним научным стажем могут похвастаться: 2 % молодых людей в возрасте до 30 лет; наибольшее количество населения, имеющее научный опыт около 10-15 лет – это люди от 30 до 40 лет – 37 %; 12 % людей имеют такой стаж в возрасте от 40 до 50 лет; люди от 50 до 60 лет уделяли десятилетия научным работам в 1 % случаев; старшее поколение подобной тенденции не имеет.

Молодёжь до 30 лет не имеет 15-20-летнего стажа научной деятельности; более активно в этом направлении население постарше: люди от 30 до 40 лет – 12 % и от 40 до 50 лет – 31 %; люди от 50 до 60 лет имеют подобный стаж в 6 % случаев, а более старшее поколение – 1 %.

Общий стаж научной работы 20-25 лет имеют: люди старше 60-ти лет – 4 % населения; примерно 14 % имеют стаж подобный стаж в научной деятельности люди от 50 до 60 лет; население от 40 до 50 лет, имеющий двадцатилетний научный стаж составляет около 30 %; молодое поколение от 30 до 40 лет, занимающееся исследовательской деятельностью составляет примерно 1%, люди до 30 лет, как правило не имеют большого научного опыта.

Срок научного стажа 26-30 лет имеет меньшее количество людей, в отличие от вышеописанных данных: молодёжь до 40 лет не имеет подобного научного стажа; 17 % населения от 40 до 50 лет занимались научной деятельностью около 30 лет; такое же количество времени научным исследованиям уделяли 34 % людей от 50 до 60 лет; более старшее поколение интересовалось подобным лишь в 9 % случаев.

Тридцатилетнего опыта работы в области научных исследований вообще не имеют люди в возрасте до 50-ти лет. Им могут похвастаться только в 31 % случаев население от 50 до 60 лет и 16 % - люди старше 60-ти лет.

Сорокалетний научный стаж имеют только поколение от 50 до 60 лет – 10 %, а также, те, кто старше этого возраста – 30 %.

Стаж научной деятельности больше сорока лет имеют люди старше 60-ти лет – их количество составляет примерно 40 %.

Итого: как показывает статистика, гораздо больший стаж работы в области научных исследований имеет старшее поколение – от 40-ка лет и старше. У молодых людей в этом направлении меньше опыта[1].

К счастью, в последние годы растёт количество программ, направленных на поддержку молодёжи. Их разрабатывают: Российская академия наук, Российский Фонд Фундаментальных Исследований (РФФИ), а также, Министерство образования РФ. Данные организации разрабатывают специальные конкурсы научных работ, за которые предусмотрено выделение премий, грантов и стипендий[2].

РАН является одной из самых мотивирующих организаций для молодых учёных, так как в целях их поддержки ежегодно выделяет около 70 млн рублей.

На сегодняшний день, примерно 50 % молодых учёных получает вышеописанную помощь на конкурсной основе. Но решает ли данная тенденция проблему дефицита в образовательных учрежде-

ниях молодых учёных? К сожалению, большинство студентов считают это занятие бесперспективным и малооплачиваемым[4]. Поэтому, для привлечения большего количества молодых людей к науке, следует соблюдать следующие рекомендации:

- 1) Ещё до поступления в ВУЗ, привлекать учеников старших классов к прохождению индивидуальных курсов по профориентации;
- 2) Привлечение студентов к НИР с начала их обучения в ВУЗе;
- 3) Разработать систему достойного материального вознаграждения за студенческий научный труд;
- 4) Некоторым ВУЗам, помимо основной программы обучения, добавить большее количество часов учебной практики. Это необходимо для того, чтобы студенты могли полноценным образом осваивать свою профессию ещё до того, как они начнут работать по специальности;
- 5) Осуществлять регулярную социально-психолого-педагогическую поддержку учащихся ВУЗов со стороны социально-психологической службы университета[3].

Список источников

1. Наука в России-2001: Статистический сборник / Госкомстат РФ и ЦИСН. М., 2001.
2. Парамонов А.Г. Инновационная деятельность по привлечению студентов к научной работе. // Молодежь и наука: реальность и будущее: Материалы II Международной научно-практической конференции (г. Невинномысск, 3 марта 2009): в 9 томах / Том 1: Педагогика. – Невинномысск: НИЭУП, 2009.
3. Миронов В.А., Майкова Э.Ю. Социальные аспекты активизации научно исследовательской деятельности студентов вузов: Монография. Тверь: ТГТУ, 2004. 100 с.
4. Баум С.М. Шесть сигм в России [Электронный ресурс]. – Сбор данных. – Режим доступа: <http://www.six-sigma.ru/index.php?id=266>

УДК 659.11

РЕКЛАМНЫЕ ИССЛЕДОВАНИЯ: ОСНОВНЫЕ НАПРАВЛЕНИЯ, ПРОБЛЕМЫ И РАЗРАБОТКА РЕКОМЕНДАЦИЙ ПО СОВЕРШЕНСТВОВАНИЮ

ПЕНЬКОВА АНАСТАСИЯ МИХАЙЛОВНА

студентка

ФГБОУ ВО «Новосибирский государственный университет экономики и управления «НИНХ»

Аннотация: В данной статье рассмотрены рекламные исследования, основные направления, проблемы и разработка рекомендаций по совершенствованию, также были проанализированы результаты этих исследований и разработана теоретическая модель исследования отношения респондентов к рекламе организации.

Ключевые слова: маркетинг, маркетинговые исследования, реклама, рекламные исследования, этапы, эффективность рекламной деятельности.

ADVERTISING RESEARCH: MAIN DIRECTIONS, PROBLEMS AND DEVELOPMENT OF RECOMMENDATIONS FOR IMPROVEMENT

Penkova Anastasia Mikhailovna

Annotation: This article discusses advertising research, the main directions, problems and development of recommendations for improvement, the results of these studies were also analyzed and a theoretical model for studying the attitude of respondents to advertising of an organization was developed.

Key words: marketing, marketing research, advertising, advertising research, stages, advertising effectiveness.

В современных условиях глобализации экономики особое внимание следует уделять системе менеджмента и ее ключевым компонентам [1, с. 120].

В этом контексте маркетинговые исследования играют ключевую роль, представляя собой систематический процесс сбора, обработки и анализа информации, необходимой для решения конкретных маркетинговых задач, которые возникают перед организацией. Маркетинговые исследования являются не просто функцией, связывающей организацию с окружающей средой, а настоящим каналом коммуникации, который предоставляет ценную информацию о эффективности маркетингового процесса внутри организации [3, с. 9].

При проведении маркетинговых исследований необходимо тщательно следить за каждым этапом, поскольку каждый из них имеет свою уникальную цель, которая является необходимой для качественного анализа.

Приведем примеры этапов:

1. Формулировка проблемы и постановка цели исследования.
2. Составляем план маркетингового исследования.
3. Разработка и утверждение концепции исследования.
4. Сбор информации.
5. Систематизируем полученные данные.

6. Анализируем полученные данные.

7. Применяем полученные данные на практике.

Маркетинговые исследования в рекламной сфере являются основой развития рекламного рынка. Множество рекламодателей и агентств понимают, что изучение рынка до, во время и после рекламной кампании играет важную роль в оценке ее эффективности.

Рекламные исследования помогают выявить различные варианты организации и проведения рекламных мероприятий, а затем формировать собственные мнения, оценивая плюсы и минусы каждого предложенного варианта [4, с. 41].

"Мираторг" является одним из лидеров российского рынка по производству свинины и демонстрирует постоянный рост. Его успех определяется как большими масштабами производства, так и применением новых высоких технологий. Компания представляет собой крупного промышленного производителя свинины, обеспечивая более 12 процентов общего промышленного выпуска в России [2, с. 23].

Одним из ключевых факторов поддержания стабильной позиции на рынке для организации является тщательное исследование влияния рекламы на потребителя. Рекламные исследования направлены, прежде всего, на узнаваемость, степень побуждения, возможность запомнить конкретную рекламу.

Необходимо учитывать при проведении рекламных исследований, что полученная информация позволяет увидеть как достоинства, так и недостатки рекламного продукта или коммуникации.

Мы провели опрос, направленный на изучение эффективности рекламной деятельности АПХ «Мираторг».

После анализа полученных результатов можно сделать вывод, что большинство респондентов хорошо знакомы с рекламой АПХ «Мираторг» и понимают суть рекламных роликов этой марки. Вопросы, касающиеся сюжета и цели рекламных роликов, показали, что практически все респонденты четко понимают их содержание. Однако 76,2% респондентов отметили, что в рекламных роликах было представлено недостаточно информации. Аудитория выразила желание видеть дополнительные сведения о ценах, ассортименте, местах приобретения товара и других важных аспектах.

Анализ результатов рекламного исследования торговой марки «Мираторг» выявил несколько проблем:

1. Низкая частота просмотра рекламы «Мираторг».

Большинство респондентов видят рекламу этой марки только один раз в неделю, и даже некоторые не могут в точности вспомнить, видели ли они ее или нет.

2. Недостаток информации в рекламных роликах «Мираторг». Большинство респондентов считает, что рекламным роликам не хватает полной информации о продукте.

Исходя из выявленных проблем, мы предлагаем следующие рекомендации для повышения эффективности рекламы АПХ «Мираторг»:

1. Уделить большее внимание интернет-рекламе. Учитывая, что большинство респондентов предпочитает просматривать рекламу в интернете и доверяет ей больше всего, АПХ «Мираторг» может сосредоточиться на проведении рекламных кампаний в онлайн-среде, которая становится все более популярной.

2. Решить проблему низкой частоты просмотра рекламы путем частого ее транслирования и создания запоминающихся рекламных сообщений. Чем чаще пользователь увидит рекламу, тем больше вероятность, что он запомнит бренд и продукт, и при необходимости обратится именно к АПХ «Мираторг».

3. Для решения проблемы недостатка информации в рекламных роликах «Мираторг» необходимо предоставлять аудитории четкую и полную информацию, отвечающую их потребностям. Рекламные сообщения должны не только рассказывать о продукте или услуге, но и оказывать эмоциональное воздействие на зрителей. Сочетание информативности и эмоциональной привлекательности поможет удержать внимание аудитории и повысить эффективность рекламной кампании.

4. Рекламе АПХ «Мираторг» стоит уделять больше внимания интересам и предпочтениям целевой аудитории. При создании описания товара или услуги необходимо стремиться предоставить полезную и исчерпывающую информацию потенциальным клиентам.

5. Регулярное проведение маркетинговых исследований поможет АПХ «Мираторг» оценить эффективность своей рекламной стратегии и внести необходимые корректировки. Сбор отзывов и мнений аудитории после каждой рекламной кампании позволит более точно определить потребности и предпочтения клиентов, а также выявить возможные проблемы и улучшить качество рекламных роликов.

Таким образом, для успешной рекламной деятельности АПХ «Мираторг» необходимо активно использовать интернет-рекламу, увеличить частоту и запоминаемость рекламных сообщений, предоставлять полную информацию, сочетать информативность и эмоциональное воздействие, а также следить за интересами и предпочтениями целевой аудитории. Постоянный мониторинг и анализ результатов помогут улучшить рекламную стратегию и достичь большей эффективности.

Список источников

1. Кокорина А.В., Сергеева М.А., Пацук О.В. Проведение маркетинговых исследований // Социально-экономические исследования, гуманитарные науки и юриспруденция: теория и практика. №7-1. 2016. С. 119 – 124.
2. Лебедько Е.Я., Купреенко А.И. Состояние мясного скотоводства брянской области // Техника и технологии в животноводстве. 2020. №3 (39). С. 20 – 24.
3. Пиханова С. А., Беленко О. Ф. Маркетинговые исследования : учебно-методическое пособие для студентов дистанционной заочной формы обучения направления «Менеджмент», профиль «Маркетинг». Хабаровск : ХГАЭП, 2012. 174 с.
4. Рудакова Л.В. Роль рекламных исследований при оценке эффективности рекламной деятельности компании // Актуальные проблемы экономики и управления. № 2(6). 2015. С. 38-41.

УДК 659.1

ФОРМИРОВАНИЕ ИМИДЖА КОММЕРЧЕСКОЙ ОРГАНИЗАЦИИ СРЕДСТВАМИ PR

ВИХЛЯНСКАЯ ОЛЕСЯ АЛЕКСЕЕВНА

студентка

ВГСПУ «Волгоградский государственный социально-педагогический университет»

Научный руководитель: Овсянникова Татьяна Владимировна

доцент

ВГСПУ «Волгоградский государственный социально-педагогический университет»

Аннотация: В статье рассматривается, как средствами PR формируется имидж коммерческой организации, факторы и условия. Роль связей с общественностью в создании имиджа коммерческой компании. Изучение возможностей public relations в формировании имиджа коммерческой организации.

Ключевые слова: имидж, связи с общественностью, PR, реклама, организация.

FORMATION OF THE IMAGE OF A COMMERCIAL ORGANIZATION BY MEANS OF PR

Vikhlyanskaya Olesya Alekseevna

Scientific adviser: Ovsyannikova Tatiana Vladimirovna

Abstract: The article examines how the image of a commercial organization, factors and conditions are formed by means of PR. The role of public relations in creating the image of a commercial company. Exploring the possibilities of public relations in shaping the image of a commercial organization.

Key words: image, public relations, PR, advertising, organization.

Многие коммерческие организации стали применять связи с общественностью в своей работе. Нельзя сказать, что все коммерческие структуры имеют пресс-службу. Однако современные условия жизни, развитие технического прогресса, нарастающая конкуренция заставляет многих собственников бизнеса всерьез задуматься о создании такого инструмента, который выведет их в первые ряды. Часто таким инструментом выступает служба по связям с общественностью.

Формирование имиджа коммерческой организации, представляющей свои товары или услуги на рынке, является одним из основополагающих моментов современного маркетинга. Стоит отметить, что реклама играет значительную роль в указанном процессе.

Связи с общественностью определяются как практика повышения осведомленности о компании или бренде. Он опирается на отношения со СМИ, чтобы получить освещение в прессе, а также на контент и ключевые показатели эффективности, чтобы измерить эффективность вашего PR.

Еще одно значение PR может быть таким:

Планирование мероприятий, направленных на формирование общественного мнения о вашем бренде или компании.

Как бы вы ни определяли PR, важно думать о причине вашей PR-деятельности. С намерением идти впереди, вы можете начать формировать мнение вашей аудитории для желаемых результатов.

Что означает PR? Вы спросите, что такое PR и в чем смысл PR? Как говорится, это связи с общественностью. Или, в некоторых случаях, это может быть пресс-релиз. Оба они используются в мире

PR. Обычно вы можете понять, что есть что, посмотрев на контекст, в котором они используются.

В первой точке зрения: построение имиджа – это определенный вид социальной коммуникации (ее освещают в своих работах А. Петров, Г. Почепцов).

Вторая точка зрения: по сути своей мы имеем дело с неким социальным явлением и пространством применения манипулятивных технологий (изучается у В. Королько), которое называется «американской проблемой».

Современная наука, к примеру, выделяет несколько возможных вариантов имиджа, которые присущи функциональному подходу: зеркальный; текущий; желаемый; корпоративный; множественный.[1, стр.22-28]

Имидж освещает потребности массового сознания. В массовом сознании формируется идеальный образ, который проверяется на соответствие реальному кандидату. Развитие жизнедеятельности человеческого сознания значительно подвержен эмоционально-ценностным составляющим психики, которые придают значимого объективного окраса тому, каким видится и понимается мир.

Имиджевые характеристики являются упрощением ситуации, поскольку они сводят сложную систему в ряд простых параметров. Образ политика может быть искусственно расширен для усиления значимости личности и при этом реально не существует; наоборот — имиджевый образ человека является более совершенным воплощением личной власти его (авторитета предприятия) или только потенцией их действия. Имидж объединяет ряд внутренних и внешних факторов, которые отражают взгляд на имидж с разных позиций: как со стороны своего «Я», так со стороны других, со стороны реалий, и со стороны желаний.

Создание имиджа компании, представляющей свои услуги или товары на рынке, является одним из основополагающих моментов современного маркетинга. Стоит отметить, что реклама играет значительную роль в указанном процессе.

С помощью использования методики рекламы маркетологи формируют необходимый в реалиях современной рыночной экономики спрос, посредством создания для потребителя того или иного (в зависимости от сферы деятельности компании) образа жизни, что, по мнению автора является одним из определяющих аспектов эффективности применения возможностей рекламы для формирования имиджа компании либо предприятия.

Имидж – глубокомысленное понятие. Именно эта особенность позволяет анализировать его с разных точек зрения.

Характеристики, которые приписываются имиджированному человеку (предприятию), можно разместить по критерию «глубины», необходимой для их принятия. Это персональные (личные) характеристики, которые могут быть представлены по критерию «глубины» принятия решений. К ним относятся: физические и психофизические особенности человека или предприятия; тип личности, индивидуальный стиль при принятии решения (что касается предприятий), то речь идет о специальных характеристиках — они основаны на качестве продукции или услуг того или другого производителя.

Создание эффективного имиджа основываются на наличии определенных факторов и условий:

- знания и понимания общественного настроения;
- требований, установок своих будущих или настоящих последователей;
- умение показать, что имиджируемый – именно тот, кто полностью отвечает требованиям публики. [2, стр.30].

Построение имиджа популярного лидера подразумевает под собой не только учет определенных требований и действий, соответствующих сложившейся на момент текущего времени ситуации, но и демонстрацию на постоянной основе черт характера или качеств личности, в сознании публики однозначно связанных с «лидерскими» свойствами.

Не всегда важно владеть этими ценностями, но необходимо быть уверенным в том, что ты владеешь ими на самом деле. Например: лидер должен выглядеть решительным, деятельным или заботливым к тем людям, кто может преодолевать все преграды и чувствовать себя правым (речь идет о публичных выступлениях).

При анализе международного уровня развития человечества, принимая в расчет второстепенные

потребности человека, согласно пирамиде потребностей А. Маслоу, выявляется склонность у людей запоминать личности и образы, принимавшие непосредственное участие в спорных и скандальных ситуациях

Изменить устойчивый, формировавшийся годами имидж человека или компании значительно затруднительнее.

Исследуя особенности использования public relations, как одного из методов имиджирования предприятия, мы отталкивались от таких терминологических позиций.

Имидж — это определенный образ, который состоит из реальных характеристик продукта (предприятия, личности) и искусственно созданных, под которые визуально «подгоняется» продукт (компания, личность).

В относящихся к настоящему времени условиях необходимо сосредоточить внимание на новых возможностях, которые открывает перспективы средства PR.

Должна быть разработана единая коммуникационная стратегия, не стоит забывать, что рынок массового страхования, о котором так мечтали мощные страховые компании, до сих пор находится на стадии зарождения. Коммерческие организации должны нести информацию в массы о пользе и необходимости продаваемого продукта, услуги с целью формирования потребности в продукте, а так же позитивного восприятия коммерческой организацией у потребителей.

Список источников

1. Блэк, С. Паблик рилейшнз. Что это такое? / С. Блэк. – М. : Новости, 2004. – 22-28 с.
2. Грачев М.Н. Политическая коммуникация: теоретические концепции, модели, векторы развития / М.Н. Грачев. – М.: Прометей, 2004. – с. 30;
3. Галумов Э.А. Взаимодействие лоббизма и PR / Э.А. Галумов // Известия. – 2004. – №6. – С. 8.

УДК 314.152.2

РОЛЬ ЗАРУБЕЖНОГО ОПЫТА В РЕАЛИЗАЦИИ СЕМЕЙНОЙ ПОЛИТИКИ РОССИЙСКОЙ ФЕДЕРАЦИИ

ШТЫРКОВА ЕКАТЕРИНА ВАЛЕРЬЕВНА

магистрант

ГБОУ ВО МО «Академия социального управления»

Аннотация: в статье проводится анализ реализации государственной семейной политики и лучшие практики в некоторых зарубежных странах (Франция, Швеция, Ирландия). На основе проведенного анализа раскрывается возможность использования накопленного позитивного зарубежного опыта в реализации семейной политики Российской Федерации.

Ключевые слова: государственная семейная политика, семья, зарубежный опыт реализации семейной политики, лучшие зарубежные практики, роль зарубежного опыта.

THE ROLE OF FOREIGN EXPERIENCE IN THE IMPLEMENTATION OF FAMILY POLICY OF THE RUSSIAN FEDERATION

Shtyrkova Ekaterina Valeryevna

Abstract: the article analyzes the implementation of state family policy and best practices in some foreign countries (France, Sweden, and Ireland). Based on the analysis, the possibility of using the accumulated positive foreign experience in the implementation of family policy of the Russian Federation is revealed.

Key words: state family policy, family, foreign experience in implementing family policy, best foreign practices, the role of foreign experience.

Семья составляет основу любой современной и процветающей страны. Это самый важный социальный институт, именно он является своеобразным «двигателем» как отдельного человека, так и общества в целом. Именно благодаря слаженной и эффективно функционирующей государственной семейной политике семья может функционировать и благополучно развиваться. Поэтому важно постоянно совершенствовать и модернизировать реализацию семейной политики Российской Федерации. Ведь прямо от нее зависит воспроизводство населения и качество его жизни, безопасность всего государства, экономическое развитие, конкурентоспособность и признание страны на мировом рынке. Поэтому органы государственного управления должны быть заинтересованы в постоянной защите и помощи семье.

На сегодняшний день в разных странах накоплен позитивный опыт в разработке и реализации государственной семейной политики. Рассмотрим опыт нескольких стран, которые преуспели в реализации эффективной семейной политики [1, с.83-85].

Во Франции осуществляемая государственная поддержка состоит из множества пособий и выплат, включает в себя налоговые льготы, отпуск по уходу за ребенком. Из всех расходов на социальные выплаты, примерно 47% приходятся на семьи, в том числе многодетные. Также, во Франции один из главных ориентиров семейной политики – занятость родителей. То есть, женщинам активно помогают совмещать трудовые и родительские обязанности, выплачивая пособия по уходу за ребенком до

трех лет. Также в стране действует целая институциональная система по осуществлению семейной политики, например, Высший совет по делам семьи, Национальная касса семейных пособий. Также следует отметить и пенсионные льготы – здесь в дополнение к базовой пенсии, женщинам добавляется еще 10%, если она воспитала троих детей, и по 5% за каждого последующего ребенка [2, с.16-25]. Занимательным является факт того, что во Франции расходы на семейную политику составляют порядка 6% от ВВП, когда в России только 0,5% и при этом не обеспечивается устойчивый прирост населения. Увеличив данный показатель хотя бы до 2%, в РФ станет реальным повысить и суммарный коэффициент рождаемости. В целом, многие страны тратят около 2-4% от ВВП на семейную политику.

Также можно выделить основные принципы семейной политики Франции: во-первых, это комплексный подход, направленный на улучшение положения всей семьи, а не отдельных ее членов, во-вторых, пособия выплачиваются абсолютно всем семьям, в которых есть дети, вне зависимости от уровня дохода, и в-третьих, рождение ребенка резко не снижает уровень жизни семьи.

В Швеции семейная политика направлена к тому же на равноправие в обществе: женщинам активно создают условия для поиска работы. К тому же в Швеции нет так называемого стеклянного потолка – заработные платы почти одинаковы как для мужчин, так и для женщин (данный разрыв – один из самых низких в мире). Здесь убеждены, что для благоприятного психологического климата в семье необходимо четкое разделение ролей родителей. Отпуск по уходу за детьми дается не только матери, но и отцу, также многие работодатели идут навстречу и предлагают возможность работать по гибкому графику или даже удаленно, если есть необходимость заботиться о детях. Возможность матерей полностью или частично передавать отпуск отцу ребенка — это способ не только увеличения степени участия отцов в уходе за детьми, но и перехода к модели двух работающих родителей, где оба родителя вносят одинаковый вклад в воспитание детей. Исследования показывают, что около половины всех взявших декрет в Швеции – мужчины. Также, эксперты утверждают, что это меняет супружеские отношения в лучшую сторону и способствует более гармоничному развитию детей, участие в воспитании которых принимают активно оба родителя, а не только мать. Также это способствует уменьшению дискриминации женщин на работе: у них появляется больше времени на развитие карьеры.

В Швеции большое внимание уделяется развитию дошкольного образования и уходу за детьми 3-7 лет: в детских садах строгий норматив – не более 6 детей на одного воспитателя. Данная мера отлично помогает в развитии и воспитании детей, поскольку им уделяется гораздо больше внимания, в отличие от ситуации в России – группы с одним воспитателем по 25 человек. Это тем самым способствует повышению рождаемости, поскольку родители уверены в том, что они смогут совмещать работу и уход за ребенком. Также созданы все условия для вхождения молодежи во взрослую самостоятельную жизнь – бесплатное высшее образование и доступность государственного жилья.

Отличительными особенностями шведской семейной политики можно назвать бесплатные: медицина (осмотры, услуги, лечение) и стоматология для детей и подростков до 20 лет; консультации для родителей, в том числе при разводе; психиатрия для детей и подростков; пенсия для детей при потере родителя (минимальная сумма составляет примерно 1 500 шведских крон). Следует отметить, что в Швеции один из самых низких показателей младенческой смертности. Таким образом, семейная политика в Швеции нацелена на благополучие, в первую очередь, детей [3, с.166-171].

Также следует рассмотреть опыт и Ирландии. В приоритете находятся поддержка семей, их стабильность; помощь по уходу и воспитанию детей; благоприятные условия для создания семей и нацеленность на сохранение брака. То есть государство занимает активную позицию в вопросах семейной политики, пытаясь обеспечить в семьях должную социализацию детей и экономическую и психологическую поддержку. Безусловно, образование и здравоохранение – бесплатны и доступны всем.

Также следует упомянуть о запрете на увольнение беременных женщин, сохранение за ними рабочего места в период декрета, а сам декрет оплачивается в размере до 90% от заработной платы. А семейные пособия предоставляются всем без исключения семьям, независимо от доходов. Матерям-одиночкам предоставляются дополнительные пособия, а также льготы при оплате налога на жилье, проезда в транспорте и др.

Обращает на себя внимание тот факт, что в Ирландии есть институт менеджеров, которые рабо-

тают с больными детьми: они обслуживают их на дому, а в больницу отправляют только в экстренных случаях [4, с. 28-32].

Таким образом, считается возможным некоторые позитивные практики из зарубежных стран принять во внимание в процессе совершенствования реализации государственной семейной политики Российской Федерации. В частности, предлагается перенять опыт Франции в пенсионных льготах и ввести дополнение к базовой пенсии женщинам 10%, если она воспитала троих детей, и по 5% за каждого последующего ребенка. Опыт Швеции также может быть положительным и для России – в государственных детских садах следует ввести норматив не более 10 детей на 1 воспитателя, а также увеличить число бюджетных мест и общежитий.

Таким образом, переняв положительный опыт зарубежных стран, представляется возможным создать комплексный подход к семейной политике, который будет направлен на улучшение положения всей семьи, а не отдельных ее членов. К тому же рождение ребенка не должно резко снижать уровень жизни семьи. Следовательно, нельзя не отметить важность зарубежного опыта для реализации семейной политики Российской Федерации.

Список источников

1. Сидоров В.А. Семейная политика в системе государственной социальной политики // Власть. 2016. №11. [Электронный ресурс] // Режим доступа: <https://cyberleninka.ru/article/n/semeynaya-politika-v-sisteme-gosudarstvennoy-sotsialnoy-politiki> (дата обращения: 13.05.2023).
2. Ящук А.И. Вестник Белорусского государственного экономического университета. 2018. № 2 (127). С. 16-25 (дата обращения: 13.05.2023).
3. Клушина Е.А. Семейная политики в Швеции: исторический, социально-экономический и политический контексты // Вестник Северокавказского федерального университета. 2020. № 3 (78). С. 166-171. (дата обращения: 13.05.2023).
4. Дёмкина Е.В. Социальные программы помощи семье и детям в Ирландии и Нидерландах // Вестник Адыгейского государственного университета. Серия 3: Педагогика и психология. 2019. №1 (233). [Электронный ресурс] // Режим доступа: <https://cyberleninka.ru/article/n/sotsialnye-programmy-pomoschi-semie-i-detyam-v-irlandii-i-niderlandah> (дата обращения: 13.05.2023).

ПОЛИТИЧЕСКИЕ НАУКИ

УДК 328

СОВРЕМЕННОЕ ЭЛЕКТРОННОЕ ПРАВИТЕЛЬСТВО

ЗУЕВА ЯНИНА ИВАНОВНА

магистрант 1 курса

ФГБОУ ВО «Санкт-Петербургский государственный экономический университет»

Аннотация: В статье раскрыты вопросы электронного правительства и его влияния на современное общество. В статье рассматриваются ключевые аспекты электронного правительства, такие как, открытые данные, электронные услуги и технологии, а также преимущества и вызовы, связанные с их внедрением.

Статья также обсуждает тенденции развития электронного правительства в мире и опыт его внедрения в различных странах, включая Россию. Электронное правительство может значительно улучшить качество жизни граждан, повысить эффективность работы государственных органов и способствовать экономическому развитию, но при этом необходимо учитывать риски, связанные с защитой персональных данных и кибербезопасностью.

Ключевые слова: электронное правительство, открытые данные, электронные услуги, технологии, преимущества, вызовы, развитие, Россия.

MODERN ELECTRONIC GOVERNMENT

Zueva Yanina Ivanovna

Abstract: The article reveals the issues of e-government and its impact on modern society. The article discusses key aspects of e-government, such as open data, electronic services and technologies, as well as the advantages and challenges associated with their implementation.

The article also discusses trends in the development of e-government in the world and the experience of its implementation in various countries, including Russia. E-government can significantly improve the quality of life of citizens, increase the efficiency of government agencies and contribute to economic development, but it must take into account the risks associated with personal data protection and cybersecurity.

Key words: e-government, open data, electronic services, technologies, advantages, challenges, development, Russia.

В последние два десятилетия теме электронного правительства уделяется большое внимание. Ранее большинство исследований стремились дать определение электронному правительству, и подавляющее большинство определило этот термин как широко определяемый как использование информационных и коммуникационных технологий в сфере управления. Чтобы лучше понять исследования электронного правительства, многие исследователи использовали контент-анализ исследований, посвященных электронному правительству. Большинство аналитических подходов рассматривали следующие аспекты: взгляды на влияние электронного правительства, философию исследования, методы и приемы, а также практические рекомендации.

Недавняя тенденция в исследованиях электронного правительства направлена на оценку развития электронного правительства. Исследователи выдвигают гипотезу о том, что внедрение электронного правительства является результатом Нового государственного управления (НГУ), и в конечном итоге НГУ стремится сделать правительство более эффективным. Давление со стороны государственных

менеджеров, пытающихся решить проблемы, и со стороны избирателей, корпораций и других лиц, пытающихся контролировать действия государственных менеджеров, — все это повлияло на продвижение электронного правительства. Вышеупомянутые влияния связаны с эффективностью и подотчетностью и, соответственно, способствовали изменениям в теории государственного управления, внедрению и использованию инициатив электронного правительства. Что наиболее важно, они способствовали постоянному развитию технологий в государственных инициативах, а также стимулировали повышение эффективности в государственном секторе.

Местные и федеральные органы власти предоставляют ряд различных услуг своим гражданам. Эти программы называются государственными услугами, потому что они финансируются налогоплательщиками и доступны для общественности. Узнав больше о типах услуг, предоставляемых государством, вы сможете лучше понять, какие рабочие места доступны на государственной службе [1].

Государственная услуга — это ресурс, предлагаемый организацией, обычно правительственным учреждением или частным бизнесом, предназначенный для поддержки членов сообщества. Государственные услуги включают в себя здравоохранение, вывоз мусора и транспортировку и представляют собой системы и решения, которые могут принести пользу различным группам людей. Правительство может предложить эти услуги само или предложить финансирование частной организации для предоставления их членам сообщества. Например, независимые подрядчики предоставляют услуги по вывозу мусора, хотя юрисдикция финансирует эту государственную услугу. Эти ресурсы важны, потому что они могут помочь поддерживать инфраструктуру места, улучшить его экономику и защитить окружающую среду.

Многие страны мира предлагают образование своим гражданам в качестве государственной услуги. Целью государственного образования является бесплатное обучение детей любого происхождения. Для этого правительства финансируют школы за счет средств налогоплательщиков. Хотя системы во всем мире различаются, большинство государственных школ обслуживают детей в начальной и средней школе в возрасте от 4 до 18 лет. Хотя во многих странах есть национальные агентства по образованию, местные органы власти управляют большей частью государственного образования.

Телекоммуникации относятся ко всем системам связи, которые используют электромагнитные технологии для передачи сигналов. Эти технологии являются жизненно важной частью современного мира и включают в себя телефон, Интернет, радио и телевизионные системы. Некоторые государственные учреждения предоставляют эти услуги своим избирателям через инфраструктуру, финансируемую государством [3].

Электронное правительство возникло из идеи возможности измерения производительности государственного сектора. Эта концепция восходит к теории государственного управления, начало которой в Соединенных Штатах положил президент Вудро Вильсон, который первым задумался о науке государственного управления. В «Исследовании управления» Уилсон писал: «Цель административного исследования состоит в том, чтобы выяснить, во-первых, что правительство может делать должным образом и успешно, и, во-вторых, как оно может делать эти надлежащие вещи с максимально возможной эффективностью и с наименьшей возможной эффективностью». Стоит либо денег, либо энергии». Уилсон принял концепцию «достижения эффективного управления путем обучения государственных служащих и оценки их качества». Этот ход мысли перерос в Новую философию государственного управления. Новое государственное управление — это обширный и очень сложный термин, используемый для описания подъема реформ государственного сектора во всем мире с 1960-х годов. Новое государственное управление — это философия управления, используемая правительствами, которая поощряет модернизацию и эффективность государственного сектора. Основная предпосылка движения за реформу нового государственного управления заключается в том, что более рыночная ориентация в государственном секторе приведет к большей экономической эффективности для правительств, не оказывая негативного побочного воздействия на другие цели и соображения. Философия заключалась в том, чтобы сделать государственную систему функционировать эквивалентной частному сектору. Новое государственное управление, по сравнению с другими теориями государственного управления, больше ориентировано на результаты и эффективность за счет лучшего управления государственным бюджетом. Считается, что это достигается путем применения конкуренции, как известно в частном секторе,

организациям государственного сектора, подчеркивая Принципы экономики и лидерства [4]. Новое государственное управление обращается к бенефициарам государственных услуг так же, как к клиентам, так и к частному сектору, и, наоборот, к гражданам как к акционерам. В отношении электронного правительства наблюдается рост корпораций, стремящихся обеспечить государственный сектор технологическими потребностями. После принятия постановления об электронном правительстве частные компании проявили личную заинтересованность в маркетинге в государственном секторе. Компании заявляют о своей способности предлагать технологические решения для государственного сектора, которые повысят эффективность, коммуникацию и, в конечном счете, удовлетворение. Электронное правительство, использование правительством информационных технологий для обмена информацией и услугами с гражданами, предприятиями и другими ветвями власти, считается более эффективным способом управления государственным сектором. Электронное правительство может применяться законодательной, судебной или административной властью для повышения внутренней эффективности, предоставления государственных услуг или процессов демократического управления. Электронное правительство часто рассматривается как правительство, основанное на Интернете, однако в этом контексте могут использоваться многие технологии электронного правительства, не связанные с Интернетом. Некоторые формы, не связанные с Интернетом, включают телефон, факс, системы слежения, удостоверения личности, смарт-карты и технологии для избирательных участков, предоставление государственных услуг на основе телевидения и радио, электронную почту, сетевые общественные средства, группы новостей и электронные списки рассылки и т. д. Наиболее важные Ожидаемые преимущества электронного правительства включают повышение эффективности, удобства и большей доступности государственных услуг. Исследования подтверждают, что электронное правительство может быть настолько эффективным, насколько эффективны люди, управляющие им. Теоретики заявляют, что ошибочно сосредотачивать внимание на компьютерных системах, аппаратном и программном обеспечении, а не просто на улучшении связи с гражданами. Внедрение электронного правительства может быть рискованным, дорогим и сложным, поэтому государственные менеджеры должны быть не только технически подкованными, но и обладать лидерскими способностями, чтобы электронное правительство было эффективным.

Следует отметить, что электронное правительство в Российской Федерации достигает стадии интеграции, когда все ведомства органы государственной власти взаимодействуют быстро и эффективно, исключая дублирование функций.

Российский портал госуслуг имеет самую высокую посещаемость среди всех государственных порталов мира — более 1 миллиарда посещений.

Список источников

1. Арутюнова Л. Б. Предоставления государственных услуг и исполнение государственных функций в электронном виде / Л. Б. Арутюнова // Правовая информатика. 2012. №1.
2. Бершадская Л. А. Электронные государственные услуги: структура потребления в России / Л. А. Бершадская // ЖССА. 2011. №5.
3. Востребованность порталов государственных и муниципальных услуг (на примере Санкт-Петербурга) // Вопросы государственного и муниципального управления. 2017. №2.
4. Государственная программа «Информационное общество» // Министерства цифрового развития, связи и массовых коммуникаций Российской Федерации [Электронный ресурс]: URL: <https://digital.gov.ru/ru/activity/programs/1>
5. Иные ключевые проекты в сфере регулирования цифровой экономики // Министерство экономического развития Российской Федерации. 2020. [Электронный ресурс]. - URL: <https://www.economy.gov.ru/material/directions/>
6. Антоненко, Э. С. Многофункциональные центры как инструмент повышения качества предоставления государственных услуг / Э. С. Антоненко // Молодой ученый. – 2023. – № 12(459). – С. 223-225. – EDN CASSDQ.

УДК 355

ЭФФЕКТИВНОЕ ПЛАНИРОВАНИЕ И УПРАВЛЕНИЕ ЗАПАСАМИ ГСМ: ОПЫТ АРМИИ КИТАЯ

ИВАНОВ РОМАН ВАЛЕРЬЕВИЧ

научный сотрудник, соискатель ученой степени кандидата юридических наук
ФГКВООУ ВО «Военная академия Ракетных войск стратегического назначения имени Петра Великого»

Аннотация: статья исследует вопрос обеспечения армии Китая горюче-смазочными материалами (ГСМ). Автор анализирует стратегии и механизмы, используемые Китаем для обеспечения надежности и эффективности снабжения ГСМ, включая развитие инфраструктуры, взаимодействие с внешними партнерами, применение новейших технологий и эффективное управление запасами. Результаты исследования позволяют понять масштаб и сложность задачи обеспечения ГСМ для армии Китая и выделить перспективы для ее дальнейшего развития.

Ключевые слова: НАТО, армия США, управление войсками, бюджет, международная безопасность, стратегия, оружие.

HOW CHINA'S HYPERSONIC WEAPONS CAN CHANGE THE GEOPOLITICAL MAP OF THE WORLD

Ivanov Roman Valerievich

Abstract: The article discusses the new military budget of the US Army and its main priorities. An assessment is given of how the increase in spending will affect the combat readiness of the US Army and NATO as a whole, using the new concept.

Key words: NATO, US Army, command and control, Russia, international security, strategy.

Развитие эффективного планирования и управления запасами ГСМ играет ключевую роль в обеспечении армии Китая. Это включает в себя определение оптимальных уровней запасов, контроль и мониторинг их движения, а также разработку стратегий для обеспечения поставок в нужное время и место.

Одним из инструментов, используемых для управления запасами ГСМ, является применение автоматизированных систем учета и мониторинга. Такие системы позволяют отслеживать объемы ГСМ, контролировать его использование, определять оптимальные точки заказа и повышать эффективность снабжения. Использование современных информационных технологий и аналитических инструментов позволяет проводить прогнозирование потребностей, а также оптимизировать логистические процессы, минимизируя затраты и риски [1].

Кроме того, разработка стратегического плана развития ГСМ обеспечивает долгосрочную перспективу для обеспечения армии. В этом плане учитываются факторы, такие как прогнозируемый объем использования ГСМ, потенциальные изменения в технической базе и возможные изменения в геополитической обстановке. Это позволяет разработать оптимальные стратегии поставок, развитию инфраструктуры и сотрудничеству с партнерами.

Безопасность является также важным аспектом обеспечения ГСМ для армии Китая. Обеспече-

ние безопасности включает в себя защиту инфраструктуры хранения и транспортировки от возможных угроз, меры по предотвращению кражи и несанкционированного использования ГСМ, а также обучение персонала по правилам и процедурам безопасности [2].

В целом, обеспечение армии Китая горюче-смазочными материалами - это сложная и многогранный процесс, требующий комплексного подхода и координации различных аспектов. Он включает в себя развитие инфраструктуры, применение передовых технологий, эффективное планирование и управление запасами, а также обеспечение безопасности

Обеспечение армии Китая горюче-смазочными материалами (ГСМ) является одной из наиболее важных задач, поскольку ГСМ обеспечивает энергию и двигательное топливо для военной техники и оборудования.

Китай обладает разветвленной системой добычи, переработки и распределения ГСМ. В стране имеются нефтяные и газовые месторождения, а государственные и коммерческие компании осуществляют добычу и производство нефтепродуктов. Эти компании занимаются снабжением военных подразделений ГСМ внутри страны [1].

Однако Китай также зависит от внешних поставщиков ГСМ. Стратегические договоренности и соглашения о сотрудничестве с другими государствами и нефтяными компаниями обеспечивают импорт ГСМ при необходимости. Китай активно развивает внешние партнерства в энергетической сфере, что способствует диверсификации и обеспечению надежности снабжения ГСМ.

Развитие инфраструктуры хранения и транспортировки ГСМ также является важным аспектом обеспечения. Строительство новых топливных баз, нефтезаправочных пунктов и нефтеперерабатывающих заводов способствует улучшению инфраструктуры снабжения ГСМ. Кроме того, внедрение передовых технологий в области транспортировки, хранения и обработки топлива повышает эффективность и безопасность этих процессов.

Помимо того, Китай активно исследует возможности использования альтернативных источников энергии военной техники. Инвестиции в разработку и применение электромобилей, гибридных технологий и других альтернативных решений позволяют снизить зависимость от традиционных ископаемых топлив и снизить негативное влияние на окружающую среду.

Снабжение армии играет ключевую роль в обеспечении боеспособности и эффективности военных сил. Армия Китая, являющаяся одной из крупнейших в мире, имеет стратегическое значение для национальной безопасности страны. В данной научной статье мы исследуем особенности и вызовы снабжения армии Китая, а также анализируем стратегии и перспективы развития этой важной сферы.

Система снабжения армии Китая основывается на централизованной организации, включающей в себя различные структуры и органы управления. Главным органом, ответственным за планирование и координацию снабжения, является Главное управление материального обеспечения Китайской Народной Армии (ГУМО КНА). ГУМО КНА разрабатывает стратегические планы и программы снабжения, определяет потребности армии в ресурсах и контролирует выполнение снабжения.

На местном уровне снабжение осуществляется через военные округа и подразделения, которые отвечают за выполнение оперативных задач по закупке, хранению, транспортировке и распределению ресурсов и оборудования. Военные округа взаимодействуют с поставщиками и предприятиями, осуществляют контроль качества и обеспечивают своевременную поставку необходимых материальных ресурсов.

Снабжение армии Китая основывается на нескольких стратегических приоритетах, которые определяются национальными оборонными стратегиями и военными потребностями. Некоторые из основных приоритетов включают:

Обеспечение современного вооружения и оборудования: Армия Китая стремится к приобретению и использованию передовых боевых систем, высокотехнологичного оружия и инновационных технических решений. Это включает разработку и за консолидацию собственной военно-промышленной базы, развитие национальных оборонных предприятий и инвестиции в исследования и разработки новых технологий. Стремление к современному вооружению и оборудованию требует эффективной системы закупок и поставок, а также контроля качества, чтобы гарантировать соответствие требованиям и стандартам [2].

Диверсификация и устойчивость снабжения: Китай осознает необходимость снижения зависимости от импорта и развития собственной производственной базы. Стремление к диверсификации и устойчивости снабжения включает создание резервных запасов, разнообразие и адаптивность военной техники и оборудования, а также развитие логистической инфраструктуры для обеспечения быстрой и надежной поставки ресурсов.

Улучшение управления и информационной поддержки: Современная система снабжения требует эффективного управления и информационной поддержки. Китай активно внедряет информационные технологии, такие как системы автоматизации управления складами, системы отслеживания поставок и учета ресурсов, чтобы обеспечить точность, прозрачность и своевременность в процессе снабжения.

Снабжение армии Китая сталкивается с рядом вызовов и перспектив развития, которые требуют выделения особого внимания. Некоторые из них включают:

Развитие новых технологий: Современная военная техника и оборудование все более зависят от новых технологий, таких как искусственный интеллект, кибербезопасность и дроны.

Список источников

1. Congress reveals plan to increase defense budget by 8% – Режим доступа: URL: <https://www.defensenews.com/industry/2021/07/29/elta-and-hensoldt-team-up-for-german-ballistic-missile-defense-radar/> (дата обращения 20.04.2023);

2. Lord hopes to loosen weapon export restrictions in next six months – Режим доступа: URL: <https://www.defensenews.com/industry/2020/07/16/lord-hopes-to-loosen-weapon-export-restrictions-in-next-six-months/> (дата обращения 20.04.2023).

УДК 354

ДИСТАНЦИОННОЕ ЭЛЕКТРОННОЕ ГОЛОСОВАНИЕ: ЕГО РОЛЬ В РАЗВИТИИ ЭЛЕКТРОННОЙ ДЕМОКРАТИИ

СОРОКИН В. В.студент,
БУ ВО «Сургутский государственный университет»*Научный руководитель: Кручинина В. А.*канд. экон. наук, доцент
БУ ВО «Сургутский государственный университет»

Аннотация: в статье исследуется процесс цифровизации голосования, внедрение электронного голосования в России, роль электронного голосования в развитии электронной демократии. Сравнивается электронное голосование в России и странах Европы. Определяется эффективность электронного голосования.

Ключевые слова: электронная демократия, дистанционное электронное голосование, выборы, избиратели, цифровизация.

REMOTE ELECTRONIC VOTING: IT'S ROLE IN THE DEVELOPMENT OF ELECTRONIC DEMOCRACY**Sorokin V.V.***Scientific adviser: Kruchinina V.A.*

Annotation: The article examines the process of digitalization of voting, the introduction of electronic voting in Russia, the role of electronic voting in the development of electronic democracy. Compares electronic voting in Russia and European countries. The effectiveness of electronic voting is determined.

Key words: e-democracy, remote e-voting, elections, voters, digitalization.

Современный мир уже невозможно представить без Интернета. Интернет технологии прочно закрепились в жизни людей. Гражданин Российской Федерации сегодня записывается на приём к врачу, берет кредит, осуществляет банковские переводы, оплачивает коммунальные расходы и налоги, заказывает выписки и справки с помощью Интернета. Подобные действия возможны только в Российской Федерации из-за массовой цифровизации государственных и не только услуг и создания электронного банкинга с сервисом Госуслуги, в зарубежных странах только постепенно начинают внедряться подобные сервисы.

В связи с цифровизацией жизни людей возникает новое понятие – «электронная демократия». Под электронной демократией исследователь Д.В. Чижов понимает использование цифровых технологий органами власти, партиями и институтами гражданского общества с целью обеспечения новых каналов коммуникации и более широкого вовлечения граждан в дела по управлению государством [7, с. 11-12].

Исследователь Л. И. Баканова выделяет следующие элементы электронной демократии [3, с. 10 - 11]:

– общественное информирование. С помощью Интернета возможности информирования граждан о политических, культурных, экономических и социальных процессах расширяются. В тоже время информирование и расширяет возможности для взаимопомощи людей и протестной деятельности в случае несогласия с политикой государства.

– общественный контроль. Развитие сети Интернет позволяет следить за деятельностью политиков, выполнения ими обещаний самостоятельно либо с помощью возросшего количества журналистов. Цифровизация позволяет проверять государственные закупки учреждений, отчёты о доходах депутатов и чиновников, а также мгновенно получать доступ к проектам законопроектов.

– общественные инициативы. Интернет позволяет вносить свои инициативы по управлению городом, регионом, страной, например, любой гражданин может создавать законодательные инициативы для рассмотрения депутатами. Создаются системы проектного финансирования, инициативного бюджетирования, все они направлены на вовлечение общества в управление государством.

– электронное голосование. Граждане могут проголосовать за приоритетные проекты в своём городе, регионе, таким образом, правительство получает обратную связь намного эффективнее и быстрее.

– электронные выборы. Для повышения электоральной активности, весь избирательный процесс переносится в электронный формат от агитации до волеизъявления избирателей на выборах.

В связи с этим сегодня всё большую актуальность приобретает дистанционное электронное голосование. И если в таких странах как Соединённые Штаты Америки, Великобритания и Австралия дистанционное электронное голосование не показало свою эффективность из-за следующего: низкая защищённость к внешним атакам, возможности частых сбоев внутри самой системы, незащищённость персональных данных избирателей и низкий прирост количества избирателей. В таких же странах, как Эстония, которая стала самой первой страной, использовавшей систему электронного голосования на республиканских выборах в 2005 году, Армении, региона Каталония в Испании, Канаде, Мексике, Новой Зеландии, Панаме и России дистанционное голосование применяется довольно активно [5]. Если в Армении, Мексике, Новой Зеландии, Каталонии и Панаме дистанционным электронным голосованием могут воспользоваться только граждане, находящиеся за рубежом, то в России и Канаде дистанционно могут проголосовать граждане внутри страны, единственное ограничение – это то, что данным голосованием могут воспользоваться не все субъекты этих стран. В тоже время главным критерием демократичности общества является всеобщее избирательное право и выборность правительства страны [2, с. 41].

В Российской Федерации правовая основа применения на выборах электронного голосования и его дистанционной формы закреплена в статье 2 Федерального закона от 12 июня 2002 г. № 67-ФЗ [6]. Благодаря использованию электронного голосования в Российской Федерации возникает следующая проблема – её конституционность, возможность подделки результатов голосования, возможность получения персональных данных избирателей другими лицами.

Под электронным голосованием нами предлагается понимать систему электронного дистанционного голосования. Система электронного дистанционного голосования – это система дистанционного голосования посредством сети Интернет через специализированный сервис – Госуслуги с блокчейн технологией шифрования данных избирателей. Во время проведения дистанционного электронного голосования избирателю не нужно присутствовать на территории избирательного участка, он может проголосовать из дома с помощью персонального компьютера или мобильного телефона. Однако для использования дистанционного электронного голосования избирателю необходимо заранее подать заявление на данный тип голосования. Данная система используется в Российской Федерации для выборов федерального, регионального и муниципального уровней.

Целью использования дистанционного электронного голосования является использование электронного голосования для улучшения системы выборов в стране, цифровизация избирательного процесса, повышения уровня общественного контроля за проведением выборов, снижение возможности фальсификации выборов на местном и региональном уровне, повышение электоральной активности избирателей, так как им больше не нужно в свой выходной ехать на избирательный участок, сокращение стоимости избирательного процесса [1, с. 26]. Данный способ осуществления избирательного про-

цесса обеспечивает равноправие граждан в реализации конституционных прав и свобод.

В Российской Федерации дистанционное электронное голосование применяется с 2019 года. Впервые оно применялось на выборах в городскую думу в Москве, в следующий раз в ходе референдума за поправки в Конституцию в 2020 году в Москве и Нижегородской области, в 2021 году данный вид голосования уже применялся в семи субъектах Федерации: городах Москве и Севастополе, Нижегородской, Ярославской, Курской, Мурманской и Ростовской областях [4]. Важно отметить то, что дистанционное голосование в РФ применялось в различных субъектах и на разных уровнях – муниципальном, региональном и федеральном. Также использование дистанционного электронного голосования показывало в среднем более высокие явки избирателей, по сравнению с явкой в участковых избирательных комиссиях.

По мнению исследователей Абрамова Ю.А., Столяровой А.А., Чимарова Н.С., Сергиенко А.М. дистанционное электронное голосование, хотя и применялось в ограниченных регионах Российской Федерации, несмотря на возможные риски, является перспективным и действующим механизмом реализации избирательных прав.

Таким образом, можно сделать вывод, что, несмотря на критику дистанционного электронного голосования из-за порой возникающих технических ошибок и возможности переголосовать, как это было на выборах в 2021 году, а также возможную угрозу для персональных данных избирателей. Данный вид голосования является перспективным, поэтому большее число регионов будут постепенно переходить на него, постепенно создавая новую систему – смешанную. Смешение необходимо, так как не везде имеется выход в Интернет, не все избиратели зарегистрированы на сервисе Госуслуги, а также некоторым избирателям необходима помощь даже при голосовании через Интернет, например, пенсионерам и инвалидам. В тоже время применение дистанционного электронного голосования позволяет привлечь к участию в выборах молодёжь, тем самым повышая количество проголосовавшего населения, одновременно повышая легитимность власти и способствуя развитию электронной демократии.

Список источников

1. Абрамов, Ю. И. Перспективы развития электронного голосования как формы электронной демократии / Ю. И. Абрамов, А. А. Столярова // *Выборы: теория и практика*. – 2021. – № 1(55). – С. 24-29.
2. Антонов, Я. В. Конституционность электронного голосования в системе электронной демократии / Я. В. Антонов // *Управленческое консультирование*. – 2014. – № 9(69). – С. 39-47.
3. Баканова, Л. И. Перспективы развития электронного голосования как формы реализации электронной демократии / Л. И. Баканова // *Перспективы государственно-правового развития России в XXI веке : Материалы Всероссийской научно-теоретической конференции адъюнктов, курсантов и слушателей вузов МВД России, аспирантов и студентов образовательных организаций, посвященной 55-летию Ростовского юридического института Министерства внутренних дел Российской Федерации, Ростов-на-Дону, 19 апреля 2016 года*. – Ростов-на-Дону: Ростовский юридический институт Министерства внутренних дел Российской Федерации, 2016. – С. 9-13.
4. Дистанционное электронное голосование в России. История и особенности. — Текст: электронный // Тасс: [сайт]. — URL: <https://tass.ru/info/13533535> (дата обращения: 16.05.2023).
5. Опыт проведения электронного голосования в мире. — Текст : электронный // РИА Новости : [сайт]. — URL: <https://ria.ru/20200625/1573357895.html> (дата обращения: 16.05.2023).
6. Федеральный закон Российской Федерации от 12 июня 2002 г. N67-ФЗ «Об основных гарантиях избирательных прав и права на участие в референдуме граждан РФ» // URL: https://www.consultant.ru/document/cons_doc_LAW_37119/ (дата обращения: 16.05.2023 г.)
7. Чижов, Д.В. Векторы развития электронной электоральной демократии / Д.В. Чижов // *Информационное общество*. – 2019. – № 3. – С. 11-22.

УДК 327.821

ПЕРСПЕКТИВЫ И СТРАТЕГИИ РАЗВИТИЯ РОССИЙСКО-КИТАЙСКИХ ОТНОШЕНИЙ В НОВУЮ ЭПОХУ

ЯН ЦЗЫЕ

аспирант

ФГБОУ ВО «Санкт-Петербургский государственный университет»

*Научный руководитель: Лексютина Яна Валерьевна**д-р полит. н., проф.**ФГБОУ ВО «Санкт-Петербургский государственный университет»*

Аннотация. Россия и Китай — мировые державы и крупнейшие соседи друг друга. В современном политическом ландшафте существует определенное взаимодействие между Россией, Китаем и США, но еще более фундаментальными и перспективными в своем развитии являются российско-китайские отношения. Автор указывает, что для обеих стран, Китая и России, построение более тесных и доверительных отношений между великими державами не только обеспечит лучшее внешнее окружение друг для друга, но и будет полезно для мира и развития во всем мире. Автор считает, что Россия и Китай должны двигаться в направлении углубления сотрудничества на основе всеобъемлющего стратегического партнерства, строить более тесные торговые отношения и продолжать укреплять сотрудничество в рамках «Один пояс и один путь». Автор приходит к выводу, что более стабильные российско-китайские отношения являются основой для продвижения мира и устойчивого развития в современном мире.

Ключевые слова: Россия, Китай, российско-китайские отношения, Один пояс и один путь, торговля, мир.

PROSPECTS AND STRATEGIES FOR THE DEVELOPMENT OF RUSSIAN-CHINESE RELATIONS IN THE NEW ERA

Yang Ziye*Scientific adviser: Leksyutina Yana Valeryevna*

Abstract. Russia and China are world powers and each other's largest neighbors. There is some interaction between Russia, China and the United States in the modern political landscape, but Russia-China relations are even more fundamental and promising in their development. The author points out that for both countries, China and Russia, building closer and more trusting relations between the great powers will not only provide a better external environment for each other, but will also be beneficial for world peace and development. The author believes that Russia and China should move towards deepening cooperation on the basis of a comprehensive strategic partnership, build closer trade relations and further strengthen cooperation within the framework of «The Belt and Road Initiative». The author concludes that a more stable Russia-China relationship is the basis for promoting peace and sustainable development in the modern world.

Keywords: Russia, China, Russia-China relations, The Belt and Road Initiative, trade, peace.

В 2021 году исполняется 20 лет со дня подписания Договора о добрососедстве, дружбе и сотрудничестве между РФ и КНР и 20 лет со дня создания Шанхайской организации сотрудничества[1]. В то время как глобальная эпидемия опустошила мир в 2020 году, а экономические связи были затруднены, китайско-российские отношения выдержали двойное испытание эпидемией и веком перемен, что привело к дальнейшему укреплению китайско-российского всеобъемлющего стратегического партнерства в новой эре. Успешное продление Договора о добрососедстве, дружбе и сотрудничестве между РФ и КНР 28 июня 2021 года является еще большим подтверждением прочности российско-китайских отношений. И академические, и политические круги признают, что нынешние китайско-российские отношения являются лучшими в истории и что стратегическое сотрудничество между Россией и Китаем стало важной стабилизирующей силой в неспокойном мире.

И Китай, и Россия — крупные государства, оба являются членами Совета Безопасности, Китай и Россия имеют общую границу протяженностью более 4300 километров, поэтому в интересах обеих сторон — добрососедские отношения. Главы государств как России, так и Китая придают большое значение развитию отношений друг с другом и играют ведущую роль в развитии отношений.

В июне 2019 года председатель КНР Си Цзиньпин в совместном интервью российским СМИ заявил: «Президент Путин — мой ближайший зарубежный коллега и лучший друг, и я дорожу глубокой дружбой с ним»[2]. В интервью NBC перед встречей с Байденом Путин подчеркнул, что «российско-китайское стратегическое партнерство в последние годы находится на рекордно высоком уровне, и обе стороны поддерживают высокий уровень доверия и сотрудничества в различных политических, экономических, научных и технологических областях»[3]. Хорошие отношения между главами государств России и Китая укрепили взаимное политическое доверие между двумя странами и подняли российско-китайские отношения на историческую высоту.

Обобщая прошлый опыт, Россия и Китай могут углубить сотрудничество в будущем в двух областях:

Во-первых, Китай и Россия должны установить более тесные торговые отношения. В настоящее время экономические и торговые связи между Китаем и Россией становятся все более тесными, в них появляется все больше общих интересов и общих целей. Экономические и торговые отношения между Китаем и Советским Союзом были официально установлены в 1950 году, и Китай и Россия возобновили свои отношения после распада Советского Союза в 1991 году. В 1992 году объем торговли между Китаем и Россией составлял всего 5,86 млрд долларов, а в 2018 году объем двусторонней торговли между Китаем и Россией превысил историческую отметку в 100 млрд долларов. В период с 2018 по 2020 год объем двусторонней торговли между Китаем и Россией составил более 100 млрд долларов в год. Объем двусторонней торговли между Россией и Китаем в январе-апреле 2021 года составил 40,21 млрд долларов, впервые превысив 40 млрд долларов за первые четыре месяца, увеличившись на 21,2% по сравнению с аналогичным периодом 2019 года и удвоившись по сравнению с аналогичным периодом 2016 года.[4] Двусторонняя торговля между Россией и Китаем достигнет 190,271 млрд долларов в 2022 году.[5]

В настоящее время Китай является торговым партнером России номер один, Россия — десятый по величине торговый партнер Китая, а Россия — торговый партнер Китая номер один в энергетическом секторе. Россия экспортирует в Китай в основном нефть, газ и минеральные ресурсы, которые составляют 64,5% от общего объема российского экспорта в Китай. Китайский экспорт в Россию в основном сосредоточен на электромеханических товарах, на долю которых приходится более 50% от общего объема. Соответственно, видно, что в структуре торговли между Китаем и Россией существует сильная взаимодополняемость, особенно в промышленной структуре. Хотя энергоресурсы, горнодобывающая и металлургическая продукция по-прежнему являются основными сферами двусторонней торговли между Россией и Китаем, торговля сельскохозяйственной продукцией, древесиной и высокими технологиями демонстрирует рост. В настоящее время Китай стал экспортером сельскохозяйственной продукции номер один в Россию.[6]

Во-вторых, Россия и Китай должны продолжать укреплять инициативу «Один пояс и один путь» и партнерство в рамках Евразийского союза. Прошло десять лет с тех пор, как инициатива «Один пояс и

один путь» была предложена президентом Си Цзиньпином в сентябре 2013 года, и 140 стран подписали соглашения о сотрудничестве с Китаем. Евразийский союз, известный как Евразийский экономический союз, был официально создан 1 января 2015 года и в настоящее время включает в себя пять стран — Россию, Казахстан, Беларусь, Кыргызстан и Армению — все они являются важными партнерами в строительстве «Один пояс и один путь». Основной целью Союза является достижение свободного движения товаров, услуг, капитала и рабочей силы внутри Союза. Создавая общую правовую базу, Евразийский союз в конечном итоге надеется стать экономическим союзом, подобным Европейскому союзу, в то время как «Один пояс и один путь» в основном сосредоточится на транспорте, промышленном производстве и строительстве инфраструктуры в качестве основных целей для инвестиций, и эти два направления имеют естественную взаимодополняемость. Так, в 2015 году, когда Евразийский союз только создавался, главы государств Китая и России подписали совместное заявление о сопряжении сотрудничества между строительством Экономического пояса Шелкового пути и строительством Евразийского экономического союза, положив начало процессу сопряжения Пояса и пути с Евразийским экономическим союзом. Результаты, достигнутые благодаря сотрудничеству, очевидны уже на протяжении нескольких лет.

Китай является инициатором проекта «Один пояс и один путь», а Россия — важнейшим его участником, а также будущим исполнителем действий по продвижению транснационального экономического сотрудничества. Объединение Китая и России, а также других стран Евразийского союза направлено на предоставление возможностей для развития всем странам в более широком масштабе.

Подводя итог, можно сказать, что Китай и Россия должны двигаться в направлении углубления сотрудничества на основе всеобъемлющего стратегического партнерства, что определяется рядом практических причин. Во-первых, между Китаем и Россией уже существует прочное политическое доверие и торгово-экономическое сотрудничество. Во-вторых, Китай и Россия имеют сильное стратегическое сближение в своих внешних стратегиях, а их основные интересы сильно взаимосвязаны. Наконец, Китай и Россия могут одновременно противостоять гегемонистским ограничениям США. В результате российско-китайские отношения будут продолжать двигаться в заданном направлении. В будущем Россия и Китай могут расширить свое сотрудничество путем установления более тесных торговых отношений, укрепления партнерства «Один пояс и один путь» и Евразийского союза, а также расширения сотрудничества в финансовом секторе. Китай и Россия — единственные международные силы в мире, которые могут противостоять гегемонии США, и только если Китай и Россия будут продолжать свои усилия, можно будет удержать мир от падения в одноуровневый мир, где доминирует гегемония США. Поэтому китайско-российским отношениям суждено стать краеугольным камнем в поддержании баланса и мира в мире.

Список источников

1. Договор о добрососедстве, дружбе и сотрудничестве между Российской Федерацией и Китайской Народной Республикой [Электронный ресурс]. – Режим доступа: URL: <http://www.kremlin.ru/supplement/3418> (27.04.2023)
2. Совместное интервью Си Цзиньпина с российскими ведущими СМИ (习近平接受俄罗斯主流媒体联合采访), China News Network(中国新闻网) [Электронный ресурс]. – Режим доступа: URL: <https://www.chinanews.com/gn/2019/06-05/8856293.shtml> (27.04.2023)
3. Интервью американской телекомпании NBC [Электронный ресурс]. – Режим доступа: URL: <http://www.kremlin.ru/events/president/news/65861> (28.04.2023)
4. Сайт Национального бюро статистики Китайской Народной Республики (中华人民共和国国家统计局网站) [Электронный ресурс]. – Режим доступа: URL: <http://data.stats.gov.workspace/index?m=hgnd> (28.04.2023)

5. Двусторонняя торговля между Россией и Китаем достигнет 190,271 млрд долларов в 2022 году (2022年中俄双边贸易额达1902.71亿美元) [Электронный ресурс]. – Режим доступа: URL: https://www.xhby.net/index/202303/t20230319_7869951.shtml (28.04.2023)

6. Министерство коммерции рассказывает о китайско-российском торгово-экономическом сотрудничестве (商务部谈中俄经贸合作), Новости Хехун (和讯新闻) [Электронный ресурс]. – Режим доступа: URL: <http://news.hexun.com/2021-01-28/202921919.html> (28.04.2023)

НАУКИ О ЗЕМЛЕ

УДК 504.4.054

ПРОБЛЕМА ЗАГРЯЗНЕНИЯ АРКТИЧЕСКИХ ВОД ПЛАСТИКОМ

КОРШАКОВА РАИСА ВАСИЛЬЕВНА

магистрант

ФГАОУ ВО «Северный (Арктический) Федеральный Университет имени М. В. Ломоносова»

*Научный руководитель: Никитина Мария Викторовна**кандидат химических наук**ФГАОУ ВО «Северный (Арктический) Федеральный Университет имени М. В. Ломоносова»*

Аннотация: загрязнение морской среды пластиковым мусором является одной из самых серьезных экологических проблем нашего времени. Пластиковый мусор наносит большой вред хрупкой экосистеме Арктического региона. В настоящей работе рассмотрены пути поступления пластика в Арктику, описано его влияние на биоту с целью оценки масштабов проблемы загрязнения арктических вод данным видом загрязнителя, а также показаны шаги для решения поставленной проблемы.

Ключевые слова: морской мусор, пластик, микропластик, Арктика, загрязнение.

THE PROBLEM OF ARCTIC WATERS POLLUTION WITH PLASTIC

Korshakova Raisa Vasilevna*Scientific adviser: Nikitina Maria Victorovna*

Abstract: Pollution of the marine environment by plastic debris is one of the serious environmental challenges at now days. Plastic debris causes great damage to the fragile ecosystem of the Arctic region. In this paper the plastic pathways to the Arctic are considered. Impact on biota is described to assess the extent of the Arctic waters pollution with this type of pollutant.

Key words: marine debris, plastic, microplastics, Arctic, pollution.

Проблема поступления и накопления мусора в океане с каждым годом становится все острее. Промышленные и коммунальные отходы являются самым масштабным источником загрязнения водных объектов. Наибольший процент среди общего количества морского мусора занимает пластик. Промышленное производство пластика в мире быстро росло с 1950-х годов, достигнув 368 миллионов тонн в год к 2019 году [1]. Из-за своей низкой стоимости и отлаженной технологии производства он стал одним из наиболее широко используемых материалов, особенно в упаковочной промышленности, и в настоящее время является неотъемлемой составляющей коммунальных отходов. Каждый год из наземных источников в воду во всем мире попадает порядка 19–23 миллионов тонн пластиковых отходов [2].

Нарастающие объемы производства пластика в сочетании с его крайней устойчивостью к разложению делают проблему загрязнения морской среды одной из значимых на сегодняшний день. Дополнительные сложности связаны с тем, что в последние годы появляется все больше информации о микропластике в Мировом океане. По классификации к микропластику относят частицы размером пластика до 5 мм. Такие компоненты были найдены практически везде: на пляжах, береговых линиях, в субтропических водоворотках океана, полярных ледяных шапках и даже в самых глубоких частях океана [3].

Существует два вида микропластика в зависимости от его происхождения – первичный, который специально производится с целью использования в качестве добавок в различной продукции, и вторичный, который образуется в результате различного рода деградации используемых пластиковых изделий [4].

Исследования загрязнения морских экосистем Арктических регионов также показывает существенное наличие микро- и макропластика. Основными источниками загрязнения называют плохо очищенные стоки, автотранспорт, сельское хозяйство, свалки, незаконные захоронения отходов. Непосредственно в Арктике пластик поступает со стоками промышленности, верфей. К источникам загрязнения также относят туризм, рыболовство и промышленность на шельфе. Пути поступления пластикового мусора в Арктику называют перенос через атмосферу, реки, океанские течения и морской лед. Особую специфику в накоплении мусора вносит морской лед, который наряду с донными отложениями является областями скопления пластика.

Макропластик и микропластик могут наносить вред живым организмам, которые обитают в воде. Наиболее чувствительны к такому загрязнению за счет избыточного поглощения являются ракообразные, моллюски, некоторые виды рыб и морских млекопитающих. Такое воздействие может привести к нарушению формирования тел морских животных и вызвать их смерть от удушья или отравления, а также вызвать физиологический стресс и воспаление тканей. Микропластик может забивать желудочно-кишечный тракт организмов, вредить репродуктивной системе. Стойкие органические загрязнители, способные аккумулироваться на поверхности пластикового мусора, могут причинить вред целой пищевой цепи, накапливаясь в организмах морских животных [5].

Большинство исследований воздействия пластикового мусора относятся к его употреблению в пищу и взяты из областей европейской и канадской Арктики, при этом большая часть Арктического региона практически не изучена в данном направлении.

В настоящее время изучаются концентрация, тип, форма пластика, способного к поглощению и накоплению в арктической биоте. Например, в ходе исследований в Гренландском море [6] была определена концентрация микропластика в воде, которая составила $2,4 \pm 0,8$ частицы/м³. Анализ рыбы показал концентрацию микропластика 34 и 18% (в триглопе и треске соответственно). При исследованиях, проводимых на побережье архипелага Шпицберген, микропластик был обнаружен в ракообразных семейства Гаммариды. Всего было отобрано 20 проб ракообразных, в каждой из которых обнаружены частицы пластика [7]. Содержание пластиковых частиц в Арктическом регионе находится на соизмеримых уровнях в более индустриально развитых районах, что говорит о существенном переносе частиц с океанскими течениями.

Последствия загрязнения пластиком могут привести к экономическим, экологическим и эстетическим потерям для регионов и стран. Принятая на Ассамблее ООН по окружающей среде в феврале 2022 года резолюция о глобальном договоре о пластике является важным первым шагом, но тем не менее необходимо принять и эффективные, юридически обязывающие меры, включая цели по сокращению производства пластика. Страны должны сокращать производство пластика, а арктические государства должны уменьшить загрязнение из местных источников, а также улучшить управление отходами и сточными водами в регионах. Необходимо более жесткое регулирование и контроль в отношении пластикового мусора, это так же касается международных перевозок и рыболовства.

Список источников

1. Plastics Europe. Plastics – the Facts 2020: An analysis of European plastics production, demand, and waste data (Plastics Europe, 2020).
2. Borrelle, S. B. et al. Predicted growth in plastic waste exceeds efforts to mitigate plastic pollution. *Science* 369, 1515–1518 (2020).
3. Gigault, J. et al. Current opinion: What is a nanoplastic? *Environ. Pollut.* 235, 1030–1034 (2018).
4. Зайков К.С., Соболев Н.А. Загрязнение мусором западного сектора российской Арктики // *Арктика и Север*, 2021. – № 43. –246-252с.

5. Иванова Л.В. Тенденции загрязнения пластиком акваторий и побережья Баренцева моря и сопредельных вод в условиях изменения климата // Арктика и север, 2018. – № 32. – 121-145 с.

6. Morgana S., Ghigliotti L., Estévez-Calvar N., Stifanese R., Wieckzorek A., Doyle T., Christiansen J.S., Faimali M., Garaventa F. Microplastics in the Arctic: A case study with sub-surface water and fish samples off Northeast Greenland // Environmental pollution. 2018. Vol. 242. Pp. 1078-1086. DOI: 10.1016/j.envpol.2018.08.001

7. Iannilli V., Pasquali V., Setini A., Corami F. First evidence of microplastics ingestion in benthic amphipods from Svalbard // Environmental research. 2019. No. 179. Pp. 108811. DOI: 10.1016/j.envres.2019.108811

УДК 613.5

ОЦЕНКА ОЗЕЛЕНЕНИЯ ГОРОДА НИЖНЕВАРТОВСК ПО ДАННЫМ СОЦИОЛОГИЧЕСКОГО ОПРОСА НАСЕЛЕНИЯ

ПЛЕСОВСКИХ СОФЬЯ СЕРГЕЕВНА,
МУКМИНОВ РАДИК РАМИЛЕВИЧ,
ЧЕЧИЛЬ ЕВГЕНИЯ ВЛАДИМИРОВНА,
ДЕРЯБКИНА НАДЕЖДА АЛЕКСАНДРОВНА

студенты

ФГБОУ ВО «Нижевартовский государственный университет»

*Научный руководитель: Юмагулова Эльвира Рамилевна,
к. б.н, доцент*

ФГБОУ ВО «Нижевартовский государственный университет»

Аннотация: Проведен социологический опрос с целью оценки степени озеленения города Нижневартовск. Показано, что степень озеленения является недостаточной. За последние три года данный показатель повысился ввиду разработки генеральной схемы озеленения города. Население слабо информировано о проведении работ в рамках схемы озеленения и считает проблему озеленения города крайне актуальной и важной.

Ключевые слова: озеленение города, урбанизация, зеленые насаждения, урбанизированная среда.

ASSESSMENT OF THE LANDSCAPING OF THE CITY OF NIZHNEVARTOVSK ACCORDING TO A SOCIOLOGICAL SURVEY OF THE POPULATION

Plesovskikh Sofia Sergeevna,
Mukminov Radik Ramilevich,
Chechel Evgeniya Vladimirovna,
Deryabkina Nadezhda Alexandrovna

Scientific adviser: Elvira Ramilevna Yumagulova

Abstract: A sociological survey was conducted to assess the degree of greening of the city of Nizhnevartovsk. It is shown that the degree of landscaping is insufficient. Over the past three years, this indicator has increased due to the development of the general scheme of landscaping of the city. The population is poorly informed about the work carried out within the framework of the greening scheme and considers the problem of greening the city extremely relevant and important.

Key words: greening of the city, urbanization, green spaces, urbanized environment.

Озеленение выполняет важную роль в формировании градостроительства. Происходит постоянное совершенствование архитектурно-художественного стиля и ассортимента цветочно-декоративных растений, используемых в урбанизированной среде. Растения играют огромную роль в поддержании

биологического баланса в городских экосистемах [4].

В последнее время, вопросам экологического значения стало уделяться все больше внимания, поскольку уровень урбанизации городов становится выше, и поэтому актуальной становится естественная защита от загрязнения среды [5].

Зеленые насаждения уменьшают концентрацию вредных газообразных веществ в атмосфере города. Влияние древесных и кустарниковых насаждений на снижение концентраций токсических газов в воздухе происходит не только за счет их рассеивания в верхние слои атмосферы, но и путем поглощения газов листьями через устьица и клеточные оболочки. Благодаря аккумулялирующей способности растений часть загрязнителей накапливается в их органах и тканях [3].

Современная структура озеленения города Нижневартовска представляет исторически сложившиеся приоритеты градостроительного изменения местности города [1].

На сегодняшний день, город Нижневартовск, является единственным муниципальным образованием Ханты-Мансийского автономного округа - Югра, для которого разработана генеральная схема озеленения на период с 2020 по 2030 гг [2].

Ввиду высокой степени актуальности, данная тема была выбрана нами для исследования.

В работе приведены результаты оценки степени озеленения города Нижневартовск, полученные в результате социологического опроса населения.

Оценка степени озеленения г. Нижневартовск осуществлена на основе данных анкетного опроса, проведенного в период с 2019 по 2023 гг. В анкетировании приняли участие 1050 респондентов, выборка осуществлялась случайным образом и на добровольной основе. Для проведения исследования была использована разработанная нами анкета, состоящая из двух частей. Первая часть включала сведения об участниках (пол, возраст, социальная категория), вторая – состояла из вопросов, касающихся мнения респондентов о состоянии степени озеленения в урбанизированной среде.

Из 1050 анкетиртуемых: 715 женщин (68%) и 335 мужчин (32%). Подавляющее большинство респондентов было: в возрастной группе от 17 до 63 лет, относилось к категории «студенты» и «работающее население», проживало на территории города более 50 лет. В 2023 г городу Нижневартовск исполнился 51 год, статус города был получен в 1972 г.

Из представленных данных видно (рис. 1), что мнения опрошенных относительно степени озеленения г. Нижневартовск распределились следующим образом: большинство респондентов в 2019 году (84%), в 2021 году (67%) и в 2023 (60%) считают, что степень озеленения на территории города осуществлена на недостаточном уровне.



Рис. 1. Анализ данных о степени озеленения г. Нижневартовск

В целом, в период с 2019 по 2023гг данный показатель снизился на 24%, что связано с реализацией «Генеральной схемы озеленения города Нижневартовска на период с 2020 по 2030 годы».

Исследованием выявлено (рис. 2), что наиболее предпочтительными видами деревьев и кустарников для озеленения города у большинства горожан были: в 2019 г сосна сибирская (*Pinus sibirica* Du Tour) - 44%, рябина сибирская (*Sorbus sibirica* Hedl.) - 40% и тополь дрожащий (*Populus tremula* L.) - 37%; в 2021 г рябина сибирская - 62% и береза пушистая (*Betula pubescens* Ehrh.) - 61%; в 2023 г сосна сибирская - 55%, рябина сибирская - 47% и черемуха обыкновенная *Prunus padus* L. (43%).

Анализ данных о функциях, выполняемых деревьями и кустарниками в условиях урбанизированной среды, показал, что большинство опрошенных: в 2019 г (49%), в 2021 г (54%), в 2023 г (59%) указывают, что растения в городе одновременно выполняют такие функции, как - снижение уровня шума, санитарно-защитная функция, создание климата, декоративно-художественная, очистительная, выработка кислорода (рис. 3).

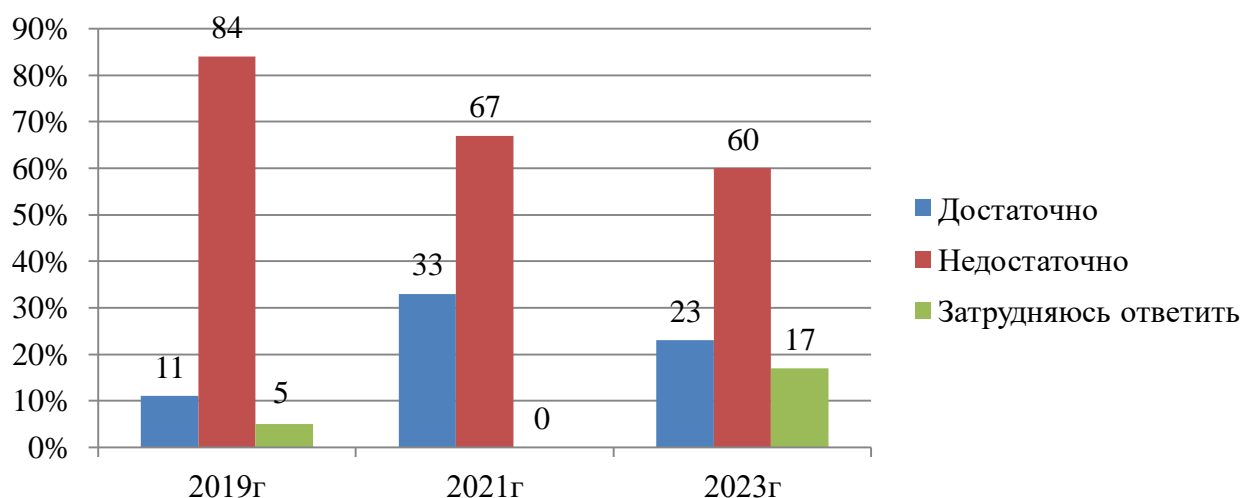

Рис. 2. Анализ данных о предпочитаемых горожанами видах деревьев и кустарников в озеленении города (1 – Ель обыкновенная; 2 – Яблоня; 3 – Черемуха обыкновенная; 4 – Рябина сибирская; 5 – Карагана древовидная; 6 – Сосна обыкновенная; 7 – Сосна сибирская; 8 – Тополь дрожащий; 9 – Береза пушистая)



Рис. 3. Анализ данных о функциях, выполняемых деревьями и кустарниками в условиях урбанизированной среды (1 – снижение уровня шума; 2 – санитарно-защитная; 3 – создание климата; 4 – декоративно-художественная; 5 – очистительная; 6 – выработка кислорода; 7 – все перечисленные варианты)

Результаты опроса показали, что большинство анкетированных считают, что ситуация с озеленением в г. Нижневартовск за последние три года улучшилась: в 2019 г (50%), в 2021 г и в 2023 г по 47% (рис.4).

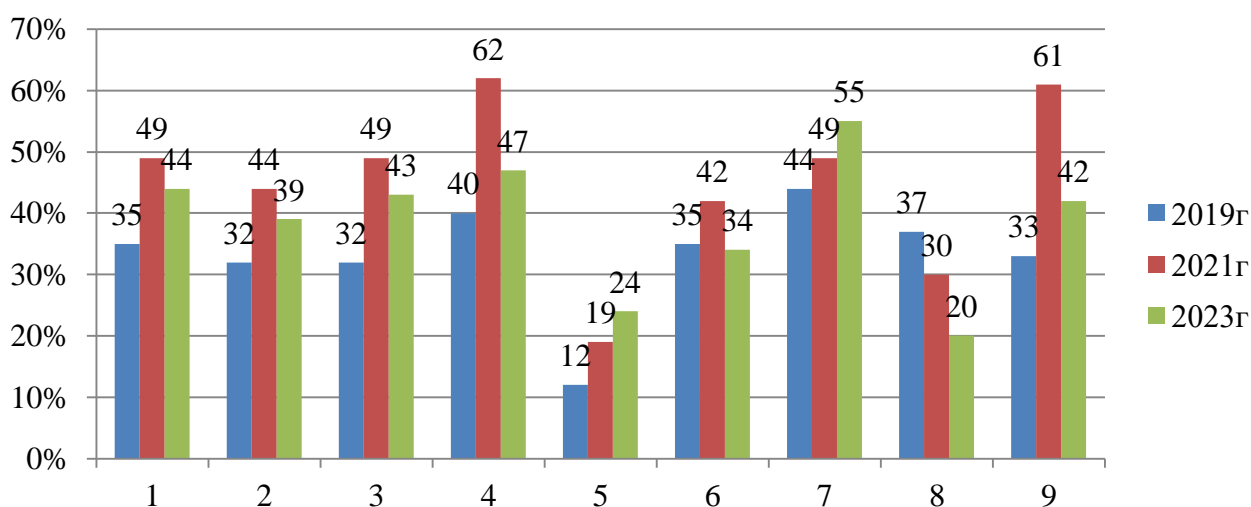
На вопрос, «Каких видов озеленения, по Вашему мнению, не хватает в г. Нижневартовск?» большинство респондентов ответили: в 2021 г, что не хватает живой изгороди (62%), вертикального озеленения (60%) и газонов (58%); в 2023 г - живой изгороди (62%) (рис. 5). Данный вопрос в 2019 г не был задан анкетированным.

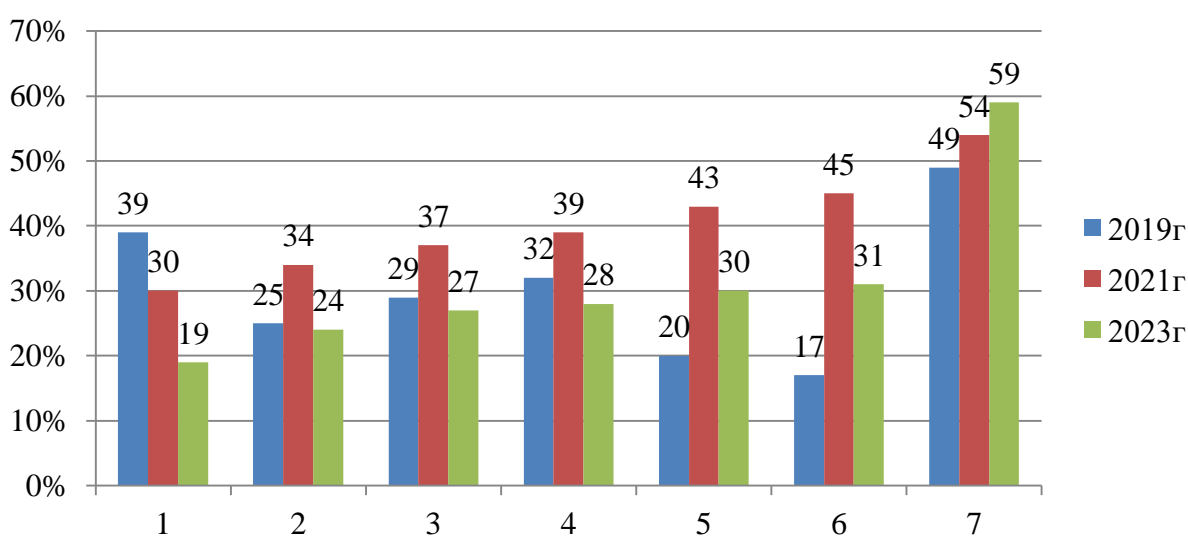

Рис. 4. Анализ данных об изменении степени озеленения г. Нижневартовск за последние три года



Рис. 5. Анализ данных о недостающих видах озеленения в г. Нижневартовск (1 – одиночные посадки; 2 – газоны; 3- вертикальное озеленение; 4 – кустарники; 5 – цветники (из однолетних и двулетних растений); 6 – живая изгородь)

При анализе данных анкетного опроса относительно, того какие из перечисленных деревьев и кустарников, произрастающих в нашем городе, респонденты знают (рис. 6) , большая часть из них в 2021 г отметили такие виды растений, как - сирень венгерская (*Syringa josikaea* Jack) (55%), представители рода ивовые (53%); в 2023 г - сирень венгерская (57%). Мало знакомы анкетированные с видом - пузыреплодник калинолистный (*Physocarpus opulifolius* L) (14%) по данным 2023 г. По остальным видам

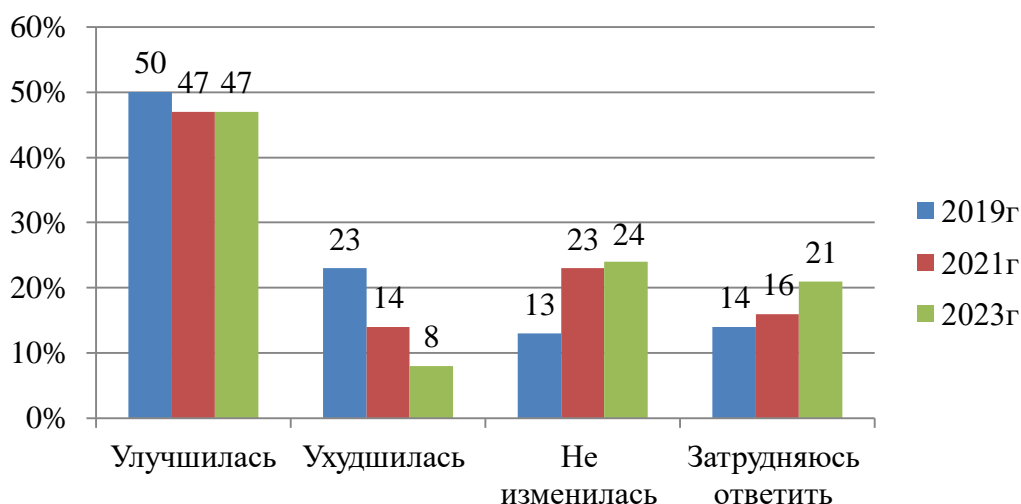
получены средние значения от 21 до 34% - боярышник обыкновенный (*Crataegus laevigata* Jack), белая акация (*Robinia pseudoacacia* L.), барбарис обыкновенный (*Berberis vulgaris* L.).

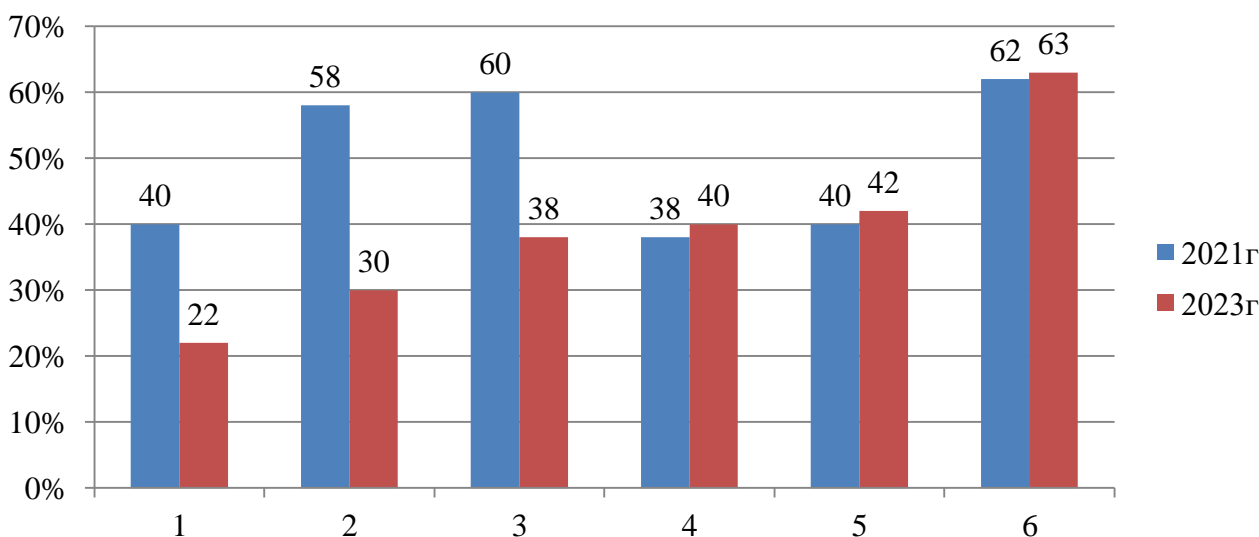

Рис. 6. Анализ данных о знании респондентами видов древесно-кустарниковых растений произрастающих в городе

1 – Сирень венгерская; 2 – Ива; 3 – Боярышник обыкновенный; 4 – Белая акация; 5 – Барбарис обыкновенный; 6 – Пузыреплодник калинолистный

Анализ ответов на вопрос «Знакомы ли вы с генеральной схемой озеленения г. Нижневартовск с 2020 по 2030 гг?» показал, что большинство респондентов в 2021 и в 2023 годах не знакомы с данной схемой озеленения – 67 и 88% соответственно. В 2023 году по сравнению с 2021 г количество анкетированных не знакомых со схемой озеленения увеличилось на 21%. Знали о существовании указанной схемы в 2021 г - 33% опрошенных, в 2023 году - 12% (рис 7).

Результаты анализа данных о знании респондентами дендрологического сада в г. Нижневартовск, созданного в 2010 году, где было высажено 32 вида древесно-кустарниковых растений (рис. 8) показал, что большая часть респондентов 64% в 2021 г и 72% в 2023 г – не слышали о существовании дендросада. Одна треть анкетированных отметили, что знают о расположении дендрологического сада в городе: 36% в 2021г и 28% в 2023 г.

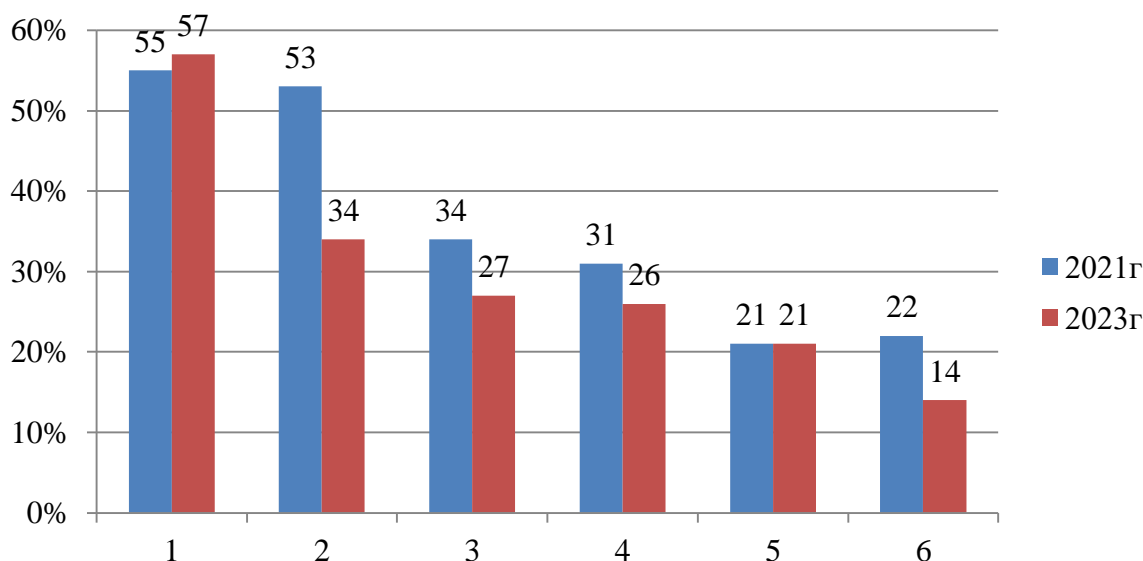
Таким образом, оценка степени озеленения города Нижневартовска по результатам социологического опроса в период с 2019г по 2023г позволила получить следующие результаты исследования: большинство респондентов понимают, что озеленение города является одним из важных факторов, определяющих экологическую обстановку городской среды.

Большинство анкетированных считают, что город недостаточно озеленен и за последние три года ситуация улучшилась. В рамках озеленения города, жители большее предпочтение отдавали таким видам деревьев и кустарников как (в порядке убывания): рябина сибирская, береза пушистая и сосна сибирская, черемуха обыкновенная и тополь дрожащий. Из произрастающих древесно-кустарниковых растений в г. Нижневартовск знают – сирень венгерскую и представителей рода ивовые. Респонденты считают, что в городе не хватает таких видов озеленения как – живая изгородь, вертикальное озеленение и газоны. Большинство анкетированных не знакомы с генеральной схемой озеленения города Нижневартовск с 2020 по 2030 гг и не знают о существовании дендрологического сада на территории города, где в 2010 году было высажено 32 вида древесно-кустарниковых растений.

Полученные результаты, свидетельствуют о необходимости: проведения исследований по оценке степени озеленения города Нижневартовск в динамике, информирования жителей города об осо-

бенностях реализации генеральной схемы озеленения города и изучения механизмов адаптации древесно-кустарниковых растений в условиях северного города.

Список источников

1. Вавер О. Ю., Гребенюк Г. Н., Клемина И. Е. Концепция озеленения территории города Нижневартовска. Нижневартовск: Изд-во Нижневарт. гуманит. ун-та, 2010. – С. 55.
2. Генеральная схема озеленения города Нижневартовска на период с 2020 по 2030 годы, 2020г. [Электронный ресурс]. – Режим доступа: URL: <https://nizhnevartovsk.itpgrad.ru/gls> (08.05.2023).
3. Бухарина И.Л., Журавлева А.Н., Большова О.Г. Городские насаждения: экологический аспект. Ижевск: Изд-во «Удмуртский ун-ет», 2012 – С. 206.
4. Корягина Н.В. Благоустройство и озеленение населенных мест: учебное пособие для среднего профессионального образования / Н.В. Корягина, А. Н. Поршакова. — Москва: Издательство Юрайт, 2020. — С. 164 [Электронный ресурс]. - URL: <https://urait.ru/bcode/467202> (дата обращения: 07.05.2023).
5. Зазуля В.С. Экологический комфорт и общественные пространства // Урбанистика. – 2020. – № 3.

16+

НАУЧНОЕ ИЗДАНИЕ

НАУКА МОЛОДЫХ — БУДУЩЕЕ РОССИИ

Сборник статей

Всероссийской научно-практической конференции

г. Пенза, 17 мая 2023 г.

Под общей редакцией

кандидата экономических наук Г.Ю. Гуляева

Подписано в печать 18.05.2023.

Формат 60×84 1/16. Усл. печ. л. 20,7

МЦНС «Наука и Просвещение»

440062, г. Пенза, Проспект Строителей д. 88, оф. 10

www.naukaip.ru