

**МЕЖДУНАРОДНЫЙ ЦЕНТР НАУЧНОГО СОТРУДНИЧЕСТВА
«НАУКА И ПРОСВЕЩЕНИЕ»**



ДОСТИЖЕНИЯ ВУЗОВСКОЙ НАУКИ 2019

**СБОРНИК СТАТЕЙ VIII МЕЖДУНАРОДНОГО НАУЧНО-ИССЛЕДОВАТЕЛЬСКОГО КОНКУРСА,
СОСТОЯВШЕГОСЯ 20 АПРЕЛЯ 2019 Г. В Г. ПЕНЗА**

**ПЕНЗА
МЦНС «НАУКА И ПРОСВЕЩЕНИЕ»
2019**

УДК 001.1
ББК 60
Д70

Ответственный редактор:
Гуляев Герман Юрьевич, кандидат экономических наук

Д70

ДОСТИЖЕНИЯ ВУЗОВСКОЙ НАУКИ 2019: сборник статей VIII Международного научно-исследовательского конкурса — Пенза: МЦНС «Наука и Просвещение». — 2019. — 144 с.

ISBN 978-5-907204-33-1

Настоящий сборник составлен по материалам VIII Международного научно-исследовательского конкурса «**ДОСТИЖЕНИЯ ВУЗОВСКОЙ НАУКИ 2019**», состоявшегося 20 апреля 2019 г. в г. Пенза. В сборнике научных трудов рассматриваются современные проблемы науки и практики применения результатов научных исследований.

Сборник предназначен для научных работников, преподавателей, аспирантов, магистрантов, студентов с целью использования в научной работе и учебной деятельности.

Ответственность за аутентичность и точность цитат, имен, названий и иных сведений, а также за соблюдение законодательства об интеллектуальной собственности несут авторы публикуемых материалов.

Полные тексты статей в открытом доступе размещены в Научной электронной библиотеке Elibrary.ru в соответствии с Договором № 1096–04/2016К от 26.04.2016 г.

УДК 001.1
ББК 60

© МЦНС «Наука и Просвещение» (ИП Гуляев Г. Ю.), 2019
© Коллектив авторов, 2019

ISBN 978-5-907204-33-1

СОДЕРЖАНИЕ

ФИЗИКО-МАТЕМАТИЧЕСКИЕ НАУКИ	9
МЕТОДИКА РАСЧЁТА ДИНАМИЧЕСКИХ ХАРАКТЕРИСТИК КОНДЕНСАТОРНЫХ МЕМБРАННЫХ СТРУКТУР ПЩЕЛКО НИКОЛАЙ СЕРГЕЕВИЧ, МАЛОФЕЕВ ВАЛЕРИЙ АЛЕКСАНДРОВИЧ, ТРИХЛЕБ ДАНИИЛ ВЛАДИМИРОВИЧ, МИХАЙЛЕЦ АНТОН НИКОЛАЕВИЧ.....	10
ВЗАИМОДЕЙСТВИЕ ЭЛЕКТРОНОВ С ДИСЛОКАЦИЯМИ В МОДЕЛИ КОНДО АГАПЬЕВ БОРИС ДМИТРИЕВИЧ.....	15
ТЕХНИЧЕСКИЕ НАУКИ	20
ОСОБЕННОСТИ АВТОМАТИЗИРОВАННОЙ СИСТЕМЫ ЖЕЛЕЗНОДОРОЖНОЙ АВТОМАТИКИ И ТЕЛЕМЕХАНИКИ БАРАТОВ ДИЛШОД ХАМИДУЛЛАЕВИЧ, АСТАНАЛИЕВ ЭЛМУРОД ТУРСУНАЛИ ЁҒЛИ.....	21
ИСТОРИЧЕСКИЕ НАУКИ	26
РОЛЬ СУФИЗМА В РАСПРОСТРАНЕНИИ ИСЛАМА В ЗАПАДНОМ КАЗАХСТАНЕ МУКАНАЛИЕВА А.М.....	27
BRIEF HISTORIOGRAPHY OF KYRGYZSTAN - NEW APPROACHES КОСИМОВ МАШРАБЖОН МУЗАФФАР УГЛИ	31
ЭКОНОМИЧЕСКИЕ НАУКИ	38
АНАЛИЗ ДИНАМИКИ УРОВНЯ БЕЗРАБОТИЦЫ В РОССИИ И ЗАРУБЕЖНЫХ СТРАНАХ ЛЕЙЗИН ИЛЬЯ БОРИСОВИЧ, ТРАВКИНА ЕЛЕНА АЛЕКСАНДРОВНА	39
ОПРЕДЕЛЕНИЕ ФИНАНСОВОЙ УСТОЙЧИВОСТИ КОММЕРЧЕСКОГО БАНКА И ПУТЕЙ ЕЕ УВЕЛИЧЕНИЯ МОНГУШ ОЛЬГА НИКОЛАЕВНА, ТУЛУШ АЛДЫНАЙ РОМАНОВНА.....	44
ОСОБЕННОСТИ ФОРМИРОВАНИЯ КОРПОРАТИВНОЙ КУЛЬТУРЫ ОБЩЕОБРАЗОВАТЕЛЬНЫХ ОРГАНИЗАЦИЙ БОЧКАРЕВА ЕКАТЕРИНА СЕРГЕЕВНА, ФАЙРУШИНА ЮЛИЯ РИНАТОВНА, ЖИЛЬЦОВА АЛЕКСАНДРА АЛЕКСАНДРОВНА.....	48
ТЕНДЕНЦИИ РАЗВИТИЯ ФИНАНСОВОГО РЫНКА РОССИЙСКОЙ ФЕДЕРАЦИИ НА СОВРЕМЕННОМ ЭТАПЕ ЭКОНОМИКИ ПОДКОЛЗИНА ИРИНА МИХАЙЛОВНА, КУЗИН ПАВЕЛ РУСЛАНОВИЧ	51
ОСОБЕННОСТИ ПРИМЕНЕНИЯ МСФО В РОССИЙСКОЙ СТРАХОВОЙ ДЕЯТЕЛЬНОСТИ ЧУНИНА АЛЕКСАНДРА ЕВГЕНЬЕВНА, СИНИЦИНА ДИАНА ГАРИЕВНА, КОНОПЛЕВА ВАЛЕРИЯ СЕРГЕЕВНА.....	56

ФИЛОЛОГИЧЕСКИЕ НАУКИ	60
К ВОПРОСУ О ФУНКЦИОНАЛЬНОЙ ПРИНАДЛЕЖНОСТИ ТЕКСТОВ ВЫСТУПЛЕНИЙ TED TALKS ЗАРИПОВА НЕЛЛИ РИНАТОВНА	61
КОНЦЕПТ «ГОСТЕПРИИМСТВО» В ПОСЛОВИЦАХ И ПОГОВОРКАХ НАРОДОВ МИРА РОДИНА РАДА АНАТОЛЬЕВНА, ТАЕВА ОКСАНА ВЛАДИМИРОВНА, МОРЕВА ЕЛЕНА ЮРЬЕВНА, ИСКАКОВА АСЕМГУЛЬ ОРАЗОВНА	65
ЮРИДИЧЕСКИЕ НАУКИ	69
РЕГУЛИРОВАНИЕ СЛУЖЕБНЫХ СПОРОВ НА ГОСУДАРСТВЕННОЙ ГРАЖДАНСКОЙ СЛУЖБЕ ЕВСТАФЕЕВА КРИСТИНА АЛЕКСАНДРОВНА	70
ДЕЛЕГИРОВАНИЕ ПОЛНОМОЧИЙ В УПРАВЛЕНИИ ТАМОЖЕННЫМИ ОРГАНАМИ ОНДАР АЛИНА АЛЕКСЕЕВНА, МОНГУШ АЙСЛАНА ШОЛБАН-ООЛОВНА, КУУЛАР БАЙЛАК КУДАЖЫЕВНА	73
КАТЕГОРИИ ОБРАЗОВАТЕЛЬНЫХ ОРГАНИЗАЦИЙ ВЫСШЕГО ОБРАЗОВАНИЯ: К ПРОБЛЕМЕ НОРМАТИВНОГО ОПРЕДЕЛЕНИЯ СТАТУСА ЧЕРНОВА ОЛЬГА АНАТОЛЬЕВНА, ЕГОРОВА ИРИНА АНДРЕЕВНА	76
ПЕДАГОГИЧЕСКИЕ НАУКИ	81
ПУТИ ПОВЫШЕНИЯ ЭФФЕКТИВНОСТИ ОБУЧЕНИЯ БОЕВЫМ ПРИЕМАМ БОРЬБЫ В ОБРАЗОВАТЕЛЬНЫХ ОРГАНИЗАЦИЯХ МВД РОССИИ ИСАЕВ РИЗВАН АБДУЛЛАЕВИЧ	82
ОСОБЕННОСТИ ФИЗИЧЕСКОЙ ПОДГОТОВКИ КУРСАНТОВ ОБРАЗОВАТЕЛЬНЫХ ОРГАНИЗАЦИЙ СИСТЕМЫ МВД РОССИИ АЗАРОВ ДМИТРИЙ НИКОЛАЕВИЧ	86
ОСОБЕННОСТИ ВОЗРАСТНОЙ МОРФОЛОГИИ И ПСИХОЛОГИИ КУРСАНТОВ ПЕРВЫХ КУРСОВ ОБРАЗОВАТЕЛЬНЫХ ОРГАНИЗАЦИЙ МВД РОССИИ СИДОРЕНКО ОЛЕГ АЛЕКСАНДРОВИЧ	89
ВЫЯВЛЕНИЕ СОЦИАЛЬНОЙ ОДАРЕННОСТИ У СТУДЕНТОВ С ОВЗ КАК УСЛОВИЕ ИХ АДАПТАЦИИ В ВУЗЕ БАКУНОВИЧ ЛАНА ЮРЬЕВНА	93
ПЕРСПЕКТИВА ОБРАЗОВАНИЯ. ЗАЧЕМ УЧИТЬСЯ, ЕСЛИ ЕСТЬ ГУГЛ? РЯБОВА АНАСТАСИЯ СЕРГЕЕВНА, ИВАНОВ ОЛЕГ СЕРГЕЕВИЧ	96
ЭТЮДНАЯ РАБОТА В СТРУКТУРЕ УРОКА НАРОДНО-СЦЕНИЧЕСКОГО ТАНЦА РАДЧЕНКО ИРИНА ВЛАДИМИРОВНА, КИСЕЛЁВА АНАСТАСИЯ ВЛАДИМИРОВНА	99
ФОРМИРОВАНИЕ ИНОЯЗЫЧНОЙ КОММУНИКАТИВНОЙ КОМПЕТЕНТНОСТИ МЛАДШИХ ШКОЛЬНИКОВ НА ОСНОВЕ ИНТЕГРАТИВНОГО ПОДХОДА ЗАХАРОВА МАЙЯ РОДИОНОВНА, ШЕРГИНА ТУЙААРА АЛЕКСЕЕВНА	104

ПОДГОТОВИТЕЛЬНЫЕ УПРАЖНЕНИЯ В БАЛЕТНОМ ЭКЗЕРСИСЕ: ПОНЯТИЙНО-КЛАССИФИКАЦИОННЫЙ АСПЕКТ КЛИМЕНКО НАТАЛИЯ АЛЕКСАНДРОВНА, КОНСТАНТИНОВА МАРИЯ АЛЕКСАНДРОВНА	109
МЕДИЦИНСКИЕ НАУКИ	113
SOCIAL ASPECTS OF REPRODUCTIVE HEALTH AND CONTRACEPTIVE BEHAVIOR OF WOMEN WHO HAVE UNDERGONE CAESAREAN SECTION AGABABYAN LARISA RUBENOVNA, NASIROVA ZEBO AZIZOVNA, МАКНМУДОВА СЕВАРА ЕРКИНОВНА	114
ФАРМАЦЕВТИЧЕСКИЕ НАУКИ	121
ФИТОХИМИЧЕСКОЕ ОБОСНОВАНИЕ ИСПОЛЬЗОВАНИЯ ЛИСТЬЕВ КРЫЖОВНИКА ОТКЛОНЕННОГО (GROSSULARIA RECLINATA (L.) MILL.) В КАЧЕСТВЕ НАТУРАЛЬНОГО ЭНТЕРОСОРБЕНТА НЕСТЕРОВА ОЛЬГА ВЛАДИМИРОВНА, САНЬКОВА МАРИЯ ВЯЧЕСЛАВОВНА	122
ПСИХОЛОГИЧЕСКИЕ НАУКИ	127
РОДИТЕЛЬСКИЕ УСТАНОВКИ КАК ПСИХОЛОГИЧЕСКИЙ МЕХАНИЗМ ФОРМИРОВАНИЯ ЦЕННОСТНЫХ ОРИЕНТАЦИЙ РЕБЁНКА КАЛАБИНА ЕЛЕНА СЕРГЕЕВНА	128
КЛАССИФИКАЦИЯ И ХАРАКТЕРИСТИКА СЕМЕЙ ГРУППЫ РИСКА СТЕПАНЕНКО КАРИНА СЕРГЕЕВНА	132
ПОЛИТИЧЕСКИЕ НАУКИ	138
ТЕОРИЯ И ПРАКТИКА ИНФОРМАЦИОННОГО ВОЗДЕЙСТВИЯ В МЕЖДУНАРОДНЫХ ОТНОШЕНИЯХ ГУЛЯНЦ ВИКТОРИЯ ВИКТОРОВНА	139

РЕШЕНИЕ
о проведении
20.04.2019 г.

VIII Международного научно-исследовательского конкурса

«ДОСТИЖЕНИЯ ВУЗОВСКОЙ НАУКИ 2019»

В соответствии с планом проведения
Международных научно-практических конкурсов
Международного центра научного сотрудничества «Наука и Просвещение»

1. **Цель конкурса** – содействие интеграции российской науки в мировое информационное научное пространство, распространение научных и практических достижений в различных областях науки, поддержка высоких стандартов публикаций, а также апробация результатов научно-практической деятельности

2. **Утвердить состав организационного комитета и редакционной коллегии (для формирования сборника по итогам конкурса) в лице:**

1) **Агаркова Любовь Васильевна** – доктор экономических наук, профессор, профессор кафедры ФГБОУ ВО «Ставропольский государственный аграрный университет»

2) **Ананченко Игорь Викторович** - кандидат технических наук, доцент, доцент кафедры системного анализа и информационных технологий ФГБОУ ВО «Санкт-Петербургский государственный технологический институт (технический университет)»

3) **Антипов Александр Геннадьевич** – доктор филологических наук, профессор, главный научный сотрудник, профессор кафедры литературы и русского языка ФГБОУ ВО «Кемеровский государственный институт культуры»

4) **Бабанова Юлия Владимировна** – доктор экономических наук, доцент, заведующий кафедрой «Управление инновациями в бизнесе» Высшей школы экономики и управления ФГАОУ ВО «Южно-Уральский государственный университет (национальный исследовательский университет)»

5) **Багамаев Багам Манапович** – доктор ветеринарных наук, профессор кафедры терапии и фармакологии факультета ветеринарной медицины ФГБОУ ВО «Ставропольский Государственный Аграрный университет»

6) **Баженова Ольга Прокопьевна** – доктор биологических наук, профессор, профессор кафедры экологии, природопользования и биологии, ФГБОУ ВО «Омский государственный аграрный университет»

7) **Боярский Леонид Александрович** – доктор физико-математических наук, профессор, профессор кафедры физических методов изучения твердого тела ФГБОУ ВО «Новосибирский национальный исследовательский государственный университет»

8) **Бузни Артемий Николаевич** – доктор экономических наук, профессор, профессор кафедры Менеджмента предпринимательской деятельности ФГАОУ ВО «Крымский федеральный университет», Институт экономики и управления

9) **Буров Александр Эдуардович** – доктор педагогических наук, доцент, заведующий кафедрой «Физическое воспитание», профессор кафедры «Технология спортивной подготовки и прикладной медицины ФГБОУ ВО «Астраханский государственный технический университет»

10) **Васильев Сергей Иванович** - кандидат технических наук, профессор ФГАОУ ВО «Сибирский федеральный университет»

- 11) **Власова Анна Владимировна** – доктор исторических наук, доцент, заведующей Научно-исследовательским сектором Уральского социально-экономического института (филиал) ОУП ВО «Академия труда и социальных отношений»
- 12) **Гетманская Елена Валентиновна** – доктор педагогических наук, профессор, доцент кафедры методики преподавания литературы ФГБОУ ВО «Московский педагогический государственный университет»
- 13) **Грицай Людмила Александровна** – кандидат педагогических наук, доцент кафедры социально-гуманитарных дисциплин Рязанского филиала ФГБОУ ВО «Московский государственный институт культуры»
- 14) **Давлетшин Рашит Ахметович** – доктор медицинских наук, профессор, заведующий кафедрой госпитальной терапии №2, ФГБОУ ВО «Башкирский государственный медицинский университет»
- 15) **Иванова Ирина Викторовна** – канд.психол.наук, доцент, доцент кафедры «Социальной адаптации и организации работы с молодежью» ФГБОУ ВО «Калужский государственный университет им. К.Э. Циолковского»
- 16) **Иглин Алексей Владимирович** – кандидат юридических наук, доцент, заведующий кафедрой теории государства и права Ульяновского филиал Российской академии народного хозяйства и госслужбы при Президенте РФ
- 17) **Ильин Сергей Юрьевич** – кандидат экономических наук, доцент, доцент, НОУ ВО «Московский технологический институт»
- 18) **Искандарова Гульнара Рифовна** – доктор филологических наук, доцент, профессор кафедры иностранных и русского языков ФГКОУ ВО «Уфимский юридический институт МВД России»
- 19) **Казданиян Сусанна Шалвовна** – доцент кафедры психологии Ереванского экономико-юридического университета, г. Ереван, Армения
- 20) **Качалова Людмила Павловна** – доктор педагогических наук, профессор ФГБОУ ВО «Шадринский государственный педагогический университет»
- 21) **Кожалиева Чинара Бакаевна** – кандидат психологических наук, доцент, доцент института психологи, социологии и социальных отношений ГАОУ ВО «Московский городской педагогический университет»
- 22) **Колесников Геннадий Николаевич** – доктор технических наук, профессор, заведующий кафедрой ФГБОУ ВО «Петрозаводский государственный университет»
- 23) **Корнев Вячеслав Вячеславович** – доктор философских наук, доцент, профессор ФГБОУ ВО «Санкт-Петербургский государственный университет телекоммуникаций»
- 24) **Кремнева Татьяна Леонидовна** – доктор педагогических наук, профессор, профессор ГАОУ ВО «Московский городской педагогический университет»
- 25) **Крылова Мария Николаевна** – кандидат филологических наук, профессор кафедры гуманитарных дисциплин и иностранных языков Азово-Черноморского инженерного института ФГБОУ ВО Донской ГАУ в г. Зернограде
- 26) **Кунц Елена Владимировна** – д.ю.н., профессор, декан факультета подготовки специалистов для судебной системы Уральского филиала ФГБОУ ВО «Российский государственный университет правосудия»
- 27) **Курленя Михаил Владимирович** – доктор технических наук, профессор, главный научный сотрудник ФГБУН Институт горного дела им. Н.А. Чинакала Сибирского отделения Российской академии наук (ИГД СО РАН)
- 28) **Малкоч Виталий Анатольевич** – доктор искусствоведческих наук, Ведущий научный сотрудник, Академия Наук Республики Молдова
- 29) **Малова Ирина Викторовна** – кандидат экономических наук, доцент кафедры коммерции, технологии и прикладной информатики ФГБОУ ВО «РЭУ им. Г. В. Плеханова»

30) **Месеняшина Людмила Александровна** – доктор педагогических наук, профессор, профессор кафедры русского языка и литературы ФГБОУ ВО «Челябинский государственный университет»

31) **Некрасов Станислав Николаевич** – доктор философских наук, профессор, профессор кафедры философии, главный научный сотрудник ФГБОУ ВО «Уральский государственный аграрный университет»

32) **Непомнящий Олег Владимирович** – кандидат технических наук, доцент, профессор, рук. НУЛ МПС ИКИТ, ФГАОУ ВО «Сибирский федеральный университет»

33) **Оробец Владимир Александрович** – доктор ветеринарных наук, профессор, зав. кафедрой терапии и фармакологии ФГБОУ ВО «Ставропольский государственный аграрный университет»

34) **Попова Ирина Витальевна** – доктор экономических наук, доцент ГОУ ВПО «Донецкий национальный университет экономики и торговли имени Михаила Туган-Барановского»

35) **Пырков Вячеслав Евгеньевич** – кандидат педагогических наук, доцент кафедры теории и методики математического образования ФГАОУ ВО «Южный федеральный университет»

36) **Рукавишников Виктор Степанович** – доктор медицинских наук, профессор, член-корр. РАН, директор ФГБНУ ВСИМЭИ, зав. кафедрой «Общей гигиены» ФГБОУ ВО «Иркутский государственный медицинский университет»

37) **Семенова Лидия Эдуардовна** – доктор психологических наук, доцент, профессор кафедры классической и практической психологии Нижегородского государственного педагогического университета имени Козьмы Минина (Мининский университет)

38) **Удут Владимир Васильевич** – доктор медицинских наук, профессор, член-корреспондент РАН, заместитель директора по научной и лечебной работе, заведующий лабораторией физиологии, молекулярной и клинической фармакологии НИИФиРМ им. Е.Д. Гольдберга Томского НИМЦ.

39) **Фионова Людмила Римовна** – доктор технических наук, профессор, декан факультета вычислительной техники ФГБОУ ВО «Пензенский государственный университет»

40) **Чистов Владимир Владимирович** – кандидат психологических наук, доцент кафедры теоретической и практической психологии Казахского государственного женского педагогического университета (Республика Казахстан. г. Алматы)

41) **Швец Ирина Михайловна** – доктор педагогических наук, профессор, профессор каф. Биофизики Института биологии и биомедицины ФГБОУ ВО «Нижегородский государственный университет»

42) **Юрова Ксения Игоревна** – кандидат исторических наук, декан факультета экономики и права ОЧУ ВО "Московский инновационный университет"

3. Утвердить состав секретариата в лице:

- 1) Бычков Артём Александрович
- 2) Гуляева Светлана Юрьевна
- 3) Ибраев Альберт Артурович

Директор
МЦНС «Наука и Просвещение»
к.э.н. Гуляев Г.Ю.



ФИЗИКО-МАТЕМАТИЧЕСКИЕ НАУКИ

УДК 537.2

МЕТОДИКА РАСЧЁТА ДИНАМИЧЕСКИХ ХАРАКТЕРИСТИК КОНДЕНСАТОРНЫХ МЕМБРАННЫХ СТРУКТУР

ПЩЕЛКО НИКОЛАЙ СЕРГЕЕВИЧ,

д.т.н., профессор

МАЛОФЕЕВ ВАЛЕРИЙ АЛЕКСАНДРОВИЧ,**ТРИХЛЕБ ДАНИИЛ ВЛАДИМИРОВИЧ,****МИХАЙЛЕЦ АНТОН НИКОЛАЕВИЧ**

курсанты

Военная академия связи им. С.М. Буденного

Аннотация: В работе рассматриваются различные способы описания колебаний подвижных обкладок (мембран) конденсаторных структур. Показано, что непосредственное использование волнового уравнения для математического описания колебаний электростатических преобразователей затруднительно в связи со сложным характером распределения действующих сил по поверхности мембраны и зависимостью этих сил от времени. Предлагается методика сведения этих сил к сосредоточенным в центре мембраны эффективным силам. Получено выражение, позволяющее избежать решения уравнений в частных производных при одновременном сохранении достаточно высокой точности решения. Его использование позволит упростить процедуру анализа, прежде всего, динамических характеристик конденсаторных мембранных структур в зависимости от параметров их конструкций и упростит выявление оптимальных режимов их работы.

Ключевые слова: Конденсаторные структуры, колебания мембран, методы расчета, электростатика, электреты.

METHOD FOR CAPACITOR MEMBRANE STRUCTURES DYNAMIC CHARACTERISTICS CALCULATION

Pshchelko Nikolai Sergeevich, Malofeev Valeriy Aleksandrovich,**Trichleb Daniil Vladimirovich, Mikhaylets Anton Nikolaevich**

Abstract: The paper discusses various ways of describing oscillations of moving plates (membranes) of capacitor structures. It is shown that the direct use of the wave equation for the mathematical description of oscillations of electrostatic transducers is difficult due to the complex nature of the distribution of acting forces on the membrane surface and the dependence of these forces on time. A method of reducing these forces to the effective forces concentrated in the center of the membrane is proposed. An expression is obtained that makes it possible to avoid solving partial differential equations while simultaneously maintaining a sufficiently high solution accuracy. Its use will simplify the analysis procedure, first of all, the dynamic characteristics of capacitor membrane structures depending on their parameters and simplify the identification of optimal modes of their operation.

Keywords: Capacitor structures, membrane oscillations, calculation methods, electrostatics, electrets.

Конденсаторные мембранные структуры (КМС) получили широкое распространение в технике как в виде активаторов, так и в виде сенсоров [1-12]. Относительно низкая стоимость и простота конструкции, а также высокая чувствительностью вообще присущи преобразователям, работа которых основана на использовании электрического поля [13-19], что делает их все более востребованными.

Одной из распространенных разновидностей КМС являются КМС на основе электретов. Электреты - диэлектрики, способные длительно сохранять наэлектризованное состояние [2]. Они находят все большее применение в различных областях техники. Основным применением электретов, однако, остаются КМС мембранного типа – электретные микрофоны и звуковые излучатели. Более 90% выпускаемых сегодня в мире микрофонов являются электретными. Это связано с их дешевизной и высоким качеством. Электростатические (электретные) преобразователи – генераторы (рис.1), с помощью которых неэлектрические, например, механические или акустические воздействия преобразуются в электрические сигналы, исследованы достаточно подробно.



Рис.1. Капсюль электретного микрофона как пример КСПО - сенсора.

a – радиус противозлектрода, b – радиус мембраны, d_1 – толщина прокладки, обеспечивающей воздушный зазор между мембраной и противозлектродом, d_2 – толщина мембраны (электрета), y_0 – прогиб мембраны в ее центре, y – прогиб мембраны на расстоянии r от центра мембраны, 1 - воздушная полость, 2 - полимерный пленочный электрет, выполняющий также функции подвижной мембраны, 3 - слой металлизации, 4 - диэлектрическая прокладка для обеспечения воздушного зазора, 5 - противозлектрод, 6 - отверстия для сообщения с воздушной полостью

В одних работах электростатические силы и связанные с ними прогибы мембран определяются при представлении мембраны системой с сосредоточенными параметрами [2] в так называемом поршневом приближении, в других находится более точное решение на основе волнового уравнения [6]:

$$\rho_s \frac{\partial^2 y}{\partial t^2} = \tau \left(\frac{\partial^2 y}{\partial r^2} + \frac{1}{r} \frac{\partial y}{\partial r} - \frac{1}{r^2} \frac{\partial^2 y}{\partial \theta^2} \right) + p(r, \theta, t) \quad (1)$$

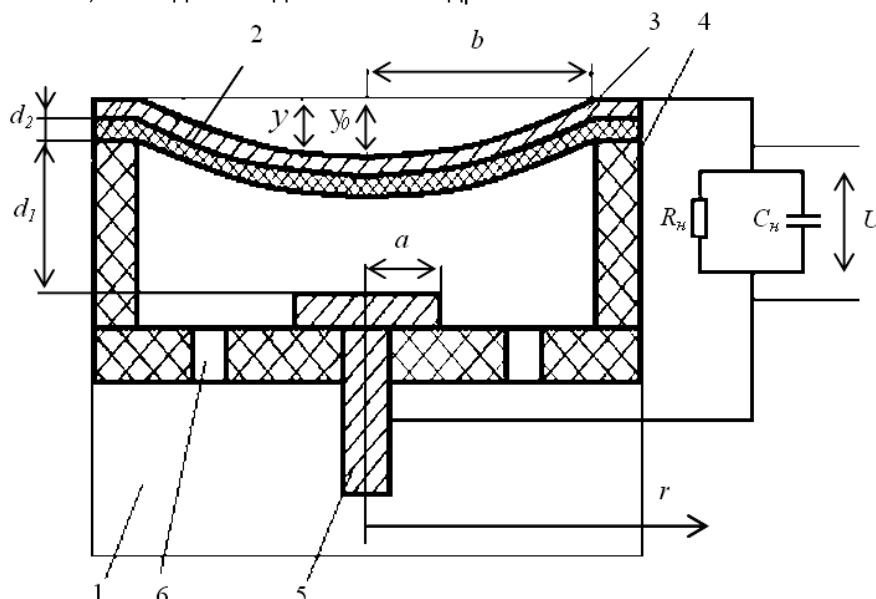
где ρ_s - поверхностная плотность мембраны, τ - её натяжение, $p(r, \theta, t)$ - давление, действующее на элемент площади мембраны и зависящее, вообще, от координат r, θ и времени t . Явный вид этой функции определяется внешними силами, действующими на мембрану. При этом, в случае КМС на основе электретов одной из составляющих этого давления будет пондеромоторное давление, создаваемое полем электрета, имеющего поверхностный потенциал U_e и электрическим напряжением

U , имеющимся на КМС в данный момент времени, а также другими силами (например, внешним звуковым давлением).

Работы, в которых осуществлены расчеты на основе (1), в свою очередь, можно разделить на две группы: в первой группе работ находится численное решение (1) [6]. Для инженерных приложений такой подход может оказаться в ряде случаев слишком сложным, т.к.: 1) при математическом описании динамических характеристик устройств мембранного типа уравнение (1) может оказаться использованным в системе других уравнений (например, уравнений механики) в частных производных. Решение таких задач, с учетом сложного вида $p(r, \theta, t)$ может вызвать трудности даже у специалистов в области программирования; 2) вид функции $p(r, \theta, t)$ в зависимости от конструкции того или иного устройства может иметь особенности, поэтому не существует универсального алгоритма решения (1) даже численными методами.

Поэтому во второй группе работ делается предположение, что мембрана приобретает форму, близкую к куполообразной (квадратичное приближение) [1], рис.1:

$$y = y_0 \left(1 - \frac{r^2}{b^2} \right), \quad (2)$$

где y_0 - прогиб мембраны в центре, имеющий две составляющих – статическую (за счет постоянных сил, главным образом за счет электрического поля электрета) и динамическую (за счет переменных сил), b - её радиус. Тогда, подставляя (2) в (1), можно, как будет показано ниже, в большинстве практических случаев избежать решения уравнений в частных производных. Представляется, что такой подход наиболее приемлем для инженерных приложений, поскольку в нем сочетаются достаточная точность и умеренная сложность.

В некоторых работах предприняты попытки нахождения решения (1) в виде ряда с учетом того, что давление $p(r, \theta, t)$ обусловлено конкретно электростатическими силами [6]. Однако результаты расчета оказываются настолько громоздкими, что приходится заключить, что использование аппроксимации вида (2) является, вероятно, единственным способом, на основе которого возможна разработка удобного для технических приложений метода расчета динамики мембранных устройств.

Итак, в наиболее общем виде расчёт электростатических сил, прогибов мембран, чувствительности и других характеристик КМС может быть выполнен на основе (1), однако такой подход бывает сложно применять при расчёте характеристик электретных КМС, рис.1, т.к. при этом приходится решать дифференциальные уравнения в частных производных – в (1) присутствует зависимость как от времени, так и от координаты. Расчёт электростатических сил с учётом только статического прогиба (когда производная по времени отсутствует) в этом случае также связан с громоздкими вычислениями, которые могут быть выполнены лишь с использованием численных методов, не говоря уже о динамических расчетах.

Для практических применений значительно удобнее использовать аппроксимацию (2). Следует, однако, отметить, что хотя это достаточно точная аппроксимация, расчётные значения электростатических сил при её использовании оказываются несколько завышены: действительно, точное выражение критерия устойчивости мембраны, полученное численными методами на основе волнового уравнения, имеет вид [6]:

$$K \cdot U_m^2 = 0,789, \quad (3)$$

где U_m – предельное значение напряжения U (на границе устойчивости мембраны – когда силы упругой реакции едва могут преодолеть электростатические силы, стремящиеся притянуть мембрану к противоэлектроду), K – коэффициент, зависящий от параметров преобразователя. Для того чтобы отличать точное решение от решения, полученного с использованием (2), в последнем случае вместо U и U_m будем писать соответственно U^* и U_m^* (эффективные значения потенциалов). В [1], было показано, что критерий устойчивости в этом случае имеет вид:

$$KU_m^{*2} = 0,5. \quad (4)$$

Поскольку для наиболее полноценного использования электрического поля электрета, электретные КМС работают в режиме, близком к границе устойчивости мембраны, распространив указанное не только на U_m , но и другие значения U (что, естественно, является приближением), и разделив (3) на (4), получим, что $U^* = 0,796U$. Таким образом, для того, чтобы учесть, что использование (2) приводит к завышенным значениям электростатических сил, при значительных прогибах мембран (например, при использовании электретов) целесообразно в расчетах значения U и U_e домножать на $0,796 \approx 0,8$:

$$U^* = 0,8U$$

$$U_e^* = 0,8U_e \quad (5)$$

Для того, чтобы избежать решения уравнений в частных производных, в [1] было предложено рассматривать (при выполнении определённых правил) распределенные элементы упругости, массы и т.п. в КМС как сосредоточенные в центре мембраны. Тогда колебания мембраны будут аналогичны колебанию груза на невесомой пружине, что упрощает расчёты. При этом, однако, вместо реальных значений сил в расчётах необходимо использовать их эффективные значения [1]. Последние получаются из условия равенства работ, совершаемых этими силами и реальными силами. Учитывая указанное, в [10] была определена эффективная пондеромоторная сила электрического поля F_n^* для случая $a=b$, рис. 1:

$$F_n^* = \frac{\pi b^2 \varepsilon_0 \varepsilon_1 (U_e^* + U^*)^2}{2y_0^2} \left(\frac{\varepsilon_2 y_0}{A - \varepsilon_2 y_0} - \ln \frac{A}{A - \varepsilon_2 y_0} \right), \quad (6)$$

где

$$A = \varepsilon_1 d_2 + \varepsilon_2 d_1, \quad (7)$$

а прогиб мембраны y_0 в центре может быть определен из условия равенства электростатической силы и силы упругой реакции мембраны, т.е. из приравнивания (6) и значения упругой силы [1]:

$$F_{\text{од}}^* = 2\pi\tau y_0, \quad (8)$$

где τ – натяжение мембраны. В [10] был выполнен расчёт сил в электретном преобразователе на основе разработанной методики и было показано хорошее соответствие полученных результатов и известных литературных и экспериментальных данных.

При описании колебаний мембраны в КМС, считая все силы сосредоточенными в центре мембраны, колебания мембраны можно уподобить колебанию груза на пружине, и на основе 2-го закона Ньютона записать уравнение:

$$m^* \frac{d^2 y_0}{dt^2} = \frac{\pi b^2 \varepsilon_0 \varepsilon_1 (U_e^* + U^*)^2}{2y_0^2} \left(\frac{\varepsilon_2 y_0}{A - \varepsilon_2 y_0} - \ln \frac{A}{A - \varepsilon_2 y_0} \right) - 2\pi\tau y_0 \pm F_H^* - 2k \frac{dy_0}{dt}, \quad (9)$$

где

$$m^* = \frac{1}{3} \rho_v d_2 \pi b^2 - \quad (10)$$

эффективная масса колеблющейся мембраны [1] толщиной d_2 с объёмной плотностью ρ_v материала, из которого она изготовлена, F_H^* – эффективная сила нагрузки (ее знак зависит от направления действия – если она направлена к противоэлектроду, то она, как и электростатическая сила, положительна), k – показатель затухания, обусловленный силами трения. Для получения колебаний, очевидно, должно быть $U=U(t)$.

Основной результат работы заключается в следующем: для описания колебаний мембраны КМС было получено выражение (9), позволяющее избежать решения уравнений в частных производных при одновременном сохранении достаточно высокой точности решения (в отличие, например, от поршне-

вого приближения). Его использование позволит упростить процедуру анализа, прежде всего, динамических характеристик КМС в зависимости от параметров их конструкций и упростит выявление оптимальных режимов их работы [12].

Список литературы

1. Фурдуев В.В. Электроакустика. – М.: Гостехиздат. -1948.- 585 с.
2. Сесслер Г. Электреты. - М. Мир. 1983 г. 287 с.
3. Пщелко Н.С. Методические особенности расчета электретных преобразователей // Записки Горного института. 2005 г. Т. 163. С.204-206.
4. Пщелко Н.С., Буевич В.В. Использование электрического поля для получения и неразрушающего контроля емкостных сенсоров и активаторов // Записки Горного института. 2010 г. Т.186. С.253-256.
5. Пщелко Н.С. Методика определения параметров капсулей конденсаторных структур с подвижными обкладками // Записки Горного института. 2010 г. Т.187. С.117-124.
6. Busch-Vishniac I.J. Response of an edge-supported circular membrane electret earphone. Part I: Theory // J. Acoust. Soc. Am.1984. V. 75, № 3. P. 977-989.
7. Пщелко Н.С., Мустафаев А.С. Использование полевых транзисторов для контроля характеристик диэлектриков // Записки Горного института. 2010. Т. 187. С. 125-131.
8. Пщелко Н.С. Методика определения параметров капсулей конденсаторных структур с подвижными обкладками // Записки Горного института. 2010. Т. 187. С. 117-124.
9. Акчурин Т.Р., Пщелко Н.С., Буевич В.В. Программное обеспечение для контроля параметров емкостных структур на основе использования силового действия электростатического поля // Записки Горного института. 2012. Т. 196. С. 289-295.
10. Пщелко Н.С., Таиров В.Н. Методика расчета электретных приемных электроакустических преобразователей // Акустический журнал. 1988 г. Т.34. №4. С. 706-710.
11. Пщелко Н.С. Электретные электромеханические преобразователи / Н.А. Ганенков, Н.С. Пщелко // Радиоэлектроника в СПбГЭТУ. 1996 г. Вып.2. С.121-126.
12. Пщелко Н.С. Оптимизация параметров электретных микрофонов / Д.А. Козодаев, Н.С. Пщелко // Известия СПбГЭТУ "ЛЭТИ".1997 г. Вып. 504. С. 87-92.
13. Nalimova S.S., Spivak Yu.M., Moshnikov V.A., Pshchelko N.S., Kadi Y.S. Morphological feature Analysis of the Prospective Combined Gas Sensitive Sensor Elements //Smart Nanocomposites. 2014. V. 5. № 1. P. 29-38.
14. Aleksandrova O.A., Mazing D.S., Matyushkin L.B., Moshnikov V.A., Pshchelko N.S. Features of Colloidal Quantum Dots Synthesis in Nonpolar and Aqueous Media // Smart Nanocomposites. 2014. V. 5. № 2. P. 1-10.
15. Пщелко Н.С., Сырков А.Г., Вахренёва Т.Г., Пантюшин И.В., Сырков Д.А. Электрофизические и химико-физические микро-и нанотехнологии усиления адгезии компонентов в системе металл-диэлектрик // Российские нанотехнологии. 2009. Т. 4. № 11-12. С. 42-47.
16. Moshnikov V.A., Gracheva I.E., Pshchelko N.S., Anchkov M.G., Levine K.L. Investigating Properties of Gas-sensitive Nanocomposites Obtained Via Hierarchical Self-Assembly // Smart Nanocomposites. 2011. Т. 2. № 2. С. 165-179.
17. Кошевой В.Л., Белорус А.О., Пщелко Н.С. Исследование получения сенсоров на основе пористых полупроводников А³В⁵ группы с применением электроадгезионных контактов // Альтернативные источники энергии в транспортно-технологическом комплексе: проблемы и перспективы рационального использования. 2016. Т. 3. № 2. С. 35-40
18. Пщелко Н.С. Электрофизические методы неразрушающего контроля и формирования металлдиэлектрических структур. - Диссертация на соискание ученой степени доктора технических наук / Санкт-Петербургский государственный горный университет. Санкт-Петербург, 2011
19. Колдунов О.И., Пщелко Н.С. Расчет силового действия электретов островковой структуры // Известия СПбГЭТУ "ЛЭТИ". 1991 . Вып. 433. С.103-106.

УДК 53.02+537.6+537.311

ВЗАИМОДЕЙСТВИЕ ЭЛЕКТРОНОВ С ДИСЛОКАЦИЯМИ В МОДЕЛИ КОНДО

АГАПЬЕВ БОРИС ДМИТРИЕВИЧ

к. ф.-м. н., доцент

ФГАОУ ВО СПб Политехнический университет Петра Великого

Аннотация: Траектории электронов в твердом теле коррелируют с особенностями кристаллической решетки. Деформация среды приводит к искажению электронных траекторий. Электронный спектр определяется внутренними характеристиками среды, ее метрикой и связностью. Установлен вид оператора взаимодействия электронов с дислокациями в рамках континуальной модели Кондо, описывающей дислокационную структуру на языке аффинной связности геометрии Римана-Картана.

Ключевые слова: Твердое тело, дислокации, деформации, метрика, связность, геометрия Римана-Картана, модель Кондо, квантование по Дираку, оператор импульса, уравнение Шредингера, оператор взаимодействия электронов с дислокациями.

INTERACTION OF ELECTRONS WITH DISLOCATIONS IN THE KONDO MODEL

Agap'ev Boris Dmitrievich

Abstract: The trajectories of electrons in a solid correlate with the features of the crystal lattice. The deformation of the medium leads to a distortion of the electron trajectories. The electronic spectrum is determined by the internal characteristics of the environment, its metric and connectivity. The form of the operator of interaction of electrons with dislocations is established within the framework of the continual Kondo model, which describes the dislocation structure in the language of the Riemann – Cartan geometry affinity connection object.

Key words: Solid, dislocations, deformations, metric, connection, Riemann-Cartan geometry, Kondo model, Dirac quantization, momentum operator, Schrödinger equation, electron interaction operator with dislocations.

1. Внутренняя геометрия среды при наличии дислокаций

Траектории электронов в твердом теле в определенной степени коррелируют с особенностями кристаллической решетки. При деформации твердого тела происходит искажение и электронных траекторий. Поэтому электронный спектр формируется в сопутствующей кристаллической решетке системе отсчета.

В рамках континуального подхода состояние среды описывается лагранжевыми переменными, задающими внутреннюю геометрию среды. К внутренним характеристикам среды относятся топология кристаллической решетки, метрика, определяющая близость точек среды друг к другу, и связность, определяющая параллельный перенос геометрических величин. Введение внутренней геометрии среды позволяет описать движение электрона в поле сил, возникающих при его взаимодействии с кристаллической решеткой и различными типами ее искажений, - как свободное движение, совершающееся по геодезической линии внутренней геометрии среды.

Вместе с тем описание и обработка результатов эксперимента происходит в эйлеровых (лабораторных) переменных, определяющих внешнюю геометрию кристалла. При переходе к лабораторным переменным в гамильтониане электрона неминуемо будут возникать слагаемые, дополнительные по

отношению к гамильтониану в идеальной кристаллической решетке. Эти слагаемые описывают взаимодействие электронов с различными типами искажений кристаллической решетки.

Описание внутренней геометрии кристалла, содержащего дислокации, было предложено Кондо [1]. В модели Кондо внутренняя геометрия кристалла, содержащего дислокации, является геометрией Римана-Картана, причем дислокационная структура кристалла описывается тензором кручения, представляющим антисимметричную часть объекта связности.

Как известно, при континуальном описании дислокаций вектор Бюргерса \vec{b} дислокации может быть выражен через интеграл от тензора плотности дислокаций α^{ki} :

$$b^i = \iint_{S_B} \alpha^{ki} dS_k \quad (1),$$

по поверхности S_B , опирающейся на контур Бюргерса Γ_B , охватывающий дислокационную линию в дефектном кристалле.

С другой стороны, разворачивая на касательное пространство многообразия Римана-Картана замкнутый контур Γ , ограничивающий двумерную площадку dS_m , в голономной системе референции (отсчета) получаем невязку [2]

$$db^i = -\frac{1}{2} S_{jk}^i \varepsilon^{jkm} dS_m \quad (2).$$

Эта невязка пропорциональна компонентам тензора кручения S_{jk}^i , и по своему геометрическому смыслу аналогична вектору Бюргерса дислокации. Через ε^{jkm} здесь обозначен дискриминантный тензор Леви-Чивитта. Очевидно, что при этом тензор кручения выступает как аналог тензора плотности дислокаций, и в голономной системе референции можно связать плотность дислокации с кручением простыми соотношениями

$$\alpha^{ik} = -\frac{1}{2} \varepsilon^{jmi} S_{jm}^k \quad (3),$$

$$S_{kj}^i = -\varepsilon_{kjm} \alpha^{mi} \quad (4),$$

что и было сделано Кондо [1]. Очевидно, такая интерпретация тензора кручения корректна лишь в том случае, если кручение является вихревым тензором, удовлетворяющим условию замкнутости дислокационных линий.

Разумеется, модель Кондо - не единственное возможное описание внутренней геометрии кристалла с дислокациями. Близкий подход, но реализующий несколько иные представления о внутренней геометрии кристалла с дислокациями был реализован в работе Ткаченко [3], в которой дислокационная структура кристалла учитывается непосредственно в метрике.

2. Оператор импульса при наличии дислокаций

Для построения квантовомеханических операторов воспользуемся стандартной процедурой квантования по Дираку, сопоставляющей скобкам Пуассона $\{u, v\}$ коммутатор наблюдаемых $[\hat{u}, \hat{v}]$:

$$[\hat{u}, \hat{v}] = i\hbar \{u, v\} \quad (5).$$

Ковариантная форма записи фундаментальных скобок Пуассона содержит ковариантные производные вместо частных:

$$\{u, v\} = \nabla_k u \frac{\partial v}{\partial p_k} - \nabla_k v \frac{\partial u}{\partial p_k} \quad (6).$$

Приведенное соотношение легко может быть проверено при помощи несложных, хотя и громоздких, вычислений, опирающихся на теорему Пуанкаре об интегральных инвариантах. Обычные свойства скобок Пуассона, такие, как линейность, кососимметричность, тождество Якоби, - также могут быть проверены непосредственным вычислением.

Вычисляя скобки Пуассона для координат и импульсов, мы получим набор канонических коммутационных соотношений для операторов координат и импульсов:

$$[x^i, x^k] = 0 \quad (7),$$

$$[x^i, p_k] = i \hbar \delta_k^i \quad (8),$$

$$[p_i, p_k] = i \hbar S_{ik}^j p_j \quad (9).$$

Мы видим, что первая пара коммутаторов ничем не отличается от общепринятых выражений в идеальном кристалле, в то время как в отношении коммутатора импульсов наблюдается радикальное изменение: наличие дислокационной структуры делает импульсы некоммутативными. По-видимому, это является следствием нарушения трансляционной симметрии в окрестности дислокаций. Заметим, что аналогичный результат, - некоммутативность импульсов, - был получен Барутом [4].

Этим коммутационным соотношениям удовлетворяет оператор импульса, выражающийся через ковариантную производную по связности пространства Римана-Картана:

$$p_i = -i \hbar \nabla_i \quad (10).$$

3. Уравнение Шредингера для электрона вблизи дислокации

Классическому движению свободных электронов, описываемому обычными уравнениями геодезических во внутренней геометрии кристалла

$$\frac{dV^i}{dt} + \Gamma_{jk}^i V^j V^k = 0 \quad (11),$$

где Γ_{jk}^i - коэффициенты связности пространства Римана-Картана, отвечает функция Лагранжа

$L = \frac{m}{2} V^i V_i$. Соответствующая классическая функция Гамильтона имеет стандартный вид энергии

свободной частицы $H = \frac{1}{2m} p_i p^i$. Поэтому оператор Гамильтона для электрона в кристалле с дис-

локациями в координатном представлении

$$\hat{H} = -\frac{\hbar^2}{2m} \nabla_i \nabla^i \quad (12),$$

будет выглядеть обычным образом, исключая то обстоятельство, что входящие в эту запись операторы дифференцирования являются не обычными частными производными, а представляют собой ковариантные производные относительно связности пространства Римана-Картана

$$\Gamma_{jk}^i = G_{jk}^i + \frac{1}{2} (S_{jk}^i + S_{j \cdot k}^i + S_{k \cdot j}^i) \quad (13),$$

выражающейся в голономной системе референции через сумму символов Кристоффеля второго рода

G_{jk}^i и комбинации компонент тензора кручения.

Символы Кристоффеля определяются производными компонент метрического тензора, характеризующих степень деформации упругой среды, изменение расстояний между точками среды по срав-

нению с недеформированным ее состоянием,

$$G_{jk}^i = \frac{1}{2} g^{im} (-g_{jk,m} + g_{mj,k} + g_{km,j}) \quad (14).$$

При этом тензор кручения зависит от плотности дислокаций, а символы Кристоффеля - от упругой деформации кристалла. Поэтому соотношение (13) позволяет до некоторой степени (собственно, только в линейном приближении) разделить вклады во внутреннюю геометрию кристалла с дислокациями как первичных искажений кристаллической решетки самими дислокациями, так и вторичных искажений, связанных с деформациями.

В одноэлектронном приближении уравнение Шредингера с таким гамильтонианом принимает вид

$$-\frac{\hbar^2}{2m} \nabla_i \nabla^i \psi = i \hbar \frac{\partial \psi}{\partial t} \quad (15).$$

Для анализа физических приложений нам будет удобно кроме ковариантной производной ∇_k , вычисляемой по полной связности Γ_{kj}^i внутренней геометрии кристалла с дислокациями, ввести также другую ковариантную производную $\vec{\nabla}_k$ - относительно метрической части связности - символов Кристоффеля. Эти производные связаны друг с другом соотношением

$$\nabla_k A^i = \vec{\nabla}_k A^i + \left(\frac{1}{2} S_{kj}^i + S_{(k \cdot j)}^i \right) A^j \quad (16).$$

В евклидовой метрике, то есть, в отсутствие деформаций, дифференциальный оператор $\vec{\nabla}$ совпадает с обычным дифференциальным оператором набла, а комбинация $\Delta = \vec{\nabla}_k \vec{\nabla}^k$ представляет собой евклидов оператор Лапласа. Введенное обозначение позволяет до некоторой степени разделить поправки к энергии электрона, обусловленные упругими деформациями и вкладом самих дислокаций, записав уравнение Шредингера в форме:

$$-\frac{\hbar^2}{2m} \left(\vec{\nabla}_i \vec{\nabla}^i \psi + S_{ik}^i \vec{\nabla}^k \psi \right) = i \hbar \frac{\partial \psi}{\partial t} \quad (17).$$

Вклад в спектр энергий электрона упругих деформаций, порождаемых дислокациями, учитывается символами Кристоффеля, входящими в первое слагаемое в скобках. Поправки к его энергии за счет собственно дислокационных искажений кристаллической решетки учитываются во втором слагаемом, содержащем плотность дислокаций (тензор кручения).

Разумеется, кроме этих двух вкладов гамильтониан всегда содержит также деформационный потенциал, возникновение которого обусловлено изменением самосогласованного поля валентных электронов, стремящимся скомпенсировать изменение решеточного потенциала при деформации. Он характеризует изменение закона дисперсии, например, из-за изменения интегралов перекрытий (в модели сильной связи), и в одноэлектронном приближении, естественно, не возникает.

Таким образом, оператор взаимодействия электронов с дислокациями в кристалле имеет вид

$$\hat{V}_{ed} = -\frac{\hbar^2}{2m} S_{ik}^i \vec{\nabla}^k \quad (18).$$

Легко видеть, что он может быть выражен непосредственно через тензор плотности дислокаций соотношением

$$\hat{V}_{ed} = -\frac{\hbar^2}{2m} \varepsilon_{mik} \alpha^{mi} \vec{\nabla}^k \quad (19).$$

Полученное выражение для оператора взаимодействия электронов с дислокациями снимает, в частности, проблему взаимодействия носителей с винтовыми дислокациями, для которых деформаци-

онный потенциал равен нулю [3], хотя их влияние на движение электронов не вызывает сомнений. В то же время оператор (19) для винтовых дислокаций отличен от нуля, и описывает взаимодействие электронов, которое в рамках метода деформационного потенциала описать невозможно.

Резюме

Мы рассмотрели влияние на движение электрона в кристалле, содержащем дислокации, искажений кристаллической решетки двух типов: собственно дислокационных искажений, определяемых тензором плотности дислокаций, и вторичных искажений, определяемых деформациями решетки, возникающими вследствие наличия в кристалле дислокаций. Как видим, в континуальной геометрической модели Кондо, отождествляющей внутреннюю геометрию кристалла с геометрией Римана-Картана, вклады искажений решетки этих двух типов оказываются до некоторой степени аддитивными, что позволяет анализировать их влияние на электронный спектр (закон дисперсии) независимо друг от друга.

Список литературы

1. Kondo K., *Memoirs of the Unifying Study of the Basic Problems in Engineering Sciences by means of Geometry*, Tokio, 1955.
2. Схоутен Я.А., *Тензорный анализ для физиков*, Наука, М., 1965.
3. Ткаченко В.К., *Оператор деформационного потенциала для винтовой дислокации*, ЖЭТФ, 1979, Т.77, вып. 3(9), 1032-1034.
4. Barut A.O., *On the dynamical group of the charge-monopole system*, *Journal of Physics A: Mathematical and General*, 1981, V.14, №8, L267-268.

ТЕХНИЧЕСКИЕ НАУКИ

УДК 656.25

ОСОБЕННОСТИ АВТОМАТИЗИРОВАННОЙ СИСТЕМЫ ЖЕЛЕЗНОДОРОЖНОЙ АВТОМАТИКИ И ТЕЛЕМЕХАНИКИ

БАРАТОВ ДИЛШОД ХАМИДУЛЛАЕВИЧ,

к.т.н. дотцент

АСТАНАЛИЕВ ЭЛМУРОД ТУРСУНАЛИ ЎҒЛИ

студент группа АВ-209

Ташкентский институт инженеров железнодорожного транспорта
(Ташкент, Узбекистан)

Аннотация: В статье рассмотрены вопросы функционального обеспечения автоматизированной системы учета и контроля устройств железнодорожной автоматики и телемеханики: сигнализации, централизации и блокировки; представлены компоненты электронно-исполнительной части системы; предложена концептуальная модель и описаны особенности проектирования разработанной автоматизированной системы.

Ключевые слова: система железнодорожной автоматика и телемеханика, устройства сигнализации, централизации и блокировки, компоненты электронно-исполнительной части, концептуальная модель и проектирование автоматизированной системы учета и контроля устройств.

FEATURES OF THE AUTOMATED RAILWAY SYSTEM AUTOMATION AND TELEMECHANICS

**Baratov Dilshod Khamidullaevich,
Astanaliev Elmurod Tursunali ogli**

Abstract: The article discusses the issues of the functional support of the automated system of accounting and control of railway automation and remote control devices: signaling, centralization and blocking; components of the electronic-executive part of the system are presented; proposed a conceptual model and describes the design features of the developed automated system.

Keywords: railway automation and remote control system, alarm devices, centralization and blocking, components of the electronic-executive part, conceptual model and design of an automated system of accounting and control devices.

Введение

Широкое внедрение вычислительных средств в системах железнодорожной автоматики телемеханики (СЖАТ), обеспечивающих существенное увеличение объемов передаваемой и обрабатываемой информации, развитие функциональных возможностей систем требует применения новых подходов к организации документооборота технической документации.

Применение в устройствах сигнализации, централизации и блокировки (СЦБ) различных видов автоматизированных рабочих мест, автоматизированных систем контроля, а также элементов повышенной надежности, схем их резервирования и дублирования создает предпосылки и является условием для перехода на ремонтно-восстановительную технологию технического обслуживания, при котором выполняются работы: регламентные, по состоянию. Использование ремонтно-

восстановительных технологий для отдельных видов техники СЦБ позволит: повысить безопасность движения поездов и оперативность управления перевозками на основе высокой надежности работы обслуживаемых устройств; обеспечить выполнение дополнительных организационно-технических мероприятий для повышения безопасности движения поездов за счет снижения удельной трудоемкости технического обслуживания и повышения производительности труда.

Дальнейшая автоматизация контроля параметров устройств с использованием цифровых и аналоговых сигналов позволит перейти на восстановительную технологию обслуживания практически всех элементов технических средств СЦБ. При этом важное место будет отводиться резервированию и применению высоконадежных элементов с увеличенными сроками службы, равными или близкими к сроку службы систем электрической централизации, автоматической блокировки, диспетчерской централизации и др.

В настоящее время часть технических средств выработала срок службы или приближается к этому (в устройствах СЦБ это примерно четверть действующих). Чтобы не допустить дальнейшего старения устройств, работникам хозяйства сигнализации и связи в ближайшие годы предстоит значительно поднять темпы модернизации технических средств. При этом должны вводиться вновь разрабатываемые и разработанные отечественные и зарубежные системы электрической централизации, автоматической блокировки, диспетчерской централизации на микропроцессорной основе.

Одновременно с этим необходимо переходить на новые современные технологии обслуживания. Задача заключается в том, чтобы за счет технического прогресса максимально автоматизировать обслуживание устройств, свести до минимума вероятность негативного влияния человеческого фактора на процесс обеспечения безотказной работы технических средств и, как следствие, на состояние безопасности движения поездов. Учитывая то, что в настоящее время невозможно на 100% укомплектовать производство высоко квалифицированными и ответственными исполнителями, ставится задача обеспечить централизацию контроля за состоянием технических средств и правильностью действий исполнителей [1].

1. Описание автоматизированной системы учета и контроля устройств СЖАТ

Автоматизированная система учета и контроля устройств СЖАТ предназначена для автоматизации учета и контроля приборов железнодорожной автоматики и телемеханики, а также для планирования работы ремонтно-технологического участка (РТУ) или контрольно-измерительного пункта (КИП).

Создание АСУ-КЖАТ ставит своей целью повышение качества и оперативности выполнения работ по замене и ремонту устройств СЦБ, обоснованности принятия решений специалистами и руководителями дистанции сигнализации и связи ШЧ, управлений сигнализации и связи Ш и лаборатории автоматики и телемеханики ШЛ путем автоматизации процессов планирования, оптимизации и контроля исполнения работ [2].

Автоматизированная система применяется в дистанциях автоматики и телемеханики железной дороги. Основные функции автоматизированной системы:

- создание и ведение базы данных, включающей паспорта конкретных приборов и информацию о месте их установки;
- сопровождение перемещений приборов в связи с периодическими заменами, списаниями, поступлениями и др.;
- планирование замены приборов с выдачей технологически необходимой информации;
- контроль выполнения планов замены приборов;
- планирование работы ремонтно-технологических участков;
- выдача выходных документов, возможность поиска приборов в базе данных по произвольным запросам.

2. Компоненты электронно-исполнительной части системы

Функционирование АСУ-КЖАТ основано на использовании специальной программы — сервера документооборота. Сервер осуществляет основные функции, обеспечивающие работу пользователей: поиск оборудования из базы, отчет о количестве устройств, чтение QR-кода. До тех пор, пока основная про-

грамма не будет запущена, взаимодействие пользователей с системой документооборота и работа с документами невозможна.

Программа-сервер АСУ-КЖАТ выполняется на компьютере, подключенном к сети дистанции сигнализации и связи, который также называют сервером. Для сервера возможно выделить отдельный компьютер или использовать одну из рабочих станций сети. Необходимо отметить, однако, что регистрация новых приборов и создание связанных с приборами заданий и отчетов приводят к росту размера базы данных и увеличению занимаемого ею дискового пространства, поэтому следует обеспечить достаточную емкость жестких дисков с учетом перспектив роста потока информации.

Административная часть программы. Система, с которой работает много пользователей, должна иметь централизованное управление. Эту функцию выполняет специально выделенный сотрудник или сотрудники, осуществляющие единую согласованную политику настройки и управления системой, которых называют администраторами системы.

В обязанности администратора системы входит, в частности, следующее:

- отражение в системе текущей структуры организации;
- регистрация пользователей;
- просмотр системных сообщений и сообщений об ошибках;
- актуализация таблиц базы данных.

Пользовательская часть. Сотрудники дистанции сигнализации и связи, зарегистрированные в системе, определяемой их служебными обязанностями, называются пользователями системы. В зависимости от рода деятельности пользователю системы присваиваются администратором права на выполнение определенных действий и доступ к определенным функциям [3].

Пользователям системы можно присвоить следующие права:

- Ведение нового раздела
- Ведение нового оборудование
- Ведение информацию о ремонте
- Ведение информацию о запасе
- Печать QR-кода
- Чтение QR-кода.

3. Концептуальная модель автоматизированной системы учета и контроля устройств СЦБ

При введении новых оборудовании пользователи, включенные в один из списков, по умолчанию получают соответствующие права - просмотра или редактирования документа.



Рис.1. Структура обработки данных автоматизированной системы учета и контроля устройств СЦБ

К документам при регистрации добавляется несколько смысловых частей, которые в свою очередь, занимают соответствующие места в различных таблицах базы данных [4].

Концептуальная модель и структура обработки данных автоматизированной системы учета и контроля устройств СЦБ представлены на рис.1.

4. Выбор языка программирования

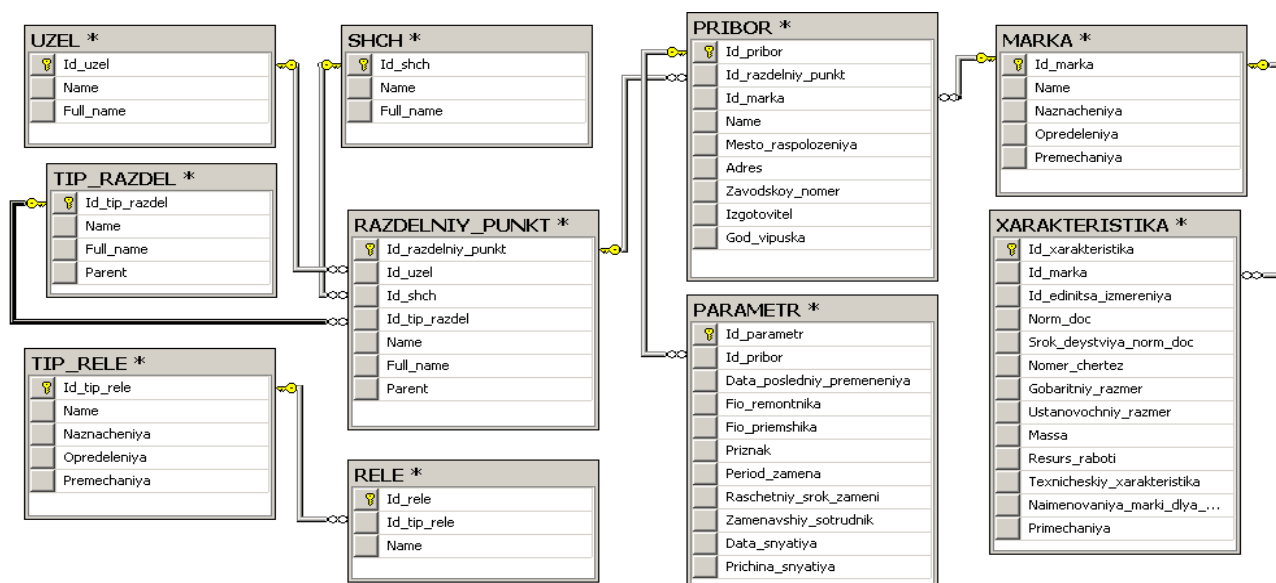
Создание проекта проходило на языке программирования «С#» в среде «VisualStudio 2010», использующей NetFramework 4.0 версии. Язык «С#» является гибким и удобным, позволяя создавать в кратчайшие сроки приличные программные продукты. Встроенные в язык средства работы с памятью также облегчают труд программиста». Но имеются и недостатки у этого языка, выражающиеся в замедленной работе приложений на слабых компьютерах.

Программа состоит из двух основных частей: пользователя и сервера. Сервер соединяется с базой данных, а пользователи, в свою очередь, подключаются к данному серверу для обмена информацией, получением и записью данных. В качестве базы данных выбрана система MSSQL.

Соединение пользователей с сервером осуществляется по протоколу TCP/IP, чтобы избежать потерь важных данных. К тому же сетевые технологии позволяют использовать высокоскоростные каналы связи за относительно небольшие финансовые вложения. Падение цен на телекоммуникационное оборудование повсеместно связано с научно-техническим прогрессом.

При данной схеме база данных и серверная часть программы электронного документооборота могут находиться на одном сервере. Это позволяет снизить требования к оборудованию и снизить нагрузку на отдельные узлы сетевой инфраструктуры.

База данных состоит из ряда необходимых таблиц, таких как таблица пользователей системы (Users), таблица устройств (Pribor), таблица параметры приборов (Parametr) и других таблиц.

Каждому прибору при регистрации присваивается несколько реквизитов, позволяющих быстро найти их с помощью поиска в базе данных.

4.1. Проектирование системы

Так как система представляет собой оконный вариант, при работе которого имеется переход от одного окна к другому. Также программа имеет базу данных в виде пользователь-сервера.

Программа-сервер выполняет несколько функций:

- обработка запросов пользователей;
- вывод необходимой информации;
- служит посредником между пользователем и базой данных;
- осуществляет процедуру регистрации пользователей.

Запросы к серверной программе должны поступать по протоколу TCP/IP, так как данные не должны теряться по пути следования. В качестве программных средств передачи данных было решено использовать набор низкоуровневых классов Socket, позволяющих работать с управляемыми соединениями. Так как пользователей в данной системе может быть несколько (программно не должно быть ограничений в количестве пользователей; их число ограничивается пропускной способностью сети и производительностью оборудования), то программа-сервер должна работать с ними по отдельности. Таким образом, планируется выделять пользователей в самостоятельные потоки, которые будут рождаться при получении сигнала о новом подключении и закрываться при отсоединении пользователя. Необходимо создать несколько возможных типов сетевых запросов, позволяющих работать в разных режимах передачи данных: отправка, получение, отправка и получение одновременно.

Для соблюдения принципов объектно-ориентированного программирования требуется разделить код по смысловым признакам в отдельные классы. Исходя из функций, выполняемых программой-сервером, можно выделить три основных класса [5]:

- класс интерфейса для взаимодействия с пользователем;
- класс сетевого взаимодействия с пользователями;
- класс связи с базой данных.

Все эти классы взаимосвязаны и служат для обработки команд пользователей. Сначала инициализируется сама программа, затем включаются указанные основные классы. Сетевой класс получает ко-

манды от пользователя, для их выполнения использует вспомогательный класс взаимодействия с базой данных, при необходимости отправляет ответ пользователю и отражает результаты своей работы на пользовательский интерфейс. Также могут использоваться дополнительные структурные звенья. С помощью такого деления на классы реализуется инкапсуляция - это механизм программирования, объединяющий данные и код в одном блоке, предохраняющий их от вмешательства извне и неправильного использования. «Инкапсуляция позволяет объединить данные и код в объект и скрыть реализацию объекта от пользователя. При этом пользователю предоставляется только спецификация (интерфейс) объекта. Пользователь может взаимодействовать с объектом только через этот интерфейс».

Для сокращения числа дополнительных программ в интерфейс сервера необходимо встроить средство регистрации пользователей системы. В качестве основных идентификационных данных должно быть внесено имя пользователя (логин или псевдоним), настоящее имя, фамилия и отчество, а также пароль. Также необходимо учесть и дополнительные идентификаторы пользователя в организации: номер телефона, адрес нахождения и e-mail. Чтобы повысить уровень безопасности системы пароль нужно хранить в базе данных в зашифрованном виде.

Последний, но немаловажный элемент в сервере – это настроечные параметры соединения с базой данных и ее стартовое развертывание. Чтобы сервер мог использовать в качестве источника данных произвольный доступный узел сети, необходимо дать возможность администратору задавать параметры подключения к серверу базы данных. В параметры подключения входит IP-адрес компьютера, содержащего базу данных, имя самой базы, логин и пароль пользователя, имеющего доступ к совершению процедур чтения, записи и обновления таблиц базы данных. Также к серверу должна быть присоединена утилита для начального создания таблиц в базе и их заполнения необходимыми значениями. Это позволит без помощи сторонних программ (возможно даже платных) и знания языка SQL подготовить данную систему документооборота к работе.

Электронный документооборот на основе полного функционального обеспечения и разработки электронно-исполнительной части системы для контроля и учета устройств железнодорожной автоматики и телемеханики в виде АСУ-КЖАТ позволяет существенно повысить эффективность работы управления и дистанций сигнализации и связи, а также предприятий, связанных с обработкой технических документов.

В статье приведено описание основных составляющих АСУ-КЖАТ. Представлены структура обработки данных, концептуальная модель, схема функционирования, особенности проектирования разработанной автоматизированной системы учета и контроля.

Список литературы

1. Булавский П.Е. Концептуальная модель электронного документооборота технической документации // Транспорт Российской Федерации. – 2011. – №1(32). – С. 60-63.
2. Арипов Н. М., Баратов Д. Х. Методика построения математической модели электронного документооборота технической документации железнодорожной автоматики //Автоматика на транспорте. – 2017. – Т. 3. – №. 1.
3. Ефанов Д. В., Плеханов П. А. Обеспечение безопасности движения за счет технического диагностирования и мониторинга устройств железнодорожной автоматики и телемеханики //Транспорт Урала. – 2011. – №. 3. – С. 44-48.
4. Баратов Д. Х., Арипов Н. М. Разработка системы учета и контроля электротехнических комплексов железнодорожной автоматики и телемеханики //Фундаментальные и прикладные научные исследования: актуальные вопросы. – 2018. – С. 64.
5. Соколов С. С., Беляева Н. А. Функциональная структура автоматизированной системы управления транспортно-складской инфраструктурой //Вестник государственного университета морского и речного флота им. адмирала СО Макарова. – 2012. – №. 3 (15).

ИСТОРИЧЕСКИЕ НАУКИ

УДК: 2(091) 297: 574

РОЛЬ СУФИЗМА В РАСПРОСТРАНЕНИИ ИСЛАМА В ЗАПАДНОМ КАЗАХСТАНЕ

МУКАНАЛИЕВА А.М.Магистрант кафедры истории
ПК Западно-казахстанского государственного университета, г. Уральск

Аннотация: В статье описаны подземные культовые сооружения, которые принято называть подземными мечетями, хотя их, возможно, правильнее определять как ханаки или завия.

Ключевые слова: суфии, Ходжа Ахмет Ясави, Мангышлак, Шопан-ата, Шакпак-ата, Султан-эпе, суфийская обитель.

Annotation: Underground cult building that it is accepted to name underground mosques is described in the article, although them, maybe, more correct to determine as hanaka or zawia.

Keywords: Sufis, Khoja Ahmet Yasavi, Mangyshlak, Shopan-ata, Shakpak-ata, Sultan-epe, Sufi monastery

Целью данной работы является желание показать, что в истории распространения ислама в Западном Казахстане следует учитывать суфийское исламское наследие. Только избрание непредвзятой точки зрения на историю ислама в Казахстане, роли суфизма в его распространении, и внимательное изучение источников позволят воссоздать объективную картину в интересующем нас регионе.

Суфии были весьма ревностными мусульманами и, более того, во многом именно суфиям ислам обязан своим распространением по огромной территории от Африки до Центральной Азии. Еще академик Бартольд отмечал, что суфии отправлялись проповедовать ислам в степь, к тюркам, и всегда пользовались среди тюрков гораздо большим успехом, чем представители книжного богословия [1, с.68].

Казахстанские исследователи и, в частности Гарифолла Есим [2, с.126], В.П.Юдин [3], отмечают особую роль в распространении в этот период ислама суфийских миссионеров братства накшбандийа, с центром в Бухаре, активизировавших свою деятельность среди казахов в XVI веке. Особо активной миссионерской деятельностью, в основном в кочевьях Младшего жуза, прославился шейх ордена Накшбандийа Исхак Вали (ум. в 1599 г.), по преданию обративший в ислам восемнадцать тысяч неверных. Его деятельность описана в рукописи «Зияя ал-кулуб», датированной 1603 годом [3].

Письменные источники не дают возможности оценить масштабы воздействия суфийской пропаганды на казахов различных регионов Казахстана. Но вот вещественные источники создают для этого некоторую возможность. Так, например, Мангышлак в период с X по XVI века стал центром сооружения (по определению казахстанских исследователей) подземных мечетей, что не характерно для официального ислама.

Мангышлак – это «край 360 святых, 360 суфиев». 360 мюридов, учеников Ходжа Ахмеда Яссауи (великого учителя, идущего вторым после Мухаммеда) – Шопан-ата, Шакпак-ата, Кошкар-ата, Масат-ата, Султан-эпе, Кенты-Баба и др. были отправлены в Мангышлак распространять философское учение Яссауи. Суфизм в здесь быстро укоренился, до конца жизни посланники Яссауи прославляли своего учителя и его учение. В свое время каждый был погребен на этой земле с почестями, почитают их и в настоящее время. Даже Беккет-ата, который жил в другие исторические времена, считал себя учеником гениального учителя и последователем его учения. Народ по праву считал его учеником Яссауи [4].

Научные сотрудники Мангистауского краеведческого музея определяют некрополь и подземную мечеть Шопан-Ата, расположенные на трассе старой караванной дороги из Мангышлака в Хорезм, около 60 км от г. Жана-Озен в направлении северо-восток наиболее обширным и древнейшим на Мангышлаке [5]. В нем насчитывается более 4000 разновременных и разнотипных захоронений [6,

с.44]. В юго-западной части находится подземная мечеть и гробница Шопан-Ата, а также древнейшие надгробные памятники, построенные возможно, огузо-кипчакскими племенами, периодически обитавшими здесь на протяжении X-XIII вв. Мечеть-гробница Шопан-Ата вырублены в массиве приовражной скалы. Она сооружена с целью превращения ее в религиозный центр района, о чем говорит развитый состав помещений. Центральное положение занимает прямоугольный зал. Пологая лестница, расположенная в юго-западном углу помещения ведет наверх. Погребальная камера, в которой по преданию похоронен сам Шопан-Ата, значительно углублена в толщу скалы – это небольшое сводчатое помещение. В северо-восточном углу мечети расположена комната, где по преданию находится могила его дочери. В течение многих веков подземный комплекс был местом паломничества кочевников Мангышлака. Для точной его датировки нет достоверных исторических сведений, в известных письменных источниках имя Шопан-Ата не встречается. Но среди местного населения широко распространено предание о нем, в котором говорится, что Шопан-Ата был учеником знаменитого Ходжа Ахмета Ясави, жившего во второй половине XII века.

Наиболее известна мечеть Шакпак-Ата, представляющая собой весьма сложный в символическом истолковании памятник. Исламоведы А. Муминов и А. Нурманова считают, что Шакпак-ата, жил приблизительно в XIII–XIV веках, хотя другие исследователи полагают, что он мог жить в кипчакногайлинский период – XIV–XVI веках [7]. Археологические исследования 2006 и 2008 годов под руководством А. Астафьева и М. Калменова позволили датировать сооружение памятника второй половиной XV – началом XVI вв. [6, с.61]. Есть также мнение, что началом существования здесь мечети можно считать X век, когда подземный храм был перестроен в традициях новой религии [8].

Подземная мечеть в честь суфия Шакпак-ата, находится на п-о Тюб-Караган, у южного берега залива Сарытас, в 20 км северо-западнее села Таучик. Мечеть вырублена в толще известняковых отложений в отвесном восточном борту долины Кунан-су, которую местные жители прозвали Шакпак-ата-сай. Она имеет в плане форму креста, что для мечетей совершенно не характерно. Крестообразное в плане пространство мечети ориентировано на северо-восток и состоит из 4-х разновеликих камер, на пересечении которых устроен центральный зал. Устроены два входа в мечеть западный и восточный. Главный вход в храм отмечен вырезанным в скале высоким порталом со стрельчатой глубокой нишей, в глубине которой – прямоугольный входной проем. Проем продолжается высоким узким коридором, ведущим в просторный интерьер мечети. Композиционным центром интерьера является зал, углы которого выделены трехчетвертными колоннами, оригинальными, не повторяющимися по форме друг друга, с разными по форме и размерами капителями. Поскольку мечеть высечена в монолите, то ее колонны не несут нагрузки. Однако они не являются чисто декоративным элементом, а имеют, прежде всего, архитектурное значение.

По поперечным и продольным осям центрального зала, строго ориентированным по сторонам света, вырублены еще четыре камеры различной площади, открытые в сторону центрального зала. Западная камера соединяется с входным коридором, и в южной ее стороне имеется неглубокая арочная ниша – михраб, по сторонам от которой устроены еще две маленькие камеры. В южных концах восточной и западной стен также вырублено по одной неглубокой нише. Боковые стены некоторых камер значительно разрушены, поэтому следы арочных ниш на них едва заметны.

С северной стороны от входа в мечеть вырублена просторная ниша, которая ведет вниз к комплексу подсобных помещений. Западная стена полукруглого вестибюля разрушилась, и образовался своеобразный грот с нависающим потолком. Природа сама создала этот храм, а пришедшие сюда мастера-камнерезы только приспособили его для своих целей, придав окончательный облик. Здесь нет доведенных до полной симметрии и геометрического совершенства отточенных форм [8].

На западной фронтальной поверхности скалы, по бокам от портала, вырублены несколько прямоугольных просторных ниш. В этих нишах (кроме одной – самой южной) имеются захоронения в узких ступенчатых ямах, вырубленных в скале. Сверху такие ямы перекрыты плитами известняка, края которых тщательно подогнаны под откосы ям. Возможно, что здесь расположены захоронения дервишей.

Надписи на камнях комплекса Шакпак-ата подтверждают, что это место люди считали святым. Большинство из представленных эпиграфических памятников являются надписями посетителей, вы-

полненными на фарси, тюрко-чагатайском и арабском языках. Судя по записям, люди приезжали изда лека – Хаджи-Тархана (Астрахани), Казани, Хорезма, Азербайджана, Бухары, Андижана. Можно выделить титулатуру (шайх, хафиз, мерген), почетные звания и особые прозвища древних посетителей. Нередко они указывали свой род – адай, матай, тобыш, табынай, баимбет, арабаджи, жары, таз или туркман-адай. Самая ранняя надпись была сделана в 1119 году (по мусульманскому летоисчислению).

Всего в некрополе возле мечети Шакпак-ата зафиксировано 50 надгробных эпитафий. Из них 19 – на койтасах в древней части некрополя, 13 – на кулпытасах и 18 – на стенах сагана-тамов. 12 эпитафий написаны на арабском языке и являются формулами калима и шахада.

Насчет функционального предназначения подземной скальной мечети существуют различные мнения. И, кажется, до сих пор в расчет не принималась эпиграфика на ее стенах, которая может дать убедительные данные относительно функций комплекса. Например, часть надписей свидетельствует о том, что это место было суфийской обителью (по-арабски «рабат»). Это могут подтверждать слова, встречающиеся в надписях посетителей, – рабатчи, суфи, шайх, мурид и другие.

Большинство ученых сходится во мнении, что Шакпак-ата не строил эту мечеть. Тем не менее, она осталась в народной памяти под его именем, так как со своими учениками он скрывался здесь от вражеских набегов и именно в эту мечеть приходили к нему страждущие люди за молитвой и исцелением. В последние годы жизни он не покидал свою подземную обитель. Шакпак-ата относится к числу 360 святых, почитаемых в Мангистау.

Собирая устный этнографический материал (письменные источники не обнаружены), исследователи узнали, что Шакпак-ата (настоящее имя – Шах-и Мардан) являлся внуком почитаемого святого шейха Шопан-ата. Местные жители до сих пор помнят рассказ своих прапрадедушек о том, что Шакпак прославился тем, что мог высекать огонь лишь прикосновением одного ногтя к другому. Отсюда и имя Шакпак, которое буквально означает «кремень, огниво». В 1975 г. 81-летний житель аула Шаир сообщил народное предание, согласно которому Шакпак-ата не имя основателя мечети, а прозвище, данное ему за то, что в битвах с врагами от его оружия летели искры как от кремня Шакпак-таса. Это вызывало панику у врагов, и они панически бежали с поля боя [5]. Следует добавить, что местность, носящая имя Шакпак-ата, изобилует кремнием, что, скорее всего, и послужило одним из оснований появления такой легенды.

Районами сооружения подземных мечетей Мангышлака стали места проживания суфиев, многие из которых обладали обширными по тем временам знаниями, в т. ч. в области математики, астрономии и химии. Неудивительно, что многие из них слыли чудотворцами, и народ причислял их к святым. Например, множество легенд связано с подземной мечетью XVI века местнопочитаемого аулие Султан-Епе, которого мусульмане Мангышлака считали покровителем мореходов и путешественников. «Султан-епе, спаси и сохрани!» - так молятся рыбаки и моряки, попавшие в шторм на море или в бурю на реке. По преданиям он известен как автор летописи «Бахргани». По данным некоторых источников известно, что он жил в XIII-XIV вв. [5].

Подземная мечеть Султан-епе находится в районе залива Сарытас, в горном, сложенном из ракушечника, хребте Кауше, в северо-восточной части полуострова Мангышлак, у самого начала каньона. Каньон тоже носит имя Султан-епе. Она имеет внутренние помещения в виде низких лазов. Человек, попавший туда, должен двигаться в сгорбленном состоянии. По мнению археолога Мангистауского историко-краеведческого музея-заповедника Андрея Астафьева, это сооружение мечетью никогда не являлось. Скорее всего, это был суфийский монастырь, духовный, образовательный центр [9].

Возможно, это была суфийская обитель, так называемая ханака (от персидского «ханагах» - странноприимный дом, обитель). Они представляли собой религиозно-культурное учреждение, являвшееся одновременно обителью странствующих дервишей, резиденцией шейха, а также благотворительным учреждением, где любой мусульманин мог получить кров и пищу [10, с.272].

Мечеть расположена на территории некрополя. Здесь над могилами святых – длинные деревянные шесты, по которым, согласно преданию, святые поднимаются, чтобы творить свои чудеса и помогать просящим о помощи. Люди приходят сюда и приносят в дар духам рога архаров или привязывают на шест полоски ткани, некоторые оставляют деньги, которые могут взять дети или нуждающиеся, по-

просив разрешения у святого [11].

Отдельные мечети были не больше кельи отшельника, например мечеть Тулеген-Ата. Она имеет углубление для светильника и над входом в плотном песчанике вырезана по-арабски сура из Корана. По нашему мнению это сооружение правильнее было бы назвать завия. Так в исламской культовой архитектуре принято именовать сравнительно небольшую хануку, в которой проживал шейх.

Появление культа святых чудотворцев и сращивание его с культом предков сделало ислам более «понятным» и «доступным» для основной массы населения, как оседлого, так и кочевого. Именно сознательно предпринятая деятельность суфийских миссионеров и последовавшая затем персонификация домусульманских природных святынь способствовала приобщению их к мусульманской вере. В результате произошло тесное переплетение ислама с местными верованиями [12, с.14]. Суфизм, а не ортодоксальный ислам успешнее справился с миссионерскими задачами в среде кочевников-скотоводов.

Список литературы

1. Бартольд В.В. Двадцать лекций по истории турецких народов Средней Азии. // Соч. Т. 5 - М., 1968
2. Есим Г. Гл. 2. Казахская философия / Философия: Учебник для студентов вузов / Н.Ж. Байтенова, Гарифолла Есим и др., Сост. Н.Ж. Байтенова. – Алматы: Қазақ университеті, 2006. – 390 с.
3. Юдин В.П. «Зияя ал-кулуб Мухаммад Аваза о казахах XVI века // Вестник АН КазССР. - Алма-Ата, 1964. - № 5. С. 66 – 70.
4. «Места силы» Мангистау (Казахстан) 2008. Доклад Академика МАПФ Инны Нефедовской на Ассамблее 2008 / <http://inna-seminar.wikidot.com/mangistau-2008>
5. Подземные мечети / <https://www.muzey.kz/ru/mangystau/monuments?title=>
6. Кошбайулы О. Калменов М. Подземные мечети Мангистау. – Алматы: Издательский дом «Орхон», 2009. – 160 с.
7. Муминов А., Нурманова А. Подземная скальная мечеть Шакпак-ата уникальна как архитектурный и природный комплекс // Казахстанская правда. – 2012. – 26 октября
8. Беялов О. Пещерная мечеть Шакпак-Ата / <http://www.unikaz.asia/ru/attractions/>
9. Куцай С. Полуостров тысячи зимовок // Экспресс К. – 2007. – 12 января
10. Ислам. Энциклопедический словарь. М., 1991
11. Султан-епа / <http://ruh.kz/ru/geo/view/sultanepe>
12. Нурғалиева А.М. Очерки по истории ислама в Казахстане. – Алматы: «Дайк-пресс», 2005. - 224 с.

© А.М. Муканалиева, 2019

УДК 433

BRIEF HISTORIOGRAPHY OF KYRGYZSTAN - NEW APPROACHES

КОСИМОВ МАШРАБЖОН МУЗАФФАР УГЛИСтудент кафедры «История народов Центральной Азии»
Ташкентский государственный институт востоковедения

Аннотация: Данная статья посвящена историографии Кыргызстана. Анализируются книги и статьи по истории Кыргызстана, опубликованные в 80-х и 90-х годах.

Ключевые слова: Кыргызстан, историография, Ош, СССР, монополия

КРАТКАЯ ИСТОРИОГРАФИЯ КЫРГЫЗСТАНА - НОВЫЕ ПОДХОДЫ

Kosimov Mashrabjon Muzaffar ogli

Annotation: This article is devoted to the historiography of Kyrgyzstan. It analyzes the books and articles on the history of Kyrgyzstan which were published in the 80s and 90s.

Key words: Kyrgyzstan, historiography, Osh, USSR, monopoly

As a result of the restructuring in the second half of the 80-90s, fundamental changes occurred in the former USSR. During these years, historians repeatedly tried to comprehend the essence of the change of the socio-political system, the official ideology, moral values. In the light of these changes, the role and importance of historical science was once again explicitly emphasized in the editorial of the journal "Issues of History", which said: "... historical science can actually fulfill its social role, bring real benefits to social practice by studying the whole system a set of phenomena of social life in their development from ancient times to the present day, fully revealing the dialectic of the world-historical process" [1].

In the following 90s, the state of historical science of this period was volumetrically reflected by S.M.Tyutyukin, where he stated that "the process of changing the class-formation Marxist approach to a civilized one is undergoing a process of changing the historiographical paradigm. This meant that from the second half of the 80s the process of liberation of historical science from the domination of the class approach in assessing the events of the past began slowly, but surely [2].

An important point in the study of the socio-economic and social situation of the Kyrgyz people in the second half of the 10th and early 20th centuries became the history of the socio-economic relations of the Kyrgyz people in the Russian Empire, studying the issue of banking penetration into the economy of Turkestan, through monopoly capital in connection with the development of cotton growing, oil industry, and trading capital in the province.

The following groups of studies are observed in this direction: special monographic studies on specific aspects of the problem; selected articles and abstracts of defended Ph.D. theses, materials of scientific conferences on topical issues of the history of the peoples of Central Asia of pre-Soviet times and the work of scientists of the Kyrgyz diaspora abroad. Let us consider in more detail the questions raised by researchers.

The study of the problems of penetration into Central Asia of Russian monopoly and foreign capital and its role in the socio-economic development of this region is the subject of many years of M.I.Vekselman, which ended with the publication of a generalizing monograph. Unlike its predecessors, M.I.Vekselman when he wrote a monograph for the first time he introduced into scientific circulation the richest documents from the archives of the former USSR, which can give a complete picture of both the penetration of Russian monopoly

and foreign capital and the socio-economic development of Central Asia as a whole [3].

Tracing in detail the process of penetration of Russian monopoly and foreign capital in the manufacturing industry, in the fuel and mining industries and in trade in Central Asia, M.I. Vekselman revealed the representatives of the emerging national bourgeoisie, which had a large capital. He includes Vadyaev, Potelahov, Simkhaev, Yakushev, Mirkamil Muminbaev, R.A.Nazarbayev, Yu.Davydov, Bakkalov and many others. Based on an in-depth study of this problem, the author comes to different conclusions regarding the role of foreign capital in the economy of Central Asia in the late 19th and early 20th centuries. Here is what M.Vekselman writes summing up: "Despite the existing point of view about the dominant position of foreign capital in the economy of Central Asia (Vyatkin, A.Sidorov), numerous sources indicate that his role in the economic life of this region was not significant. Most of the attempts to penetrate foreign capital into a number of branches of the economy of Central Asia were limited to projects to create societies that did not start functioning in Central Asia [3,p.142]. At the same time, M.Vekselman believes that the penetration of Russian monopoly capital into Central Asia accelerated the process of the expansion of patriarchal-feudal relations and contributed to the development of capitalist relations in the province.

Thus, the work of M.I.Vekselman contributed to the further consideration of the problems of penetration of Russian and foreign capital into Central Asia and its role in the socio-economic life of the indigenous peoples of this region and answered many specific questions.

During these years, the study of the history of cities continued in Kyrgyz historiography. In particular, the comprehensive scientific coverage of the history of the city of Osh from ancient times until 1917 was obtained in the monograph by V.Ya.Galitsky and V.M.Ploskikh [4]. For a long time in Soviet historiography it was believed that only Samarkand, Bukhara, Khiva, Kokand and a few other cities of Central Asia are ancient city under the open sky. At the same time, for some reason, the city of Osh was not commemorated. Meanwhile, the city of Osh is the historical center of the Osh-Kara-Suu oasis on the eastern outskirts of Fergana. Therefore, the history of the city of Osh has always attracted the attention of travelers and researchers from ancient times to the present day.

In the previous period of Soviet historiography, separate brochures of a historical and local history character were written on the history of the city of Osh, [7] but there was no work that fully met the requirements of the development of historical science. Therefore, this work was timely in the period of perestroika and relevant when the public of the republic was preparing to celebrate the 3000th anniversary of the ancient city. This book differs from the previous ones in terms of the significance of the problems posed, and also broadly addresses not fully studied and controversial issues of the history of the city and partly of the south of Kyrgyzstan.

V.Ya. Galitsky and V.M.Ploskikh begin to present the history of the city of Osh from the controversial etymology of the name "Osh", then move on to covering the history of the city and its surroundings from the moment of their settlement until 1917 But the question of the time of the emergence of these settlements, and their transformation into a city in the study remains open. Scientists, relying on Arabic and Persian sources: the works of Ibn-Hordadbek and the "Book of the States of the States" by al -Istahri, as well as an anonymous essay of the 10th century. "Khudud-al-Alam", states in conclusion that the Osh settlement is about three thousand years old, and the city of Osh itself is eleven centuries old. The monograph also analyzes the economic and political life of the city of Osh in the general context of the history of southern Kyrgyzstan [4,p.162].

Based on the information of Russian and foreign travelers, as well as on the published khan documents, the authors trace in detail the economic activities of citizens from the end of the 18th century until 1875. So, for example, the inhabitants of the city of Osh, engaged in farming, could grow 17 types of agricultural products. Describing the economic activities of citizens in the context of the inclusion of Osh and the southern regions of Kyrgyzstan into the Kokand khanate, the authors believe that the system of agrarian relations of the Kokand khanate, which influenced the development of land relations in the city and among the neighboring Kyrgyz, was feudal in nature, while retaining patriarchal features - ancestral way of life. Also, tracing the policy of the economic oppression of the rulers, the Kokand khans, V.Ya.Galitsky and V.M.Ploskikh, rightly note that the popular masses opposition to the oppression of Kokand rulers and officials ended with the annexation of Southern Kyrgyzstan to Russia. The city of Osh, becoming the district center of the Fergana region, from the

beginning of 1876 entered a new stage of its development.

So, the authors gradually considered all the periods of the formation of the city of Osh, identifying the characteristic and specific features of each of them, given that Alymbek and his wife Kurmanzhan left a noticeable mark on the history of the city of Osh and dedicated a special chapter to them. But when assessing their political and state activities, they approached this in two ways. We believe that the role of Alymbek and his wife Kurmanjan in the history of the Kyrgyz people is progressive. Thus, the study of the history of the cities of Kyrgyzstan was an integral part of the problems of socio-economic relations of the Kyrgyz people within the Russian Empire.

In the conditions of restructuring and the revival of democracy in the former USSR countries, the coverage of the history of Central Asia's accession to Russia is also of great importance. The questions of the historiography of the history of the peoples of Central Asia are so interrelated that it would be difficult to explore them in isolation from each other. Despite this, the historiography of the history of the Central Asian peoples of the pre-Soviet period until the 1990s was poorly studied. Usually it was considered in brief form in the works on the historiography of the history of Central Asia, as a whole. But even in such works, the principles of analyzing the problem were not always correct. So, for example, in the general educational work "Essay on the history of historical science in Soviet Kyrgyzstan (1918-1960)", I questions the historiography of the history of Kyrgyzstan from the time of its accession to Russia and until 1917 are singled out exclusively from class positions, as well as the dominant party ideology of the time. Therefore, in the previous period of Soviet historiography, this problem was not studied in a broad, multidimensional way. The monograph by G.A.Amedzhanov "Soviet historiography of Central Asia's accession to Russia" was intended to fill this gap. The advantage of this study is that it analyzes the international significance of Central Asia's accession to Russia, describes the economic and social consequences of this step, determines its role in international relations in the second half of the 19th century, in the policies of the colonial powers.

It should be noted that in the early works of scientists D.B.Dzamgerchinov, A.Khasanov, K.U.Usenbaev and others, many now relevant questions: the relationship between political and economic factors in the Eastern policy of Russian tsarism in the second half of the XIX century ; the difference between the colonies of the Russian Empire and the colonies of Western European countries; the problems associated with the spatial and temporal factors of Central Asia's accession to Russia were not specifically considered, but were studied only as particular moments of the colonial policy of the Russian Tsarism in this region [6]. All these questions were the subject of research in the monograph of G. A. Akhmedzhanov. At the same time, he sees the progressiveness of Central Asia's accession to Russia in familiarizing this region with the general revolutionary movement against tsarism [7]. Also, the author, tracing in detail the formation and development of the Soviet historiography of Central Asia's accession to Russia, assesses it from a class point of view, based on V.I.Lenin's trumes, on the basis of previous principles.

In analyzing the historiographic developments of the accession of Central Asia to Russia, G.A.Akhmedzhanov draws attention to the fact that if earlier the history of the Central Asian peoples of the pre-Soviet period was studied throughout Central Asia, then from the 40s the "decentralization" of the problem characteristic of the Soviet historiography. In this sense, G.A.Akhmedzhanov's attempt to characterize the development process of Soviet historiography in Uzbekistan, Karakalpakstan, Kazakhstan, Kyrgyzstan, Tajikistan and Turkmenistan. Describing the development of Kyrgyz historiography, the author correctly assesses the contribution of scientists B.D. Kh.Hasanova, S.I.Ilyasova, A.G.Zima and K.U.Usenbaeva in the development of various problems of pre-Soviet Kyrgyzstan history.

At the same time, G.A.Akhmedzhanov, assessing the degree of elaboration of the problems of Kyrgyz-Russian cultural relations in the works of M.T. Aitbaeva and A.A.Chukubayev, disregarded the research of D.O.Aytmambetov, B. Amanaliev and others in this area. The author also follows the traditions of the Soviet historiography of the 60-80s, devoted a special chapter to the problem of criticism of bourgeois falsification of the history of the accession of Central Asia and Kazakhstan to Russia. It was a completely justified approach, consistent with the spirit of the time.

Despite these individual shortcomings, the study of G.A.Akhmedzhanov was a significant event that revealed a common view of the historians in the problem and revealed the roots of diverging opinions on a num-

ber of issues of joining the works of Soviet historians, outlined the circle of the ensuing problems of historical, socio-economic, political and cultural plan, the most promising for further study.

From the foregoing, it follows that the study of the socio-economic problems of Kyrgyz society was conducted on a much wider scale, new factual material was involved in scientific circulation, etc. But the main thing still remained: the class approach, the domination of the Marxist-Leninist methodology in historical research, there was no critical rethinking of historical events from the point of view of universal humanistic values. This is explained by the fact that in the 1980s, historical science was not ready for a reassessment of the historical heritage, there was no generally accepted theoretical basis for the perestroika innovations that had begun in public life. These tasks were waiting to be solved in the next 90s.

In the late 1980s and early 1990s, the first attempts were made to highlight many events in the history of Kyrgyzstan in the pre-Soviet period from the perspective of today. A series of articles were published in scientific journals and in the periodical press of the republic in the Russian and Kyrgyz languages. In them, scientists tried in a new way to comprehend the following specific problems of the history of Kyrgyzstan: the accession of Kyrgyzstan to Russia; the nature and characteristics of the policy of the Russian government on the outskirts; the resettlement issue and the policy of tsarism towards the nomads of pre-revolutionary Kyrgyzstan; the social essence of the term "ma'ap" and others.

Note that in the early works of P.G. Galuzo, A.Kh.Khasanova and others. The problem of resettlement of European-Slavic peasants from the central part of Russia to the outskirts was revealed in the context of social orientation as planned and unauthorized migration. In their opinion, the tsarist government, by developing the economy of the peasant migrants according to the kulak-capitalist type and arming them, turned them into a sure support of their colonial rule in the suburbs.

In contrast, T.Kenensariiev in the article "The resettlement issue in the policies of the tsarist government of the second half of the nineteenth and early twentieth centuries (on materials from Kyrgyzstan)" focused on the basic principles of tsarism's resettlement policies on the outskirts, the evolution of the views of the Russian government on the resettlement issue during the entire period of existence of Kyrgyzstan within the Russian Empire. Tracing the political and economic importance of the Tsarist resettlement policy on the outskirts, the author noted that, first, the Russian government until the end of the 1880s sought to use the human power of immigrants against the possible unrest of the local population and for the Russification of the region, and secondly, it set the task the gradual increase in the land fund of the Russian immigrant peasantry, counting on it as the support of autocracy. At the same time, the author correctly identified the main difference between immigrants of the 90s of the XIX century. from the previous ones, indicating that it was the poorest peasantry, who left home without permission. Addressing the problem of relations between European-Slavic settlers and Kyrgyz T.Kenensariiev saw the progressiveness of this social phenomenon in the joint struggle against the autocracy and the preparation of a socialist revolution. This is consistent with the spirit of the Marxist-Leninist methodology in historical research [8].

The class principles of the tsarist administration's policy in relation to the Kyrgyz nomads, their settlement and land ownership are explored in another article by T. Kenensariiev. Studying in depth the process of settling nomads in the second half of the nineteenth and early twentieth centuries, the author comes to the conclusion that, first, the land use system receives a more or less coherent system, in which each region had a certain wintering area, and the county of letovka ; secondly, the development of grain cultivation, the lease of Kyrgyz lands by Russians, the right of limited private ownership of Kyrgyz land was introduced. Analyzing in detail the land transformations of the settling of nomads, carried out by the Russian government in 1890-1916, the author assesses this process as a progressive phenomenon leading to a deepening of the social stratification of the Kyrgyz society and the intensification of the class struggle.

As the analysis of articles by T. Kenensariiev shows, they were devoted to little-studied issues in Kyrgyz historiography. Opening the previously unexplored problems of the socio-economic life of the Kyrgyz society of the pre-revolutionary period, the author at the same time could not completely overcome the domination of the Marxist-Leninist methodology of studying history.

Previously unexplored issues of socio-economic development of migrant peasants of Central Asia (including Kyrgyzstan.) XIX-early XX centuries. in pre-revolutionary historiography are also considered in the arti-

cle by E.I. Helimsky. analyzing a series of works Tsars mastering and critically interpreting the legacy of pre-revolutionary authors in the study of various issues of the socio-economic development of peasant migrants in Central Asia, E.I.Khelimsky notes that they made a well-known contribution to the development of Russian historiography[9].

Thus, the analysis of a series of articles by the above authors on the problem of socio-economic relations of the Kyrgyz people in the Russian Empire suggests the predominance of the "traditional" display of the tsarist colonization policy, the illustrative character of such issues as the characteristics of the resettlement movement, and the position of European-Slavic immigrants in the suburbs. Their relationship with the indigenous population. This is due to the insufficiency of the source base and, in part, the ineffectiveness of descriptive methods for disclosing specific historical problems. Therefore, at present, one of the important moments in the development of historical science has been the incorporation into the scientific circulation of new methods of processing and summarizing factual material.

In this sense, the article of G.K. Kronthardt is of particular interest to us, based on the rarely used materials of the 1897, which is the main demographic source in determining the class composition of the resettlement population of Kyrgyzstan at the end of the 19th century. To study this question, the author used methods that allow us to make more correct groupings of sources. They were treated by published pre-revolutionary statistical materials.

G.K.Krongardt carried out the division of the census of the population of 1897 into three groups in terms of their role in the social division of labor: agricultural, commercial and industrial and non-productive, according to Pishpek and Przhevalsky counties. At the same time, the results of the calculations are given in comparison with the data of V.I.Lenin relating to Russia as a whole. Comparing the share of the commercial and industrial population in Pishpek and Przhevalsky counties with the all-Russian indicator, G.K.Krongardt comes to the conclusion that Kyrgyzstan was far behind in social and economic development compared to Russia, where the production of goods was at the initial stage of development. Moreover, the author emphasizes that the class composition of the resettlement population of Kyrgyzstan is close to the all-Russian indicators. This gave him the opportunity to conclude about the relationship between the resettlement and the indigenous population and the level of social differentiation of the resettlement population of Kyrgyzstan according to published sources, i.e. 1897 census materials [10].

However, it should be said that one article does not eliminate the problem in the study of this actual and promising problem. Despite the undoubted success of historians in analyzing the role and place of European-Slavic peasant resettlements in pre-revolutionary Kyrgyzstan, many of its aspects are waiting for their researchers in the future.

In the 1980s and 1990s, the problem of Kyrgyzstan's accession to Russia became the subject of discussion in the above publications of S.T.Tabyshalieva, V.M. Ploskikh, K.U.Usenbava, T.Kenensariiev, J.Zhakypbekov and others in Russian and Kyrgyz. All of them in their publications sought to define the terms "conquest", "accession", "entry", "metropolis", "colony", "margin", etc. At the same time, they unanimously noted that the term "voluntary entry of Kyrgyzstan into Russia" does not correspond to reality, since only people who independently determine their own destiny could voluntarily enter. Consequently, the authors argued that this historical event is legitimately called adherence.

As for another equally important aspect of the problem - the nature and characteristics of the policies of the tsarist government, on the outskirts, there were controversial points here too. Putting this problem deeper and wider, T.Kenensariiev and J.Zhakypbekov in their above-mentioned articles noted that the basis of this problem is a correct understanding of the peculiarities of the colonial policy of Russia in comparison with the classical colonial systems of Western countries. Russia was distinguished from Western countries by one feature: the absence of territorial and geographical obstacles between European Russia and its margins: the Caucasus, Central Asia, Siberia and the Far East, the territories of the latter acted as a direct continuation of the territory of the empire [11].

This resulted in a number of specific directions of its policy towards the suburbs: the free relocation of Russian peasants to these territories, the policy of the Russification of the suburbs, and others.

From the foregoing, it follows that in studying the problem of the accession of Kyrgyzstan to Russia, a

number of interesting and complex directions emerged that require further careful study in the context of humane, universal human values. Analysis of various publications shows that in the beginning of the 90s in the republican historical science, the class approach, the Marxist-Leninist ideology in the study of various complex problems of the history of Kyrgyzstan, was not completely overcome. Therefore, in the future it was impossible to allow these problems to become opportunistic to the detriment of science.

From the second half of the 80s - the first half of the 90s, during the period of consolidation and development of the sovereign statehood of the Kyrgyz Republic, the task was to overcome the spiritual and material crisis that gripped all the countries of the disintegrated USSR. In this fatefully important matter, historical science was called upon to promote awareness of the ongoing sociopolitical processes. Therefore, a new look at history and historical processes was a demand of time. To the credit of historians, it should be noted that they carried out continuous work on a new understanding of a number of important past events in the history of the republic and the entire Central Asian region.

This is evidenced by the work of a scientific conference held in Tashkent on June 5–8, 1990, devoted to current problems of military expansion and the colonial policy of tsarism in Central Asia, as well as 7 collections of abstracts of reports of scientific conferences devoted to various jubilees and abstracts of defended Ph.D. theses, considering various problems of the history of pre-revolutionary Central Asia, including Kyrgyzstan.

During the work of the 1990 scientific conference in Tashkent, the speakers were N.A. Abdurahimova, J.K. Kasymbaev, F.N. Miymanbaeva, Zh.ZH. Zhakypbekov and others in their speeches raised questions of the development of the administrative policy of the Russian government in Turkestan, the colonial essence of the administrative-political and economic innovations of tsarism in Semirechie at the end of the XIX century. and Others, which were put in a new way.

Список литературы

1. Перестройка и задачи журнала "Вопросы истории" // Вопросы истории. 1988. №2. С. 4.
2. Тютюкин СВ. Первая российская революция в отечественной историографии 90-х годов // Отечественная история. 1996. №4. С. 72.
3. Вексельман М.И. Российский монополистический и иностранный капитал в Средней Азии (конец ХГХ-начала ХХ вв.)- Ташкент: Изд-во ФАН Уз. ССР, 1987.
4. Галицкий В.Я., Плоских В.М. Старинный Ош: Очерк истории. - Фрунзе: Илим, 1987.
5. Айдашев Т. Город Ош: Краткий краеведческий очерк. -Фрунзе: Мектеп, 1968; Исаев А. И., Картавов М.М. Город Ош (Краткий краеведческий очерк). - Фрунзе: Кыргызстан, 1974 и другие.
6. Шерстобитов В.П., Орозалиев К.К., Винник Д.Ф. Очерк истории исторической науки в Советском Кыргызстане (1918-1960 гг.)- Фрунзе: Киргосиздат, 1961. С. 60-70.
7. Ахмеджанов Г.А. Советская историография присоединения Средней Азии к России.-Ташкент: Изд-во ФАН Уз. ССР, 1989. С. 82-115.
8. Кененсариев Т. К вопросу о политике царизма в отношении кочевников дореволюционного Кыргызстана // Известия АН Кирг. ССР. Общ. науки. 1990. № 3. С. 32-39.
9. Хелимский Е.И. Вопросы социально-экономического развития крестьян-переселенцев Средней Азии в конце XIX-начале ХХ вв. в дореволюционной историографии // Изв. АН Кирг. ССР. Общ. науки. 1992. №1. С. 20-31.
10. Кронгардт Г.К. Классовый состав переселенческого населения Киргизии в конце XIX века // Изв. АН Кирг. ССР. Общ. науки. 1988. № 2. С. 50-56.
11. Жакыпбеков Ж. Советская историография революционного и национально-освободительного движения в Средней Азии во второй половине XIX-начале ХХ вв (на материалах Киргизии): Автореферат дисс.... канд. ист. наук. М.,1986; Омурбеков Т.Н. Участие народностей Семиречья в национально-освободительном движении в начале ХХ в. (1890-1917 гг.): Автореферат дисс.... канд. ист. наук. - Алма-Ата, 1986; Мийманбаева Ф.Н. Социально-экономические отношения в киргизском и казахском хозяйствах Семиречья в начале ХХ в. (по материалам комиссии П.П. Румянцева): Автореферат дисс. ...

канд. ист. наук. Фрунзе, 1990, Алишева А.Р. Оседание киргизских хозяйств в конце XIX- начале XX вв.: Автореферат дисс.канд. ист. наук. - Фрунзе, 1990; Жумабаев Б.М. Социально- экономическая и культурная жизнь Южного Кыргызстана второй половины XIX-начала XX вв. в трудах русских путешественников и исследователей: - Автореферат дисс. канд. ист. наук.- Б. 1994; Молдокасымов К.С. XIX-кылымдын экинчи жарымы - XX- кылымдын башындагы кыргыз-езбек элдеринин тарыхый байланышынын енугушу: Тарых илимд. канд. дисс.авторефераты.- Б., 1994.

© М.М. Косимов, 2019

ЭКОНОМИЧЕСКИЕ НАУКИ

УДК 331.5

АНАЛИЗ ДИНАМИКИ УРОВНЯ БЕЗРАБОТИЦЫ В РОССИИ И ЗАРУБЕЖНЫХ СТРАНАХ

ЛЕЙЗИН ИЛЬЯ БОРИСОВИЧ,

к.э.н., доцент кафедры экономики и финансов,

ТРАВКИНА ЕЛЕНА АЛЕКСАНДРОВНА

ассистент кафедры экономической теории

ФГБОУ ВО Санкт-Петербургский государственный университет промышленных технологий и дизайна

Аннотация: Безработица является одной из основных проблем любой национальной экономики, проявлением ее нестабильности, нарушением макроэкономического равновесия. Безработица существует во всех странах мира, но может отличаться объемом и продолжительностью.

В статье дано наиболее полное определение понятия «безработица» описаны негативные социально-экономические последствия безработицы. Авторами проведен анализ динамики уровня безработицы в России и некоторых зарубежных странах.

Ключевые слова: уровень безработицы, безработица среди женщин, безработица среди мужчин, трудоспособное население, государственное регулирование, макроэкономическое равновесие

ANALYSIS OF THE DYNAMICS OF UNEMPLOYMENT LEVEL IN RUSSIA AND FOREIGN COUNTRIES

Ilya Borisovich Leyzin,**Travkina Elena Alexandrovna**

Abstract: Unemployment is one of the main problems of any national economy, a manifestation of its instability, violation of macroeconomic equilibrium. Unemployment exists in all countries of the world, but can vary in volume and duration.

The article gives the most complete definition of the concept “unemployment” describes the negative socio-economic consequences of unemployment. The authors analyzed the dynamics of the unemployment rate in Russia and some foreign countries.

Keywords: unemployment rate, unemployment among women, unemployment among men, able-bodied population, government regulation, macroeconomic balance

Безработица – это социально-экономическое явление, при котором часть рабочей силы (экономически активное население) не находит себе работу и становится излишним населением; безработный – это человек, который хочет работать, может работать, но не имеет рабочего места. В реальной экономической жизни безработица выступает как превышение предложения рабочей силы над спросом на нее [1].

Безработица оказывает негативные социально-экономические последствия и для общества чревата экономическими и социальными издержками – рис. 1.

Предотвращение массовой безработицы и обеспечение эффективного использования трудовых ресурсов требует реализации грамотной государственной политики в области занятости населения.

Представим показатели уровня безработицы в России, США, Германии и Китае в виде сводной таблицы 1.



Рис. 1. Негативные социально-экономические последствия безработицы [2]

Таблица 1

Уровень безработицы в анализируемых странах [3]

Год	Китай	Абсолютное изменение (цепное)	США	Абсолютное изменение (цепное)	Германия	Абсолютное изменение (цепное)	Россия	Абсолютное изменение (цепное)
2005	4,13	-	5,07	-	11,17	-	7,17	-
2006	4	-0,13	4,61	-0,46	10,25	-0,92	7,15	-0,02
2007	3,75	-0,25	4,61	0	8,65	-1,6	6,09	-1,06
2008	4,36	0,61	5,78	1,17	7,51	-1,14	6,32	0,23
2009	4,28	-0,08	9,25	3,47	7,73	0,22	8,42	2,1
2010	4,19	-0,09	9,63	0,38	6,96	-0,77	7,36	-1,06
2011	4,34	0,15	8,94	-0,69	5,82	-1,14	6,53	-0,83
2012	4,46	0,12	8,06	-0,88	5,38	-0,44	5,44	-1,09
2013	4,53	0,07	7,38	-0,68	5,23	-0,15	5,46	0,02
2014	4,59	0,06	6,17	-1,21	4,98	-0,25	5,15	-0,31
2015	4,6	0,01	5,28	-0,89	4,61	-0,37	5,57	0,42
2016	4,64	0,04	4,86	-0,42	4,11	-0,5	5,53	-0,04
2017	4,67	0,03	4,43	-0,43	3,73	-0,38	5,17	-0,36

Безработица в России в 2017 году достигла 5,17 %, что на 0,36 п. п. ниже, чем в 2016 году (5,53 %). Среднегодовое изменение уровня безработицы в России за этот период составило -0,15%. Максимальное значение показателя в период с 2005 по 2017 год было зафиксировано в 2009 году.

Безработица в Германии в 2017 году составила 3,73 %, что является максимально низким показателем с 2005 года. Самый высокий уровень безработицы в стране наблюдался в 2005 году (11,17%), стоит отметить, что в Германии уровень безработицы снижается с каждым годом.

В Китае уровень безработицы в период с 2005 года не поднимался выше 4,67% (данные 2017 г.). Максимальный рост безработицы в Китае за период с был зафиксирован в 2008 году: 0,6 п.п., минимальное наблюдалось в 2007 году (3,75 %).

Максимальный рост безработицы в США за период с 2005 по 2017 гг. зафиксирован в 2009 году (+3,46 п.п.), максимальное падение наблюдалось в 2014 году (-1,21 п.п.). Самый низкий уровень безработицы за анализируемый период составил 4,43 % (2017 год), наивысший – 9,63 % (2010 год).

Проанализируем гендерные различия в уровнях безработицы в России и зарубежных странах (таблица 2).

Таблица 2

Безработица среди мужчин и женщин в России и зарубежных странах в 2005-2017 гг. [3]

Временной период	Безработица среди женщин (% женской рабочей силы) (по оценке МОТ)				Безработица среди мужчин (% от мужской рабочей силы) (по оценке МОТ)			
	Китай	США	Германия	Россия	Китай	США	Германия	Россия
2005	3,656	5,082	10,898	6,621	4,53	5,078	11,39	7,704
2006	3,533	4,62	10,177	6,761	4,374	4,62	10,31	7,55
2007	3,313	4,493	8,799	5,7	4,116	4,727	8,545	6,49
2008	3,838	5,404	7,644	5,975	4,774	6,1	7,418	6,651
2009	3,767	8,047	7,304	7,812	4,699	10,281	8,104	9,006
2010	3,679	8,601	6,495	6,831	4,609	10,512	7,368	7,885
2011	3,795	8,464	5,575	6,088	4,768	9,365	6,027	6,973
2012	3,902	7,889	5,18	5,068	4,915	8,224	5,549	5,796
2013	3,958	7,079	4,913	5,129	4,996	7,636	5,501	5,775
2014	3,999	6,063	4,629	4,811	5,058	6,261	5,281	5,491
2015	4,005	5,174	4,218	5,296	5,073	5,369	4,967	5,829
2016	4,131	4,789	3,744	5,307	5,051	4,939	4,446	5,755
2017	4,237	4,377	3,393	4,9	5,014	4,49	4,034	5,432

По данным, представленным в таблице 1 можно сделать следующие выводы:

- Уровень женской безработицы в Китае достиг 4,23 % к 2017 году, что ниже на 0,11%, чем в 2016 году (4,13 %). Среднегодовое изменение данного показателя за период с 2005 по 2017 год составило 0,05%. Безработица среди мужчин в 2017 году составила 5,01 %, в 2016 году – 5,05 %. В период с 2005 по 2017 годы безработица среди мужчин выросла на 0,49%.

- В США в 2017 году наблюдается снижение уровня безработицы среди женщин на 0,41 п. п. по сравнению с 2016 годом (4,78 %). Среднегодовое изменение за этот период составило -0,02%. Безработица среди мужчин (% от мужской рабочей силы) в США в 2017 году составила 4,48 %, с 2005 по 2017 годы наблюдается снижение уровня безработицы на 0,59%.

- В Германии в 2017 году безработица среди женщин составила 3,39 %, что на 0,35 п. п. меньше, чем в 2016 году (3,74 %). По оценке МОТ среднегодовое изменение значения безработицы среди женщин составило -0,52%. Безработица среди мужчин (% от мужской рабочей силы) в Германии сократилась на 6,27 п. п. Среднегодовое изменение около -0,5%.

- В России безработица среди женщин в 2017 году достигла 4,9 %, что на 0,41 п. п. меньше, чем в 2016 году (5,3 %). За этот период уровень безработицы среди женщин сократился на 1,86 п. п. Среднегодовое изменение значения безработицы среди женщин составило -0,14%. Безработица среди мужчин в России в 2017 году достигла 5,43 %, что на 0,32 п. п. ниже, чем значение показателя в предыдущем году (5,75 %). За период с 2005 по 2017 годы безработица среди мужчин (% от мужской рабочей силы) (по оценке МОТ) в России сократилась на 2,11 п. п. Среднегодовое изменение показателя соста-

вило -0,16%.

На рисунках 2 и 3 наглядно представлено изменение уровня безработицы по гендерным признакам в России, Китае, США и Германии. Для оценки изменения уровня безработицы среди женщин и мужчин было рассчитано абсолютное цепное изменение данного показателя.

Изменение уровня безработицы среди женщин



Рис. 2. Абсолютное изменение (цепное) уровня безработицы среди женщин, %

По оценке МОТ в Китае за анализируемый период максимальный рост был зафиксирован в 2008 году: 0,53 п.п., максимальное падение наблюдалось в 2007 году: -0,22 п.п., в этом же году значение показателя было минимальным (3,31%). В 2017 году достигнуто максимальное значение безработицы среди женщин.

В США максимальный рост уровня безработицы среди женщин отмечен в 2009 году: 2,64 п.п., максимальное падение наблюдалось в 2014: -1,01 п.п.. Наивысшее значение было достигнуто в 2010 году (8,6 %), минимальное – в 2017 году (4,37 %).

В Германии минимальное падение безработицы среди женщин наблюдалось в 2013 году: -0,27 п.п., максимальное падение – в 2007 году (-1,38%). Значение, достигнутое в 2005 году (10,8%) является самым высоким, минимальное наблюдалось в 2017 году (3,39 %).

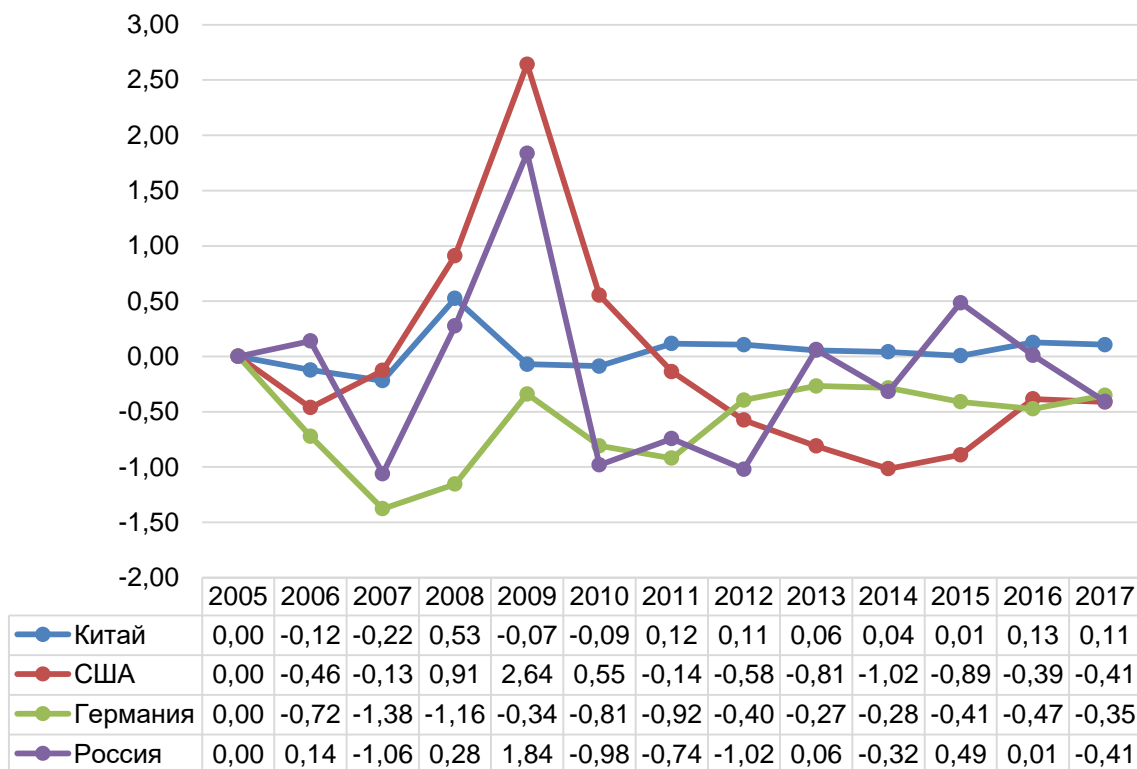
Максимальный рост безработицы среди женщин в России зафиксирован в 2009 году: 1,83 п.п., максимальное падение наблюдалось в 2007 году (-1,06 п.п.). Максимальное значение было достигнуто в 2009 году: 7,81%.

По данным, представленным на рисунке 3, отчетливо видно, что максимальный рост уровня безработицы среди мужчин во всех анализируемых странах, кроме Китая, было достигнуто в 2009 году (США +4,18 п.п., Германия +0,69 п.п., Россия +2,36 п.п.).

Наибольший рост безработицы среди мужчин в Китае за период с 2005 по 2017 гг. был зафиксирован в 2008 году и составил 0,66 п.п., максимальное падение наблюдалось в 2007: -0,26 п.п..

В США максимальное падение составило -1,37 п.п. (2014 год). Самый высокий уровень безработицы среди мужчин наблюдался в 2010 году – 10,5 %, минимальный – в 2017 году: 4,48 %.

Изменение уровня безработицы среди мужчин



Рис. 3. Абсолютное изменение (цепное) уровня безработицы среди мужчин, %

Самое большое значение показателя «уровень безработицы среди мужчин» в Германии было в 2005 году – 11,3 %, резкое падение показателя (-1,76%) наблюдалось в 2007 году.

В России за период с 2005 по 2017 гг. было зафиксировано максимальное падение уровня безработицы среди мужчин в 2012 (-1,17 п.п.), минимальное значение – в 2017 году (5,43 %).

В России в 2017 году наблюдается самый высокий уровень безработицы на фоне США, Китая и Германии. Среди регионов РФ лидерами по низкому уровню безработицы (как среди женщин, так и среди мужчин), высоким заработным платам и быстрому трудоустройству, можно назвать Москву и Московскую область, г. Санкт-Петербург, Ханты-Мансийский автономный округ в целом и республику Татарстан. Обратная ситуация наблюдается в Ингушетии, Тыве, Карачаево-Черкесии, Чечне, на Алтае, в Северной Осетии и Кабардино-Балкарии.

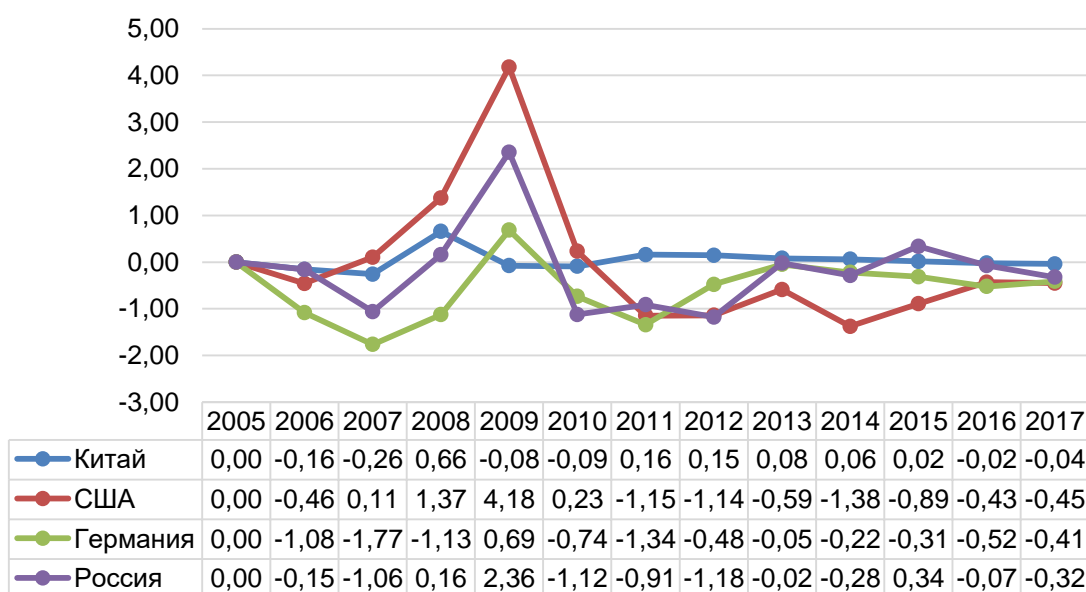
По прогнозам специалистов Министерства экономического развития, уровень безработицы в России уменьшится в ближайшие годы до значения 4,7% благодаря эффективным правительственным мерам по стимулированию занятости людей старшего поколения. Анализируя сложившуюся ситуацию на рынке труда, необходимо отметить, что государство должно решать задачи, связанные с ликвидацией возникших дисбалансов и диспропорций в данной сфере для более эффективного функционирования национальной рыночной экономики. Ключевой задачей которой является минимизация социально-экономических издержек безработицы и повышение мобильности и конкурентоспособности рабочей силы.

Список литературы

1. Проблема безработицы в России // Кудрявцева М.В., Неуструева А.С. // Вестник молодых ученых Санкт-Петербургского государственного университета технологии и дизайна. 2017. № 3. С. 202-205. [Электрон. ресурс]. – Режим доступа: <https://elibrary.ru/item.asp?id=32509144>

2. Современное состояние рынка труда Российской Федерации // Петренко Ю.В., Вардугина В.В. // Вестник молодых ученых Санкт-Петербургского государственного университета технологии и дизайна. 2014. № 3. С. 159-165. [Электрон. ресурс]. – Режим доступа: <https://elibrary.ru/item.asp?id=27296246>

3. Портал открытых данных TrendEconomy [Электрон. ресурс]. – Режим доступа: <http://trendeconomy.ru/>

УДК 330

ОПРЕДЕЛЕНИЕ ФИНАНСОВОЙ УСТОЙЧИВОСТИ КОММЕРЧЕСКОГО БАНКА И ПУТЕЙ ЕЕ УВЕЛИЧЕНИЯ

МОНГУШ ОЛЬГА НИКОЛАЕВНА,

к.э.н., доцент,

ТУЛУШ АЛДУНАЙ РОМАНОВНА

студент

ФГБОУ ВО «Тувинский государственный университет»

Аннотация: В статье рассматриваются разные подходы к определению понятия финансовой устойчивости банка, определяется значение финансовой устойчивости в деятельности банка, выделены критерии оценки финансовой устойчивости банка и пути увеличения финансовой устойчивости.

Ключевые слова: Финансовая устойчивость, коммерческий банк, системный подход, прибыль, ликвидность, капитал, диверсификация.

DETERMINATION OF FINANCIAL STABILITY OF A COMMERCIAL BANK AND WAYS TO INCREASE IT

**Mongush Olga Nicolaevna,
Tulush Aldunay Romanovna**

Annotation: The article discusses different approaches to the definition of the concept of financial stability of a bank, defines the significance of financial stability in a bank's activities, highlights criteria for assessing financial stability of a bank and ways to increase financial stability.

Keywords: Financial stability, commercial bank, system approach, profit, liquidity, capital, diversification.

В статье рассматриваются разные подходы к определению понятия финансовой устойчивости банка, определяется значение финансовой устойчивости в деятельности банка, выделены критерии оценки финансовой устойчивости банка и пути увеличения финансовой устойчивости.

Ключевые слова: Финансовая устойчивость, коммерческий банк, системный подход, прибыль, ликвидность, капитал, диверсификация.

Обеспечение стабильной и эффективной деятельности любого хозяйствующего субъекта, в том числе и коммерческого банка является важнейшим принципом его функционирования и подразумевает то, что банк будет продолжать свою деятельность в будущем, даже при наличии неблагоприятных внешних воздействий, кризисных состояний, и у нее отсутствуют намерения и необходимость ликвидации или существенного сокращения деятельности. Главным критерием обеспечения непрерывности деятельности банка является поддержание его финансовой устойчивости. Финансовая устойчивость банка дает возможность обеспечивать продолжение деятельности банка при возникновении риска или неблагоприятных внешних воздействий. В условиях кризиса крайне остро ощущаются банками различные факторы: одно неверно принятое решение менеджмента банка или неосторожное отношение к собственной репутации могут стоить для учреждения слишком дорого и привести к непоправимым последствиям, в том числе и к полной ликвидации учреждения.

Изучению проблем анализа, оценки, методов и путей обеспечения финансовой устойчивости

коммерческих банков, как необходимого элемента финансового состояния банка были посвящены многие труды российских и зарубежных ученых. Среди отечественных ученых, работы которых посвящены исследованию финансовой устойчивости коммерческого банка можно отметить И.Я. Лукасевича, О.В. Горюкова, О.П. Овчинникову и другие. В их работах финансовая устойчивость является важной составляющей деятельности коммерческого банка, так как от ее достаточности зависит будущее финансовое состояние банковского учреждения, доверие к ней со стороны третьих лиц, которые являются как потребителями ее услуг, так и кредиторами.

Изучение литературных источников показывает, что на сегодняшний день не сформировано единого подхода к определению финансовой устойчивости банка как экономической категории.

По мнению О.В. Горюковой, финансовая устойчивость в настоящее время является одним из главных составляющих финансового состояния банка. Для определения уровня финансовой устойчивости и надежности коммерческого банка необходимо объективная оценка финансового состояния банка, который носит системный характер. Системный подход при оценке финансового положения коммерческого банка подразумевает оценку сбалансированной совокупности показателей, которые составляют показатели надежности и эффективности функционирования банка, отражают угрозы возникновения банкротства [3, С. 124].

Другие авторы, такие как О.П. Овчинникова и А.Ю. Бец указывают, что под финансовой устойчивостью банка необходимо понимать способность банка выполнять базовые обязательства и функции несмотря на характер внешних воздействий [6, С. 76].

Под финансовой устойчивостью коммерческого банка И. Я. Лукасевич понимает способность банка в меняющихся условиях рыночной экономики противостоять внешним и внутренним негативным факторам, обеспечивать доверие юридических и физических лиц, и защищать интересы акционеров [4, С. 32].

Изучение и анализ литературных источников, посвященных проблеме финансовой устойчивости коммерческого банка дает возможность выделить ряд признаков финансовой устойчивости. Финансовая устойчивость подразумевает под собой выполнение банком условий кредитоспособности а также ликвидности, исполнение банком функций трансформации сбережений в кредитные размещения и проведение расчетов. Финансовая устойчивость банка наиболее выражено может проявляться только при наступлении неблагоприятных (рисковых) событий, после чего устойчивый банк должен восстановить свое прежнее состояние и продолжить работу. Также финансовая устойчивость рассматривается рядом авторов, как способность банка защищать своих акционеров и вкладчиков при наступлении неблагоприятных событий, что формирует их доверие к такому банку.

Финансовую устойчивость коммерческого банка невозможно рассматривать только с точки зрения самого банка, необходимо рассматривать с точки зрения субъективного подхода также клиентов банка и его собственников, Государственного органа управления. Финансовая устойчивость представляет такое состояние, при котором банк не меняет качества своих взаимоотношений с клиентом даже, несмотря на изменение условий его функционирования при наступлении рискованных событий. С точки зрения собственников финансовая устойчивость рассматривается как состояние, при котором банк защищает капитал акционеров и увеличивает его размер.

С точки зрения Государственного органа регулирования и контроля (Банка России) финансовой устойчивостью называется состояние банка, при котором банком сохраняются обязанности по выполнению своих базовых функций в экономической деятельности, при этом банк не допускает нарушений контрольных параметров, которые установлены Банком России. С точки зрения самого коммерческого банка финансовая устойчивость рассматривается, как его способность противостоять рискованным событиям и восстанавливать свою деятельность после их наступления.

Таким образом, анализ источников позволяет определить финансовую устойчивость как комплексную обобщающую характеристику финансового состояния банка, которая свидетельствует о платежеспособности банка в ближайшей и отдаленной перспективе, финансовая устойчивость характеризует эффективность деятельности банка, способность банка противостоять внутренним и внешним угрозам. Коммерческий банк можно считать финансово устойчивым, в случае, если банк обеспечивает

процесс реализации и производства своих продуктов без перебоев, финансовое состояние банка может покрыть все затраты и производить финансирование расширения деятельности банка или же ее обновление. Финансовой устойчивостью банка можно считать взаимосвязь как финансового сбалансирования, так и использование банком своих технических и трудовых ресурсов рационально.

При оценке финансовой устойчивости коммерческого банка необходимо производить расчеты показателей финансового сбалансирования и рационального использования технических и человеческих ресурсов. При этом важно также оценивать сам процесс управления финансовой устойчивостью. Суть кросс-верификации гипотезы о финансовой устойчивости коммерческого банка при условии того, что заданы соотношения структуры капитала банка, заключается в том, что через исследование динамики, которая отражает параметры эффективности, оценивается деятельность банка. При таком исследовании, коммерческий банк можно считать эффективно функционирующим, если соблюдаются следующие условия: – темп изменения прибыли выше 100 % (т. е. наблюдается прирост); – темп роста прибыли выше темпа увеличения выручки; – темп увеличения выручки выше темпа прироста активов.

Одним из показателей высокого уровня финансовой устойчивости коммерческого банка является показатель достаточности собственного капитала. Достаточность собственного капитала представляет собой интегральный показатель, при помощи которой оценивается состояние качественной капитализации, что в свою очередь показывает уровень финансовой устойчивости банковских учреждений и системы банков в целом. Наряду с этим, несмотря на постоянную диверсификацию рисков в современном экономическом пространстве, первоочередной задачей для банковского сообщества остается постоянное совершенствование методики оценки данных рисков и ее применение в определении уровня адекватности собственного банковского капитала потребностям развития экономики. Для успешного решения такой задачи необходимым условием является координация усилий как надзорных органов, так и банковских учреждений, рейтинговых агентств, ученых и практиков, которые заинтересованы в разработке совершенного способа расчета показателя достаточности банковского капитала.

Для повышения финансовой устойчивости банкам необходимо контролировать не только достаточность капитала, но и обращать внимание на его качество.

Важным моментом в определении степени финансовой устойчивости являются прибыльность. Оценка прибыльности банковской деятельности проводится с целью определения ее достаточности для дальнейшего успешного функционирования кредитной организации. В частности, речь идет о своевременном и полном покрытии расходов, вызванных невозвратом банковских активов, формировании внутрибанковских источников затрат на развитие кредитной организации и повышение уровня ее конкурентоспособности.

В целях повышения финансовой устойчивости банкам необходимо уделять внимание не только достаточности, но и поддерживать на должном уровне качество собственного капитала, следить за качеством активов, привлекать на обслуживание стабильных клиентов, контролировать движение денежных потоков, соблюдать баланс привлечения и размещения ресурсов.

Можно выделить ряд направлений, по которым необходимо производить совершенствование банковского сегмента в целях повышения его финансовой устойчивости. Одно из них – понимание ключевой роли банков в существенной повышении стабильности экономики, которое невозможно без значительного увеличения инвестиционной активности. В условиях финансового кризиса стремление кредитных организаций к инвестиционной активности наталкивается на ее экономическую нецелесообразность. В связи с этим необходима существенная поддержка со стороны государства в виде снижения резервных требований и освобождения инвестиционного направления от налогов. Создание условий для повышения инвестиционной деятельности кредитных организаций напрямую отвечает государственным интересам России.

Второе актуальное направление повышения финансовой устойчивости банков – диверсификация банковской деятельности, расширение круга оказываемых банком услуг. Безусловно, диверсификация банковских продуктов станет существенной необходимостью в самой недалеком будущем.

Список литературы

1. Вотинцева Р.С. Современные теоретические подходы к определению понятия «Финансовая устойчивость коммерческих банков» // Вестник Удмуртского университета. Серия «экономика и право». – 2014. – №3. – С. 44-48.
2. Головина Е.Э., Прейс В.Ю. Оценка и основные направления повышения устойчивости банковской системы в России в условиях экономической нестабильности // Вестник Российского университета дружбы народов. – 2012. – №4 – С. 92-101.
3. Горюкова О. В. Модели финансовой устойчивости кредитных организаций. – М.: Феникс, – 2014. – С. 124.
4. Лукин С. Г. Финансовая устойчивость коммерческого банка // Молодой ученый. – 2017. – №34. – С. 31-34.
5. Остроумова Т.Г. Устойчивость коммерческого банка как фактор эффективного развития банка // Экономика и менеджмент инновационных технологий. – 2017. – № 10. – С. 120-123.
6. Овчинникова О. П., Бец А. Ю. Основные направления обеспечения динамической устойчивости банковской системы//Финансы и кредит. – 2012. – № 22. – С. 33.

УДК 33

ОСОБЕННОСТИ ФОРМИРОВАНИЯ КОРПОРАТИВНОЙ КУЛЬТУРЫ ОБЩЕОБРАЗОВАТЕЛЬНЫХ ОРГАНИЗАЦИЙ

БОЧКАРЕВА ЕКАТЕРИНА СЕРГЕЕВНА,
ФАЙРУШИНА ЮЛИЯ РИНАТОВНА,
ЖИЛЬЦОВА АЛЕКСАНДРА АЛЕКСАНДРОВНА

магистранты
ФГБОУ ВО «Оренбургский государственный университет»

Аннотация: в данной статье описаны особенности формирования корпоративной культуры общеобразовательных организаций. Выделено понятие и суть корпоративной культуры отнесенное именно к образовательным учреждениям. Прописаны способы изучения уже сложившейся корпоративной культуры образовательной организации, а так же выделены внешние признаки успешно сформированной корпоративной культуры.

Ключевые слова: корпоративная культура, педагогическое сообщество, образовательная организация, этапы формирования, корпоративный кодекс, диагностика, дресс- код.

FEATURES OF THE FORMATION OF CORPORATE CULTURE OF EDUCATIONAL ORGANIZATIONS

Bochkareva Ekaterina Sergeevna,
Fayrushina Yulia Rinatovna,
Zhiltsova Alexandra Alexandrovna

Annotation: this article describes the features of the formation of the corporate culture of educational institutions. The concept and the essence of the corporate culture are referred to educational institutions. Ways of studying the already existing corporate culture of an educational organization are prescribed, and external signs of a successfully formed corporate culture are highlighted.

Keywords: corporate culture, pedagogical community, educational organization, stages of formation, corporate code, diagnostics, dress code.

Корпоративная культура является одним из основных и важнейших элементов взаимодействия людей внутри одной организации, профессиональной деятельности.

Понятие «корпоративная культура» в последние годы все шире используется педагогическим сообществом. Это обусловлено тем, что в условиях рынка, когда значительная часть социальных и профессиональных объединений строит свою деятельность на основе корпоративных отношений, система образования обязана формировать у специалистов/профессионалов готовность к деятельности, направленной на достижение корпоративных целей, корпоративных интересов. Кроме того, сами образовательные учреждения, получившие немалые права и относительную экономическую самостоятельность, являются субъектами конкуренции, т.е. вынуждены отстаивать свои «частные» интересы на рынке образовательных услуг [2].

А.С. Франц считает, что корпоративная культура складывается на любом предприятии и любом

учреждении, стихийно или целенаправленно складывается она и в образовательных учреждениях. Без понимания сущности и специфики корпоративной культуры практически невозможно оптимально выстроить взаимоотношения, складывающиеся между руководством и преподавателями образовательного учреждения, между преподавателями и студентами [1].

Данное определение можно так же отнести и к общеобразовательным школам. Здесь взаимоотношения должны выстраиваться не только между руководством, учителями и обучающимися, но и между родителями и данным учреждением.

Этапы формирования корпоративной культуры общеобразовательного учреждения представлены на рисунке 1:



Рис. 1. Этапы формирования корпоративной культуры общеобразовательного учреждения

Данные этапы должны быть прописаны в документах, например в корпоративном кодексе. Данный документ можно использовать и при приеме на работу новых сотрудников. Тем самым можно сразу понять сходятся ли цели и взгляды организации с потенциальным сотрудником.

На первом этапе, работники организации, должны понимать цель своей деятельности. Ценности и цели работников организации должны совпадать с руководством данного учреждения.

Изучение сложившейся корпоративной культуры можно исследовать следующими способами, представленные в таблице 1:

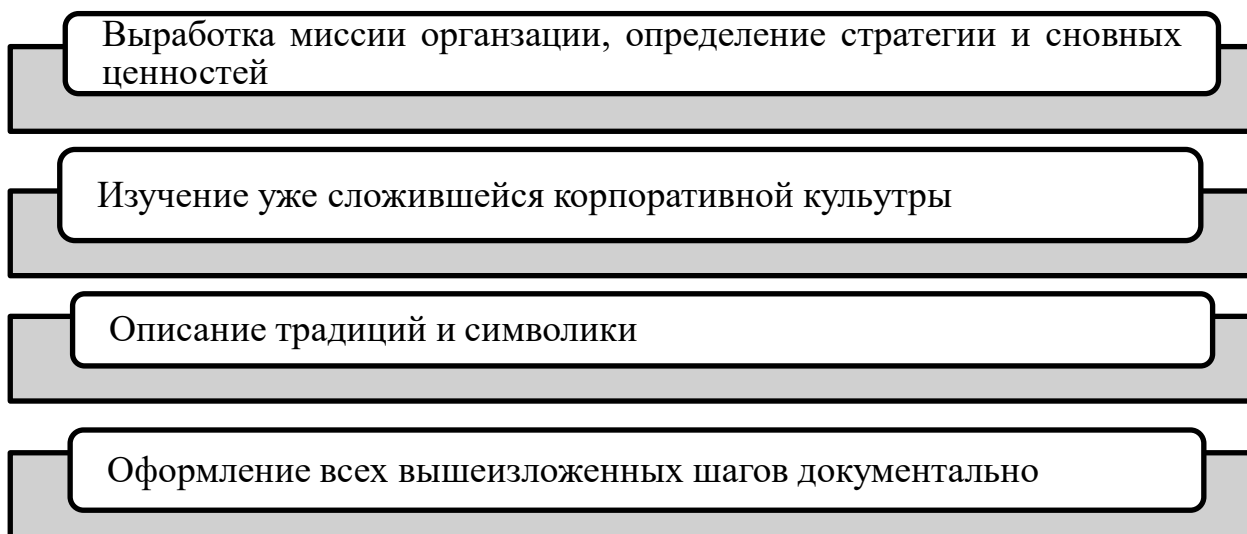
Таблица 1

Способы исследования корпоративной культуры в общеобразовательной организации

Метод	Характеристика
Наблюдение	Данный метод может проводиться с помощью технических средств, а так же непосредственно. Предметом служит поведение сотрудников, а так же особенности организационной среды. Используется в начале исследования.
Анализ документов и процессов	Сбор данных, основанный на применении информации, зафиксированный в любой форме.
Опрос	Сбор вербальной информации
Тестирование	Стандартизированное задание. Выполняется на время.

Так же при изучении сложившейся корпоративной культуры может производиться диагностика. Одна из известных методик К.Камерона, Р. Куинна на основе концепции рамочной конструкции конкурирующих ценностей. Данная методика используется для определения главного, доминирующего типа организационной и корпоративной культуры.

Третий этап определяется разработкой мероприятий, направленных на формирование корпоративной культуры. Важным компонентом корпоративной культуры являются традиции. Сюда можно отнести мероприятия, которые проводятся постоянно и являются традиционными в данной организации. Здесь происходит так же и развитие воспитательной компоненты, как учащихся, так и педагогов и родителей.

Одним из внешних признаков корпоративной культуры является внешний вид членов образовательной организации, в особенности сотрудников. Дресс- код, обязательная вещь, часто прописанная в корпоративном кодексе. Своим внешним видом, педагоги показывают пример обучающимся. Школьный дресс- код является одним из компонентов конкурентоспособности и престижности образовательного учреждения.

Символика общеобразовательного учреждения так же является важным этапом формирования корпоративной культуры. Практически все школы города имеют личный гимн, герб своего учреждения. Проводятся выборы президента школы, школьного актива. Данные мероприятия так же приводят к выстраиванию отношений между членами организации.

Благодаря сформированной корпоративной культуре общеобразовательной организации можно не только объединить сотрудников, для повышения производительности и показателей учреждения, как об этом говорилось ранее, но и удовлетворить потребности сотрудников. Помимо получения заработной платы и удовлетворения низших потребностей, происходит создание моральных стимулов, а так же удовлетворение потребностей в профессиональной деятельности. Возможность реализации себя, признание коллегами и руководством, стимулируют сотрудников к постоянному саморазвитию, к желанию работать активней, повышая результативность.

Список литературы

1. Корпоративная культура образ. учреждения. Екатеринбург: РГППУ, 2007. - 271с.
2. Сергеева Т.Б., Горбатько О.И. Особенности корпоративной культуры образовательного учреждения // Педагогика. –2006. – № 10.
3. Франц А.С. Корпоративная культура университета // Университетское управление: практика и анализ. 2006, №2/42. С26-30.

© Е.С. Бочкарева, Ю.Р. Файрушина, А.А. Жильцова, 2019

УДК 336.76

ТЕНДЕНЦИИ РАЗВИТИЯ ФИНАНСОВОГО РЫНКА РОССИЙСКОЙ ФЕДЕРАЦИИ НА СОВРЕМЕННОМ ЭТАПЕ ЭКОНОМИКИ

ПОДКОЛЗИНА ИРИНА МИХАЙЛОВНА,

кандидат экономических наук, доцент

КУЗИН ПАВЕЛ РУСЛАНОВИЧ

Студент

ФГБОУ ВО Ставропольский государственный аграрный университет

Аннотация: в данной работе рассмотрены перспективные направления финансового рынка Российской Федерации на современном этапе

Ключевые слова: бюджет, финансовая система, финансирование, доходы, расходы, финансовый рынок.

TRENDS OF DEVELOPMENT OF THE FINANCIAL MARKET OF THE RUSSIAN FEDERATION AT THE PRESENT STAGE OF THE ECONOMY

**Podkolzina Irina Mikhailovna,
Kuzin Pavel Ruslanovich**

Annotation: this paper discusses promising areas of the financial market of the Russian Federation at the present stage.

Keywords: budget, financial system, financing, income, expenses, financial market.

Финансовый рынок - рынок, где финансовые ресурсы выступают в качестве товара. На этом рынке деньги накапливаются и продаются тем, кто нуждается в финансовых ресурсах. Это также источник дополнительных ресурсов для государственной экономики. Финансовый рынок состоит из нескольких сегментов, где происходит мобилизация капитала, обмен ресурсами и размещение финансовых активов в производстве. Основные сегменты включают кредитный рынок, рынок ценных бумаг, валютный рынок и страховой рынок. Каждый из этих финансовых рынков имеет свою собственную систему регулирования.

Финансовый рынок является основным компонентом любой экономики. Это способствует мобилизации свободных денег и эффективному распределению их хозяйствующих субъектов, в которых они нуждаются, способствуя развитию экономики в целом.

Есть много проблем в развитии российского финансового рынка:

- Иностранные инвесторы оказывают сильное влияние на финансовый рынок;
- Финансовое регулирование финансового рынка неэффективно, что негативно сказывается на развитии рынка в целом;
- Постоянный рост конкуренции иностранных банков с российскими банками, поэтому развитие финансового рынка идет медленнее;
- Непрерывная денежно-кредитная политика неэффективна, потому что иностранные резервы постоянно увеличиваются;
- Малый объем и отсутствие гармонии, видимые в развитии валютного рынка;

- Российские банки в значительной степени отстают от иностранных банков;
- Иностранные компании не могут выполнять свои обязательства перед российскими компаниями из-за устаревшей правовой базы.



Рис. 1. Иностранные инвестиции, млн USD

Развитие современной российской экономики, а также финансового рынка очень позитивное, важно отметить, что российские исследователи справедливо указывают на такие риски интеграции российского финансового рынка в мировую финансовую систему. Это из-за следующих причин:

- Отсутствие государственной программы выхода финансового рынка из долгосрочного экономического кризиса;
- Отсутствие опыта создания инвестиционной политики в финансовом секторе.

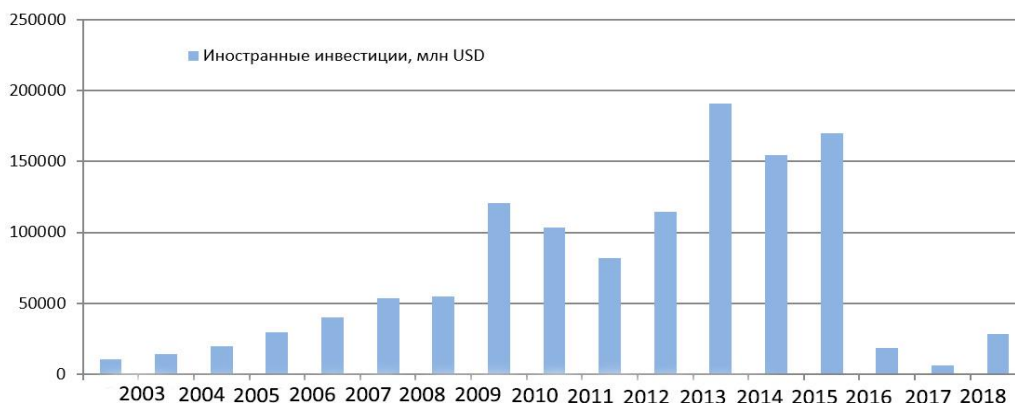

Рис. 2. Финансовый рынок Российской Федерации

Чтобы преодолеть эти негативные тенденции, которые не способствуют созданию современной рыночной и финансовой экономики в России, важно принять следующие меры: Совершенствовать аспекты процесса оценки инвестиций, которые непосредственно влияют на финансовый рынок. Это ме-

роприятие должно проводиться с пониманием финансового положения инвестора, с использованием научных данных, практического опыта и навыков управления.

Развитие финансового рынка в 2019 году сопровождалось смешанной и противоречивой динамикой фондовых индексов, следуя за быстро меняющимся настроением отечественных и иностранных инвесторов. Общее влияние на российский финансовый рынок оказали общий рост экономической и политической стабильности в России, а также рост внутреннего спроса и уровня жизни граждан, появление инвестиционных ресурсов на внутреннем рынке ценных бумаг. Главное - создание в России инновационных условий для экономического роста и его стабилизации, а также растущая роль заимствований в процессе финансирования производства.

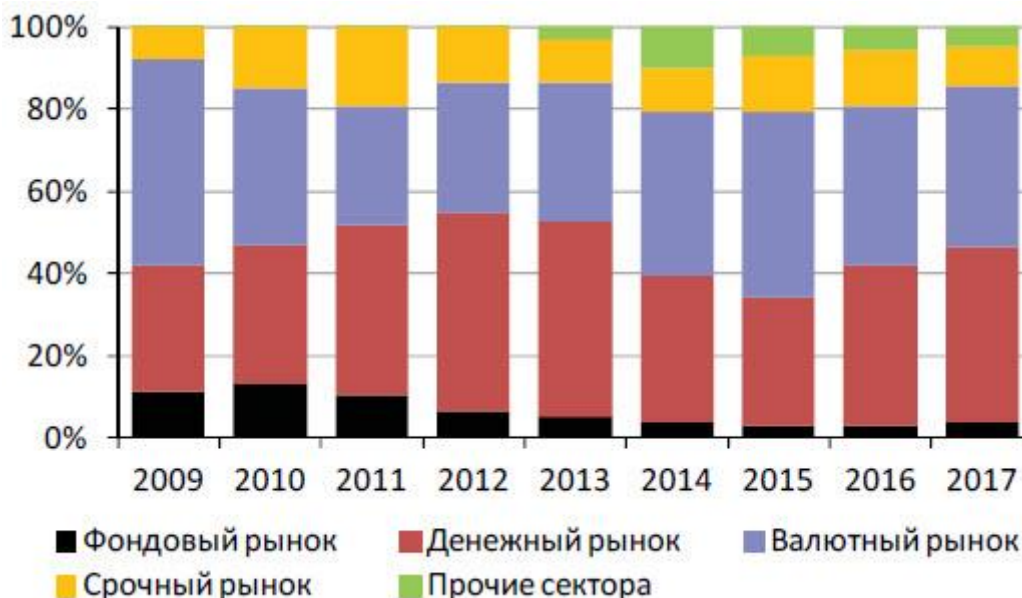

Рис. 3. Основные макроэкономические показатели

Развитие нового финансового рынка в России имеет инновационные ориентиры, связанные с развитием существующих и появлением новых услуг, которые необходимы физическим и юридическим лицам. В некоторых случаях российский рынок остается закрытым для иностранных компаний, желающих предоставлять более широкий спектр финансовых услуг на самых выгодных условиях. Также одной из причин привлекательности российского рынка для большинства иностранных компаний является возможность максимально быстрого обогащения за счет различных действий в разных секторах экономики. Финансовый потенциал финансового рынка в России не исчерпан, несмотря на относительно высокий уровень инфляции, многие эксперты высоко оценивают финансовые возможности российской экономики. Чтобы привлечь большинство инвесторов на внутренний финансовый рынок, необходимо активно внедрять глобальное лоббирование в сфере промышленного финансирования: определить направление внешнеторговых отношений, определить приоритетных партнеров, различные сектора и методы поддержки отечественных инвесторов. Быстро представить торговые тенденции для экономических союзников. Совершенствовать таможенную и таможенную политику. Инициировать широкую практику финансовой поддержки экспортеров путем увеличения средств из Фонда экспортных гарантий, субсидирования процентных ставок по кредитам и использования накопленных валютных резервов. Таким образом, основными перспективными направлениями развития финансового рынка в России являются:

1. Реформа существующей модели финансового рынка в России с учетом отклонения от спекулятивной модели развития и интеграции с развивающимися странами, в частности со странами СНГ и БРИК. Эта мера значительно расширит возможности России по привлечению капитала, а также уменьшит риски, связанные с притоком спекулятивного капитала на рынок и потерей суверенитета на национальном рынке.

2. Увеличение реальных инвестиций в российскую экономику. Учитывая оптимальное соотношение между привлечением иностранных инвестиций в Россию и экспортом иностранного капитала, эта мера поможет сбалансировать стимулы и регулирование инвестиций.

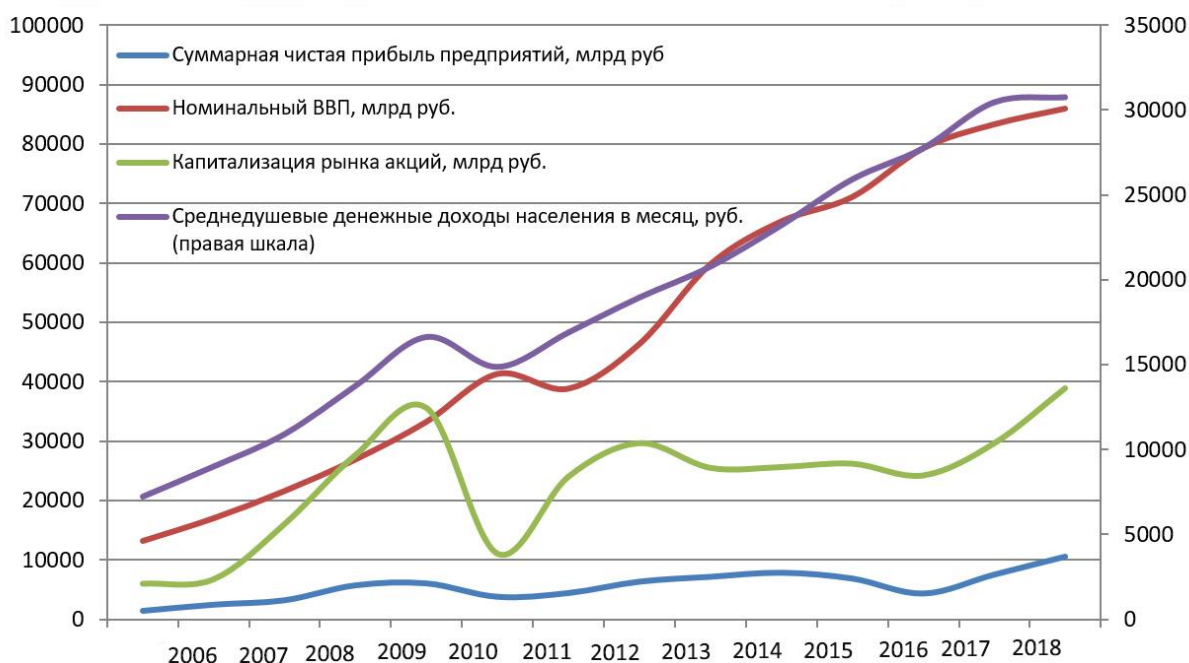
3. Регулярно изучать дисбаланс в инвестициях в инвестиционную политику государства, особенно в том, что касается определения избытка или дефицита необходимого инвестиционного капитала путем сравнения объема доступных внутренних ресурсов и потребностей в инвестициях. Эта мера позволит существенно устранить дефицит инвестиционного капитала на российском финансовом рынке, в том числе с целью развития экономики за счет привлечения иностранных инвесторов на требуемый период и благоприятных условий для страны, а также избыточного капитала с учетом приоритета внутреннего экспорта и экспортного контроля за рубежом.

4. Комплексное развитие инфраструктуры внутреннего финансового рынка, в частности, инновационные направления для разработки новых продуктов и технологий сторон, а также расширение небанковских институтов развития. Создание новых площадок для обмена в России. Практическое применение этих мер уменьшит информационные и регуляторные барьеры на рынке, тем самым предотвращая справедливость и беспристрастность в определении цены.

Государство связано с финансовым рынком, а финансовый рынок объединяет такие рынки, как рынок ценных бумаг, валютный рынок, денежный рынок и кредитный капитал.

Фондовый рынок является важной частью финансовой системы государства, может повышать эффективность общественного воспроизводства и повышать его эффективность, оказывать стимулирующее воздействие и способствовать эффективному распределению инвестиционного капитала. В современных тенденциях развития финансового рынка и экономики в целом мы наблюдаем восстановление экономики за счет притока инвестиций и повышения котировок, что, несомненно, указывает на рост экономического роста в России.

Концепция развития финансового рынка до 2020 года:

- 1) Отказ от сегментированного подхода
- 2) Совместное рассмотрение банковского, фондового и страхового секторов
- 3) Глубина программирования до 2020 года
- 4) Сценарный анализ
- 5) Законодательство и организационные мероприятия по развитию финансового рынка
- 6) Механизмы реализации контроля развития

В современных тенденциях развития финансового рынка и экономики в целом мы наблюдаем восстановление экономики за счет притока инвестиций и повышения котировок, что, несомненно, указывает на рост экономического роста в России.

Список литературы

1. Павлюк А.В. Государственное регулирование экономики Российской Федерации в условиях экономических санкций // В сборнике: 25 лет внешней политике России. Сборник материалов X Конвента ПАМИ: В 5 томах. 2017. С. 496-508.

2. Agarkova L., Gurnovich T., Shmatko S., Podkolzina I., Filonich V. PRIORITY DIRECTIONS OF DEVELOPMENT OF INNOVATION EDUCATION CLUSTER IN THE REGIONAL AGRO-INDUSTRIAL COMPLEX // International Journal of Economics and Financial Issues. 2016. Т. 6. № 2. С. 718-727.

3. Sharafutdinov R.I., Gerasimov V.O., Akhmetshin E.M., Yumashev A.V., Pavlyuk A.V., Luzina T.V. INCLUSIVE GROWTH INDEX ASSESSMENT IN THE REGIONS OF THE VOLGA FEDERAL DISTRICT OF THE RUSSIAN FEDERATION // В сборнике: Innovation Management and Education Excellence through Vi-

sion 2020 Proceedings of the 31st International Business Information Management Association Conference (IBIMA). 2018. С. 3890-3902.

4. Taranova I.V., Podkolzina I.M., Prokhorova V.V., Kolomyts O.N., Kobozeva E.M. GLOBAL FINANCIAL AND ECONOMIC CRISIS IN RUSSIA: TRENDS AND PROSPECTS // Research Journal of Pharmaceutical, Biological and Chemical Sciences. 2018. Т. 9. № 6. С. 769-775.

УДК 368.013

ОСОБЕННОСТИ ПРИМЕНЕНИЯ МСФО В РОССИЙСКОЙ СТРАХОВОЙ ДЕЯТЕЛЬНОСТИ

ЧУНИНА АЛЕКСАНДРА ЕВГЕНЬЕВНА,

к.э.н., доцент

СИНИЦИНА ДИАНА ГАРИЕВНА,

к.э.н., доцент

Западный филиал ФГБОУ ВО РАНХ и ГС

КОНОПЛЕВА ВАЛЕРИЯ СЕРГЕЕВНА

к.э.н., доцент

ФГБОУ ВО «Северный (Арктический) федеральный университет

Аннотация: В статье рассматриваются вопросы внедрения международных стандартов финансовой отчетности в российскую страховую деятельность. Авторы рассмотрели основные особенности страхования в соответствии с МСФО (IFRS) 4 «Договоры страхования».

Ключевые слова: Международные стандарты финансовой отчетности (МСФО), страховая компания, договоры страхования, перестрахование, цедент, страховой случай, аквизиционные расходы.

FEATURES OF THE APPLICATION OF IFRS IN THE RUSSIAN INSURANCE BUSINESS

Chunina A. E.,

Sinitsyna D. G.,

Konopleva V.S.

Abstract: The article deals with the implementation of international financial reporting standards in Russian insurance activities. The authors considered the main features of insurance in accordance with IFRS 4 "Insurance contracts".

Key words: International financial reporting standards (IFRS), insurance company, insurance contracts, reinsurance, assignor, insurance event, acquisition costs.

Выпуском МСФО (IFRS) 4 «Договоры страхования» Совет по Международным стандартам финансовой отчетности завершил первый этап проекта, посвященного вопросам учета договоров страхования, включая договоры перестрахования, заключаемые самой фирмой, по которым она берет на себя ответственность. Кроме того, МСФО (IFRS) 4 применяется и к договорам перестрахования, цедентом (держателем) которых страховая компания является. Данный стандарт не рассматривает иные аспекты учета у страховых организаций, например, учет финансовых инструментов, которые входят в сферу применения МСФО (IAS) 32 «Финансовые инструменты: представление информации», МСФО (IAS) 39 «Финансовые инструменты: признание и оценка», МСФО (IFRS) 7 «Финансовые инструменты: раскрытие информации», или других активов и обязательств страховых организаций. В данном стандарте также не рассматриваются вопросы учета договоров страхования держателями полисов, отличными от держателей договоров перестрахования.

МСФО (IFRS) 4 применяется к определенным договорам, а не к определенным предприятиям. Таким образом, МСФО (IFRS) 4 применим не только к страховым компаниям, но и ко всем иным организациям. Страховщики при этом должны соблюдать требования всех других применяемых МСФО в

отношении договоров, не являющихся договорами страхования. Например, процентные доходы по депозитным договорам учитываются в соответствии с требованиями МСФО (IAS) 18 «Выручка». Права и обязанности, не включенные в сферу применения МСФО (IFRS) 4, могут непосредственно регулироваться каким-либо другим стандартом, например, финансовые инструменты, включая определенные финансовые гарантии, рассматриваются в МСФО (IAS) 39, а резервы, условные обязательства и условные активы – в МСФО (IAS) 37 «Резервы, условные обязательства и условные активы».

Следует указать, что в соответствии с МСФО (IFRS) 4 договор страхования – это договор, в соответствии с которым страховая организация принимает на себя страховой риск держателя полиса [1, с. 12], давая согласие на возмещение убытков держателю полиса в случае, если некое событие, обусловленное договором как неопределенное будущее событие (страховой случай), нанесет ущерб держателю полиса.

Именно страховой случай является одной из основных характеристик договора страхования. Неопределенность (или риск) составляет суть договора страхования. Поэтому при заключении договора страхования обязательно наличие неопределенности в отношении:

- 1) наступления страхового случая;
- 2) времени его наступления;
- 3) суммы, которую страховщик должен будет заплатить в случае наступления страхового случая.

В соответствии со страховым случаем, который предусмотрен заключенным договором страхования, возникает «страховой риск», переходящий от держателя договора к его эмитенту. К страховым рискам можно отнести риск, болезни, смерти, нетрудоспособности, ущерба от потери имущества и т.д. Не относятся к страховым рискам финансовые риски, связанные, например, как изменения процентной ставки, обменного курса иностранной валюты, цены товара и пр.

Риск истечения или продления срока действия договора (т.е. риск того, что контрагент аннулирует договор ранее или позднее ожидаемого эмитентом срока, принятого во внимание при ценообразовании по данному договору) или риск дополнительных расходов (т.е. риск неожиданного увеличения административных затрат, связанных с обслуживанием какого-либо договора, но не затрат, относящихся к страховым случаям) не являются страховыми рисками, поскольку они не относятся к ранее существовавшим рискам, которые передаются по договору, а также потому, что они не наносят ущерба интересам контрагента [2, с. 274].

Договор, подвергающий эмитента финансовому риску без значительного страхового риска, не представляет собой договора страхования, и поэтому такой договор будет учитываться как финансовый инструмент. Страховой риск считается значительным, когда существует хотя бы один сценарий развития событий, имеющий коммерческий смысл, при котором страховщик понесет значительные убытки в результате наступления страхового случая. Событие, ведущее к возникновению убытков, имеет коммерческий смысл, если это событие заметно влияет на экономические параметры сделки таким образом, что страховщик должен будет выплатить дополнительные значительные суммы возмещения держателю полиса сверх той суммы, которая была бы выплачена, если бы страховой случай не наступил. Не имеет значения тот факт, что вероятность наступления этого страхового случая чрезвычайно мала или что ожидаемая приведенная (дисконтированная) стоимость условных потоков финансовых средств составляет лишь небольшую долю ожидаемой приведенной (дисконтированной) стоимости всех оставшихся потоков финансовых средств по договору. Дополнительные выплаты возмещения могут предусматривать требование выплат раньше (например, в случае смерти), чем в случае, когда держатель полиса доживает до более преклонного возраста. Например, депозитный договор, по условиям которого выплачивается фиксированная сумма на дату окончания договора, но который также предусматривает выплату аналогичной суммы в случае смерти в течение срока его действия, является договором страхования при условии, что приведенная стоимость выплат в случае смерти может значительно превышать приведенную стоимость суммы, подлежащей выплате на дату окончания договора.

В сферу применения МСФО (IFRS) 4 также входят выпускаемые предприятием финансовые инструменты, содержащие негарантированную возможность получения дополнительных выгод. С другой

стороны, несмотря на то, что договоры финансовых гарантий отвечают определению договора страхования, они, как правило, не попадают в сферу применения МСФО (IFRS) 4 [3, с. 265].

Страховой риск оценивается по каждому договору без учета эффекта, связанного с портфелем договоров в целом, и поэтому страховой риск может быть значительным, даже если возникновения существенных убытков не ожидается в отношении портфеля договоров в целом. Если известно, что какой-либо сравнительно однородный портфель индивидуально несущественных договоров состоит из договоров, каждый из которых предусматривает передачу страхового риска, то в этом случае страховщику не требуется анализировать каждый договор в составе такого портфеля в отдельности с целью выявления нескольких не являющихся производными инструментами договоров, предусматривающих передачу незначительного страхового риска.

Рассмотрим также аквизиционные расходы и отложенные аквизиционные расходы.

Аквизиционные расходы представляют собой расходы, которые несет страховая организация при непосредственной продаже страхового полиса. Сюда могут включаться как исключительно комиссионное вознаграждение страховым агентам, так и иные расходы: заработная плата и начисления на нее штатным сотрудникам, осуществляющим деятельность исключительно по заключению договоров страхования, аренда офиса, реклама и другие расходы, если имеется возможность отнести их непосредственно к конкретному виду страхования.

В свою очередь отложенные аквизиционные расходы – это некоторая часть аквизиционных расходов, которая относится к будущим отчетным периодам. Отложенные аквизиционные расходы находятся в таком же соотношении, что и пропорциональное соответствие резерва незаработанных премий, включая подписанные страховые премии брутто по каждому конкретному страховому договору.

В соответствии с МСФО в отчетности страховых организаций в активе баланса может содержаться статья «Отложенные аквизиционные расходы». Сумма отложенных аквизиционных расходов рассчитывается в соответствии со сроком действия договора по каждому страховому полису.

Таблица 1

Проблемы, затрагивающие деятельность страховой компании в условиях перехода на МСФО

Наименование проблемы	Характеристика проблемы
1. Информационные проблемы	<ul style="list-style-type: none"> – определение источников и состава информации; – сбор ретроспективной и сопоставимой информации; – формализация и стандартизация документооборота; – использование контрольных операций по проверке информации.
2. Процедурные проблемы	<ul style="list-style-type: none"> – оптимизация процедур обработки первичной информации; – оптимизация процедур учета и выверки расчетов; – оптимизация и эффективная организация процедур подготовки локальной отчетности, трансформации и консолидации отчетности.
3. Методические проблемы	<ul style="list-style-type: none"> – стандартизация учетных процедур и методики расчетов (например, использование плана счетов, единой учетной корпоративной политики и др.); – минимизация участков учета, при которой необходимо вторично обработать документы с первичной информацией для разработки отчетности в соответствии с разработанными и принятыми стандартами.

Таким образом, можно заключить, что целью настоящего МСФО (IFRS) 4 является описание требований к представлению в финансовой отчетности договоров страхования компанией (называемой в настоящем МСФО (IFRS) страховщиком), осуществляющей выпуск таких договоров до того момента, пока Совет не закончит вторую стадию своего проекта по договорам страхования. В частности, МСФО

(IFRS) 4 требует:

1. Ограниченных усовершенствований порядка учета страховщиком договоров страхования.

2. Раскрытия информации, которое определяет и объясняет суммы в финансовой отчетности страховщика, возникающие в связи с договорами страхования, и помогает пользователям этой финансовой отчетности понять величину, распределение во времени и неопределенность будущих потоков финансовых средств по договорам страхования. При переходе на МСФО могут возникать различные проблемы затрагивающие деятельность компании, которые представлены в таблице 1.

В настоящее время предприятие обязано применять МСФО (IFRS) 4 по отношению:

– к договорам страхования, включая также договоры перестрахования, в соответствии с которыми страховая организация является обязанной стороной, и договор перестрахования, за который она несет ответственность;

– к эмитируемым предприятием соответствующих финансовых инструментов.

При этом следует учесть, что в сферу действия МСФО (IFRS) 4 не входят операции по учету финансовых активов и финансовых обязательств страховщиков.

Кроме того, предприятие не применяет МСФО (IFRS) 4 по отношению:

– к гарантии на продукцию, предоставляемой непосредственно производителем, дилером или розничным продавцом;

– к активам и обязательствам работодателей по планам вознаграждений работникам и обязательствам по пенсионным планам, отражаемым в отчетности пенсионными планами с установленными выплатами;

– к договорным правам или договорным обязательствам, которые зависят от будущего использования или права использования нефинансового объекта, а также к гарантии арендатора в отношении остаточной стоимости, встроенной в финансовую аренду;

– к договорам финансовой гарантии, за исключением случаев, когда страховая организация ранее рассматривала их в качестве договоров страхования и применяла порядок учета, аналогичный порядку учета договоров страхования. В этом случае страховая организация может выбрать применение МСФО (IFRS) 4 для учета таких договоров финансовой гарантии. Эмитент может принимать такое решение в отношении каждого отдельного договора, однако решение, принятое по каждому договору, не может быть пересмотрено;

– к условному возмещению, подлежащему оплате или получению при объединении бизнеса договорам прямого страхования, которыми владеет предприятие (т.е. договорам страхования, по которым предприятие является держателем полиса). Однако cedent должен применять настоящий МСФО (IFRS) к договорам перестрахования, которыми он владеет.

Таким образом, можно сделать вывод, что в настоящее время существуют определенные особенности использования МСФО (IFRS) 4 в страховой деятельности, которые должны учитывать как страховщиками, так и страхующимися юридическими и физическими лицами.

Список литературы

1. МСФО (IFRS) 4 «Договоры страхования»: Учебное пособие по МСФО для профессиональных бухгалтеров банка. М.: 2015. – 34 с.

2. Бураков Д. В. Финансы, деньги и кредит: учебник и практикум для академического бакалавриата. – 2-е изд., перераб. и доп. – М.: Издательство Юрайт, 2019. – 366 с.

3. Евдокимов А.И. Международные валютно-кредитные отношения : учебник и практикум для академического бакалавриата / А. И. Евдокимов [и др.]; под ред. А. И. Евдокимова, И. А. Максимцева, С. И. Рекорд. – М.: Издательство Юрайт, 2019. – 335 с.

ФИЛОЛОГИЧЕСКИЕ НАУКИ

УДК 811.111

К ВОПРОСУ О ФУНКЦИОНАЛЬНОЙ ПРИНАДЛЕЖНОСТИ ТЕКСТОВ ВЫСТУПЛЕНИЙ TED TALKS

ЗАРИПОВА НЕЛЛИ РИНАТОВНА

студентка 5 курса

ФГБОУ ИВО «Московский государственный гуманитарно-экономический университет»

*Научный руководитель: Джабраилова Валида Саидовна**к.ф.н., доцент**ФГБОУ ИВО «Московский государственный гуманитарно-экономический университет»*

Аннотация: в статье рассматриваются основные характеристики научно-популярного стиля литературы, который, являясь синкретическим жанром функциональной стилистики, имеет собственные языковые и функциональные особенности. Дается подробный анализ функциональным характеристикам текстов выступлений TED Talks.

Ключевые слова: функциональный стиль, научно-популярный стиль, научно-популярная лекция, выступления TED Talks, подстиль, лексический уровень, грамматический уровень.

ON FUNCTIONAL PECULIARITIES OF TED TALKS TEXTS

Zaripova Nelly Rinatovna

Abstract: the article discusses the main characteristics of the popular science style of literature, which, being a syncretic genre of functional stylistics, has its own linguistic and functional features. A detailed analysis of the functional characteristics of the TED Talks texts is given.

Keywords: functional style, popular science style, popular science lecture, TED Talks, substyle, lexical aspect, grammatical aspect.

Тексты выступлений TED Talks являются эффективным инструментом популяризации научной мысли. Однако в силу новизны формата они остаются малоизученными и представляют большой интерес для лингвистов и специалистов в области перевода. Нечеткие границы научно-популярной литературы затрудняют функциональную и жанровую дифференциацию TED Talks, что, в свою очередь, влияет на возможность классификации переводческих стратегий при работе с текстами выступлений. Таким образом, на начальных этапах исследования возникает необходимость дать определение текстам выступлений TED Talks и определить их принадлежность согласно разделению на функциональные стили и подстили.

Феномен научно-популярной лекции в настоящий момент вышел за пределы академических выступлений, постепенно сформировав целую культуру распространения научных знаний. Они ориентированы на самую разнообразную аудиторию, предоставляют контент высокого качества, отличаются актуальностью и содержательностью тематики. В английском языке лекции подобного формата обозначаются термином "talks", словарь MacMillan дает следующее определение: «an informal lecture about a subject», онлайн-словарь Oxford трактует это понятие как «an informal address or lecture». Стоит обра-

тить внимание на то, как данное объяснение описывает главный принцип научно-популярных лекций – неформальная подача, разительно отличающаяся от канонов научной лекции. Выступление должно не только иметь научную новизну, но и быть понятным усредненному реципиенту, вне зависимости от его пола, возраста, национальной, религиозной принадлежности и т.д.

В руководстве для лекторов конференции TED выступление данного формата определяется как короткое (не более 18 минут), понятное широкой публике устное выступление специалиста на актуальную тему, основанное на его личном научном исследовании [11]. Анализ российских источников по данной теме показал, что в русском языке лекции данного вида обозначаются следующими словами и словосочетаниями: *выступление, лекция, публичная лекция, популярная публичная лекция, научно-популярная лекция*. Анализируемый вид лекций относится к особому виду устной публичной речи на актуальную научную тему, который по своим признакам близок к русскоязычным понятиям «научно-популярная лекция» и «популярная публичная лекция» [7, с.18].

Прагматика популярной публичной лекции состоит в нацеленности на популяризацию науки в обществе, формирование определенного мнения в сознании широких масс относительно актуальной научной проблемы, изменение отношения общества в целом либо той или иной социальной группы к определенной проблеме или к значимому аспекту жизни общества. Сформировав понятие научно-популярной лекции или же популярной публичной лекции – будем считать данные конструкции синонимическими – мы приходим к пониманию того, что TED Talks полностью соответствуют данному определению не только в силу названия, но и по прагматической цели. Согласно слогану TED – “ideas worth spreading”, основная миссия проекта – распространение уникальных идей в формате коротких выступлений на понятную аудитории тему.

Научно-популярные лекции и научно-популярная литература в целом находятся на границе двух функциональных жанров: научного и публицистического, что затрудняет определение их языковых и функциональных особенностей [1, с.121]. Научно-популярные лекции отличает набор функциональных характеристик, которые присущи как научному, так и публицистическому, функциональным стилям. Следовательно, так как тексты выступлений TED Talks были нами определены как научно-популярные, возникает необходимость обратиться к вопросу их функциональной характеристики.

А.В. Степанов отмечает, что специфика языка научно-популярной литературы заключается в том, что любое научное понятие в нем заключено в цепь житейских ассоциаций, подчиняясь, таким образом, проблеме реципиента. В отличие от текстов собственно-научного стиля, научно-популярная литература использует языковые средства, характерные для других функциональных стилей, в том числе эмоциональные, стилистически заниженные или завышенные языковые средства. С другой стороны, сокращается использование специальных терминов или «собственно научных» средств [8, с. 67].

В научном стиле, требующем максимальной точности выражения мысли, исключаящей «разночтения», содержание передается (или должно передаваться) как бы единственным, «инвариантным» способом при помощи определенного, исторически выработанного и закрепленного традицией набора языковых средств и приемов выражения, действующих в какой-то степени по принципу кода. В научно-популярных текстах это объективное содержание передается альтернативными способами, в авторской трактовке [6, с. 257]. Отправитель речи (адресант) излагает объективную истину в своем варианте языкового выражения, по-своему оформляет ее словесно, по-своему «аранжирует» языковой материал, т. е. создает из него что-то свое, оригинальное, отступая от достаточно строгих канонов употребления языковых средств в научном стиле и используя их нестандартно, творчески.

Творческий субъективный момент привносится в повествование с целью воздействия на аудиторию, поскольку впечатление производит то, что является отклонением от общепринятой нормы. Это имеет чрезвычайное значение в сфере массовой коммуникации, к которой с некоторыми оговорками можно отнести и научно-популярную литературу и которая «для надежной передачи смысла предполагает совмещение интеллектуального и эмоционального начал», является «прагматическим синтезирующим явлением, а ее язык - последовательным соотношением экспрессии и стандарта» [6, с. 258], т. е. творческого и нетворческого.

Тексты выступлений TED Talks, представляющие научные изыскания и использующие научную

базу, все же не относятся к собственно-научному подстилю, так как обращены к широкой аудитории, представлены в виде очных лекций, главным элементом которых является контакт с аудиторией, и используют всевозможные образные, экспрессивные ресурсы языка для привлечения внимания к освещаемой проблеме. Следовательно, на данном этапе представляется возможным систематизировать основные свойства текстов выступлений TED Talks, которые относятся к научно-популярному подстилю. Основными чертами TED Talks являются:

1. актуальность освещаемой темы;
2. сохранение логической последовательности изложения, но при этом происходит опущение большей части доказательной базы;
3. ярко представлен авторский идиостиль;
4. ориентация на экстралингвистические факторы;
5. стилистическая подвижность, эмоциональность и экспрессивность выступления.

Помимо общих функциональных характеристик, обратим внимание на особенности, существующие на каждом из языковых уровней. В частности, на лексическом уровне выделяются:

1. широкое использование терминов, которые зачастую объясняются с помощью общеупотребительной лексики;
2. использование аббревиатур и сокращений, характерных для научного стиля, однако, с обязательной расшифровкой;
3. использование числовых значений, дат, имен собственных для персонализации истории, характерной для публицистических жанров;
4. использование интернациональных лексических единиц и заимствований;
5. использование вводных и вставных конструкций с целью логического повествования и пояснения специализированной лексики;
6. использование фразовых глаголов и общеупотребительных идиоматических выражений;
7. использование средств художественной выразительности, эмоционально и экспрессивно-окрашенных единиц;
8. использование интенсификаторов (so, only...).

На грамматическом уровне текстам выступлений TED Talks присущи следующие черты:

- 1) многообразие грамматических конструкций: наряду с простыми предложениями употребляются сложносочиненные и сложноподчиненные конструкции;
- 2) использование как активного, так и пассивного залога, являющегося характерной чертой научного стиля;
- 3) использование модальных глаголов при взаимодействии с аудиторией;
- 4) использование повелительного наклонения для выражения апеллятивной функции;

Стоит отметить, что синтаксису TED Talks характерны свойства разговорной речи, однако, из-за жестких временных рамок, повествование построено четко и логически. Среди особенностей синтаксиса выделяют:

1. использование причастных и деепричастных оборотов, однородных членов предложения;
2. использование риторических вопросов, восклицаний, вопросно-ответных комплексов;
3. использование приемов, облегчающих восприятие текста – эллипсис, парцелляция;

Так как выступления TED Talks основаны на стремлении как можно доступнее объяснить научное знание, оратор прибегает, в том числе, и к стилистическим приемам, облегчающим восприятие. Среди них были выделены:

- выстраивание диалога с читателем или аудиторией:
 - обращения,
 - вопросы логического характера,
 - личные местоимения 1-го и 2-го лица;
- использование приемов диалогизации в монологической речи автора текста или оратора:
 - риторические вопросы и восклицания,

- риторические диалоги,
- личное местоимение мы и притяжательное наш,
- глаголы в форме 1-го лица множественного числа настоящего или будущего времени;
- чередование смысловых типов речи: рассуждения, описания, повествования;
- использование риторических тропов и фигур речи для выразительности: метафор, эпитетов, сравнений, гиперболы, инверсии, анафоры, эпифоры, лексического и синонимического повторов и т.д.;
- конкретизация материала с помощью примеров, приведенных после теории, вставки ярких деталей;
- наделение заголовка информативной и рекламной функцией: он должен определять сферу науки и тему текста, при этом увлекать адресата экспрессивными средствами языка.

Из приведенных выше характеристик можно заключить, что тексты выступлений TED Talks принадлежат к научно-популярному подстилю литературы, который находится на границе двух функциональных стилей: научного и публицистического. Обладая основными чертами, присущими этим стилям, тексты TED Talks выполняют не только функцию сообщения нового научного знания, но и воздействуют на аудиторию с целью привлечения внимания к определенной проблеме. Таким образом, тексты выступлений TED Talks являются новой лингвистической производной, требующей более внимательного изучения для определения стратегии решения основных трудностей, возникающих в процессе перевода.

Список литературы

- 1.Баринова Е.Е. Научно-популярная литература в классификации жанров (теоретический и исторический аспекты), Сибирский Филологический журнал, 2012. – С. 120-128.
- 2.Будагов Р. А. Литературные языки и языковые стили. М. : Наука, 1967. – 376 с.
- 3.Васюченко Г.А. Лексические характеристики английского научно-популярного повествования: дис. канд. филол. наук, 1980. – 175 с.
- 4.Виноградов В.В. Стилистика. Теория поэтической речи, поэтика. М., 1963. – 259 с.
- 5.Кожина М.Н. Стилистика русского языка. М.: Просвещение, 1993. - 224 с.
- 6.Костомаров В.Г. Русский язык на газетной полосе: Некоторые особенности языка современной газетной публицистики. М., 1971. – 267 с.
- 7.Нечаева В.В. Популярная публичная лекция жанра Talk: особенности языка и стиля, Известия Российского Государственного Педагогического Университета им. А.И.Герцена, 2016. – С.17-22.
- 8.Степанов А.В. Практическая стилистика русского языка. Лекции с упражнениями: Учебное пособие. – М.: Изд-во МГУ, 2005. – 176 с.
- 9.Oxford Online Dictionary. [Электронный ресурс] URL: <https://en.oxforddictionaries.com> (дата обращения 14.03.2019);
- 10.Macmillan Online Dictionary. [Электронный ресурс] URL: <https://www.macmillandictionary.com> (дата обращения 14.03.2019);
- 11.TEDx Speaker Guide, 2015 [Электронный ресурс]. Режим доступа: http://www.dst.uniroma1.it/sites/default/files/allegati_notizie/tedx_speaker_guide.pdf (дата обращения: 04.04.2019).

© Н.Р.Зарипова, 2019

УДК 801.81

КОНЦЕПТ «ГОСТЕПРИИМСТВО» В ПОСЛОВИЦАХ И ПОГОВОРКАХ НАРОДОВ МИРА

РОДИНА РАДА АНАТОЛЬЕВНА,
ТАЕВА ОКСАНА ВЛАДИМИРОВНА

Ст. преподаватели

МОРЕВА ЕЛЕНА ЮРЬЕВНА,
ИСКАКОВА АСЕМГУЛЬ ОРАЗОВНА

Преподаватели

СКГУ им. М. Козыбаева, г. Петропавловск, Казахстан

Аннотация: Статья посвящена изучению традиций гостеприимства русских, казахов, англичан и китайцев, выраженных в пословицах и поговорках вышеозначенных народов. Концепт «гостеприимство» заслуживает отдельного внимания. Он является одним из главных концептов для понимания менталитета народа, потому что через него хорошо видны особенности взаимоотношений между людьми в разных странах.

Ключевые слова: пословицы, гостеприимство, русские, казахи, англичане, китайцы.

CONCEPTION OF HOSPITALITY IS IN PROVERBS AND SAYING OF THE WORLD

Rodina Rada Anatolyevna,
Taeva Oksana Vladimirovna,
MOreva Elena Yuryevna,
Iskakova AsemgyI Orazovna.

Annotation: The article is devoted to the study of the traditions of hospitality of Russians, Kazakhs, Englishmen and Chinese, expressed in the proverbs and sayings of the above-mentioned peoples. The concept of hospitality deserves special attention. It is one of the main concepts for understanding the mentality of the people, because through it you can clearly see the peculiarities of relationships between people in different countries.

Keywords: mentality, proverbs, saying, collectivism, individualism, family relations, Russians, Kazakhs, Englishmen.

Концепт «гостеприимство» важен для понимания любой культуры, «так как связан с традициями этноса и позволяет представить культурную картину мира изучаемых народов». [1]

Этот концепт отражает особенности взаимоотношений между людьми в разных странах.

Русские славут гостеприимным народом. Они говорят:

Гость на пороге — счастье в доме.

Хороший гость всегда вовремя.

Какой же гость, по мнению русских, является хорошим?

Правила для гостя гласят:

У себя, как хочешь, а в гостях, как велят.

Что поставят, то и кушай, а хозяина в доме слушай.

То есть, гость уважает желание хозяев и не диктует свои правила.

Также у русских «по первому зову в гости не ездят».

Но есть особая категория гостей, которых рады видеть всегда. Такому гостю не нужно приглашение. Наоборот, гость покажет, что с таким же дружеским расположением относится к хозяевам, если не будет придерживаться правила ожидания приглашения:

Желанный гость зову не ждет.

Признаком хорошего тона считается пригласить хозяев к себе в гости:

В гости ходить, так надо и к себе звать.

Строго осуждаются гости, которые стараются заметить недостатки, а после разнести о хозяевах сплетню:

В гостях будь слепым, а выйдешь — немым.

Ни в коем случае гостю нельзя быть навязчивым:

Пустили погреться, а он уж и детей крестить.

Существуют также правила поведения хозяев:

Встречай не с лестью, а с честью.

Дорогого гостя встречают еще за воротами:

Коли рады гостям, так встречайте их за воротами.

На стол ставят лучшее в зависимости от состояния хозяев:

Чем богаты, тем и рады.

Также гостю отводится лучшее место в доме:

Званному гостю — первое место.

Хозяин должен быть веселым с гостями:

Хозяин весел — и гости радостны.

Особое отношение у русских людей было к странникам, коих много бродило по дорогам. Их принимали во всех крестьянских домах.

Пословицы говорили:

Кто за хлеб-соль берет у странного, у того спорыньи в доме не будет.

То есть, у того, кто требует плату за гостеприимство у странника, не будет успеха.

Кинь хлеб-соль на лес — пойдешь, найдешь.

Смысл этой поговорки: окажи милость нуждающемуся и тебе будет неожиданный прирост. Милосердие к нуждающемуся до сих пор считается важной добродетелью в понимании русского человека.

Казахи говорят:

Нетопленный дом сараю подобен, дом без гостей — могиле подобен. Обратите внимание, насколько мрачный и гнетущий образ используется в этом народе для дома, в котором нет гостей.

В казахских традициях существует три типа гостя:

Первый тип — странник.

Люди, отправляющиеся в дорогу, могли не брать припасов с собой. В любой юрте они находили приют и ужин.

Второй тип — родственники и друзья, которых всегда принимали с почетом.

Именно о первой и второй категории говорится:

Гость приходит — счастье в дом с собой приводит.

Хозяева старались угодить гостю во всем. Для пришедшего отводилось почетное место.

Гостя обязательно нужно было сытно накормить:

Гость не будет сыт словами.

Когда гость приходит, мясо хозяин готовит, если мяса не имеет, лицо хозяина краснеет.

Эта поговорка учит, что бедность не является оправданием хозяину в отсутствии мяса для гостя.

В плохом доме гость хозяйничает.

То есть, хозяин должен учитывать каждую мелочь при приеме гостя, чтобы гостю не было необходимости заботиться о себе самому.

И, наконец:

Гостю "приходи" говорят всегда, но, когда уходить, не говорят никогда.

Для гостей тоже есть пословицы-напоминания:

Гость, ведущий с собой ещё одного гостя, радости не вызывает.

Гость, не забывай, что ты и свой дом имеешь.

Гость смиреннее овцы.

И вот еще интересная пословица, отражающая традицию обязательного посещения гостем всех родственников и знакомых, находящихся поблизости:

Гость, не забывай, что в следующих домах тоже угостят.

Умеренность в еде при посещениях позволит не обидеть хозяев отказом от угощения в следующем доме.

Третий тип гостя — празднично шатающиеся, которые переходят из юрты в юрту, чтобы собрать сплетни. О таких говорят:

Гость не много посидит, да многое углядит.

Эти гости одобрения не вызывали. Именно о них сказано:

Для незваного гостя и чай изысканное блюдо.

Англичане советуют:

Соседа люби, но забор не убирай.

То есть, не пускай никого в свою частную жизнь, даже соседа, у которого больше возможностей узнать подробности твоей жизни, чем у многих других.

Не злоупотребляй гостеприимством.

Частый гость надоедает.

В гости англичане ходят по приглашению. В общении для англичан характерна сдержанность и привычка оберегать свое личное пространство. Они предпочитают проводить время с семьей. Англичане говорят: «*Благодетельность начинается дома*».

Они во всех случаях отдают приоритет интересам своей семьи.

Гарипова Гульнара Раисовна пишет об англичанах: «Стереотип англичанина заключается в образе сдержанного, консервативного человека, что не могло не отразиться в «языке» культуры. Вместо пышных застолий англичане предпочитают устроить званый чай — to give a tea-party или званый обед — to give luncheon party. В выражении концепта «гостеприимство» в английском языке присутствует светскость, следование этикету и нормам поведения». [2]

Правила этикета дают возможность гостям и хозяевам проявить взаимное внимание и взаимное уважение, делая общение максимально комфортным для всех.

Английскую сдержанность мы видим и в пословицах о гостеприимстве, которых не так много в английском фольклоре. Для англичанина прием гостей во многих случаях — дань вежливости.

Китайцы очень гостеприимный народ. Они говорят:

Кто порог переступил, тот и гость.

У гостеприимного человека много друзей.

Лю Темэй пишет: «Во многих странах принято, что гость должен уважать, прежде всего, законы дома, в который он вошел. В Китае к гостю относятся с большой добротой и уважением и позволено все, что угодно, лишь бы гостю было хорошо!» [3]

Это подтверждает пословица:

Если гости довольны, то для хозяина это большая честь.

Конечно, гости, которые не соблюдают правила приличия, осуждаются и в китайской культуре. О таких людях говорят, что это «*гости, которые подавляют(притесняют) хозяев*».

Часто гостивший приглашает хозяев к себе:

Если не приглашаешь к себе, не будут приглашать и тебя.

Гостя обязательно угощают самыми свежими и вкусными блюдами:

Гостя голодным не оставляют.

Сытно накормить гостя настолько важно, что китайцы говорят:

Лучше нанести гостю оскорбление, чем оставить его голодным. Разумеется, оскорбить гостя — проступок очень тяжелый в любой культуре. Это сравнение в китайской пословице подчеркивает

обязанность хозяев приложить все усилия, чтобы гость не остался голодным.

Но важнее угощения оказывается проявление теплых чувств к гостю:

Любовь и дружба важнее, чем чай.

Гостя обязательно садят на почетное место. Правда, гости не могут сесть, пока их лично не рассадит хозяин дома. Также не принято доедать все с тарелки — хозяин может подумать, что не накормил гостя.

Правил этикета у китайцев очень много, гораздо больше, чем в западных странах.

Чжан Мянью отмечает: «Китай известен как государство этикета и церемоний, его культура — одна из древнейших». [1]

Это также выражено в национальных пословицах. Например, китайцы говорят:

Будучи вне дома, держите себя так, словно принимаете почетных гостей. Пользуясь услугами людей, ведите себя так, словно совершаете торжественный обряд.

Вся жизнь китайца словно торжественный обряд. Такова китайская культура. В этой торжественности и сложности кроется особая красота.

Итак, на примере четырех народов мы видим, что традиции гостеприимства в разных странах имеют схожие черты: обязательное взаимоуважение гостя и хозяина, стремление хозяина угодить гостю и др. Но в каждой стране есть свои культурные особенности в традициях приема гостей. Их знание покажет уважение к хозяевам и поможет завязать прочные контакты с представителями разных народов.

Список литературы

1. Чжан Мянью. Репрезентация концепта «гостеприимство/好客» в русской и китайской лингвокультурах // URL: <http://www.dslib.net/sravnit-jazykoved/reprezentacija-koncepta-gostepriimstvo-v-russkoj-i-kitajskoj-lingvokulturah.html>. – Дата обращения: 16.04.2019 г.

2. Гарипова Г. Р. Концепт "гостеприимство" в русском и английском языках// URL: [w.w.w.http://chloveknauka.com/kontsept-gostepriimstvo-v-russkom-i-angliyskom-yazykah](http://chloveknauka.com/kontsept-gostepriimstvo-v-russkom-i-angliyskom-yazykah). – Дата обращения: 16.04.2019 г.

3. Лю Темэй. Пословицы и поговорки, отражающие реалии обиходного этикета русских и китайцев // URL: [w.w.w.http://naukarus.com/poslovitsy-i-pogovorki-otrazhayuschie-realii-obihodnogo-etiketa-russkih-i-kitajtsev](http://naukarus.com/poslovitsy-i-pogovorki-otrazhayuschie-realii-obihodnogo-etiketa-russkih-i-kitajtsev)[https:// www.chinahighlights.ru/culture/chinese-guest-and-host-customs.htm](https://www.chinahighlights.ru/culture/chinese-guest-and-host-customs.htm).–Дата обращения: 16.04.2019 г.

ЮРИДИЧЕСКИЕ НАУКИ

УДК 4414

РЕГУЛИРОВАНИЕ СЛУЖЕБНЫХ СПОРОВ НА ГОСУДАРСТВЕННОЙ ГРАЖДАНСКОЙ СЛУЖБЕ

ЕВСТАФЕЕВА КРИСТИНА АЛЕКСАНДРОВНАпреподаватель юридических дисциплин
колледж Стерлитамакского филиала ФГБОУ ВО «Башкирский государственный университет»

Аннотация: В статье рассматривается возможность поступления на государственную гражданскую службу, государственные споры, а также регулирование служебных споров на государственной гражданской службе.

Ключевые слова: гражданские отношения, гражданский спор, государственная гражданская служба, коллективный служебный спор.

REGULATION OF SERVICE DISPUTES ON STATE CIVIL SERVICE

Evstafeeva K.A.

Abstract: The article discusses the possibility of entering the civil service, state disputes, as well as the regulation of service disputes in the civil service.

Keywords: civil relations, civil dispute, public civil service, collective service dispute.

Между субъектами отношений, связанных с поступлением на государственную гражданскую службу, ее прохождением и прекращением, могут возникать разногласия, обусловленные различным пониманием ими своих субъективных прав, обязанностей и юридически значимых интересов, а также способов их реализации. Такие разногласия в случае невозможности урегулирования самими спорящими сторонами передаются на разрешение компетентными органами посредством установленных законом процедур и приобретают характер служебного спора. Отмечается, что законодательное определение индивидуального служебного спора охватывает только служебные споры по вопросам применения законов, иных нормативных правовых актов о гражданской службе и служебного контракта, т.е. «споры о праве», и не включает в себя разногласия по поводу реализации законных интересов гражданского служащего, которые могут быть удовлетворены при установлении новых или изменении существующих условий служебного контракта, т.е. «споры об интересе», что не исключает возможности возникновения такого рода разногласий. Что же касается коллективных служебных споров, то действующим законодательством о гражданской службе понятие «коллективный служебный спор» не предусмотрено, между тем Закон о госслужбе не содержит и прямого запрета на такого рода споры в сфере гражданской службы.

Понятие «служебный спор» является сравнительно новым для российского законодательства о государственной гражданской службе. Впервые его легальное определение было дано в Федеральном законе от 27 июля 2004 г. № 79-ФЗ «О государственной гражданской службе Российской Федерации». До вступления в силу ФЗ «О государственной гражданской службе» рассмотрение споров, возникающих на гражданской службе, регулировалось трудовым законодательством. До настоящего времени трудовым законодательством по-прежнему устанавливаются некоторые особенности регулирования труда на государственной гражданской службе. Так, например, ст. 11 Трудового кодекса Российской Федерации предусматривает, что «на государственных гражданских служащих действие трудового законодательства и иных актов, содержащих нормы трудового права, распространяется с особенностями,

предусмотренными федеральными законами и иными нормативными правовыми актами Российской Федерации, законами и иными нормативными правовыми актами субъектов Российской Федерации о государственной гражданской службе».

В основе служебных споров между субъектами отношений, связанных с поступлением на государственную гражданскую службу, ее прохождением и прекращением, как правило, лежат разногласия по поводу заключения, изменения и расторжения служебного контракта, а также установления и применения условий труда гражданских служащих. В частности, служебные споры могут возникать в рамках:

а) индивидуальных служебных отношений, возникающих на основе служебного контракта о прохождении гражданской службы и замещении должности гражданской службы;

б) индивидуальных отношений, предшествующих заключению служебного контракта, т.е. в связи с реализацией гражданином конституционных прав на равный доступ к государственной службе, на свободное распоряжение своими способностями к труду и выбор рода деятельности (ч. 4 ст. 32, ч. 1 ст. 37 Конституции РФ);

в) индивидуальных отношений, вытекающих из служебных, по поводу прекращения или расторжения служебного контракта и увольнения с гражданской службы либо в связи с действительным или предполагаемым нарушением одной стороной служебного контракта прав другой стороны в период его действия;

г) коллективных (социально-партнерских) отношений с участием гражданских служащих в лице их представителей, с одной стороны, и представителя нанимателя, с другой стороны, по поводу заключения, изменения или выполнения коллективных договоров и соглашений, принятия локальных актов, регулирующих профессиональную деятельность гражданских служащих.

Такие разногласия связаны не с осуществлением государственным органом публичных функций в рамках своей управленческой компетенции, а с реализацией им как субъектом служебных отношений полномочий по управлению трудом государственных гражданских служащих и формированию кадрового состава для обеспечения собственной деятельности. С учетом возможности субсидиарного применения к отношениям, связанным с гражданской службой, в части, не урегулированной Законом о госслужбе, законов и иных нормативных правовых актов, содержащих нормы трудового права (ст. 73 Закона о госслужбе), указанные разногласия могут возникать в связи с применением или толкованием норм как административного, так и трудового права.

Таким образом, обоснованность признания служебного спора в качестве разновидности административно-правового спора вызывает серьезные сомнения.

Между тем сказанное не означает, что служебный спор следует рассматривать в качестве самостоятельного вида правовых споров. Поскольку природу спора предопределяет характер лежащих в его основе разногласий, характер обуславливающих возникновение служебных споров разногласий между субъектами отношений, связанных с поступлением на государственную гражданскую службу, ее прохождением и прекращением, позволяет сделать вывод о наличии по меньшей мере существенной общности данных споров с трудовыми спорами, которые, как и служебные споры, возникают по поводу заключения, изменения и расторжения трудовых договоров, установления и применения условий труда работников.

В литературе, напротив, обосновывается тезис об отличии служебных споров от трудовых споров. Так, по мнению Т.В. Иванкиной, разногласия на гражданской службе могут возникать не только по поводу условий профессиональной служебной деятельности, но и по поводу других прав, составляющих правовой статус гражданского служащего и выходящих за рамки взаимоотношений гражданского служащего и государственного органа, в котором он осуществляет профессиональную служебную деятельность. Соответственно, она предлагает выделять служебные споры (индивидуальные), возникающие из нарушения обязательств:

а) служебно-трудового отношения, стороной которого является представитель нанимателя;

б) государственно-служебного отношения, стороной которого является государство как таковое.

Проанализировав действующее законодательство о государственной гражданской службе в части регулирования служебных споров и судебную практику по данному вопросу, отмечаем, что в дан-

ной сфере существует ряд правовых пробелов.

Так, например, указание в ст. 69 ФЗ «О государственной гражданской службе» на то, что индивидуальным служебным спором будут являться только те разногласия, о которых заявлено в орган по рассмотрению индивидуальных служебных споров, представляется неточным, поскольку в соответствии с ч. 7 ст. 70 ФЗ «О государственной гражданской службе» служебный спор рассматривается комиссией по служебным спорам в случае, если гражданский служащий самостоятельно или с участием своего представителя не урегулировал разногласия при непосредственных переговорах с представителем нанимателя.

Учитывая изложенное, представляется, что служебный спор будет рассматриваться комиссией по служебным спорам, только если на первой стадии развития переговоры гражданского служащего с представителем нанимателя будут безрезультатными.

Вместе с тем в главе 16 ФЗ «О государственной гражданской службе» не устанавливаются права и обязанности гражданского служащего и представителя нанимателя при возникновении служебного спора.

Данный пробел, на наш взгляд, может приводить на практике к различному пониманию прав и обязанностей субъектов.

«Споры об интересе» на гражданской службе могут возникать по таким вопросам, как установление гражданскому служащему по его просьбе режима служебного времени, отличающегося от служебного распорядка государственного органа (в частности, неполного рабочего времени в случае, когда закон не предоставляет гражданскому служащему соответствующее право), проведение внеочередной аттестации гражданского служащего по его инициативе с учетом результатов годового отчета о профессиональной служебной деятельности с целью получения рекомендации к включению в кадровый резерв для замещения вакантной должности гражданской службы в порядке должностного роста (ч. 6 ст. 48 Закона о госслужбе), направление гражданского служащего для получения дополнительного профессионального образования с сохранением на этот период замещаемой должности гражданской службы и денежного содержания (п. 1 ст. 53 названного Закона) и др.

Несмотря на то что п. 15 ч. 1 ст. 14 Закона о госслужбе устанавливает право гражданского служащего на защиту своих прав и законных интересов на гражданской службе, включая обжалование в суд их нарушения, такие споры фактически не подлежат рассмотрению в судебном порядке, поскольку предполагают необходимость достижения соглашения сторон служебного контракта на основе баланса их интересов. Механизм выработки такого соглашения ни законодательством о гражданской службе, ни законодательством о труде не установлен, несмотря на насущную необходимость установления обязанностей сторон индивидуальных трудовых и служебных споров об интересах по поиску разумного компромисса, обеспечивающего баланс их интересов.

Что касается коллективных служебных споров, то действующее законодательство о гражданской службе не предусматривает понятия «коллективный служебный спор» и, соответственно, не содержит норм, регламентирующих порядок урегулирования такого рода разногласий. В то же время Федеральный закон «О государственной гражданской службе» не запрещает коллективные служебные споры на гражданской службе, но их анализ является предметом самостоятельного исследования.

Список литературы

1. Федеральный закон от 27.07.2004 №79-ФЗ «О государственной гражданской службе Российской Федерации» (ред. от 19.12.2016) // Российская газета. – 2004. - № 162.
2. Воробьева М.В. Сущность служебного спора, возникающего в системе государственной гражданской службы, как разновидности административно-правового спора // Российская юстиция.- 2014. - № 5. – С. 24.
3. Иванкина Т.В. Частноправовые и публично-правовые начала в регулировании труда гражданских служащих // Российский ежегодник трудового права. - 2015.- № 9.- С. 3-5.
4. Линецкий С.В. Предмет служебного спора // Административное и муниципальное право. – 2014.- № 11. – С. 28.

УДК 340

ДЕЛЕГИРОВАНИЕ ПОЛНОМОЧИЙ В УПРАВЛЕНИИ ТАМОЖЕННЫМИ ОРГАНАМИ

ОНДАР АЛИНА АЛЕКСЕЕВНА,

Преподаватель кафедры конституционного и муниципального права

МОНГУШ АЙСЛАНА ШОЛБАН-ООЛОВНА,**КУУЛАР БАЙЛАК КУДАЖЬЕВНА**

Студенты

ФГБОУ ВО «Тувинский государственный университет»

Аннотация: Статья посвящена особенностям делегирования полномочий в управлении таможенными органами. Рассмотрено понятие делегирования полномочий, выделены формы делегирования, пробелы, возникающие в системе государственного управления таможенных органов. А также изучена ключевая значимость делегирования полномочий.

Ключевые слова: делегирование полномочий, система делегирования полномочий, управление таможенными органами, целесообразность делегирования полномочий.

DELEGATION OF AUTHORITY IN THE MANAGEMENT OF CUSTOMS AUTHORITIES

**Ondar Alina Alekseevna,
Mongush Aislana Sholban-oolovna,
Kuular Bailak Kudazievna**

Annotation: The article is devoted to the peculiarities of delegation of authority in the management of customs authorities. The concept of delegation of authority is considered, forms of delegation, gaps arising in the system of state administration of customs authorities are highlighted. And also studied the key importance of delegation of authority.

Key words: delegation of authority, system of delegation of authority, management of customs authorities, expediency of delegation of authority.

В настоящее время проблема эффективного делегирования полномочий в управлении таможенными органами выступает одной из наиболее значимой, поскольку, используя делегирование, руководитель освобождает для себя время, выделенное на решение несложных повседневных дел, обыденных действий и получает возможность сконцентрироваться на решении задач более высокого управленческого уровня.

Целью каждой публичной организации является повышение результативности деятельности. Именно персонал является тем ресурсом, который обеспечивает всю эту деятельность. Поэтому в настоящее время большое значение для предприятия играет такая важная процедура, как делегирование полномочий.

Делегирование – это передача руководителем части собственных служебных функций подчиненным без интенсивного вмешательства в их дальнейшие действия. Ключевая значимость делегирования полномочий в том, что руководитель освобождает время на решение несложных повседневных дел, обыденных действий и может быть более сконцентрирован на решении задач трудного управленческо-

го уровня [4, с. 29]. Это способствует увеличению квалификации служащих, содействует мотивации их работы, проявлению инициативы и самодостаточности.

Принцип делегирования полномочий означает, что при передаче задачи из сферы деятельности руководителя подчиненному должны также передаваться и права для ее решения, а подчиненный должен принимать на себя ответственность за них.

Ключевая значимость делегирования полномочий в том, что руководитель освобождает время на решение несложных повседневных дел, обыденных действий и может быть более сконцентрирован на решении задач трудного управленческого уровня. Это способствует увеличению квалификации служащих, содействует мотивации их работы, проявлению инициативы и самодостаточности. Следует понимать, что делегирование полномочий иногда применяется лицами, недавно получившими повышение в должности, так как им непросто отказаться от обыкновенного стандарта прошлой работы.

Главная задача руководителя – обеспечить организацию трудового процесса силами группы, взять на себя ответственность и использовать власть с целью свершения установленной миссии [5, с. 480]. Особую роль играет принцип соотношения: руководитель делегирует подчиненному тот уровень полномочий, который считается важным и необходимым для выполнения задач, ответственность за которые он принял на себя. В противном случае нужно дополнительно получить информацию по процедуре решения проблемы.

Проблемами делегирования полномочий являются:

- Проблема власти. Некоторые думают, что утратив часть своих полномочий, они потеряют власть, связанную с этими полномочиями, поскольку часто в сознании людей ставится знак равенства между понятиями «иметь полномочия» и «иметь власть».

- Избыток власти. Существует и совершенно противоположная причина того, почему менеджеры не хотят перекладывать свои полномочия на других. Иногда руководители боятся, что подчиненные и коллеги будут думать, что они берут себе слишком много власти и совсем не хотят участвовать в общем производственном процессе, а стремятся только руководить.

- Еще не время. Иногда причиной нежелания передавать полномочия является то, что руководителю выполнение той или иной работы представляется несвоевременным. Он не видит необходимости поручать кому-то выполнение данной задачи просто потому, что считает, что слишком рано и что, когда придет время, он сделает это сам.

- Другие все испортят. Некоторые люди, наученные горьким опытом, предпочитают контролировать все самостоятельно, никому не доверяя, в твердой уверенности, что другие могут только навредить.

Для грамотного построения системы делегирования полномочий каждый руководитель обязан соблюдать некоторые особенности и правила при руководстве [1, с. 46]:

- информированность своих заместителей и сотрудников о передаче полномочий;
- лояльность по отношению к подчиненным;
- поддержка и взаимопонимание с субъектом делегирования;
- оказание необходимого содействия на исполнителя;
- предоставление подчиненному свободы в принятии решений;
- ограничение контролирующих полномочий в отношении сотрудника;
- своевременное получение информации о ходе выполняемой работы.

Итак, внедрение предлагаемых мероприятий по оптимизации системы делегирования полномочий приведет к более эффективной работе как руководителя, так и подчиненных и будет способствовать развитию организации в целом.

Список литературы

1. Андреева Е. М. Принципы правового регулирования отношений по финансовому обеспечению делегированных государственных полномочий в Российской Федерации // Вестник Санкт-Петербургского университета. Серия 14. Право. 2016. Вып. 2. С. 46-58.

2. Андриашин, Х. А. Таможенное право / Х.А. Андриашин, В.Г. Свинухов. - М.: Юстицинформ, 2016. - 264 с.
3. Габричидзе, Б. Н. Российское таможенное право: Учебник для вузов / Б.Н. Габричидзе. - М.: Норма, 2016. - 448 с.
4. Совершенствование системы делегирования полномочий в организации / Е. А. Колесниченко, Я. Ю. Радюкова, А. В. Кузьмин // Модели, системы, сети в экономике, технике, природе и обществе. - 2018. - № 2 (26). - С. 29-38.
5. Шиндина А. В. Делегирование полномочий в системе исполнительной власти Российской Федерации // Изв. Саратов. ун-та. Нов. сер. Сер. Экономика. Управление. Право. 2016. Т. 16, вып. 4. С. 480-487.

УДК 342

КАТЕГОРИИ ОБРАЗОВАТЕЛЬНЫХ ОРГАНИЗАЦИЙ ВЫСШЕГО ОБРАЗОВАНИЯ: К ПРОБЛЕМЕ НОРМАТИВНОГО ОПРЕДЕЛЕНИЯ СТАТУСА

ЧЕРНОВА ОЛЬГА АНАТОЛЬЕВНА,

к.ю.н., доцент

ЕГОРОВА ИРИНА АНДРЕЕВНА

Магистрант

ФГБОУ ВО «Тихоокеанский государственный университет»

Аннотация: в статье исследуются особенности правового статуса классического, федерального, национально-исследовательского и опорного университетов. Приводится авторская точка зрения на критерии разграничения. Вносятся предложения по совершенствованию правового регулирования.

Ключевые слова: высшее образование, образовательная организация, классический университет, федеральный университет, национально-исследовательский университет, опорный вуз.

CATEGORIES OF HIGHER EDUCATIONAL ORGANIZATIONS EDUCATION: TO THE PROBLEM OF REGULATORY DEFINITION OF STATUS

Chernova Olga Anatolievna,
Egorova Irina Andreevna

Abstract: features of the legal status of a classical and a federal universities, a national research and reference universities are considered. The author's point of view on the criteria for differentiation is given. Submissions are made to improve the legal regulation.

Keywords: higher education, educational organization, classical university, federal university, national research university, reference university.

Образование всегда было и остается неотъемлемой и важной сферой человеческой деятельности. Одним из важных субъектов сферы образования являются образовательные организации высшего образования.

Федеральный закон «Об образовании в Российской Федерации» разграничивает организации, осуществляющие образовательную деятельность на такие типы как: дошкольная образовательная организация, общеобразовательная организация, профессиональная образовательная организация, образовательная организация высшего образования[1]. Кроме этого, Закон отдельно выделяет следующие категории вузов: ведущие классические университеты, федеральные университеты, национальные исследовательские университеты и опорные вузы, предоставляя этим вузам особый правовой статус. На 2018 год в Российской Федерации функционируют по официальным данным Росстата всего 742 образовательных организаций, реализующих программы высшего образования [2].

Категория «национальный исследовательский университет» устанавливается образовательной

организации высшего образования по результатам конкурсного отбора программ развития образовательных организаций высшего образования, направленных на кадровое обеспечение приоритетных направлений развития науки, социально-экономической сферы и внедрение высоких технологий в производство. При этом Правительство РФ имеет право по результатам оценки эффективности реализации программ развития образовательной организации лишить ее статуса «национальный исследовательский университет». Следует отметить, что это право Правительства РФ не распространяется на категорию «федеральный университет». Конкурс, который проводится для получения статуса «национальный исследовательский университет», является открытым. Участниками конкурса могут быть образовательные организации высшего образования, обеспечивающие подготовку кадров для приоритетных направлений развития науки, социально-экономической сферы и внедрение высоких технологий в производство. Основные критерии для получения статуса «национальный исследовательский университет» перечислены в Постановлении Правительства РФ «О конкурсном отборе программ развития университетов, в отношении которых устанавливается категория «национальный исследовательский университет» [3].

Определим отличия федерального от национально-исследовательского университета. Федеральный университет создается Правительством РФ бессрочно, национально-исследовательский университет наоборот создается временно на срок 10 лет, при этом в течение этих 10 лет он может быть лишен статуса. Национально-исследовательский университет в отличие от федерального университета создается на конкурсной основе при условии разработки программы развития университета. Государственная поддержка федерального университета осуществляется постоянно, научно-исследовательский университет получает государственную поддержку только в первые пять лет после присвоения университету этого статуса [4].

У федерального университета и национально-исследовательского университета имеются следующие общие черты: 1) призваны обеспечить качественное образование; 2) вправе самостоятельно создавать диссертационные советы, утверждать положение о диссертационном совете, устанавливать порядок присуждения ученых степеней; 3) могут проводить экспертизу выполненных научных исследований, опытно-конструкторских разработок; 4) могут самостоятельно утверждать образовательные программы; 5) реализуют инновационные образовательные программы; 6) осуществляют полномочия от имени государства, например, выдача дипломов государственного образца; 7) имеют бюджетное финансирование.

В ФЗ «Об образовании в Российской Федерации» выделена такая категория вуза как ведущий классический вуз. Понятие ведущий вуз относится к таким образовательным организациям как МГУ и СПбГУ, при этом их качество образования и неконкурирующие составляющие по отношению к другим вузам установлены законодательно. Стоит заметить, что в самом ФЗ «Об образовании в Российской Федерации» понятие классического университета отсутствует. Федеральный университет создается на базе классического университета, национальный исследовательский университет – чаще всего на базе технического университета. При этом федеральный университет не может повысить свой статус до ведущего классического университета, каким обладают МГУ и СПбГУ, так как у обычных вузов, федеральных университетов отсутствует возможность конкурировать с МГУ и СПбГУ в качестве образования и объемах финансирования.

Отдельную категорию образовательных организаций высшего образования образуют опорные университеты. В 2015 году в соответствии с Приказом Министерства образования и науки РФ от 7 августа 2015 года № 811 «О проведении конкурсного отбора образовательных организаций высшего образования на финансовое обеспечение программ развития федеральных государственных образовательных организаций высшего образования за счет средств федерального бюджета в 2016–2018 годах» был начат новый этап реформирования высшего образования страны, путем создания сети опорных региональных университетов, что должно было способствовать концентрации интеллектуального потенциала и формированию научно-образовательных комплексов, нацеленных на экономическое и социальное развитие регионов России. Сегодня в России в общей сложности 33 вуза имеют статус «опорных» [5]. Например, Вятский государственный университет, Воронежский государственный тех-

нический университет, Саратовский государственный технический университет имени Гагарина Ю.А. и т.д. Отметим, что в Дальневосточном федеральном округе ни один вуз не обладает статусом «опорный университет».

Федеральные университеты, в частности опорные вузы, имеют государственную поддержку, на мероприятия в рамках программ развития, в том числе и на науку. При этом вузы, не относящиеся к федеральным университетам, национально исследовательским университетам и опорным вузам, не утратили научной самостоятельности. Они также выполняют фундаментальные и прикладные исследования, профессорско-преподавательский состав и студенты в таких вузах ведут научно-исследовательскую деятельность. Ранее опорные вузы создавались путем объединения существующих университетов, расположенных в том же муниципальном образовании РФ. Сегодня это требование утратило силу в связи с принятием в 2017 году нового Положения о порядке проведения конкурсного отбора образовательных организаций высшего образования на финансовое обеспечение программ развития федеральных государственных образовательных организаций высшего образования за счет средств федерального бюджета. В некоторых регионах вузы, имеющие узкую направленность, объединились и образовали один опорный университет.

Опорный вуз направлен на активное взаимодействие с работодателями, органами государственной власти субъекта и органами местного самоуправления, а также на социально-экономическое развитие регионов. Ранее для опорных вузов были установлены следующие критерии в результате реализации Программы развития: наличие контингента более 10.000 студентов очной формы обучения; наличие бюджета более 2 миллиардов рублей; наличие многопрофильной подготовки более 20 УГСН; наличие магистров и аспирантов более 20% по удельному контингенту; наличие 200 тысяч рублей на одного научно-педагогического работника (НИОКР); наличие 8 научно-педагогических работников со степенью на 100 студентов; наличие публикаций WOS; более 25 публикаций на 100 научно-педагогических работников [6]. Вузы, в результате реализации Программы развития опорного университета, должны достигнуть определенных показателей, которые сегодня трансформировались. Деятельность опорного университета должна характеризоваться следующими показателями: общая численность студентов, обучающихся по программам бакалавриата, специалитета, магистратуры по очной форме обучения; доходы вуза из всех источников; количество укрупненных групп направлений подготовки и специальностей, по которым реализуются образовательные программы; удельный вес численности обучающихся по программам магистратуры и программам подготовки научно-педагогических кадров в аспирантуре, в общей численности приведенного контингента, обучающихся по основным образовательным программам высшего образования; объем научно-исследовательских и опытно-конструкторских работ в расчете на одного научно-педагогического работника; число публикаций организации, индексируемых в информационно-аналитической системе научного цитирования Web of Science в расчете на 100 НПП; число публикаций организации, индексируемых в информационно-аналитической системе научного цитирования Scopus в расчете на 100 НПП; количество научных журналов, включенных в Web of Science или Scopus [7].

Следует отметить, что в Великобритании разделение вузов на 4 категории (низшая, средняя, выше средней, высшая – в зависимости от объемов финансирования) происходит на основе системы оценки эффективности деятельности образовательного учреждения, которая представляет собой модель метаоценки. Такое разделение вузов могло быть применимо к РФ на основе системы мониторинга эффективности деятельности вузов, действующей с 2012 года и по настоящее время в соответствии с приказом Министерства образования и науки РФ от 22 марта 2018 г. № 204 «О проведении мониторинга эффективности образовательных организаций высшего образования». Ранее вследствие не достижения нормативных значений мониторинга вузы и их филиалы подлежали реорганизации либо ликвидации. Вследствие чего, эта система имела большую критику.

Показатели эффективности вузов в настоящее время применяются в соответствии с приказом Министерства образования и науки РФ от 23 января 2018 г. № 41 «Об утверждении показателей эффективности деятельности федеральных бюджетных и автономных образовательных учреждений высшего образования и работы их руководителей, находящихся в ведении Министерства образования

и науки Российской Федерации». Проанализировав данные показатели, можно установить, что к образовательным организациям высшего образования, имеющим статус «федеральный университет» и «национальный исследовательский университет», предъявляются более высокие требования. Более того, такой показатель как «удельный вес численности иностранных граждан из числа научно-педагогических работников в общей численности научно-педагогических работников», применяется исключительно к данной категории образовательных организаций. Однако по показателям «Число публикаций учреждению, индексируемых в информационно-аналитической системе научного цитирования Scopus, в расчете на 100 научно-педагогических работников» и «Количество цитирований публикаций, изданных за последние 5 лет, индексируемых в информационно-аналитической системе научного цитирования Scopus, в расчете на 100 научно-педагогических работников» напротив отмечено снижение количества - в 2,5 раза меньше, по сравнению с образовательными организациями, не имеющими статус «федеральный университет» и «национальный исследовательский университет». Считаем, что целесообразно разработать самостоятельный перечень критериев эффективности в отношении «опорного университета».

В заключении отметим, что в настоящее время отсутствуют нормативно-правовые акты, регулирующие правовые статусы высших учебных заведений различных категорий. Отдельным федеральным законом определен только статус МГУ и СПбГУ (Федеральный закон от 10 ноября 2009 г. N 259-ФЗ «О Московском государственном университете имени М.В. Ломоносова и Санкт-Петербургском государственном университете»). Отсутствует в нормативно-правовых актах четкое разграничение между различными категориями вузов, а также условия изменения приобретенного статуса.

Считаем, что необходимо дополнить действующий федеральный закон «Об образовании в Российской Федерации» статьями, определяющими статус отдельных категорий образовательных организаций высшего образования. Например, статьей 23.1 «Федеральный университет», статьей 23.2 «Национальный исследовательский университет», статьей 23.3 «Опорный региональный университет». Каждая из статей должна определять особенности правового положения, предъявляемые требования, условия осуществления образовательной деятельности, особенности финансирования. Также целесообразно законодательно закрепить условия для повышения статуса и перехода из одной категории вуза в другую.

Список литературы

1. Об образовании в Российской Федерации : федер. закон от 29.12.2012 № 273-ФЗ (ред. от 03.08.2018) // Собрание законодательства РФ. – 2012. – № 53.– Ст. 7598.
2. Федеральная служба государственной статистики. [Электронный ресурс]. – Режим доступа: http://www.gks.ru/wps/wcm/connect/rosstat_main/rosstat/ru/statistics/population/education/ (дата обращения: 24.03.2019 г.)
3. О конкурсном отборе программ развития университетов, в отношении которых устанавливается категория «национальный исследовательский университет»: Постановление Правительства РФ от 13.07.2009 г. № 550 // Собрание законодательства РФ. – 2009. – № 29. – Ст. 3683
4. О проведении конкурсного отбора федеральных государственных образовательных организаций высшего образования на финансовое обеспечение программ развития федеральных государственных образовательных организаций высшего образования за счет средств федерального бюджета в 2017 - 2019 годах [Электронный ресурс]: приказ Минобрнауки РФ от 17.02.2017 № 161 // Документ опубликован не был. - Доступ из справ. правовой системы «КонсультантПлюс».
5. Список 33 опорных вузов России. [Электронный ресурс]. – Режим доступа: [4sciencehttps://4science.ru/articles/Spisok-33-opornih-vuzov-Rossii](https://4science.ru/articles/Spisok-33-opornih-vuzov-Rossii) (дата обращения: 24.03.2019 г.)
6. Тимошенко В. Сеть опорных университетов: костяк или костыль для образования? 2016. [Электронный ресурс]. – Режим доступа: <http://www.garant.ru/article/701532/> (дата обращения: 25.03.2019 г.)

7. О перечне показателей, критерии и периодичности оценки эффективности реализации программ развития образовательных организаций высшего образования, в отношении которых установлена категория «национальный исследовательский университет [Электронный ресурс]: приказ Минобрнауки России от 22.09.2015 № 1038 // Официальный интернет-портал правовой информации. – 2015.

8. Дворецкий С. И., Краснянский М. Н., Молоткова Н. В. Опорный вуз региональной экономики и социальной сферы // Вестник Тамбовского университета. Серия: Гуманитарные науки. 2014. № 3 (131). С. 1-11.

9. Мотова Г. Н., Наводнов В. Г. Модели аккредитации за рубежом: Научное издание. 2-е изд. М.-Йошкар-Ола: Центр государственной аккредитации, 2005.

ПЕДАГОГИЧЕСКИЕ НАУКИ

УДК 796

ПУТИ ПОВЫШЕНИЯ ЭФФЕКТИВНОСТИ ОБУЧЕНИЯ БОЕВЫМ ПРИЕМАМ БОРЬБЫ В ОБРАЗОВАТЕЛЬНЫХ ОРГАНИЗАЦИЯХ МВД РОССИИ

ИСАЕВ РИЗВАН АБДУЛЛАЕВИЧ

к. п. н., старший преподаватель кафедры физической подготовки
Волгоградская академия МВД России, Волгоград

Аннотация: Работа посвящена изучению проблемного вопроса организации физической подготовки сотрудников ОВД России в целом и в частности обучению боевым приемам борьбы. В работе выявлены основные составляющие эффективной организации физической подготовки, выявлены компоненты физической подготовки сотрудников, доказана важнейшая роль эмоционально-волевого компонента, как фактора эффективности реализации физической подготовки в профессиональной деятельности по задержанию правонарушителей. Также автором доказано, что для достижения цели эффективного совершенствования физической подготовки важны неспециализированных средства и методов физической культуры.

Ключевые слова: физическая подготовка, сотрудники ОВД России, средства, методы физической культуры и спорта, физические упражнения.

WAYS OF IMPROVING THE EFFECTIVENESS OF TEACHING COMBAT FIGHTING TECHNIQUES IN EDUCATIONAL INSTITUTIONS OF THE MIA OF RUSSIA

Isaev Rizvan Abdullayevich

Annotation: The work is devoted to the study of the problem of the organization of physical training of employees of internal Affairs of Russia in General and in particular the training of fighting techniques. The paper identifies the main components of the effective organization of physical training, identified the components of physical training of employees, proved the most important role of emotional and volitional component, as a factor in the effectiveness of the implementation of physical training in professional activities for the detention of offenders. Also, the author proves that in order to achieve the goal of effective improvement of physical training, non-specialized means and methods of physical culture are important.

Keywords: physical training, employees of the Department of internal Affairs of Russia, means, methods of physical culture and sports, physical exercises.

Общественно-политическая и экономическая жизнь, протекающая в России, продолжает характеризоваться сложной социальной и криминогенной обстановкой в обществе. Преступность так же, как и прежде является фактором, препятствующим общественному развитию, ее масштабы представляют реальную опасность процессу проведения общественно-экономических реформ в государстве.

В мире и обществе возрастают требования к методам предупреждения и борьбы с преступностью, так меры, которые принимаются правоохранительными органами по раскрытию и профилактике преступлений, не отвечают остроте положения, масштабам роста преступности и запросам населения

страны. Рост преступности имеет многообразные причины, среди которых, наряду с социально-экономическими, юридическими, правовыми и управленческими недоработками, значительную роль играет и недостаточный уровень профессиональной подготовки сотрудников МВД России, в которую входит: физическая, огневая и тактико-специальная подготовка.

Кроме того, в настоящее время в связи с ростом преступности, увеличением числа межнациональных и межэтнических конфликтов, способствующих росту экстремизма и терроризма в современном обществе, для обеспечения общественного порядка привлекается большое количество сотрудников правоохранительных органов. В связи с этим, чтобы активно противостоять негативно настроенным бандитам (т.к. назвать их людьми никак нельзя), необходимо в совершенстве владеть огнестрельным оружием и боевыми приемами борьбы.

В связи с этим сотрудник полиции должен уверенно владеть техникой нанесения упреждающих ударов различными частями тела, проведения болевых и удушающих приемов, бросков, защитных действий против нападения невооруженного и вооруженного правонарушителя, проведения досмотра, связывания, сковывания и сопровождения правонарушителя. Учебная дисциплина «Физическая подготовка» в системе образования МВД России направлена на формирование данных качеств курсантов и слушателей [2, 3, 5].

Поэтому в последнее время требования к качеству подготовки сотрудников по разделу «Боевые приемы борьбы» увеличились, обучение проводится не только в специализированных центрах, но и в рамках профессиональной и служебной подготовки.

Основным назначением боевых приёмов борьбы является самозащита и защита граждан от преступных посягательств, связанных с насилием, либо с непосредственной угрозой насилия, пресечение правонарушений и задержание (в т.ч. захват) лиц их совершивших, т.е. принуждения выполнять законные требования сотрудника правопорядка.

Основными приёмами защиты являются: защита от ударов, освобождение от захватов, обхватов и других опасных положений, защита с применением резиновой палки, подручных средств и огнестрельного оружия.

Боевые приемы борьбы являются составной частью самозащиты и физической подготовки сотрудников ОВД. Их целью является эффективное отражение нападения, быстрое и гарантированное обезвреживание правонарушителя.

Основным назначением боевых приемов борьбы является формирование навыков применения боевых приемов борьбы и обеспечения личной безопасности сотрудников, а также защиты граждан от преступных посягательств, связанных с насилием либо с угрозой насилия. Также немаловажная цель изучения боевых приемов – это воспитание смелости, решительности, инициативы и находчивости.

Анализ учебно-методической литературы по разным видам боевых единоборств показал, что множество методических источников дает информацию о слишком сложных двигательных действиях выполнения боевых приемов борьбы, связанных с самозащитой при нападении, или описание таких приемов, которые практически не встречаются и не используются на практике.

Поэтому необходимо решить такую задачу, которая позволит реализовать задуманное в реальность и решить извечный вопрос педагогики – чему учить и как учить, т.е. из всего многообразия тактико-тактических действий выделить наиболее значимые, эффективность которых не вызывает сомнений.

Также при изучении учебно-методической литературы в этом направлении ощущается недостаток материала по методике обучения боевым приемам борьбы и, в частности, по методике начального профессионального обучения не только на курсах подготовки и переподготовки сотрудников ОВД, но и курсантов, слушателей образовательных организаций МВД России. Проведенные исследования и анкетирования курсантов первого года обучения показали, что 70-80% из них до поступления в институт имеют не только слабое представление об особенностях выполнения технических и тактических действий в спортивных видах единоборств, но и функционально многие не справляются с физическими нагрузками. Следовательно, чтобы приступить к изучению раздела «Боевые приемы борьбы», необходимо подготовить их не только физически, но также морально и психологически, а для этого необходи-

мо разработать программы начального обучения.

Занятия по изучению боевых приемов проводятся в зале, оборудованном борцовскими и боксерскими снарядами, на специально подготовленной яме с песком и опилками или на местности, а также в условиях, моделирующих оперативную обстановку, специфичную для служебной деятельности подразделения.

Основными приемами защиты являются:

- защита с применением палки специальной, подручных средств и огнестрельного оружия;
- защита от ударов, освобождение от захватов, обхватов и других опасных положений.

Процесс физической подготовленности курсантов вузов МВД будет более эффективным, если:

- внедрить в учебный процесс комплексную методику эффективного формирования физической подготовленности курсантов при овладении боевыми приемами борьбы;

- внедрить в процесс преподавания учебного предмета «Физическая подготовка» спецкурс, направленный на формирование у курсантов физической подготовленности в процессе обучения, физического саморазвития при овладении боевыми приемами борьбы, который включает в себя цели (оперативные, тактические и стратегические), элементы деятельности обучаемых (самотивация, самопланирование, самоорганизация, самоконтроль), компоненты здорового образа жизни;

- привлечь к преподаванию учебной программы «Боевые приемы борьбы» наиболее опытных преподавателей в этой области.

Учебная дисциплина «Физическая подготовка», а именно раздел по боевым приемам борьбы может быть представлен тремя блоками. Данные блоки изучаются последовательно в процессе разучивания элементов борьбы, затем материал закрепляется в тренировочном процессе на практических занятиях.

В настоящее время из-за многообразия различных видов восточных единоборств их доступность в изучении всеми категориями граждан вызывает обострение конфликтных ситуаций. Это требует в первую очередь от сотрудника при пресечении нарушений правопорядка мгновенного решения тактико-технических задач для применения определенных комбинационных действий. Несмотря на то что в программах имеются рекомендации, а в учебно-методической литературе есть описания конфликтных ситуаций, комбинации их решения в процессе обучения осваиваются слабо, а вследствие этого в критических и экстремальных ситуациях не применяются. Дело заключается в том, что навыки, приобретенные на начальном этапе обучения путем закрепления атаки одиночным приемом, впоследствии очень сложно соединить в комбинации атакующих действий.

Следовательно, начальная методика обучения боевым приемам борьбы должна по мере освоения базовой техники предусматривать освоение техники путем изучения сложных атакующих действий, обманных движений, с переходом к комбинациям или специальным способам тактической подготовки. Изучение приемов должно осуществляться на двигающемся и реагирующем на движения атаки партнере с легким сопротивлением на первое движение атаки.

Таким образом, подводя итог вышеизложенному, следует, что разработка учебных программ с учетом специфики учебного заведения, определение программы начального обучения боевым приемам борьбы по мере освоения базовой техники, моделирование полноценной ситуационной задачи с введением психологической нагрузки являются актуальными направлениями совершенствования, которые, на наш взгляд, требуют своего внедрения.

Список литературы

1. Кустов П.В. Актуальность физической подготовки сотрудников органов внутренних дел в современных условиях // Перспективы развития науки и образования Сборник научных трудов по материалам XXVI международной научно-практической конференции. Под общей редакцией А.В. Туголукова. 2018. С. 193-196.

2. Панова О.С. Социализация личности курсантов образовательных организаций МВД России средствами физической культуры и спорта / О.С. Панова, А.С. Чапала // Научно-методический электронный журнал Концепт. 2017. Т. 39. С. 3381-3385.
3. Славко А.Л. Физическая подготовка как одна из составляющих компонентов в профессиональной подготовке сотрудника органов внутренних дел // Вестник Белгородского юридического института МВД России. 2017. № 2. С. 75-77.
4. Слободчикова Т.А. Физическая подготовка как ведущий раздел профессиональной подготовки сотрудников ОВД // Подготовка кадров для силовых структур: современные направления и образовательные технологии 2017. С. 156-158.
5. Дадов А.В. Методика организации занятий по физической подготовке при совершенствовании навыков боевых приёмов борьбы в образовательных организациях МВД России // Современное общество и власть. 2018. № 2 (16). С. 14-16.
6. Ермошин А.А., Козлов А.Ю. Некоторые вопросы совершенствования системы оценки выполнения боевых приёмов борьбы сотрудниками МВД России // Правоохранительная деятельность органов внутренних дел в контексте современных научных исследований Материалы международной научно-практической конференции. Составитель Д.В. Попов. 2018. С. 401-404.
7. Струганов С.М. Необходимость начального этапа обучения при изучении раздела "Боевые приемы борьбы" в образовательных организациях системы МВД России // Вестник Барнаульского юридического института МВД России. 2018. № 2 (35). С. 174-175.

УДК 796

ОСОБЕННОСТИ ФИЗИЧЕСКОЙ ПОДГОТОВКИ КУРСАНТОВ ОБРАЗОВАТЕЛЬНЫХ ОРГАНИЗАЦИЙ СИСТЕМЫ МВД РОССИИ

АЗАРОВ ДМИТРИЙ НИКОЛАЕВИЧст. преподаватель кафедры физической подготовки
Волгоградская академия МВД России

Аннотация: работа посвящена изучению проблемного вопроса элементов системы физической подготовки сотрудников органов внутренних дел в целом и в частности курсантов и слушателей образовательных организаций МВД России. Автор обосновывает эффективность использования специальных алгоритмов в процессе обеспечения и организации индивидуальной физической подготовки.

Ключевые слова: курсант, слушатель, физическая подготовленность, учебный процесс, алгоритмы организации подготовки, ситуационные задачи.

FEATURES OF PHYSICAL TRAINING OF CADETS OF EDUCATIONAL INSTITUTIONS OF MINISTRY OF INTERNAL AFFAIRS OF RUSSIA

Azarov Dmitry Nikolaevich

Abstract: the work is devoted to the study of the problematic issue of elements of the system of physical training of employees of the internal Affairs bodies in General and in particular cadets and students of educational organizations of the Ministry of internal Affairs of Russia. The author substantiates the effectiveness of the use of special algorithms in the process of providing and organizing individual physical training.

Keywords: cadet, listener, physical preparedness, educational process, algorithms of organization of preparation, situational tasks.

Физическая подготовка в ОВД РФ – часть системы ведомственного образования. Основной задачей этой системы является развитие физической подготовки служащих для эффективного выполнения служебных задач и оперативных мероприятий, а также для использования физической силы (то есть боевые приемы борьбы, выработки выносливости в боевых действиях и служебной деятельности).

Одной из главной проблемой физической подготовки курсантов и слушателей в учебных организациях системы МВД России, является, так называемый, методологический подход. Его суть заключается в применении сложных приемов, которые слабо отработаны на практике. Не все боевые приемы являются эффективными, а иногда даже не соответствуют требованиям личной безопасности служащих в ОВД, в условиях задержания правонарушителей и оказания им сопротивления.

Нельзя не отметить, что в учебных организациях МВД базовая часть учебного времени уделяется практическим занятиям (отработка боевых приемов борьбы, развитию и физических качеств). Из этого следует, что актуальной становится проблема систематизации содержания учебного пособия. Для выхода из данной проблемы необходимо использовать метод усваивания наиболее доступных приемов в практической деятельности. Я считаю, что для успешного применения приемов борьбы в

оперативных ситуациях, необходимо в течение длительного времени отрабатывать на практике основные приемы и комбинацию их выполнения [1, 2, 5, 7].

На занятиях по физической подготовке курсантам и слушателям важно рассматривать свои действия в нестандартных ситуациях. Нестандартные ситуации – это ситуации, приближенные к реальным событиям в деятельности сотрудников ОВД. Обычно, такие ситуации возникают перед сотрудниками МВД в процессе решения оперативно-служебных задач при чрезвычайных обстоятельствах и в экстремальных условиях.

Для решения и внедрения данной задачи в учебный процесс по физической подготовке служащих в ОВД следует применять:

- 1) физические упражнения, нацеленные на улучшение и двигательных умений и навыков, необходимых для успешного выполнения оперативных и служебных задач;
- 2) укрепление и поддержание здоровья;
- 3) сохранение продуктивного уровня работоспособности;
- 4) повышение устойчивости организма к воздействию на него неблагоприятных условий в нестандартных оперативных ситуациях (здесь особое внимание необходимо уделять и психологической подготовке сотрудников ОВД).

Таким образом, возникает вопрос о психологической подготовке сотрудников ОВД, что является неотъемлемым компонентом при оперативных ситуациях? Психологическая подготовка - это совокупность мероприятий, которые направлены на выработку психологической устойчивости, волевых качеств. Этот способ учит преодолевать панику в экстренных ситуациях, а также улучшает переносимость при физических нагрузках. Все это оказывает благоприятное влияние на деятельность сотрудника ОВД. Дает возможность усовершенствовать навыки и умения действовать в экстремальных ситуациях сдержанно и обдуманно.

Основными целями профессиональной психологической подготовки сотрудников внутренних дел является:

- 1) умения эффективно преодолевать психологические трудности, которые невозможно избежать в служебной деятельности сотрудников ОВД;
- 2) развитие психологических знаний и умений, для повышения эффективности в выполнении своих обязанностей.

Основными задачами профессиональной психологической подготовки сотрудников внутренних дел является:

- 1) получение новых знаний, необходимых для выполнения служебной задачи.
- 2) выработка профессионально-психологической ориентированности.
- 3) использования в деятельности психологических качеств (память и наблюдательность).
- 4) образование психологической готовности сотрудников ОВД в сложных оперативных ситуациях, умение правильно использовать профессиональный этикет в своей деятельности;
- 5) развитие человеческой закалки и профессиональных навыков применение, которой возможно лишь в экстремальных, психологически сложных условиях.

Подводя итог сказанному, можно сделать вывод, что необходимы не только практические нетиповые приемы борьбы, но и психологическая подготовка сотрудников ОВД, что в совокупности положительно сказывается на успешном выполнении боевых и оперативных задач в условиях реальной схватки.

Список литературы

1. Витютнев Е.Е. Ситуационно-ориентированная физическая подготовка курсантов и слушателей образовательных организаций МВД России – будущих сотрудников специальных подразделений // Вестник Краснодарского Университета МВД России. – 2016. – № 1 (31). – С. 168-172.
2. Евсиков А. И. Профессионально-ориентированные технологии и методы физической подготовки курсантов образовательных учреждений МВД России к действиям при чрезвычайных обстоятельствах: дис. ... канд. пед. наук. – СПб. –2010. – 162 с.

3. Панова О.С. Организационно-методические аспекты применения физической силы сотрудниками полиции / О.С. Панова // Уголовно-процессуальные и криминалистические аспекты расследования преступлений: сборник статей Международной научно-практической конференции. – 2016. –С. 141-143.
4. Панова О.С. Основные виды противодействия правонарушителями сотрудникам полиции России / О.С. Панова // Уголовно-процессуальные и криминалистические аспекты расследования преступлений: сборник статей Международной научно-практической конференции. – 2016. –С. 144-146.
5. Панова О.С. Основные подходы к организации физической подготовки курсантов и слушателей образовательных организаций МВД России / О.С. Панова, Д.А. Тезиков // Механизмы решения проблем социально-экономического развития: сборник статей Международной научно-практической конференции. – 2016. – С. 73-80.
6. Тезиков Д.А. Способность будущего офицера полиции проявлять инициативу в профессиональной деятельности: сущностные характеристики / Д.А. Тезиков // Ученые записки университета им. П.Ф. Лесгафта. – 2016. – № 1 (131). – С. 252-255.
7. Троян Е.И. Обучение боевым приемам борьбы в служебно-прикладной физической подготовке слушателей учебных центров МВД России: дис. ... канд. пед. наук. – М., 2006. – 207 с.

УДК 796

ОСОБЕННОСТИ ВОЗРАСТНОЙ МОРФОЛОГИИ И ПСИХОЛОГИИ КУРСАНТОВ ПЕРВЫХ КУРСОВ ОБРАЗОВАТЕЛЬНЫХ ОРГАНИЗАЦИЙ МВД РОССИИ

СИДОРЕНКО ОЛЕГ АЛЕКСАНДРОВИЧстарший преподаватель кафедры физической подготовки
Волгоградская академия МВД России

Аннотация: работа посвящена изучению проблемного вопроса учета индивидуальных особенностей курсантов для организации эффективного процесса обучения по дисциплине «Профессионально-прикладная физическая подготовка». Автором доказано, что учет морфологических особенностей организма, а также психологических особенностей курсантов первых курсов образовательных организаций МВД России, будут способствовать наиболее эффективному обучению двигательным действиям в целом и боевым приемам борьбы в частности.

Ключевые слова: курсанты, образовательные организации, вузы МВД России, психологические особенности, самооценка.

AGE PECULIARITIES OF MORPHOLOGY AND PSYCHOLOGY OF THE CADETS OF THE FIRST COURSES OF EDUCATIONAL INSTITUTIONS OF THE MIA OF RUSSIA

Sidorenko Oleg Aleksandrovich

Abstract: the work is devoted to the study of the problem of taking into account the individual characteristics of students for the organization of an effective learning process in the discipline "Professionally-applied physical training". The author proves that taking into account the morphological characteristics of the organism, as well as psychological characteristics of the cadets of the first courses of educational organizations of the Ministry of internal Affairs of Russia, will contribute to the most effective training of motor actions in General and fighting techniques in particular.

Keywords: students, educational organizations, higher educational institutions of the MIA of Russia, psychological characteristics, self-esteem.

Одно из основных требований к курсантам в данном виде деятельности заключается в учете возрастных и индивидуальных особенностей организма, свойственных отдельным этапам развития юношей и девушек.

Если рассматривать курсанта первого курса с точки зрения возрастной морфологии (17 – 18 лет), то в данном возрасте мышечная сила увеличивается неравномерно, периодами в процессе развития организма, полового созревания, дифференциация нервно-мышечного аппарата [1, 3, 12].

Напрямую на развитие мышечной силы оказывают влияние занятиями физической культурой и спортом в частности, начиная с детского и подросткового возраста. Что в последствии положительно сказывается на трудовой деятельности человека.

Спорт, включающий и спорт высших достижений, предъявляет требования к уровню подготов-

ленности спортсменов, это связано неразрывно в строгом учете возрастных и физиологических особенностей, характерных для конктерных этапов развития организма детей и подростков.

Доказано, что скелетная зрелость, как один из критериев биологического возраста, подпадает на период развития курсантов первого курса, наблюдается значительное усиление роста позвоночника, причем быстрее развивается поясничный отдел, а шейный медленнее, в целом позвоночник становится прочнее и способен выдерживать сильные нагрузки.

Мышечная масса у первокурсников также претерпевает изменения в своем развитии. Так к 17 – 18 годам увеличение массы мышц примерно на 12 процентов, то есть считается значительным, причем мышцы нижних конечностей опережают в своем росте по сравнению с верхними. По половым признакам у девушек преобладает на данном периоде жировой компонент над мышечным, причем различие в мышечной силе к 18 годам вырастает в разы.

Поэтому организм первокурсников полностью готов к выполнению как статических, так и динамических нагрузок, это связано с полной перестройкой в нервной, кровеносной, мышечной, скелетной системах организма.

У курсантов первых курсов состав крови также меняется в связи с появлением интенсивных нагрузок, что приводит к уменьшению гемоглобина и эритроцитов, тем самым влияет на замедление восстановительных процессов.

Исследования показали возможные изменения в области гормонального развития, связанные с интенсивными нагрузками на организм. Так минутный объем дыхания составляет 110 мл/кг, когда как у не занимающихся спортом людей такого возраста совпадает с ростом данного показателя.

Максимальная легочная вентиляция в возрасте 17-18 лет неизменна, составляет примерно 1,8 литров в минуту на 1 килограмм веса испытуемого, единственное, что может повлиять на рост данного показателя, это систематические занятия спортом, которые впоследствии повлияют на такой показатель как жизненную емкость легких [4, 7, 3, 9].

Работоспособность организма можно измерить таким показателем как максимальное потребление кислорода, которое также учеными доказано, что он увеличивается с возрастом.

Если как указано ранее, что имеются различия в развитии мышечной и жировой ткани у девушек и юношей, то это напрямую связано с разностью величин максимального потребления кислорода, у курсантов женского пола он будет меньше, так как известно, что жировая ткань не потребляет кислород вообще.

Размеры сердца с возрастом, а также по мере формирования организма, увеличиваются, что непременно сказывается на такой показатель, как частота сердечного ритма. К возрасту, зачастую относящегося к курсантам первого курса, ЧСС составляет приблизительно как у взрослых людей. Но в последнее время такие данные имеют тенденцию к изменению практически неуловимыми темпами, связано это с ранним наступлением половой зрелостью.

По психологическим особенностям курсантов 17-18 лет.

Познавая окружающий мир, юноши и девушки познают в первую очередь себя. Чем больше они познают себя, тем больше убеждаются в широте своих возможностей.

Выбор дальнейшей деятельности и социализация в обществе. Реализация жизненных целей, разработка жизненного плана является одним из элементов самосознания.

Складывается представление о самом себе, происходит осознания особенностей своего тела, внешности и выработка качеств личности: моральных и интеллектуальных. В юношеском возрасте отношение к самому себе часто бывает противоречиво. В результате работы над собой в различных сферах деятельности и оценки общества по отношению к своему поведению, у юношей формируется такое качество как самоуважение, т.е. обобщенное отношение к себе.

После осознания своего «Я» начинает формироваться и зарождаться понимание к сексуальной чувственности. Юношеская сексуальность по сравнению с сексуальностью взрослого человека отличается тем, что зрелая любовь является гармоничным единством. Согласно физиологии половое созревание у девушек происходит быстрее, чем у юношей, но потребность в физической близости на первых порах более развита у представителей мужского пола.

Курсант как человек может характеризоваться с трех сторон:

С психологической - представление психологических процессов. Главным в психологической стороне является характер, темперамент и способности развития. При изучении определенного курсанта, учитываются особенности данного индивида, его психические процессы и психологическое состояние;

С социальной - воплощение общественных отношений и качеств, которые проявляются в определенной социальной группе, национальности и т.д.;

С биологической – включающая в себя биологические процессы, протекающие в организме (цвет кожи, инстинкты, черты лица, физическую силу, телосложение лица, рост и т. д.).

Изучение этих сторон помогает раскрывать личностные особенности и возрастные качества человека. В юношеском возрасте процесс переключения внимания и решение логических задач происходит наиболее быстрее. Таким образом, возраст курсанта первого курса характеризуется достижением наивысших результатов в различных сферах деятельности.

В возрасте 18-20 лет курсант в наибольшей степени овладевает полным комплексом социальных ролей взрослого человека. С одной стороны этот период связывают с началом трудовой деятельности человека и созданием собственной семьи, а с другой становлением характера личности и развитием умственных способностей. Это время участия и достижения высоких результатов в культурно-массовых, спортивных и научных мероприятиях.

Еще одним характерным признаком данного возраста, является мнение о том что, творческие и спортивные способности будут развиваться вечно, а вся лучшая жизнь еще впереди, но чаще всего данное мнение является ошибочным.

Период обучения в вузе пересекается со вторым периодом юности, характеризующегося сложностью становления личности. В этот промежуток времени, такие качества как целенаправленность, независимость, решительность и настойчивость - достигают наивысшую точку развития. Человек растёт духовно, вместе с тем у него начинает развиваться интерес к моральным проблемам.

Согласно статистике, люди в возрасте 17—19 лет, характерны слабым развитием сознательного регулирования своего поведения и не способностью, осознавать последствия совершенных поступков. Соответственно 19—20 лет –возраст проявления чувства полной самоотдачи, но и нередки случаи отрицательных проявлений в поведении человека.

Самооценка является неотъемлемой частью юности. Она проявляется путем сравнения реального и идеального «Я». Но идеальное "Я" в значительной части отличается от реального. Это противоречие может вызвать неуверенность в себе и сопровождается агрессивностью.

В случаи не способности юноше решить поставленную задачу, у него формируется неадекватное поведение, которое сопровождается различными проявлениями:

1) Избегание тесных межличностных отношений; 2) Неспособность строить жизненные планы, страх перемен; 3) Неумение сосредоточиться на какой-то главной деятельности; 4) Выбор отрицательных образов для подражания.

Человек всегда стоит перед выбором, на кого учиться, кем работать. А система МВД не терпит случайных людей, и быстро определяет их значимость и правильный выбор.

Обучение в вузе оказывает огромное влияние на психику человека. Во время обучения в вузе у курсантов происходит развитие всех уровней психики, но для успешного обучения в вузе необходимо полноценное развитие умственных способностей (восприятия, памяти, мышления, внимания, эрудированности). Гуманитарии должны отличаться богатым словарным запасом и умением хорошо владеть языком. Выбрав образовательную организацию системы МВД, надо быть готовыми к умению логически мыслить, легко сосредотачиваясь на объекте, который просто жизненно необходим в решении установленной цели, будь то в учебном процессе, а в последствие в жизни, на службе, ведь логика суждений у категории лиц, выбравших профессию полицейского должна быть безупречной.

Список литературы

1. Архипов Д. В. Инновации физической подготовки в образовательных учреждениях МВД России для сотрудников полиции женского пола // Научно–методический электронный журнал «Концепт». – 2017. – Т. 36. – С. 1–3.
2. Гогунев Е.Н., Мартыанов Б.И. Психология физического воспитания и спорта.: Учеб.пособ. для студен. высш .пед. учеб. завед. –М.: Издательский центр «Академия». – 2000. – 288с.
3. Огородова, Т. В. Психология спорта: учеб. пособие / Т. В. Огородова; Яросл. гос. ун–т им. П. Г. Демидова. — Ярославль : ЯрГУ, 2013 — 120 с.
4. Панова О.С. Проблемы и перспективы физической подготовки женщин–сотрудников полиции России// Достижения вузовской науки 2018 сборник статей Международного научно–практического конкурса : в 3 ч.. 2018. С. 109–111.
5. Панова О.С. Профессионально значимые психофизические качества сотрудников органов внутренних дел// Теоретические и практические аспекты развития юридической науки: Сборник статей Международной научно–практической конференции. 2017. С. 122–125.
6. Панова О.С., Шутина Д.Д. Совершенствование физической подготовки сотрудников ОВД России// В сборнике: Современные научные исследования в сфере педагогики и психологии Сборник результатов научных исследований. Киров, 2018. С. 557–561.
7. Педагогика физической культуры и спорта: учебник. – М.: Физическая культура, 2006. – 254 с.
8. Слободчикова Т.А. Специфика гендерного подхода в проведении занятий по физической подготовке // Современное образование в России и за рубежом: теория, методика и практика Материалы IV международной научно–практической конференции. 2016. С. 34–37.
9. Теория и методика физической культуры : учебник / под ред. Ю.Ф. Курамшина. – 2–е изд., испр. – М. : Советский спорт, 2004. – 464 с.
10. Тер–Ованесян А.А. Педагогические основы физического воспитания. – М.: ФиС, 1978. – с. 53–60
11. Холодов Ж.К., Кузнецов В.С. Теория и методика физического воспитания и спорта: Учебное пособие для вузов. – М.: Издательский центр «Академия», 2000. – 480 с.

УДК 378.37.07

ВЫЯВЛЕНИЕ СОЦИАЛЬНОЙ ОДАРЕННОСТИ У СТУДЕНТОВ С ОВЗ КАК УСЛОВИЕ ИХ АДАПТАЦИИ В ВУЗЕ

БАКУНОВИЧ ЛАНА ЮРЬЕВНАСтудентка
ФГАОУ ВО «КФУ им. В.И. Вернадского» (ф) в г. Ялте*Научный руководитель: Гришко Ирина Вильямовна,
Старший преподаватель
ФГАОУ ВО «КФУ им. В.И. Вернадского» (ф) в г. Ялте*

Аннотация: В статье говорится о выявлении социальной одаренности как адаптации в ВУЗе у студентов с ОВЗ.

Ключевые слова: адаптация, студенты с ОВЗ, высшее учебное заведение, студенты, молодежь, социальная одаренность.

THE SOCIAL IDENTIFICATION OF GIFTEDNESS IN STUDENTS WITH DISABILITIES AS A CONDITION OF THEIR ADAPTATION IN THE UNIVERSITY

Bakunovich Lana Jur`evna

Abstract: The article deals with the identification of social giftedness as an adaptation in high School for students with disabilities.

Keywords: adaptation, students with disabilities, University students, young people, social talent.

Ускорение темпов социального развития в современном мире требует от человека быстро и адекватно адаптироваться к постоянно изменяющимся условиям среды. Современное образование должно формировать такую личность, которая способна успешно подстраиваться к изменяющимся условиям социокультурной среды. В связи с этим не редкой является проблема адаптации студентов с ограниченными возможностями здоровья (далее ОВЗ). Эта проблема относится к одной из самых основных и начальных в образовательных учреждениях, поскольку студентам с ОВЗ необходимо влиться не только в новый учебный процесс, но и в новое общение со сверстниками.

Указанная проблема требует решения, так как успешная адаптация таких студентов к новым условиям, является залогом дальнейшего благоприятного и продуктивного развития студента не только как специалиста, но и как личности.

Поступив в высшее учебное заведение, студенты с ОВЗ сталкиваются с большим количеством проблем, которые препятствуют их будущему профессиональному развитию, усваиванию дисциплин, полноценному общению со сверстниками. Ведь на сегодняшний день ВУЗы отличаются своей динамичностью, требовательностью к усвоению знаний, конкурентоспособностью. Эти и многие другие причины приводят к ухудшению общего состояния здоровья молодых людей, затрудняют процесс адаптации в социуме и конкретно в ВУЗе [6, с. 16].

Для содержательного рассмотрения вопроса о выявлении социальной одаренности у лиц с ОВЗ

и их адаптация в этом ключе, необходимо знание сущности понятия «социальная одаренность» и «адаптация».

Вопросам социальной одаренности посвящены многие работы и исследования. Так, особенности динамики социальной одаренности учащихся в подростковом возрасте рассматривала Зверева А.В. [5].

Социальные аспекты управления процессом развития одаренных детей в современном российском обществе разрабатывала Шаяхметова Р.Р. [16]. Усанова О.Г. [15] проводила исследования в области социальной одаренности в аспекте формирования социально-коммуникативной компетентности. Алферова Н.В. [1] изучала детскую одаренность и специфику работы социального педагога с одаренными детьми.

Согласно, выдающемуся отечественному психологу, Б.М. Теплову одаренность, определяется как, «качественно-своеобразное сочетание способностей, от которого зависит возможность достижения большего или меньшего успеха в выполнении той или иной деятельности» [13; с. 404].

Рассматривая любую одаренность как величину изменяющуюся, Лейтес Н.С. говорит, что «социальная одаренность – это способность, представляющая собой умение устанавливать зрелые, конструктивные, характеризующиеся глубиной и продуктивностью взаимоотношения с другими людьми» [12; с. 416].

Вопрос адаптации рассматривали такие исследователи как Нечаенко И. Я. [9], Бисалиев Р. В. [2], Лясникова Р. А. [8], Толбаева Н. А. [14], Бызов Е. А. [3], Гриценко В. В. [4]

Нечаенко И. Я. и Лясникова Р. А. Рассматривали социально-педагогическую адаптацию первокурсников в условиях общежития. Бисалиев изучал психологические и социальные аспекты адаптации студентов.

Толбаева Н. А. указывала на особенности адаптации первокурсников к условиям проживания в студенческом общежитии. Роль педагогическом сопровождения в процессе адаптации подростков в общежитии СПОУ рассматривал Бызов Е. А.

Научные исследователи толкуют это понятие по-разному. Нечаенко И. Я. [9] утверждает, что адаптация – это процесс изменения характера связей, отношений студента к содержанию и организации учебного процесса в учебном заведении.

Толковый словарь Ожегова С. И. [10] утверждает, что адаптация – это приспособление организма к изменяющимся внешним условиям. В педагогическом словаре адаптация толкуется как «приспособление саморегулирующихся систем к изменяющимся условиям среды» [11; С. 54].

Работа по выявлению одаренности должна быть организована комплексно для получения более полного и обширного результата о способностях студента. Непосредственно, саму работу по выявлению необходимо проводить с помощью специальной инструментальной диагностики, наблюдения, изучения результатов деятельности (работ обучающегося). Для комплексного выявления социальной одаренности в учебной среде педагогу необходимо проявлять заинтересованность в том, чтобы выявить в ребенке социальную одаренность, так как без его заинтересованности и наблюдений выявить социальную одаренность со всех сторон не получится [7].

Учитывая анализ научных источников, и, в соответствии с организационно-педагогическими условиями, которые являются необходимыми для диагностики и развития социальной одаренности, был определен ряд методик, с помощью которых возможно выявить особенности характера, которые присуще социально одаренной личности: проективная методика «Кактус», опросник креативности Дж. Рензулли (а адаптации Е. Е. Туник), «Методика оценки общей одаренности» А. И. Савенкова, методика «Карта одаренности» А. И. Савенкова, «Методика экспертных оценок по определению одаренных детей» А. А. Лосевой (адаптировано и для студентов).

Поскольку социальная одаренность характеризуется наличием социального интеллекта, социальной компетентности ее необходимо выявлять у студентов с ОВЗ. Благодаря наличию этих качеств студент владеет сценариями поведения, которые может менять в зависимости от ситуации, адекватно и эффективно взаимодействует с обществом и легче, чем студент, который не имеет этих качеств, адаптируется к переменным условиям социальной среды, а также быстрее и с меньшей негативным опытом вливается и в учебный коллектив, и в учебную атмосферу высшего учебного заведения.

Список литературы

1. Алфёрова, Н. В. Детская одаренность и работа социального педагога с одаренными детьми: результаты исследования / Н. В. Алфёрова. – Уфа 2015. – 33 с. Электронный ресурс. Режим доступа: <http://elibrary.ru/item.asp?id=23573213>
2. Бисалиев Р.В., Куц О.А., Кузнецов И.А., Деманова И.Ф. Психологические и социальные аспекты адаптации студентов // Современные наукоемкие технологии. – 2007. – № 5. – С. 82
3. Бызов, Е. А. Роль педагогического сопровождения в процессе адаптации подростков в общежитии СПОУ / Е. А. Бызов. – Екатеринбург 2016. – 21-24 с. Электронный ресурс. Режим доступа: <https://elibrary.ru/item.asp?id=30092845>
4. Гриценко В. В.
<http://www.dissercat.com/content/sotsialno-psikhologicheskaya-adaptatsiya-vynuzhdennykh-pereselentsev-iz-blizhnego-zarubezhya>
5. Зверева, А. В. Особенности динамики социальной одаренности учащихся в подростковом возрасте: автореф. дис. канд. психол. наук: 19.00.07 / А. В. Зверева. – Москва 2006. – 22 с. Электронный ресурс. Режим доступа: <http://www.dissercat.com/conent/osobennosti-dinamiki-sotsialnoi-odarennosti-uchashchikhsya-v-podrostkovom-vozhraсте>
6. Инклюзивное образование: результаты, опыт и перспективы: сборник материалов III Международной научно- практической конференции / под ред. С. В. Алехиной. М.: МГППУ, 2015. 528 с.
7. Лейтес, Н. С. Возрастная одаренность и индивидуальные различия [Текст] / Н. С. Лейтес. – М., Воронеж: Модек, 1997. – 448 с.
8. Лясникова, Р. А. Адаптация студентов-первокурсников к условиям проживания в общежитии / Р. А. Лясникова. – Санкт-Петербург 2013. – 92-93 с. Электронный ресурс. Режим доступа: <https://elibrary.ru/item.asp?id=27388681>
9. Нечаенко, И. Я. Социально-психологическая адаптация к новым условиям у студентов-первокурсников, проживающих в общежитии / И. Я. Нечаенко. – Алтай 2015. – 122-123 с. Электронный ресурс. Режим доступа: <https://elibrary.ru/item.asp?id=25025199>
10. Ожегов, С.И. Толковый словарь русского языка: Около 100 000 слов, терминов и фразеологических выражений / С.И. Ожегов; Под ред. Л.И. Скворцова. - М.: ОНИКС-ЛИТ, Мир и Образование, 2012. - 2 с.
11. Педагогический словарь. / Изд. «Академия». – М.: Педагогический словарь. / Под редакцией В. И. Загвязинского. 2008. С. 278.
12. Психология одаренности детей и подростков/ Под ред. Н.С. Лейтеса. – М.: Издательский центр «Академия», 1996. – 416 с. – Электронный ресурс. Режим доступа: <http://gigabaza.ru/doc/72957.html7>
13. Теплов, Б.М. Способности и одаренность: Психология индивидуальных различий / Б.М. Теплов. – М.: изд-во Московского Университета, 2007. – 404с.
14. Толбаева, Н. А. Особенности адаптации первокурсников к условиям проживания в студенческом общежитии / Н. А. Толбаева. – Йошкар-Ола 2017. – 304-308 с. Электронный ресурс. Режим доступа: <https://elibrary.ru/item.asp?id=31201027>
15. Усанова, О.Г. Социальная одаренность в аспекте формирования социально-коммуникативной компетентности / О. Г. Усанова. – Душанбе 2016. – 305 с. Электронный ресурс. Режим доступа: <http://elibrary.ru/item.asp?id=27673708>
16. Шаяхметова, Р. Р. Социальные аспекты управления процессом развития одаренных детей в современном российском обществе: автореф. дис. канд. соц. наук: 22.00.08 / Р. Р. Шаяхметова. – Уфа 2006. – 18 с. – Электронный ресурс. Режим доступа: <http://www.dissercat.com/content/sotsialnye-aspekty-upravleniya-protsessom-razvitiya-odarenykh-detei-v-sovremennom-rossiisko>

УДК 370

ПЕРСПЕКТИВА ОБРАЗОВАНИЯ. ЗАЧЕМ УЧИТЬСЯ, ЕСЛИ ЕСТЬ ГУГЛ?

РЯБОВА АНАСТАСИЯ СЕРГЕЕВНА,
ИВАНОВ ОЛЕГ СЕРГЕЕВИЧ

Студенты

СПБУТУиЭ «Санкт-Петербургский университет технологий управления и экономики»

Аннотация: Рассмотрение образования как познавательный процесс и предпосылки его возникновения. Оценка влияния цифровизации и появления инновационных технологий на общеобразовательные процессы. Основные рычаги и методы решения проблемы образования в современном обществе. Влияние образования на становление личности и ее роль в повседневной жизни человека.

Ключевые слова: образование, технологии, саморазвитие, семья, мышление.

The prospects of education. Why study if we have Google?

Riabova Anastasia Sergeevna,
Ivanov Oleg Sergeevich

Abstract: Consideration of education as a cognitive process and prerequisites of its occurrence. Assessment of the impact of digitalization and the emergence of innovative technologies on educational processes. The main levers and methods of solving the problem of education in modern society. The influence of education on the formation of personality and its role in everyday life.

Key words: education, technologies, self-development, family, thinking.

Еще с давних времен, образование являлось неотъемлемой частью эволюции и прогресса человека. Образование, в широком смысле слова, это познавательный процесс, который занимает всю нашу жизнь. Во время этого процесса мы получаем новые знания, узнаем все больше об этом мире и самих нас, именно в процессе обучения мы развиваемся. Началом складывания российской системы образования стоит считать школы (училища) при княжеских дворах Владимира Святославича в Киеве и Ярослава Мудрого в Новгороде, послужившие примером для создания школ и при дворах других князей. Школы открывались в столицах княжеств и при монастырях. Если следовать теории эволюции Дарвина, то мы продукт эволюции, которая длилась несколько миллиардов лет, от самого простейшего к самому сложному. В основе этой теории лежит три принципа: наследственность и изменчивость, борьба за существование и естественный отбор. По принципу изменчивости мы развиваемся, вся информация которая поступает в наш мозг это глоток чистого воздуха для нашего вида. К примеру, известная болезнь Альцгеймер, может формироваться у детей при отсутствии развития и недостатка новых знаний. Большинство отделов мозга перестают функционировать за ненадобностью. Безусловно, это тяжелая болезнь и необходимо искать пути к выздоровлению, но есть и более масштабная проблема, которая является причиной данной болезни.

Те предметы, которые мы изучаем в школе, дают нам фактические знания и делают нас эрудированными. К примеру, математика учит нас не только хорошо считать, но и уметь составлять логические цепочки. Русский язык дает нам возможность грамотно писать, правильно выражать свои мысли, а также понимать окружающий мир. Физкультура позволяет нам правильно развивать наши моторные навыки, а история это неотъемлемая часть нашей жизни, которая включает в себя совокупность поли-

тических, экономических и социальных взглядов определенного времени. Нам необходимо развитие с самых ранних этапов нашей жизни, поскольку именно в это время закладывается фундамент личности человека: развивается психика, память, мышление и даже самооценка. Система образования состоит из: дошкольных образовательных учреждений (детский сад), общеобразовательных учреждения (школы), учреждения высшего профессионального образования (вузы), учреждения среднего специального образования (ПТУ), частные образовательные учреждения (лицеи, колледжи, спецшколы), дополнительное образование (институты повышения квалификации).

Из вышесказанного можно сделать вывод, что образование это важный процесс развития и саморазвития, связанный с овладением социально значимым опытом человечества, воплощенным в знаниях, умениях, творческой деятельности и эмоционально-ценностном отношении к миру, а также это необходимое условие сохранения и развития материальной и духовной культуры. Однако с развитием технологий наша жизнь стала очень быстро меняться. Современные технологии направлены на решения определенных задач и на упрощение нашей жизни. С появлением интернета, информация стала передаваться с большой скоростью, новости распространяются мгновенно. Несомненно, это облегчает и экономит время, но возникает вопрос, зачем нужно образование, для чего мы посещаем образовательные учреждения, если есть средства, которые могут передавать необходимую нам информацию с моментальной скоростью?

Во первых, знания это не только следствие учебы, но и также продукт нашего познавательного процесса. Мозг должен работать (получать и обрабатывать информацию), это его основная функция. К примеру, сильные мышцы это результат долгих и упорных тренировок. Ни одному человеку еще не удавалось иметь красивое тело, при этом занимаясь только час в неделю. Так же и в образовании, ты не сможешь обладать достаточным количеством знаний для построения успешной карьеры в будущем в той или иной сфере деятельности до тех пор пока не приобретешь определенный опыт работы. Краткосрочное получение информации с современных устройств не может дать такой возможности.

Во вторых, технологии призваны помогать, а не заменять. Интернет очень удобно использовать в решении жизненных проблем. Порой, нам нужно быстро узнать нужную информацию и воспользоваться ею. Это отличное применение, но как показывает практика учеба предоставляет нам возможность получать, воспринимать и правильно обрабатывать информацию, которая необходима для нашего развития.

В третьих, переизбыток информации. В некоторых случаях посещая интернет, мы не знаем где написана правда, а где ложь. Следовательно, мы вынуждены обращаться к первоисточнику и находить нужную информацию среди информационного мусора. Однако, с развитием интернета, мы начинаем все больше верить ему. Это серьезная проблема, которая уже коснулась наше общество. Молодое поколение в смартфонах и другой технике ищет только развлечение, большинству нужно признание и авторитет в социуме. Можно приводить множество примеров и тезисов по этому поводу, но решение данной проблемы нужно искать уже сейчас.

Основным рычагом в решении данной проблемы является государство. Можно различными способами воздействовать на молодежь будь то напрямую агитационная акция, либо косвенное влияние через средства массовой информации. У государства достаточно много средств и каналов связи, через которые можно повлиять на молодое поколение. Например, создать модное течение на любовь к знаниям и науке в целом, ведь нужно донести важность этого явления и урегулировать его.

Семья как социальный институт.

Семья- социальная группа, основанная на родственных связях. Эта группа является основным носителем культурных образцов, наследуемых из поколения в поколение. Именно в семье человек получает основы образования, обучается социальным ролям, приобретает основные навыки взаимодействия, осмысливает первые нормы и ценности. В семье ребёнку прививаются основы определенных идейно-политических взглядов, мировоззренческих установок. Будет ли развивать себя ребенок зависит от двух обстоятельств: от уровня окружающего его комфорта и от участия родителей в его развитии. То, насколько родители обеспечивают ребенку возможность заниматься творчеством, чтением книг, искусством, воспринимать и любить природу, зависит запас детских знаний. Главная задача роди-

телей давать ребенку задания, усложняя их по мере взросления, делиться своим опытом, трудностями и радостями в жизни, тем самым расширяя способности понимания ребенка.

Именно участие родителей в воспитании детей-главный фактор развития.

Когда человек не стремится к развитию, есть смысл внушить ему, что это заложено в каждом из нас, а в воспитании детей нет смысла надеяться на стремление ребенка к самостоятельному развитию, родителям необходимо побуждать к развитию.

Заключение

Подводя итог вышесказанному, можно с уверенностью сказать, что образование в нашей жизни играет значительную роль. Благодаря образованию мы расширяем наш кругозор, путем приобретения множества знаний из разных областей, следовательно мы становимся интересными собеседниками и можем делиться своими мыслями, своим опытом с другими. С образованием легче получить хорошую работу. При размещении вакансии отдел кадров может сразу отказать кандидатам без высшего образования, если конкурс достаточно велик. А в аудиторской «большой четверке» еще и не все вузы котируются. Образование дает нам профессиональную пригодность, профессиональная пригодность- совокупность психологических и психофизиологических особенностей человека, необходимых и достаточных для достижения им – при наличии специальных знаний, умений, навыков – общественно приемлемой эффективности труда. Образование приучает нас к труду. Работать с литературой, усваивать огромный объем знаний за ограниченное количество времени, вести переговоры с преподавателями и профессорами, когда не знаешь предмета и т.п. Самый главный плюс в образовании это то что оно учит нас системному мышлению. Это важно поскольку наше мышление играет ключевую роль. То как и о чем мы мыслим – начало наших поступков, от которых зависит и наша жизнь. Получается, что системное мышление – это залог успеха в любой сфере нашей деятельности.

Список литературы

1. Richard Dawkins. The Blind Watchmaker: Why the Evidence of Evolution Reveals a Universe without Design. 1986, 1996, 2006
2. Огурцов А. П., Платонов В. В. Образы образования. Западная философия образования. XX век. — СПб.: РХГИ, 2004

УДК 370

ЭТЮДНАЯ РАБОТА В СТРУКТУРЕ УРОКА НАРОДНО-СЦЕНИЧЕСКОГО ТАНЦА

РАДЧЕНКО ИРИНА ВЛАДИМИРОВНА,

канд. пед. наук

КИСЕЛЁВА АНАСТАСИЯ ВЛАДИМИРОВНА

Студентка

ТГМПИ им. С. В. Рахманинова

Аннотация: данная статья посвящена рассмотрению роли этюдной работы в структуре урока народно-сценического танца. Выявленные особенности этюда могут представлять интерес для преподавателей народно-сценического танца образовательных учреждений творческой направленности и сферы любительского хореографического творчества.

Ключевые слова: фольклор, народно-сценический танец, урок, упражнения, структура, этюдная работа.

STUDY WORK IN THE STRUCTURE OF THE LESSON OF FOLK STAGE DANCE

**Radchenko Irina Vladimirovna,
Kiseleva Anastasia Vladimirovna**

Annotation: this article is devoted to the consideration of the role of etude work in the structure of the lesson of folk-stage dance. The revealed features of the etude may be of interest to teachers of folk stage dance of educational institutions of creative orientation and the sphere of amateur choreographic creativity.

Key words: folklore, folk-stage dance, lesson, exercises, structure, etude work.

Многочисленные теоретические источники, исследования и методические рекомендации по реализации танцевальной педагогики, специфике народно-сценического танца и общих вопросов педагогики позволяют осуществить исследование особенностей реализации этюдной работы на уроке народно-сценического танца в хореографическом коллективе.

Особенностям методики преподавания и исполнения народно-сценического танца посвящены теоретические учебники Т.А. Устиновой, Г.П. Гусева, И.В. Смирнова и т. д.

Танцевальное искусство во все времена являлось неотъемлемой частью человеческой жизни, проявляясь в различных вариантах. Одним из таких вариантов стал национальный танец, который с течением времени формировался в рамках творчества различных этносов. Постепенно национальный танец стал входить в сценическое искусство первоначально в виде характерных танцев балетного искусства, в дальнейшем под действием профессиональной обработки преобразовался в народно-сценический танец.

Проникнув в любительское творчество народно-сценический танец стал одним из наиболее востребованных, что позволило обогатить художественную самодеятельность различными хореографическими коллективами, базирующимися на данном виде хореографии.

В рамках работы с исполнителями в хореографических коллективах реализуется специализированная работа над техникой исполнения, выразительностью, манерой, характером, пространственными навыками и т. д. на уроках народно-сценического танца. Одним из наиболее эффективных средств наряду с танцевальными упражнениями является этюдная работа, универсальность которой, несомненно, эффективно позволяет осуществлять подготовку исполнителей.

В специализированной литературе этюдная работа представлена в качестве готовых композиций, подразумевая подход к её созданию с позиции балетмейстера. Однако предназначенность этюдной работы характеризуется обучающей направленностью, что подразумевает не только творческий подход, но и педагогический, в следствии чего возникает необходимость конкретизации особенностей данной работы.

Народный танец как таковой в системе видов хореографического искусства занимает одно из главных мест. Это обусловлено различными факторами, но главным образом тем, что данный вид танцевального искусства является частью подлинного национального богатства того или иного народа.

Вся ценность народного танца охватывает многовариантные формы народного танцевального творчества, уникальный композиционно-лексический материал, специфическую содержательную наполненность (демонстрацию жизненного уклада, национальных легенд и др.), характерные мимико-пластические нюансы и т. д. Подлинный народный танец, который имеет название «фольклорный» ярко отражает облик конкретной нации, её характерные черты. Это танец народного быта, который вобрал в себя ритуально-обрядовые, увеселительные и тематические компоненты.

Фольклорный танец является основой для народно-сценического танца и его использование в творческой деятельности требует наличия достоверных исторических знаний, приобретение которых является кропотливым трудом, сравнимым только лишь с работой ювелира. Для этого раньше организовывались фольклорные экспедиции, во время которых исследователи могли встретиться с носителями фольклорного танца – представителями сёл, деревень и старинных городов. Такой первоисточник предоставлял уникальные сведения о фольклоре в целом и о фольклорном танце в частности. В настоящее время таких носителей осталось очень мало, что делает работы по исследованию фольклора уникальной. Стоит заметить, что в связи с неосведомлённостью представителей самодеятельного творчества стали появляться хореографические композиции, достоверность танцевальных мотивов которых ставится под большие сомнения. Поэтому истинный фольклорный танец – это необыкновенная редкость. По словам Народной артистки СССР, балетмейстера ГАРНХ имени М.Е. Пятницкого Т.А. Устиновой «Фольклорный танец является тем алмазом, который надо терпеливо искать, а найдя, тщательно отшлифовать и затем возвращать народу» [9, с. 3].

Никому не секрет, что при работе с фольклорным материалом возможны определённые потери и приобретения. Виновата в этом человеческая память, которая в соответствии с индивидуальным мировосприятием видоизменяет движения танца или мотив песни. Неизменным остаётся только своеобразный колорит той местности, в которую оживляет на сцене исполнитель. Поэтому собиратель фольклора не только должен знать обычаи и танцевальную лексику, но и обладать творческой интуицией. Задача хореографа-постановщика состоит в том, чтобы сохранить своеобразие манеры исполнения, сделав танец интересным для современного восприятия [8, с. 60-63.].

Сценическая обработка фольклорного танца и трансформация его в народно-сценический охватывает теоретические знания широкого спектра информационного поля, касающегося различных сторон жизни. В своей практике специалист-хореограф широкого профиля обращается к различным источникам для создания конкурентоспособного творческого продукта, в том числе и к национальному материалу. Данный источник вдохновения является одним из основных средств разработки выразительных средств, работа с которым представляет собой яркое и эмоциональное действие. Достоверный материал, который может стать фундаментом для реализации сценического произведения рассматривается хореографом как формообразующая информационная ткань, средством выразительности которой является фольклор.

Источники, сообщающие постановщику о специфике того или иного фольклора, формируют замысел будущей композиции. Рассматривая характерные для конкретного народа элементы быта, песни, танцевального и словесного творчества, создатель хореографического произведения, подключая творческую интуицию, конструирует композиционно-лексическое действие. Богатая палитра народного художественного творчества диктует балетмейстеру основной мотив будущего хореографического произведения. Былины, сказки, сказания, мифы, легенды, варианты устного

народного творчества и др. содержат в себе драматургическую основу, которая может быть воспроизведена средствами танцевального искусства на сценической площадке. При этом автору хореографической версии национального сюжета необходимо провести тщательную работу по исследованию вспомогательного материала, который включает в себя [2, 160 с.], [4, 640 с.], [7, 195 с.]:

историю народа, танцевальный материал которого будет использован в хореографическом произведении;

особенности быта народа, танцевальный материал которого будет использован в хореографическом произведении;

первоисточник драматургической составляющей (былины, сказки, сказания, мифы, легенды, варианты устного народного творчества и др.);

1. вариативность существующих интерпретаций выбранного национального сюжета;

2. специфику лексического материала танцев исследуемого народа;

3. варианты композиций национальных танцев и их зависимость от функциональной нагрузки

В настоящее время профессиональная компетентность специалиста-хореографа включает в себя способность ориентироваться в постоянно пополняемой мировой информационной сети. Достоверность того или иного материала по народной художественной культуре могут подтвердить монументальные учебники и исследовательские работы специалистов в области фольклора, в частности танцевального творчества. Среди них И.А. Моисеев, Т.А. Устинова, Т.А. Ткаченко, А.А. Климов, Г.Я. Власенко, Н.И. Заикин и Н.А. Заикина, А.В. Поповичев, И.П. Воропаев и др.

Анализируя работы вышеуказанных специалистов, а также их творческие труды в области балетмейстерской работы можно выделить некоторые особенности народно-сценического танца:

– достоверность национального материала в рамках композиционно-лексического решения;

– отражение образов и мотивов национального фольклорного материала;

– использование и сценическая обработка традиционного построения национальных танцев («Кадриль» в русском танце, «Молдавеняска» в молдавском танце и т. д.);

– сохранение характера и манеры той или иной национальности;

– обогащение композиционно-лексического материала танца с учётом национальных особенностей.

Как учебная дисциплина народно-сценический танец определился в конце XIX века в Петербургском императорском хореографическом училище. Необходимость обучения данному виду хореографии появилась в связи с утверждением и развитием такого явления как характерный танец (*danse de caractere*). Черты характерного танца были обнаружены в период предреволюционной Франции в балете Жана Доберваля «Тщетная предосторожность» (1786 г.). Постепенно сценический танец вбирал в себя элементы народно-бытового плана, воплощая достоверное выражение художественного образа. Дальнейшее развитие характерного танца определяется развлекательной основой и комической составляющей. В деятельности К. Блазиса танец приближается к народным источникам и формируется практическая база *danse de caractere*. В Англии, Дании, Германии на сцене показывают народные танцы, а во Франции появляются первые постановки, основанные на национальном материале – испанский балет Милона-Омера «Свадьба Гамаша» (1801 г.), «Венгерский праздник» Омера (1821 г.) и др. [1, 352 с.].

В 1836 г. в Парижской Опере был показан большой испанский балет «Хромой бес». Благодаря центральному номеру всей постановки – танцу качуча, знаменитая балерина романтического балета Фанни Эльслер увековечила своё имя. Благодаря этой знаменитой балерине характерный танец создаётся на классической основе.

Эволюция характерного танца произошла в рамках творческой деятельности Артура Сен-Леона. Балетмейстер относился с недоверием к классической хореографии и делая акцент на удовлетворение спроса зрительской аудитории того времени отдавал предпочтение народным мотивам. В своей работе балетмейстер при разработке лексического материала использовал новый метод, который заключается в использовании минимума национальных движений с последующим комбинированием их с классических *pas*, стилизованных под бытовые. Систематически работая в сфере *danse de caractere*, Сен-Леон создал такие характерные балеты как «Маркитантка» (1843 г.), «Стелла» (1850 г.),

«Сальтарелло» (1854 г.), «Грациелла» (1860 г.), «Конёк-Горбунок» (1864 г.) и «Валахская невеста» (1866 г.) [5, 320 с.].

В эпоху балетмейстеров Мариуса Петипа и Льва Иванова творческие разработки в области характерного танца продолжают. Оба балетмейстера акцентируют своё внимание на процессе синтеза классического и народного танцев в рамках расширения композиционной составляющей. Национальный колорит из сольных танцев становится масштабным, массовым действием. Однако принцип стилизации пластического языка остаётся тем же, что и в творчестве А. Сен-Леона.

Таким образом, сформировавшийся характерный танец определил необходимость подготовки танцовщиков, специализирующихся на народном танце.

Первоначально тренажный класс по народно-сценическому танцу воспринимался как второстепенный, но с течением популяризации народно-сценического танца в XX веке, данный вид танцевальной практики занял одно из основных мест.

20-е годы XX века стали отправным периодом для создания и распространения деятельности ансамблей народного танца сферы любительского творчества. В связи с этим возникла потребность в специалистах в области народно-сценического танца. Решению этой проблемы способствовала деятельность мастеров характерного танца, которые активно работали над формированием «школы» народно-сценического танца [6, 656 с.].

Так первым учебником по характерному танцу, который определил содержание дисциплины «Народно-сценический танец» стал теоретический труд А.В. Лопухова, А.В. Ширяева, А.И. Бочарова «Основы характерного танца» (издание 1939 г.). На основе данной книги была сформирована система народно-сценического танца, которая подробно описана в другом библиографическом источнике – книге профессора Государственного института театрального искусства им. А.В. Луначарского (ныне РАТИ) Т.С. Ткаченко «Народный танец» (издание 1967 г.). В данном труде значительно расширен комплекс упражнений у станка и конкретизирована их терминология.

Композиция урока народно-сценического танца включает в себя несколько разделов: 1) упражнения у станка, 2) упражнения на середине зала, 3) этюдные работы (этюды). Каждый из разделов имеет собственную содержательную основу, внутри которого существуют характерные мужские элементы народно-сценического танца.

В контексте данного исследования интерес представляет третий раздел – этюдные работы.

Этюдные работы (этюды). Рассмотрение специфики данного раздела композиции урока по народно-сценическому танцу в данном исследовании осуществлялось на основе анализа специализированных учебных и учебно-методических пособий, а также практике преподавателей высшего звена Тамбовской области по народно-сценическому танцу – А.В. Поповичев, И.П. Воропаев, М.Н. Юрьева, Ю.Ю. Усачёв.

В практике преподавание народно-сценического танца термин «эюд» необходимо понимать, как небольшая учебно-танцевальная композиция на середине зала, целью изучения которого является практическое освоение элементов, характера, манеры танцев различных национальностей, а также процесс парного взаимодействия и формы пространственного построения в народной хореографии [3, 232 с]. Количество этюдных работ и степень их сложности зависит от нескольких определяющих факторов:

- содержания педагогической программы;
- цели, задач и условий реализации народно-сценического танца (в любительском коллективе, кратковременной группе, школе искусств, средне-специальном или высшем учебном заведении, академии танца и т. д.);
- имеющихся способностей учеников;
- педагогической компетентности специалиста-хореографа.

Данный раздел также характерен для любого состава учеников, но в мужском классе выстраивается на основе танцевального материала мужского народно-сценического танца.

Основой этюдов являются национальные особенности народного танца и такие элементы как

1. танцевальные шаги, ходы и проходки;
 2. основные и связующие движения рук;
 3. различные варианты «веревочки» и «ковырялочки»;
 4. танцевальные элементы на основе прыжков, подскоков и соскоков (моталочки, маятники, голубцы, подбивки, перескоки и др.);
 5. дробные выстукивания;
 6. вращения (мужские);
 7. присядки (для мужского класса);
 8. хлопушки (для мужского класса);
 9. танцевальные элементы характерные для той или иной национальности («тынок», «тряска», «венгерский ключ», «испанские хлопки» и др.);
 10. трюковые элементы (мужские)
- Этюды развивают сочинительский дар, заставляют работать воображение. В своих работах учащиеся могут проявить фантазию, выдумку и изобретательность.

Список литературы

1. Блазис, К. Танцы вообще. Балетные знаменитости и национальные танцы / К. Блазис. – СПб, 2008. – 352 с.
2. Бухвостова, Л.В. Композиция и постановка танца. Учебное пособие / Л.В. Бухвостова, С.А. Щекотихина. – Орёл: Орловский государственный институт искусств и культуры, 2002. – 160 с.
3. Гусев, Г.П. Методика преподавания народного танца. Этюды: учеб. пособие для студ. хореограф. фак. вузов культуры и искусств / Г.П. Гусев. – М.: Гуманит. изд. центр ВЛАДОС, 2004. – 232 с.: ил.: ноты.
4. Зарипов, Р.С. От замысла к сюжету / Р.С. Зарипов, А.Р. Валяева. – Новосибирск, 2009. – 640 с.
5. Красовская, В.М. Западноевропейский балетный театр. Эпоха Новерра / В.М. Красовская – Санкт-Петербург, 2008 – 320 с.
6. Красовская, В.М. Русский балетный театр начала XX века. Хореографы / В.М. Красовская – Санкт-Петербург, 2009 – 656 с.
7. Смирнов, И.В. Искусство балетмейстера / И.В. Смирнов. – М.: Просвещение, 1986. – 195 с.
8. Усачёв, Ю.Ю. Русский танцевальный фольклор в творчестве любительского хореографического коллектива / Ю.Ю. Усачёв // Совершенствование системы образования в сфере культуры и искусства: традиции и инновации: мат-лы и с. Всерос. Internet-конф. 25 апреля 2009 года / отв. ред. А.Н. Четвертков; Федеральное агентство по образованию, ГОУВПО «Тамб. гос. ун-т им. Г.Р. Державина», Центр инновационного развития Института искусств. – Тамбов: Издательский дом ТГУ им. Г.Р. Державина, 2009. – С. 60-63.
9. Устинова, Т.А. Русский народный танец / Т.А. Устинова. – М.: Искусство, 1976. – 142 с.

УДК 373

ФОРМИРОВАНИЕ ИНОЯЗЫЧНОЙ КОММУНИКАТИВНОЙ КОМПЕТЕНТНОСТИ МЛАДШИХ ШКОЛЬНИКОВ НА ОСНОВЕ ИНТЕГРАТИВНОГО ПОДХОДА

ЗАХАРОВА МАЙЯ РОДИОНОВНА,

Студент

ФГАОУ ВО «Северо-Восточный федеральный университет им. М.К. Аммосова»

ШЕРГИНА ТУЙААРА АЛЕКСЕЕВНА

к.п.н., доцент

ФГАОУ ВО «Северо-Восточный федеральный университет им. М.К. Аммосова»

Аннотация: В младшем этапе на уроке английского языка у учеников формируются начальные элементы коммуникативной компетенции. Они мотивируются положительными эмоциями, возникает интерес к изучаемому предмету, а также развиваются универсальные учебные действия, что вложит основу в учебной деятельности. Интегрирование двух предметов «национальная культура» и «английский язык», а именно «якутская национальная культура», по этим предметам отсутствуют учебно-методические пособия. От того приходит мысль разработать учебно-методическую пособие по предмету. Одним из форм учебно-методических пособий является рабочая тетрадь со специальными заданиями данных интегрирующих предметов.

Ключевые слова: рабочая тетрадь, коммуникативная компетенция, интегративный подход, английский язык.

FORMATION OF FOREIGN LANGUAGE COMMUNICATIVE COMPETENCE OF YOUNGER STUDENTS ON THE BASIS OF AN INTEGRATIVE APPROACH

**Zakharova Maya Rodionovna,
Shergina Tuyara Alekseevna**

Abstract: In the current period knowledge of the English language plays an important role in the life of students. The question of competence-based approach to learning becomes relevant. Communicative competence is important. This competence means mastering all kinds of speech activity, cultural and written speech, skills and abilities to use the language in various fields and situations of communication. One of the possible ways to improve learning process of the teacher's is to create tutorials. One of these benefits is a workbook.

Key-words: workbook, communicative competence, integrative approach, English

Для усвоения иностранного языка в младшем школьном возрасте является самым актуальным и оптимальным. У младших школьников формирование коммуникативных компетенций в обучении иностранному языку играет значительную роль и должны быть ориентированы на развитие личности.

Перед учителем ставится задача обучения детей английскому языку и формирование коммуникативных навыков, воспитать патриота своей родины и представлять свою культуру в иноязычной сфе-

ре. Для достижения этих задач способствует с помощью средствами мышления языка, ученики учатся понимать не только культуру и менталитет страны изучаемого языка, но и родную культуру, традицию, достопримечательности и т.д. Процесс становления личности и культурного развития учащихся формируется с помощью расширения кругозора о родном менталитете.

Н.В. Барышников, Р.Д. Гальскова и другие лингводидактики утверждают, что насколько человек знает свою этническую, национальную, родную культуру, настолько он интересен в общении [2, с. 60-65]. Однако, использование якутской национальной культуры в качестве дидактического средства в обучении английскому языку и культуре в школе в реализации национально-регионального компонента в государственном образовательном стандарте не входит в должное место. Отсюда следует, что использование якутской национальной культуры актуален и исследуется учителями-практиками.

Актуальность нашего доклада заключается в том, что применение интеграции считается эффективным методом повышения качества учебного процесса. Что касается английского языка, то этот подход позволяет эффективному пониманию данного предмета. В связи с этим мы решили создать рабочую тетрадь, который интегрируются английский язык между якутской национальной культурой. А также знание и понимание культуру, традиции, быт родного края и уметь рассказать об этом на английском языке формирует коммуникативные компетенции, а также развитие как личности ученика.

Цель – разработка рабочей тетради для 5 классов на основе интегративного подхода с целью эффективного формирования коммуникативной компетенции.

В первой главе «Теоретические основы интегративного подхода в обучении иностранному языку» нами была изучена история возникновения интегративного подхода и основные определения, понятия, закономерности. Интегрированный подход является одним из инновационных явлений на уроке английского языка «по широте экспериментального воплощения, глубине творческого замысла, продолжительности и диалектического исторического развития» [4]. Обычно учитель преподает только свой предмет, отдельно от всего. Поэтому настоящее время в процессе обучения применение новых технологий и методов несет важную функцию. Как отмечает В.Ф. Тенищева, «интеграция обеспечивает движение педагогической системы к её большей целостности и, как результат, приводит к повышению уровня образовательного процесса, что выражается в формировании необходимых компетенций обучающихся» [5]. Проблему интеграции знаний и межпредметные связи изучали такие ученые, как Н.М. Сокольникова, В.Н. Максимова, Ж.Ж. Руссо, К.Д. Ушинский, А.Я. Каменский и другие.

Под интеграцией А.Н. Захлебный понимает «взаимодействие различных предметных компонентов, которые объединены воспитательной целью развития» [1].

На основе интегративного подхода в процессе обучения английскому языку на младшем этапе распространено используется межпредметная интеграция. Межпредметная интеграция – это взаимопроникновение областей знаний различных предметов школьной программы. Необходимо отметить, что при обучении младших школьников материал обучения должен быть ярким, красочным, увлекательным, наглядным, что может обеспечить межпредметная интеграция. В возрасте 9-10 лет у детей происходит от игровой деятельности переход к познавательной.

В процессе обучения, в первую очередь, учим детей говорить об обыденных вещах, например, о семье, о школе и многое другое. Всё вышеперечисленное указывает на то, что происходит непосредственная интеграция предмета английского языка с другими областями знаний.

Урок английского языка можно интегрировать с страноведением. К изучению английского младшем возрасте ученик начинает узнавать о стране изучаемого языка, его культуру, быт и традицию. Однако, чтобы ознакомиться с другой культурой, нужно понять свою культуру, быт своей родины. Поэтому при разработке рабочей тетради, мы решили интегрировать английский язык с якутской национальной культурой. Мы считаем, что интегрированный урок английского языка с национальной культурой очень полезна и важна. При этом изучая английский язык у ребенка должны успешно формироваться коммуникативные компетенции, более того он может рассказать о своей культуре на английском языке.

Интегративные связи способствуют увеличению изучения иностранному языку, которая выражается в следующем:

- повышается интерес к изучению предмета (повышается коммуникативная мотивация);

- активизируется речемыслительная деятельность;
- совершенствуются речевые умения;
- формируется познавательная самостоятельность детей;
- расширяется кругозор.

Коммуникативный подход в обучении иностранным языкам (Communicativelanguageteaching) – это подход, направленный на формирование у учащихся смыслового восприятия и понимания иностранной речи, а также овладение языковым материалом для построения речевых высказываний. Коммуникативный подход в обучении иностранным языкам, прежде всего, призван научить учащихся свободно ориентироваться в иноязычной среде, а также уметь адекватно реагировать в различных языковых ситуациях [3].

Согласно Федеральному государственному общеобразовательному стандарту в начальной школе у учеников должны быть выработаны (сформированы) такие коммуникативные навыки как говорение, аудирование, чтение и письмо. Во время обучения иностранному языку у учащихся формируется коммуникативная компетенция.

К окончанию начальной школы у ученика должны формироваться коммуникативные учебные действия. В этом ему может поспособствовать рабочая тетрадь по английскому языку на основе интегративного подхода.

Ученикам увлекательно и приятно говорить, писать, слушать и читать о родной культуре, родине. Также им можно делать это не только на родном языке, но и на английском языке. Для формирования коммуникативной компетенции была разработана рабочая тетрадь по английскому языку на основе интегративного подхода, направленная на изучение национальной культуры, традиций народа саха. С помощью этой рабочей тетради ученики могут пополнить свои знания не только в области национальной культуры, но и английского языка. Рабочая тетрадь поможет в усвоении незнакомых слов, фраз и выражений на английском языке.

При разработке рабочей тетради должны учесть следующие требования:

- рабочая тетрадь должна сочетать задания, рассчитанные на самостоятельное выполнение с непосредственной опорой на материал учебника.
- рабочая тетрадь должна быть направлена на формирование и развитие общеучебных интеллектуальных умений, реализующих учебную деятельность;
- разработка систем заданий рабочей тетради, должна базироваться на комплексном рассмотрении особенностей развития учащихся, включая психофизиологические особенности развития.

Данная рабочая тетрадь для формирования коммуникативных навыков на уроке английского языка для 4 классов называется «WelcometoYakutia» («Добро пожаловать в Якутии»). В тетраде содержатся много красочных рисунков, подобранных в соответствии с заданной тематикой. Такие картинки помогут ученикам в изучении нового материала, сделают обучение понятнее, интереснее и помогут наглядно представить, о каких именно событиях идет речь.

Рабочая тетрадь состоит из пяти модулей.

Module 1. PEOPLE AROUND THE WORLD

Module 2. EAST, WEST, HOME'S BEST

Module 3. DAY AFTER DAY

Module 4. COME RAIN OR SHINE.

Module 5. LIFE IN THE PAST.

Module 6. HAVEYOUEVER ...?

В конце каждого модуля для самопроверки и закрепления материала есть такие разделы как:

- Functions and Notions –закреплениепонятий;
- LanguageandGrammarreview - закрепление грамматики и лексического запаса слов;
- ReadingTask – задания для чтения.

Приведем разбор некоторых упражнений нашего рабочего тетради.

Grammar. Fill in: is, are, 'm not, isn't or aren't.

В этом упражнении ученики должны заполнить пропуски. А также должны понимать, что эти три

формы глагола- to be, который переводится как «быть» в настоящем времени в английском языке необходимо вставлять в предложение. Как известно, в английском языке мы обязаны использовать в предложении и подлежащее и сказуемое. Иными словами, в любом предложении всегда есть автор действия-это подлежащее, и есть производимое-это сказуемое. Это эффективное упражнение для понимания системы английской грамматики в целом.

Listening. Listen and choose the correct items. Следующее задание направлено на формирование навыка аудирования. В этом упражнении ученики должны прослушать предложения, различать на слух и понимать местоимения, во время произношения. Это упражнение способствует формированию незнакомых слов, фраз, понимать акцент говорящего, распознать употребленные им грамматические структуры и обогащается словарный запас. Ответы нужно вписать в специальные пропуски. Учитель предлагает учащимся прослушать предложения. Но вначале учитель готовит учащихся к прослушиванию (Pre – listening), рассказывает о ситуации, вводит учащихся в курс дела. Затем звучит живая речь учителя, задача учащихся внимательно прослушать. Данное упражнение развивает также лексическую сторону речи, так как для ответа на вопрос учащимся предстоит проанализировать ответ и подобрать подходящие слова, вспомнив при этом свой лексический запас.

Vocabulary. Fill in: ancestors, colours, peaceful, traditional, stripes. Данное упражнение способствует развитию мышления, память, закрепить знания детей о родном флаге, активизировать словарный запас.

Everyday English. Choose the correct response. В этом упражнении представлены повседневные фразы. Ученик должен здесь выбрать один подходящий вариант своего ответа. А также он может использовать его в повседневной жизни.

Using these words make the dialogue «Meeting». Как все мы знаем, на уроке английского языка составление диалога очень творческое и эффективное упражнение. Диалоги на английском языке могут использоваться как для развития чтения, так и для развития навыков устной речи. В них содержится разговорная лексика, которая обязательно пригодится в общении. У детей формируется коммуникативные компетенции. Также научиться составить предложения по повседневным ситуациям, найти общий язык с людьми.

Complete the questions to the answers below. В данном упражнении формируются знания об образовании специальных вопросов в настоящем простом времени, умения устной речи, навыки чтения, закрепление лексического и грамматического материала по теме простое настоящее время (Present Simple). Также умение общаться, умение взаимодействовать и сотрудничать. Развитие познавательных интересов учащихся, интеллектуальных способностей, коммуникативных способностей. Формирование положительной мотивации к изучению английского языка.

Reading. Read the text and complete the exercise. В этом упражнении развивается навыки чтения. А также практиковать у учеников в обсуждении проблемных вопросов, тренировать учащихся применять усвоенный лексический и грамматический материал в ситуациях общения в монологической и диалогической речи, развивать навыки говорения, понимание содержание текста, навыки самостоятельной работы. Также развивать у учеников интерес изучаемого языка, уважение к обычаям и культуре родной республики. What are they doing?

Reading. Read the text and for questions 1-4 choose the right answer A, B, C or D. В данном упражнении развивается навык чтения и мышления, а также главная цель учащегося это находить в тексте конкретной информации, в виде теста, что способствует у ученика выбрать один вариант, сравнить ответы. Задание в виде теста помогают ученикам развить свою самостоятельность и активность, позволяя при этом закрепить необходимый материал и проверки себя, повышению учебной мотивации, в том числе к самостоятельной деятельности.

Grammar. Put the verbs in brackets in the present continuous. Данное упражнение представляет закрепления времени настоящее длительное (Present Continuous). Такие упражнения способствуют формировать у учеников грамматические навыки.

Oral. What is your favourite season? What do you know about seasons and weather of Yakutia? Look at the picture and tell about each other. Устное упражнение, которое развивает у детей коммуникативные навыки, такие как говорение, умение составить предложения, излагать свои мысли, подбирать нужные

слова, а также развивает лексические и грамматические навыки при составлении предложений.

Writing. What do you know about the sights of Yakutia? Суть следующего упражнения заключается в том, что учащимся предлагается соотнести изображения достопримечательностей с их названиями. Это задание направлено на формирование лексических навыков. Учащиеся узнают, как по-английски будут звучать и выглядеть фразы, обозначающие достопримечательности родного города. Даже не зная перевода названия достопримечательности, учащиеся могут догадаться о её значении по тем словам, которые им знакомы, также на помощь придёт и картина с изображением. Предложенное упражнение направлено на проверку знаний по краеведению, а также на формирование навыка чтения, так как учащимся нужно не только соотнести названия, но и прочитать их правильно. Эти упражнения представляют собой обобщение и систематизация знаний учащихся по теме достопримечательности Якутии. Активизировать употребление лексики, развитие навыков диалогической речи, социокультурной компетенции, расширение общего кругозора.

В результате изучения иностранного языка на начальном этапе у обучающихся формируются представления о его роли и значимости в жизни современного человека. И каким будет опыт использования иностранного языка, как средства межкультурного общения, зависит от учителя, от его желания и возможностей сделать учебный процесс интересным и увлекательным. Для развития устойчивого учебно-познавательного интереса к предмету педагогу необходимо использовать разнообразные учебно-методические пособия. Рабочая тетрадь, содержащая учебный материал, построенный на национальных ценностях, закладывает основу для формирования гражданской идентичности, чувства патриотизма и гордости за свою Родину и народ. В процессе выполнения разнообразных заданий у учащихся формируется коммуникативная компетенция.

Список литературы

1. Захлебный А.Н. Состав понятий межпредметных связей в школьном природоохранительном просвещении // Межпредметные связи в школьном природоохранительном просвещении – М., 1986. С.20–28.
2. Погорелая Г.В. Школьное краеведение как компонент иноязычного образования // Иностранные языки в школе. – 2012. – №6. – С. 60- 65.
3. Рогова Г.В. Методика обучения английскому языку на начальном этапе в общеобразовательных учреждениях: пособие для учителей и студентов пед. вузов. – 2-е изд., дораб. / Г.В. Рогова, И.Н. Верещагина. – М.: Просвещение, 1998. – 232 с.
4. Савченко Г.А. Развитие коммуникативных навыков на уроках английского языка. М.: Изд-во Панорама, 2006. 62 с.
5. Тенищева В.Ф. Интегративно-контекстная модель формирования профессиональной компетенции: дис. ... д-ра пед. наук: 13.00.01. М., 2008. — 399 с.

© М.Р. Захарова Т.А. Шергина, 2019

УДК 370

ПОДГОТОВИТЕЛЬНЫЕ УПРАЖНЕНИЯ В БАЛЕТНОМ ЭКЗЕРСИСЕ: ПОНЯТИЙНО- КЛАССИФИКАЦИОННЫЙ АСПЕКТ

КЛИМЕНКО НАТАЛИЯ АЛЕКСАНДРОВНА,
канд. филос. наук, доцент, профессор
КОНСТАНТИНОВА МАРИЯ АЛЕКСАНДРОВНА
Студентка
ТГМПИ им. С. В. Рахманинова

Аннотация: данная статья посвящена рассмотрению роли подготовительных упражнений в освоении движений балетного экзерсиса. Статья разработана на основе практической целесообразности. Выявленные позиции могут представлять интерес для преподавателей классического танца образовательных учреждений творческой направленности и сферы любительского хореографического творчества.

Ключевые слова: балетный экзерсис, классический танец, подготовительные упражнения, понятие, классификация, освоение, деятельность.

PREPARATORY EXERCISES IN BALLET PERFORMANCE: CONCEPTUAL AND CLASSIFICATION ASPECT

Klimenko Natalia Alexandrovna,
Konstantinova Maria Alexandrovna

Annotation: this article is devoted to the consideration of the role of preparatory exercises in mastering the movements of ballet exercises. The article was developed on the basis of practical expediency. The identified positions may be of interest to teachers of classical dance in educational institutions of creative orientation and the sphere of amateur choreographic creativity.

Key words: ballet exercise, classical dance, preparatory exercises, concept, classification, mastering, activity.

В современном информационном поле имеются издания разнообразного характера – монографические исследования, учебная, методическая литература, раскрывающая различные аспекты хореографического искусства. Теоретическое обоснование подготовительных упражнений балетного экзерсиса частично раскрыты в трудах: А.Я. Вагановой, Н.П. Базаровой Н.И. Тарасовым и др. Надо отметить, что подготовительным упражнениям балетного экзерсиса перечисленные авторы уделяют небольшое место, что на наш взгляд, является недостаточным. Так как основа балетного экзерсиса обладает большим количеством движений, эффективность освоения которых, возможна только при условии включения в учебный процесс подготовительных упражнений.

Термином «балетный экзерсис» пользуется весь хореографический мир, обозначая им определенный вид хореографической тренировки - экзерсис (фр. *exercice* - «упражнение», от лат. *exercitium*), балет (фр. *ballet*, от итал. *ballare* - танцевать, от лат. - танцюю), исходя, из чего и определяется сущность балетного экзерсиса [7, с. 122].

Балетный экзерсис состоит из комплекса упражнений, предназначенный для усовершенствования физических возможностей исполнителя, его технического мастерства, эмоциональности и танце-

вальной выразительности. Формирование балетного экзерсиса, как системы подготовки артиста, прошла долгий путь развития, изменения структуру и содержание упражнений, дополнения и усложняя технические элементы. Сегодня структура балетного экзерсиса считается сформированной и имеет канонические формы, меняясь и варьируя только в композиционных построениях.

В практике применения существует и другой термин, который тождествен термину «балетный экзерсис», это «балетный станок», что определяется условиями хореографической тренировки, то есть все упражнения делаются у сооружения, именуемом «станок». Каждое упражнение, балетного экзерсиса выполняют свои определенные задачи. Так развитие связок, сухожилие мышц и связок определяют *demi et grand plié*, формирование танцевального шага определяют упражнения - *battement développé* и *grand battement jeté*.

Подготовительные упражнения в балетном экзерсисе – это начальный этап усвоения тех или иных движений, который закладывает базу для дальнейшего освоения более сложных элементов и качественного и грамотного выполнения всех танцевальных элементов. Сам термин «подготовка» – это сущность педагогического процесса, который целенаправлен на процесс воспитания и обучения человека, для выполнения им определённого вида деятельности, а также запас приобретаемых им знаний, умений, навыков и др. Подготовительный, значит - предварительный, являющийся подготовкой к чему-либо, к определённому виду деятельности [7, с. 1568]. Сущность, заложенная в этом термине мы достаточно часто встречаем, например, в литературе. Так выполнение упражнений всегда предшествует точное усвоение теоретического материала учащийся, а также тщательный инструктаж педагога. Это позволяет реализовать систематическое повторение действий, с постепенным их усложнением, повышением уровня трудности, включающее элементы индивидуального личностного творчества.

Раскрыть понятие «подготовительные упражнения», естественно, невозможно без детального рассмотрения термина «упражнение». В педагогической науке и практике упражнению, как форме обучения и как действенному процессу уделяется большое значение. Так В.П. Беспалько определяет упражнение, как: «повторное выполнение действия с целью его усвоения, а также осуществляются все компоненты процессы усвоения – умение, понимание содержания действия, его закрепление и обобщение» [7, с.1568]. Упражнение является одной из основных форм. В.Г. Крысько в своём пособии «Психология и педагогика в схемах и таблицах» отмечает, что упражнение – это «метод обучения, предполагающий многократное сознательное повторение умственных и практических действий с целью формирования, закрепления и совершенствования необходимых навыков и умений» [6, с. 312].

Исходя из этого, определение «подготовительные упражнения», в широком смысле, возможно, сформировать как «...практические действия, призванные снабдить эффективность основного акта. Подготовительные упражнения – это упражнения, которые требуют особую отработку отдельных элементов и подготавливают к дальнейшему выполнению целостного движения» [слов-интернет].

Упражнение как форма и процесс постижения чего-либо, свойственно и в балетной практике. Все практические действия, связанные с освоением движений любого жанрового направления, будь-то: классический, народно-сценический, балетный, современный или иной другой танцы, в своей основе базируются на упражнениях. Даже при балетмейстерской работе упражнение, как процесс – основа создания хореографического произведения. Соответственно, в контексте балетного экзерсиса, упражнение – это начало всех практических действий, призванных обеспечить не только освоение двигательных форм, но и создать эффективные условия развития исполнительских практик, как базовых, в упражнениях у станка и на середине зала, так и сценических вариациях.

Балетный экзерсис – основа хореографического обучения. Он (балетный экзерсис) наполнен упражнениями различного характера, от медленных и плавных, до резких, синкопированных и силовых. Такое различие способствует формированию определённых классификационных групп.

Упражнения балетного экзерсиса имеют определённую классификацию. Классификация – «От лат. *classis* - разряд, класс и *facio* – делаю <...> Система соподчиненных понятий в к.-л. области знания или деятельности человека, составленная на основе учёта свойств объектов и закономерных связей между ними <...> основанная на существенных признаках объектов...» [7, с. 598].

Соответственно, в балетном экзерсисе существуют отдельные движения, которые объединены

между собой, темпово-ритмической основой, рисунком формы, методическими правилами исполнения и др. Например, *battement frappe* и *petit battement sur le cou-de-pied* имеют все выше перечисленные составляющие. Тоже самое характерно и для многих других - *battement retire* и *battement developpe*, *battement tendu jeté picce* и *grand battement jeté pouante* и т.д. Всё это позволяет формировать определённые группы движений, то есть классифицировать.

Первой и, на наш взгляд, важной такой классификационной группой является группа «вытянутых или натянутых» *battements*. В их основе исполнения лежит предельная натянутость ног. Термин «*battement*» (от фран. – биеение) – это отведение и приведения работающей ноги. В классическом танце выделяют множество форм «*battements*» от простейших (*tendus*) – до сложных, многосоставных (*divise en quarts*). Каждое *pas* обязательно содержит в себе «*battement*», поэтому уделяют большое значение в балетном эскерсисе [1, с.59].

К этой группе относятся: *battement tendu*, *battement tendu jeté*, *battement relevé lent*, *grand battement jeté*. Кроме того, существуют и другие движения, основанные на данном принципе (натянутости) исполнения, составляющие подгруппу. Это *double battement tendu* и *demi double battement tendu*, *passé par terre*, *demi-plié* по II-ой, IV-ой и V-ой позициям ног, *dégagé* в направлении II-ой, IV-ой позиций, входящие в основную движенческую форму *battement tendu*; *pas balance picqué*, *pouante*, составляющие подгруппу *battement tendu jeté*; *battement retire* и *battement développé*; *demi-plié* вперёд, в сторону, назад; *battement tendu* и *battement relevé lent*; *grand battement jeté* и др.

В данной группе *battements* подготовительные упражнения необходимы для таких движений *battement tendu jeté*, *pas dégagé*, *grand battement jeté* и др.

Следующей группой является группа «ударных» *battements*. В исполнении движений данной группы имеется очень чёткое функциональное распределение ног на опорную и рабочую, когда первая, находится в статичном положении и не принимает композиционных действий. Тогда как работающая выполняет движения, в исходе которых, заложены: быстрые, точные и энергичные удары одной ноги о другую, основанные на принципе сгибания колена одной из ног (в положение *sur le cou-de-pied*). Термин «ударный» – это действие, с помощью которого происходит удар. *Sur le cou-de-pied* вперёд - это положение рабочей ноги на щиколотке опорной ноги, причём стопа с вытянутым подъёмом и опущенными вытянутыми пальцами носком охватывает эту щиколотку. *Sur le cou-de-pied* назад — подъём и пальцы в том же положении, но пятка прижата к щиколотке сзади. При постановке рабочей ноги *sur le cou-de-pied* с первых же шагов надо следить, чтобы нога не принимала скрюченного положения, а соблюдалось бы вышеописанное правило [4, с. 35].

В эту группу входят: *battement frappé*, *battement battu*, *petit battements sur le cou-de-pied*, где движения включают в себя чёткое, быстрое сгибание и разгибание рабочей ноги. Также в этой группе имеются и другие движения, которые основаны на данном принципе (удара) исполнения. Это *double battement frappé* и *demi double battement frappé* вперёд, в сторону и назад.

Здесь подготовительными упражнениями выступают простые приведения работающей ноги в положение *sur le cou-de-pied* – «обхватное», для того чтобы проработать, точность расположения стопы на щиколотке опорной. Это очень важно, так как не всегда соблюдается основной принцип выполнения - «обхват», когда пятка находится впереди работающей ноги, на носок, максимально отведён назад, за щиколотку.

В данной группе «ударных» *battements* подготовительные упражнения необходимы *battement frappé* и *petit battements sur le cou-de-pied*, освоение которого, необходимо и таким движениям, как: *battement frappé*, *petit battements sur le cou-de-pied* и др.

Группа «слитных» *battements*, куда входят *battement fondu*, *battement soutenu*. Движения являются сложно исполняемые, так как в основу заложены координационные действия двух (опорной и рабочей) ног и максимальная эластичность.

Подготовительным упражнением для *battement fondu* может стать детальная методология освоению положения *sur le cou-de-pied* «условное».

Группа «развёрнутых» *battements*: *battement retire*, *battement développé* и её разновидности: *battements développé avec relevé*, *battements développé c demi et grand rond*, *battements développé passé*,

battements développé balancé, battements développé на demi-plié и т.д. Главный исполнительский принцип – выворотность, также в основе этих движений заложена плавность, мягкость, сила и т.д. Выворотность, обеспечивается активной работой тазобедренного сустава в направлении en dehors (наружу). Все вырабатываемые технические возможности движений группы «развёрнутых» battements. Здесь подготовительным упражнением выступает battements retire, готовя исполнительский аппарат не только к освоению группы «развёрнутых» battements, но и через них, к освоению adagio и allegro.

Включение в практику применения представленных позиций по подготовительным упражнениям, на наш взгляд, будут способствовать более эффективному освоению не только отдельных движений, но и всего балетного экзерсиса в целом.

Список литературы

1. Балет: энциклопедия: под ред. Ю.Н. Григоровича. – М: Советская энциклопедия, 1981. – 623 с. с илл.
2. Бахрушин Ю.А. История русского балета. - Санкт-Петербург: Издательство «Лань», «Издательство ПЛАНЕТА МУЗЫКИ», 2009. – 336 с.
3. Блок Л.Д. Классический танец. История и современность. – М.: Искусство, 2007. – 556 с.: ил., [28] л. ил. - (Русская мысль о балете).
4. Ваганова А.Я. Основы классического танца – СПб.: Издательство «Лань», «Издательство ПЛАНЕТА МУЗЫКИ», 2007. – 192 с.
5. Костровицкая В.С., Писарев А.А. Школа классического танца. Л.: Искусство, 1976. – 272 с.; 8 л. илл.
6. Крысько В. Г. Психология и педагогика в схемах и таблицах. — Мн.: Харвест, 1999. — 384 с. — (Библиотека практической психологии).
7. Новый энциклопедический словарь. – М.: РИПОЛ классик, 2014. – 1568 с. – (Библиотека энциклопедических словарей).
8. Словарь русского языка: В 4-х т./РАН, Ин-т лингвист. Исследований, под ред. А.П. Евгеньевой. – 4-е изд., стер. - М: Русс. яз.; Полиграфресурсы, 1999 г.
9. Тарасов Н.И. Классический танец. Школа мужского исполнительства. – СПб.: Искусство, 2005. – 496 с.
10. Эльяш, Н. И. Образы танца / Н. И. Эльяш. – Москва: Знание, 1970. – 239 с.

МЕДИЦИНСКИЕ НАУКИ

УДК 618.5-089.888.61

SOCIAL ASPECTS OF REPRODUCTIVE HEALTH AND CONTRACEPTIVE BEHAVIOR OF WOMEN WHO HAVE UNDERGONE CAESAREAN SECTION

AGABABYAN LARISA RUBENOVNA

Candidate of Medical Sciences, associate professor

NASIROVA ZEBO AZIZOVNA,**MAKHMUDOVA SEVARA ERKINOVNA**

assistants

Samarkand State Medical Institute

Department of Obstetrics and Gynecology, Faculty of Postgraduate Education

Abstract: The Caesarean section is currently the most common delivery option in civilized countries. Expansion of indications for this operation is one of the features of modern obstetrics.

Key words: Caesarean section, reproductive health, intrauterine device, contraceptive.

СОЦИАЛЬНЫЕ АСПЕКТЫ РЕПРОДУКТИВНОГО ЗДОРОВЬЯ И КОНТРАЦЕПТИВНОГО ПОВЕДЕНИЯ ЖЕНЩИН, ПЕРЕНЕСШИХ КЕСАРЕВО СЕЧЕНИЕ

**Агабабян Лариса Рубеновна,
Насирова Зебо Азизовна,
Махмудова Севара Эркиновна**

Аннотация: В настоящее время в цивилизованных странах кесарево сечение является наиболее распространенной родоразрешающей операцией. Расширение показаний к этой операции является одной из особенностей современного акушерства.

Ключевые слова: Кесарево сечение, репродуктивное здоровье, внутриматочная спираль, контрацепция.

The frequency of Caesarean section does not tend to decrease and, according to different authors, ranges from 11% to 29%, reaching 40% and more in obstetric facilities that are collectors of obstetric pathology (Gasparyan N.D., 2001; Krasnopolsky V.I., Logutova L.S., Gasparyan N.D., Magilevskaya E.V., 2003; Broadhead T.J., How E.S., Scudamore I. W. 2001). In Uzbekistan there is also a tendency to increase the number of Caesarean sections, especially in large cities (Jalalov U.D., 2009), and in the city of Tashkent, according to J.E. Pakhomova (2009) reaches 12-14.8%.

The most important factor in preserving the reproductive health of women who have undergone Caesarean section is to address the problem of unwanted pregnancy. Despite the long history of contraception, there are still a number of unresolved issues related to the effectiveness and safety of various methods of contraception in women in the postpartum period. Studies in recent years indicate the possibility of using different methods of contraception in the postnatal period (V.V. Yaglov, 2000, V.V. Chivil'gina, 2003, E.M. Vikhlyaeva, E.I. Nikolaeva, 2003), however, their effectiveness and acceptability in women with uterine scarring is insufficiently studied. There is still a solution to the problem of unwanted pregnancy by terminating it. However, it has been proved that abortion performed in the first year after caesarean section, during the period of formation of

the scar, being a factor of traumatization of the neuromuscular apparatus, contributes to the failure of the scar on the uterus and adversely affects the outcome of the subsequent desired pregnancy and childbirth (Azanova D.B., Gabidullina R.I., Resvyakov P.N., 2002).

In aim to study the peculiarities of reproductive behavior and awareness of contraceptive methods among women who have undergone Caesarean section, taking into account their social and hygienic characteristics, 170 women were surveyed. Samarkand: 120 women who underwent a cesarean section in the lower segment of the uterus (the main group) and 50 women who gave birth independently through the natural birth canal (the control group). In selecting the control group, a guideline was made to ensure that this group did not differ from the main one in terms of a number of important social and hygienic parameters. Statistical processing was carried out using the Excel 7.0 statistical utility. Respondents ranged in age from 19 to 41 years, with an average age of 26.9 years and 27.3 years in the main and control groups respectively. There were no significant age differences between women in both groups ($p > 0.05$).

Table 1

Distribution of respondents by age

Group	Age (%)		
	18-24	25-34	35-41
Main n = 120	29 (24,2%)	79 (65,8%)	12 (10%)
Control n = 50	31 (62%)	17 (34%)	2 (4%)

Among the female in both groups, women of the most important reproductive age group were 18-34 years old (90% and 96% respectively). Depending on the age of birth, there were no reliable differences between the respondents of both groups ($p > 0.05$).

Table 2

Distribution of respondents by postnatal interval

Group	The post-natal interval in years (%)					
	0,25-0,5	0,5- 1	1,1 - 3	3,1 - 5	5,1 – 7	7,1 - 10
Main n = 120	10 (8,3)	27 (22,5)	60 (50)	16 (13,3)	5 (4,2)	2 (1,7)
Control n = 50	6 (12)	1 (2)	25 (50)	17 (34)	1 (2)	-

At the time of the survey, the mean postnatal interval in the main group was 2.3 ± 1.7 years, in the control group 2.4 ± 1.8 years. The number of women who underwent surgery 5 or more years ago was insignificant [7 (5.9%) in the main group and 1 (2%) in the control group, respectively].

The distribution of female respondents in the main and control groups did not differ significantly in age, parity, and birth age ($p > 0.05$), which allowed them to be considered homogeneous by these parameters and compared accordingly.

By marital status, both groups of respondents were identical ($p > 0.05$) (Fig. 1). Married were 116 (96.7%) women in the main and 49 (98%) control groups, respectively. There were 4 (3.3%) women in the main group and 1 (2%) in the control group who were not married. (Diagram)

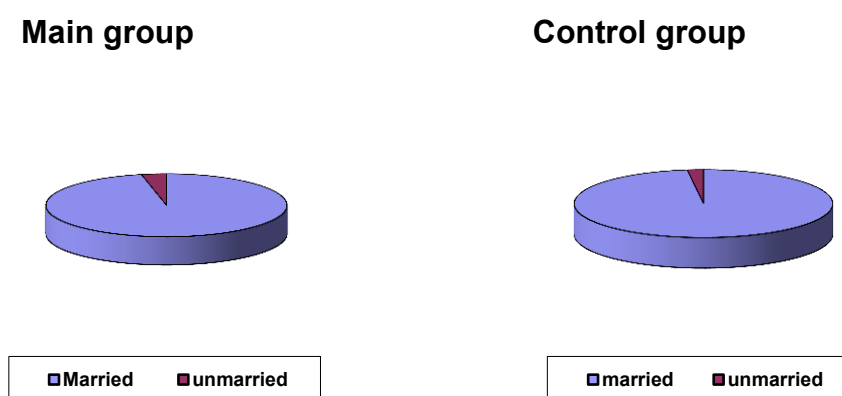

Fig.1. Distribution of women by marital status

The number of years of marriage before 3 years of age 27 (23.3 per cent), 4 to 10 years of age 74 (63.8 per cent), 10 years of age and more than 15 (12.9 per cent) in the main group, up to 1 year of age was 15 (30 per cent), up to 3 years of age 22 (44 per cent), 4 to 10 years of age 11 (22 per cent), 10 years of age and more than 2 (4 per cent) in the control group respectively. ($p > 0,05$). (Fig. 2).(Chart)

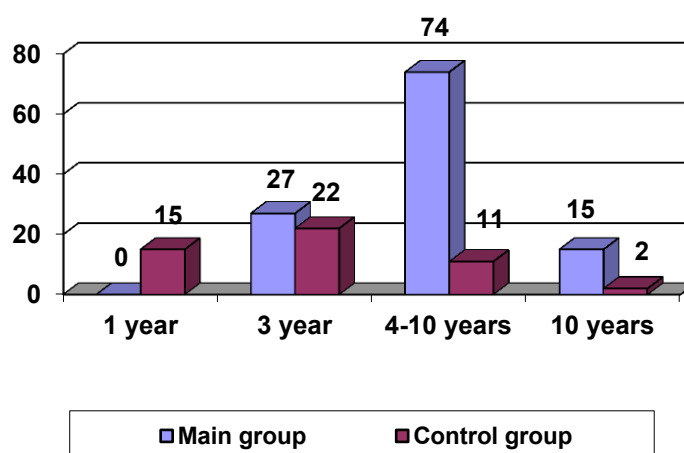

Fig.2. Distribution of women according to the duration of the marriage.

Table 3

Distribution of respondents by number of children in the family

Number of children in the family	The Real (%)		Desirable. (%)	
	Main group	Control group	Main group	Control group
0	2 (1,7%)	0	0	0
1	24 (20%)	24 (48%)	0	0
2	58 (48,3%)	18 (36%)	68 (56,7%)	12 (24%)
3	35 (29,2%)	6 (12%)	48 (40,0%)	26 (52%)
4	1 (0,8%)	2 (4%)	4 (3,3%)	12 (24%)

By the time of this survey, 98.3% of the women in the main group had children (2 respondents had a history of stillbirths) and 100% of the control group (Table 3). 24 (20%) of women who underwent Caesarean section and 22 (44%) women who gave birth on their own had one child in the family, two 59 (49.2%) and 18

(36%) respectively. A child under 12 months of age had 28.2 per cent of the main and 30.0 per cent of women in the control group, and 49.3 per cent and 42.0 per cent of women in the control group, respectively, from 1 to 3 years of age.

Really, 54 (45%) women who have undergone Caesarean section and 38 (76%) women who gave birth to their own children ($p > 0.05$) are planning to have a second pregnancy and childbirth. However, 69.3% of the main group of women and 70.0% of the control group want to postpone the second pregnancy for the next three years after the birth and need reliable contraception. Women over 34 years of age and with two or more children prevail among those who have completed their reproductive function in the main group.

The survey of women who underwent Caesarean section revealed that only 78 (65%) of the respondents had an interview with a doctor about their planned pregnancy and childbirth.

The main place for conversations with parents who gave birth to their own children was a women's clinic. Doctors at the maternity hospital were more actively involved in discussions with women who had undergone Caesarean sections.

The structure of the doctors' conversation with the respondents was analyzed. Only two out of three (73.7%) physicians in the main group discussed the intergenerational interval, and the majority (67%) recommended waiting until 3 years. In the control, every second (54.3%) discussed the term of future births and up to 3 years - 54%.

During the conversation with women, the issue of contraception was discussed, and doctors recommended highly effective methods of contraception: intrauterine contraception for 54% of women, hormonal contraception for 19% of women, surgical sterilization for 14% of women after caesarean section.

When considering the lactation function, it was revealed that its duration in the main group was significantly shorter in comparison with the control group (Table 4)

Table 4

Distribution of women according to the duration of breastfeeding.

Breastfeeding duration (months)	Main group abs. (%) n= 120	Control group abs. (%) n= 50
До 1	4 (3,3%)	10 (20%)
1-3	21 (17,5%)	2 (4%)
4-6	35 (29,2%)	2 (4%)
7-12	17 (14,2%)	7 (14%)
Более 12	41 (34,2%)	29 (58%)

As can be seen from the table, half (50%) of women in the main group had to stop breastfeeding due to lactation disorders six months after surgery. After spontaneous births, one third of women had stopped breastfeeding (28%) ($p < 0.05$). Respondents delivered through the natural birth canal were breastfeeding for up to 12 months or more at 72% and only 48.3% after surgical delivery ($p < 0.01$).

The analysis of menstrual cycle recovery in female respondents after childbirth was carried out (Table 5.)

Table 5

Distribution of respondents depending on the time of menstrual cycle recovery after childbirth

Menstrual cycle restoration (months after delivery)	Main group abs. (%) n= 120	Control group abs. (%) n= 50
After 1	20 (16,7)	11 (22,0)
After 3	41 (34,2)	21 (42,0)
After 6	38 (31,6)	14 (28,0)
After 12	15 (12,5)	2 (4,0)
12 and more	6 (5)	2 (4,0)

According to the results, 16.7% of women have recovered their menstrual cycle in 1 month after cae-

sarean section, and after 6 months of menstruation resumed in 82.5%.

Menstrual irregularities after surgery were reported by 31 (25.8%) women in the main group and 6 (12%) women in the control group (Table 6)

Table 6

Distribution of respondents by menstrual cycle

The nature of the menstrual cycle	Main group abs. (%) n= 120	Control group abs. (%) n= 50
Physiological	84 (70%)	24 (48%)
Lactation amenorrhea	5 (4,2%)	20 (40%)
Hypomenstrual syndrome	19 (15,8%)	5 (10%)
Hypermenstrual syndrome	10 (8,3%)	1 (2%)
Acyclic uterine bleeding	2 (1,7)	0

Many women who underwent Caesarean section had a combination of several nosological forms, 42.5% of them suffering from inflammatory diseases of the genitals, 10.8% - cervical diseases, 25.8% - menstrual cycle disorders. 2 (1.7%) respondents in the main group indicated the development of secondary infertility after Caesarean section surgery.

26 (21.7%) of women in the main group had an official abortion after the birth, which is significantly less than in the control of 16 (32.0%) ($p < 0.05$). However, it is worth noting that one in two abortions were performed in the first year after surgery 16 (61.5%) or delivery 9 (56.2%) ($p > 0.05$). Of the total number of abortions, 13.5 per cent and 14.3 per cent occurred during the first six months after delivery, respectively ($p > 0.05$).

Table 8 presents the frequency of use of different contraceptive methods in the first year after delivery.

Table 8

Distribution of women by contraceptive method

Contraceptive methods	The first year after delivery.	
	Main group abs. (%) n= 120	Control group abs. (%) n= 50
Didn't use	20 (16,7%)	8 (16%)
Used to:	20 (16,7%)	11 (22%)
Condom	17 (14,2%)	3 (6%)
Interrupted intercourse	1 (0,8%)	0
Rhythmic method	7 (5,8%)	4 (8%)
Lactation amenorrhea	2 (1,7%)	2 (4%)
Hormonal contraception'	34 (28,3%)	21 (42%)
Intrauterine contraception	11 (9,1%)	0
Surgical sterilization.	3 (2,5%)	0
Chemical contraception	5 (4,2%)	1(2%)

The main preference was given to low-efficiency methods: condom, interrupted sexual intercourse and rhythmic method. In the main group, the percentage of women using IBM (28.3%) was significantly lower than in the control group (42.0%) ($p < 0.01$), and hormonal contraception was rarely used in both groups. Analysis of abortion rates by contraceptive method in the first year after delivery showed that women in both groups who used highly effective contraceptive methods did not have abortions. Among the respondents who had abortions in the first year after childbirth, in the main group 77.1% were women who used ineffective methods of protection against unwanted pregnancy, in control - 63.6% ($p > 0.05$). 16.7% in the main group and 16.0% in the control group were women who did not use contraceptive methods. The choice of contraceptive method was studied in the main group depending on various social factors (Table 9)

Table 9

Influence of social and hygienic factors on the choice of method contraception in the main group

Social and hygienic factor	Contraceptive methods		
	Highly effective abs. (%) n=47	Low effective abs. (%) n=48	Didn't use any contraception abs. (%) n=25
Age			
up to 24 years old.	6 (12,8%)	12 (25%)	11 (44%)
From 25 to 34 years old.	31 (65,9%)	36 (75%)	12 (48%)
Older than 35 years	10 (21,3%)	0	2 (8%)
Family status			
married	45 (95,7%)	46 (95,8%)	25 (100%)
unmarried	2 (4,3%)	2 (4,2%)	
Education			
Average	22 (46,8%)	39 (81,2%)	16 (64%)
Medium-specialty	17 (36,2%)	7 (14,6%)	9 (36%)
Unfinished higher and higher	8 (17,0%)	2 (4,2%)	0

The study did not reveal a significant link between contraceptive methods and marital status, or education level. Women aged 30 years and over use highly effective contraceptive methods more often ($p < 0.05$), with the increase in educational attainment, the frequency of contraceptive use to protect against unwanted pregnancies in the main group increases (respondents with secondary education were 77 (64.2%), with secondary education - 33 (27.5%), with higher and incomplete higher education - 10 (8.3%) ($p < 0.01$).

The choice of contraceptive method is closely related to women's assessment of the possibility of its negative impact on the body. In the study, 15 (12.5%) women in the main group and 4 (8%) in the control group believed that the use of contraception has a negative impact on health ($p > 0.05$). Negative attitude to the use of hormonal contraception was observed in 51.0% of women of the main group and 48.0% of the control group, related to the increase in body weight and influence on metabolism ($p > 0.05$). Negative attitude to the use of intrauterine contraceptives is observed in 16.7% of women after Caesarean section because of possible scar damage and 14.0% of those who gave birth independently because of menstrual blood loss increase.

Thus, the reproductive behavior of women who have undergone Caesarean section, regardless of social and hygienic parameters, is characterized by a positive attitude towards childbirth, a desire to postpone repeated pregnancy for the next three years after surgery, but at the same time, the use in the first year after the operation of ineffective methods of contraception, and therefore high rates of induced abortion.

Список литературы

1. Азанова Д.Б. Морфологическое исследование биоптатов миометрия после кесарева сечения / Д.Б. Азанова, Р.И. Габидуллина, П.Н. Резвяков // Четвертый Росс. науч. форум "Охрана здоровья матери и ребенка": Тез. докл.-М., 2002.-С.8-9.
2. Вихляева Е.М. Возможность выбора и приемлемость различных методов контрацепции после родов / Е.М. Вихляева, Е.И. Николаева // Акуш. и гин.-2010.-№6.-С.20-24.
3. Гаспарян Н.Д. Рецепция половых стероидов у рожениц с рубцом на матке / Н.Д. Гаспарян, В.И. Краснопольский, Е.Н. Карева и др. // Рос. вестн. акушера - гинеколога. - 2007. - № 1. - С.5-7. I II
4. Гаспарян Н.Д. Дополнительные критерии несостоятельности рубца на матке / Н.Д. Гаспарян // Рос вестн. акушера-гинеколога. - 2001. - № 2. - С. 4-7.
5. Краснопольский В.И. Самопроизвольные роды у беременных с рубцом на матке как альтернативный и безопасный метод родоразрешения / В.И. Краснопольский, Л.С. Логутова // Акуш. и гин. - 2015. - №5.- С. 17-22,

6. Пахомова Ж. Е., Ан А. В. Материнская летальность после кесарева сечения Проблемы репродукции, 3, 2018 с. 83-86

7. Чивильгина В.В. Обоснование дифференцированных контрацептивных технологий у женщин в послеродовом периоде: Автореф. дис. ... канд. мед. наук:14.00.01. - М., 2012. - 22с.

8. Яглов В. В. Особенности репродуктивного поведения и контрацепции у женщин после родов: Автореф. дис. ... канд. мед. наук: 14.00.01. - М., 2007-28с.

ФАРМАЦЕВТИЧЕСКИЕ НАУКИ

УДК615.322

ФИТОХИМИЧЕСКОЕ ОБОСНОВАНИЕ ИСПОЛЬЗОВАНИЯ ЛИСТЬЕВ КРЫЖОВНИКА ОТКЛОНЕННОГО (*GROSSULARIA RECLINATA* (L.) MILL.) В КАЧЕСТВЕ НАТУРАЛЬНОГО ЭНТЕРОСОРБЕНТА

НЕСТЕРОВА ОЛЬГА ВЛАДИМИРОВНА,

д.фарм.н., профессор

САНЬКОВА МАРИЯ ВЯЧЕСЛАВОВНА

студентка

ФГАОУ ВО Первый МГМУ имени И.М. Сеченова Минздрава России (Сеченовский Университет)

Аннотация: Полученные результаты нашего исследования доказывают наличие достаточно высокой сорбционной способности листьев крыжовника отклоненного (*Grossularia reclinata* (L.) Mill.), которая составляет 62% от адсорбции самого эффективного сорбента – активированного угля. Это позволяет рассматривать листья крыжовника в качестве эффективного натурального энтеросорбента и возможного компонента в продуктах, используемых в лечебно-профилактических целях. Высокая фармакологическая активность и отсутствие побочных эффектов позволяет рекомендовать их как источник растительного сырья для применения в продуктах питания оздоровительного направления.

Ключевые слова: листья крыжовника отклоненного, химический состав, сорбционная способность, натуральный энтеросорбент, применение в медицине.

PHYTOCHEMICAL SUBSTANTIATION FOR THE USE OF THE *GROSSULARIA RECLINATA* (L.) MILL.) LEAVES AS NATURAL ENTEROSORBENT

**Nesterova Olga Vladimirovna,
Sankova Maria Vyacheslavovna**

Abstract: The results of the study proved the sufficiently high sorption capacity of the *Grossularia reclinata* (L.) Mill.) leaves which is 62% of adsorption of the most effective sorbent – activated carbon. This allows us to consider *Grossularia reclinata* (L.) Mill.) leaves as an effective natural enterosorbent and a possible component in products used for therapeutic and prophylactic purposes. High pharmacological activity and the absence of side effects allows us to recommend them as a source of raw material for use in health food products.

Key words: leaves of *Grossularia reclinata* (L.) Mill.), chemical composition, sorption capacity, natural enterosorbent, application in medicine.

Актуальность. Неблагоприятные экологические факторы современных мегаполисов, неправильное питание и большое количество сенсibiliзирующих агентов в пищевых продуктах приводят к росту распространенности сердечно-сосудистых и аллергических заболеваний [1, 2]. Одним

из важных методов для профилактики нарушений липидного и углеводного обмена, уменьшения кумуляции токсических и аллергических веществ является энтеросорбция [3]. Самым эффективным энтеросорбентом на сегодняшний день считается активированный уголь, который, однако, не рекомендуется использовать длительное время из-за его повреждающего действия на слизистую оболочку желудочно-кишечного тракта, а также выведения им из организма витаминов, минеральных солей и ферментов [4]. Как в народной, так и в традиционной медицине в качестве натурального энтеросорбента, не имеющего таких побочных эффектов, часто используются плоды крыжовника отклоненного (*Grossularia reclinata* (L.) Mill), которые превосходят все плодовые культуры по содержанию пектиновых веществ [5] – растительные полисахариды с высокой сорбционной способностью [6]. Учитывая, что актуальной проблемой современного фитопроизводства является расширение сырьевой базы за счёт более дешёвых и доступных частей растений [7], перспективным источником получения новых препаратов на основе пектиновых веществ могут стать листья крыжовника, пектиновых веществ в которых, как было показано, больше, чем в плодах почти в 5 раз [8]. Поэтому представлялось актуальным изучение сорбционной способности листьев крыжовника.

Цель исследования. Провести сравнительный анализ сорбционной способности активированного угля и листьев крыжовника отклоненного (*Grossularia reclinata* (L.) Mill.) и доказать возможность использования листьев в качестве натурального энтеросорбента.

Методы исследования. Объектом исследования явились активированный уголь и высушенные листья крыжовника отклоненного (*Grossularia reclinata* (L.) Mill.). Этапы заготовительного процесса растительного сырья были направлены на сохранение в нем комплекса биологически активных веществ [9]. Для увеличения сорбционной поверхности сырьё было предварительно измельчено в порошок тонкого помола [10] (рис.1).



Рис.1 Измельчение растительного сырья.

Качественное и количественное определение адсорбции было проведено согласно требованиям Государственной фармакопеи [10]. Адсорбция устанавливалась по наличию способности адсорбентов поглощать раствор катионного красителя метиленового синего (метиленовый синий (хч) (CAS No.61-73-4) 3,20 г/л дистиллированной воды (1 мл=0,01 мэкв)). При количественной оценке в качестве адсорбтива использовался водный раствор уксусной кислоты с концентрацией 100 ммоль/л. Для определения в растворе концентрации уксусной кислоты использовалась стандартная методика кислотно-основного титрования с использованием фенолфталеина в качестве индикатора. Математическая и статистическая обработка материала проводилась с использованием пакета программ Microsoft Excel 2010 и расчетом критерия достоверности различия долей и Крамира-Уэлча. Анализировались только достоверные данные.

Результаты исследования. При добавлении 15 капель раствора метиленового синего в водные растворы порошков адсорбированного угля и листьев крыжовника наблюдалось исчезновение синей окраски катионного красителя, что подтверждало наличие адсорбции в растворах обоих адсорбентов.

Для оценки сорбционной ёмкости адсорбентов сухие колбы, содержащие по 1,0 г порошка измельченных листьев крыжовника и активированного угля, перемешивали в течение 20 мин с 50

мл раствора уксусной кислоты концентрацией 100 ммоль/л, после чего содержимое колб было отфильтровано. В фильтраты, объемом 10,0 мл, были добавлены 3-4 капли фенолфталеина. Концентрация уксусной кислоты после адсорбции определялась титрованием раствором NaOH с концентрацией 100 ммоль/л до возникновения слабо-розовой окраски (рис.2) и рассчитывалась по формуле [15]:

$$c(\text{CH}_3\text{COOH}) = \frac{c(\text{NaOH})V(\text{NaOH})}{V(\text{CH}_3\text{COOH})}$$

По изменению концентрации уксусной кислоты оценивались величина адсорбции (а, ммоль/г):

$$a = \frac{0,05(c_0 - c)}{m}$$

и процент поглощения (S, %) адсорбтива:

$$S = \frac{(c_0 - c) \times 100}{c_0}$$



Рис.2. Фильтраты растворов до и после титрования раствором NaOH.

Сорбционная способность листьев крыжовника отклоненного (*Grossularia reclinata* (L.) Mill.) колебалась от 2,4 до 2,7 ммоль/г, составляя в среднем $2,667 \pm 0,133$ ммоль/г, что соответствовало 53,33% поглощения уксусной кислоты.

Таблица 1

Исследование сорбционной способности листьев крыжовника отклоненного.

	V титранта (NaOH), мл	c(CH ₃ COOH), ммоль/л	а, ммоль/г	Процент поглощения адсорбтива, %
Измерение №1	4,6	46	2,7	54%
Измерение №2	4,6	46	2,7	54%
Измерение №3	4,8	48	2,6	52%

Величина адсорбции активированного угля в среднем была равна 4,3 ммоль/г, что соответствовало 86% извлечения адсорбтива.

Таблица 2

Исследование сорбционной способности угля активированного.

	V титранта (NaOH), мл	c(CH ₃ COOH), ммоль/л	a, ммоль/г	Процент поглощения адсорбтива, %
Измерение №1	1,4	14	4,3	86%
Измерение №2	1,3	13	4,35	87%
Измерение №3	1,5	15	4,25	85%

Сравнительный анализ сорбционных свойств адсорбентов показал, что хотя листья крыжовника отклоненного уступают по величине адсорбции такому высокоэффективному адсорбенту, как активированный уголь (рис.3), они имеют достаточно высокую сорбционную способность, составляющую 62% от адсорбции активированным углём.



Рис.3. Сравнительный анализ сорбционных свойств адсорбентов.

Заключение. Полученные результаты нашего исследования доказывают наличие достаточно высокой сорбционной способности листьев крыжовника отклоненного (*Grossularia reclinata* (L.) Mill.), которая составляет 62% от адсорбции самого эффективного сорбента – активированного угля. Это позволяет рассматривать их в качестве эффективного натурального энтеросорбента и возможного компонента в продуктах, используемых в лечебно-профилактических целях. Высокая фармакологическая активность и отсутствие побочных эффектов позволяет рекомендовать листья крыжовника как источник растительного сырья для применения в продуктах питания оздоровительного направления.

Список литературы

1. Прохорович Е.А., Владимирова Н.Н., Литвин Т.Г. Профилактика сердечно-сосудистых заболеваний // Амбулаторный прием. – 2015. – Т.1. № 2(2). – С. 32-34.

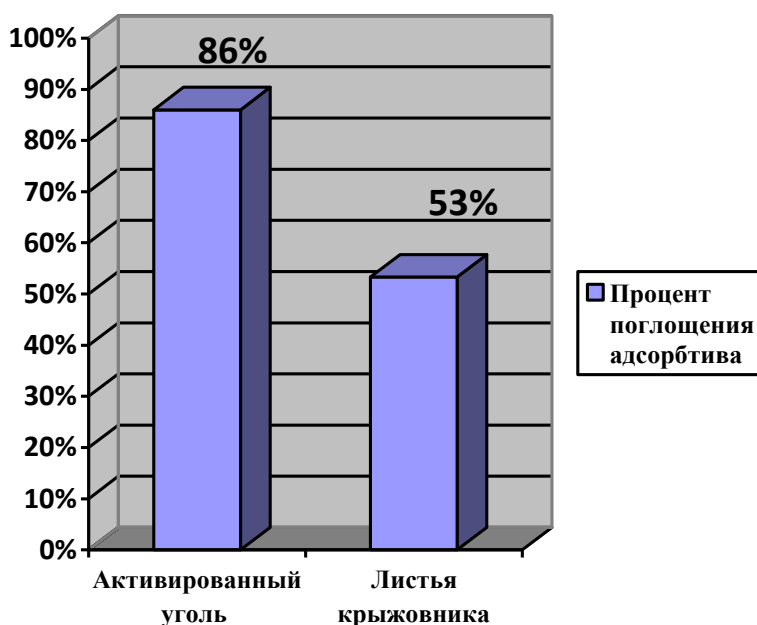
2. Жарин В.А., Федорович С.В. Аллергические заболевания как междисциплинарная проблема // Государственное учреждение «432 ордена Красной Звезды главный военный клинический медицинский центр Вооруженных Сил Республики Беларусь», Научно-практический центр гигиены, Белорусское научно-медицинское общество аллергологов и иммунологов. Минск, – 2017.
3. Панфилова В.Н., Таранушенко Т.Е. Применение энтеросорбентов в клинической практике // Педиатрическая фармакология. – 2012. – №6. – С.34-38.
4. Богданова Д. А., Нургалиев Т. Р., Родькин Н. Г., Нуштаева А. В. Сравнительный анализ адсорбционных свойств различных адсорбентов // Молодой ученый. – 2016. – №13. – С. 97-100.
5. Кафьян А. Р. Фитохимическое изучение жома плодов крыжовника: Дис. канд. фармац. наук: 14.04.02. / М., – 2010.
6. Тры А.В. Сорбционные свойства пектиновых веществ // В сборнике: Актуальные вопросы современной науки и образования Материалы III Международной научно-практической конференции. Сборник научных трудов. НОУ «Вектор науки; научный редактор Г.Ф. Гребенщиков. – 2016. – С. 7-10.
7. Нестерова Н.В., Абизов Е.А. Фитохимическое обоснование перспектив использования порошка жома плодов яблони домашней зимних сортов созревания // Журнал научных статей Здоровье и образование в XXI веке. – 2015. – Т.17. №1. – С. 90-94.
8. Санькова М.В., Нестерова О.В. Индекс целесообразности использования листьев растений в сравнении с их плодами и его значение в медицине // Журнал научных статей Здоровье и образование в XXI веке. – 2018. – Т. 20. №12. – С. 144-148.
9. Сокольская Т. А., Даргаева Т. Д., Шемерянкина Т. Б. Требования к стандартизации лекарственного растительного сырья и фитопрепаратов на его основе // Вопросы биологической, медицинской и фармацевтической химии. – 2010. – № 3. – С.9-12.
10. Государственная фармакопея Российской Федерации. [Электронный ресурс]. - 13-е изд. - Режим доступа: <http://femb.ru/feml>.

© О.В.Нестерова, М.В.Санькова, 2019

ПСИХОЛОГИЧЕСКИЕ НАУКИ

УДК 159.922.7

РОДИТЕЛЬСКИЕ УСТАНОВКИ КАК ПСИХОЛОГИЧЕСКИЙ МЕХАНИЗМ ФОРМИРОВАНИЯ ЦЕННОСТНЫХ ОРИЕНТАЦИЙ РЕБЁНКА

КАЛАБИНА ЕЛЕНА СЕРГЕЕВНА

Студент

ФГБОУ ВО «Воронежский государственный университет»

Аннотация: Статья посвящена актуальной на сегодняшний день проблеме влияния родительских установок на формирование ценностных ориентаций ребёнка. Проанализированы основные стили родительского воспитания. А также рассмотрена динамика формирования ценностных ориентаций в младенчестве, раннем детстве и дошкольном возрасте.

Ключевые слова: родительские установки, родительская позиция, стили воспитания, ценностные ориентации

PARENTAL ATTITUDES AS A PSYCHOLOGICAL MECHANISM OF FORMATION OF VALUABLE ORIENTATIONS OF THE CHILD

Kalabina Elena Sergeevna

Abstract: The article is devoted to the current problem of the influence of parental attitudes on the formation of value orientations of the child. The main styles of parental education are analyzed. And also the dynamics of formation of value orientations in infancy, early childhood and preschool age is considered.

Key words: parental attitudes, parental position, parenting styles, value orientations

Формирование ребёнка совершается под воздействием целой последовательности факторов, одним из которых является семья. В семье ребёнок получает первоначальное представление о социальных обязанностях человека, требованиях, которые к нему предъявляются окружающими.

Под родительскими установками понимается система, или совокупность, родительского эмоционального отношения к ребёнку, восприятие ребёнка родителем и способов поведения с ним [1, с. 20].

Родительские установки можно определить, как готовность родителей действовать в установленной ситуации на основе своего эмоционально-ценностного отношения к элементам предоставленной ситуации. Действуя на основе своих сформировавшихся установок, родители руководствуются готовым шаблоном [2, с. 11].

Родительские установки являются сложными и противоречивыми, что может быть определено внешними и внутренними конфликтами родителей. Например, представления обоих родителей о воспитании могут не согласоваться между собой, либо представления родителей о воспитании могут не согласовываться с принятыми в обществе нормами и правилами.

Родительские установки включают в себя три компонента: оценочный, когнитивный и интенциональный. Оценочный компонент заключается в том, как родители оценивают своего ребёнка или в целом ситуацию воспитания. Когнитивный компонент подразумевает определённую систему знаний,

взглядов, которая применяется для построения стратегии и тактики воспитания ребёнка. Что касается интенционального компонента, то он подразумевает собой направленность вести себя определённым образом в соответствии с выстроенной стратегией воспитания. Можно сказать, что интенциональный компонент является средством выражения когнитивного компонента, т. е. это использование стратегии и тактики воспитания на практике.

Помимо описанных выше основных компонентов, родительские установки включают в себя ценности родителей, то как родители воспринимают своего ребёнка и то, как родители воспринимают самих себя. Ценности родителей – это какая-либо цель воспитания. Восприятие родителями ребёнка обусловлено реакциями на его поведение. Немало важным является то, как родители воспринимают самих себя в своей роли и, как они воспринимают свои взаимоотношения с ребёнком.

А. С. Спиваковская вводит понятие «родительская позиция», понимая под этим совокупность родительских установок. Родительская позиция – это целостное образование, реальная направленность воспитательной деятельности родителей, возникающая под влиянием мотивов воспитания [2, с. 16].

А. Болдуин выделил два стиля практики родительского воспитания – демократический и контролирующий [1, с. 23].

Для демократического стиля характерна высокая степень вербальной коммуникации с детьми, характерно включение ребёнка в обсуждение различных проблем и учёт его мнения. Родители, придерживающиеся данного стиля, всегда готовы помочь ребёнку и верят в успех его самостоятельной деятельности.

Родители, которые придерживаются контролирующего стиля воспитания, устанавливают чёткие ограничения поведения ребёнка, разъясняют их ему и тем самым между родителями и детьми наблюдается полное согласие по вопросу дисциплинарных мер.

Родители используют различные методы воспитания ребёнка, в зависимости от ситуации, ребёнка и поведения ребёнка в данный момент. В идеале родители ограничивают самостоятельность ребёнка и прививают ему ценности и самоконтроль, стараясь при этом не подорвать его любознательность, инициативу или компетентность. Чтобы сделать это, они должны сбалансировать родительские размеры контроля и тепла.

Д. Баумринд выделила три различных стиля родительского воспитания: авторитетный, авторитарный и либеральный. Для того, чтобы описать полную картину, к данным стилям добавляется индифферентный стиль.

Хотя названия "авторитетный" и "авторитарный" звучат очень похоже, и несмотря на то, что оба этих типа родителей осуществляют жесткий контроль над поведением своих детей, эти стили заметно отличаются друг от друга. Оба они также радикально отличаются от либерального стиля воспитания.

Авторитетные родители сочетают высокую степень контроля с теплотой, принятием и поощрением растущей самостоятельности своих детей. Хотя эти родители устанавливают ограничения на поведение, они также объясняют причины этих ограничений. Их действия не кажутся произвольными или несправедливыми, и в результате их дети готовы принять эти действия. Авторитетные родители готовы выслушать возражения своих детей и быть гибкими, когда это уместно.

Авторитарные родители контролируют и строго придерживаются правил. Они имеют тенденцию быть низким на тепло и заботу, хотя это не всегда так. Авторитарные родители отдают приказы и ожидают, что им будут подчиняться; они избегают длительных словесных обменов со своими детьми. Они ведут себя так, как будто их правила установлены конкретно, и они бессильны изменить их. Попытка получить некоторую независимость от таких родителей может быть очень неприятной для ребёнка.

Либеральные родители находятся в противоположной крайности от авторитарных: их стиль воспитания характеризуется несколькими или никакими ограничениями, наложенными на поведение ребёнка. Когда снисходительные родители раздражены или нетерпеливы по отношению к своим детям, они часто подавляют эти чувства.

Индифферентный стиль противопоставлен выше описанным стилям. Родители, придерживающиеся данного стиля, не осуществляют контроль за своими детьми, а также скупы на проявление теплоты.

Особое внимание необходимо уделить взаимоотношениям родителей и детей в аспекте ценностных ориентаций каждого из членов семьи. Нравственные критерии сформированные родителями или полученные ими из их жизненного опыта могут передаваться детям. В дальнейшем эти нравственные критерии, которые приобрели дети от своих родителей, становятся их установками, нормами поведения в обществе. Можно сказать, что родители таким образом транслируют и интерпретируют ребёнку нормы общества.

Так как по своему происхождению система ценностных ориентаций личности имеет двойственный характер, обуславливаясь как особенностями индивида, так и особенностями его окружающей среды, все факторы, которые влияют на её развитие, можно разделить на внутренние и внешние. Родительские установки, таким образом, относят к внешним факторам формирования системы ценностных ориентаций.

Для характеристики формирования и развития системы ценностных ориентаций мы рассмотрим основные стадии общепринятой периодизации возрастного развития. С самого момента появления на свет и на протяжении младенчества ребёнок начинает формировать определённое отношение к самому себе, к окружающему его миру, также он вырабатывает представления об отношении к этому окружающему миру. В период младенчества характерно зарождение представлений о хорошем или плохом посредством так называемой «организмической оценки», позволяющей ребёнку на основе физиологических реакций разделять, что ему нравится, а что нет. По мере взросления ребёнок начинает ориентироваться на оценки взрослых, касающихся окружающих предметов и явлений, а так же о самом себе. От полутора до двух лет у ребёнка на основе оценок взрослых начинают формироваться критерии нормы для оценки явлений и форм поведения. Сформированные критерии нормы становятся основой для нравственного развития.

В раннем детстве и дошкольном возрасте можно выделить две стадии в формировании ценностных ориентаций, в принятии ребёнком норм и ценностей общества. Первоначально дети копируют лишь словесные формулировки взрослых. Затем ребенок усваивает ценности общества с помощью атрибуции свойств, совершая при этом одобряемые поступки потому что от него требуют такого поведения [3, с. 396].

Если рассматривать периодизации возрастного развития З. Фрейда и Э. Эриксона, то в них младший школьный возраст обозначается как латентная стадия. Этот возрастной период является латентным и по отношению к формированию ценностных ориентации.

Таким образом, родительские установки оказывают наибольшее влияние на формирование ценностных ориентаций ребёнка в раннем детстве и в дошкольном возрасте. Именно от того, как родители выстраивают эмоциональные отношения с ребёнком, как они воспринимают его зависит формирование ценностных ориентаций. В младенчестве ведущей деятельностью выступает эмоционально-личностное общение с родителями. На данном этапе ребёнок определяет, что ему нравится или не нравится только на основе физиологических реакций и задача родителей внимательно относиться к удовлетворению потребностей ребёнка, проявлять заботу. Младенчество является важным периодом для формирования ценностных ориентаций, т. к. у ребёнка развивается способность подражать действиям взрослого, благодаря чему ребёнок учится действовать с предметами. Помимо этого родители оценивают поведение ребёнка, поощряют его улыбкой, либо грозят пальцем, если малыш поступает не так, как следует. Также родители включают ребёнка в систему общественных отношений и именно родители являются трансляторами норм, ценностей общества. Далее в раннем и дошкольном детстве с помощью родителей у ребёнка начинают формироваться критерии нормы для оценки окружающих явлений и своего поведения. Родительские установки должны быть направлены на усвоение ребёнком «что такое хорошо» и «что такое плохо», на включение ребёнка в систему общественных отношений, на помощь ребёнку в овладении предметными действиями. Иначе, нельзя сказать, что у ребёнка будут сформированы такие ценностные ориентации, как познание, творчество, уверенность в себе, а также взаимоотношения со сверстниками.

Список литературы

1. Семья в психологической консультации: Опыт и проблемы психологического консультирования / под ред. А. А. Бодалёва, В. В. Столина. – Москва : Педагогика, 1989. – 208 с.
2. Савина Е. А., Смирнова Е. О. Родители и дети. Психология взаимоотношений / Е. А. Савина. – Москва : Когито-Центр, 2003. – 230 с.
3. Крайг Г., Бокум Д. Психология развития / Г. Крайг. – Санкт-Петербург : Питер, 2005. – 940 с.
© Е. С. Калабина, 2019

УДК 378.37

КЛАССИФИКАЦИЯ И ХАРАКТЕРИСТИКА СЕМЕЙ ГРУППЫ РИСКА

СТЕПАНЕНКО КАРИНА СЕРГЕЕВНА,Студентка
ФГАОУ ВО «КФУ им. В.И. Вернадского» (ф) в г. Ялте*Научный руководитель :Глузман Юлия Валерьевна,
д.п.н., доцент
ФГАОУ ВО «КФУ им. В.И. Вернадского» (ф) в г. Ялта***Аннотация:** В статье указана классификация и характеристика семей группы риска.**Ключевые слова:** семья, группа риска, семья группы риска.

CLASSIFICATION AND CHARACTERISTICS OF FAMILIES OF THE RISK GROUP

**Gluzman Yuliya Valer'yevna,
Stepanenko Karina Sergeevna****Abstract:** The article indicates the classification and characteristics of families at risk.**Keywords:** family, risk group, risk group family

Одной из важнейших задач социально-педагогической работы стабильного общества является профилактика семейных дисфункций и налаживание семейных коммуникаций в предкризисном состоянии. С исправлением социальной ситуации в России проблемы семейной терапии, совершенствования и стабилизации семейных отношений займут первое место. Для результативной социально-педагогической работы необходимо определить ключевые признаки семьи «группы риска» и охарактеризовать их.

Семьи «группы риска» распределяются по структурному признаку и согласно исследований А.В. Мудрик имеют следующую характеристику:

1. Малообеспеченные семьи отличаются дефицитом трудового дохода в семье (не говоря уже о тех экстремальных случаях, когда семья не имеет трудового дохода вообще и вынуждена жить на пособие по безработице либо на пособия детей). Доход женщины, как правило, значительно ниже дохода мужчины в силу ее отставания на социальной лестнице, вызванного обязанностями по уходу за детьми. Доход от алиментов в том случае, когда дети имеют на них право и реально получают их, обычно покрывает не более половины стоимости содержания детей.

2. Неполные расширенные семьи, которые образуются, как правило, на обломках какой-либо социальной катастрофы. Родители малолетних детей погибли, лишены родительских прав либо предаются безудержному пьянству – чаще всего именно по таким причинам приходится поколению прародителей брать на содержание и воспитание внуков. У таких семей низкий уровень доходов, основу которого составляют пенсии и зарплаты стариков. Ряд сложностей проистекает от плохого состояния здоровья пожилых людей, их более слабых адаптационных способностей, неумения приспособиться к реалиям современности.

3. Многодетные семьи. Среди многодетных (трое детей и более) семей определенную часть составляет случайная многодетность, когда вместо желанного второго ребенка рождаются сразу близне-

цы, либо ребенок появляется на свет в результате каких-либо ошибок в контрацепции и невозможности прибегнуть к средствам прерывания беременности. Все остальные многодетные семьи могут быть распределены на три категории. Во-первых, это сознательная, целенаправленная многодетность, которая может быть связана с национальными традициями либо с религиозными предписаниями. Иногда возможны культурно-идеологические побудители, иногда воплощение традиции родительской семьи. У таких семей много трудностей, связанных с малообеспеченностью, теснотой в жилище, загруженностью родителей, особенно матери, состоянием их здоровья. Вторую группу составляют семьи, образовавшиеся в результате второго и последующих браков матери (реже – отца), в которых рождаются новые дети. Такие семьи могут быть различными, в том числе и вполне благополучными.

4. Неблагополучные многодетные семьи входят в третью группу. Они образуются в результате безответственного поведения родителей, чаще матери, иногда на фоне алкоголизма, асоциального образа жизни. У всех типов многодетных семей имеется общая социально-педагогическая проблема, связанная с многодетностью.

Таблица 1

Контент-анализ классификаций семей «группы риска»

Автор	Признак классификации	Расшифровка
Каценко В.П.	социально-педагогический	1) Конфликтная семья; 2) Аморальная семья; 3) Педагогически несостоятельные семьи; 4) Асоциальная семья
Тетерский С.В.	потребность в помощи со стороны системы	1) Семьи беженцев, вынужденных переселенцев; 2) Малообеспеченные семьи; 3) Семьи с избыточной иждивенческой нагрузкой; 4) Семьи воспитывающие детей инвалидов; 5) Неполные семьи; 6) Семьи военнослужащих срочной службы; 7) Семьи безработных; 8) Семьи военнослужащих - контрактников; 9) Семьи проживающие в неблагополучных регионах; 10) Семьи, где родители долго не получают заработную плату
Бочкарева Г.П.	факторы и инструменты воспитания	1) Семья с неблагоприятной атмосферой; 2) Семья без эмоциональных контактов; 3) Семья с нездоровой нравственной атмосферой
Алмазов Б.Н.	межличностные конфликты в семье	1) Семьи с недостатком воспитательных ресурсов; 2) Конфликтные семьи; 3) Нравственно неблагополучные семьи; 4) Педагогически некомпетентные семьи
Шакурова М.В.	внутрисемейное взаимодействие	1) Конфликтные семьи; 2) Семьи с недееспособными по разным причинам родителями; 3) Семьи с прямым десоциализирующим влиянием; 4) Асоциально-аморальные семьи; 5) Семьи с косвенным десоциализирующим влиянием

У детей из таких семей наблюдается заниженная самооценка, неадекватное представление о значении собственной личности, что может отрицательно сказываться на последующей судьбе.

5. Семьи инвалидов. Для семей, воспитывающих детей-инвалидов, характерны все проблемы, связанные с инвалидностью (малообеспеченность, ограничения в жизнедеятельности и т. д.), но их принятие таких проблем зачастую добровольно, так как при рождении ребенка-инвалида с неисправимой патологией родители нередко имеют возможность отказаться от таких детей с целью помещения их на постоянное обслуживание в специализированный интернат. Оставляя такого ребенка в семье, родители должны понимать, что это достаточно серьезное решение, так как трудности, связанные с его воспитанием, чрезвычайно велики. Уход за больным ребенком, инвалидом с детства, нередко не совместим с внедомовой занятостью, поэтому мать, как правило, вынуждена оставить работу совсем либо оставить любимую работу в пользу более свободной по графику, близко расположенной, но оплачива-

емой ниже. Уровень разводов в таких семьях намного выше – отцы не в состоянии выдерживать непрекращающихся трудностей и уходят из семьи.

6. Полная малолетняя семья, находящаяся в состоянии социального или семейного неблагополучия [3, с.118].

Рассматривая классификации семей «группы риска» отечественных исследователей, можно выделить различия в признаках, на которых основаны классификации (табл. 1.1).

Рассмотрим каждую из представленных в таблице 1.1 классификаций подробнее.

В.П. Кащенко классифицирует семьи «группы риска» по социально-педагогическому признаку и дает им следующую характеристику [2, с.51-52]:

1. Конфликтная семья. Это семья с конфликтующим типом отношений, она отличается от семей, в которых идет наслоение конфликтов. Выражается это в виде семейных скандалов, грубости, взаимных угроз и оскорблений. Разрушается чувство любви, уважения, долга, ответственности друг за друга. Данная семья как бы разрушается изнутри, конфликт расшатывает ее и создает потребность освобождения от отношений, ставших неудовлетворительными. Дети из таких семей чаще других нарушают нормы поведения в школе и в других общественных местах.

2. Аморальная семья. В этих семьях супруги вступают в противоречия уже не только в отношениях друг с другом, но и с нормами морали и правилами нравственного поведения в целом. Люди, образующие данную категорию семьи, в процессе воспитания своими родителями усвоили нормы жестокого обращения, они не умеют и не желают согласовывать свой образ жизни с общепринятым. Они строят семью, руководствуясь ранее усвоенными стереотипами аморального семейного взаимодействия.

3. Педагогически несостоятельные семьи (не смешивать с семьями, допускающими отдельные ошибки в воспитании, в целом восприимчивыми к положительному педагогическому влиянию).

4. Асоциальная семья. Основная особенность – отрицательная антиобщественная направленность ее членов к социальным ценностям, интересам, идеям, мировоззрениям. Наиболее характерный признак дайной семьи – видимая сплоченность членов семьи, внешне выраженная гармония отношений. Гражданский облик таких семей отрицательный. Дети из подобных семей отличаются от своих сверстников скептицизмом, отсутствием уважения к коллективу и к его интересам. Часто это проявляется в поведении – унижении товарищей, оскорбительных прозвищах, недоброжелательности.

С.В. Тетерский выделяет семьи, которые в силу объективных или субъективных причин находятся в состоянии жизненных затруднений и нуждаются в помощи со стороны и судебной системы, системы социальной защиты и социального обслуживания:

- семьи беженцев, вынужденных переселенцев;
- малообеспеченные семьи;
- семьи с избыточной иждивенческой нагрузкой;
- семьи воспитывающие детей инвалидов;
- неполные семьи;
- семьи военнослужащих срочной службы;
- семьи безработных;
- семьи военнослужащих - контрактников;
- семьи проживающие в неблагополучных регионах;
- семьи, где родители долго не получают заработную плату [4, с.156]

Всем этим семьям необходима психолого-педагогическая, реабилитационная, правовая, а так же социально-педагогическая помощь.

Как нам известно, личность подрастающего поколения формируется не в вакууме, не сама по себе, а в окружающей его социальной среде. Последняя имеет решающее значение для процесса воспитания. Особенно важно влияние малых групп, в которых школьник взаимодействует с другими людьми. Это семья, школа, класс, неформальные группы общения.

Классификацию С.В. Тетерского дополняет характеристика семей «группы риска» Г.П. Бочкаревой. Анализируя психологические факторы и инструменты воспитания, она выделяет:

– семью с неблагоприятной атмосферой, где родители не только равнодушны, но и грубы, нечувствительны по отношению к своим детям;

– семья, в которой нет эмоциональных контактов между ее членами, существует безразличие к потребностям ребенка при внешнем благополучии отношений. Ребенок в таких случаях стремится найти эмоционально значимые отношения вне семьи;

– семью с нездоровой нравственной атмосферой. Там ребенку прививаются социально нежелательные потребности и интересы. Он вовлекается в аморальный образ жизни [4, с.122].

Б.Н. Алмазов рассматривает семью «группы риска» с точки зрения межличностных конфликтов между ее членами, и выделяет 4 типа неблагополучных семей способствующих появлению трудных детей:

1. Семьи с недостатком воспитательных ресурсов. К ним относятся разрушенные или неполные семьи; семьи с недостаточно высоким общим уровнем родителей; не имеющих возможности оказывать помощь детям в учебе; семьи с низким материальным уровнем. Эти семьи чаще по себе не формируют трудных детей. Известно много случаев, когда в таких семьях выросли нравственно здоровые дети. Но все же эти семьи создают неблагоприятный фон для воспитания ребенка;

2. Конфликтные семьи, где родители не стремятся исправить недостатки своего характера, либо где один из родителей нетерпим к другому. В таких семьях дети часто держатся оппозиционно, подчас конфликтно, - демонстративно. Более старшие протестуют против существующего конфликта, встают на сторону одного из родителей;

3. Нравственно неблагополучные семьи. Среди членов семьи отмечают различия в мировоззрении и принципах организации семьи, стремление достичь своих целей в ущерб интересам других, использование чужого труда, стремление подчинять своей воле другого и т.п.;

4. Педагогически некомпетентные семьи. В них недуманные или устаревшие представления в ребенке заменяют реальную картину их. Например, уверенность в возможности полной самостоятельности ребенка, ведущая к беспризорности, вызывает у последнего дискомфорт, эмоциональную напряженность, стремление оградиться от всего нового и незнакомого, недоверие к другому человеку [1, с.131]

Особое значение в изучении проблемы и выработке практических рекомендаций и методической базы взаимодействия принадлежат Ю.В. Васильковой, Л.В. Мардахаевой, М.А. Галагузовой, Р.В. Овчаровой, М.В. Шакуровой. В своих трудах они подробно рассматривают причины неблагополучия семьи и способы, методы и приемы взаимодействия с семьей. А.О. Иванцова, как педагог-практик выработала рекомендацию – памятку, позволяющую оптимизировать процесс взаимодействия с неблагополучной семьей.

М.В. Шакурова также выделяет семьи, в которых взаимодействия хаотичны и основаны на беспрерывных спорах и конфликтах, ведущих к кризису, причем прошлый опыт не служит ориентиром для поведения в будущем. Данные семьи имеют хаотическую структуру, низкоорганизованные, конфликтны и почти не имеют собственного потенциала разрешения кризисных ситуаций. Она же предлагает классификацию семей на основе функциональности и нефункциональности, относя к нефункциональным семьи «группы риска». Остановимся более подробно на классификации семей именно группы риска по М.В. Шакуровой [5, с.71]:

Конфликтные семьи. Это семьи, в которых неблагоприятными социально-психологическими факторами являются обостренные отношения между супругами, низкая педагогическая культура родителей либо неправильный стиль детско-родительских отношений (жестко-авторитарный, педантично-подозрительный, увещательный, непоследовательный, отстраненно-равнодушный, попустительско-нисходительный и т.п.)

Как правило, родители, осознавая свои трудности, стремятся обращаться за помощью к специалистам, так как часто без их помощи не способны понять свои ошибки, особенности своего ребенка, перестроить стиль отношений в семье, выйти из затянувшегося внутрисемейного, школьного или другого конфликта. Этим семьям может оказать помощь сеть служб социально-психологической помощи. Однако существует значительное количество не осознающих свои проблемы семей, условия в которых столь тяжелы, что они угрожают жизни и здоровью детей. Это, как правило, семьи с криминальными

факторами риска, где родители из-за своего антиобщественного или преступного образа жизни не создают элементарных условий для воспитания детей, допускается жестокое обращение с детьми, женщинами, имеет место вовлечение детей, подростков в преступную и антиобщественную деятельность. Очевидно, что дети из таких семей нуждаются в мерах социально-правовой охраны, в помощи сотрудников подразделений по делам несовершеннолетних, участковых полицейских, представителей правоохранительных органов.

Семьи с недееспособными по разным причинам родителями. Среди них значительное число, имеющее тенденцию к увеличению, составляют семьи с несовершеннолетними либо учащимися родителями, хронически больными, родителями-инвалидами, несовершеннолетними одинокими матерями, нетрудоспособными родителями, которые нуждаются как в материальной, так и в социально-психологической помощи и поддержке.

Семьи с прямым десоциализирующим влиянием демонстрируют антиобщественные ориентации и асоциальное поведение, выступая институтами десоциализации. Это криминально-аморальные семьи, в которых преобладают криминальные факторы риска, и асоциально-аморальные семьи, которые характеризуются антиобщественными установками и ориентациями. Наибольшую опасность по своему отрицательному воздействию на детей представляют криминально-аморальные семьи. Отсутствие элементарной заботы о содержании детей, жестокое обращение, пьяные дебоши, сексуальная распущенность родителей зачастую угрожает их жизни. Это так называемые социальные сироты (сироты при живых родителях), воспитание которых должно быть возложено на государственно-общественное попечение (но не всегда, иногда таким родителям просто нужна социально-педагогическая поддержка).

Асоциально-аморальные семьи. К данному типу семей относят семьи с откровенно стяжательскими ориентациями, в которых отсутствуют моральные нормы и ограничения. Обстановка в этих семьях может выглядеть благопристойной, уровень жизни — достаточно высоким, но духовные стремления подменены исключительно стяжательскими целями с весьма неразборчивыми средствами их достижения. Такие семьи также оказывают на детей десоциализирующее влияние, непосредственно прививая им антиобщественные взгляды и ценностные ориентации. Данная категория семей и несовершеннолетних особенно трудна для коррекционно-профилактической работы.

Семьи с косвенным десоциализирующим влиянием испытывают затруднения социально-психологического и психолого-педагогического характера, выражающиеся в нарушениях супружеских и детско-родительских отношений. Сюда относятся конфликтные и педагогически несостоятельные семьи [5, с.162-166].

Список можно продолжить, взяв во внимание стили воспитания. Данная классификация отражает весь спектр причин неблагополучия, одновременно систематизируя их. Основываясь на классификации М.В. Шакуровой, можно осуществлять планирование социально-педагогической деятельности с различными категориями семей группы риска, учитывая, что любая типология семей, их классификация формируется под влиянием причин этого неблагополучия.

Итак, результативность социально-педагогической работы напрямую зависит от правильного определения ключевых признаков семьи «группы риска». Структурными признаками семьи «группы риска» являются финансовое обеспечение семьи, полнота семьи, количество детей в семье, степень ответственности родителей, наличие ограничений здоровья (инвалидность родителей или ребенка). Каждая из рассмотренных классификаций базируется на каком-либо ключевой признаке и представлена в таблице контент-анализа. Однако, рассмотренные классификации объединяет сама цель, а именно разработка механизмов и методических рекомендаций в социально-педагогической работе специалистов.

Список литературы

1. Алмазов, Б.Н. Психологические основы педагогической реабилитации: учеб. пособие для студ. вузов / Б.Н. Алмазов. - М. : Владос, 2008. - 285 с.
2. Кащенко, В. П. Воспитание и обучение трудных детей : (фрагменты) [Текст] / В. П. Кащенко // Воспитание и обучение детей с нарушениями развития. – 2013. – № 4. – С. 51–57.

3. Мудрик, А.В. Социальная педагогика: Учебник для студ. учреждений высш. проф. образования/А.В. Мудрик. - М.: ИЦ Академия, 2013. - 240 с.
4. Тетерский, С.В. Введение в социальную работу / С.В. Тетерский. - М.: Академический проект, 2012. - 453 с.
5. Шакурова М. В. Методика и технология работы социального педагога : учебное пособие для студентов вузов [Текст] / М. В. Шакурова. – Москва : Академия, 2007. – 266 с.

ПОЛИТИЧЕСКИЕ НАУКИ

УДК 32

ТЕОРИЯ И ПРАКТИКА ИНФОРМАЦИОННОГО ВОЗДЕЙСТВИЯ В МЕЖДУНАРОДНЫХ ОТНОШЕНИЯХ

ГУЛЯНЦ ВИКТОРИЯ ВИКТОРОВНА

студентка

ФГБОУ ВО «Пятигорский государственный университет»

Аннотация: Настоящая статья посвящена исследованию информационного фактора в современных международных отношениях, также предпринята попытка рассмотреть основные теоретические и практические аспекты концепции «мягкой силы» и определить основные направления развития кибербезопасности.

Ключевые слова: внешнеполитический инструментарий, «мягкая сила», информационная война, Россия, США, Китай.

THEORY AND PRACTICE OF INFORMATION IMPACT IN INTERNATIONAL RELATIONS

Gulyants Victoria Victorovna

Abstract: This article is devoted to the study of the information factor in modern international relations. An attempt was also made to review the main theoretical and practical aspects of the concept of “soft power” and to determine the main directions of cyber security development.

Keywords: foreign policy tools, “soft power”, information war, Russia, USA, China.

Традиционно в системе международных отношений каждое государство стремится обеспечить собственную безопасность, реализовать свои национальные интересы, а также сформировать положительный внешнеполитический имидж. При этом для достижения успеха на международной арене акторы используют в своем арсенале достаточно широкий спектр инструментов и средств.

Самым древним и наиболее эффективным методом воздействия одного государства на другое долгое время была военная сила, которая вплоть до начала XXI века оставалась главным средством государств для достижения своих внешнеполитических целей. Несмотря на то, что военная сила и на сегодняшний день остается основой для обеспечения национальной безопасности, тем не менее, большой акцент в международных отношениях делается не только на жесткую силу, но также на экономическую и мягкую силы, в рамках которых преобладает несколько иной инструментарий.

Термин «мягкая сила» ввел в научное обращение Дж. Най в начале 1990-х в своей работе «Призвание к лидерству: меняющаяся природа американской мощи» [1], а получило развитие данное понятие в 2004 году в другой его книге «Слагаемые успеха мировой политики» [2]. Под «мягкой силой» Дж. Най понимает способность достигать желаемого посредством убеждения, а не с помощью принуждения. Кроме того, он выделяет три основных ресурса, формирующих данную концепцию: культуру, политические ценности и внешнюю политику.

На данный момент очевидным является тот факт, что «мягкая сила» как ресурс внешней политики наиболее развита в США. Стоит отметить, что долгое время в политике Соединенных Штатов именно «жесткая сила» оставалась главным средством для противостояния угрозам безопасности, о чем

свидетельствуют интервенции Соединенных Штатов в ряд стран. Позже США осознали, что при использовании «жесткой силы» во внешней политике происходит несоответствие расходов и положительных результатов, так как любая война требует колоссальных финансовых ресурсов, а достижение практических результатов при этом остается под вопросом. Таким образом, со времен второго срока президентства Дж. Буша-младшего, власть начала выражать публичную поддержку идее «мягкой силы». Самыми распространенными примерами политики «мягкой силы» в Соединенных Штатах являются образовательные и научные программы, а также проекты поддержки развития малого и среднего предпринимательства. Все же в настоящее время позиции лидерства американской «мягкой силы» значительно ослабевают, так как Китай становится серьезным конкурентом США.

Китайская «мягкая сила» основана на распространении китайского языка и культуры по всему миру. Только за последние годы, начиная с 2004 года, было создано около 500 Институтов Конфуция по всему миру. Основной целью международных культурно-образовательных центров является распространение китайского языка за рубежом, а также рост понимания культурных особенностей Китая во всем мире. Данный факт демонстрирует очевидный рост влияния китайской «мягкой силы», причиной успеха которой является правильно выбранная тактика, суть которой заключается в том, что одна сила не может существовать без другой.

Рассматривая степень развития «мягкой силы» в России, необходимо отметить, что понятие «мягкая сила» в РФ существует долгое время, однако о необходимости ее усиления и развития упомянул В. В. Путин в своей статье «Россия и меняющийся мир» в 2012 году [3]. Интересным фактом является то, что в Концепции внешней политики России 2016 года говорится о том, что использование инструментов «мягкой силы» является неотъемлемой составляющей внешней политики РФ [4]. Следовательно, Россия стремится к наращиванию потенциала «мягкой силы», осознавая при этом всю его необходимость.

Стоит отметить, что для политической деятельности информационный фактор является весьма важным условием функционирования. Новейшие информационные технологии способствовали появлению инструментария, позволяющего влиять на внутренние дела другого государства. Страны используют глобальную информационную сеть, как средство и среду своей деятельности, вследствие чего происходит виртуализация политического процесса и его результатов. Информация продолжает оставаться рычагом управления общественными и государственными явлениями, оказывая при этом влияние на национальную и общественную безопасность. Именно поэтому в современной системе международных отношений большое внимание уделяется выработке мер по предотвращению информационного противоборства.

В Соединенных Штатах термин «информационная война» был официально закреплен в директиве Министерства обороны США 21 декабря 1992 года, после операции «Буря в пустыне», которая помимо прочего является первой в истории военной операцией в прямой телетрансляции [5], что говорит о распространении СМИ и роста их влияния на политический процесс.

В России только в Военной доктрине Российской Федерации от 26 декабря 2014 было официально признано, что против России ведется информационная война [6]. Очевидным является факт того, что осознание опасности от информационных войн наступило в РФ намного позже, чем в Соединенных Штатах, а следовательно, в США процесс выработки инструментов для ведения информационного противоборства с другими государствами начался гораздо раньше. О чем на данный момент свидетельствует то, что Россия заимствует западные модели и технологии в сфере информационного противоборства, в то время как РФ должна стремиться создавать свои собственные способы и меры по обеспечению информационной безопасности. Необходимо упомянуть, что в советское время активно велась подготовка специалистов в области информационной безопасности, результат которой отражался в успешном противостоянии СССР информационным атакам во время холодной войны, вследствие чего половина мира вошла в сферу нашего информационного влияния. Сейчас, очевидно, что модели тех времен устарели и Россией за основу берется западный вариант выработки мер для противостояния угрозам в информационной среде. Таким образом, России необходимо вести активную подготовку специалистов в области IT – технологий и информационных атак, а также выработать свою

стратегию развития в области информационной безопасности. Используя данный вектор развития, наша страна сможет и должна выйти на должный уровень.

Такие события как распад Советского Союза и цветные революции свидетельствуют о том, что невоенные средства и формы борьбы в современной политике приобретают вполне системный характер.

Самыми яркими примерами информационных войн могут послужить события начала XXI века. Вторжение американских войск в Ирак в 2003 году с целью свержения режима Саддама Хусейна, который якобы разработал оружие массового уничтожения и тесно сотрудничал с международными террористическими организациями. Кроме того, стоит отметить, что военной операции «Шок и трепет» предшествовала масштабная информационная кампания. Администрация Дж. Буша-младшего вела активную информационную деятельность, пытаясь найти как можно больше «доказательств» для обоснованного вторжения. Необходимо упомянуть, что тогдашний Госсекретарь Соединенных Штатов Колин Пауэлл обнародовал далеко не точные данные, в чем позже сам и признался. Опираясь он, следуя его признанию, на информацию предоставленную ЦРУ, а директор ЦРУ, в свою очередь, неоднократно докладывал президенту, что никакого оружия массового уничтожения на территории Ирака нет, но эта информация скрывалась даже от Конгресса [7].

Таким образом, очевидным является тот факт, что, владея информацией и направляя ее в выгодное для себя русло, США достигают своих внешнеполитических целей, следовательно, информационный фактор является весомым инструментом в американской внешней политике.

События 2008 года в Южной Осетии являются примером информационной войны, суть которой заключалась в вопросе: «кого считать агрессором, а кого – жертвой?». Затруднения с ответом на данный вопрос были связаны с тем, что информация предоставлялась в одностороннем формате. Западные СМИ в роли агрессора выставляли Россию, а Грузия в свою очередь была представлена в качестве жертвы российской «военной машины». Помимо этого, сам Дж. Буш-младший встал на сторону М. Саакашвили во время выступления на 63-ей сессии Генеральной Ассамблеи ООН, сказав, что Россия не придерживается принципа «равенства больших и малых государств», что противоречит Уставу ООН [8]. Следует отметить, что Грузия, сотрудничая с США, начала проводить информационно-психологическое воздействие на российское интернет-сообщество задолго до начала обстрелов Цхинвала, что впоследствии привело к формированию антироссийского настроения. В свою очередь у России такой тщательно спланированной подготовки не было.

Таким образом, Россия смогла благодаря информационно-коммуникативным технологиям сформировать общественное мнение внутри страны в правильном ключе, однако за пределами государства Россия проиграла информационную войну. Тогда же Россия и осознала, что нужно уделять большое значение каналам вещания за границу, так как именно они формируют внешнеполитический имидж государства. Необходимо отметить, что на данный момент РФ не должна ограничиваться исключительно деятельностью RT и Sputnik, так как, во-первых, их недостаточно для формирования образа страны на мировом уровне, а следовательно, возникает нехватка освещения российскими СМИ объективного взгляда на события, происходящие в России, во-вторых, в случае закрытия данных информационных агентств, Россия просто-напросто не имеет запасных информационных каналов, что, безусловно, может вызвать обострение глобального антироссийского настроения. Итак, России следует создавать альтернативные каналы и агентства вещания за границу не только для развития медиасферы, но и для обеспечения информационной безопасности страны.

Стоит отметить, что в наши дни большое внимание уделяется такой угрозе, как кибервойна, которая является частью информационной войны и предполагает воздействие на системы управления государством и вооруженными силами через компьютерные сети для того, чтобы парализовать государственные и военные институты других государств.

Одной из характерных черт киберпространства является анонимность действующих лиц, что позволяет им, используя ложные IP-адреса и иностранные серверы, оставаться безнаказанными. Также к особенностям киберпространства следует отнести искусственное происхождение, изменчивость и инновационность. Интересным является факт масштабной диверсии 2010 года в ядерном комплексе Ирана, на высоко охраняемом заводе по разделению изотопов в городе Натанзе. Компьютерный вирус

перевел центрифуги в недопустимый режим работы, что привело к выходу их из строя и отбросило ядерную программу Ирана на несколько лет [9].

Таким образом, кибервойна представляет серьезную угрозу для развития международных отношений. Стоит отметить, что, в отличие от ядерного оружия, кибероружием может обладать абсолютно любая страна и даже неправительственные организации.

Также необходимо упомянуть факт существования «элитных» войн, суть которых заключается в том, что военные и спецслужбы, имея доступ к любому виду информации, могут влиять как на внутриполитический, так и на внешнеполитический процесс. Очевидным примером являются слова бывшего сотрудника ЦРУ и Агентства национальной безопасности США Эдварда Сноудена о том, что спецслужбы Соединенных Штатов держат «под колпаком» более 1 млрд. человек в более чем 50 странах мира [10]. В свою очередь, Дж. Ассанж и его портал Wikileaks доказали, что при большом количестве развитых компьютерных сетей нельзя быть уверенным в полной секретности информации.

Стоит отметить, что в настоящий момент можно наблюдать, как лидеры стран ведут открытый диалог с гражданским обществом, активно пользуясь социальными сетями. Безусловно, очевидным примером является политический истеблишмент США. Ранее для выработки всеобщего доверия к себе Франклин Рузвельт использовал радио, а Джон Кеннеди и Рональд Рейган добивались этого через телевидение. Но сегодня социальные сети затмевают иные СМИ и одной из самых популярных социальных сетей среди политиков, особенно США, является именно «Твиттер», который функционирует в режиме реального времени и позволяет быть в курсе всех последних новостей. Стоит отметить, что Твиттер активно использовал Б. Обама в ходе своей политической карьеры, а Дональд Трамп использует данную социальную сеть для создания своего имиджа в надежде получить публичную поддержку своей персоны. Таким образом, через социальные сети можно составить определенный образ лидера страны, например, очевидным является факт того, что Трамп постоянно хвалит себя и чаще других прибегает к использованию саморекламы, называя себя «perfect person», кроме того, явно преувеличивает чувство своей важности и величия.

Таким образом, социальные сети, начав функционировать с середины 90-х годов, стали самым востребованным веб-сервисом, что впоследствии привело к формированию Интернета в качестве ключевого инструмента для продвижения информационными ведомствами национальных интересов. Можно с уверенностью отметить, что медиасфера превратилась в арену ведения агрессивных информационных инициатив, которые в первую очередь оказывают влияние на общественное мнение и впоследствии манипулируют им.

Очевидным примером является стратегия развития двусторонних отношений Запада с Россией. В ходе президентской выборной кампании в Соединенных Штатах в 2016 году большое внимание уделялось информационно-коммуникационным аспектам, когда Россия абсолютно бездоказательно обвинялась во вмешательстве в электоральный процесс. Рассматривая противоречия между двумя странами, стоит отметить, что антироссийская парадигма уже достаточно долгое время является частью ментальности западно-христианской цивилизации, что говорит о том, что признать их объективными в отношении России вряд ли возможно. Несмотря на то, что Запад использует политизированный подход к критериям и индексам «мягкой силы», Россия стремится улучшить свою «мягкую силу», чтобы избежать дискредитации нашей страны и ее политики в глазах международного сообщества, а также не допустить подрыва внутренней стабильности. Наиболее яркими примерами проявления «мягкой силы» РФ является проведение Олимпиады в Сочи, Кубка конфедераций по футболу, Конгресса сирийского национального диалога в Сочи и т.д.

Кроме того, в современных международных отношениях должно уделяться большое внимание проблеме формирования глобального информационного общества. Возникает необходимость правового регулирования интернет-пространства, однако этот процесс ввиду своего глобального характера несет в себе определенные сложности. Кроме того, проблемы в регулировании киберпространства возникают из-за отсутствия механизмов контроля. Следовательно, только комплексное международное сотрудничество, а также унификация национальных правовых норм в данной сфере смогут способствовать улучшению ситуации.

Таким образом, очевидно, что процесс регулирования информационной составляющей международных отношений на данный момент находится в стадии развития, а, следовательно, нуждается в привлечении еще большего количества государств для выработки определенных решений и действий. В современных международных отношениях говорить о глобальной и всесторонней выработке определенного консенсуса в рамках данной серьезной проблемы очень сложно как минимум, потому что ведущие мировые державы имеют разные взгляды и позиции по этому вопросу.

Стоит отметить, что российская государственная система информационного противоборства в сети Интернет еще находится в стадии становления, о чем свидетельствует отсутствие правовых основ ее регулирования, а также механизмов координации деятельности органов государственной власти и общества в сети Интернет. В перспективе России необходимо дальнейшее совершенствование государственно-правовой системы информационного противоборства в сети Интернет, посредством создания аналитических структур для противодействия информационной агрессии в отношении Российской Федерации. В рамках глобального масштаба проблему сетевых информационных войн и кибербезопасности необходимо выносить на обсуждение в СБ ООН, а также рассматривать данные вопросы в рамках совещательных заседаний Генеральной Ассамблеи. Кроме того, России необходимо делать акцент на формирование своей собственной модели развития и стратегии в сфере информационной безопасности с учетом нашей ментальности и исторического опыта, не ориентируясь при этом на западные векторы развития в данной сфере.

Таким образом, вышеприведенный анализ позволяет утверждать, что в современных условиях влияние концепции «мягкой силы» возрастает, и также актуализируется значение применения спектра ее основных элементов для реализации внешнеполитических стратегий современными государствами. Следовательно, ввиду стремительного развития информационного фактора, большое внимание должно уделяться именно развитию и наращиванию потенциала «мягкой силы».

Список литературы

1. J. Nye. Bound to Lead: the Changing Nature of American Power. New York: Basic Books, – 1990. – 210 p
2. J. Nye. Soft Power. The Means to Success in World Politics. New York: Public Affairs. – 2004. - 192 p
3. Россия и меняющийся мир [Электронный ресурс] // Московские новости. – Режим доступа: <http://www.mn.ru/politics/78738>
4. Указ Президента Российской Федерации от 30. 11. 2016 № 640 «Об утверждении Концепции внешней политики Российской Федерации» [Электронный ресурс]. – Режим доступа: <http://kremlin.ru/acts/bank/41451/page/1>
5. Информационная война: история, день сегодняшний и перспектива [Электронный ресурс] // Центр стратегических оценок и прогнозов. – Режим доступа: <http://csef.ru/ru/oborona-i-bezopasnost/265/informaczionnaya-vojna-istoriya-den-segodnyashnij-i-perspektiva-538>
6. “Мутная вода” киберпространства [Электронный ресурс] // РСМД. – Режим доступа: <http://russiancouncil.ru/analytics-and-comments/analytics/mutnaya-voda-kiberprostranstva/>
7. Колин Пауэлл требует ответов по поводу лжи относительно оружия массового уничтожения в Ираке [Электронный ресурс]. – Режим доступа: <https://inosmi.ru/usa/20110217/166595889.html>
8. Джордж Буш обвинил Россию в нарушении Устава ООН [Электронный ресурс]. – Режим доступа: http://www.newsru.com/world/23sep2008/bush_oon.html
9. Вирус страшнее бомбы. Как хакеры уничтожили ядерный завод в Иране [Электронный ресурс]. – Режим доступа: https://life.ru/t/история/1047800/virus_strashnieie_bomby_kak_khakiery_unichtozhili_jadiernyi_zavod_v_iranie
10. Крылова, И. А. Новые виды войн и безопасность России // Знание, понимание, умение. – 2016. - № 3. – С. 58-71

© В.В. Гулянец, 2019.

НАУЧНОЕ ИЗДАНИЕ

ДОСТИЖЕНИЯ ВУЗОВСКОЙ НАУКИ 2019

Сборник статей
Международного научно-исследовательского конкурса
г. Пенза, 20 апреля 2019 г.
Под общей редакцией
кандидата экономических наук Г.Ю. Гуляева
Подписано в печать 22.04.2019.
Формат 60×84 1/16. Усл. печ. л. 17,7

МЦНС «Наука и Просвещение»
440062, г. Пенза, Проспект Строителей д. 88, оф. 10
www.naukaip.ru